

# Nikon

with **WARRANTY**

FOTOCAMERA DIGITALE

# D500

## Manuale d'uso (con garanzia)



- Leggere attentamente il manuale prima di utilizzare la fotocamera.
- Per assicurare un uso corretto della fotocamera, assicurarsi di leggere attentamente le "Informazioni di sicurezza" (pagina xiii).
- Dopo aver letto il presente manuale, conservarlo in un luogo facilmente accessibile per riferimento futuro.

It



# SnapBridge

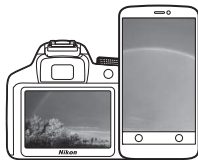

## Your images. The world. Connected

Benvenuti a SnapBridge — La nuova famiglia Nikon di servizi per arricchire la vostra esperienza delle immagini. SnapBridge elimina la barriera tra la fotocamera e uno smart device compatibile, grazie alla combinazione della tecnologia *Bluetooth*® a bassa energia (BLE) con una app dedicata. Le storie catturate con la fotocamera e gli obiettivi Nikon sono trasferite automaticamente al dispositivo al momento dello scatto. Possono persino essere caricate senza sforzo nei servizi di archiviazione cloud, invitando l'accesso su tutti i dispositivi posseduti. Le emozioni possono essere condivise ovunque e in qualsiasi momento.

### Scaricate l'app SnapBridge per iniziare!

Sfruttate l'ampia gamma di funzioni scaricando adesso l'app SnapBridge sul vostro smart device. Attraverso pochi e semplici passi, questa app collega le fotocamere Nikon con un iPhone® e/o un iPad® compatibile o uno smart device che esegue il sistema operativo Android™. L'app è disponibile gratuitamente dal sito web (<http://snapbridge.nikon.com>), dall'App Store® Apple e da Google Play™.

Per le informazioni più recenti su SnapBridge, visitare il sito web Nikon della propria zona (□ xxi).



Download on the

**App Store**



ANDROID APP ON

**Google Play**

## L'entusiasmante esperienza delle immagini offerta da SnapBridge...



Trasferimento automatico delle immagini dalla fotocamera allo smart device grazie alla connessione costante tra i due dispositivi — la condivisione online di foto è più facile che mai

### NIKON IMAGE SPACE



Caricamento di foto ed immagini miniatura sul servizio cloud NIKON IMAGE SPACE

## Una gamma di servizi che arricchiscono la vostra elaborazione delle immagini, tra cui:

- Telecomando della fotocamera
- Stampigliatura di informazioni di due crediti al massimo (per es. copyright, commenti, testo e loghi) sulle foto
- Aggiornamento automatico di info data e ora e info sulla posizione della fotocamera
- Ricevere aggiornamenti firmware della fotocamera

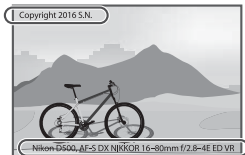

Per ottenere prestazioni ottimali dalla fotocamera, assicurarsi di leggere attentamente tutte le istruzioni e conservarle dove possano essere lette da tutti gli utenti del prodotto.

### La guida ai menu

Per maggiori informazioni sulle opzioni di menu e su soggetti come il metodo di connessione della fotocamera a una stampante o un televisore, scaricare la *Guida ai menu* dal sito web Nikon come descritto di seguito. La *Guida ai menu* è in formato PDF e può essere visualizzata con Adobe Reader o Adobe Acrobat Reader.

- 1 Sul computer, lanciare un browser web e aprire il sito di scaricamento del manuale Nikon all'indirizzo <http://downloadcenter.nikonimglib.com/>
- 2 Navigare fino alla pagina del prodotto desiderato e scaricare il manuale.

#### **Nikon Manual Viewer 2**



Installare l'app Nikon Manual Viewer 2 sullo smartphone o sul tablet per visualizzare i manuali della fotocamera digitale Nikon in qualunque luogo e in qualunque momento. Nikon Manual Viewer 2 può essere scaricato gratuitamente dall'App Store e da Google Play. Lo scaricamento dell'app e dei manuali dei prodotti richiede una connessione a Internet, per la quale il fornitore di servizi per il telefono o internet potrebbe richiedere un pagamento.

#### **⚠ Informazioni di sicurezza**

Prima di usare la fotocamera per la prima volta, leggere le istruzioni sulla sicurezza nella sezione "Informazioni di sicurezza" (□□ xiii–xvi).

## Simboli e convenzioni

Per facilitare la ricerca delle informazioni necessarie, sono stati adottati i seguenti simboli e convenzioni:



Questa icona indica avvertenze, ovvero informazioni da leggere prima dell'uso per evitare danni alla fotocamera.



Questa icona indica note, ovvero informazioni da leggere prima di utilizzare la fotocamera.



Questa icona indica riferimenti ad altre pagine del manuale.

Opzioni di menu, opzioni e messaggi visualizzati nel monitor della fotocamera sono mostrati in **grassetto**.

### Impostazioni della fotocamera

Le spiegazioni fornite nel manuale prevedono l'uso delle impostazioni predefinite.

### Assistenza clienti Nikon

Visitando il sito web sotto indicato è possibile registrare la fotocamera e mantenersi aggiornati sulle ultime informazioni relative al prodotto. Dal sito è possibile consultare le risposte alle domande frequenti (FAQ) degli utenti e contattarci per richiedere assistenza tecnica.

*<http://www.europe-nikon.com/support>*

## Contenuto della confezione

Assicurarsi che tutti gli articoli elencati di seguito siano inclusi con la fotocamera.



Tappo corpo BF-1B (☐ 18, 333)

Fotocamera digitale  
D500 (☐ 1)



Batteria ricaricabile Li-ion EN-EL15 con copricontatti  
(☐ 13, 15)



Caricabatteria MH-25a (fornito con un adattatore CA a muro o un cavo di alimentazione di un tipo e una forma che variano in base al Paese o regione di vendita; ☐ 13)



Fermo cavo USB



Fermo cavo HDMI

Cavo USB UC-E22

Manuale d'uso (questa guida)

Cinghia a tracolla AN-DC17 (☐ 13)

Garanzia (stampata sulla quarta di copertina del manuale)

Gli acquirenti dell'opzione kit obiettivo devono confermare che la confezione contenga anche un obiettivo. *Le card di memoria sono vendute separatamente.* Le fotocamere acquistate in Giappone visualizzano menu e messaggi solo in inglese e giapponese; altre lingue non sono supportate. Ci scusiamo per qualsiasi inconveniente provocato da questo fatto.

### **Software ViewNX-i e Capture NX-D**

Utilizzare ViewNX-i per regolare finemente le foto o per copiare le immagini su un computer per la visualizzazione. ViewNX-i è disponibile per lo scaricamento dal seguente sito web:

*<http://downloadcenter.nikonimglib.com/>*

Utilizzare Capture NX-D per la regolazione fine di immagini che sono state copiate su un computer e per convertire le immagini in formato NEF (RAW) in altri formati. Capture NX-D è disponibile per lo scaricamento all'indirizzo:

*<http://downloadcenter.nikonimglib.com/>*

Inoltre è possibile visitare questo sito web per le informazioni più aggiornate sul software Nikon, compresi i requisiti di sistema.

# Sommario

Contenuto della confezione.....	iv
Informazioni di sicurezza.....	xiii
Avvisi .....	xvii
Bluetooth e Wi-Fi (LAN wireless) .....	xxii
<b>Introduzione</b>	<b>1</b>
<hr/>	
<b>Introduzione alla fotocamera</b> .....	<b>1</b>
Corpo macchina della fotocamera.....	1
Il pannello di controllo .....	5
Il display del mirino.....	7
Uso del monitor inclinabile.....	9
Utilizzo del touch screen .....	11
<b>Primi passi</b>	<b>13</b>
<hr/>	
Collegare la cinghia della fotocamera .....	13
Caricare la batteria ricaricabile .....	13
Inserire la batteria ricaricabile e una card di memoria.....	15
Collegare un obiettivo.....	18
Impostazione della fotocamera .....	20
Messa a fuoco del mirino.....	29
<b>Tutorial</b>	<b>30</b>
<hr/>	
<b>Menu della fotocamera</b> .....	<b>30</b>
Utilizzo dei menu della fotocamera.....	31
<b>Fotografia di base e riproduzione</b> .....	<b>35</b>
Il livello della batteria ricaricabile e il numero di esposizioni rimanenti .....	35
Fotografia "Inquadra e scatta" .....	37
Visualizzazione delle foto .....	40

<b>Fotografia live view</b>	<b>43</b>
Autofocus .....	47
Messa a fuoco manuale.....	49
Uso del pulsante <b>i</b> .....	50
Il display live view.....	53
La visualizzazione informazioni .....	54
Fotografia con tocco (toccare per scattare).....	55
<b>Filmati</b>	<b>58</b>
<b>Registrazione di filmati</b> .....	<b>58</b>
Indici.....	63
Uso del pulsante <b>i</b> .....	64
Il display live view.....	66
Dimensioni del fotogramma, frequenza fotogrammi e qualità filmato.....	68
La visualizzazione informazioni .....	69
Il ritaglio filmato.....	70
Scatto di foto in modo filmato .....	71
<b>Riprese time-lapse</b> .....	<b>74</b>
<b>Visualizzazione di filmati</b> .....	<b>80</b>
<b>Modifica di filmati</b> .....	<b>82</b>
Rifilatura di filmati .....	82
Salvataggio di fotogrammi selezionati.....	86
<b>Opzioni di registrazione immagini</b>	<b>88</b>
Area immagine .....	88
Qualità dell'immagine .....	91
Dimensione dell'immagine .....	94
Utilizzo di due card di memoria .....	96

<b>Messa a fuoco</b>	<b>97</b>
<b>Autofocus</b> .....	<b>97</b>
Modo autofocus .....	101
Modo area AF .....	103
Selezione punto AF .....	108
Blocco della messa a fuoco.....	111
<b>Messa a fuoco manuale</b> .....	<b>114</b>
<b>Modo di scatto</b>	<b>116</b>
<b>Scelta di un modo di scatto</b> .....	<b>116</b>
<b>Modo autoscatto</b> .....	<b>119</b>
<b>Modo M-Up</b> .....	<b>121</b>
<b>Sensibilità ISO</b>	<b>123</b>
<b>Regolazione manuale</b> .....	<b>123</b>
<b>Controllo automatico ISO</b> .....	<b>125</b>
<b>Esposizione</b>	<b>128</b>
<b>Misurazione esposimetrica</b> .....	<b>128</b>
<b>Modo di esposizione</b> .....	<b>130</b>
<b>P: Auto programmato</b> .....	132
<b>S: Auto a priorità di tempi</b> .....	133
<b>A: Auto priorità diaframmi</b> .....	134
<b>M: Manuale</b> .....	135
<b>Esposizioni lunghe (solo modo M)</b> .....	<b>137</b>
<b>Blocco di tempo di posa e diaframma</b> .....	<b>140</b>
<b>Blocco esposizione automatica (AE)</b> .....	<b>141</b>
<b>Compensazione dell'esposizione</b> .....	<b>143</b>
<b>Bracketing</b> .....	<b>146</b>

<b>Bilanciamento del bianco</b>	<b>159</b>
<hr/>	
Opzioni di bilanciamento del bianco .....	159
Regolazione fine del bilanciamento del bianco .....	163
Scelta di una temperatura di colore .....	166
Premisurazione manuale.....	169
Fotografia tramite mirino .....	170
Live view (Bilanciamento del bianco spot) .....	174
Gestione delle premisurazioni.....	177
<b>Ottimizzazione immagine</b>	<b>180</b>
<hr/>	
Picture Control.....	180
Selezione di un Picture Control.....	180
Modifica dei Picture Control.....	182
Creazione di Picture Control personalizzati.....	185
Conservazione dei dettagli nelle alte luci e nelle ombre .....	189
D-Lighting attivo .....	189
High Dynamic Range (HDR).....	191
<b>Fotografia con flash</b>	<b>196</b>
<hr/>	
Utilizzo di un flash.....	196
Fotografia con flash su fotocamera .....	199
Modi flash .....	201
Compensazione flash .....	203
Blocco FV.....	205
Fotografia con flash remoto .....	208
Impostazioni.....	209
Scatto di foto.....	214
Visualizzazione di info flash.....	222

<b>Altre opzioni di ripresa</b>	<b>226</b>
Il pulsante  .....	226
Il pulsante  .....	229
Reset a due pulsanti: ripristino delle impostazioni predefinite.....	230
Riduzione dello sfarfallio .....	234
Esposizione multipla.....	236
Foto intervallate .....	243
Obiettivi senza CPU.....	250
Dati posizione .....	253
<b>Ulteriori informazioni sulla riproduzione</b>	<b>255</b>
Visualizzazione delle immagini .....	255
Riproduzione a pieno formato .....	255
Riproduzione miniature.....	255
Comandi di riproduzione.....	256
Utilizzo del touch screen .....	258
Il pulsante  .....	260
Informazioni sulla foto .....	261
Uno sguardo più da vicino: zoom in riproduzione.....	271
Protezione contro la cancellazione delle foto .....	273
Classificazione delle immagini.....	274
Selezione delle foto per il caricamento .....	276
Selezione di singole foto .....	276
Selezione di più foto .....	277
Cancellazione delle foto .....	278
Riproduzione a pieno formato e miniature.....	278
Il menu riproduzione .....	279

<b>Elenco dei menu</b>	<b>281</b>
 Il menu riproduzione: gestione delle immagini .....	281
 Il menu di ripresa foto: opzioni di ripresa .....	283
 Il menu di ripresa filmato: opzioni di ripresa filmato .....	288
 Personalizzazioni: regolazione fine delle impostazioni della fotocamera .....	292
 Il menu impostazioni: impostazione della fotocamera .....	304
 Il menu di ritocco: creazione di copie ritoccate.....	311
 Mio Menu/  Impostazioni recenti .....	313
<b>Opzioni menu di ritocco</b> .....	<b>314</b>
Elaborazione NEF (RAW) .....	314
Rifila .....	316
Sovrapposizione immagini .....	317
<b>Note tecniche</b>	<b>320</b>
<b>Obiettivi compatibili</b> .....	<b>320</b>
<b>Il Nikon Creative Lighting System(CLS)</b> .....	<b>326</b>
<b>Altri accessori</b> .....	<b>333</b>
<b>Cura della fotocamera</b> .....	<b>335</b>
Conservazione .....	335
Pulizia.....	335
Pulizia del sensore di immagine .....	336
<b>Cura della fotocamera e della batteria ricaricabile:</b>	
precauzioni .....	<b>343</b>

<b>Risoluzione dei problemi .....</b>	<b>348</b>
Batteria ricaricabile/Display .....	348
Ripresa.....	349
Riproduzione .....	352
Bluetooth e Wi-Fi (Reti wireless) .....	354
Varie .....	354
<b>Messaggi di errore.....</b>	<b>355</b>
<b>Specifiche .....</b>	<b>362</b>
<b>Obiettivi.....</b>	<b>375</b>
AF-S DX NIKKOR 16–80 mm f/2.8–4E ED VR.....	375
<b>Card di memoria approvate .....</b>	<b>385</b>
<b>Capacità della card di memoria .....</b>	<b>387</b>
<b>Durata della batteria.....</b>	<b>390</b>
<b>Indice .....</b>	<b>392</b>
<b>Termini di garanzia - Nikon European Service Warranty .....</b>	<b>403</b>

## Informazioni di sicurezza

Per evitare eventuali danni al vostro prodotto Nikon o possibili lesioni a voi stessi o a terzi, vi preghiamo di leggere integralmente le seguenti precauzioni di sicurezza prima di utilizzare questa attrezzatura. Conservate le istruzioni in modo che chiunque faccia uso del prodotto possa consultarle.

Le conseguenze che possono derivare da una mancata osservanza delle precauzioni presentate in questa sezione sono contrassegnate dal seguente simbolo:



Questa icona indica avvisi importanti. Per evitare eventuali lesioni, leggete tutti gli avvisi prima dell'utilizzo del prodotto Nikon.

### ■ AVVISI

#### **Fate in modo che il sole rimanga fuori dell'inquadratura**

Durante la ripresa di soggetti in controluce, fate in modo che il sole rimanga fuori dall'inquadratura. La luce del sole che converge nella fotocamera quando il sole viene inquadrato o si trova vicino al bordo dell'inquadratura potrebbe provocare un incendio.

#### **Non guardate il sole attraverso il mirino**

Inquadrare direttamente il sole o altre fonti di luce intense attraverso il mirino può provocare danni permanenti alla vista.

#### **Utilizzo del comando di regolazione diottrica del mirino**

Quando regolate il comando di regolazione diottrica del mirino guardando dentro al mirino, fate attenzione a non mettervi inavvertitamente il dito nell'occhio.

#### **In caso di malfunzionamento, spegnete immediatamente la fotocamera**

Nel caso di fuoriuscita di fumo o di odori inconsueti provenienti dall'attrezzatura o dall'adattatore CA (accessorio opzionale), scollegate immediatamente l'adattatore CA e rimuovete la batteria ricaricabile, prestando attenzione a non ustionarvi. Continuare a utilizzare la fotocamera in tali condizioni può provocare lesioni. Dopo aver rimosso la batteria ricaricabile, portate l'attrezzatura presso un Centro Assistenza Nikon per gli opportuni controlli.

#### **Non utilizzate in presenza di gas infiammabili**

Per evitare il rischio di esplosioni o incendi, non utilizzate attrezzature elettroniche in ambienti saturi di gas infiammabili.

#### **Tenete lontano dalla portata dei bambini**

La mancata osservanza di questa precauzione può provocare lesioni. Tenete inoltre presente che le parti di piccole dimensioni potrebbero essere ingerite. Se un bambino dovesse ingerire una parte dell'apparecchiatura, rivolgetevi immediatamente a un medico.

**⚠ Non tentate di smontare la fotocamera**  
Il contatto con i componenti interni del prodotto può provocare lesioni. In caso di malfunzionamento, il prodotto deve essere riparato esclusivamente da personale qualificato. Qualora il prodotto si rompesse in seguito a caduta o altri incidenti, rimuovete la batteria ricaricabile e/o l'adattatore CA e portate il prodotto presso un Centro Assistenza Nikon per le opportune riparazioni.

**⚠ Non avvolgete la cinghia attorno al collo di neonati o bambini**  
L'avvolgimento della cinghia della fotocamera attorno al collo di neonati o bambini può causare soffocamento.

**⚠ Non rimanete in contatto con fotocamera, batteria ricaricabile o caricabatteria per lunghi periodi di tempo quando i dispositivi sono accessi o in uso**  
Le parti del dispositivo diventano calde. Se lasciate il dispositivo a contatto diretto con la pelle per lunghi periodi di tempo, potrebbero verificarsi ustioni causate dalla temperatura elevata.

**⚠ Non lasciare il prodotto in luoghi dove potrebbe essere esposto a temperature estremamente alte, per esempio in un'automobile chiusa o al sole diretto**  
La mancata osservanza di questa precauzione potrebbe provocare danni o incendi.

**⚠ Non puntate il flash verso il conducente di un motoveicolo**  
La mancata osservanza di questa precauzione può provocare incidenti.

**⚠ Osservate le dovute precauzioni nell'utilizzo del flash**

- L'utilizzo della fotocamera con il flash molto vicino alla pelle o ad altri oggetti può provocare ustioni.
- L'utilizzo del flash molto vicino agli occhi del soggetto può provocare danni temporanei alla vista. Il flash non deve essere utilizzato a una distanza inferiore a un metro dal soggetto. Prestare particolare attenzione quando si fotografano neonati.

**⚠ Evitate ogni contatto con i cristalli liquidi**  
Se il monitor dovesse rompersi, prestate attenzione a non ferirvi con i vetri rotti ed evitate che i cristalli liquidi entrino in contatto con la pelle, gli occhi o la bocca.

**⚠ Non trasportare i treppiedi con un obiettivo o una fotocamera collegati**  
Si potrebbe inciampare o colpire altre persone accidentalmente, causando lesioni.

### **Osservate le necessarie precauzioni nel maneggiare le batterie ricaricabili**

Le batterie ricaricabili possono perdere liquidi, surriscaldarsi, rompersi o prendere fuoco se maneggiate in modo inopportuno. Osservare le seguenti precauzioni quando si maneggiano le batterie ricaricabili per l'uso in questo prodotto:

- Utilizzate esclusivamente batterie ricaricabili idonee all'attrezzatura in uso.
- Non mettete in corto circuito e non smontate la batteria ricaricabile.
- Non esporre la batteria ricaricabile o la fotocamera in cui è inserita a forti urti.
- Assicuratevi che il prodotto sia spento prima di sostituire la batteria ricaricabile. Se state utilizzando un adattatore CA, assicuratevi che sia scollegato.
- Non inserite la batteria ricaricabile al contrario o con le polarità invertite.
- Non esponete la batteria ricaricabile a fiamme o calore eccessivo.
- Non immergete e non esponete la batteria ricaricabile ad acqua.
- Riposizionate il copricontatti quando trasportate la batteria ricaricabile. Evitate di trasportare o conservare la batteria ricaricabile insieme ad oggetti metallici come collane o forcine.
- Le batterie ricaricabili sono soggette a perdita di liquidi quando sono completamente scariche. Per evitare danni al prodotto, rimuovete la batteria ricaricabile quando la carica si esaurisce.

- Quando la batteria ricaricabile non viene utilizzata, inserite il copricontatti e conservatela in un luogo fresco e asciutto.
- Immediatamente dopo l'uso oppure quando il prodotto viene utilizzato con l'alimentazione a batterie ricaricabili per un periodo prolungato, la batteria ricaricabile può surriscaldarsi. Prima di rimuovere la batteria ricaricabile, spegnete la fotocamera ed attendete che la batteria ricaricabile si raffreddi.
- Interrompete immediatamente l'utilizzo se notate cambiamenti nello stato della batteria ricaricabile, come perdita di colore o deformazione.

### **Osservare le necessarie precauzioni nel maneggiare il caricabatterie**

- Tenere asciutto. La mancata osservanza di questa precauzione potrebbe causare lesioni o malfunzionamenti del prodotto dovuti a incendi o scosse elettriche.
- Non mettere in cortocircuito i terminali del caricabatterie. La mancata osservanza di questa precauzione potrebbe causare surriscaldamento o arrecare danni al caricabatterie.
- Se si accumula della polvere sopra o in prossimità dei componenti metallici del connettore, rimuovetela con un panno asciutto. Continuare a utilizzare la fotocamera in tali condizioni può provocare incendi.

- Non maneggiare il cavo di alimentazione, né avvicinarsi al caricabatteria durante i temporali. In caso di mancata osservanza di questa precauzione, possono verificarsi scosse elettriche.
- Non danneggiate, modificate, tirate con forza o piegate il cavo di alimentazione. Non collocatelo sotto oggetti pesanti ed evitate di esporlo al calore o alle fiamme. Qualora la protezione isolante dovesse danneggiarsi lasciando scoperti i fili, fate controllare il cavo presso un Centro Assistenza Autorizzato Nikon. In caso di mancata osservanza di questa precauzione, possono verificarsi incendi o scosse elettriche.
- Non maneggiare la spina o il caricabatteria con le mani bagnate. La mancata osservanza di questa precauzione potrebbe causare lesioni o malfunzionamenti del prodotto dovuti a incendi o scosse elettriche.
- Non utilizzate con convertitori o adattatori progettati per convertire la tensione elettrica in un'altra o con invertitori CC-CA. La mancata osservanza di questa precauzione potrebbe arrecare danni al prodotto o causare surriscaldamento o incendi.

#### **Utilizzate cavi appropriati**

Per il collegamento dei cavi agli spinotti di entrata o di uscita, usate solo i cavi forniti o commercializzati da Nikon adatti a tale scopo, al fine di mantenere il prodotto conforme alle normative.

#### **Seguire le istruzioni del personale delle linee aeree e degli ospedali**

## Avvisi

- È severamente vietata la riproduzione, trasmissione, trascrizione, inserimento in un sistema di reperimento di informazioni, traduzione in qualsiasi lingua, in qualsiasi forma e con qualsiasi mezzo, anche parziale, dei manuali in dotazione con il presente prodotto, senza previa autorizzazione scritta di Nikon.
- Nikon si riserva il diritto di modificare l'aspetto e le specifiche dell'hardware e del software descritti in questi manuali in qualsiasi momento e senza alcun preavviso.
- Nikon declina ogni responsabilità per qualsiasi danno provocato dall'utilizzo di questo prodotto.
- Pur avendo tentato di rendere il più completa e accurata possibile la presente documentazione, vi preghiamo di segnalare eventuali errori od omissioni al vostro rivenditore Nikon più vicino (indirizzi forniti separatamente).

## Avviso per gli utenti residenti in Europa

**ATTENZIONE:** RISCHIO DI ESPLOSIONE SE LE BATTERIA RICARICABILE VIENE SOSTITUITA CON UNA BATTERIA RICARICABILE DI TIPO NON CORRETTO. SMALTIMENTO DELLE BATTERIE RICARICABILI SECONDO LE ISTRUZIONI.

Questo simbolo indica che gli apparecchi elettrici ed elettronici devono essere smaltiti negli appositi contenitori di rifiuti.



Le seguenti istruzioni sono rivolte esclusivamente agli utenti di paesi europei:

- Il presente prodotto deve essere smaltito nell'apposito contenitore di rifiuti. Non smaltire insieme ai rifiuti domestici.
- La raccolta differenziata e il riciclaggio aiutano a preservare le risorse naturali e a prevenire le conseguenze negative per la salute umana e per l'ambiente che potrebbero essere provocate dallo smaltimento scorretto.
- Per ulteriori informazioni, vi preghiamo di contattare le autorità locali responsabili dello smaltimento dei rifiuti.

Questo simbolo sulla batteria ricaricabile indica che la batteria ricaricabile deve essere smaltita negli appositi contenitori di rifiuti.



Le seguenti istruzioni sono rivolte esclusivamente agli utenti di paesi europei:

- Le presenti batterie ricaricabili, dotate di questo simbolo o meno, devono essere smaltite nell'apposito contenitore di rifiuti. Non smaltire insieme ai rifiuti domestici.
- Per ulteriori informazioni, vi preghiamo di contattare le autorità locali responsabili dello smaltimento dei rifiuti.

## **Avviso concernente il divieto di copia e riproduzione**

È opportuno notare che il semplice possesso di materiale digitale copiato o riprodotto tramite scanner, fotocamere digitali o altri dispositivi può essere perseguito legalmente.

### **• Oggetti la cui copia o riproduzione è vietata per legge**

È severamente vietata la copia o riproduzione di banconote, monete, obbligazioni statali o locali, anche nell'eventualità in cui si tratti di riproduzioni di campioni.

È vietata la copia o riproduzione di banconote, monete o titoli in circolazione all'estero.

È vietata la copia o riproduzione di francobolli e cartoline non timbrati emessi dallo stato senza autorizzazione dell'organo di competenza.

È vietata la copia o riproduzione di francobolli emessi dallo stato e di documentazioni e certificazioni stipulate secondo legge.

### **• Avvertenze per copie o riproduzioni specifiche**

Lo Stato ha pubblicato precauzioni sulla copia e riproduzione di titoli di credito emessi da aziende private (azioni, ricevute, assegni, certificati ecc.), abbonamenti o coupon di viaggio, salvo i casi in cui un numero minimo di copie è necessario ai fini contabili dell'azienda stessa. È inoltre vietata la copia o riproduzione di passaporti emessi dallo Stato, licenze emesse da organi pubblici e gruppi privati, carte d'identità e biglietti, come abbonamenti o buoni pasto.

### **• Osservate le indicazioni sul copyright**

In base alla legge sul copyright, foto o registrazioni di opere protette da copyright effettuate con la fotocamera non possono essere utilizzate senza l'autorizzazione del proprietario del copyright. Le eccezioni si applicano all'uso personale, ma si noti che anche l'uso personale potrebbe essere limitato nel caso di foto o registrazioni di mostre o di spettacoli dal vivo.

## **Smaltimento di dispositivi di memorizzazione dati**

La cancellazione di foto o la formattazione di schede di memoria o altri dispositivi di memorizzazione non comporta l'eliminazione totale dei dati delle foto. I file cancellati possono talvolta essere recuperati dai dispositivi di memorizzazione di dati tramite l'utilizzo di software disponibili in commercio, quindi potenzialmente potrebbero essere utilizzati per usi fraudolenti e non conformi alle leggi sulla tutela dei dati personali. Il rispetto della privacy di tali dati è responsabilità dell'utente.

Prima di smaltire un dispositivo di memorizzazione dati o trasferirne la proprietà, eliminate tutti i dati utilizzando un software di eliminazione permanente in commercio oppure formattate il dispositivo e riempitelo nuovamente di foto prive di informazioni personali (ad esempio foto nere o scattate puntando il cielo). Nel caso di distruzione fisica dei dispositivi di memorizzazione dati, prestate particolare attenzione a non ferirvi o danneggiare oggetti.

Prima di smaltire la fotocamera o trasferirne la proprietà a un'altra persona, usare anche l'opzione **Ripristina tutte le impostazioni** nel menu impostazioni della fotocamera per cancellare qualsiasi informazione di rete personale.

## **AVC Patent Portfolio License**

QUESTO PRODOTTO È CONCESSO IN LICENZA IN CONFORMITÀ ALLA AVC PATENT PORTFOLIO LICENSE PER USO PERSONALE E NON COMMERCIALE DELL'UTENTE PER (i) LA CODIFICA VIDEO IN CONFORMITÀ CON LO STANDARD AVC ("AVC VIDEO") E/O (ii) LA DECODIFICA DI FILMATI AVC PRECEDENTEMENTE CODIFICATI DA UN UTENTE NELL'AMBITO DI ATTIVITÀ PERSONALI E NON COMMERCIALI E/O OTTENUTI DA UN FORNITORE AUTORIZZATO DI FILMATI AVC. NON VIENE CONCESSA NESSUN'ALTRA LICENZA PER QUALSIASI ALTRO UTILIZZO, NÉ ESPlicitA NÉ IMPLICITA. PER ULTERIORI INFORMAZIONI RIVOLGERSI A MPEG LA, L.L.C. VISITARE IL SITO <http://www.mpegla.com>

## **Utilizzate esclusivamente accessori elettronici di marca Nikon**

Le fotocamere Nikon sono progettate per essere conformi agli standard più elevati e includono una circuitazione elettronica complessa. Solo gli accessori elettronici di marca Nikon (compresi caricabatterie, batterie ricaricabili, adattatori CA e accessori per i flash) certificati specificatamente da Nikon per l'utilizzo con questa fotocamera digitale Nikon sono progettati e testati per funzionare in conformità con i requisiti operativi e di sicurezza di tale circuitazione elettronica.

L'utilizzo di accessori elettronici di altre marche potrebbe danneggiare la fotocamera e rendere nulla la garanzia Nikon.

L'utilizzo di batterie ricaricabili agli ioni di litio di terze parti prive dell'ologramma Nikon riportato a destra potrebbe impedire il normale funzionamento della fotocamera o provocare surriscaldamento, innesco di fiamma, rotture o perdite di liquido.

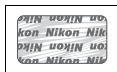

Per ulteriori informazioni sugli accessori di marca Nikon, rivolgetevi a un rivenditore di zona autorizzato Nikon.

### **Utilizzate esclusivamente accessori di marca Nikon**

Solo gli accessori di marca Nikon certificati specificatamente da Nikon per l'utilizzo con la fotocamera digitale Nikon sono progettati e testati per funzionare in conformità con i requisiti operativi e di sicurezza previsti.

L'UTILIZZO DI ACCESSORI DI ALTRE MARCHE POTREBBE DANNEGGIARE LA FOTOCAMERA E RENDERE NULLA LA GARANZIA NIKON.

### **Prima di scattare foto importanti**

Prima di utilizzare la fotocamera in occasioni importanti (quali matrimoni o prima di portare la fotocamera in viaggio), eseguite uno scatto di prova per accertarvi che la fotocamera funzioni correttamente. Nikon declina ogni responsabilità per eventuali danni o perdite provocati da un possibile malfunzionamento del prodotto.

### **Apprendimento costante**

Come parte integrante dell'impegno di Nikon per un "apprendimento costante" nell'ambito dell'assistenza ai prodotti, sono disponibili informazioni in continuo aggiornamento sui seguenti siti Web:

- **Per utenti negli Stati Uniti:** <http://www.nikonusa.com/>
- **Per utenti in Europa e Africa:** <http://www.europe-nikon.com/support/>
- **Per utenti in Asia, Oceania e Medio Oriente:** <http://www.nikon-asia.com/>

Visitate questi siti per tenervi aggiornati sulle informazioni più recenti riguardanti il prodotto, suggerimenti, risposte alle domande frequenti (FAQ) e consigli generali sulle tecniche fotografiche e di elaborazione digitale. Per ulteriori informazioni, rivolgetevi al vostro rivenditore Nikon di fiducia. Vedere il seguente sito per informazioni sui contatti:

<http://imaging.nikon.com/>

## **Bluetooth e Wi-Fi (LAN wireless)**

Questo prodotto è soggetto al controllo della normativa statunitense sull'esportazione EAR (United States Export Administration Regulation).

L'autorizzazione del governo degli Stati Uniti non è necessaria per l'esportazione in paesi diversi da quelli riportati di seguito, i quali al momento della redazione sono soggetti a embargo o a controlli speciali: Cuba, Iran, Corea del Nord, Sudan e Siria (elenco soggetto a modifiche).

L'uso di dispositivi wireless potrebbe essere proibito in alcuni Paesi o regioni. Contattare un centro assistenza autorizzato Nikon prima di utilizzare le funzionalità wireless di questo prodotto al di fuori del Paese di acquisto.

## **Avvisi per i clienti residenti in Europa**

Nikon Corporation dichiara qui che la D500 è conforme ai principali requisiti e ad altre disposizioni rilevanti della Direttiva 1999/5/CE. La dichiarazione di conformità può essere consultata all'indirizzo [http://imaging.nikon.com/support/pdf/DoC\\_D500.pdf](http://imaging.nikon.com/support/pdf/DoC_D500.pdf)



### **Sicurezza**

Nonostante uno dei vantaggi di questo prodotto sia quello di permettere ad altri di collegarsi liberamente per lo scambio di dati attraverso il wireless in qualsiasi punto all'interno del suo campo, potrebbero verificarsi le seguenti situazioni se non è abilitata la funzione di sicurezza:

- Furto di dati: terze parti potrebbero intercettare in modo doloso le trasmissioni wireless per rubare ID utente, password e altre informazioni personali.
- Accesso non autorizzato: utenti non autorizzati potrebbero avere accesso alla rete e modificare i dati o eseguire altre azioni dolose. Si noti che, a causa della struttura delle reti wireless, attacchi specializzati potrebbero consentire l'accesso non autorizzato anche quando è abilitata la funzione di sicurezza.



# Introduzione

## Introduzione alla fotocamera

Prendersi alcuni minuti per familiarizzare con i controlli e i display della fotocamera. Può essere utile mettere un segnalibro in questa sezione per farvi riferimento durante la lettura del resto del manuale.

### Corpo macchina della fotocamera

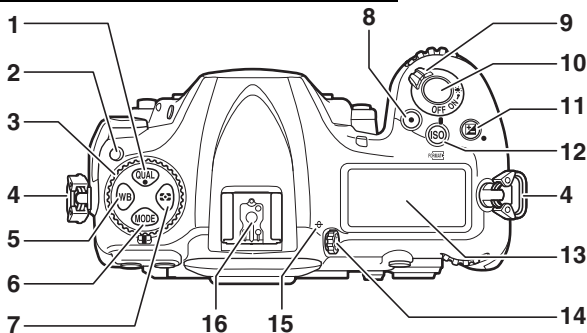

1 Pulsante <b>QUAL</b> .....	92, 95, 230	9 Interruttore di alimentazione .....	6, 20
2 Pulsante di sblocco ghiera modo di scatto .....	116	10 Pulsante di scatto .....	38, 303
3 Ghiera modo di scatto .....	116	11 Pulsante $\frac{1}{2}$ .....	143, 230
4 Occhiello per cinghia fotocamera .....	13	12 Pulsante <b>ISO</b> / <b>SHOOT</b> .....	123, 127, 304
5 Pulsante <b>WB</b> .....	159, 164, 168, 170	13 Pannello di controllo .....	5
6 Pulsante <b>MODE</b> .....	130	14 Comando di regolazione diottrica .....	29
7 Pulsante $\text{AF-ON}$ .....	129	15 Indicatore del piano focale ( $\ominus$ ) .....	115
8 Pulsante di registrazione filmato .....	60, 301	16 Slitta accessori (per flash esterno opzionale) .....	196, 333

## Corpo macchina della fotocamera (continua)

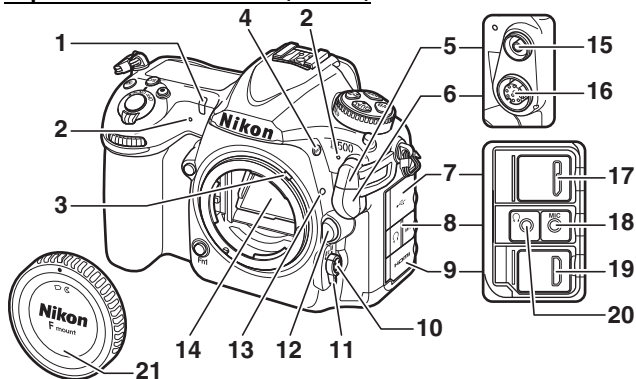

<b>1</b> Spia autoscatto..... 120	<b>10</b> Pulsante modo AF .... 47, 49, 101, 105
<b>2</b> Microfono stereo.....60, 64, 290	<b>11</b> Selettore del modo di messa a fuoco ..... 47, 97, 114
<b>3</b> Leva accoppiamento esposimetro ..... 365	<b>12</b> Pulsante di sblocco obiettivo ..... 19
<b>4</b> Pulsante <b>BKT</b> ..... 147, 151, 155, 195, 238, 301	<b>13</b> Riferimento di innesto obiettivo.... 18
<b>5</b> Copricontatti sincro flash..... 197	<b>14</b> Specchio ..... 121, 339
<b>6</b> Coperchio terminale remoto a dieci poli ..... 253, 334	<b>15</b> Terminale sincro flash ..... 197
<b>7</b> Coperchio di protezione connettori USB	<b>16</b> Terminale remoto a dieci poli ..... 253, 334
<b>8</b> Coperchio di protezione connettori audio.....65,334	<b>17</b> Connettore USB
<b>9</b> Coperchio di protezione connettori HDMI	<b>18</b> Connettore per microfono esterno .....65, 334
	<b>19</b> Connettore HDMI ..... 333
	<b>20</b> Connettore cuffie..... 65, 67
	<b>21</b> Tappo corpo..... 18, 333

### **✓ Chiudere il coperchio di protezione connettori**

Chiudere il coperchio di protezione connettori quando i connettori non sono in uso. Impurità nei connettori possono causare interferenze con il trasferimento dei dati.

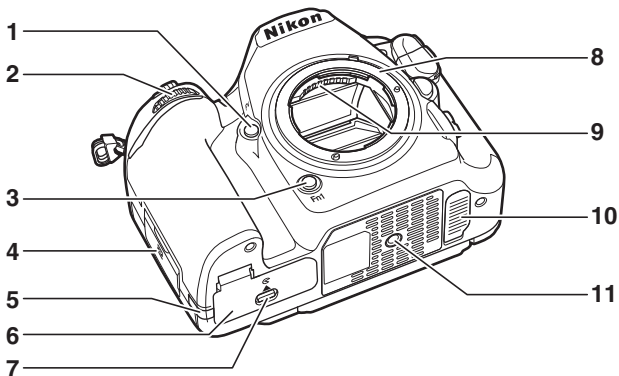

1 Pulsante <b>Pv</b> .....	49, 131, 301, 303	8 Innesto dell'obiettivo.....	18, 115
2 Ghiera secondaria .....	302	9 Contatti CPU	
3 Pulsante <b>Fn1</b> .....	301, 303	10 Copricontatti per multi-power battery pack MB-D17 opzionale .....	333
4 N-Mark (antenna NFC) .....	21	11 Attacco per treppiedi	
5 Copriconnettore di alimentazione			
6 Coperchio vano batteria .....	15, 17		
7 Blocco del coperchio vano batteria .....	15		

#### **✓ L'altoparlante**

Non posizionare l'altoparlante in stretta prossimità di dispositivi magnetici. La mancata osservanza di questa precauzione potrebbe compromettere i dati registrati sui dispositivi magnetici.

## Corpo macchina della fotocamera (continua)

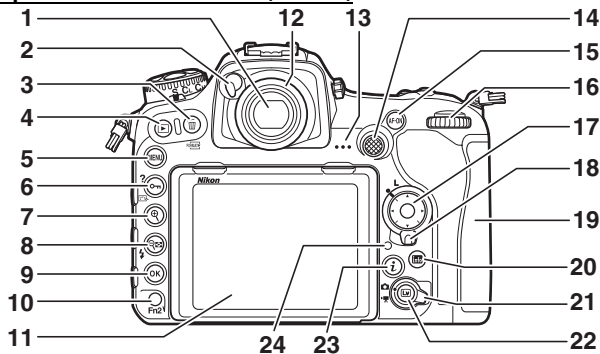

1	Mirino .....	7, 29, 119	14	Selettore secondario .....	109, 111, 141, 301, 303
2	Leva di scatto oculare .....	119	15	Pulsante <b>AF-ON</b> .....	102, 112, 293, 301
3	Pulsante /FORMAT .....	42, 278, 304	16	Ghiera di comando principale .....	302
4	Pulsante  .....	40, 255	17	Multi-selettore .....	31, 39, 301, 302
5	Pulsante <b>MENU</b> .....	30, 281	18	Blocco del selettore di messa a fuoco .....	108
6	Pulsante /L <sup>3</sup> /? .....	31, 181, 273	19	Coperchio alloggiamento card di memoria .....	15, 17
7	Pulsante  .....	46, 271	20	Pulsante (info)  .....	54, 69, 222, 226
8	Pulsante /.....	202, 203, 255, 271	21	Selettore live view .....	43, 58
9	Pulsante (OK)  .....	31, 256	22	Pulsante  .....	43, 58, 174, 303
10	Pulsante <b>Fn2</b> .....	275, 301, 303	23	Pulsante  .....	50, 64, 229, 260
11	Monitor inclinabile .....	9, 11, 43, 58, 255, 304, 305	24	Spia di accesso card di memoria .....	38, 118
12	Oculare mirino .....	29, 119			
13	Altoparlante .....	3, 81			

## Il pannello di controllo

Il pannello di controllo mostra una varietà di impostazioni della fotocamera quando la fotocamera è accesa. Le voci mostrate qui appaiono la prima volta in cui la fotocamera viene accesa; le informazioni su altre impostazioni possono essere trovate nelle relative sezioni di questo manuale.

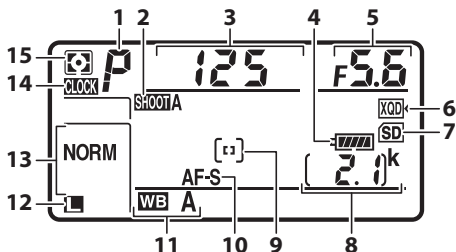



1	Modalità di esposizione .....	130	9	Modalità area AF.....	103
2	Set impostaz. menu di ripresa foto .....	283	10	Modalità autofocus.....	101
3	Tempo di posa .....	133, 135	11	Bilanciamento del bianco .....	159
4	Indicatore della batteria.....	35	12	Dimensione dell'immagine (immagini JPEG e TIFF).....	94
5	Diaframma (numero f/) .....	134, 135	13	Qualità dell'immagine .....	91
6	Icona card XQD .....	15, 96	14	Indicatore <b>CLOCK</b>	
7	Icona card SD .....	15, 96	15	Misurazione esposimetrica .....	129
8	Numero di esposizioni rimanenti .....	36, 387			

### L'indicatore **CLOCK**

L'orologio della fotocamera è alimentato da una fonte d'alimentazione autonoma e ricaricabile, che si ricarica se necessario quando la batteria ricaricabile principale è installata o la fotocamera è alimentata da un connettore di alimentazione e un adattatore CA opzionali (☐ 333). Con due giorni di ricarica, l'orologio sarà alimentato per circa tre mesi. Se l'icona **CLOCK** lampeggia nel pannello di controllo, l'orologio è stato ripristinato e la data e ora registrate con tutte le nuove foto non saranno corrette. Impostare l'orologio della fotocamera sulla data e l'ora corrette con l'opzione **Fuso orario e data > Data e ora** nel menu impostazioni (☐ 304).

## Illuminatori LCD

La rotazione dell'interruttore di alimentazione verso  attiva la retroilluminazione dei pulsanti e del pannello di controllo, facilitando l'uso della fotocamera al buio. Quando l'interruttore di alimentazione viene rilasciato, la retroilluminazione rimane accesa per alcuni secondi mentre il timer di standby è attivo (☰ 296) o finché l'otturatore non viene rilasciato o l'interruttore di alimentazione non viene ruotato nuovamente verso .

*Interruttore di alimentazione*

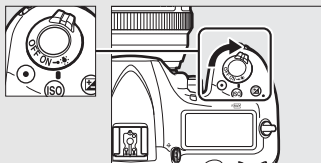

## I display del mirino e del pannello di controllo

La luminosità dei display del mirino e del pannello di controllo varia a seconda della temperatura e i tempi di risposta dei display potrebbero rallentare se la temperatura è bassa. Questa situazione è normale e non indica un malfunzionamento.

## Il display del mirino



1	Indicatore monocromatico.....	180	10	Indicatore di messa a fuoco	38, 111, 115
2	Cornici area AF.....	29	11	Misurazione esposimetrica .....	128
3	Indicatore rotazione <sup>1</sup>		12	Blocco esposizione automatica (AE)	141
4	Ritaglio DX 1,3× .....	88, 89	13	Icona blocco del tempo di posa	140, 302
5	Reticolo (visualizzato quando è selezionato <b>Si</b> per la Personalizzazione d8, <b>Mostra reticolo mirino</b> ).....	298	14	Tempo di posa.....	133, 135
6	Punti AF.....	97, 108, 293		Modo autofocus.....	101
7	Indicatore ritaglio DX 1,3× .....	88, 89	15	Icona blocco del diaframma	140, 302
8	Indicatore inclinazione <sup>2</sup>		16	Diaframma (numero f/).....	134, 135
9	Rilevamento effetto flicker (sfarfallio della luce) .....	234, 287		Diaframma (numero di arresti)	134, 323

17	Modo di esposizione .....	130	26	Indicatore di esposizione.....	136
18	Indicatore bracketing di esposizione/flash.....	147		Display di compensazione dell'esposizione .....	143
	Indicatore bracketing bilanc. bianco .....	151	27	Indicatore di compensazione flash .....	203
	Indicatore bracket. D-Lighting attivo .....	155	28	Indicatore di compensazione dell'esposizione .....	143
19	Avviso di batteria ricaricabile quasi scarica.....	35	29	Numero di esposizioni rimanenti .....	36, 387
20	Indicatore di sensibilità ISO.....	123		Numero di scatti rimanenti prima che il buffer di memoria sia pieno .....	118, 387
	Indicatore di sensibilità ISO auto .....	126		Sensibilità ISO .....	123
21	"k" (visualizzato con memoria disponibile per più di 1.000 esposizioni) .....	36		Indicatore registrazione del bilanciamento del bianco premisurato .....	171
22	Indicatore di pronto lampo <sup>3</sup> .....	196, 206, 367		Quantità D-Lighting attivo Modo area AF .....	105, 106
23	Indicatore blocco FV .....	206		Valore di compensazione dell'esposizione .....	143
24	Indicatore sincro flash .....	299		Valore di compensazione flash ...	203
25	Indicatore arresto diaframma .....	134, 323		Indicatore del modo PC	

- 1 Funziona come un indicatore di inclinazione in avanti o indietro quando la fotocamera viene ruotata per scattare foto in orientamento verticale (ritratto).
- 2 Funziona come un indicatore di rotazione quando la fotocamera viene ruotata per scattare foto in orientamento verticale (ritratto).
- 3 Visualizzato quando è collegato un flash esterno opzionale (□ 196). L'indicatore di pronto lampo si illumina quando il flash è carico.

**Nota:** il display viene mostrato con tutti gli indicatori accesi a scopo illustrativo.

#### **Batteria ricaricabile assente**

Quando la batteria ricaricabile è completamente scarica o se non è inserita una batteria ricaricabile, la luminosità del display del mirino diminuisce. Questa situazione è normale e non indica un malfunzionamento. Il display del mirino tornerà alla normalità dopo l'inserimento di una batteria ricaricabile completamente carica.

## Uso del monitor inclinabile

Il monitor può essere angolato e ruotato come mostrato di seguito.

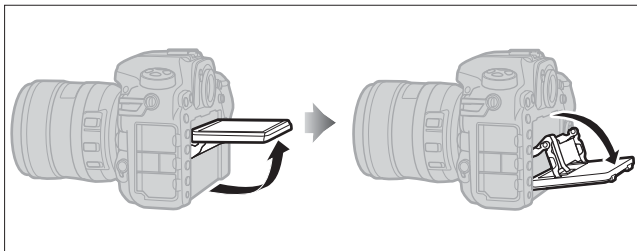

**Uso normale:** il monitor viene normalmente usato in posizione di conservazione.

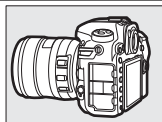

**Scatti ad angoli bassi:** basculare il monitor in alto per riprendere scatti in live view tenendo bassa la fotocamera.

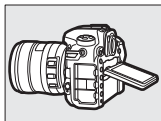

**Scatti ad angoli alti:** basculare il monitor in basso per riprendere scatti in live view tenendo la fotocamera alta.

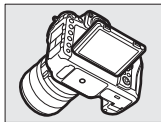

### **✔ Utilizzo del monitor**

Ruotare delicatamente il monitor, fermandosi quando si avverte resistenza. *Non usare forza.* La mancata osservanza di queste precauzioni potrebbe danneggiare la fotocamera o il monitor. Se la fotocamera è innestata su un treppiedi, prestare attenzione per garantire che il monitor non venga a contatto con il treppiedi.

Non sollevare o trasportare la fotocamera dal monitor. La mancata osservanza di questa precauzione potrebbe arrecare danni alla fotocamera. Se il monitor non viene usato per scattare foto, riportarlo alla posizione di conservazione.

Non toccare l'area sul retro del monitor né consentire che del liquido entri a contatto con la superficie interna. La mancata osservanza di queste precauzioni potrebbe causare un malfunzionamento del prodotto.

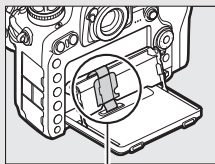

*Fare particolare attenzione a non toccare quest'area.*

## **Utilizzo del touch screen**

Il monitor sensibile al tocco supporta le seguenti operazioni:

---

### **Scorrere**

Scorrere un dito per una breve distanza attraverso il monitor a destra o a sinistra.

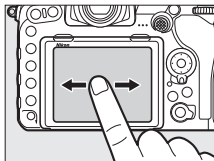

### **Scivolare**

Far scivolare un dito sul monitor.

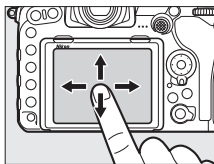

### **Allargare/Pizzicare**

Posizionare due dita sul monitor e allontanarle o pizzicarle tra loro.

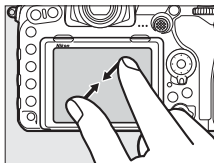
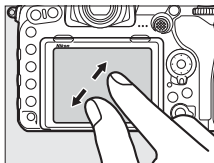

## ■ Utilizzo del touch screen

Durante la riproduzione (☐ 258), il touch screen può essere utilizzato per:

- Visualizzare altre foto
- Aumentare o ridurre l'ingrandimento
- Visualizzare le miniature
- Visualizzare filmati

Durante il live view, il touch screen può essere utilizzato per scattare foto (toccare per scattare; ☐ 55) o per misurare un valore per il bilanciamento del bianco spot (☐ 175). Il touch screen può essere utilizzato anche per digitare (☐ 186).

### ☑ Il touch screen

Il touch screen risponde all'elettricità statica e potrebbe non rispondere se coperto da pellicole protettive di terze parti o quando lo si tocca con le unghie o con dei guanti. Non applicare forza eccessiva e non toccare lo schermo con oggetti appuntiti.

### ☑ Utilizzo del touch screen

Il touch screen potrebbe non rispondere secondo le attese se si tenta di azionarlo mentre si lascia il palmo della mano o un altro dito appoggiato sullo schermo in una seconda posizione. Potrebbe non riconoscere altri gesti se il contatto è troppo leggero, se le dita vengono spostate troppo velocemente o per una distanza troppo breve o non rimangono in contatto con lo schermo, o se il movimento delle due dita per pizzicare o allargare non è coordinato correttamente.

### ☑ Attivazione o disattivazione dei comandi touch

I comandi touch possono essere attivati o disattivati mediante l'opzione **Comandi touch** nel menu impostazioni (☐ 306).

### ☑ Vedere anche

L'opzione **Comandi touch** nel menu impostazioni può essere usata per scegliere la direzione in cui si fa scorrere il dito per visualizzare altre immagini in riproduzione a pieno formato (☐ 306).

# Primi passi

## Collegare la cinghia della fotocamera

Fissare saldamente la cinghia a tracolla agli occhielli della fotocamera.

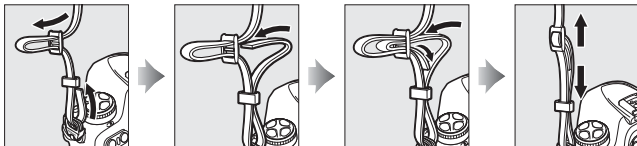

## Caricare la batteria ricaricabile

Inserire la batteria ricaricabile e collegare il caricabatteria alla presa (a seconda del Paese o della regione, il caricabatteria è dotato di un adattatore a muro CA o di un cavo di alimentazione). Una batteria ricaricabile scarica si carica completamente in circa due ore e 35 minuti.

- **Adattatore a muro CA:** inserire l'adattatore a muro CA nell'ingresso CA del caricabatteria (1). Far scorrere il blocco adattatore a muro CA come illustrato (2) e ruotare l'adattatore di 90° per fissarlo in posizione (3). Inserire la batteria ricaricabile e collegare il caricabatteria.

Blocco adattatore a muro CA

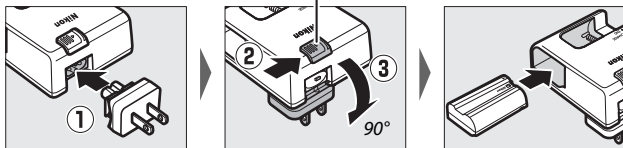

- **Cavo di alimentazione:** dopo aver collegato il cavo di alimentazione con la spina nell'orientamento mostrato, inserire la batteria ricaricabile e collegare il cavo.

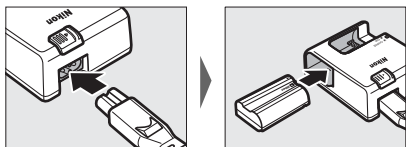

La spia **CHARGE** lampeggia mentre la batteria ricaricabile è in carica.

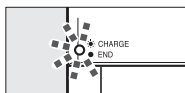

*Ricarica della batteria ricaricabile*

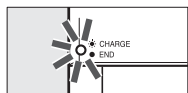

*Carica completa*

**✓ La batteria ricaricabile e il caricabatteria**

*Leggere e attenersi alle avvertenze e alle precauzioni alle pagine xiii–xvi e 343–347 di questo manuale.*

## Inserire la batteria ricaricabile e una card di memoria

Prima di inserire o rimuovere la batteria ricaricabile o le card di memoria, confermare che l'interruttore di alimentazione sia in posizione **OFF**. Inserire la batteria ricaricabile nell'orientamento illustrato, utilizzando la batteria ricaricabile per tenere il blocco batteria arancione premuto su un lato. Il blocco mantiene la batteria ricaricabile in posizione quando quest'ultima è completamente inserita.

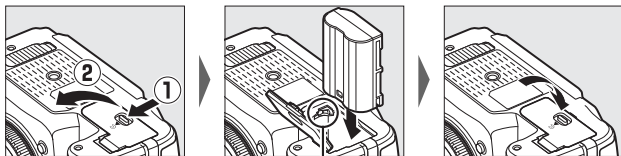

*Blocco batteria*

Le card di memoria sono inserite come mostrato di seguito. Far scorrere la card all'interno fino a farla scattare in posizione.

### • Card di memoria XQD:

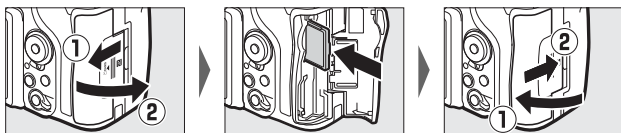

### • Card di memoria SD:

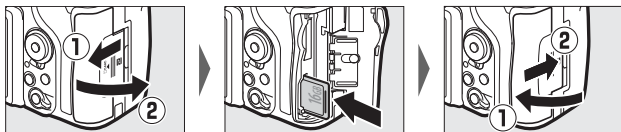

## ✔ Card di memoria

- Le card di memoria potrebbero essere molto calde dopo l'uso. Prestare la dovuta attenzione durante la rimozione delle card di memoria dalla fotocamera.
- Spegnere l'alimentazione prima di inserire o rimuovere le card di memoria. Non rimuovere le card di memoria dalla fotocamera, non spegnere la fotocamera e non rimuovere o scollegare la fonte di alimentazione durante la formattazione o durante la registrazione, la cancellazione o la copia dei dati in un computer. La mancata osservanza di queste precauzioni potrebbe provocare la perdita di dati o danni alla fotocamera o alla card.
- Non toccare i terminali della card con le dita o con oggetti metallici.
- Non piegare, non fare cadere, né sottoporre a forti urti.
- Non applicare forza eccessiva all'involucro della card. La mancata osservanza di questa precauzione potrebbe arrecare danni alla card.
- Non esporre ad acqua, alti livelli di umidità o sole diretto.
- Non formattare le card di memoria in un computer.

## ✍ L'interruttore di protezione scrittura

Le card di memoria SD sono dotate di un interruttore di protezione scrittura per evitare la perdita accidentale dei dati. Quando questo interruttore si trova nella posizione di "blocco", la card di memoria non può essere formattata e non possono essere cancellate o registrate foto (verrà visualizzata un'avvertenza sul monitor se si cerca di rilasciare l'otturatore). Per sbloccare la card di memoria, far scorrere l'interruttore sulla posizione di "scrittura".

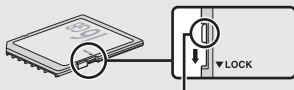

*Interruttore di protezione scrittura*

## ✍ Card di memoria non presente

Se non è inserita alcuna card di memoria, nel pannello di controllo e nel mirino verrà visualizzato (-E-). Se la fotocamera è spenta con una batteria ricaricabile carica e nessuna card di memoria inserita, nel pannello di controllo verrà visualizzato (-E-).

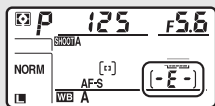

## ■ ■ Rimozione della batteria ricaricabile e delle card di memoria

### Rimozione della batteria ricaricabile

Spegnere la fotocamera e aprire il coperchio vano batteria. Premere il blocco batteria nella direzione indicata dalla freccia per rilasciare la batteria ricaricabile, quindi rimuovere la batteria ricaricabile manualmente.

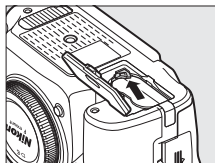

### Rimozione delle card di memoria

Dopo aver confermato che la spia di accesso card di memoria sia spenta, spegnere la fotocamera e aprire il coperchio alloggiamento card di memoria. Premere la card verso l'interno, quindi rilasciarla (1). La card di memoria può quindi essere rimossa manualmente (2).

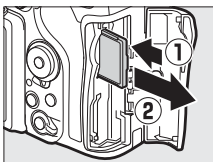

Card di memoria XQD

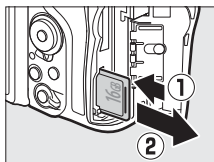

Card di memoria SD

## Collegare un obiettivo

Prestare attenzione a non far penetrare polvere all'interno della fotocamera quando si rimuove l'obiettivo o il tappo corpo.

L'obiettivo generalmente utilizzato nel presente manuale a scopo illustrativo è un AF-S DX NIKKOR 16–80 mm f/2.8–4E ED VR.

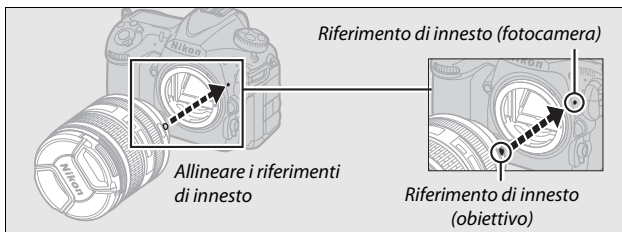
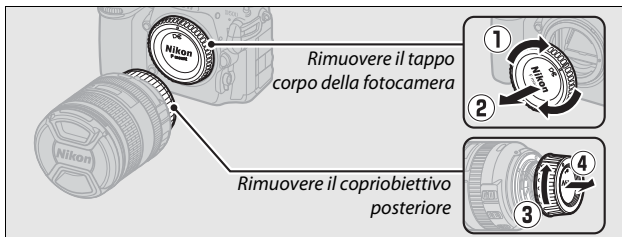

Assicurarsi di rimuovere il tappo dell'obiettivo prima di scattare foto.

### **Rimozione dell'obiettivo**

Prima di rimuovere o sostituire l'obiettivo, assicurarsi che la fotocamera sia spenta. Per rimuovere l'obiettivo, tenere premuto il pulsante di sblocco obiettivo (1) mentre si ruota l'obiettivo in senso orario (2). Dopo aver smontato l'obiettivo, riposizionare i tappi dell'obiettivo e il tappo corpo della fotocamera.

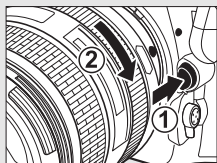

### **Obiettivi CPU con ghiera diaframma**

Quando si utilizzano obiettivi CPU dotati di ghiera diaframma (□ 323), bloccare il diaframma sull'apertura minima (numero f/ più alto).

## Impostazione della fotocamera

### ■ **Impostazione da uno smartphone o un tablet**

Prima di procedere, installare l'app SnapBridge come descritto all'interno della copertina e attivare Bluetooth e il Wi-Fi sullo smartphone o sul tablet (d'ora in poi, "smart device"). Si noti che i display reali della fotocamera e dello smart device potrebbero differire da quelli illustrati di seguito.







#### **1 Accendere la fotocamera.**

Verrà visualizzata una finestra di dialogo di selezione della lingua.

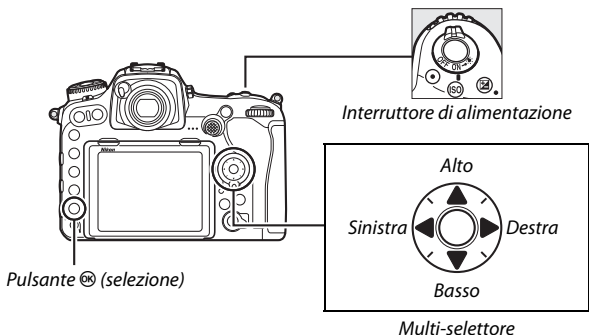

Utilizzare il multi-selettore e il pulsante  per spostarsi all'interno dei menu.



Premere  e  per selezionare una lingua e premere  per confermare la selezione. La lingua può essere modificata in qualsiasi momento utilizzando l'opzione **Lingua (Language)** nel menu impostazioni.

## 2 Premere **OK** quando è visualizzata la finestra di dialogo a destra.

Se non si desidera utilizzare uno smart device per configurare la fotocamera, premere **MENU** (☰ 27).



## 3 Accoppiare la fotocamera e lo smart device.

- **Dispositivi Android con supporto NFC:** dopo aver controllato che NFC sia attivato sullo smart device, mettere a contatto il segno **N** (N-Mark) della fotocamera con l'antenna NFC sullo smart device per avviare l'app SnapBridge. Se è visualizzato il sito di scaricamento di SnapBridge, scaricare e installare l'app prima di ripetere gli step riportati sopra.

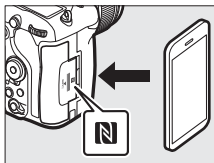

- **Dispositivi iOS e dispositivi Android senza supporto NFC:** premere il pulsante **OK** della fotocamera. La fotocamera attenderà una connessione; avviare l'app SnapBridge sullo smart device e seguire le istruzioni sullo schermo per toccare il nome della fotocamera che si desidera accoppiare.



## 4 Controllare il codice di autenticazione.

Dopo aver confermato che la fotocamera e lo smart device visualizzino lo stesso codice di autenticazione a sei cifre, seguire gli step riportati di seguito per completare l'accoppiamento (si noti che il codice potrebbe non essere visualizzato in alcune versioni di iOS, ma è necessario seguire gli step di seguito, anche se il codice non è visualizzato).

- **Sulla fotocamera**, premere .
- **Sullo smart device**, toccare **Pairing (Accoppiamento)** (il nome del pulsante varia a seconda dello smart device).



Fotocamera

## 5 Premere quando è visualizzata la finestra di dialogo a destra.

Ora è stato stabilito un collegamento costante tra la fotocamera e lo smart device. Se la fotocamera visualizza **Impossibile connettersi.**, il display cambierà dopo una breve pausa. Ritornare allo step 3.



---

## 6 Seguire le istruzioni sullo schermo per completare la procedura di impostazione.

Per registrare i dati posizione con le foto, selezionare **Sì** quando richiesto e attivare le funzioni dati posizione sia nell'app SnapBridge sia sullo smart device stesso (per ulteriori informazioni, consultare la documentazione fornita con lo smart device). È anche possibile sincronizzare l'orologio della fotocamera con l'ora riportata dallo smart device selezionando **Sì** quando richiesto e attivando la sincronizzazione nell'app SnapBridge. Se si seleziona **No**, impostare l'orologio della fotocamera dai menu, come descritto allo step 3 a pagina 27.

L'impostazione è completa quando la fotocamera torna alla visualizzazione di ripresa. Vedere pagina 24 per ulteriori informazioni sull'uso di SnapBridge.

## Che cosa può fare SnapBridge

L'app SnapBridge può essere usata per una varietà di compiti quando la fotocamera è stata accoppiata con lo smart device. Per ulteriori informazioni sulle funzioni riportate di seguito, vedere la guida in linea di SnapBridge.

### **Caricamento automatico**

Alle impostazioni predefinite, le foto JPEG saranno caricate automaticamente sullo smart device non appena vengono scattate (questa funzione non è disponibile con i filmati o con immagini NEF/RAW o TIFF). Prima di caricare le foto, posizionare lo smart device vicino alla fotocamera e avviare l'app SnapBridge. Di seguito sono riportati alcuni suggerimenti per il caricamento delle immagini:

- **Disattivazione caricamento automatico:** per disattivare il caricamento automatico, selezionare **No** per **Invia a smart device (automatico)** nel menu impostazioni della fotocamera (□ 308).
- **Caricamento di foto selezionate:** per caricare foto non ancora inviate mediante caricamento automatico, premere il pulsante **i** della fotocamera durante la riproduzione e selezionare le foto tramite **Sel./desel. per invio a smart device** (□ 276) oppure selezionare le foto utilizzando l'opzione **Selez. per invio a smart device** nel menu riproduzione della fotocamera (□ 277, 282). Si noti che se una connessione costante è attiva tra la fotocamera e lo smart device, le immagini verranno caricate automaticamente anche quando la fotocamera è spenta.
- **Ridimensionamento delle immagini per il caricamento:** scegliere una dimensione di caricamento nell'app SnapBridge. Il valore predefinito è 2 megapixel.
- **Incorporazione info foto:** utilizzare l'app SnapBridge per scegliere le informazioni stampigliate sulle foto copiate sullo smart device. Commenti e informazioni copyright possono essere inseriti in anticipo dal menu impostazioni della fotocamera. Inoltre, è possibile stampigliare testo immesso nell'app SnapBridge.

### **Suggerimenti per le reti wireless**

- **Accoppiamento:** per accoppiare la fotocamera con uno smart device (per esempio, con un nuovo dispositivo o se non si era scelto di eseguire l'accoppiamento con uno smart device durante l'impostazione), selezionare **Avvia** per **Connetti a smart device** nel menu impostazioni della fotocamera e seguire le istruzioni a pagina 21, iniziando dallo step 3. La fotocamera può essere accoppiata con cinque smart device al massimo, ma è in grado di collegarsi solo a uno di questi alla volta.
- **Caricamento di foto tramite Wi-Fi:** una connessione alla rete Wi-Fi è consigliata per i filmati e altri caricamenti di grande volume. Seguire le istruzioni sullo schermo nell'app SnapBridge per passare a una connessione Wi-Fi. La voce **Wi-Fi > Impostazioni di rete** nel menu impostazioni della fotocamera contiene le opzioni **Autenticazione/crittografia** e **Password**. L'opzione predefinita per **Autenticazione/crittografia** è **WPA2-PSK-AES**.

### **Altre funzioni dell'app SnapBridge**

- **Fotografia in remoto:** è possibile rilasciare l'otturatore della fotocamera in remoto dallo smart device utilizzando l'app SnapBridge. Assicurarsi che la fotocamera sia accesa prima di tentare di scattare immagini.
- **Visualizzazione delle immagini dallo smart device:** utilizzare lo smart device per visualizzare e scaricare le foto sulla fotocamera. Questa opzione è disponibile anche quando la fotocamera è spenta.

### **🚫 Dove l'uso di dispositivi wireless è vietato**

Dove l'uso di dispositivi wireless è vietato, disattivare le funzionalità wireless nel menu impostazioni della fotocamera selezionando **Attiva** per **Modalità aereo**. In questo modo si interromperà temporaneamente la connessione costante con lo smart device, ma la connessione verrà automaticamente ripristinata quando la modalità aereo viene disattivata.

## Impostazione dai menu della fotocamera

L'orologio della fotocamera può essere impostato manualmente.

### 1 Accendere la fotocamera.

Verrà visualizzata una finestra di dialogo di selezione della lingua.



Utilizzare il multi-selettore e il pulsante **OK** per spostarsi all'interno dei menu.

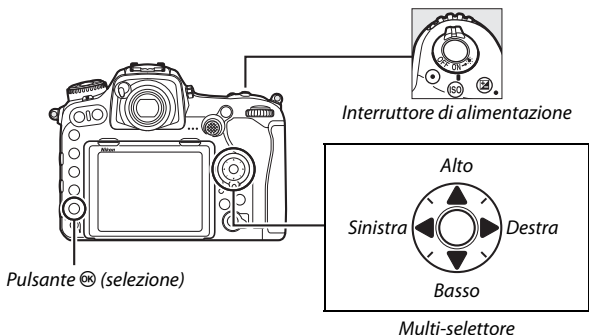

Premere **▲** e **▼** per selezionare una lingua e premere **OK** per confermare la selezione. La lingua può essere modificata in qualsiasi momento utilizzando l'opzione **Lingua (Language)** nel menu impostazioni.

## 2 Premere MENU quando è visualizzata la finestra di dialogo a destra.

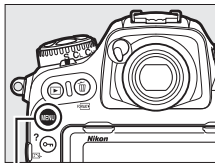

Pulsante MENU

## 3 Impostare l'orologio della fotocamera. Premere il pulsante MENU per visualizzare il menu impostazioni.

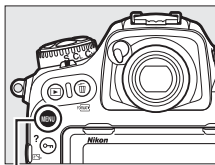







Pulsante MENU

Selezionare **Fuso orario e data** e premere  (il menu impostazioni viene automaticamente visualizzato con **Fuso orario e data** selezionato la prima volta in cui vengono visualizzati i menu; per maggiori informazioni sull'uso dei menu, vedere pagina 304).



Dopo aver utilizzato **Fuso orario** per scegliere un fuso orario e (se applicabile) **Ora legale** per attivare l'ora legale, selezionare **Data e ora** e premere .



Premere  o  per selezionare le voci e premere  o  per cambiare, quindi premere  per impostare l'orologio quando le regolazioni sono complete. L'orologio può essere regolato in qualsiasi momento utilizzando l'opzione **Fuso orario e data > Data e ora** nel menu impostazioni ( 304).



#### **Formato data**

Per scegliere l'ordine in cui è visualizzata la data, utilizzare l'opzione **Formato data** nel menu **Fuso orario e data** ( 304).

## Messa a fuoco del mirino

Sollevare il comando di regolazione diottrica e ruotarlo finché il display del mirino, i punti AF e le cornici dell'area AF non sono a fuoco in modo nitido. Quando si aziona il controllo guardando dentro al mirino, fare attenzione a non mettersi le dita o le unghie nell'occhio. Premere nuovamente il comando di regolazione diottrica dopo aver regolato la messa a fuoco in base alle proprie esigenze.

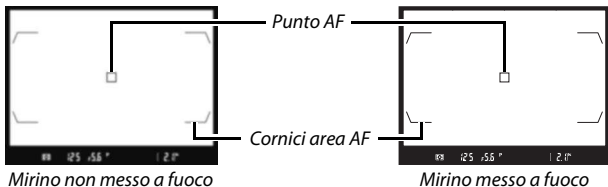
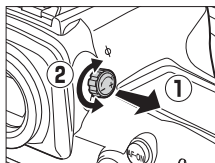

### Lenti per mirino con regolazione diottrica

Lenti correttive (disponibili separatamente;  333) possono essere utilizzate per regolare ulteriormente la diottrica del mirino. Prima di collegare la lente per mirino con regolazione diottrica, rimuovere l'oculare mirino DK-17F chiudendo l'otturatore mirino per rilasciare il blocco dell'oculare (1) e quindi afferrando leggermente l'oculare tra il pollice e un altro dito e svitandolo come mostrato a destra (2).

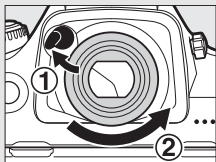

# Tutorial

## Menu della fotocamera

I menu della fotocamera consentono di accedere alla maggior parte delle opzioni di ripresa, riproduzione e impostazione. Per visualizzare i menu, premere il pulsante MENU.

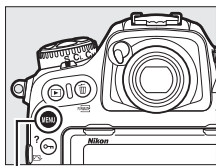

Pulsante MENU

### Schede

Scegliere fra i seguenti menu:

- : **Riproduzione** (☞ 281)
- : **Ripresa foto** (☞ 283)
- : **Ripresa filmati** (☞ 288)
- : **Personalizzazioni** (☞ 292)
- : **Impostazioni** (☞ 304)
- : **Ritocco** (☞ 311)
- : **MIO MENU** o **IMPOSTAZIONI RECENTI** (predefinito su **MIO MENU**; ☞ 313)



La posizione nel menu attuale è indicata da un cursore.

Le impostazioni attuali sono indicate da icone.

**Opzioni del menu**  
Opzioni del menu attuale.

**Icona guida** (☞ 31)

# Utilizzo dei menu della fotocamera



## ■ Controlli dei menu

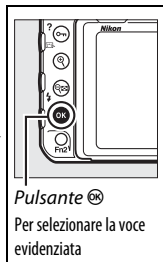
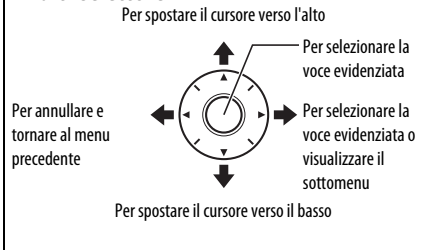

Per spostarsi all'interno dei menu, utilizzare il multi-selettore e il pulsante .

### Multi-selettore





### ■ L'icona (Guida)

Se viene visualizzata un'icona  nell'angolo in basso a sinistra del monitor, è possibile visualizzare la guida premendo il pulsante  (/?).

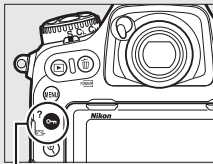
Verrà visualizzata una descrizione dell'opzione o del menu attualmente selezionati mentre il pulsante è premuto. Premere  o  per scorrere all'interno del display.



Pulsante  (/?)

#### Esposizione multipla

Per registrare un numero specifico di scatti come un'unica foto utilizzando il modo sovrapposizione selezionato. Il timer di standby viene prolungato di 30 secondi. Se il timer scade, la ripresa viene terminata e con tutte le foto scattate viene creata un'esposizione multipla.

## ■ Spostamento all'interno dei menu

Seguire gli step seguenti per spostarsi all'interno dei menu.

### 1 Visualizzare i menu.

Premere il pulsante MENU per visualizzare i menu.

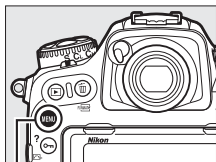



Pulsante MENU

### 2 Selezionare l'icona del menu attuale.

Premere  per selezionare l'icona del menu attuale.



### 3 Selezionare un menu.

Premere  o  per selezionare il menu desiderato.





### 4 Posizionare il cursore nel menu selezionato.

Premere  per posizionare il cursore nel menu selezionato.



## 5 Selezionare un'opzione di menu.

Premere  o  per selezionare un'opzione di menu.

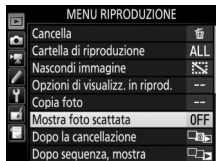



## 6 Visualizzare le opzioni.

Premere  per visualizzare le opzioni della voce di menu selezionata.



## 7 Selezionare un'opzione.

Premere  o  per selezionare un'opzione.



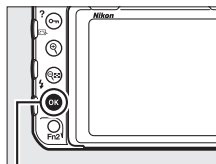

## 8 Selezionare la voce evidenziata.

Premere  per selezionare la voce evidenziata. Per uscire senza effettuare una selezione, premere il pulsante MENU.



Pulsante 

Si notino i seguenti punti:

- Le opzioni di menu visualizzate in grigio non sono attualmente disponibili.
- Premendo il pulsante  o il centro del multi-selettore si ottiene solitamente lo stesso risultato della pressione del pulsante . Esistono tuttavia delle voci la cui selezione è possibile esclusivamente premendo .
- Per uscire dai menu e ritornare al modo di ripresa, premere il pulsante di scatto a metà corsa.

## Fotografia di base e riproduzione

### Il livello della batteria ricaricabile e il numero di esposizioni rimanenti

Prima di scattare foto, controllare il livello della batteria ricaricabile e il numero di esposizioni rimanenti come descritto di seguito.

#### ■ **Livello della batteria ricaricabile**

Il livello della batteria ricaricabile è mostrato nel pannello di controllo e nel mirino.

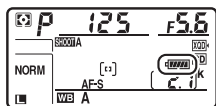

*Pannello di controllo*



*Mirino*

Icona		Descrizione
Pannello di controllo	Mirino	
	—	Batteria ricaricabile completamente carica.
	—	Batteria ricaricabile parzialmente scarica.
	—	
	—	
		Batteria ricaricabile quasi scarica. Caricare la batteria ricaricabile o preparare una batteria ricaricabile di ricambio.
 (lampeggia)	 (lampeggia)	Scatto dell'otturatore disattivato. Caricare o sostituire la batteria ricaricabile.

#### 🔍 **Display fotocamera spenta**

Se la fotocamera viene spenta con una batteria ricaricabile e una card di memoria inserite, vengono visualizzate l'icona della card di memoria e il numero di esposizioni rimanenti (alcune card di memoria potrebbero in rari casi visualizzare queste informazioni solo quando la fotocamera è accesa).



*Pannello di controllo*

## ■ Numero di esposizioni rimanenti

La fotocamera ha due alloggiamenti card di memoria: uno per card XQD e l'altro per card SD. Quando sono inserite due card, il ruolo di ciascuna è determinata dalle opzioni selezionate per **Selezione slot primario** e **Funzione slot secondario**; quando **Funzione slot secondario** è impostato sul valore predefinito di **Eccedenza** (☞ 96), la card nell'alloggiamento secondario verrà usata soltanto quando la card nello slot primario è piena.

Il display del pannello di controllo mostra quali sono le card attualmente inserite (l'esempio qui mostra il display quando sono inserite card in entrambi gli alloggiamenti). Se si verifica un errore (per esempio, se la card di memoria è piena o la card nell'alloggiamento SD è bloccata), l'icona della card corrispondente lampeggia (☞ 355).

Il pannello di controllo e il mirino mostrano il numero di foto che possono essere scattate con le impostazioni attuali (i valori superiori a 1.000 vengono arrotondati per difetto al centinaio più vicino; per es., i valori compresi tra 2.100 e 2.199 vengono visualizzati come 2,1 k).

Slot card XQD

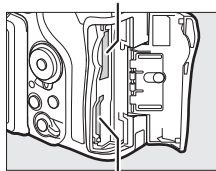

Slot card SD

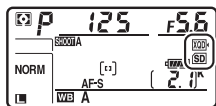

Pannello di controllo

Numero di esposizioni rimanenti

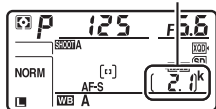

Pannello di controllo



Mirino

## Fotografia "Inquadra e scatta"

### **1** Preparare la fotocamera.

Quando si inquadrano le foto nel mirino, reggere l'impugnatura con la mano destra e con la sinistra sostenere il corpo macchina della fotocamera o l'obiettivo.

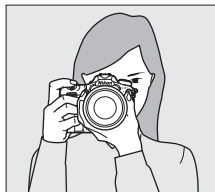

Quando si inquadrano foto con orientamento verticale (ritratto), reggere la fotocamera come mostrato a destra.



### **2** Inquadrare la foto.

Con le impostazioni predefinite, la fotocamera mette a fuoco il soggetto nel punto AF centrale. Inquadrare una foto nel mirino con il soggetto principale posizionato nel punto AF centrale.

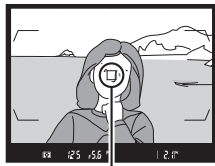

*Punto AF*

### 3 Premere il pulsante di scatto a metà corsa.

Premere il pulsante di scatto a metà corsa per mettere a fuoco. L'indicatore di messa a fuoco (●) sarà visualizzato nel mirino quando l'operazione di messa a fuoco è completa.

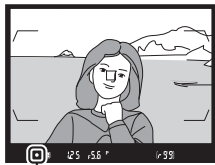

Indicatore di messa a fuoco

Display del mirino	Descrizione
●	Soggetto messo a fuoco.
▶	Il punto AF è tra la fotocamera e il soggetto.
◀	Il punto AF è dietro al soggetto.
▶ ◀ (lampeggia)	La fotocamera non è in grado di mettere a fuoco il soggetto nel punto AF mediante l'autofocus. Vedere pagina 113.

### 4 Scattare.

Premere in modo regolare il pulsante di scatto fino in fondo per scattare la foto. La spia di accesso card di memoria si accende e la foto viene visualizzata nel monitor per alcuni secondi.

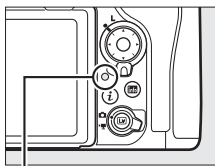

Spia di accesso card di memoria

*Non espellere la card di memoria né rimuovere o scollegare la fonte di alimentazione fino allo spegnimento della spia e al completamento della registrazione.*

### Il timer di standby (Fotografia tramite mirino)

Le visualizzazioni del tempo di posa e del diaframma nel pannello di controllo e nel mirino si spengono se non vengono effettuate operazioni per circa sei secondi, riducendo il consumo della batteria ricaricabile. Premere il pulsante di scatto a metà corsa per riattivare i display.

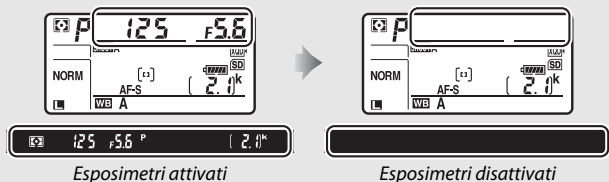

La durata di tempo prima della scadenza automatica del timer di standby può essere regolata con la Personalizzazione c2 (**Timer di standby**, □ 296).

### Il multi-selettore

Il multi-selettore può essere utilizzato per selezionare il punto AF mentre gli esposimetri sono attivi (□ 108).

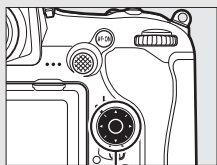

*Multi-selettore*

## Visualizzazione delle foto

### 1 Premere il pulsante .



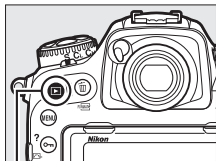

Sul monitor viene visualizzata una foto. Appare l'icona della card di memoria che contiene l'immagine attualmente visualizzata.



Pulsante 



### 2 Visualizzare ulteriori immagini.

È possibile visualizzare immagini aggiuntive premendo  o  o facendo scorrere un dito a sinistra o a destra sul display (☞ 258). Per visualizzare ulteriori informazioni sulla foto attuale, premere  e  (☞ 261).

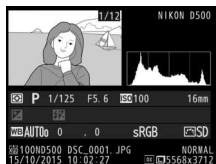

Per terminare la riproduzione e ritornare al modo di ripresa, premere il pulsante di scatto a metà corsa.

### **Mostra foto scattata**

Se è selezionato **Sì** per **Mostra foto scattata** nel menu riproduzione (📖 282), le foto vengono visualizzate automaticamente nel monitor dopo lo scatto.

### **Vedere anche**

Per informazioni sulla scelta dell'alloggiamento card di memoria, vedere le pagine 256 e 257.

## ■ Cancellazione delle foto indesiderate



Per cancellare la foto attualmente visualizzata sul monitor, premere il pulsante  (FORMAT). Si noti che, una volta cancellate, le foto non possono essere recuperate.

### 1 Visualizzare la foto.

Visualizzare la foto che si desidera cancellare come descritto nella pagina precedente. La posizione dell'immagine attuale viene indicata da un'icona nell'angolo inferiore sinistro del display.



### 2 Cancellare la foto.

Premere il pulsante  (FORMAT). Verrà visualizzata una finestra di conferma; premere nuovamente il pulsante  (FORMAT) per cancellare l'immagine e tornare alla riproduzione. Per uscire senza cancellare la foto, premere .

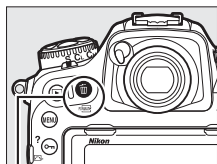

Pulsante  (FORMAT)



## Cancelli

Per cancellare più immagini o per selezionare la card di memoria dalla quale cancellare le immagini, utilizzare l'opzione **Cancelli** nel menu riproduzione ( 279).

# Fotografia live view

Seguire gli step di seguito per scattare foto in live view.

- 1** Ruotare il selettore live view su  (fotografia live view).

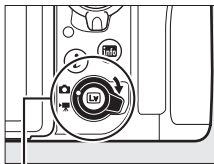

Selettore live view

- 2** Premere il pulsante .  
Lo specchio si solleva e la visuale dell'obiettivo viene visualizzata nel monitor della fotocamera. Il soggetto non sarà più visibile nel mirino.

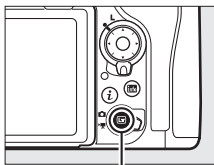

Pulsante 

- 3** Posizionare il punto AF.  
Posizionare il punto AF sul soggetto come descritto a pagina 48.

## 4 Mettere a fuoco.

Premere il pulsante di scatto a metà corsa per mettere a fuoco.



Il punto AF lampeggia in verde e il rilascio dell'otturatore viene disattivato mentre la fotocamera mette a fuoco. Se la fotocamera è in grado di mettere a fuoco, il punto AF viene mostrato in verde; se invece non è in grado di mettere a fuoco, il punto AF lampeggia in rosso (si noti che è possibile scattare le foto anche quando il punto AF lampeggia in rosso; controllare la messa a fuoco sul monitor prima della ripresa). L'esposizione può essere bloccata premendo il centro del selettore secondario (☐ 141); la messa a fuoco si blocca quando il pulsante di scatto viene premuto a metà corsa.

### ☑ Utilizzo dell'autofocus in Live view

Utilizzare un obiettivo AF-S o AF-P. I risultati desiderati potrebbero non essere ottenuti con altri obiettivi o moltiplicatori di focale. Si noti che in live view l'autofocus è più lento e il monitor potrebbe schiarirsi o scurirsi mentre la fotocamera mette a fuoco. In alcuni casi, il punto AF potrebbe essere visualizzato in verde quando la fotocamera non è in grado di mettere a fuoco. La fotocamera potrebbe non essere in grado di mettere a fuoco nelle seguenti situazioni:

- Il soggetto contiene linee parallele al lato lungo del fotogramma
- Il soggetto è privo di contrasto
- Il soggetto nel punto AF contiene aree con differenze di luminosità molto forti o include illuminazione spot o un'insegna al neon o un altro tipo di luce che varia in luminosità
- Con lampade a fluorescenza, a vapori di mercurio, a vapori di sodio o simili illuminazioni, appaiono effetto flicker (sfarfallio della luce) o righe
- Viene utilizzato un filtro a croce (stella) o un altro filtro speciale
- Il soggetto appare più piccolo del punto AF
- Il soggetto è dominato da motivi geometrici regolari (per es., tapparelle o una fila di finestre di un grattacielo)
- Il soggetto si muove

## 5 Scattare la foto.

Premere il pulsante di scatto fino in fondo per scattare. Il monitor si spegne.



## 6 Uscire da live view.

Premere il pulsante per uscire da live view.

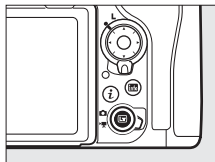



### Anteprima esposizione

Durante live view, è possibile premere per avere un'anteprima degli effetti di tempo di posa, diaframma e sensibilità ISO sull'esposizione. L'esposizione può essere regolata di  $\pm 5$  EV ( 143), tuttavia solo i valori compresi tra  $-3$  e  $+3$  EV saranno riflessi nella visualizzazione anteprima. Si noti che l'anteprima potrebbe non riflettere

accuratamente i risultati finali quando è usata l'illuminazione flash, sono attivi D-Lighting attivo ( 189), High Dynamic Range (HDR; 191) o il bracketing, **A** (auto) è selezionato per il parametro **Contrasto** di Picture Control ( 183) o **x 25** è selezionato come tempo di posa. Se il soggetto è molto chiaro o molto scuro, gli indicatori di esposizione lampeggiano per avvertire che l'anteprima potrebbe non riflettere con precisione l'esposizione. L'anteprima esposizione non è disponibile quando **b u i b o** - - sono selezionati per il tempo di posa.



### **Anteprima zoom live view**

Premere il pulsante  per ingrandire la vista nel monitor fino a un massimo di circa 11x. Apparirà una finestra di navigazione in una cornice grigia nell'angolo inferiore destro del display. Usare il multi-selettore per scorrere le aree dell'inquadratura non visibili nel monitor o premere  () per ridurre l'ingrandimento.

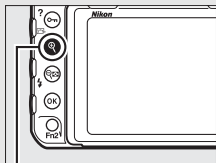

Pulsante 









Finestra di navigazione

### **HDMI**

Se la fotocamera è connessa a un dispositivo video HDMI durante la fotografia live view, il monitor della fotocamera rimane acceso e il dispositivo video visualizza la visuale dell'obiettivo.

### **Vedere anche**

Vedere la Personalizzazione c4 (**Ritardo autosp. monitor**,  296) per informazioni su come scegliere per quanto tempo il monitor rimane acceso durante live view. Per informazioni sulla scelta dei ruoli del pulsante di registrazione filmato, delle ghiera di comando e del centro del multi-selettore, vedere le Personalizzazioni f1 (**Assegnaz. contr. personalizz.**) > **Pulsante registraz. filmato** +  ( 301) e f2 (**Pulsante centr. multi-selett.**,  301). Per informazioni sulla prevenzione di operazioni involontarie del pulsante , vedere la Personalizzazione f8 (**Opzioni pulsante live view**,  303).

## Autofocus

Per scattare foto utilizzando l'autofocus, ruotare il selettore modo di messa a fuoco su **AF**.

Selettore del modo di messa a fuoco

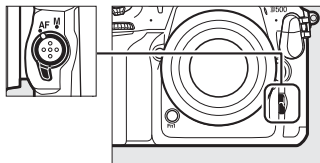

### ■ ■ Scelta di un modo di messa a fuoco

I seguenti modi autofocus sono disponibili in live view:

Modo	Descrizione
AF-S	<b>AF singolo:</b> per soggetti fermi. La messa a fuoco si blocca quando il pulsante di scatto viene premuto a metà corsa.
AF-F	<b>AF permanente:</b> per soggetti in movimento. La fotocamera mette a fuoco continuamente finché il pulsante di scatto non viene premuto. La messa a fuoco si blocca quando il pulsante di scatto viene premuto a metà corsa.

Per scegliere un modo autofocus, premere il pulsante modo AF e ruotare la ghiera di comando principale finché il modo desiderato non viene visualizzato sul monitor.

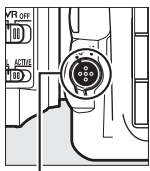

Pulsante modo AF

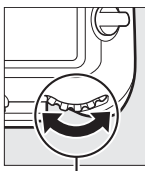





Ghiera di comando principale



Monitor

## ■ Scelta di un modo area AF

I seguenti modi area AF possono essere selezionati in live view:

Modo	Descrizione
	<b>AF con priorità al volto:</b> utilizzare per i ritratti. La fotocamera rileva automaticamente e mette a fuoco i soggetti dei ritratti; il soggetto selezionato è indicato da un bordo doppio giallo (se sono rilevati più volti, fino a un massimo di 35, la fotocamera metterà a fuoco il soggetto più vicino; per scegliere un soggetto differente, utilizzare il multi-selettore). Se la fotocamera non è più in grado di rilevare il soggetto (perché, per esempio, il soggetto ha distolto lo sguardo dalla fotocamera), il bordo non sarà più visualizzato.
	<b>AF area estesa:</b> utilizzare per scatti manuali di paesaggi e altri soggetti, a eccezione dei ritratti. Usare il multi-selettore per spostare il punto AF in una qualsiasi zona dell'inquadratura oppure premere il centro del multi-selettore per posizionare il punto AF al centro dell'inquadratura.
	<b>AF area normale:</b> utilizzare per mettere a fuoco in modo preciso un punto selezionato nell'inquadratura. Usare il multi-selettore per spostare il punto AF in una qualsiasi zona dell'inquadratura oppure premere il centro del multi-selettore per posizionare il punto AF al centro dell'inquadratura. Si consiglia l'uso di un treppiedi.
	<b>AF a inseguim. soggetto:</b> posizionare il punto AF sul soggetto e premere il centro del multi-selettore. Il punto AF insegue il soggetto selezionato mentre si muove nell'inquadratura. Per terminare l'inseguimento, premere nuovamente il centro del multi-selettore. Si noti che la fotocamera potrebbe non essere in grado di inseguire i soggetti se questi si muovono velocemente, escono dall'inquadratura o sono oscurati da altri oggetti, si modificano visibilmente in dimensione, colore o luminosità oppure sono troppo piccoli, troppo grandi, troppo chiari, troppo scuri o hanno luminosità o colori simili a quelli dello sfondo.

Per scegliere un modo area AF, premere il pulsante modo AF e ruotare la ghiera secondaria finché il modo desiderato non viene visualizzato sul monitor.

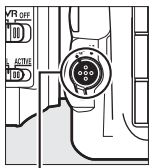

Pulsante modo AF

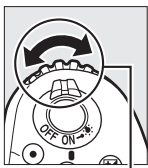

Ghiera secondaria



Monitor

## Messa a fuoco manuale

Per mettere a fuoco utilizzando il modo messa a fuoco manuale (☐ 114), ruotare l'anello di messa a fuoco dell'obiettivo finché il soggetto non è a fuoco. Per ingrandire la vista sul monitor per una messa a fuoco accurata, premere il pulsante  (☐ 46).

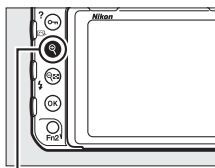
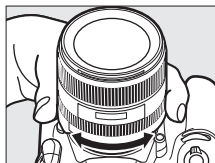

Pulsante 

### Anteprima della messa a fuoco durante live view

Per selezionare temporaneamente l'apertura massima per ottenere una migliore anteprima della messa a fuoco durante live view, premere il pulsante **Pv**; verrà visualizzato l'indicatore dell'apertura massima (☐ 53). Per riportare il diaframma al valore originale, premere nuovamente il pulsante o mettere a fuoco mediante l'autofocus. Se il pulsante di scatto viene premuto fino in fondo per scattare un'immagine durante l'anteprima della messa a fuoco, il diaframma tornerà al valore originale prima che la foto venga scattata.

## Uso del pulsante **i**

Le opzioni elencate di seguito sono accessibili premendo il pulsante **i** durante la fotografia live view. Selezionare le voci utilizzando il multi-selettore e premere **↻** per visualizzare le opzioni relative alla voce selezionata. Dopo aver scelto l'impostazione desiderata, premere **OK** per tornare al menu del pulsante **i**. Premere nuovamente il pulsante **i** per ritornare alla visualizzazione di ripresa.

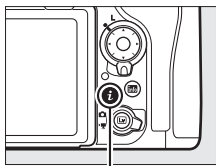

Pulsante **i**



Opzione	Descrizione
<b>Scegli area immagine</b>	Scegliere un'area immagine per la fotografia live view (□ 88).
<b>D-Lighting attivo</b>	Regolare D-Lighting attivo (□ 189).
<b>Otturat. a prima tend. elettr.</b>	Attivare o disattivare l'otturatore a prima tendina elettronica per la fotografia M-Up (□ 298).
<b>Luminosità del monitor</b>	Premere <b>↻</b> o <b>↺</b> per regolare la luminosità del monitor per live view (si noti che ciò influisce solo su live view e non ha alcun effetto su foto o filmati o sulla luminosità del monitor per i menu o la riproduzione; per regolare la luminosità del monitor per i menu e la riproduzione, utilizzare l'opzione <b>Luminosità del monitor</b> nel menu impostazioni, come descritto a pagina 304).







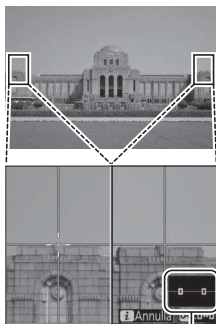

Opzione	Descrizione	
<p><b>Bilanc. bianco visual. live view</b></p>	<p>Durante la fotografia live view, il bilanciamento del bianco (tinta) del monitor può essere impostato su un valore diverso da quello usato per le foto (☐ 159). Questo può risultare efficace se l'illuminazione con la quale sono inquadrati gli scatti è diversa da quella usata quando le foto vengono scattate, come succede a volte quando vengono usati un flash o il bilanciamento del bianco con premisurazione manuale. La regolazione del bilanciamento del bianco display live view foto per produrre un effetto simile a quello utilizzato per le foto effettive rende più facile immaginare i risultati. Per usare lo stesso bilanciamento del bianco sia per la vista nel monitor sia per la foto, selezionare <b>Nessuna</b>. Il bilanciamento del bianco del monitor viene ripristinato allo spegnimento della fotocamera, ma l'ultimo valore utilizzato può essere selezionato premendo il pulsante <b>Lv</b> mentre si preme e si tiene premuto il pulsante <b>WB</b>.</p>	
<p><b>Zoom con visual. a scherm. diviso</b></p>	<p>Visualizzare due aree separate dell'inquadratura fianco a fianco (☐ 52). Questa opzione può essere utilizzata, per esempio, per allineare gli edifici con l'orizzonte.</p>	

## ■ Zoom con visual. a scherm. diviso

Selezionando **Zoom con visual. a scherm. diviso** nel menu del pulsante **i** della fotografia live view si divide il display in due scatole che mostrano aree separate dell'inquadratura fianco a fianco a un alto rapporto di zoom. Le posizioni delle aree ingrandite vengono visualizzate nella finestra di navigazione.



*Finestra di navigazione*

Utilizzare i pulsanti  e  per aumentare e ridurre l'ingrandimento o utilizzare il pulsante  per selezionare una scatola e premere  o  per scorrere l'area selezionata a sinistra o a destra. Premere  o  per scorrere verso l'alto o verso il basso entrambe le aree contemporaneamente. Per mettere a fuoco il soggetto al centro dell'area selezionata, premere il pulsante di scatto a metà corsa. Per uscire dalla visualizzazione a schermo diviso, premere il pulsante **i**.

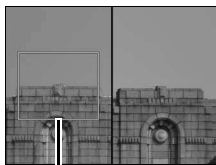

*Area messa a fuoco*

## Il display live view

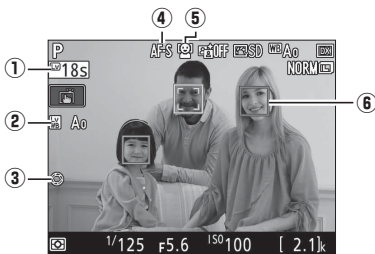

Voce	Descrizione	
① <b>Tempo rimanente</b>	La quantità di tempo rimanente prima che il live view termini automaticamente. Visualizzato se la ripresa terminerà entro 30 sec. o meno.	—
② <b>Indicatore bilanciamento del bianco display live view foto</b>	Tinta monitor (bilanciamento del bianco display live view foto).	51
③ <b>Indicatore apertura massima</b>	Visualizzato quando viene premuto il pulsante <b>Pv</b> per selezionare l'apertura massima.	49
④ <b>Modo autofocus</b>	Il modo autofocus attuale.	47
⑤ <b>Modo area AF</b>	Il modo area AF attuale.	48
⑥ <b>Punto AF</b>	Il punto AF attuale. Il display varia a seconda dell'opzione selezionata per il modo area AF.	48

### Il display del conto alla rovescia

Un conto alla rovescia verrà visualizzato 30 sec. prima del termine automatico di live view (il timer diventa rosso se live view sta per terminare per proteggere i circuiti interni o, se un'opzione diversa da **Sempre attivo** è selezionata per la Personalizzazione c4—**Ritardo autosp. monitor** > **Live view**; □ 296—5 sec. prima che il monitor si spenga automaticamente). A seconda delle condizioni di ripresa, il timer potrebbe apparire immediatamente quando è selezionato live view.

## La visualizzazione informazioni

Per nascondere o visualizzare gli indicatori nel monitor, premere il pulsante **Info**.

*Orizzonte virtuale*  
(**Info** 305)



*Informazioni attivate*



*Informazioni disattivate*

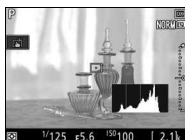

*Istogramma (solo anteprima esposizione; **Info** 45)*

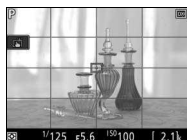

*Guide per l'inquadratura*



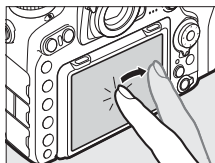

## Fotografia con tocco (toccare per scattare)

Toccare il monitor per mettere a fuoco, quindi sollevare il dito per scattare la foto.



Toccare l'icona mostrata a destra per scegliere l'operazione eseguita toccando il monitor nel modo di ripresa. Scegliere fra le seguenti opzioni:



Opzione	Descrizione
 <b>(Toccare per scattare/AF: Si)</b>	Toccare il monitor per posizionare il punto AF e mettere a fuoco (solo autofocus; toccare per scattare non può essere usato per la messa a fuoco quando il selettore modo di messa a fuoco viene ruotato su <b>M</b> per selezionare la messa a fuoco manuale come descritto a pagina 114). La messa a fuoco si blocca mentre il dito rimane sul monitor; per rilasciare l'otturatore, sollevare il dito dallo schermo.
 <b>(Toccare per assegnare AF: Si)</b>	Come sopra, tranne che sollevare il dito dallo schermo non rilascia l'otturatore. Se la funzione di inseguimento del soggetto (  48) è attiva, è possibile mettere a fuoco il soggetto attuale toccando il monitor.
 <b>(Toccare per scatt./ AF: No)</b>	Toccare per scattare e AF disattivati.

### ✓ Ripresa di immagini con le opzioni di ripresa con tocco

Evitare di muovere la fotocamera quando si rilascia l'otturatore. Il movimento della fotocamera potrebbe causare foto sfocate.

Il pulsante di scatto può essere utilizzato per mettere a fuoco e scattare foto anche quando l'icona  viene visualizzata per indicare che le opzioni di ripresa con tocco sono attive. Utilizzare il pulsante di scatto per scattare foto in modo di ripresa in sequenza (☐ 116) e durante la registrazione di filmati. Le opzioni di ripresa con tocco possono essere usate solo per scattare le immagini una alla volta in modo di ripresa in sequenza e non possono essere usate per scattare foto durante la registrazione di filmati.

Il touch screen non può essere usato per posizionare il punto AF quando il blocco del selettore di messa a fuoco è nella posizione **L** (blocco) (☐ 108), ma può ancora essere utilizzato per selezionare il soggetto quando AF con priorità al volto è selezionato per il modo area AF (☐ 48).

Nel modo autoscatto (☐ 119), la messa a fuoco si blocca sul soggetto selezionato quando si tocca il monitor e il timer si avvia quando si solleva il dito dallo schermo. Alle impostazioni predefinite, l'otturatore viene rilasciato circa 10 sec. dopo l'avvio del timer; il ritardo e il numero di scatti possono essere modificati utilizzando la Personalizzazione c3 (**Autoscatto**, ☐ 296). Se l'opzione selezionata per **Numero di scatti** è maggiore di 1, la fotocamera scatterà automaticamente le foto una dopo l'altra finché il numero di scatti selezionato non è stato registrato.

### ✔ Ripresa in live view

Per evitare che la luce che penetra attraverso il mirino possa interferire con le foto o l'esposizione, chiudere l'otturatore dell'oculare mirino (☐ 119).

Sebbene non appariranno nella fotografia finale, nel monitor potrebbero apparire bordi distorti, colori alterati, effetto moiré e punti luminosi, mentre potrebbero apparire righe luminose in alcune zone con insegne lampeggianti e altre fonti di luce intermittente oppure se il soggetto viene illuminato brevemente da una luce stroboscopica o da altre sorgenti luminose intense e momentanee. Inoltre, può aversi distorsione se viene effettuata una ripresa panoramica orizzontale con la fotocamera o se un oggetto si sposta ad alta velocità nell'inquadratura. L'effetto flicker (sfarfallio della luce) e le righe visibili sul monitor con lampade a fluorescenza, a vapore di mercurio o al sodio possono essere ridotti usando l'opzione **Riduzione dello sfarfallio** nel menu di ripresa filmato (☐ 290), sebbene potrebbero essere comunque visibili nella foto finale ad alcuni tempi di posa. Durante la ripresa in live view, evitare di puntare la fotocamera verso il sole o altre fonti di luce molto forti. La mancata osservanza di questa precauzione potrebbe arrecare danni ai circuiti interni della fotocamera.

A prescindere dall'opzione selezionata per la Personalizzazione c2 (**Timer di standby**, ☐ 296), il timer di standby non scade durante la ripresa.

# Filmati

Leggere questa sezione per informazioni sulla registrazione e visualizzazione di filmati.

## Registrazione di filmati

È possibile registrare filmati in live view.

- 1** Ruotare il selettore live view su  (live view filmato).

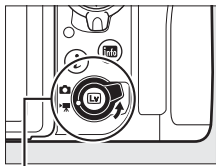

Selettore live view

- 2** Premere il pulsante .  
Lo specchio si solleva e la visuale dell'obiettivo viene visualizzata nel monitor della fotocamera, modificata per gli effetti dell'esposizione. Il soggetto non sarà più visibile nel mirino.

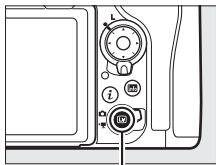

Pulsante 

### **L'icona**

Un'icona  (□ 66) indica che non è possibile registrare filmati.

### **Bilanciamento del bianco**

È possibile impostare il bilanciamento del bianco in qualsiasi momento premendo il pulsante **WB** e ruotando la ghiera di comando principale (□ 159).

### 3 Scegliere un modo di messa a fuoco (📖 47).



### 4 Scegliere un modo area AF (📖 48).



### 5 Mettere a fuoco.

Inquadrare lo scatto di apertura e premere il pulsante **AF-ON** per mettere a fuoco. Si noti che il numero di soggetti che possono essere rilevati in AF con priorità al volto diminuisce durante la registrazione di filmati.

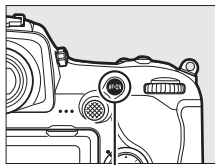

*Pulsante AF-ON*

#### **Messa a fuoco**

La messa a fuoco può essere regolata anche premendo il pulsante di scatto a metà corsa prima di iniziare la registrazione oppure è possibile mettere a fuoco manualmente come descritto a pagina 49.

## 6 Avviare la registrazione.

Premere il pulsante di registrazione filmato per avviare la registrazione. Un indicatore di registrazione e il tempo disponibile sono visualizzati sul monitor. L'esposizione può essere bloccata premendo il centro del selettore secondario (☞ 141) o alterata fino a  $\pm 3$  EV mediante la compensazione dell'esposizione (☞ 143); la misurazione spot non è disponibile. Nel modo autofocus, la fotocamera può essere rimessa a fuoco premendo il pulsante **AF-ON** o toccando il soggetto nel monitor.

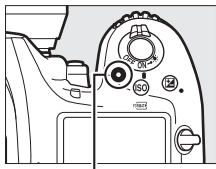

*Pulsante di registrazione filmato*

*Indicatore di registrazione*



*Tempo rimanente*

### **Audio**

La fotocamera può registrare sia video sia audio; non coprire il microfono sulla parte anteriore della fotocamera durante la registrazione di filmati. Si noti che il microfono incorporato potrebbe registrare i suoni prodotti dalla fotocamera o dall'obiettivo durante l'autofocus, la riduzione vibrazioni o le modifiche al diaframma.

---

## 7 Terminare la registrazione.

Premere nuovamente il pulsante di registrazione filmato per mettere fine alla registrazione. La registrazione termina automaticamente quando si raggiunge la lunghezza massima o la card di memoria è piena (si noti che, in base alla velocità di scrittura della card di memoria, la ripresa potrebbe interrompersi prima che la lunghezza massima venga raggiunta).

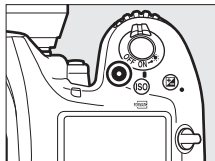

---

## 8 Uscire da live view.

Premere il pulsante  per uscire da live view.

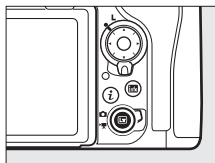

## Modo di esposizione

In modo filmato è possibile regolare le seguenti impostazioni dell'esposizione:

	Diaframma	Tempo di posa	Sensibilità ISO
P, S	—	—	— <sup>1,2</sup>
A	✓	—	— <sup>1,2</sup>
M	✓	✓	✓ <sup>2,3</sup>

- 1 Il limite superiore della sensibilità ISO può essere selezionato mediante l'opzione **Impostazioni sensibilità ISO > Sensibilità massima** nel menu di ripresa filmato (☐ 289).
- 2 Indipendentemente dall'opzione selezionata per **Impostazioni sensibilità ISO > Sensibilità massima** o per **Sensibilità ISO (modo M)**, il limite superiore quando è selezionato **Si** per **VR elettronico** nel menu di ripresa filmato è ISO 51200.
- 3 Se **Si** è selezionato per **Impostazioni sensibilità ISO > Contr. auto ISO (modo M)** nel menu di ripresa filmato, il limite superiore della sensibilità ISO può essere selezionato tramite l'opzione **Sensibilità massima**.

Nel modo di esposizione **M**, il tempo di posa può essere impostato su valori compresi fra  $\frac{1}{25}$  sec. e  $\frac{1}{8.000}$  sec. (il tempo di posa più lungo disponibile varia in base alla frequenza di scatto; ☐ 68). In altri modi di esposizione, il tempo di posa è regolato automaticamente. Se il soggetto è sovraesposto o sottoesposto nel modo **P** o **S**, chiudere live view e avviare nuovamente live view o selezionare l'esposizione **A** e regolare il diaframma.

## Indici

Se **Creazione di indici** è assegnato a un controllo mediante la Personalizzazione g1 (**Assegnaz. contr. personalizz.**, 303), è possibile premere il controllo selezionato durante la registrazione per aggiungere indici che possono essere usati per individuare fotogrammi durante la modifica e la riproduzione (81). È possibile aggiungere fino a 20 indici a ciascun filmato.



Indice

### Vedere anche

Il ruolo del centro del multi-selettore può essere scelto mediante la Personalizzazione f2 (**Pulsante centr. multi-selett.**; 301) e i ruoli dei pulsanti **Fn1**, **Fn2** e **Pv** e del centro del selettore secondario mediante la Personalizzazione g1 (**Assegnaz. contr. personalizz.**; 303). La Personalizzazione g1 (**Assegnaz. contr. personalizz.**) > **Pulsante di scatto** controlla se il pulsante di scatto può essere usato per avviare live view o per avviare e terminare la registrazione di filmati. Per informazioni sulla prevenzione di operazioni involontarie del pulsante , vedere la Personalizzazione f8 (**Opzioni pulsante live view**; 303).

## Uso del pulsante **i**

Le opzioni elencate di seguito sono accessibili premendo il pulsante **i** in modo filmato. Selezionare le voci utilizzando il multi-selettore e premere **↻** per visualizzare le opzioni relative alla voce selezionata. Dopo aver scelto l'impostazione desiderata, premere **OK** per tornare al menu del pulsante **i**. Premere nuovamente il pulsante **i** per ritornare alla visualizzazione di ripresa.

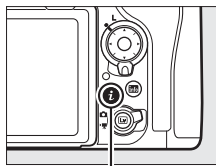

Pulsante **i**



Opzione	Descrizione
<b>Scegli area immagine</b>	Scegliere l'area immagine per i filmati (☐ 70).
<b>Dimens./freq. fotogrammi</b>	Selezionare una dimensione e frequenza dei fotogrammi (☐ 68).
<b>D-Lighting attivo</b>	Regolare D-Lighting attivo (☐ 189). Non disponibile con dimensioni del fotogramma di 3.840 × 2.160 (☐ 68).
<b>Qualità filmato</b>	Scegliere la qualità filmato (☐ 68).
<b>Sensibilità microfono</b>	Premere <b>↻</b> o <b>↺</b> per regolare la sensibilità microfono (☐ 290).
<b>Risposta in frequenza</b>	Controllare la risposta in frequenza del microfono incorporato (☐ 291).
<b>Attenuazione vento</b>	Attivare o disattivare l'attenuazione vento usando il filtro taglia-basso del microfono incorporato (☐ 291).



Opzione	Descrizione
<b>Destinazione</b>	Quando sono inserite due card di memoria, è possibile scegliere la card sulla quale vengono registrati i filmati (☐ 288).
<b>Luminosità del monitor</b>	Premere ☺ o ☻ per regolare la luminosità del monitor (si noti che ciò influisce solo su live view e non ha effetto su foto o filmati o sulla luminosità del monitor per i menu o la riproduzione; ☐ 50).
<b>Diafr. motorizz. multi-selett.</b>	Selezionare <b>Attiva</b> per attivare il diaframma motorizzato. Premere ☺ per restringere il diaframma, ☻ per allargare il diaframma.
<b>Visualizzazione alte luci</b>	Scegliere se le aree più luminose dell'inquadratura (alte luci) sono indicate da linee oblique nel display. <div style="text-align: right; margin-right: 20px;"><i>Alte luci</i></div> 
<b>Volume cuffie</b>	Premere ☺ o ☻ per regolare il volume cuffie.
<b>VR elettronico</b>	Selezionare <b>Si</b> per attivare la riduzione vibrazioni elettronica nel modo filmato. Non disponibile con dimensioni del fotogramma di 3.840 × 2.160 (☐ 68). Si noti che se la riduzione vibrazioni elettronica è attiva e <b>DX</b> è selezionato per <b>Scegli area immagine</b> , l'angolo di campo si riduce e i bordi del fotogramma saranno ritagliati.

#### ☑ Utilizzo di un microfono esterno

Il microfono stereo ME-1 o il microfono wireless ME-W1 opzionali possono essere utilizzati per registrare l'audio per i filmati (☐ 334).

#### ☑ Cuffie

È possibile utilizzare cuffie di terze parti. Si noti che livelli sonori alti potrebbero comportare un volume alto; prestare particolare attenzione quando si utilizzano le cuffie.

## Il display live view

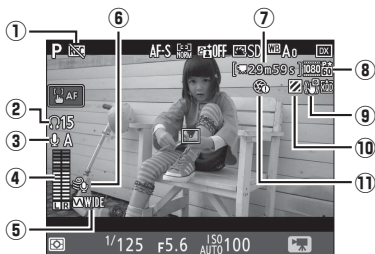



Voce	Descrizione	
① <b>Indicatore "Nessun filmato"</b>	Indica che non è possibile registrare filmati.	—
② <b>Volume cuffie</b>	Volume dell'uscita audio alle cuffie. Visualizzato quando sono collegate cuffie di terze parti.	67
③ <b>Sensibilità microfono</b>	Sensibilità microfono.	64
④ <b>Livello sonoro</b>	Livello sonoro per la registrazione audio. Visualizzato in rosso se il livello è troppo alto; regolare la sensibilità microfono di conseguenza.	—
⑤ <b>Risposta in frequenza</b>	La risposta in frequenza attuale.	64
⑥ <b>Attenuazione vento</b>	Visualizzato quando l'attenuazione vento è attivata.	64
⑦ <b>Tempo rimanente</b>	Il tempo di registrazione disponibile per i filmati.	60
⑧ <b>Dimensioni del fotogramma filmato</b>	Le dimensioni del fotogramma per la registrazione di filmati.	68
⑨ <b>Indicatore VR elettronico</b>	Visualizzato quando la riduzione vibrazioni elettronica è attiva.	65
⑩ <b>Indicatore visualizzazione alte luci</b>	Visualizzato quando la visualizzazione alte luci è attivata.	65
⑪ <b>Indicatore "Nessun diaframma motorizzato"</b>	Indica che il diaframma motorizzato non è disponibile.	65

### **Il display del conto alla rovescia**











Viene visualizzato un conto alla rovescia 30 sec. prima del termine automatico del live view (☐ 53). A seconda delle condizioni di ripresa, il timer potrebbe apparire immediatamente all'inizio della registrazione del filmato. Si noti che, indipendentemente dalla quantità di tempo di registrazione disponibile, il live view terminerà comunque automaticamente alla scadenza del timer. Attendere che i circuiti interni si raffreddino prima di riprendere la registrazione del filmato.

### **Regolazione delle impostazioni durante la registrazione di filmati**

Il volume cuffie non può essere regolato durante la registrazione. Se è attualmente selezionata un'opzione diversa da  (microfono spento), la sensibilità microfono può essere modificata a qualsiasi impostazione diversa da  mentre la registrazione è in corso.

## Dimensioni del fotogramma, frequenza fotogrammi e qualità filmato

L'opzione **Dimens./freq. fotogrammi** nel menu di ripresa filmato viene usata per scegliere le dimensioni del fotogramma filmato (in pixel) e la frequenza fotogrammi. È inoltre possibile scegliere tra due opzioni di **Qualità filmato**: alta e normale. Insieme, queste opzioni determinano il bit rate massimo, come indicato nella tabella seguente.

Opzione <sup>1</sup>	Bit rate massimo (Mbps) (★ Alta qualità/ Normale)	Lunghezza massima
 <b>3840×2160 (4K UHD); 30p<sup>2</sup></b>	144	29 min. 59 sec. <sup>3</sup>
 <b>3840×2160 (4K UHD); 25p<sup>2</sup></b>		
 <b>3840×2160 (4K UHD); 24p<sup>2</sup></b>		
 <b>1920×1080; 60p</b>	48/24	
 <b>1920×1080; 50p</b>		
 <b>1920×1080; 30p</b>	24/12	
 <b>1920×1080; 25p</b>		
 <b>1920×1080; 24p</b>		
 <b>1280× 720; 60p</b>		
 <b>1280× 720; 50p</b>		

- 1 La frequenza fotogrammi effettiva è 29,97 fps per i valori elencati come 30p, 23,976 fps per i valori elencati come 24p e 59,94 fps per i valori elencati come 60p.
- 2 Quando questa opzione è selezionata,  viene visualizzato sul monitor e la qualità filmato viene fissata su "alta".
- 3 Ciascun filmato sarà registrato in 8 file al massimo, ciascuno di 4 GB al massimo. Il numero di file e la lunghezza di ciascun file variano a seconda delle opzioni selezionate per **Dimens./freq. fotogrammi** e **Qualità filmato**.

## La visualizzazione informazioni

Per nascondere o visualizzare gli indicatori nel monitor, premere il pulsante **Info**.

*Orizzonte virtuale*  
( 305)



*Informazioni attivate*



*Informazioni disattivate*



*Istogramma*



*Guide per  
l'inquadratura*

### HDMI

Se la fotocamera è collegata a un dispositivo HDMI, la visuale dell'obiettivo comparirà sia sul monitor della fotocamera sia sul dispositivo HDMI.

## Il ritaglio filmato

I filmati hanno proporzioni di 16 : 9 e vengono registrati utilizzando un ritaglio che varia con le dimensioni del fotogramma e le opzioni selezionate per **Scegli area immagine** nel menu di ripresa filmato (☞ 68, 288).

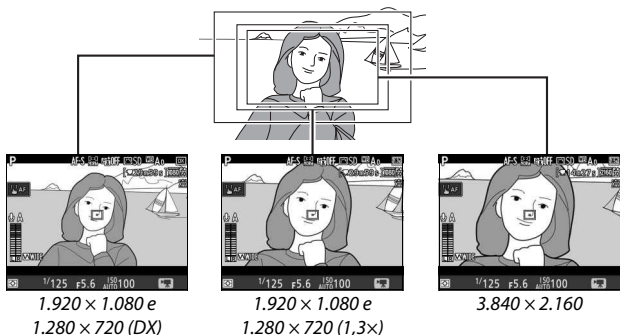



Le dimensioni del ritaglio filmato sono indicate di seguito:

- A dimensioni del fotogramma di 3.840 × 2.160, il ritaglio filmato è di circa 16,2 × 9,1 mm, indipendentemente dall'opzione selezionata per **Scegli area immagine**. La lunghezza focale apparente è di circa 1,5x maggiore rispetto a quella per il formato DX.
- Con **DX** selezionato per **Scegli area immagine** e dimensioni del fotogramma di 1.920 × 1.080 o 1.280 × 720, il ritaglio filmato è di circa 23,5 × 13,3 mm.
- Con **1,3x** selezionato per **Scegli area immagine** e dimensioni del fotogramma di 1.920 × 1.080 o 1.280 × 720, il ritaglio filmato è di circa 18,0 × 10,1 mm. La lunghezza focale apparente è di circa 1,3x maggiore rispetto a quella per il formato DX.

## Scatto di foto in modo filmato

Per scattare foto in modo filmato (in live view o durante la registrazione di filmati), selezionare **Scatta foto** per la Personalizzazione g1 (**Assegnaz. contr. personalizz.**) > **Pulsante di scatto** (☞ 303). Le foto con proporzioni di 16 : 9 possono quindi essere scattate in qualsiasi momento premendo il pulsante di scatto fino in fondo. Se la registrazione del filmato è in corso, la registrazione terminerà e la sequenza registrata fino a quel punto verrà salvata.



Tranne quando è selezionata un'opzione NEF (RAW) o TIFF, le foto vengono registrate nel formato selezionato per **Qualità dell'immagine** nel menu di ripresa foto (☞ 91); le foto scattate con un'opzione NEF (RAW) o TIFF selezionata sono registrate a una qualità dell'immagine di JPEG Fine★. Per informazioni sulla dimensione dell'immagine, vedere pagina 72. Si noti che non è possibile ottenere un'anteprima dell'esposizione per le foto quando il selettore live view è ruotato su ; si consigliano i modi **P**, **S** o **A**, ma si possono ottenere risultati accurati nel modo **M** ottenendo l'anteprima dell'esposizione con il selettore live view ruotato su .

## ■ Dimensione dell'immagine

La dimensione delle foto scattate in modo filmato varia con le dimensioni del fotogramma del filmato (☐ 68) e, nel caso di foto scattate a dimensioni del fotogramma di 1.920 × 1.080 e 1.280 × 720, con l'area immagine e l'opzione selezionata per **Dimensione dell'immagine** > **JPEG/TIFF** nel menu di ripresa foto (☐ 94).

Dimensioni del fotogramma	Area immagine	Dimensione dell'immagine	Dimensione (pixel)
3.840 × 2.160	—		3.840 × 2.160
1.920 × 1.080 1.280 × 720	DX	Grande	5.568 × 3.128
		Medio	4.176 × 2.344
		Piccola	2.784 × 1.560
	1,3×	Grande	4.272 × 2.400
		Medio	3.200 × 1.800
		Piccola	2.128 × 1.192

### ☑ Registrazione di filmati

I filmati vengono registrati nello spazio colore sRGB. Effetto flicker (sfarfallio della luce), righe o distorsioni potrebbero essere visibili sul monitor e nel filmato finale con lampade a fluorescenza, a vapore di mercurio o al sodio, quando si effettua una ripresa panoramica orizzontale con la fotocamera o quando un oggetto si muove ad alta velocità nell'inquadratura (per informazioni sulla riduzione di sfarfallio e righe, vedere **Riduzione dello sfarfallio**, ☐ 290). L'effetto flicker (sfarfallio della luce) potrebbe apparire anche mentre il diaframma motorizzato è in uso. Potrebbero altresì apparire bordi seghettati, colori alterati, effetto moiré e punti luminosi. In alcune aree dell'inquadratura potrebbero apparire righe luminose in presenza di insegne lampeggianti o altre fonti di luce intermittente oppure se il soggetto viene illuminato brevemente da una luce stroboscopica o da altre intense sorgenti luminose momentanee. Durante la registrazione di filmati, evitare di puntare la fotocamera verso il sole o altre fonti di luce molto intense. La mancata osservanza di questa precauzione potrebbe arrecare danni ai circuiti interni della fotocamera. Si noti che potrebbero apparire disturbi (pixel luminosi distribuiti in modo casuale, effetto nebbia o linee) e colori imprevedibili se si ingrandisce la vista attraverso l'obiettivo (☐ 46) in modo filmato.

L'illuminazione flash non può essere utilizzata.

La registrazione termina automaticamente se l'obiettivo viene rimosso o se il selettore live view viene ruotato su una nuova impostazione.

### **Telecomandi e cavi di scatto**

Se è selezionato **Registra filmati** per la Personalizzazione g1 (**Assegnaz. contr. personalizz.**) > **Pulsante di scatto** (☐ 303), è possibile usare i pulsanti di scatto sui telecomandi e i cavi di scatto opzionali (☐ 333, 334) per avviare il live view e per avviare e terminare la registrazione di filmati.

## Riprese time-lapse

La fotocamera scatta le foto automaticamente agli intervalli selezionati per creare una ripresa time-lapse silenziosa mediante le opzioni selezionate attualmente per **Scegli area immagine**, **Dimens./freq. fotogrammi**, **Qualità filmato** e **Destinazione** nel menu di ripresa filmato (□ 288).

### Prima della ripresa

Prima dello scatto di una ripresa time-lapse, effettuare uno scatto di prova alle impostazioni attuali e visualizzare i risultati sul monitor (le riprese time-lapse vengono registrate usando il ritaglio filmato; utilizzare live view in modo da poter controllare la composizione). Per ottenere una colorazione uniforme, scegliere un'impostazione di bilanciamento del bianco diversa da auto (□ 159).

È consigliato l'uso di un treppiedi. Innestare la fotocamera su un treppiedi prima di iniziare la ripresa. Per garantire che la ripresa non si interrompa, utilizzare un adattatore CA e un connettore di alimentazione opzionali o una batteria ricaricabile completamente carica. Per evitare che la luce che penetra attraverso il mirino possa interferire con le foto e l'esposizione, chiudere l'otturatore dell'oculare mirino (□ 119).

## 1 Selezionare Ripresa time-lapse.

Selezionare **Ripresa time-lapse** nel menu di ripresa filmato e premere  per visualizzare le impostazioni della ripresa time-lapse.

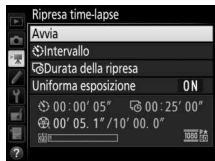

## 2 Regolare le impostazioni della ripresa time-lapse.

Scegliere un intervallo, la durata della ripresa totale e l'opzione uniforme esposizione.

- Per scegliere l'intervallo tra fotogrammi:



Selezionare **Intervallo** e premere .



Scegliere un intervallo più lungo del tempo di posa più lungo previsto (minuti e secondi) e premere .

- Per scegliere la durata di ripresa totale:



Selezionare **Durata della ripresa** e premere .





Scegliere la durata della ripresa (fino a 7 ore e 59 minuti) e premere .

• Per attivare o disattivare uniforme esposizione:



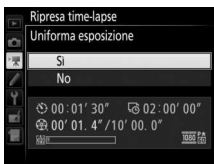

Selezionare **Uniforma esposizione** e premere .



Selezionare un'opzione e premere .



Selezionare **Si** permette di uniformare le modifiche più nette dell'esposizione in modi diversi da **M** (si noti che uniforma esposizione ha effetto in modo **M** solo se il controllo automatico ISO è attivato nel menu di ripresa foto).

### 3 Avviare la ripresa.

Selezionare **Avvia** e premere . La ripresa inizia dopo 3 sec. circa. La fotocamera scatta le foto all'intervallo selezionato per la durata della ripresa selezionata. Una volta completate, le riprese time-lapse vengono registrate nella card di memoria selezionata per **Destinazione** nel menu di ripresa filmato ( 288).



#### 3.840 × 2.160

Se è selezionata un'opzione con dimensioni del fotogramma di 3.840 × 2.160 per **Dimens./freq. fotogrammi** nel menu di ripresa filmato, l'indicatore ritaglio DX 1,3× e il ritaglio DX 1,3× verranno visualizzati nel mirino; ruotare il selettore live view su  e inquadrare lo scatto in live view ( 70).

### **Calcolo della lunghezza del filmato finale**

È possibile calcolare il numero totale di fotogrammi del filmato finale dividendo la durata di ripresa per l'intervallo e approssimando per eccesso. La lunghezza del filmato finale può essere quindi calcolata dividendo il numero di scatti per la frequenza fotogrammi selezionata per **Dimens./freq. fotogrammi** nel menu di ripresa filmato (☰ 68). Un filmato a 48 fotogrammi registrato a **1920×1080; 24p**, per esempio, sarà lungo circa due secondi. La lunghezza massima per le riprese time-lapse è 20 minuti.

*Lunghezza registrata/  
lunghezza massima*



*Indicatore card di  
memoria*

*Dimens./freq. fotogrammi*

## ■ Terminare la ripresa

Per terminare la ripresa prima che tutte le foto siano state scattate, selezionare **No** nel menu ripresa time-lapse e premere **OK**, oppure premere **OK** tra fotogrammi o subito dopo avere registrato un fotogramma. Verrà creato un filmato dai fotogrammi ripresi fino al punto in cui la ripresa è terminata. Si noti che la ripresa terminerà e non verrà registrato alcun filmato se la fonte di alimentazione viene rimossa o scollegata oppure se la card di memoria di destinazione viene espulsa.

## ■ Nessuna foto

La fotocamera salta il fotogramma attuale se non è in grado di eseguire la messa a fuoco in **AF-S** (si noti che la fotocamera esegue nuovamente la messa a fuoco prima di ciascuno scatto). La ripresa riprende con il fotogramma successivo.

### Riprese time-lapse

La ripresa time-lapse non è disponibile durante live view (☐ 43) o la registrazione di filmati (☐ 58), con un tempo di posa di **bu l b o - -** (☐ 137) oppure quando sono attivi bracketing (☐ 146), High Dynamic Range (HDR, ☐ 191), esposizione multipla (☐ 236) o foto intervallate (☐ 243). Si noti che, poiché il tempo di posa e il tempo necessario per registrare l'immagine nella card di memoria possono variare da uno scatto all'altro, l'intervallo tra uno scatto in corso di registrazione e l'inizio dello scatto successivo potrebbe variare. La ripresa non verrà avviata se non è possibile registrare una ripresa time-lapse con le impostazioni attuali (per esempio, se la card di memoria è piena, l'intervallo o la durata della ripresa è zero oppure l'intervallo è più lungo della durata della ripresa).

La ripresa potrebbe terminare se vengono utilizzati i controlli della fotocamera o vengono modificate le impostazioni oppure viene collegato un cavo HDMI. Verrà creato un filmato dai fotogrammi ripresi fino al punto in cui la ripresa è terminata. Per terminare la ripresa e registrare una foto, premere il pulsante di scatto fino in fondo.

### ✎ Durante la ripresa

Durante la ripresa, **INTVL** lampeggia e l'indicatore di ripresa time-lapse viene visualizzato nel pannello di controllo. Il tempo rimanente (in ore e minuti) compare nella visualizzazione dei tempi di posa subito prima della registrazione di ciascun fotogramma. In altri momenti, il tempo rimanente può essere visualizzato premendo il pulsante di scatto a metà corsa. A prescindere dall'opzione selezionata per la Personalizzazione c2 (**Timer di standby**, □ 296), il timer di standby non scade durante la ripresa.

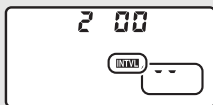

Per visualizzare le impostazioni attuali della ripresa time-lapse o terminare la ripresa (□ 78), premere il pulsante **MENU** tra scatti. Mentre la ripresa è in corso, il menu della ripresa time-lapse mostra uniforme esposizione, l'intervallo e il tempo rimanente. Queste impostazioni non possono essere modificate mentre è in corso la ripresa, né si possono riprodurre le immagini o regolare altre impostazioni di menu.

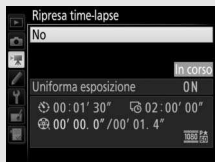

### ✎ Mostra foto scattata

Il pulsante **▶** non può essere usato per visualizzare immagini mentre è in corso la ripresa, ma il fotogramma attuale verrà visualizzato per alcuni secondi dopo ciascuno scatto se è selezionato **Sì** per **Mostra foto scattata** nel menu riproduzione (□ 282). Non è possibile eseguire altre operazioni di riproduzione mentre è visualizzato il fotogramma.



### ✎ Modo di scatto

Indipendentemente dal modo di scatto selezionato, la fotocamera esegue uno scatto a ogni intervallo. Non è possibile utilizzare l'autoscatto.

### ✎ Vedere anche





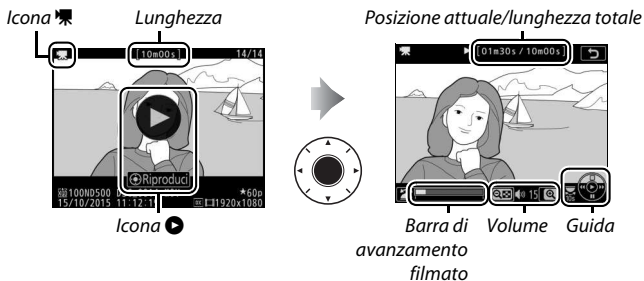

L'opzione **Segnale acustico** nel menu impostazioni controlla se un segnale acustico debba essere emesso quando la ripresa è completa (□ 306).











## Visualizzazione di filmati

I filmati sono indicati da un'icona  nella riproduzione a pieno formato ( 255). Toccare l'icona  nel monitor o premere il centro del multi-selettore per avviare la riproduzione; la posizione attuale viene indicata dalla barra di avanzamento filmato.



È possibile eseguire le seguenti operazioni:

Per	Utilizzare	Descrizione
Mettere in pausa		Per mettere in pausa la riproduzione.
Riprodurre		Per riprendere la riproduzione quando il filmato è in pausa o durante il riavvolgimento/avanzamento.
Riavvolgere/ avanzare		La velocità aumenta a ogni pressione, da 2× a  4× a 8× a 16×; tenere premuto per passare all'inizio o alla fine del filmato (il primo fotogramma è indicato da  nell'angolo superiore destro del monitor, l'ultimo fotogramma da  ). Se la riproduzione è in pausa, il filmato si riavvolge o avanza di un fotogramma alla volta; tenere premuto per riavvolgere o avanzare continuamente.

Per	Utilizzare	Descrizione
Avviare la riproduzione al rallentatore		Premere  mentre il filmato è in pausa per avviare la riproduzione al rallentatore.
Andare avanti di 10 sec.		Ruotare la ghiera di comando principale per passare avanti o indietro di 10 sec.
Passare avanti/indietro		Ruotare la ghiera secondaria per passare all'indice precedente o successivo oppure per passare al primo o all'ultimo fotogramma se il filmato non contiene indici.
Regolare il volume		Premere  per aumentare il volume,  per diminuirlo.
Rifilare il filmato		Per ulteriori informazioni, vedere pagina 82.
Uscire		Tornare alla riproduzione a pieno formato.
Ritornare al modo di ripresa		Premere il pulsante di scatto a metà corsa per ritornare al modo di ripresa.

#### L'icona

I filmati con indici (📄 63) sono indicati da un'icona  nella riproduzione a pieno formato.





#### L'icona

 è visualizzato nella riproduzione a pieno formato e di filmati se il filmato è stato registrato senza audio (📄 290).



## Modifica di filmati

Rifilare sequenze per creare copie modificate di filmati o salvare fotogrammi selezionati come immagini fisse JPEG.

Opzione	Descrizione
 <b>Scegli punto iniziale/finale</b>	Creare una copia da cui è stata tagliata la sequenza indesiderata.
 <b>Salva fotogramma selez.</b>	Per salvare un fotogramma selezionato come immagine fissa JPEG.



## Rifilatura di filmati



Per creare copie rifilate dei filmati:

**1** Visualizzare un filmato a pieno formato (📖 255).

**2** Mettere in pausa il filmato sul nuovo fotogramma iniziale.

Riprodurre il filmato come descritto a pagina 80, premendo il centro del multi-selettore per avviare e riprendere la riproduzione e  per mettere in pausa e premendo  o  oppure ruotando la ghiera di comando principale o la ghiera secondaria per individuare il



Barra di avanzamento filmato

fotogramma desiderato. Si può conoscere la propria posizione approssimativa nel filmato dalla barra di avanzamento filmato. Mettere in pausa la riproduzione quando si raggiunge il nuovo fotogramma iniziale.

### 3 Selezionare **Scegli punto iniziale/finale/finale.**

Premere **i** o **OK**, quindi selezionare **Scegli punto iniziale/finale** e premere **↻**.



### 4 Selezionare **Punto iniz.**

Per creare una copia che inizia con il fotogramma attuale, selezionare **Punto iniz.** e premere **OK**. I fotogrammi prima di quello attuale verranno rimossi quando si salva la copia nello step 9.

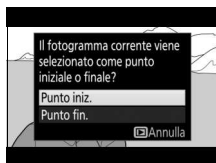

### 5 Confermare il nuovo punto iniziale.

Se il fotogramma desiderato non è attualmente visualizzato, premere **↻** o **▶** per avanzare o riavvolgere (per avanzare o arretrare di 10 sec., ruotare la ghiera di comando principale; per passare a un indice o al primo o all'ultimo fotogramma se il filmato non contiene indici, ruotare la ghiera secondaria).



## 6 Scegliere il punto finale.

Premere **OK** (OK/? ) per commutare dallo strumento di selezione punto iniz. (P) a quello del punto fin. (F), quindi selezionare il fotogramma di chiusura come descritto nello step 5. I fotogrammi dopo quello selezionato verranno rimossi quando si salva la copia nello step 9.

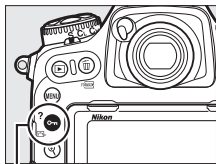

Pulsante **OK** (OK/? )



## 7 Creare la copia.

Quando viene visualizzato il fotogramma desiderato, premere **OK**.

## 8 Ottenere l'anteprima del filmato.

Per ottenere l'anteprima della copia, selezionare **Anteprima** e premere **OK** (per interrompere l'anteprima e tornare al menu delle opzioni di salvataggio, premere **ESC**). Per abbandonare la copia attuale e selezionare un nuovo punto iniziale o finale, come descritto nelle pagine precedenti, selezionare **Annulla** e premere **OK**; per salvare la copia, procedere allo step 9.

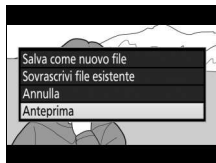

## 9 Salvare la copia.

Selezionare **Salva come nuovo file** e premere **OK** per salvare la copia in un nuovo file. Per sostituire il file di filmato originale con la copia modificata, selezionare **Sovrascrivi file esistente** e premere **OK**.

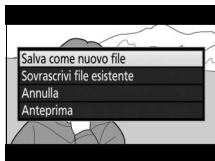

### ✓ Rifilatura di filmati

I filmati devono avere una durata minima di due secondi. La copia non sarà salvata se non vi è spazio sufficiente sulla card di memoria.

Le copie hanno la stessa data e la stessa ora di creazione dell'originale.

### ✎ Rimozione della sequenza di apertura o di chiusura

Per rimuovere solo la sequenza di apertura dal filmato, procedere allo step 7 senza premere il pulsante **OK** (OK/?). Per rimuovere solo la sequenza di chiusura, selezionare **Punto fin.** allo step 4, selezionare il fotogramma di chiusura, quindi procedere allo step 7 senza premere il pulsante **OK** (OK/?).

## Salvataggio di fotogrammi selezionati



Per salvare una copia di un fotogramma selezionato come immagine fissa JPEG:

### 1 Mettere in pausa il filmato al fotogramma desiderato.

Riprodurre il filmato come descritto a pagina 80, premendo il centro del multi-selettore per avviare e riprendere la riproduzione e  per mettere in pausa. Mettere in pausa il filmato al fotogramma che si intende copiare.



### 2 Scegliere Salva fotogramma selez.

Premere  o , quindi selezionare **Salva fotogramma selez.** e premere .



### 3 Creare una copia immagine fissa.

Premere  per creare una copia immagine fissa del fotogramma attuale.



### 4 Salvare la copia.

Selezionare **Si** e premere  per creare una copia JPEG di qualità Fine★ (📖 91) del fotogramma selezionato.

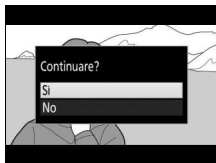

### **Salva fotogramma selezionato**

Le immagini fisse JPEG dei filmati create con l'opzione **Salva fotogramma selez.** non possono essere ritoccate. Nelle immagini fisse JPEG dei filmati non sono presenti alcune categorie di informazioni sulla foto (☐ 261).



### **Il menu di ritocco**

I filmati possono essere inoltre modificati mediante l'opzione **Modifica filmato** nel menu di ritocco (☐ 312).

# Opzioni di registrazione immagini

## Area immagine

Scegliere un'area immagine da **DX (24×16)** e **1,3× (18×12)**.

Opzione	Descrizione
 <b>DX (24×16)</b>	Le immagini vengono registrate utilizzando un'area immagine 23,5 × 15,7 mm (formato DX).
 <b>1,3× (18×12)</b>	Le immagini vengono registrate utilizzando un'area immagine 18,0 × 12,0 mm, producendo un effetto teleobiettivo senza dover cambiare gli obiettivi.

Display del mirino



Foto con area immagine DX  
(24×16)

Foto con area immagine di  
1,3× (18×12)

### Area immagine

L'opzione selezionata è mostrata nella visualizzazione informazioni.

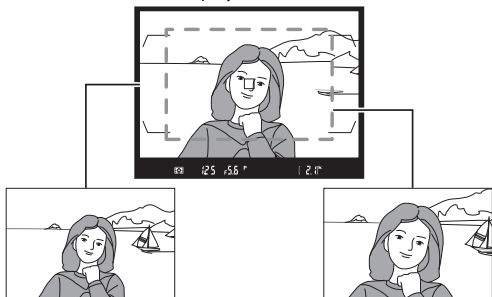

Si può selezionare l'area immagine utilizzando l'opzione **Scegli area immagine** nel menu di ripresa foto oppure premendo un controllo e ruotando una ghiera di comando.

## ■ ■ Il menu *Scegli area immagine*

### 1 Selezionare **Scegli area immagine**.

Selezionare **Scegli area immagine** nel menu di ripresa foto e premere .



### 2 Regolare le impostazioni.

Scegliere un'opzione e premere . Il ritaglio selezionato viene visualizzato nel mirino.



#### Il display del mirino

Il display del mirino per il ritaglio DX 1,3x è mostrato a destra. Un'icona  viene visualizzata nel mirino quando il ritaglio DX 1,3x è selezionato.



*Ritaglio DX 1,3x*

#### Dimensione dell'immagine

La dimensione dell'immagine varia a seconda dell'opzione selezionata per l'area immagine.

### 1 Assegnare la selezione dell'area immagine a un controllo della fotocamera.

Utilizzare la Personalizzazione f1 (**Assegnaz. contr. personalizz.**,  301) per assegnare **Scegli area immagine** a un controllo.

### 2 Utilizzare il controllo selezionato per scegliere un'area immagine.

L'area immagine può essere selezionata premendo il controllo selezionato e ruotando la ghiera principale o la ghiera secondaria fino alla visualizzazione del ritaglio desiderato nel mirino ( 88).

Si può visualizzare l'opzione attualmente selezionata per l'area immagine premendo il controllo per visualizzare l'area immagine nel pannello di controllo o nella visualizzazione informazioni. Il formato DX viene visualizzato come "24- 16" e 1,3x come "18- 12".

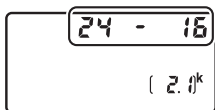

#### **Vedere anche**

Per informazioni sui ritagli disponibili per la registrazione di filmati, vedere pagina 70.

## Qualità dell'immagine

La D500 supporta le seguenti opzioni di qualità dell'immagine. Vedere pagina 387 per informazioni sul numero di immagini che è possibile memorizzare con diverse impostazioni di dimensione e qualità dell'immagine.

Opzione	Tipo file	Descrizione
NEF (RAW)	NEF	I dati RAW provenienti dal sensore di immagine vengono salvati senza elaborazione aggiuntiva. Le impostazioni come il bilanciamento del bianco e il contrasto possono essere regolate dopo la ripresa.
NEF (RAW) + JPEG Fine★/ NEF (RAW) + JPEG Fine	NEF/ JPEG	Vengono registrate due immagini, un'immagine in formato NEF (RAW) e un'immagine JPEG di qualità Fine.
NEF (RAW) + JPEG Normal★/ NEF (RAW) + JPEG Normal		Vengono registrate due immagini, un'immagine in formato NEF (RAW) e un'immagine JPEG di qualità Normal.
NEF (RAW) + JPEG Basic★/ NEF (RAW) + JPEG Basic		Vengono registrate due immagini, un'immagine in formato NEF (RAW) e un'immagine JPEG di qualità Basic.
JPEG Fine★/ JPEG Fine	JPEG	Registrare le immagini in formato JPEG a un rapporto di compressione di circa 1:4 (qualità Fine).
JPEG Normal★/ JPEG Normal		Registrare le immagini in formato JPEG con un rapporto di compressione di circa 1:8 (qualità Normal).
JPEG Basic★/ JPEG Basic		Registrare le immagini in formato JPEG con un rapporto di compressione di circa 1:16 (qualità Basic).
TIFF (RGB)	TIFF (RGB)	Registrare le immagini TIFF-RGB senza compressione a una profondità di bit di 8 bit per canale (colore a 24 bit). TIFF è supportato da una vasta gamma di applicazioni per l'elaborazione delle immagini.

La qualità dell'immagine viene impostata premendo il pulsante **QUAL** e ruotando la ghiera di comando principale fino alla visualizzazione dell'impostazione desiderata nel pannello di controllo.

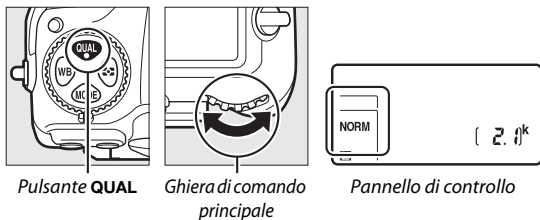

#### **Compressione JPEG**

Le opzioni di qualità dell'immagine con una stella ("★") utilizzano la compressione intesa a garantire la massima qualità; la dimensione dei file varia in base alla scena. Le opzioni senza una stella utilizzano un tipo di compressione progettato per creare file più piccoli; i file tendono a essere circa dello stesso formato indipendentemente dalla scena registrata.

#### **NEF+JPEG**



Quando le foto scattate con le impostazioni NEF (RAW) + JPEG sono visualizzate sulla fotocamera dove c'è solo una card di memoria inserita, verrà visualizzata solo l'immagine JPEG. Se entrambe le copie vengono registrate sulla stessa card di memoria, entrambe le copie vengono cancellate quando la foto viene cancellata. Se la copia JPEG viene registrata su una card di memoria separata usando l'opzione **Funzione slot secondario > RAW primario - JPEG second.**, ciascuna copia deve essere cancellata separatamente.

#### **Il menu di qualità dell'immagine**

La qualità dell'immagine può essere regolata anche mediante l'opzione **Qualità dell'immagine** nel menu di ripresa foto (☐ 284).

## ■ ■ **Compressione NEF (RAW)**

Per scegliere il tipo di compressione per le immagini in formato NEF (RAW), selezionare **Registrazione NEF (RAW) > Compressione NEF (RAW)** nel menu di ripresa foto e premere .

Opzione	Descrizione
ON  <b>Compress. senza perdita</b>	Le immagini NEF sono compresse tramite un algoritmo reversibile, che riduce la dimensione del file di circa il 20–40% senza alcun effetto sulla qualità dell'immagine.
ON  <b>Compressione maggiore</b>	Le immagini NEF sono compresse tramite un algoritmo non reversibile, che riduce la dimensione del file di circa il 35–55% senza quasi alcun effetto sulla qualità dell'immagine.
<b>Senza compressione</b>	Le immagini NEF non sono compresse.

## ■ ■ **Profondità di bit NEF (RAW)**

Per scegliere una profondità di bit per le immagini in formato NEF (RAW), selezionare **Registrazione NEF (RAW) > Profondità di bit NEF (RAW)** nel menu di ripresa foto e premere .

Opzione	Descrizione
12-bit 12 bit	Le immagini in formato NEF (RAW) sono registrate a una profondità di bit di 12 bit.
14-bit 14 bit	Le immagini in formato NEF (RAW) sono registrate a una profondità di bit di 14 bit, producendo file più grandi di quelle con profondità di bit di 12 bit, ma aumentando i dati di colore registrati.

### **Immagini in formato NEF (RAW)**

È possibile creare copie JPEG delle immagini in formato NEF (RAW) utilizzando Capture NX-D o altro software oppure l'opzione **Elaborazione NEF (RAW)** nel menu di ritocco ( 311).

## Dimensione dell'immagine

La dimensione dell'immagine viene misurata in pixel. Scegliere tra **L Grande**, **M Medio** o **S Piccola** (si noti che dimensione dell'immagine varia in base all'opzione selezionata per **Scegli area immagine**,  88):

Area immagine	Opzione	Dimensione (pixel)	Dimensione di stampa (cm) *
DX (24×16)	<b>Grande</b>	5.568 × 3.712	47,1 × 31,4
	<b>Medio</b>	4.176 × 2.784	35,4 × 23,6
	<b>Piccola</b>	2.784 × 1.856	23,6 × 15,7
1,3× (18×12)	<b>Grande</b>	4.272 × 2.848	36,2 × 24,1
	<b>Medio</b>	3.200 × 2.136	27,1 × 18,1
	<b>Piccola</b>	2.128 × 1.424	18,0 × 12,1

\* Dimensioni approssimative quando si stampa a 300 dpi. La dimensione di stampa in pollici è uguale alla dimensione dell'immagine in pixel divisa per la risoluzione stampante in **dots per inch** (dpi; 1 pollice = circa 2,54 cm).

La dimensione dell'immagine per le immagini JPEG e TIFF può essere impostata premendo il pulsante **QUAL** e ruotando la ghiera secondaria fino alla visualizzazione dell'opzione desiderata nel pannello di controllo. Per scegliere la dimensione dell'immagine in formato NEF (RAW), utilizzare l'opzione **Dimensione dell'immagine > NEF (RAW)** nel menu di ripresa foto.

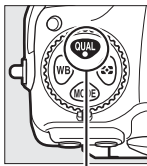

Pulsante **QUAL**

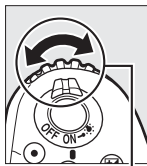

Ghiera  
secondaria

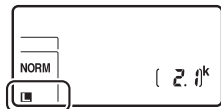

Pannello di controllo

#### Il menu di dimensione dell'immagine

La dimensione dell'immagine per le immagini JPEG e TIFF può essere regolata anche mediante l'opzione **Dimensione dell'immagine > JPEG/TIFF** nel menu di ripresa foto (284). Le immagini in formato NEF (RAW) di dimensioni piccole e medie sono registrate in formato 12 bit compress. senza perdita, indipendentemente dalle opzioni selezionate per **Compressione NEF (RAW)** e **Profondità di bit NEF (RAW)** nel menu **Registrazione NEF (RAW)**.



## Utilizzo di due card di memoria

Quando nella fotocamera sono inserite due card di memoria, è possibile sceglierne una come card primaria mediante la voce **Selezione slot primario** nel menu di ripresa foto. Selezionare **Slot card XQD** per designare la card nello slot card XQD come la card primaria, **Slot card SD** per scegliere la card SD. I ruoli ricoperti dalle card primaria e secondaria possono essere scelti utilizzando l'opzione **Funzione slot secondario** nel menu di ripresa foto. Scegliere tra **Eccedenza** (la card secondaria viene utilizzata solo quando la card primaria è piena), **Backup** (ciascuna immagine viene registrata su entrambe le card, primaria e secondaria) e **RAW primario - JPEG second.** (come per **Backup**, tranne che le copie NEF/RAW delle foto scattate con impostazioni NEF/RAW + JPEG vengono registrate solo nella card primaria e le copie JPEG solo nella card secondaria).

### "Backup" e "RAW primario - JPEG second."

La fotocamera mostra il numero di esposizioni rimanenti sulla card con la minore quantità di memoria. Lo scatto dell'otturatore verrà disattivato quando una delle card è piena.

### Registrazione di filmati

Quando nella fotocamera sono inserite due card di memoria, l'alloggiamento usato per registrare filmati può essere selezionato usando l'opzione **Destinazione** nel menu di ripresa filmato (☐ 288).

# Messa a fuoco

In questa sezione sono descritte le opzioni di messa a fuoco disponibili quando le foto vengono inquadrare nel mirino. È possibile regolare la messa a fuoco automaticamente (vedere di seguito) o manualmente (☞ 114). L'utente può inoltre selezionare il punto AF per la messa a fuoco automatica o manuale (☞ 108) oppure utilizzare il blocco della messa a fuoco e ricomporre le foto dopo la messa a fuoco (☞ 111).

## Autofocus

Per utilizzare l'autofocus, ruotare il selettore modo di messa a fuoco su **AF**.

Selettore modo di messa a fuoco

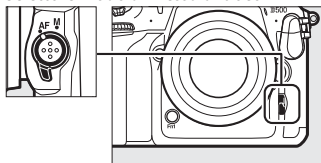

La fotocamera mette a fuoco utilizzando 153 punti AF, di cui i 55 indicati da □ nell'illustrazione a destra possono essere selezionati dall'utente (☞ 108).



Punti AF selezionabili dall'utente

### 1,3x (18x12)

Quando **1,3x (18x12)** è selezionato per **Scegli area immagine** (☞ 89), la fotocamera mette a fuoco utilizzando 117 punti AF, dei quali 45 possono essere selezionati dall'utente. I rimanenti punti AF ai bordi sinistro e destro del display dei punti AF non sono utilizzati.

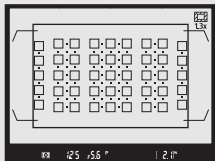

Punti AF disponibili quando è selezionato **1,3x (18x12)**

## Sensori a croce

La disponibilità di punti AF nei sensori a croce varia a seconda dell'obiettivo utilizzato.

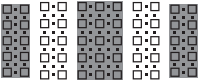
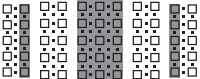
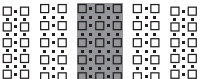
Obiettivo	Sensori a croce (punti AF nei sensori a croce selezionati in grigio <sup>2,3</sup> )
Obiettivi AF-S diversi da quelli elencati di seguito con aperture massime di f/4 o più veloci <sup>1</sup>	 <p>99 sensori a croce</p>
<ul style="list-style-type: none"><li>• AF-S DX Zoom-Nikkor 12–24 mm f/4G IF-ED</li><li>• AF-S Micro NIKKOR 60 mm f/2.8G ED</li><li>• AF-S NIKKOR 600 mm f/4G ED VR</li><li>• AF-S NIKKOR 600 mm f/4E FL ED VR</li><li>• AF-S Nikkor 600 mm f/4D IF-ED II</li><li>• AF-S Nikkor 600 mm f/4D IF-ED</li></ul>	 <p>63 sensori a croce</p>
<ul style="list-style-type: none"><li>• AF-S NIKKOR 200–400 mm f/4G ED VR II</li><li>• AF-S VR Zoom-Nikkor 200–400 mm f/4G IF-ED</li><li>• AF-S NIKKOR 500 mm f/4G ED VR</li><li>• AF-S Nikkor 500 mm f/4D IF-ED II</li><li>• AF-S Nikkor 500 mm f/4D IF-ED</li><li>• Obiettivi AF-S con apertura massima più lenta di f/4<sup>1</sup></li><li>• Obiettivi non AF-S</li></ul>	 <p>45 sensori a croce</p>

1 Con l'ingrandimento massimo, nel caso di obiettivi zoom.

2 Altri punti AF utilizzano sensori di linea, che rilevano linee orizzontali.

3 I punti AF ai bordi sinistro e destro del display dei punti AF non sono usati quando

**1,3x (18x12)** è selezionato per **Scegli area immagine** (□ 89).

### **Moltiplicatori di focale AF-S/AF-I e punti AF disponibili**

Quando è collegato un moltiplicatore di focale AF-S o AF-I, i punti AF mostrati nelle figure possono essere utilizzati per l'autofocus e la telemetria elettronica (si noti che alle aperture massime combinate più lente di f/5.6, la fotocamera potrebbe non essere in grado di mettere a fuoco soggetti scuri o con contrasto moderato).

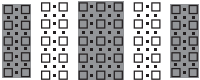
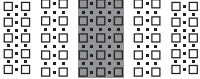
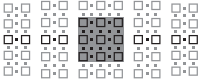
Moltiplicatore di focale	Apertura max. obiettivo <sup>1</sup>	Punti AF disponibili (punti AF con sensore a croce selezionati in grigio <sup>2</sup> )
TC-14E, TC-14E II, TC-14E III TC-17E II TC-20E, TC-20E II, TC-20E III	f/2	
TC-14E, TC-14E II, TC-14E III	f/2.8	153 punti AF (55 selezionabili) con 99 sensori a croce
TC-17E II TC-20E, TC-20E II, TC-20E III	f/2.8	
TC-14E, TC-14E II, TC-14E III	f/4	153 punti AF (55 selezionabili) con 45 sensori a croce
TC-17E II	f/4	
TC-800-1.25E ED	f/5.6	37 punti AF (17 selezionabili) con 25 sensori a croce

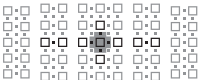
Moltiplicatore di focale	Apertura max. obiettivo <sup>1</sup>	Punti AF disponibili (punti AF con sensore a croce selezionati in grigio <sup>2</sup> )
TC-20E, TC-20E II, TC-20E III	f/4	
TC-14E, TC-14E II, TC-14E III	f/5.6	15 punti AF (9 selezionabili) con 5 sensori a croce

1 Con l'ingrandimento massimo, nel caso di obiettivi zoom.

2 Altri punti AF utilizzano sensori di linea, che rivelano linee orizzontali, ma si noti che se sono presenti solo 5 sensori a croce, solo quelli indicati da ■ rilevano le linee verticali.

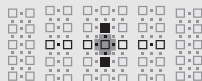

Autofocus non è disponibile quando i moltiplicatori di focale sono usati con obiettivi AF-S VR Micro-Nikkor 105 mm f/2.8G IF-ED.

## Modo autofocus

Scegliere fra i seguenti modi autofocus:

Modo	Descrizione
<b>AF-S</b>	<b>AF singolo:</b> per soggetti fermi. La messa a fuoco si blocca quando il pulsante di scatto viene premuto a metà corsa. Con le impostazioni predefinite, è possibile rilasciare l'otturatore solamente quando viene visualizzato l'indicatore di messa a fuoco (●) ( <i>priorità alla messa a fuoco</i> ; □ 292).
<b>AF-C</b>	<b>AF-continuo:</b> per soggetti in movimento. La fotocamera mette a fuoco in maniera continua mentre il pulsante di scatto è premuto a metà corsa; se il soggetto si muove, la fotocamera utilizzerà la <i>messa a fuoco a inseguimento predittivo</i> (□ 102) per prevedere la distanza finale dal soggetto e, se necessario, regolare la messa a fuoco. Con le impostazioni predefinite, è possibile rilasciare l'otturatore indipendentemente dalla messa a fuoco del soggetto ( <i>priorità di scatto</i> ; □ 292).

Il modo autofocus può essere selezionato premendo il pulsante modo AF e ruotando la ghiera di comando principale fino alla visualizzazione dell'impostazione desiderata nel mirino e nel pannello di controllo.

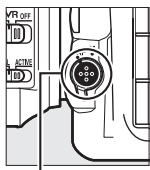

Pulsante modo AF

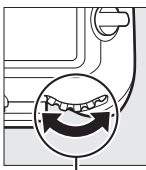

Ghiera di comando principale

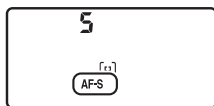

Pannello di controllo



Mirino

### **Vedere anche**

Per informazioni sull'uso della priorità alla messa a fuoco in AF-continuo, vedere la Personalizzazione a1 (**Selezione priorità AF-C**, □ 292). Per informazioni sull'uso della priorità allo scatto in AF singolo, vedere la Personalizzazione a2 (**Selezione priorità AF-S**, □ 292). Per informazioni su come evitare che la fotocamera metta a fuoco quando il pulsante di scatto viene premuto a metà corsa, vedere la Personalizzazione a8 (**Attivazione AF**, □ 293). Vedere la Personalizzazione a10 (**Restrizioni modo autofocus**, □ 294) per informazioni su come limitare la selezione del modo di messa a fuoco a **AF-S** o **AF-C** e f4 (**Personalizzazione ghiera**) > **Inverti principale/secondaria** (□ 302) per informazioni sull'uso della ghiera secondaria per scegliere il modo di messa a fuoco. Vedere pagina 47 per informazioni sulle opzioni di autofocus disponibili in live view o durante la registrazione di filmati.

### **Il pulsante AF-ON**

Per mettere a fuoco con la fotocamera, la pressione del pulsante **AF-ON** ha lo stesso effetto della pressione del pulsante di scatto a metà corsa.

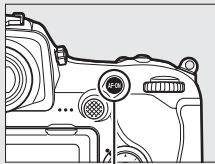

*Pulsante AF-ON*

### **Messa a fuoco a inseguimento predittivo**

Nel modo **AF-C**, la fotocamera avvierà la messa a fuoco a inseguimento predittivo se il soggetto si allontana o si avvicina alla fotocamera mentre il pulsante di scatto viene premuto a metà corsa oppure se il pulsante **AF-ON** viene premuto. Ciò permette alla fotocamera di inseguire la messa a fuoco mentre cerca di prevedere dove si situerà il soggetto quando l'otturatore verrà rilasciato.

## **Modo area AF**

Per scegliere come viene selezionato il punto AF per l'autofocus.

- **AF a punto singolo:** selezionare il punto AF come descritto a pagina 108; la fotocamera mette a fuoco solo il soggetto nel punto AF selezionato. Utilizzare per soggetti statici.
- **AF ad area dinamica:** selezionare il punto AF come descritto a pagina 108. Nel modo di messa a fuoco **AF-C**, la fotocamera metterà a fuoco basandosi sulle informazioni relative ai punti AF circostanti se il soggetto si sposta brevemente dal punto selezionato. Il numero di punti AF varia con il modo selezionato:
  - **AF ad area dinamica (25 p.):** scegliere quando c'è tempo per comporre la foto o quando si fotografano soggetti che si muovono in modo prevedibile (per es. corridori o automobili che corrono su una pista).
  - **AF ad area dinamica (72 p.):** scegliere quando si fotografano soggetti che si muovono in modo imprevedibile (per es. giocatori in una partita di calcio).
  - **AF ad area dinamica (153 p.):\*** scegliere quando si fotografano soggetti che si muovono velocemente e sono difficili da inquadrare nel mirino (per es. uccelli).

- **Tracking 3D\***: selezionare il punto AF come descritto a pagina 108. Nel modo di messa a fuoco **AF-C**, la fotocamera insegue i soggetti che lasciano il punto AF selezionato e, se necessario, seleziona nuovi punti AF. Utilizzare per comporre rapidamente foto con soggetti che si muovono in modo irregolare da un lato all'altro (per es. giocatori di tennis). Se il soggetto esce dal mirino, togliere il dito dal pulsante di scatto e ricomporre la foto con il soggetto nel punto AF selezionato.



- **Area AF a gruppo**: la fotocamera mette a fuoco utilizzando un gruppo di punti AF selezionato dall'utente, riducendo il rischio che la fotocamera metta a fuoco lo sfondo anziché il soggetto principale. Scegliere per soggetti che sono difficili da fotografare utilizzando un unico punto AF. Se vengono rilevati volti nel modo di messa a fuoco **AF-S**, la fotocamera dà priorità ai soggetti del ritratto.
- **Area AF auto**: la fotocamera rileva automaticamente il soggetto e seleziona il punto AF; se viene rilevato un volto, la fotocamera darà priorità al soggetto del ritratto. I punti AF attivi vengono selezionati brevemente dopo la messa a fuoco della fotocamera; nel modo **AF-C**, il punto AF principale viene visualizzato dopo la disattivazione degli altri punti AF.



- \* Si noti che quando **1,3x (18x12)** è selezionato per **Scegli area immagine** (☐ 89), la fotocamera mette a fuoco utilizzando 117 punti AF. I rimanenti punti AF ai bordi sinistro e destro del display dei punti AF non sono utilizzati.

Il modo area AF può essere selezionato premendo il pulsante modo AF e ruotando la ghiera secondaria fino alla visualizzazione dell'impostazione desiderata nel mirino e nel pannello di controllo.

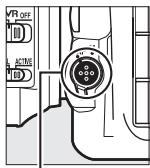

*Pulsante modo AF*

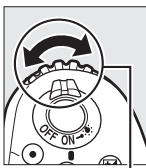

*Ghiera secondaria*

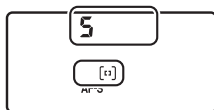

*Pannello di controllo*

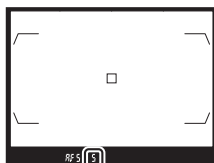













*Mirino*

### **Tracking 3D**

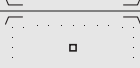
Quando il pulsante di scatto viene premuto a metà corsa, i colori dell'area circostante il punto AF vengono memorizzati nella fotocamera. Di conseguenza, il tracking 3D potrebbe non produrre i risultati desiderati con soggetti con colori simili a quelli dello sfondo o che occupano un'area molto piccola dell'inquadratura.

## Modo area AF

Il modo area AF è mostrato sul pannello di controllo e sul mirino.

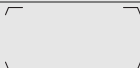
Modo area AF	Pannello di controllo	Mirino	Display punto AF del mirino
AF a punto singolo	S		
AF ad area dinamica a 25 punti*	d 25		
AF ad area dinamica a 72 punti*	d 72		
AF ad area dinamica a 153 punti*	d 153		
Tracking 3D	3d		
Area AF a gruppo	GrP		
Area AF auto	Auto		

\* Solamente il punto AF attivo è visualizzato nel mirino. I rimanenti punti AF forniscono informazioni per facilitare l'operazione di messa a fuoco.

### **Moltiplicatori di focale AF-S/AF-I**

Se tracking 3D o area AF auto sono selezionati per il modo area AF quando viene utilizzato un moltiplicatore di focale AF-S/AF-I, AF a punto singolo sarà selezionato automaticamente a diaframmi combinati più lenti di f/5.6.

### **Messa a fuoco manuale**

AF a punto singolo viene selezionato automaticamente quando viene utilizzata la messa a fuoco manuale.

### **Vedere anche**

Per informazioni su come l'autofocus risponde a modifiche nella distanza dal soggetto, vedere la Personalizzazione a3 (**Focus Tracking + Lock-On**, □ 292). Per regolare le impostazioni per il tracking 3D, utilizzare le Personalizzazioni a4 (**Rilevam. volto con tracking 3D**, □ 293) e a5 (**Area visione tracking 3D**, □ 293). Vedere la Personalizzazione a7 (**Memorizza con orientam.**, □ 293) per informazioni sulla scelta di diversi punti AF e/o diversi modi area AF per le foto con orientamento ritratto e paesaggio, a9 (**Limita selez. modo area AF**, □ 293) per informazioni su come limitare la selezione del modo area AF, a12 (**Opzioni punto AF**, □ 294) per informazioni sulla scelta del metodo di visualizzazione del punto AF e f4 (**Personalizzazione ghiera**) > **Inverti principale/secondaria** (□ 302) per informazioni sull'uso della ghiera di comando principale per scegliere il modo area AF. Vedere pagina 48 per informazioni sulle opzioni di autofocus disponibili in live view o durante la registrazione di filmati.

## Selezione punto AF

La fotocamera mette a fuoco utilizzando 153 punti AF, dei quali i 55 mostrati a destra possono essere selezionati manualmente, consentendo di comporre foto con il



soggetto principale posizionato quasi in qualsiasi punto dell'inquadratura (quando **1,3x (18x12)** è selezionato per **Scegli area immagine**, la fotocamera mette a fuoco tramite 117 punti AF, dei quali 45 possono essere selezionati manualmente;  89). Seguire gli step riportati di seguito per scegliere il punto AF (in area AF a gruppo, è possibile seguire questi step per scegliere un gruppo di punti AF).

### 1 Ruotare il blocco del selettore di messa a fuoco su ●.

Ciò permette di utilizzare il multi-selettore per selezionare il punto AF.

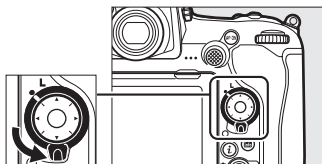

Blocco del selettore di messa a fuoco

### 2 Selezionare il punto AF.

Utilizzare il multi-selettore per selezionare il punto AF nel mirino mentre gli esposimetri sono attivi. Il punto AF centrale può essere selezionato premendo il centro del multi-selettore.

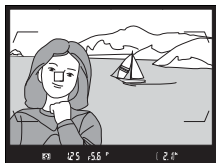

Il blocco del selettore di messa a fuoco può essere ruotato sulla posizione di blocco (L) dopo la selezione per evitare che il punto AF selezionato cambi quando il multi-selettore viene premuto.

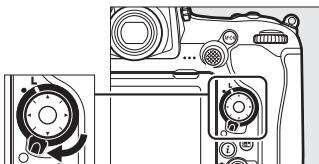

#### Il selettore secondario

Il selettore secondario può essere usato al posto del multi-selettore per selezionare il punto AF. La messa a fuoco e l'esposizione si bloccano mentre il centro del selettore secondario viene premuto (☐ 111, 141). Utilizzare il selettore secondario come mostrato a destra; premendo sui

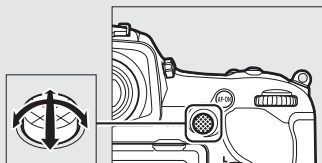

*Selettore secondario*

lati, si potrebbe non ottenere l'effetto desiderato. Fare attenzione a non mettere le dita o le unghie negli occhi quando si usa il selettore secondario.

#### Area AF auto

Il punto AF per l'area AF auto è selezionato automaticamente; la selezione punti AF manuale non è disponibile.

### **Vedere anche**

Per informazioni sulla scelta del numero di punti AF che possono essere selezionati usando il multi-selettore, fare riferimento alla Personalizzazione a6 (**Numero di punti AF**, □ 293). Per informazioni sulla scelta di punti AF e/o di modi area AF separati per gli orientamenti verticale e orizzontale, fare riferimento alla Personalizzazione a7 (**Memorizza con orientam.**, □ 293). Per informazioni sull'impostazione della selezione dei punti AF da "includere", vedere la Personalizzazione a11 (**Inclusione punti AF**, □ 294). Per informazioni sulla scelta del momento in cui il punto AF si illumina, vedere la Personalizzazione a12 (**Opzioni punto AF**, □ 294). Per informazioni su come cambiare il ruolo del selettore secondario, vedere la Personalizzazione f1 (**Assegnaz. contr. personalizz.**) > **Selettore secondario** (□ 301) e **Centro selettore secondario** (□ 301). Per informazioni sulla modifica della funzione del pulsante centrale multi-selettore, vedere la Personalizzazione f2 (**Pulsante centr. multi-selett.**, □ 301).

## Blocco della messa a fuoco

Il blocco della messa a fuoco può essere usato per modificare la composizione dopo la messa a fuoco, permettendo di eseguire la messa a fuoco di un soggetto che non sarà in un punto AF nella composizione finale. Se la fotocamera non è in grado di mettere a fuoco con l'autofocus (☞ 113), il blocco della messa a fuoco può essere usato anche per ricomporre la foto dopo la messa a fuoco su un altro soggetto alla stessa distanza di quello originale. Il blocco della messa a fuoco ha la massima efficacia quando è selezionata un'opzione diversa da area AF auto per il modo area AF (☞ 103).

### 1 Mettere a fuoco.

Posizionare il soggetto nel punto AF selezionato e premere a metà corsa il pulsante di scatto per avviare la messa a fuoco.

Verificare che l'indicatore di messa a fuoco (●) sia visualizzato nel mirino.



### 2 Bloccare la messa a fuoco.

**Modo messa a fuoco AF-C** (☞ 101): con il pulsante di scatto premuto a metà corsa (①), premere il centro del selettore secondario (②) per bloccare sia la messa a fuoco sia l'esposizione (un'icona **AE-L** verrà visualizzata nel mirino). La messa a fuoco rimane bloccata mentre il centro del selettore secondario è premuto, anche se in seguito si rimuove il dito dal pulsante di scatto.

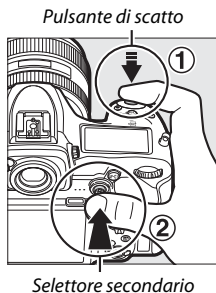

**Modo messa a fuoco AF-S:** la messa a fuoco si blocca automaticamente quando viene visualizzato l'indicatore di messa a fuoco (●) e rimane bloccata finché non si rimuove il dito dal pulsante di scatto. La messa a fuoco può inoltre essere bloccata premendo il centro del selettore secondario, come descritto nella pagina precedente.

### 3 Ricomporre la foto e scattare.

La messa a fuoco rimane bloccata tra gli scatti se si mantiene premuto a metà corsa il pulsante di scatto (AF-S) o se si mantiene

premuo il centro del selettore secondario, consentendo così di scattare più foto in sequenza con la stessa impostazione di messa a fuoco.



Non modificare la distanza tra la fotocamera e il soggetto mentre è attivo il blocco della messa a fuoco. Se il soggetto si muove, eseguire nuovamente la messa a fuoco alla nuova distanza.

#### Blocco della messa a fuoco con il pulsante AF-ON

Durante la fotografia tramite mirino, la messa a fuoco può essere bloccata usando il pulsante **AF-ON** anziché il pulsante di scatto (□ 102). Se è selezionato **Solo AF-ON** per la Personalizzazione a8 (**Attivazione AF**, □ 293), la fotocamera non metterà a fuoco quando il pulsante di scatto viene premuto a metà corsa; invece, la fotocamera metterà a fuoco quando viene premuto il pulsante **AF-ON** e in quel momento la messa a fuoco verrà bloccata e resterà bloccata fino alla nuova pressione del pulsante **AF-ON**.

#### Vedere anche

Vedere la Personalizzazione c1 (**Pulsante di scatto AE-L**, □ 296) per informazioni sull'uso del pulsante di scatto per bloccare l'esposizione.

## Ottenere buoni risultati con l'autofocus

L'autofocus non permette di ottenere prestazioni ottimali nelle condizioni elencate di seguito. Lo scatto potrebbe essere disattivato se la fotocamera non è in grado di mettere a fuoco in queste condizioni oppure potrebbe essere visualizzato l'indicatore di messa a fuoco (●) e la fotocamera potrebbe emettere un segnale acustico, permettendo il rilascio dell'otturatore anche se il soggetto non è a fuoco. In questi casi, usare la messa a fuoco manuale (☐ 114) o utilizzare il blocco della messa a fuoco (☐ 111) per mettere a fuoco un altro soggetto alla stessa distanza, quindi ricomporre la foto.



*Contrasto minimo o inesistente tra il soggetto e lo sfondo.*

**Esempio:** il soggetto è dello stesso colore dello sfondo.



*Il punto AF contiene oggetti posti a distanze diverse dalla fotocamera.*

**Esempio:** il soggetto è all'interno di una gabbia.



*Il soggetto è dominato da motivi geometrici regolari.*

**Esempio:** persiane o una fila di finestre di un grattacielo.



*Il punto AF contiene aree con differenze di luminosità molto forti.*

**Esempio:** il soggetto è per metà in ombra.



*Gli oggetti sullo sfondo appaiono più grandi rispetto al soggetto.*

**Esempio:** un edificio è nell'inquadratura dietro al soggetto.

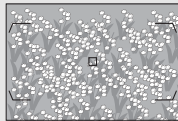

*Il soggetto contiene molti dettagli particolareggiati.*

**Esempio:** un campo di fiori o altri soggetti piccoli o con variazione di luminosità ridotta.

## Messa a fuoco manuale

La messa a fuoco manuale è disponibile per gli obiettivi che non supportano l'autofocus (obiettivi non AF NIKKOR) o quando l'autofocus non produce i risultati desiderati (☞ 113).

- **Obiettivi AF:** impostare il selettore modo di messa a fuoco dell'obiettivo (se presente) e il selettore modo di messa a fuoco della fotocamera su **M**.

Selettore del modo di messa a fuoco

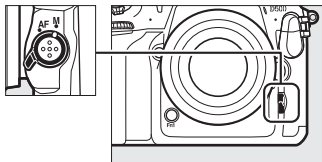

### ✔ Obiettivi AF

Non utilizzare gli obiettivi AF con il selettore del modo di messa a fuoco dell'obiettivo impostato su **M** e il selettore del modo di messa a fuoco della fotocamera impostato su **AF**. La mancata osservanza di questa precauzione potrebbe danneggiare la fotocamera o l'obiettivo. Questo non si applica a obiettivi AF-S, che possono essere utilizzati in modo **M** senza impostare il selettore del modo di messa a fuoco della fotocamera su **M**.

- **Obiettivi con messa a fuoco manuale:** mettere a fuoco manualmente.

Per mettere a fuoco manualmente, regolare l'anello di messa a fuoco dell'obiettivo finché l'immagine visualizzata sul campo opaco del mirino non è a fuoco. Le foto possono essere scattate in qualsiasi momento, anche se l'immagine non è a fuoco.



## ■ Il telemetro elettronico

L'indicatore di messa a fuoco del mirino può essere usato per confermare se il soggetto nel punto AF selezionato è a fuoco. Scegliere tra 55 punti AF o tra 45 punti se **1,3x (18x12)** è selezionato per **Scegli area immagine** (89). Dopo aver posizionato il soggetto nel punto AF



selezionato, premere il pulsante di scatto a metà corsa e ruotare l'anello di messa a fuoco dell'obiettivo finché non viene visualizzato l'indicatore di messa a fuoco (●). Si noti che, con i soggetti elencati a pagina 113, l'indicatore di messa a fuoco potrebbe a volte essere visualizzato anche quando il soggetto non è a fuoco; confermare la messa a fuoco nel mirino prima della ripresa. Per informazioni sull'uso del telemetro elettronico con i moltiplicatori di focale AF-S/AF-I opzionali, vedere pagina 99.

### 🔪 Obiettivi AF-P DX NIKKOR 18–55 mm f/3.5–5.6G e G VR

Quando un obiettivo AF-P DX NIKKOR 18–55 mm f/3.5–5.6G VR o AF-P DX NIKKOR 18–55 mm f/3.5–5.6G è utilizzato in modo Messa a fuoco man., l'indicatore di messa a fuoco (●) lampeggerà nel mirino (o, in live view, il punto AF lampeggerà nel monitor) per avvertire che continuare a ruotare l'anello di messa a fuoco nella direzione attuale non metterà a fuoco il soggetto.

### 🔪 Posizione del piano focale

Per determinare la distanza tra il soggetto e la fotocamera, misurare prendendo come riferimento l'indicatore del piano focale (☉) sul corpo macchina della fotocamera. La distanza fra la flangia di innesto obiettivo e il piano focale è di 46,5 mm.

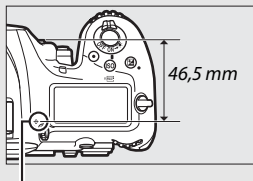

Indicatore del piano focale

# Modo di scatto

## Sceita di un modo di scatto

Per scegliere un modo di scatto, premere il pulsante di sblocco ghiera modo di scatto e ruotare la ghiera modo di scatto in modo che il puntatore si allinei con l'impostazione desiderata.

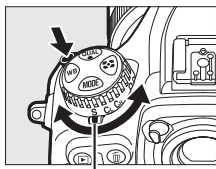

Puntatore

Modo	Descrizione
<b>S</b>	<b>Fotogramma singolo:</b> la fotocamera scatta una foto ogni volta che si preme il pulsante di scatto.
<b>CL</b>	<b>Continuo a bassa velocità:</b> mentre il pulsante di scatto è tenuto premuto, la fotocamera registra 1-9 fotogrammi al secondo. * La frequenza di scatto può essere scelta utilizzando la Personalizzazione d1 ( <b>Vel. scatto modo seq. CL</b> , □ 297).
<b>CH</b>	<b>Continuo ad alta velocità:</b> mentre il pulsante di scatto è tenuto premuto, la fotocamera registra fino a 10 fotogrammi al secondo. * Utilizzare per soggetti attivi.
<b>Q</b>	<b>Scatto discreto:</b> come per il fotogramma singolo, tranne che lo specchio non torna a posto durante la pressione fino in fondo del pulsante di scatto, permettendo all'utente di controllare il momento dello scatto effettuato dallo specchio, che risulta inoltre essere più discreto che in modo fotogramma singolo. Inoltre, il segnale acustico non si attiva indipendentemente dall'impostazione selezionata per <b>Segnale acustico</b> nel menu impostazioni (□ 306).
<b>QC</b>	<b>QC scatto (continuo discreto):</b> mentre il pulsante di scatto è tenuto premuto, la fotocamera registra fino a 3 fotogrammi al secondo. * Il rumore della fotocamera è ridotto.

Modo	Descrizione
	<b>Autoscatto:</b> per scattare foto con l'autoscatto (☐ 119).
<b>MUP</b>	<b>M-Up:</b> scegliere questo modo per ridurre al minimo il movimento della fotocamera per la fotografia con teleobiettivo o di primi piani o in altre situazioni in cui il minimo movimento della fotocamera potrebbe causare foto sfocate (☐ 121).

\* Frequenza fotogrammi media con una batteria ricaricabile EN-EL15, AF-continuo, esposizione manuale o auto a priorità di tempi, un tempo di posa di  $\frac{1}{250}$  sec. o più veloce, le rimanenti impostazioni (o, nel caso di **CL**, le rimanenti impostazioni diverse dalla Personalizzazione d1) ai valori predefiniti e memoria rimanente nel buffer di memoria. Le frequenze presentate potrebbero non essere disponibili in alcune condizioni. Le frequenze fotogrammi potrebbero ridursi a sensibilità ISO alte (Hi 0,3–Hi 5) o con diaframmi estremamente chiusi (numeri f/ alti) o con tempi di posa lunghi, quando la riduzione vibrazioni (disponibile con obiettivi VR) o il controllo automatico ISO (☐ 125) sono attivi, o quando la batteria ricaricabile è quasi scarica, è collegato un obiettivo senza CPU, **Ghiera diaframma** è selezionato per la Personalizzazione f4 (**Personalizzazione ghiera**) > **Impostazione diaframma** (☐ 302) oppure si rileva effetto flicker (sfarfallio della luce) mentre la riduzione dello sfarfallio è attivata nel menu di ripresa foto (☐ 234).

## Il buffer di memoria

La fotocamera è dotata di un buffer di memoria per la memorizzazione temporanea, permettendo così di continuare la ripresa mentre le foto vengono salvate sulla card di memoria. Si noti, tuttavia, che la frequenza di scatto diminuisce quando il buffer di memoria è pieno (r99).

Il numero approssimativo di immagini che possono essere salvate nel buffer di memoria alle impostazioni attuali appare nella visualizzazione numero di esposizioni rimanenti nel mirino e nel pannello di controllo mentre il pulsante di scatto viene premuto a metà corsa. L'illustrazione a destra mostra il display che indica lo spazio disponibile nel buffer di memoria per circa 99 foto.

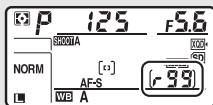

Mentre le foto vengono registrate sulla card di memoria, la spia di accesso card di memoria si accende. A seconda delle condizioni di ripresa e delle prestazioni della card di memoria, la registrazione potrebbe durare da pochi secondi a qualche minuto. *Non rimuovere la card di memoria né rimuovere o scollegare la fonte di alimentazione fino allo spegnimento della spia di accesso.* Se la fotocamera viene spenta quando sono ancora presenti dati nel buffer, l'alimentazione non si spegne fino a quando tutte le foto nel buffer non sono state registrate. Se la batteria ricaricabile si scarica quando ci sono ancora immagini nel buffer, il rilascio dell'otturatore viene disattivato e le immagini vengono trasferite sulla card di memoria.

## Vedere anche

Per informazioni sulla scelta dell'ordine con cui le foto in ciascuna sequenza vengono visualizzate dopo lo scatto, vedere **Dopo sequenza, mostra** (□ 282). Per informazioni sulla scelta del numero massimo di foto che è possibile scattare in una singola sequenza, vedere la Personalizzazione d2 (**Limite scatto continuo**, □ 297). Per informazioni sul numero di immagini che è possibile scattare in un'unica sequenza, fare riferimento a pagina 387.

## Modo autoscatto



L'autoscatto può essere utilizzato per ridurre il movimento della fotocamera o per gli autoritratti.

### 1 Selezionare il modo autoscatto.

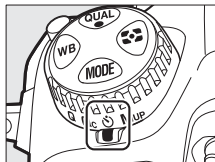
Premere il pulsante di sblocco ghiera modo di scatto e ruotare la ghiera modo di scatto su .



### 2 Inquadrare la foto e mettere a fuoco.

In AF singolo ( 101), le foto possono essere scattate solo se l'indicatore di messa a fuoco () appare nel mirino.



#### Chiudere l'otturatore dell'oculare mirino

Quando si scattano foto senza avvicinare l'occhio al mirino, chiudere l'otturatore dell'oculare mirino per evitare che la luce che penetra attraverso il mirino appaia nelle foto o interferisca con l'esposizione.

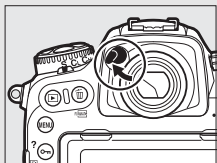

### 3 Avviare il timer.

Premere il pulsante di scatto fino in fondo per avviare il timer. La spia autoscatto inizia a lampeggiare. Due secondi prima di scattare la foto, la spia autoscatto smette di lampeggiare. L'otturatore sarà rilasciato circa dieci secondi dopo l'avvio del timer.



Per disattivare l'autoscatto prima di scattare una foto, portare la ghiera modo di scatto su un'altra impostazione.

#### Vedere anche

Per informazioni sulla scelta della durata dell'autoscatto, del numero di scatti eseguiti e dell'intervallo tra scatti, vedere la Personalizzazione c3 (**Autoscatto**, □ 296). I segnali acustici che si attivano quando viene usato l'autoscatto possono essere controllati tramite l'opzione **Segnale acustico** nel menu impostazioni (□ 306).

## Modo M-Up

Scegliere questo modo per ridurre al minimo la sfocatura causata dal movimento della fotocamera quando lo specchio è sollevato. Per utilizzare il modo M-Up, premere il pulsante di sblocco ghiera modo di scatto e ruotare la ghiera modo di scatto su **Mup** (M-Up). Dopo aver premuto il pulsante di scatto a metà corsa per impostare la messa a fuoco e l'esposizione, premere il pulsante di scatto fino in fondo per sollevare lo specchio. Verrà visualizzato **r dY** nel pannello di controllo;

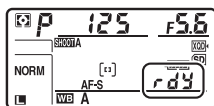
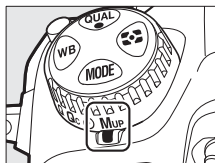

premere di nuovo il pulsante di scatto fino in fondo per scattare la foto (in live view, non è necessario sollevare lo specchio; l'immagine viene scattata la prima volta in cui il pulsante di scatto viene premuto fino in fondo). Verrà emesso un segnale acustico, a meno che non sia selezionato **No** per **Segnale acustico** nel menu impostazioni (☑ 306). Lo specchio si abbassa al termine della ripresa.

### ✓ M-Up

Quando lo specchio è sollevato, le foto non possono essere inquadrate nel mirino e l'autofocus e la misurazione esposimetrica non vengono eseguiti.

### ✎ Modo M-Up

Se non viene eseguita alcuna operazione per circa 30 sec. dopo che lo specchio è stato sollevato, verrà automaticamente scattata una foto.

### ✎ Per evitare la sfocatura

Per evitare le sfocature causate dal movimento della fotocamera, premere delicatamente il pulsante di scatto. È consigliato l'uso di un treppiedi.

### ✎ Vedere anche

Per informazioni sull'uso dell'otturatore a prima tendina elettronica per ridurre ulteriormente le sfocature, vedere la Personalizzazione d6 (**Otturat. a prima tend. elettr.**, □ 298).

# Sensibilità ISO

## Regolazione manuale

La sensibilità della fotocamera alla luce può essere regolata in base alla quantità di luce disponibile. Scegliere tra le impostazioni comprese tra ISO 100 e ISO 51200 in step equivalenti a  $\frac{1}{3}$  EV. Per situazioni speciali sono inoltre disponibili impostazioni comprese tra circa 0,3 e 1 EV sotto ISO 100 e tra 0,3 e 5 EV sopra ISO 51200. Più i valori di sensibilità ISO sono alti, meno luce è necessaria per l'esposizione, consentendo di impostare tempi di posa più brevi o diaframmi più chiusi.

La sensibilità ISO può essere regolata premendo il pulsante **ISO** (FORMAT) e ruotando la ghiera di comando principale fino a visualizzare l'impostazione desiderata sul pannello di controllo e sul mirino.

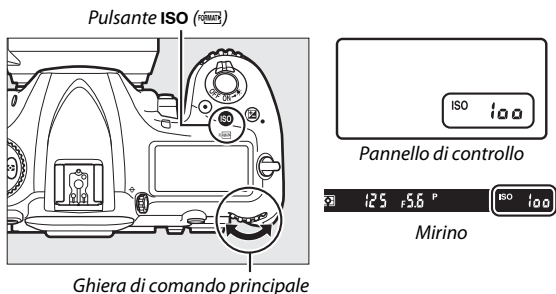

### Il menu sensibilità ISO

La sensibilità ISO può essere inoltre regolata mediante l'opzione **Impostazioni sensibilità ISO** nel menu di ripresa foto (📖 285).

MENU DI RIPRESA FOTO	
Qualità dell'immagine	NORM
Dimensione dell'immagine	--
Registrazione NEF (RAW)	--
Impostazioni sensibilità ISO	--
Bilanciamento del bianco	AUTTO
Imposta Picture Control	ESD
Gestisci Picture Control	--
Spazio colore	sRGB

### Sensibilità ISO

Più è alta la sensibilità ISO e meno luce è necessaria per produrre un'esposizione, permettendo tempi di posa più veloci o diaframmi più chiusi, ma l'immagine sarà con maggiore probabilità influenzata da disturbi (pixel luminosi distribuiti in modo casuale, effetto nebbia o linee). Il disturbo si presenta con maggiore frequenza a impostazioni tra **Hi 0,3** e **Hi 5**.



### Hi 0,3–Hi 5

Le impostazioni da **Hi 0,3** a **Hi 5** corrispondono alle sensibilità ISO 0,3–5 EV sopra ISO 51200 (equivalente a ISO 64000–1640000).

### Lo 0,3–Lo 1

Le impostazioni da **Lo 0,3** a **Lo 1** corrispondono alle sensibilità ISO 0,3–1 EV sotto ISO 100 (equivalente a ISO 80–50). Utilizzare per diaframmi più aperti quando la luce è intensa. Il contrasto è leggermente maggiore del normale; in molti casi, è consigliabile utilizzare sensibilità ISO di ISO 100 o superiori.

### Vedere anche

Per informazioni sulla scelta della dimensione degli incrementi della sensibilità ISO, fare riferimento alla Personalizzazione b1 (**Valore increm. sens. ISO**;  294). Vedere la Personalizzazione d3 (**ISO nel display**;  297) per informazioni sulla visualizzazione della sensibilità ISO nel pannello di controllo e nel mirino. Per informazioni sull'utilizzo delle opzioni **NR su ISO elevati** nei menu di ripresa foto e filmati per ridurre il disturbo a sensibilità ISO alte, vedere le pagine 286 (foto) e 290 (filmati).

## Controllo automatico ISO

Se è selezionato **Sì** per **Impostazioni sensibilità ISO > Controllo automatico ISO** nel menu di ripresa foto, la sensibilità ISO verrà regolata automaticamente qualora non sia possibile ottenere un'esposizione ottimale con il valore selezionato dall'utente (la sensibilità ISO verrà regolata correttamente se viene utilizzato il flash).

### 1 Selezionare **Controllo automatico ISO**.

Selezionare **Impostazioni sensibilità ISO** nel menu di ripresa foto, selezionare **Controllo automatico ISO** e premere .



### 2 Selezionare **Sì**.

Selezionare **Sì** e premere  (se è selezionato **No**, la sensibilità ISO rimane fissata al valore selezionato dall'utente).

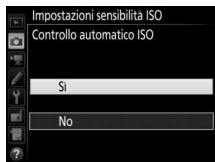

### 3 Regolare le impostazioni.

Il valore massimo per la sensibilità ISO auto può essere selezionato mediante **Sensibilità massima** (il valore minimo per la sensibilità ISO auto è impostato automaticamente su ISO 100; si noti che se il valore selezionato dall'utente per la sensibilità ISO è più alto di quello scelto per **Sensibilità massima**, verrà utilizzato invece il valore selezionato dall'utente). Nei modi di esposizione **P** e **A**, la sensibilità verrà regolata solo se potrebbe verificarsi una sottoesposizione con il tempo di posa selezionato per **Tempo di posa minimo** (1/4.000–30 sec. o **Auto**; nei modi **S** e **M**, la sensibilità ISO verrà regolata per garantire l'esposizione ottimale al tempo di posa selezionato dall'utente). Se è selezionato **Auto**, la fotocamera sceglie il tempo di posa massimo in base alla lunghezza focale dell'obiettivo. Premere  $\odot$  per uscire al termine delle impostazioni.



Per scegliere la massima sensibilità ISO per foto scattate con un flash esterno opzionale (☐ 326), utilizzare **Sensibilità massima con ⚡**. Selezionare **Come senza flash** imposta la massima sensibilità ISO per la fotografia con flash al valore attualmente selezionato per **Sensibilità massima**.

Quando è selezionato **Si**, nel mirino e nel pannello di controllo viene mostrato **ISO-AUTO**. Quando la sensibilità viene alterata rispetto al valore selezionato dall'utente, questi indicatori lampeggiano e il valore alterato appare nel mirino e nel pannello di controllo.

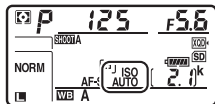

### **Tempo di posa massimo**



La selezione automatica del tempo di posa può essere regolata finemente selezionando **Auto** e premendo : per esempio, valori più veloci rispetto a quelli selezionati automaticamente possono essere utilizzati con i teleobiettivi per ridurre le sfocature. Si noti, tuttavia, che **Auto** è disponibile solo con gli obiettivi CPU; se si usa un obiettivo senza CPU senza dati obiettivo, il tempo di posa massimo è fissato su  $1/30$  sec. Il tempo di posa può salire al di sopra del valore massimo selezionato se non è possibile ottenere un'esposizione ottimale con la sensibilità ISO scelta per **Sensibilità massima**.

### **Attivazione o disattivazione del controllo automatico ISO**

È possibile attivare o disattivare il controllo automatico ISO premendo il pulsante **ISO**  e ruotando la ghiera secondaria. Il pannello di controllo e il mirino visualizzano le icone **ISO-AUTO** quando il controllo automatico ISO è attivo e **ISO** quando è disattivato.



### **Controllo automatico ISO**

Quando si usa un flash, il tempo di posa massimo verrà impostato sul valore selezionato per **Tempo di posa minimo** a meno che questo valore non sia più veloce della Personalizzazione e1 (**Tempo sincro flash**,  299) o più lungo della Personalizzazione e2 (**Tempo di posa flash**,  300), nel qual caso verrà usato invece il valore selezionato per la Personalizzazione e2. Si noti che la sensibilità ISO potrebbe aumentare automaticamente quando viene usato il controllo automatico ISO in combinazione con i modi flash sincro su tempi lenti (disponibili con flash esterni opzionali;  201), impedendo potenzialmente che la fotocamera possa selezionare tempi di posa lunghi.







### **Vedere anche**

Per informazioni sulla scelta del riferimento usato per impostare l'esposizione quando viene usato un flash con il controllo automatico ISO, vedere la Personalizzazione e4 (**Controllo automatico  ISO**,  300).

# Esposizione

## Misurazione esposimetrica

La misurazione esposimetrica determina il modo in cui la fotocamera imposta l'esposizione. Sono disponibili le seguenti opzioni:

Opzione	Descrizione
	<b>Matrix:</b> consente di ottenere risultati naturali nella maggior parte delle situazioni. La fotocamera misura un'area estesa dell'inquadratura e imposta l'esposizione in base a distribuzione contrasto, colore, composizione e, con obiettivi di tipo G, E o D (  ) 320), alle informazioni sulla distanza (misurazione Color matrix 3D III; con altri obiettivi CPU, la fotocamera usa la misurazione Color matrix III, che non include informazioni 3D sulla distanza).
	<b>Ponderata centrale:</b> la fotocamera misura l'intero fotogramma ma assegna il peso maggiore all'area centrale (se è montato un obiettivo CPU, la dimensione dell'area può essere selezionata tramite la Personalizzazione b6, <b>Area ponderata centrale</b> ,  ) 295; se è montato un obiettivo senza CPU, l'area è equivalente a circa 8 mm di diametro). Misurazione esposimetrica classica per ritratti; consigliata quando si utilizzano filtri con fattore di esposizione (fattore filtro) superiore a 1x.
	<b>Spot:</b> la fotocamera esegue la misurazione esposimetrica su un cerchio di 3,5 mm di diametro (circa il 2,5% dell'inquadratura). Il cerchio è centrato sul punto AF attuale, rendendo possibile la misurazione esposimetrica di soggetti fuori centro (se si usa un obiettivo senza CPU o se è in funzione il modo area AF auto, la fotocamera misura il punto AF centrale). Assicura che il soggetto sarà esposto correttamente, anche se lo sfondo è molto più luminoso o più scuro.
	<b>Ponderata su alte luci:</b> la fotocamera assegna il peso maggiore alle alte luci. Utilizzare per ridurre la perdita di dettaglio nelle alte luci, per esempio quando si fotografano artisti su un palcoscenico sotto i riflettori.

Per scegliere un'opzione di misurazione esposimetrica, premere il pulsante  e ruotare la ghiera di comando principale fino alla visualizzazione dell'impostazione desiderata nel mirino e nel pannello di controllo.

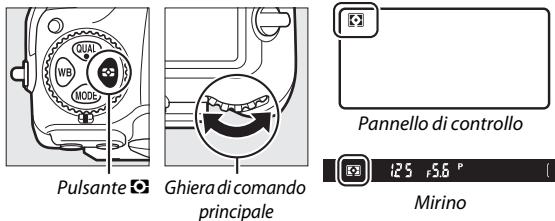

#### **Dati obiettivo senza CPU**

Specificare la lunghezza focale e l'apertura massima di obiettivi senza CPU utilizzando l'opzione **Dati obiettivo senza CPU** nel menu impostazioni (☐ 251) consente alla fotocamera di utilizzare la misurazione matrix colore quando è selezionato matrix e migliora la precisione della misurazione ponderata centrale e della misurazione spot. La misurazione ponderata centrale verrà utilizzata se la misurazione ponderata su alte luci è selezionata con obiettivi senza CPU o se la misurazione matrix è selezionata con obiettivi senza CPU per i quali non sono stati forniti i dati obiettivo. Si noti che potrebbe essere utilizzata la misurazione ponderata centrale anche se è selezionata la misurazione ponderata su alte luci con alcuni obiettivi CPU (obiettivi AI-P NIKKOR e obiettivi AF che non sono di tipo G, E o D; ☐ 323).

#### **Vedere anche**

Vedere la Personalizzazione b5 (**Misurazione matrix**, ☐ 295) per informazioni sulla scelta dell'uso del rilevamento volti da parte della misurazione matrix. Per informazioni su come effettuare regolazioni separate dell'esposizione ottimale per ciascun metodo di misurazione esposimetrica, vedere la Personalizzazione b7 (**Regolaz. fine esposimetro**, ☐ 295).

## Modo di esposizione

Per determinare il modo in cui la fotocamera imposta il tempo di posa e il diaframma quando si regola l'esposizione, premere il pulsante **MODE** e ruotare la ghiera di comando principale fino all'apparire dell'opzione desiderata nel pannello di controllo.

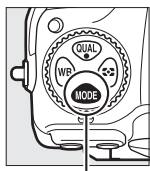

Pulsante **MODE**

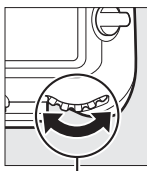

Ghiera di comando principale

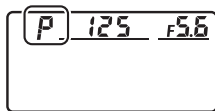

Pannello di controllo

Modo	Descrizione
<b>P</b>	<b>Auto programmato</b> (☐ 132): la fotocamera imposta tempo di posa e diaframma per un'esposizione ottimale. Consigliato per le istantanee e in altre situazioni in cui vi sia poco tempo per regolare le impostazioni della fotocamera.
<b>S</b>	<b>Auto a priorità di tempi</b> (☐ 133): l'utente sceglie il tempo di posa; la fotocamera seleziona il diaframma per ottenere i migliori risultati. Utilizzare per bloccare o rendere confuso il movimento.
<b>A</b>	<b>Auto priorità diaframmi</b> (☐ 134): l'utente sceglie il diaframma; la fotocamera seleziona il tempo di posa per ottenere i migliori risultati. Utilizzare per rendere confuso lo sfondo o per mettere a fuoco sia i primi piani sia lo sfondo.
<b>M</b>	<b>Manuale</b> (☐ 135): l'utente controlla sia il tempo di posa sia il diaframma. Impostare il tempo di posa su Posa B ( <b>b u l b</b> ) o Posa T ( <b>- -</b> ) per esposizioni lunghe.

### **Tipi di obiettivo**

Quando si utilizza un obiettivo CPU dotato di ghiera diaframma (☐ 323), bloccare la ghiera diaframma sull'apertura minima (numero f/ più alto). Gli obiettivi di tipo G ed E non sono dotati di una ghiera diaframma.

Quando si utilizzano obiettivi senza CPU (☐ 250), selezionare il modo di esposizione **A** (auto priorità diaframmi) o **M** (manuale). In altri modi, il modo di esposizione **A** viene selezionato automaticamente quando è collegato un obiettivo senza CPU (☐ 323). L'indicatore del modo di esposizione (**P** o **S**) lampeggia sul pannello di controllo e **A** viene visualizzato sul mirino.

### **Anteprima profondità di campo**

Per vedere in anteprima gli effetti del diaframma, premere e tenere premuto il pulsante **Pv**. L'obiettivo verrà bloccato sul valore del diaframma selezionato dalla fotocamera (modi **P** e **S**) o sul valore scelto dall'utente (modi **A** e **M**), consentendo di visualizzare l'anteprima della profondità di campo nel mirino.

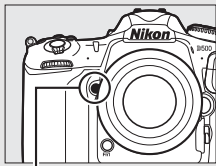

*Pulsante Pv*

### **Personalizzazione e5—Lampi flash pilota**

Questa impostazione controlla se un flash esterno opzionale che supporta il Nikon Creative Lighting System (CLS; ☐ 326) debba emettere lampi flash pilota quando viene premuto il pulsante **Pv**.

## **P: Auto programmato**

In questo modo, la fotocamera regola automaticamente tempo di posa e diaframma in base a un programma integrato per garantire un'esposizione ottimale nella maggior parte delle situazioni.

### **Programma flessibile**

Nel modo di esposizione **P**, è possibile selezionare diverse combinazioni di tempi di posa e diaframma ruotando la ghiera di comando principale mentre gli esposimetri sono attivi ("programma flessibile"). Tutte le combinazioni producono la stessa esposizione. Quando il programma flessibile è attivo, sul pannello di controllo viene visualizzato un asterisco ("\*"). Per ripristinare le impostazioni predefinite del tempo di posa e del diaframma, ruotare la ghiera finché l'asterisco non è più visualizzato, scegliere un altro modo o spegnere la fotocamera.

### **Vedere anche**

Per informazioni sull'attivazione degli esposimetri, vedere "Timer di standby (Fotografia tramite mirino)" a pagina 39.

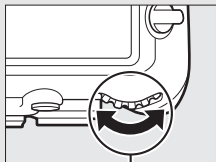

*Ghiera di comando principale*

## **S: Auto a priorità di tempi**

Nel modo auto a priorità di tempi, l'utente sceglie il tempo di posa, mentre la fotocamera seleziona automaticamente il diaframma che produrrà l'esposizione ottimale.

Per scegliere un tempo di posa, ruotare la ghiera di comando principale mentre gli esposimetri sono attivi. Il tempo di posa può essere impostato su "x 250" o su valori compresi fra 30 sec. e  $\frac{1}{8.000}$  sec. Il tempo di posa può essere bloccato all'impostazione selezionata (☐ 140).

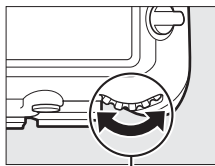

*Ghiera di comando principale*

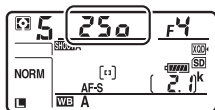

## A: Auto priorità diaframmi

Nel modo auto priorità diaframmi, l'utente seleziona il diaframma, mentre la fotocamera seleziona automaticamente il tempo di posa per produrre l'esposizione ottimale.

Per scegliere un valore del diaframma compreso tra il minimo e il massimo per l'obiettivo, ruotare la ghiera secondaria mentre gli esposimetri sono attivi. Il diaframma può essere bloccato all'impostazione selezionata (☞ 140).

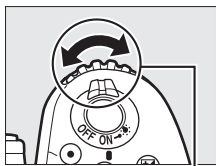

Ghiera secondaria

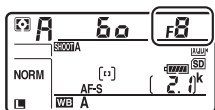

### Obiettivi senza CPU (☞ 321, 323)

Utilizzare la ghiera diaframma per regolare il diaframma. Se l'apertura massima dell'obiettivo è stata specificata mediante la voce **Dati obiettivo senza CPU** nel menu impostazioni (☞ 251) quando è montato un obiettivo senza CPU, il numero f/ attuale verrà visualizzato nel mirino e nel pannello di controllo, arrotondato all'arresto più vicino.

Altrimenti, le visualizzazioni del diaframma mostreranno solo il numero di arresti ( $\Delta F$ , con l'apertura massima mostrata come  $\Delta F0$ ) e il numero f/ deve essere letto dalla ghiera diaframma.

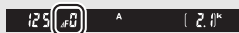
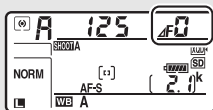

## M: Manuale

Nel modo di esposizione manuale, l'utente controlla sia il tempo di posa sia il diaframma. Quando gli esposimetri sono attivi, ruotare la ghiera di comando principale per scegliere un tempo di posa e la ghiera secondaria per impostare il diaframma. Il tempo di posa può essere impostato su "x 250" o su valori compresi tra 30 sec. e 1/8.000 sec., oppure l'otturatore può essere tenuto aperto a tempo indefinito per un'esposizione lunga (b u l b o - -, 137). Il diaframma può essere impostato su valori compresi tra il valore minimo e massimo per l'obiettivo. Utilizzare gli indicatori di esposizione per verificare l'esposizione.

Diaframma

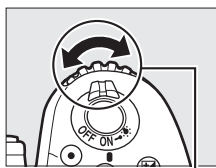

Ghiera secondaria

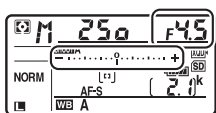

Tempo di posa

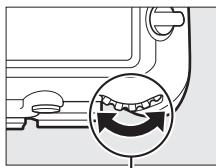

Ghiera di comando principale

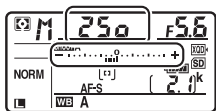

Tempo di posa e diaframma possono essere bloccati all'impostazione selezionata (140).

## 🔧 Obiettivi AF Micro NIKKOR

A condizione che venga utilizzato un esposimetro esterno, è necessario prendere in considerazione il rapporto di esposizione solo quando la ghiera diaframma viene usata per impostare il diaframma.

## 🔧 Indicatori di esposizione

Gli indicatori di esposizione nel mirino e nel pannello di controllo mostrano se la foto sarà sovraesposta o sottoesposta con le impostazioni attuali. A seconda dell'opzione scelta per la Personalizzazione b2 (**Step EV in esposizione**, ☐ 294), la quantità di sovra o sottoesposizione è mostrata in incrementi di  $\frac{1}{3}$  EV,  $\frac{1}{2}$  EV o 1 EV. Se i limiti del sistema di misurazione esposimetrica vengono superati, il display lampeggia.

	Personalizzazione b2 impostata su 1/3 step		
	Esposizione ottimale	Sottoesposizione di $\frac{1}{3}$ EV	Sovraesposizione di più di 3 EV
Pannello di controllo			
Mirino			

## 🔧 Vedere anche

Per informazioni sull'inversione degli indicatori di esposizione, in modo che i valori negativi vengano visualizzati a destra e quelli positivi a sinistra, vedere la Personalizzazione f7 (**Inverti indicatori**, ☐ 303).

## Esposizioni lunghe (solo modo M)

Selezionare i seguenti tempi di posa per esposizioni lunghe di luci in movimento, stelle, scenari notturni o fuochi d'artificio.

- **Posa B (b, L, l, B):** l'otturatore rimane aperto mentre il pulsante di scatto viene tenuto premuto. Per evitare sfocature, utilizzare un treppiedi oppure un telecomando (☐ 333) o un cavo di scatto opzionali (☐ 334).
- **Posa T (- -):** avviare l'esposizione usando il pulsante di scatto della fotocamera oppure quello di un cavo di scatto o un telecomando opzionali. L'otturatore rimane aperto finché non si preme il pulsante una seconda volta.



Lunghezza dell'esposizione: 35 sec.  
Diaframma: f/25

### 1 Preparare la fotocamera.

Innestare la fotocamera su un treppiedi oppure collocarla su una superficie piana e stabile.

#### **Esposizioni lunghe**

Chiudere l'otturatore dell'oculare mirino per evitare che la foto sia influenzata dalla luce che penetra attraverso il mirino (☐ 119). Nikon consiglia di utilizzare una batteria ricaricabile completamente carica o un adattatore CA e il connettore di alimentazione opzionali per evitare perdita di alimentazione quando l'otturatore è aperto. Si noti che il disturbo (punti luminosi, pixel luminosi distribuiti in modo casuale o effetto nebbia) potrebbe essere presente in esposizioni lunghe. Punti luminosi ed effetto nebbia possono essere ridotti scegliendo **Si** per **NR su esposizioni lunghe** nel menu di ripresa foto (☐ 286).

## 2 Selezionare il modo di esposizione M.

Premere il pulsante **MODE** e ruotare la ghiera di comando principale fino alla visualizzazione di **M** sul pannello di controllo.

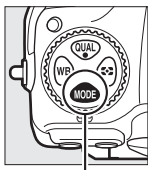

Pulsante **MODE**

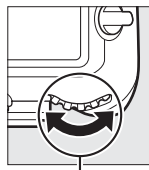

Ghiera di comando principale

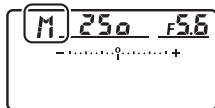

Pannello di controllo

## 3 Scegliere un tempo di posa.

Quando gli esposimetri sono attivi, ruotare la ghiera di comando principale per scegliere un tempo di posa di Posizione B (**b u l b**) o Posizione T (- -). Gli indicatori di esposizione non vengono visualizzati quando sono selezionati Posizione B (**b u l b**) o Posizione T (- -).

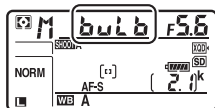

Posa B

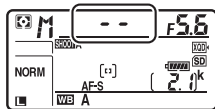

Posa T

## 4 Aprire l'otturatore.

**Posa B:** dopo la messa a fuoco, premere il pulsante di scatto sulla fotocamera oppure sul cavo di scatto o sul telecomando opzionali fino in fondo. Tenere premuto il pulsante di scatto fino al termine dell'esposizione.

**Posa T:** premere il pulsante di scatto fino in fondo.

---

## 5 Chiudere l'otturatore.

**Posa B:** rimuovere il dito dal pulsante di scatto.

**Posa T:** premere il pulsante di scatto fino in fondo.



## Blocco di tempo di posa e diaframma

Il blocco del tempo di posa è disponibile nei modi di esposizione auto a priorità di tempi e manuale, il blocco del diaframma nei modi di esposizione auto priorità diaframmi e manuale. Il blocco del tempo di posa e il blocco del diaframma non sono disponibili nel modo di esposizione auto programmato.

### 1 Assegnare il blocco del tempo di posa e del diaframma a un controllo della fotocamera.

Assegnare **Blocca tempo e diaframma** a un controllo mediante la Personalizzazione f1 (**Assegnaz. contr. personalizz.**,  301).

### 2 Bloccare tempo di posa e/o diaframma.

**Tempo di posa (modi di esposizione S e M):**

premere il controllo selezionato e ruotare la ghiera di comando principale fino alla visualizzazione delle icone  nel mirino e nel pannello di controllo.

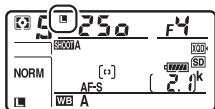



Per sbloccare il tempo di posa, premere il controllo e ruotare la ghiera di comando principale finché le icone  non scompaiono dai display.

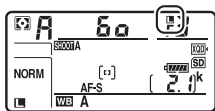

**Diaframma (modi di esposizione A e M):**

premere il controllo selezionato e ruotare la ghiera secondaria fino alla visualizzazione delle icone  nel mirino e nel pannello di controllo.



Per sbloccare il diaframma, premere il controllo e ruotare la ghiera secondaria finché le icone  non scompaiono dai display.



#### Vedere anche

Utilizzare la Personalizzazione f3 (**Blocca tempo e diaframma**;  302) per mantenere tempo di posa e/o diaframma bloccati sui valori selezionati.

## Blocco esposizione automatica (AE)

Utilizzare il blocco esposizione automatica per ricomporre le foto dopo avere utilizzato la misurazione ponderata centrale e la misurazione spot (📖 128) per misurare l'esposizione.

### 1 Bloccare l'esposizione.

Posizionare il soggetto nel punto AF selezionato e premere il pulsante di scatto a metà corsa. Con il pulsante di scatto premuto a metà corsa e il soggetto posizionato nel punto AF, premere il centro del selettore secondario per bloccare l'esposizione (se si sta usando l'autofocus, confermare che l'indicatore di messa a fuoco ● appaia nel mirino).

Mentre è in funzione il blocco esposizione, un indicatore **AE-L** appare nel mirino.

Pulsante di scatto

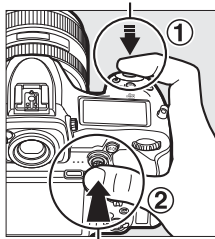

Selettore secondario



### 2 Ricomporre la foto.

Tenendo premuto il centro del selettore secondario, ricomporre la foto e scattare.

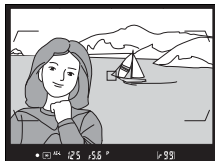

### **Area misurata**

Nella misurazione spot, l'esposizione sarà bloccata sul valore misurato nel punto AF selezionato (☐ 128). Nella misurazione ponderata centrale, l'esposizione sarà bloccata sul valore misurato in un cerchio di 8 mm al centro del mirino.

### **Regolazione del tempo di posa e del diaframma**

Quando il blocco esposizione è attivo, le impostazioni elencate di seguito possono essere modificate senza alterare il valore di misurazione esposimetrica:

Modo di esposizione	Impostazione
P	Tempo di posa e diaframma (programma flessibile; ☐ 132)
S	Tempo di posa
A	Diaframma

I nuovi valori possono essere confermati nel mirino e nel pannello di controllo. Si noti che il metodo di misurazione esposimetrica non può essere cambiato mentre il blocco esposizione è attivo.

### **Vedere anche**

Se è selezionato **Si (metà corsa)** per la Personalizzazione c1 (**Pulsante di scatto AE-L**, ☐ 296), l'esposizione viene bloccata quando il pulsante di scatto viene premuto a metà corsa.

## Compensazione dell'esposizione

La compensazione dell'esposizione è utilizzata per modificare il valore dell'esposizione indicato dalla fotocamera, consentendo di ottenere foto più chiare o più scure. È particolarmente efficace se utilizzata con la misurazione ponderata centrale o la misurazione spot (📖 128). Scegliere da valori compresi tra  $-5$  EV (sottoesposizione) e  $+5$  EV (sovraesposizione) in incrementi di  $\frac{1}{3}$  EV. In generale, valori positivi rendono più luminoso il soggetto, valori negativi lo rendono più scuro.



*-1 EV*



*Nessuna compensazione dell'esposizione*



*+1 EV*

Per scegliere un valore per la compensazione dell'esposizione, premere il pulsante  e ruotare la ghiera di comando principale fino alla visualizzazione del valore desiderato nel mirino o nel pannello di controllo.

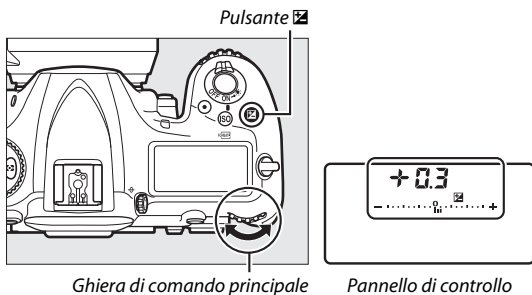

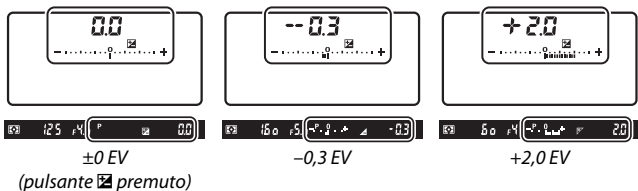

Con valori diversi da  $\pm 0,0$ , lo 0 al centro degli indicatori di esposizione lampeggia (solo nei modi di esposizione **P**, **S** e **A**) e un'icona [Z] viene visualizzata nel mirino e nel pannello di controllo dopo aver rilasciato il pulsante [Z]. Il valore attuale della compensazione dell'esposizione può essere confermato nell'indicatore di esposizione premendo il pulsante [Z].

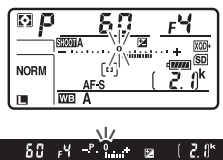

L'esposizione normale può essere ripristinata impostando la compensazione dell'esposizione su  $\pm 0,0$ . La compensazione dell'esposizione non viene ripristinata quando la fotocamera viene spenta.

### **Modo di esposizione M**

Nel modo di esposizione **M**, la compensazione dell'esposizione ha effetto solo sull'indicatore di esposizione; il tempo di posa e il diaframma non cambiano.

### **Utilizzo di un flash**

Quando è utilizzato un flash, la compensazione dell'esposizione influisce sia sul livello del flash sia sull'esposizione, alterando la luminosità del soggetto principale e dello sfondo. Si può utilizzare la Personalizzazione e3 (**Compens. esposizione flash**, [Z] 300) per limitare gli effetti della compensazione dell'esposizione solo allo sfondo.

### **Vedere anche**

Per informazioni sulla scelta delle dimensioni degli incrementi disponibili per la compensazione dell'esposizione, vedere la Personalizzazione b3 (**Valore incr. comp. flash/esp**, □ 294). Per informazioni su come regolare la compensazione dell'esposizione senza premere il pulsante , vedere la Personalizzazione b4 (**Comp. agevolata esposiz.**, □ 295). Per informazioni sulla variazione automatica di esposizione, livello del flash, bilanciamento del bianco o D-Lighting attivo, fare riferimento a pagina 147.

## Bracketing

Il bracketing varia automaticamente e leggermente esposizione, livello del flash, D-Lighting Attivo (ADL) o bilanciamento del bianco a ogni scatto, "raggruppando" il valore attuale. Scegliere in situazioni in cui è difficile ottenere le impostazioni corrette e non vi è il tempo di verificare i risultati e regolare le impostazioni a ogni scatto oppure per sperimentare varie impostazioni per lo stesso soggetto.

Il bracketing viene regolato usando l'opzione **Opzioni auto bracketing** nel menu di ripresa foto, che contiene le seguenti opzioni:

- **AE e flash:** la fotocamera varia l'esposizione e il livello del flash su una serie di foto (📖 147). Si noti che il bracketing flash è disponibile solo in modo i-TTL e, se supportato, nei modi di controllo flash (🔆A) diaframma auto (📖 198, 326).
- **Solo AE:** la fotocamera varia l'esposizione su una serie di foto.
- **Solo flash:** la fotocamera varia il livello del flash su una serie di foto.
- **Bracketing bilanc. bianco:** la fotocamera crea diverse copie di ciascuna foto, ognuna con un bilanciamento del bianco differente (📖 151).
- **Bracket. D-Lighting attivo:** la fotocamera varia il D-Lighting attivo su una serie di foto (📖 155).



## ■ Bracketing di esposizione e flash

Per variare l'esposizione e/o il livello del flash su una serie di foto:



Esposizione modificata  
di: 0 EV



Esposizione modificata  
di: -1 EV



Esposizione modificata  
di: +1 EV

### 1 Scegliere il numero di scatti.

Premendo il pulsante **BKT**, ruotare la ghiera di comando principale per scegliere il numero di scatti nella sequenza di bracketing. Il numero di scatti è mostrato sul pannello di controllo.

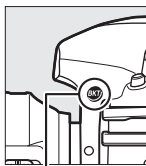

Pulsante **BKT**



Ghiera di comando  
principale

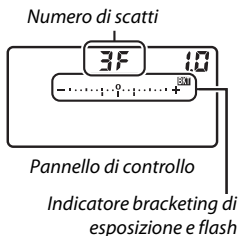

Con impostazioni diverse da zero, un'icona **BKT** e l'indicatore di bracketing di esposizione e flash vengono visualizzati sul pannello di controllo e **BKT** è visualizzato nel mirino.



## 2 Selezionare un incremento di esposizione.

Premendo il pulsante **BKT**, ruotare la ghiera secondaria per scegliere l'incremento di esposizione.

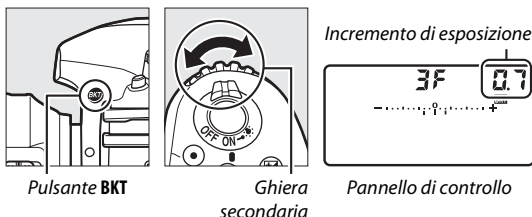

Con le impostazioni predefinite, la dimensione dell'incremento può essere scelta tra 0,3 ( $\frac{1}{3}$ ), 0,7 ( $\frac{2}{3}$ ), 1, 2 e 3 EV. I programmi di bracketing con un incremento di 0,3 ( $\frac{1}{3}$ ) EV sono elencati di seguito.

Display pannello di controllo	N. di scatti	Ordine bracketing (EV)
0F 0.3	0	0
+ 3F 0.3	3	0/+0,3/+0,7
-- 3F 0.3	3	0/-0,7/-0,3
+ 2F 0.3	2	0/+0,3
-- 2F 0.3	2	0/-0,3
3F 0.3	3	0/-0,3/+0,3
5F 0.3	5	0/-0,7/-0,3/+0,3/+0,7
7F 0.3	7	0/-1,0/-0,7/-0,3/+0,3/+0,7/+1,0
9F 0.3	9	0/-1,3/-1,0/-0,7/-0,3/+0,3/+0,7/+1,0/+1,3

Si noti che per gli incrementi di esposizione di 2 EV o più, il numero massimo di scatti è 5; se un valore più alto è stato selezionato allo step 1, il numero di scatti verrà automaticamente impostato su 5.

### 3 Inquadrare una foto, mettere a fuoco e scattare.



La fotocamera varia l'esposizione e/o il livello del flash scatto per scatto, in base al programma di bracketing selezionato. Le modifiche all'esposizione sono aggiunte a quelle eseguite con la compensazione dell'esposizione (vedere pagina 143).

Durante l'esecuzione del bracketing, un indicatore di avanzamento bracketing verrà visualizzato nel mirino e nel pannello di controllo. Un segmento scompare dall'indicatore dopo ogni scatto.

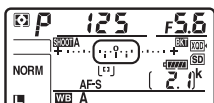

N. scatti: 3; incremento: 0,7

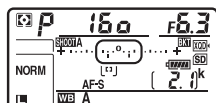

Display dopo il primo scatto

#### ■ Annullamento del bracketing

Per annullare il bracketing, premere il pulsante **BKT** e ruotare la ghiera di comando principale fino a quando il numero di scatti nella sequenza di bracketing non è zero (**0F**) e **BKT** non è più visualizzato. L'ultimo programma attivo sarà ripristinato alla successiva attivazione del bracketing. Il bracketing può inoltre essere annullato eseguendo un reset a due pulsanti (**□ 230**), tuttavia in questo caso il programma di bracketing non verrà ripreso alla successiva attivazione del bracketing.

#### ■ Vedere anche

Per informazioni sulla scelta della dimensione dell'incremento di esposizione, vedere la Personalizzazione b2 (**Step EV in esposizione**, **□ 294**). Per informazioni sulla scelta dell'ordine di esecuzione del bracketing, vedere la Personalizzazione e7 (**Ordine bracketing**, **□ 301**). Per informazioni sulla scelta della funzione del pulsante **BKT**, vedere la Personalizzazione f1 (**Assegnaz. contr. personalizz.**) > **Pulsante BKT + □** (**□ 301**).

### **Bracketing di esposizione e flash**

Nei modi continuo a bassa velocità, continuo ad alta velocità e continuo discreto, la ripresa entra in pausa dopo aver effettuato il numero di scatti specificato nel programma di bracketing. La ripresa riprende quando viene nuovamente premuto il pulsante di scatto. Nel modo autoscatto, la fotocamera scatta il numero di foto selezionato allo step 1 a pagina 147 ogni volta che si preme il pulsante di scatto, indipendentemente dall'opzione selezionata per la Personalizzazione c3 (**Autoscatto**) > **Numero di scatti** (☐ 296); l'intervallo tra scatti viene tuttavia controllato dalla Personalizzazione c3 (**Autoscatto**) > **Intervallo tra scatti**. Negli altri modi, viene scattata una foto ogni volta che si preme il pulsante di scatto.

Se la card di memoria si riempie prima che vengano scattate tutte le foto della sequenza, la ripresa continua dalla foto successiva della sequenza dopo aver sostituito la card di memoria o dopo aver cancellato delle foto sulla card di memoria per fare spazio. Se la fotocamera viene spenta prima di aver scattato tutte le foto nella sequenza, il bracketing riprende dalla foto successiva nella sequenza al momento dell'accensione della fotocamera.

### **Bracketing di esposizione**

La fotocamera modifica l'esposizione variando il tempo di posa e il diaframma (auto programmato), il diaframma (auto a priorità di tempi) o il tempo di posa (auto priorità diaframmi, modo di esposizione manuale). Se **Si** è selezionato per **Impostazioni sensibilità ISO** > **Controllo automatico ISO** (☐ 125) nei modi **P**, **S** e **A** e non è collegato alcun flash, la fotocamera modificherà l'esposizione variando la sensibilità ISO e cambierà il tempo di posa e/o il diaframma solo se vengono superati i limiti del sistema di esposizione. La Personalizzazione e6 (**Auto bracketing (modo M)**, ☐ 301) può essere usata per cambiare il modo in cui la fotocamera effettua il bracketing di esposizione e flash nel modo di esposizione manuale. Il bracketing può essere eseguito variando il livello del flash insieme al tempo di posa e/o al diaframma oppure variando solo il livello del flash.

## ■ ■ Bracketing del bilanciamento del bianco

La fotocamera crea diverse copie di ogni foto, ognuna con un bilanciamento del bianco differente.

### 1 Scegliere il numero di scatti.

Premendo il pulsante **BKT**, ruotare la ghiera di comando principale per scegliere il numero di scatti nella sequenza di bracketing. Il numero di scatti è mostrato sul pannello di controllo.

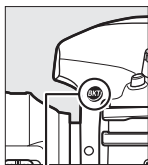

Pulsante **BKT**

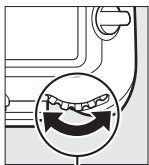

Ghiera di comando principale

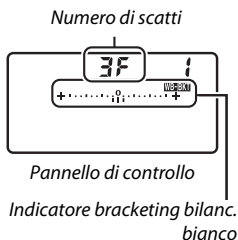

Con impostazioni diverse da zero, un'icona **WB:BKT** e l'indicatore di bracketing bilanc. bianco vengono visualizzati sul pannello di controllo e **BKT** è visualizzato nel mirino.



## 2 Selezionare un incremento di bilanciamento del bianco.

Premendo il pulsante **BKT**, ruotare la ghiera secondaria per scegliere la regolazione del bilanciamento del bianco. Ciascun incremento è equivalente all'incirca a 5 mired.

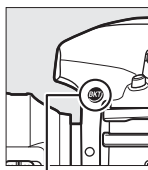

Pulsante **BKT**

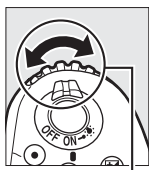

Ghiera  
secondaria

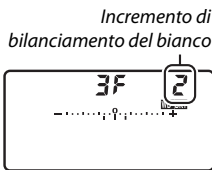

Pannello di controllo

Scegliere tra incrementi di 1 (5 mired), 2 (10 mired) o 3 (15 mired). Valori **B** più elevati corrispondono a quantità maggiori di blu, valori **A** più elevati a quantità maggiori di ambra (☞ 163). I programmi bracketing con un incremento di 1 sono elencati di seguito.

Display pannello di controllo	N. di scatti	Incremento di bilanciamento del bianco	Ordine bracketing
0F 1 +.....°.....+	0	1	0
b3F 1 +.....:i:.....+	3	1 B	0/1 B/2 B
A3F 1 +.....:i:.....+	3	1 A	0/2 A/1 A
b2F 1 +.....:i:.....+	2	1 B	0/1 B
A2F 1 +.....:i:.....+	2	1 A	0/1 A
3F 1 +.....:i:.....+	3	1 A, 1 B	0/1 A/1 B
5F 1 +.....:i:.....+	5	1 A, 1 B	0/2 A/1 A/1 B/2 B
7F 1 +.....:i:.....+	7	1 A, 1 B	0/3 A/2 A/1 A/1 B/ 2 B/3 B
9F 1 +.....:i:.....+	9	1 A, 1 B	0/4 A/3 A/2 A/ 1 A/1 B/2 B/3 B/ 4 B

### 3 Inquadrare una foto, mettere a fuoco e scattare.



Ogni scatto viene elaborato per creare il numero di copie specificato nel programma di bracketing e ogni copia avrà un bilanciamento del bianco diverso. Le modifiche al bilanciamento del bianco sono aggiunte alla regolazione del bilanciamento del bianco eseguita con la regolazione fine del bilanciamento del bianco.

Se il numero di scatti nel programma di bracketing è maggiore del numero di esposizioni rimanenti, **FULL** e l'icona relativa alla card in questione lampeggeranno nel pannello di controllo, apparirà un'icona **Ful** lampeggiante nel mirino come mostrato a destra e il rilascio dell'otturatore sarà disattivato. Sarà possibile iniziare la ripresa quando verrà inserita una nuova card di memoria.

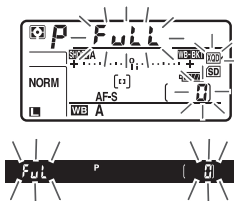

## ■ Annullamento del bracketing

Per annullare il bracketing, premere il pulsante **BKT** e ruotare la ghiera di comando principale fino a quando il numero di scatti nella sequenza di bracketing non è zero (**0F**) e **WB:BKT** non è più visualizzato. L'ultimo programma attivo sarà ripristinato alla successiva attivazione del bracketing. Il bracketing può inoltre essere annullato eseguendo un reset a due pulsanti (**□ 230**), tuttavia in questo caso il programma di bracketing non verrà ripreso alla successiva attivazione del bracketing.

### Bracketing del bilanciamento del bianco

Il bracketing del bilanciamento del bianco non è disponibile con una qualità dell'immagine di NEF (RAW). Selezionando un'opzione NEF (RAW) o NEF (RAW) + JPEG si annulla il bracketing del bilanciamento del bianco.

Il bracketing del bilanciamento del bianco ha effetto solo sulla temperatura di colore (l'asse ambrato-blu nel display di regolazione fine del bilanciamento del bianco, **□ 163**). Non vengono effettuate regolazioni sull'asse verde-magenta.

Nel modo autoscatto, il numero di copie specificato nel programma di bracketing viene creato ogni volta che si preme il pulsante di scatto, indipendentemente dall'opzione selezionata per la Personalizzazione c3 (**Autoscatto**) > **Numero di scatti** (**□ 296**).

Se la fotocamera viene spenta mentre la spia di accesso card di memoria è accesa, la fotocamera si spegne solo quando tutte le foto nella sequenza sono state registrate.

## ■ Bracket. D-Lighting attivo

La fotocamera varia il D-Lighting attivo su una serie di esposizioni.

### 1 Scegliere il numero di scatti.

Premendo il pulsante **BKT**, ruotare la ghiera di comando principale per scegliere il numero di scatti nella sequenza di bracketing. Il numero di scatti è mostrato sul pannello di controllo.

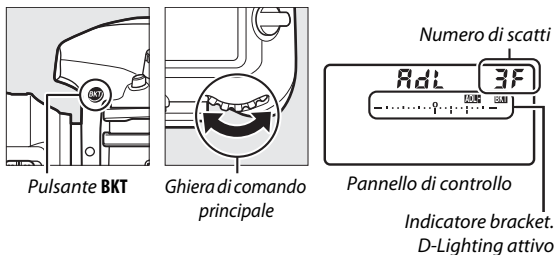

Con impostazioni diverse da zero, un'icona **ADL-BKT** e un indicatore di bracket. D-Lighting attivo vengono visualizzati sul pannello di controllo e **BKT** è visualizzato nel mirino. Scegliere due scatti per riprendere una foto con il D-Lighting attivo disattivato e un'altra con il valore selezionato. Scegliere da tre a cinque scatti per scattare una serie di foto con D-Lighting attivo impostato su **No, Moderato e Normale** (tre scatti), **No, Moderato, Normale e Alto** (quattro scatti) o **No, Moderato, Normale, Alto e Molto alto** (cinque scatti). Se si scelgono più di due scatti, procedere allo step 3.

## 2 Selezionare D-Lighting attivo.

Premendo il pulsante **BKT**, ruotare la ghiera secondaria per scegliere D-Lighting attivo.

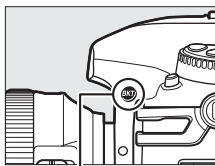

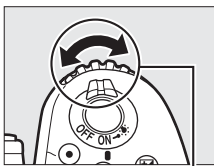

Pulsante **BKT**

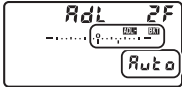
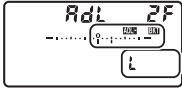
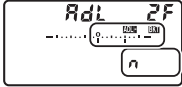
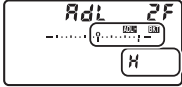

Ghiera secondaria

D-Lighting attivo è mostrato sul pannello di controllo.

Display pannello di controllo	ADL
	暗 A Auto
	暗 L Moderato
	暗 N Normale
	暗 H Alto
	暗 H' Molto alto

### 3 Inquadrare una foto, mettere a fuoco e scattare.



La fotocamera varia il D-Lighting attivo scatto per scatto, in base al programma di bracketing selezionato. Durante l'esecuzione del bracketing, un indicatore di avanzamento bracketing verrà visualizzato nel pannello di controllo. Un segmento scompare dall'indicatore dopo ogni scatto.

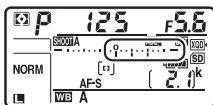

*N. di scatti: 3*

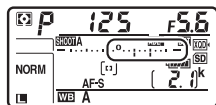

*Display dopo il primo scatto*

## ■ ■ Annullamento del bracketing

Per annullare il bracketing, premere il pulsante **BKT** e ruotare la ghiera di comando principale fino a quando il numero di scatti nella sequenza di bracketing non è zero (**0F**) e **ADL-BKT** non è più visualizzato. L'ultimo programma attivo sarà ripristinato alla successiva attivazione del bracketing. Il bracketing può inoltre essere annullato eseguendo un reset a due pulsanti (**□ 230**), tuttavia in questo caso il programma di bracketing non verrà ripreso alla successiva attivazione del bracketing.

### 🔍 Bracket. D-Lighting attivo

Nei modi continuo a bassa velocità, continuo ad alta velocità e continuo discreto, la ripresa entra in pausa dopo aver effettuato il numero di scatti specificato nel programma di bracketing. La ripresa riprende quando viene nuovamente premuto il pulsante di scatto. Nel modo autoscatto, la fotocamera riprende il numero di scatti selezionato allo step 1 a pagina 155 ogni volta che si preme il pulsante di scatto, indipendentemente dall'opzione selezionata per la Personalizzazione c3 (**Autoscatto**) >



**Numero di scatti** (**□ 296**); l'intervallo tra scatti viene tuttavia controllato dalla Personalizzazione c3 (**Autoscatto**) > **Intervallo tra scatti**. Negli altri modi, viene scattata una foto ogni volta che si preme il pulsante di scatto.





Se la card di memoria si riempie prima che vengano scattate tutte le foto della sequenza, la ripresa continua dalla foto successiva della sequenza dopo aver sostituito la card di memoria o dopo aver cancellato delle foto sulla card di memoria per fare spazio. Se la fotocamera viene spenta prima di aver scattato tutte le foto nella sequenza, il bracketing riprende dalla foto successiva nella sequenza al momento dell'accensione della fotocamera.

# Bilanciamento del bianco

## Opzioni di bilanciamento del bianco

Il bilanciamento del bianco garantisce che i colori non siano influenzati dal colore della fonte luminosa. Si consiglia di utilizzare il bilanciamento del bianco automatico per la maggior parte delle fonti luminose. Se non è possibile ottenere i risultati desiderati con il bilanciamento del bianco automatico, scegliere un'opzione dal seguente elenco o utilizzare il bilanciamento del bianco premisurato.

Opzione	Temp. di colore*	Descrizione
<b>AUTO</b> Auto	3.500– 8.000 K	Il bilanciamento del bianco è regolato automaticamente. Per risultati ottimali, utilizzare obiettivi di tipo G, E o D. Se il flash opzionale si attiva, i risultati vengono regolati di conseguenza.
Preserva bianco (riduci colori caldi)		
Normale		
Preserva colore luci calde		
 Incandescenza	3.000 K	Utilizzare in presenza di luce incandescente.
 Fluorescenza		Utilizzare con:
Lampade ai vapori di sodio	2.700 K	• Luci ai vapori di sodio (usate durante avvenimenti sportivi).
Fluorescenza calda-bianca	3.000 K	• Luci a fluorescenza calda-bianca.
Fluorescenza bianca	3.700 K	• Luci a fluorescenza bianca.
Fluorescenza fredda-bianca	4.200 K	• Luci a fluorescenza fredda-bianca.
Fluorescenza bianca diurna	5.000 K	• Luci a fluorescenza bianca diurna.
Fluorescenza luce diurna	6.500 K	• Luci a fluorescenza luce diurna.
Alta temp. a vapori merc.	7.200 K	• Fonti di luce con elevata temperatura di colore (per es. le lampade ai vapori di mercurio).

Opzione	Temp. di colore*	Descrizione
 <b>Sole diretto</b>	5.200 K	Utilizzare con soggetti illuminati da sole diretto.
 <b>Flash</b>	5.400 K	Usare con flash esterni opzionali.
 <b>Nuvoloso</b>	6.000 K	Utilizzare in presenza di luce solare filtrata da nuvole.
 <b>Ombra</b>	8.000 K	Utilizzare in presenza di luce solare, con soggetti in ombra.
 <b>Temperatura di colore</b>	2.500–10.000 K	Scegliere la temperatura di colore dall'elenco dei valori (☐ 166).
<b>PRE</b> <b>Premisurazione manuale</b>	—	Utilizzare il soggetto, la fonte di luce o la foto esistente come riferimento per il bilanciamento del bianco (☐ 169).

\* Tutti i valori sono approssimativi e non riflettono la regolazione fine (se applicabile).

Il bilanciamento del bianco può essere selezionato premendo il pulsante **WB** e ruotando la ghiera di comando principale fino alla visualizzazione dell'impostazione desiderata nel pannello di controllo.

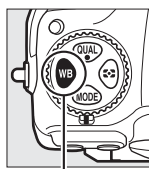

Pulsante **WB**

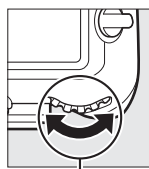

Ghiera di comando principale

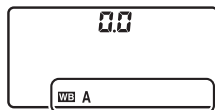

Pannello di controllo

### **Il menu di ripresa foto**

Il bilanciamento del bianco può inoltre essere regolato usando l'opzione **Bilanciamento del bianco** nel menu di ripresa foto o filmato (☐ 285, 289), che può essere usata anche per una regolazione fine del bilanciamento del bianco (☐ 163) o per gestire le premisurazioni del bilanciamento del bianco (☐ 169). L'opzione **Auto** nel menu **Bilanciamento del bianco** offre una scelta tra **Preserva bianco (riduci colori caldi)**, **Normale** e **Preserva colore luci calde**. **Preserva bianco (riduci colori caldi)** fa apparire bianchi i bianchi registrati sotto una luce a incandescenza, mentre **Preserva colore luci calde** preserva le tonalità calde che percepiamo normalmente con l'illuminazione a incandescenza. L'opzione  **Fluorescenza** può essere usata per selezionare la fonte di luce dai tipi di lampade.

### **Illuminazione flash negli studi**

Il bilanciamento del bianco automatico potrebbe non produrre i risultati desiderati con grandi unità flash da studio. Utilizzare il bilanciamento del bianco premisurato o impostare il bilanciamento del bianco su **Flash** e usare la regolazione fine per regolarlo.

### **Vedere anche**

Il bracketing bilanciamento del bianco (☐ 151) crea varie copie di ciascuna foto scattata, variando il bilanciamento del bianco per "raggruppare" il valore attuale.









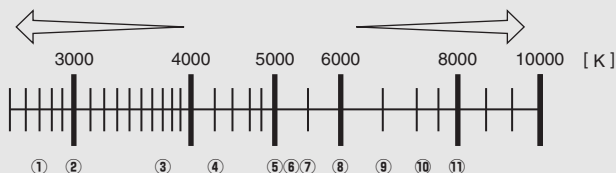



## Temperatura di colore

Il colore percepito di una fonte luminosa varia in base all'osservatore e ad altre condizioni. La temperatura di colore è una misura oggettiva del colore di una fonte luminosa, definita in riferimento alla temperatura alla quale un oggetto dovrebbe essere riscaldato per irradiare luce alla stessa lunghezza d'onda. Mentre le fonti di luce con una temperatura di colore intorno a 5.000–5.500 K appaiono bianche, fonti di luce con una temperatura di colore più bassa, come le lampadine a incandescenza, appaiono leggermente gialle o rosse. Le fonti luminose con una temperatura di colore più alta appaiono sfumate di blu.

Colori "più caldi" (più rossi)

Colori "più freddi" (più blu)



①	 (lampade ai vapori di sodio): 2.700 K
②	 (incandescenza)/  (fluorescenza calda-bianca.): 3.000 K
③	 (fluorescenza bianca): 3.700 K
④	 (fluorescenza fredda-bianca): 4.200 K
⑤	 (fluorescenza bianca diurna): 5.000 K
⑥	 (sole diretto): 5.200 K
⑦	 (flash): 5.400 K
⑧	 (nuvoloso): 6.000 K
⑨	 (fluorescenza luce diurna): 6.500 K
⑩	 (alta temp. a vapori merc.): 7.200 K
⑪	 (ombra): 8.000 K

**Nota:** tutte le cifre sono approssimative.

# Regolazione fine del bilanciamento del bianco

A impostazioni diverse da **☑ (Temperatura di colore)**, è possibile effettuare una "regolazione fine" del bilanciamento del bianco per compensare le variazioni del colore della fonte luminosa o per introdurre in una foto una dominante colore intenzionale.

## ■ Il menu bilanciamento del bianco

Per la regolazione fine del bilanciamento del bianco dal menu di ripresa foto, selezionare **Bilanciamento del bianco** e seguire gli step di seguito.

### 1 Visualizzare le opzioni di regolazione fine.

Selezionare un'opzione di bilanciamento del bianco e premere **⏸** (se è visualizzato un sottomenu, selezionare l'opzione desiderata e premere nuovamente **⏸** per visualizzare le opzioni di regolazione fine; per informazioni sulla regolazione fine del bilanciamento del bianco con premisurazione manuale, vedere pagina 179).



### 2 Eseguire la regolazione fine del bilanciamento del bianco.

Utilizzare il multi-selettore per eseguire la regolazione fine del bilanciamento del bianco. Il bilanciamento del bianco può essere regolato con precisione sull'asse ambra (A)–blu (B) in step di 0,5 e sull'asse verde (G)–magenta (M) in step di 0,25. L'asse orizzontale (ambra–blu) corrisponde alla temperatura di colore, mentre l'asse verticale (verde–magenta) ha effetti simili ai filtri di compensazione colore (CC) corrispondenti. L'asse orizzontale è ordinato in incrementi equivalenti a circa 5 mired, l'asse verticale in incrementi di circa 0,05 unità densità diffusa.

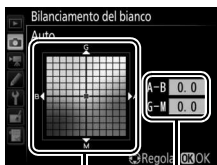

### 3 Premere **OK**.

Premere **OK** per salvare le impostazioni e tornare al menu di ripresa foto. Se è stata effettuata la regolazione fine del bilanciamento del bianco, nel pannello di controllo viene visualizzato un asterisco ("\*").

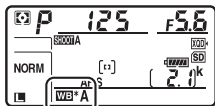

### ■ Il pulsante **WB**

Con impostazioni diverse da **☑ (Temperatura di colore)** e **PRE (Premisurazione manuale)**, il pulsante **WB** può essere usato per effettuare una regolazione fine del bilanciamento del bianco sugli assi ambra (A)–blu (B) (☞ 163; per una regolazione fine del bilanciamento del bianco quando è selezionato **PRE**, usare il menu di ripresa foto come descritto a pagina 179). Premere il pulsante **WB** e ruotare la ghiera secondaria per effettuare la regolazione fine del bilanciamento del bianco in step di 0,5 (con ogni incremento pieno equivalente a circa 5 mired) finché non viene visualizzato il valore desiderato nel pannello di controllo. Ruotando la ghiera secondaria verso sinistra, si aumenta la quantità di ambra (A). Ruotando la ghiera secondaria verso destra, si aumenta la quantità di blu (B). Un asterisco ("\*") appare sul pannello di controllo con impostazioni diverse da 0.

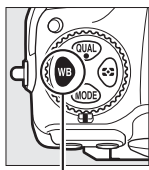

Pulsante **WB**

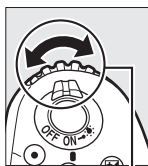

Ghiera  
secondaria

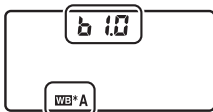

Pannello di controllo

### La visualizzazione informazioni

Durante la fotografia tramite mirino, è possibile premere il pulsante **WB** per regolare le impostazioni di bilanciamento del bianco nella visualizzazione informazioni. Ruotare la ghiera di comando principale per scegliere il modo bilanciamento del bianco e ruotare la ghiera secondaria per scegliere la temperatura di colore (modo **K**, "scegli temperatura di colore") o la premisurazione bilanciamento del bianco (modo premisurazione manuale), oppure usare il multi-selettore per effettuare la regolazione fine del bilanciamento del bianco sugli assi ambra (A)–blu (B) e verde (G)–magenta (M) (altri modi di bilanciamento del bianco).



### Regolazione fine del bilanciamento del bianco

I colori presenti sugli assi di regolazione fine sono relativi, non assoluti. Per esempio, lo spostamento del cursore su **B** (blu) quando è selezionata un'impostazione "calda" come **Incandescenza** per il bilanciamento del bianco renderà le foto leggermente più "fredde", ma non effettivamente blu.

### "Mired"

Qualsiasi cambiamento della temperatura di colore produce una differenza maggiore nel colore a temperature di colore moderate rispetto a temperature di colore superiori. Per esempio, una modifica di 1.000 K produce una variazione molto maggiore del colore a 3.000 K piuttosto che a 6.000 K. Il mired, calcolato moltiplicando l'inverso della temperatura di colore per  $10^6$ , è una misura di temperatura di colore che prende in considerazione tale variazione e come tale è l'unità usata nei filtri di compensazione della temperatura di colore. Es.:

- 4.000 K–3.000 K (una differenza di 1.000 K) = 83 mired
- 7.000 K–6.000 K (una differenza di 1.000 K) = 24 mired

## Scelta di una temperatura di colore

Seguire gli step riportati di seguito per scegliere una temperatura di colore quando **☑ (Temperatura di colore)** è selezionato per il bilanciamento del bianco.

### ☑ Scegliere la temperatura di colore

Si noti che i risultati desiderati potrebbero non essere raggiunti con luce fluorescente o con il flash. Scegliere **⚡ (Flash)** o **☀ (Fluorescenza)** per queste fonti di luce. Con altre fonti di luce, effettuare uno scatto di prova per determinare se il valore selezionato è appropriato.

### ■ Il menu bilanciamento del bianco

La temperatura di colore può essere selezionata utilizzando le opzioni **Bilanciamento del bianco** nel menu di ripresa foto. Immettere i valori per gli assi ambrablù e verde-magenta come descritto di seguito.

#### 1 Selezionare Temperatura di colore.

Selezionare **Bilanciamento del bianco** nel menu di ripresa foto, quindi selezionare **Temperatura di colore** e premere **▶**.





#### 2 Selezionare un valore per ambrablù.

Premere **◀** o **▶** per selezionare le cifre e premere **⬆** o **⬇** per modificare.



Valore per l'asse ambrablù (A)-blù (B)

### 3 Selezionare un valore per verde-magenta.

Premere  o  per selezionare l'asse **G** (verde) o **M** (magenta) e premere  o  per selezionare un valore.



*Valore per l'asse verde (G)-magenta (M)*

### 4 Premere .

Premere  per salvare le modifiche e tornare al menu di ripresa foto. Se è selezionato un valore diverso da 0 per l'asse verde (G)-magenta (M), nel pannello di controllo viene visualizzato un asterisco ("**\***").

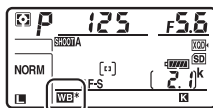

## ■ Il pulsante **WB**

Quando è selezionato **K** (**Temperatura di colore**), il pulsante **WB** può essere usato per selezionare la temperatura di colore, ma solo per l'asse ambra (A)–blu (B). Premere il pulsante **WB** e ruotare la ghiera secondaria fino all'apparire del valore desiderato nel pannello di controllo (le regolazioni sono in mired; □ 165). Per immettere una temperatura di colore direttamente, premere il pulsante **WB** e premere **↻** o **↺** per selezionare una cifra, quindi premere **↻** o **↺** per cambiarla.

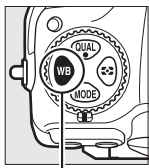

Pulsante **WB**

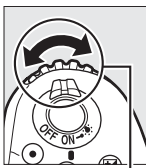

Ghiera  
secondaria



Pannello di controllo

## Premisurazione manuale

La premisurazione manuale viene utilizzata per registrare e richiamare le impostazioni di bilanciamento del bianco personalizzate per scatti con fonti luminose miste o per compensare fonti luminose con una forte dominante di colore. La fotocamera può memorizzare fino a sei valori per il bilanciamento del bianco premisurato, da d-1 fino a d-6. Sono disponibili due metodi per l'impostazione della premisurazione del bilanciamento del bianco:

Metodo	Descrizione
<b>Misurazione diretta</b>	Un oggetto di colore bianco o grigio neutro è posizionato sotto la stessa luce che sarà utilizzata nella foto finale e il bilanciamento del bianco viene misurato con la fotocamera (☞ 170). Durante live view (☞ 43, 58), il bilanciamento del bianco può essere misurato in un'area selezionata del fotogramma (bilanciamento del bianco spot, ☞ 174).
<b>Copia da una foto esistente</b>	Il bilanciamento del bianco viene copiato da una foto sulla card di memoria (☞ 177).

### Premisurazioni del bilanciamento del bianco

Le modifiche apportate alle premisurazioni del bilanciamento del bianco si applicano a tutti i set impostazioni menu di ripresa foto (☞ 283).

## Fotografia tramite mirino

### 1 Illuminare un oggetto di riferimento.

Posizionare un oggetto bianco o grigio neutro sotto la stessa illuminazione che sarà utilizzata nella foto finale. Si può utilizzare un cartoncino grigio standard come oggetto di riferimento per le riprese in studio. Si noti che l'esposizione aumenta automaticamente di 1 EV durante la misurazione del bilanciamento del bianco; nel modo di esposizione **M**, regolare l'esposizione in modo che l'indicatore di esposizione mostri  $\pm 0$  (☐ 136).

### 2 Impostare il bilanciamento del bianco su **PRE** (Premisurazione manuale).

Premere il pulsante **WB** e ruotare la ghiera di comando principale fino alla visualizzazione di **PRE** sul pannello di controllo.

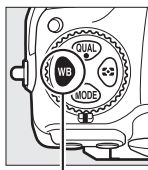

Pulsante **WB**

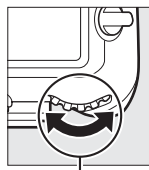

Ghiera di comando principale

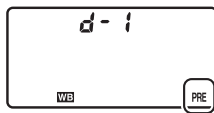

Pannello di controllo

#### Misurazione del bilanciamento del bianco con premisurazione manuale (fotografia tramite mirino)

La premisurazione manuale del bilanciamento del bianco non può essere misurata mentre si scatta una foto HDR (☐ 191) o un'esposizione multipla (☐ 236).

### 3 Selezionare una premisurazione.

Premere il pulsante **WB** e ruotare la ghiera secondaria finché la premisurazione del bilanciamento del bianco desiderata (da d-1 a d-6) non compare nel pannello di controllo.

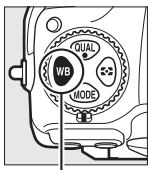

Pulsante **WB**

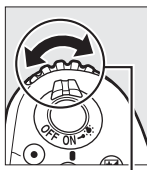

Ghiera  
secondaria

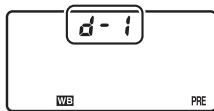

Pannello di controllo

### 4 Selezionare il modo di misurazione diretta.

Rilasciare brevemente il pulsante **WB**, quindi premere il pulsante fino a quando l'icona **PRE** nel pannello di controllo non inizia a lampeggiare. Un **P-E** lampeggiante apparirà inoltre nel mirino.

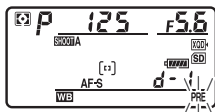

Pannello di controllo



Mirino

### 5 Misurare il bilanciamento del bianco.

Nei pochi secondi prima che gli indicatori smettano di lampeggiare, inquadrare l'oggetto di riferimento in modo che riempia il mirino e premere il pulsante di scatto fino in fondo. La fotocamera misurerà un valore per il bilanciamento del bianco e lo memorizzerà nella premisurazione selezionata allo step 3. Non viene registrata alcuna foto; il bilanciamento del bianco può essere misurato accuratamente anche quando la fotocamera non ha effettuato la messa a fuoco.



## 6 Verificare i risultati.

Se la fotocamera è stata in grado di misurare un valore per il bilanciamento del bianco, **Good** lampeggerà nel pannello di controllo, mentre il mirino mostrerà un **Ed** lampeggiante. Premere il pulsante di scatto a metà corsa per ritornare al modo di ripresa.



Pannello di controllo



Mirino

Se l'illuminazione è troppo scarsa o troppo intensa, è possibile che la fotocamera non sia in grado di misurare il bilanciamento del bianco. Un **no Ed** lampeggiante apparirà nel pannello di controllo e nel mirino. Per ritornare allo step 5 e misurare nuovamente il bilanciamento del bianco, premere il pulsante di scatto a metà corsa.

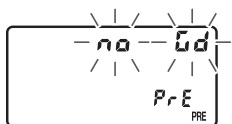

Pannello di controllo



Mirino

### ✓ Modo misurazione diretta

Se non viene eseguita alcuna operazione durante la fotografia tramite mirino mentre i display lampeggiano, il modo di misurazione diretta termina nel tempo selezionato per la Personalizzazione c2 (**Timer di standby**, □ 296).

### ✓ Premisurazioni protette

Se la premisurazione attuale è protetta (□ 179), **PrE** lampeggerà nel pannello di controllo e nel mirino se si cerca di misurare un nuovo valore.

### Selezione di una premisurazione

Selezionando **Premisurazione manuale** per l'opzione **Bilanciamento del bianco** nel menu di ripresa foto viene visualizzata la finestra di dialogo mostrata a destra; selezionare una premisurazione e premere . Se non esiste un valore attuale per la premisurazione selezionata, il bilanciamento del bianco verrà impostato su 5.200 K, lo stesso valore di **Sole diretto**.



## **Live view (Bilanciamento del bianco spot)**

Durante live view (☞ 43, 58), il bilanciamento del bianco può essere misurato in un'area selezionata dell'inquadratura, eliminando la necessità di preparare un oggetto di riferimento o cambiare gli obiettivi durante la fotografia con teleobiettivo.

### **1 Premere il pulsante .**

Lo specchio si solleva e la visuale dell'obiettivo viene visualizzata nel monitor della fotocamera.

### **2 Impostare il bilanciamento del bianco su PRE (Premisurazione manuale).**

Premere il pulsante **WB** e ruotare la ghiera di comando principale fino alla visualizzazione di **PRE** sul monitor.

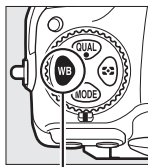

*Pulsante **WB***

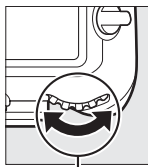

*Ghiera di comando principale*

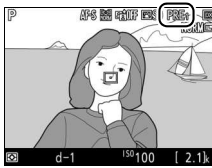

*Monitor*

### 3 Selezionare una premisurazione.

Premere il pulsante **WB** e ruotare la ghiera secondaria finché la premisurazione del bilanciamento del bianco desiderata (da d-1 a d-6) non compare nel monitor.

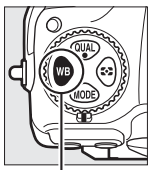

Pulsante **WB**

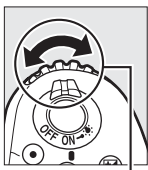

Ghiera  
secondaria



Monitor

### 4 Selezionare il modo di misurazione diretta.

Rilasciare brevemente il pulsante **WB**, quindi premere il pulsante fino a quando l'icona **PRE** nel monitor non inizia a lampeggiare. Un target di bilanciamento del bianco spot (□) viene visualizzato nel punto AF selezionato.



### 5 Posizionare il target su un'area bianca o grigia.

Mentre **PRE** lampeggia nel display, usare il multi-selettore per posizionare □ su un'area bianca o grigia del soggetto. Per aumentare l'ingrandimento dell'area intorno al target per un posizionamento più preciso, premere il pulsante .

Inoltre, è possibile misurare il bilanciamento del bianco in qualunque punto del fotogramma toccando il soggetto nel monitor, nel qual caso non è necessario premere il centro del multi-selettore o il pulsante di scatto come descritto nello step 6.



## 6 Misurare il bilanciamento del bianco.

Premere il centro del multi-selettore o premere il pulsante di scatto fino in fondo per misurare il bilanciamento del bianco. Il tempo disponibile per misurare il bilanciamento del bianco è quello selezionato per la Personalizzazione c4 (**Ritardo autosp. monitor**) > **Live view** (☞ 296).



Se la fotocamera non è in grado di misurare il bilanciamento del bianco, verrà visualizzato il messaggio mostrato a destra. Scegliere un nuovo target di bilanciamento del bianco e ripetere la procedura a partire dallo step 5.



## 7 Uscire dal modo di misurazione diretta.

Premere il pulsante **WB** per uscire dal modo di misurazione diretta.

Le premisurazioni del bilanciamento del bianco possono essere visualizzate selezionando **Premisurazione manuale** per **Bilanciamento del bianco** nel menu di ripresa foto o nel menu di ripresa filmato. La posizione dei target usati per misurare il bilanciamento del bianco premisurato viene visualizzata sulle premisurazioni registrate durante il live view.



### ✓ Misurazione del bilanciamento del bianco con premisurazione manuale (Live view)

La premisurazione manuale del bilanciamento del bianco non può essere misurata mentre è in corso un'esposizione HDR (☞ 191) o quando **Nessuna** è selezionato per **Bilanc. bianco visual. live view** (☞ 51).

## Gestione delle premisurazioni

### ■ Copia del bilanciamento del bianco da una foto

Seguire gli step riportati di seguito per copiare un valore di bilanciamento del bianco da una foto esistente a una premisurazione selezionata.

#### 1 Selezionare **Premisurazione manuale**.

Selezionare **Bilanciamento del bianco** nel menu di ripresa foto, quindi selezionare **Premisurazione manuale** e premere **OK**.



#### 2 Selezionare una destinazione.

Selezionare la premisurazione di destinazione (da d-1 a d-6) e premere il centro del multi-selettore.





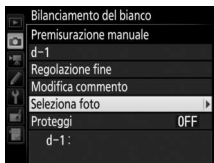

#### 3 Scegliere **Seleziona foto**.

Selezionare **Seleziona foto** e premere **OK**.





## 4 Selezionare una foto di origine.

Selezionare la foto di origine. Tenere premuto il pulsante  per visualizzare l'immagine selezionata a pieno formato.

Per visualizzare le immagini in altre posizioni, premere   e selezionare la card e la cartella desiderate ( 256).



## 5 Copiare il bilanciamento del bianco.

Premere  per copiare il valore del bilanciamento del bianco per la foto selezionata alla premisurazione selezionata. Se è presente un commento con la foto selezionata ( 306), il commento verrà copiato nel commento della premisurazione selezionata.

### Scelta di una premisurazione del bilanciamento del bianco

Selezionare la premisurazione attuale del bilanciamento del bianco (d-1-d-6) e premere  per selezionare un'altra premisurazione.

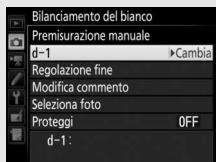

### Regolazione fine del bilanciamento del bianco premisurato

Si può eseguire la regolazione fine della premisurazione selezionata selezionando **Regolazione fine** e regolando il bilanciamento del bianco come descritto a pagina 163.



### Modifica commento

Per inserire un commento descrittivo fino a 36 caratteri per la premisurazione attuale del bilanciamento del bianco, selezionare **Modifica commento** nel menu bilanciamento del bianco con premisurazione manuale e inserire un commento come descritto a pagina 186.



### Proteggi

Per proteggere l'attuale premisurazione del bilanciamento del bianco, selezionare **Proteggi** nel menu di bilanciamento del bianco con premisurazione manuale, quindi selezionare **Sì** e premere . Le premisurazioni protette non possono essere modificate e non è possibile utilizzare le opzioni **Regolazione fine** e **Modifica commento**.

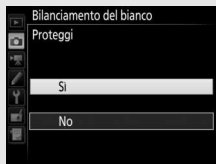







# Ottimizzazione immagine

## Picture Control

### Selezione di un Picture Control

Scegliere un Picture Control in base al soggetto o al tipo di scena.

Opzione	Descrizione
 <b>SD Standard</b>	Elaborazione standard per risultati equilibrati. Consigliata per la maggior parte delle situazioni.
 <b>NL Neutro</b>	Elaborazione minima per risultati naturali. Scegliere per foto che verranno successivamente sottoposte a elaborazioni o ritocchi.
 <b>VI Saturo</b>	Le immagini sono ottimizzate per un effetto di stampa fotografica satura. Scegliere questa opzione per far risaltare i colori primari nelle foto.
 <b>MC Monocromatico</b>	Per scattare foto monocromatiche.
 <b>PT Ritratto</b>	Per conferire una tonalità naturale e tenue alla pelle dei soggetti ritratti.
 <b>LS Paesaggio</b>	Per generare paesaggi e panorami metropolitani vivaci.
 <b>FL Uniforme</b>	I dettagli sono conservati su un'estesa gamma di toni, dalle alte luci alle ombre. Scegliere questa opzione per foto che verranno successivamente sottoposte a elaborazioni o ritocchi complessi.

# 1 Premere **Q** (P/?).

Verrà visualizzato un elenco di Picture Control.

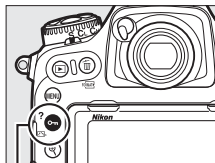

Pulsante **Q** (P/?)

# 2 Selezionare un Picture Control.

Selezionare il Picture Control desiderato e premere **OK**.



## **Picture Control personalizzati**

I Picture Control personalizzati sono creati modificando i Picture Control esistenti tramite l'opzione **Gestisci Picture Control** nel menu di ripresa foto o filmato (☐ 185). I Picture Control personalizzati possono essere salvati su una card di memoria per condividerli con altre fotocamere dello stesso modello e con software compatibile.

## **L'indicatore Picture Control**

Il Picture Control attuale viene mostrato nella visualizzazione informazioni quando viene premuto il pulsante **Info**.



Indicatore Picture Control

## **I menu di ripresa**

È possibile selezionare i Picture Control anche mediante l'opzione **Imposta Picture Control** nel menu di ripresa foto o filmato (☐ 285, 289).

## Modifica dei Picture Control







I Picture Control personalizzati o predefiniti esistenti (📖 185) possono essere modificati in base alla scena o alla propria creatività. Scegliere una combinazione bilanciata di impostazioni mediante l'opzione **Regolazione rapida** o effettuare regolazioni manuali per le singole impostazioni.

### 1 Selezionare un Picture Control.

Selezionare il Picture Control desiderato nell'apposito elenco (📖 180) e premere .



### 2 Regolare le impostazioni.

Premere  o  per selezionare l'impostazione desiderata e premere  o  per scegliere un valore in incrementi di 1, oppure ruotare la ghiera secondaria per scegliere un valore in incrementi di 0,25 (📖 183). Ripetere questo step fino a quando non sono state regolate tutte le impostazioni, oppure selezionare una combinazione di impostazioni preimpostata selezionando **Regolazione rapida** e premendo  o . Per ripristinare le impostazioni predefinite, premere il pulsante  (FORMATT).



### 3 Premere .

#### Modifiche dei Picture Control originali

I Picture Control modificati rispetto alle impostazioni predefinite sono contrassegnati da un asterisco ("\*") nel menu **Imposta Picture Control**.



## ■ ■ Impostazioni dei Picture Control

Opzione	Descrizione	
Regolazione rapida	Silenziare o aumentare l'effetto del Picture Control selezionato (si noti che in questo modo vengono ripristinate tutte le regolazioni manuali). Non disponibile con i Picture Control <b>Neutro</b> , <b>Monocromatico</b> , <b>Uniforme</b> o con i Picture Control personalizzati (□ 185).	
Regolazioni manuali (tutti i Picture Control)	<b>Nitidezza</b>	Per controllare la nitidezza dei contorni. Selezionare <b>A</b> per regolare la nitidezza automaticamente in base al tipo di scena.
	<b>Chiarezza</b>	Regolare la chiarezza manualmente o selezionare <b>A</b> per lasciare che la fotocamera regoli automaticamente la chiarezza. A seconda della scena, possono comparire ombre intorno a oggetti chiari o aloni intorno a oggetti scuri con alcune impostazioni. La chiarezza non viene applicata ai filmati.
	<b>Contrasto</b>	Regolare il contrasto manualmente o selezionare <b>A</b> per lasciare che la fotocamera regoli automaticamente il contrasto.
	<b>Luminosità</b>	Alzare o abbassare la luminosità senza perdita di dettaglio nelle alte luci o nelle ombre.
Regolazioni manuali (solo non monocromatico)	<b>Saturazione</b>	Per controllare la saturazione dei colori. Selezionare <b>A</b> per regolare la saturazione automaticamente in base al tipo di scena.
	<b>Tinta</b>	Regolare la tinta.
Regolazioni manuali (solo monocromatico)	<b>Effetti filtro</b>	Per simulare l'effetto dei filtri colorati su foto monocromatiche (□ 184).
	<b>Tono</b>	Scegliere la tinta utilizzata nelle foto monocromatiche (□ 184).

## ✔ "A" (Auto)

I risultati per nitidezza, chiarezza, contrasto e saturazione auto variano a seconda dell'esposizione e della posizione del soggetto nell'inquadratura. Per risultati ottimali, utilizzare obiettivi di tipo G, E o D.

## 🔧 Commutazione tra manuale e auto

Premere il pulsante  per commutare avanti e indietro tra manuale e auto (A) le impostazioni per nitidezza, chiarezza, contrasto e saturazione.

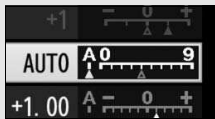

## 🔧 Impostazioni precedenti

L'indicatore  al di sotto del display del valore nel menu impostazioni Picture Control indica il valore precedente dell'impostazione. Utilizzare questo valore come riferimento quando si regolano le impostazioni.

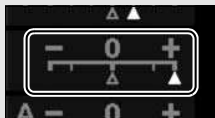



## 🔧 Effetti filtro (solo Monocromatico)

Le opzioni di questo menu simulano l'effetto dei filtri colorati su foto monocromatiche. Sono disponibili i seguenti effetti filtro:

Opzione	Descrizione
Y Giallo	Aumenta il contrasto. Può essere utilizzato per attenuare la luminosità del cielo nelle foto di paesaggi. L'arancione produce un contrasto maggiore del giallo, il rosso un contrasto maggiore dell'arancione.
O Arancione	
R Rosso	
G Verde	Rende più naturale il colore della pelle. Può essere utilizzato per i ritratti.

## 🔧 Tono (solo Monocromatico)

Se si preme  quando è selezionato **Tono**, vengono visualizzate le opzioni di saturazione. Premere  o  per regolare la saturazione. Il controllo della saturazione non è disponibile quando è selezionato **B&W** (bianco e nero).



## 🔧 Opzioni Picture Control personalizzati

Le opzioni disponibili con i Picture Control personalizzati sono le stesse di quelle su cui era basato il Picture Control personalizzato.

## Creazione di Picture Control personalizzati

I Picture Control forniti con la fotocamera possono essere modificati e salvati come Picture Control personalizzati.

### 1 Selezionare Gestisci Picture Control.

Selezionare **Gestisci Picture Control** nel menu di ripresa foto e premere .





### 2 Selezionare Salva/modifica.

Selezionare **Salva/modifica** e premere .





### 3 Selezionare un Picture Control.

Selezionare un Picture Control esistente e premere  oppure premere  per andare allo step 5 e salvare una copia del Picture Control selezionato senza ulteriori modifiche.



### 4 Modificare il Picture Control selezionato.

Per ulteriori informazioni, vedere pagina 183. Per annullare tutte le modifiche e ricominciare dalle impostazioni predefinite, premere il pulsante  (FORMAT). Premere  quando le impostazioni sono complete.







## 5 Selezionare una destinazione.

Scegliere una destinazione per il Picture Control personalizzato (da C-1 a C-9) e premere .



## 6 Assegnare un nome al Picture Control.

Viene visualizzata la finestra di dialogo per l'inserimento di testo mostrata a destra. Per impostazione predefinita, ai nuovi Picture Control viene attribuito un nome aggiungendo un numero a due cifre (assegnato automaticamente) al nome del Picture Control esistente; per usare il nome predefinito, procedere allo step 7. Per spostare il cursore nell'area del nome, toccare il display o tenere premuto il pulsante  e premere  o . Per inserire una nuova lettera nell'attuale posizione del cursore, toccare le lettere sulla tastiera del touch screen (toccare il pulsante selezione tastiera per scorrere ciclicamente tra tastiere maiuscole, minuscole e dei simboli). È inoltre possibile utilizzare il multi-selettore per selezionare il carattere desiderato nell'area tastiera e premere il centro del multi-selettore. Per cancellare il carattere nella posizione attuale del cursore, premere il pulsante  (FORMAT).

Area nome



Selezione  
tastiera

Area tastiera

I nomi dei Picture Control personalizzati possono avere una lunghezza massima di diciannove caratteri. Tutti i caratteri dopo il diciannovesimo saranno cancellati.

## 7 Salvare le modifiche e uscire.

Premere **OK** per salvare le modifiche e uscire. Il nuovo Picture Control comparirà nell'elenco dei Picture Control.



### 🔍 Gestisci Picture Control > Rinomina

I Picture Control personalizzati possono essere rinominati in qualunque momento usando l'opzione **Rinomina** nel menu **Gestisci Picture Control**.

### 🔍 Gestisci Picture Control > Cancella

L'opzione **Cancella** nel menu **Gestisci Picture Control** può essere utilizzata per cancellare i Picture Control personalizzati selezionati quando non sono più necessari.

### 🔍 L'icona del Picture Control originale

Il Picture Control originale preimpostato su cui è basato il Picture Control personalizzato è indicato da un'icona nell'angolo in alto a destra del display di modifica.



*Icona Picture Control originale*



## **Condivisione di Picture Control personalizzati**

La voce **Carica/salva** nel menu **Gestisci Picture Control** offre le opzioni elencate di seguito. Utilizzare queste opzioni per copiare i Picture Control personalizzati su e dalle card di memoria (se sono inserite due card di memoria, verrà usata la card nello slot primario; □ 96).

Una volta copiati nelle card di memoria, i Picture Control possono essere usati con altre fotocamere o con software compatibile.

- **Copia sulla fotocamera:** per copiare i Picture Control personalizzati dalla card di memoria ai Picture Control personalizzati da C-1 a C-9 sulla fotocamera e attribuire loro il nome desiderato.
- **Cancella da card:** per cancellare i Picture Control personalizzati selezionati dalla card di memoria.
- **Copia sulla card:** per copiare un Picture Control personalizzato (da C-1 a C-9) dalla fotocamera a una destinazione selezionata (da 1 a 99) nella card di memoria.



## Conservazione dei dettagli nelle alte luci e nelle ombre

### D-Lighting attivo

Il D-Lighting attivo consente di conservare i particolari nelle zone di alte luci e ombre, creando foto con un contrasto naturale. Utilizzare per scene con alto contrasto, per esempio quando si fotografano scene all'aperto particolarmente luminose attraverso una porta o una finestra, oppure si riprendono foto di soggetti in ombra in una giornata di sole. È particolarmente efficace se utilizzato con la misurazione matrix (☐ 128).



*D-Lighting attivo disattivato*



*D-Lighting attivo: ☑ A auto*

#### "D-Lighting attivo" rispetto a "D-Lighting"

Le opzioni **D-Lighting attivo** nel menu di ripresa foto e filmato regolano l'esposizione prima della ripresa per ottimizzare la gamma dinamica, mentre l'opzione **D-Lighting** nel menu di ritocco (☐ 311) illumina le ombre nelle immagini dopo la ripresa.

#### **D-Lighting attivo**

Potrebbe apparire del disturbo (pixel luminosi distribuiti in modo casuale, effetto nebbia o linee) nelle foto scattate con il D-Lighting attivo. Con alcuni soggetti potrebbe presentarsi un'ombreggiatura irregolare. D-Lighting attivo non si applica alle alte sensibilità ISO (Hi 0,3–Hi 5).





Per utilizzare il D-Lighting attivo:

## 1 Selezionare D-Lighting attivo.

Selezionare **D-Lighting attivo** nel menu di ripresa foto e premere .



## 2 Scegliere un'opzione.



Selezionare l'opzione desiderata e premere . Se è selezionato  **Auto**, la fotocamera regolerà automaticamente il D-Lighting attivo in base alle condizioni di ripresa (nel modo di esposizione **M**, tuttavia,  **Auto** è equivalente a  **Normale**).



### D-Lighting attivo e filmati

Se **Come impostazioni foto** è selezionato per **D-Lighting attivo** nel menu di ripresa filmato e **Auto** è selezionato nel menu di ripresa foto, i filmati saranno ripresi con una impostazione equivalente a **Normale**. D-Lighting attivo non si applica a dimensioni del fotogramma di 3.840 × 2.160.

### Vedere anche

Quando è selezionato **Bracket. D-Lighting attivo** per **Opzioni auto bracketing** nel menu di ripresa foto ( 146), la fotocamera varia il D-Lighting attivo su una serie di scatti ( 155).

## High Dynamic Range (HDR)

Utilizzato per i soggetti con alto contrasto, High Dynamic Range (HDR) preserva i dettagli nelle alte luci e nelle ombre combinando due scatti eseguiti con esposizioni diverse. HDR è al massimo dell'efficacia quando è usato con la misurazione matrix (☞ 128; con la misurazione spot o la misurazione ponderata centrale e un obiettivo senza CPU, un'esposizione differenziale di **Auto** è equivalente a circa 2 EV). Non può essere utilizzato per registrare immagini in formato NEF (RAW). L'illuminazione flash (☞ 196), il bracketing (☞ 146), l'esposizione multipla (☞ 236) e la ripresa time-lapse (☞ 74) non possono essere usati quando è attivo HDR e i tempi di posa di  $\frac{1}{2}$ ,  $\frac{1}{4}$  e  $\frac{1}{8}$  - - non sono disponibili.



*Prima esposizione  
(più scura)*

+



*Seconda esposizione  
(più chiara)*

➔



*Immagine HDR  
combinata*

### **1** Selezionare HDR (high dynamic range).

Selezionare **HDR (high dynamic range)** nel menu di ripresa foto e premere .



## 2 Selezionare un modo.

Selezionare **Modo HDR** e premere .



Selezionare una delle seguenti opzioni e premere .

- **Per scattare una serie di foto HDR**, selezionare **ON  Sì (serie)**. La ripresa HDR continua finché non si seleziona **No** per **Modo HDR**.
- **Per riprendere una foto HDR**, selezionare **Sì (singola foto)**. La ripresa normale riprenderà automaticamente dopo aver creato una singola foto HDR.
- **Per uscire senza creare foto HDR aggiuntive**, selezionare **No**.



Se è selezionato **Sì (serie)** o **Sì (singola foto)**, nel pannello di controllo verrà visualizzata un'icona **HDR**.

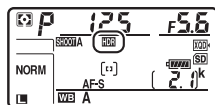

### 3 Scegliere l'esposizione differenziale.

Per scegliere la differenza di esposizione tra i due scatti, selezionare **Esposizione differenziale** e premere .

Verranno visualizzate le opzioni mostrate a destra. Selezionare un'opzione e premere . Scegliere valori più alti per i soggetti ad alto contrasto, ma si noti che, scegliendo un valore più alto di quello richiesto, si potrebbero non ottenere i risultati desiderati; se è selezionato **Auto**, la fotocamera regola automaticamente l'esposizione in base alla scena.



### 4 Scegliere la quantità da uniformare.

Per scegliere la quantità da uniformare dei bordi tra le due immagini, selezionare **Uniformare** e premere .

Verranno visualizzate le opzioni mostrate a destra. Selezionare un'opzione e premere . Valori più elevati generano un'immagine composta più uniforme. Con alcuni soggetti potrebbe presentarsi un'ombreggiatura irregolare.





### Il pulsante BKT

Se **HDR (high dynamic range)** è selezionato per la Personalizzazione f1 (**Assegnaz. contr. personalizz.**) > **Pulsante BKT** + ☹️ (☐ 301), è possibile selezionare il modo HDR premendo il pulsante **BKT** e ruotando la ghiera di comando principale e selezionare l'esposizione differenziale premendo il pulsante **BKT** e ruotando la ghiera secondaria. Il modo e l'esposizione differenziale sono mostrati nel pannello di controllo: le icone che rappresentano il modo sono **OFF** per **No**, **I** per **Si (singola foto)** e **Σ** per **Si (serie)**.

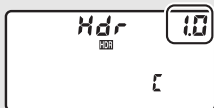

### Foto intervallate

Se è selezionato **Si (serie)** per **Modo HDR** prima dell'avvio delle riprese intervallate, la fotocamera continua a scattare foto HDR all'intervallo selezionato (se è selezionato **Si (singola foto)**, le riprese intervallate termineranno dopo un singolo scatto).

### Set impostaz. menu di ripresa foto

Le impostazioni HDR possono essere regolate separatamente per ciascun set (☐ 283), tuttavia il passaggio a un set nel quale è attivo HDR durante l'esposizione multipla (☐ 236) o le riprese intervallate (☐ 243) disattiva l'HDR. HDR viene inoltre disattivato se si passa a un set nel quale è selezionata un'opzione NEF (RAW) per la qualità dell'immagine.

# Fotografia con flash

Per scattare foto con un flash, collegare un flash esterno opzionale (☞ 326) alla slitta accessori della fotocamera. È anche possibile utilizzare una o più unità flash remote per fotografie con flash separato. Per informazioni sull'uso dell'unità flash, vedere la documentazione fornita con il dispositivo.

## Utilizzo di un flash

Seguire gli step riportati di seguito per innestare un flash esterno opzionale sulla fotocamera e scattare foto con il flash.

- 1 Innestare l'unità sulla slitta accessori.**  
Per i dettagli, vedere il manuale fornito con l'unità.

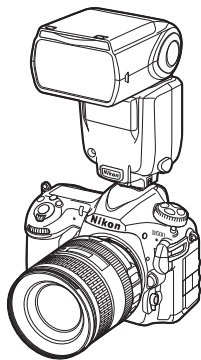

- 2 Accendere la fotocamera e l'unità flash.**  
Il flash inizia la carica; l'indicatore di pronto lampo (⚡) viene visualizzato nel mirino quando la ricarica è completa.

- 3 Regolare le impostazioni del flash.**  
Scegliere il modo flash (☞ 201) e il modo controllo flash (☞ 199).

## 4 Regolare il tempo di posa e il diaframma.

## 5 Scattare le foto.

### ✔ Utilizzare esclusivamente accessori per flash Nikon

Utilizzare esclusivamente unità flash Nikon. Voltaggi negativi o al di sopra di 250 V applicati alla slitta accessori possono non solo impedire il normale funzionamento, ma anche danneggiare i circuiti di sincronizzazione della fotocamera o del flash. Prima di utilizzare un'unità flash Nikon non elencata in questa sezione, rivolgersi a un centro assistenza autorizzato Nikon per ulteriori informazioni.

### ✔ Tempo di posa

Il tempo di posa può essere impostato come segue quando viene usato un flash esterno:

Modo	Tempo di posa
P, A	Impostato automaticamente dalla fotocamera ( $1/250$ sec.– $1/60$ sec.)*
S	Valore selezionato dall'utente ( $1/250$ sec.–30 sec.)
M	Valore selezionato dall'utente ( $1/250$ sec.–30 sec., Posa B (b u l b), Posa T (- -))

\* Si può impostare il tempo di posa fino alla lunghezza di 30 sec. se il modo flash sincro su tempi lenti, sincro sulla seconda tendina su tempi lenti o sincro su tempi lenti con riduzione occhi rossi è selezionato per il modo flash.

### ✔ Il terminale sincro

Se necessario, è possibile collegare un cavo di sincronizzazione al terminale sincro. Non collegare un'altra unità flash mediante un cavo di sincronizzazione quando si esegue la fotografia flash con l'impostazione sincro sulla seconda tendina con un'unità flash innestata sulla slitta accessori della fotocamera.



### ✔ Controllo flash centralizzato

Il controllo flash centralizzato consente alla fotocamera e all'unità flash di condividere le impostazioni. Se un'unità flash che supporta il controllo flash centralizzato è innestata sulla fotocamera, le modifiche alle impostazioni flash effettuate con la fotocamera o con l'unità flash sono riflesse su entrambi i dispositivi, e ciò vale anche per le modifiche effettuate tramite il software opzionale Camera Control Pro 2.

## **Controllo flash i-TTL**

Quando un'unità flash compatibile con CLS viene impostata su TTL, la fotocamera seleziona automaticamente uno dei seguenti tipi di controllo flash:



- **Fill-flash con bilanciamento i-TTL per SLR digitale:** l'unità flash emette una serie di pre-lampi quasi invisibili (pre-lampi di monitoraggio) immediatamente prima del flash principale. I pre-lampi riflessi dagli oggetti in tutte le zone dell'inquadratura vengono rilevati dal sensore RGB da circa 180K (180.000) pixel e sono analizzati, in combinazione con le informazioni sulla gamma offerte dal sistema di misurazione matrix, per regolare la potenza del flash in modo da ottenere un equilibrio naturale fra il soggetto principale e l'illuminazione dello sfondo dell'ambiente. Se si utilizza un obiettivo di tipo G, E o D, le informazioni sulla distanza sono incluse nel calcolo della potenza del flash. La precisione del calcolo può essere aumentata per gli obiettivi senza CPU fornendo i dati dell'obiettivo (lunghezza focale e apertura massima; vedere pagina 250). Non disponibile se si utilizza la misurazione spot.
- **Fill-flash standard i-TTL per SLR digitale:** potenza del flash regolata per portare l'illuminazione del fotogramma a livello standard; la luminosità dello sfondo non viene presa in considerazione. Consigliato per gli scatti in cui il soggetto principale viene messo in risalto rispetto allo sfondo o quando si utilizza la compensazione dell'esposizione. Il fill-flash i-TTL standard per SLR digitale viene attivato automaticamente quando è selezionata la misurazione spot.

## Fotografia con flash su fotocamera

Quando un'unità SB-5000, SB-500, SB-400 o SB-300 è innestata sulla fotocamera, il modo di controllo flash, il livello flash e altre impostazioni del flash possono essere regolate mediante la voce **Controllo flash** > **Modo controllo flash** nel menu di ripresa foto (nel caso della SB-5000, queste









impostazioni possono essere regolate anche mediante i controlli sull'unità flash). Le opzioni disponibili variano in base al flash in uso (☐ 326), mentre le opzioni visualizzate in **Modo controllo flash** variano in base al modo selezionato. Le impostazioni per altre unità flash possono essere regolate soltanto mediante i controlli dell'unità flash.

- **TTL:** modo i-TTL. Nei casi delle unità SB-500, SB-400 e SB-300, la compensazione flash può essere regolata tramite il pulsante  (☐ 203).
- **Flash automatico esterno:** in questo modo, la potenza è regolata automaticamente in base alla quantità di luce riflessa dal soggetto; è disponibile anche la compensazione flash. Il flash automatico esterno supporta i modi "diaframma auto" (A) e "auto senza TTL" (A); auto senza TTL è selezionato automaticamente se è collegato un obiettivo senza CPU senza specificare la lunghezza focale e l'apertura massima mediante l'opzione **Dati obiettivo senza CPU** nel menu impostazioni (☐ 250). Consultare il manuale dell'unità flash per i dettagli.
- **Manuale con priorità alla distanza:** scegliere la distanza dal soggetto; la potenza flash verrà regolata automaticamente. È inoltre disponibile la compensazione flash.

- **Manuale:** scegliere il livello del flash manualmente.
- **Lampi flash strobo:** il flash si attiva ripetutamente mentre l'otturatore è aperto, producendo un effetto di esposizione multipla. Scegliere il livello flash (**Potenza**), il numero di volte in cui l'unità si attiva (**Lampi**) e il numero di volte in cui il flash si attiva al secondo (**Frequenza**, misurata in hertz). Si noti che il numero di volte in cui l'unità si attiva in totale potrebbe variare a seconda delle opzioni selezionate per **Potenza** e **Frequenza**; vedere la documentazione fornita con l'unità flash per ulteriori dettagli.

## Modi flash

La fotocamera supporta i seguenti modi flash:

Modo flash	Descrizione
 Sincro sulla prima tendina	Questo modo è consigliato per la maggior parte delle situazioni. Nei modi auto programmato e auto priorità diaframmi, il tempo di posa verrà automaticamente impostato su valori compresi fra $1/250$ e $1/60$ sec. (da $1/8.000$ a $1/60$ sec. con Sincro FP automatico a tempi rapidi; □ 299).
 Riduzione occhi rossi	Se l'unità flash supporta la riduzione occhi rossi, scegliere questo modo per ridurre l'effetto "occhi rossi" causato talvolta dal flash. Non è consigliato in caso di soggetti in movimento o in altre situazioni in cui sia richiesta una risposta rapida dell'otturatore. Non muovere la fotocamera durante la ripresa.
 Riduzione occhi rossi con sincro su tempi lenti	Combina riduzione occhi rossi e sincro su tempi lenti. Utilizzare questa impostazione per i ritratti scattati su sfondo notturno. Questo modo è disponibile solo nei modi di esposizione auto programmato e auto priorità diaframmi. Si consiglia l'utilizzo di un treppiedi per evitare sfocature causate dal movimento della fotocamera.
 Sincro su tempi lenti	Il flash è combinato con tempi di posa lunghi fino a 30 sec. per catturare soggetto e sfondo di notte o con luce debole. Questo modo è disponibile solo nei modi di esposizione auto programmato e auto priorità diaframmi. Si consiglia l'utilizzo di un treppiedi per evitare sfocature causate dal movimento della fotocamera.
 Sincro sulla seconda tendina	Nel modo di esposizione auto a priorità di tempi o manuale, il flash si attiva subito prima che l'otturatore si chiuda. Utilizzare questa opzione per creare un effetto di scia luminosa dietro gli oggetti in movimento. In auto programmato e auto priorità diaframmi, sincro sulla seconda tendina su tempi lenti è utilizzato per catturare soggetto e sfondo. Si consiglia l'utilizzo di un treppiedi per evitare sfocature causate dal movimento della fotocamera.
 Senza flash	Il flash non si attiva.

## ■ Scelta di un modo flash

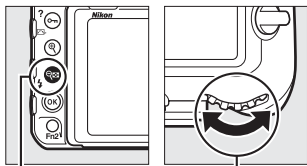

Per scegliere un modo flash, premere il pulsante  e ruotare la ghiera di comando principale finché il modo flash desiderato non viene selezionato sul pannello di controllo:

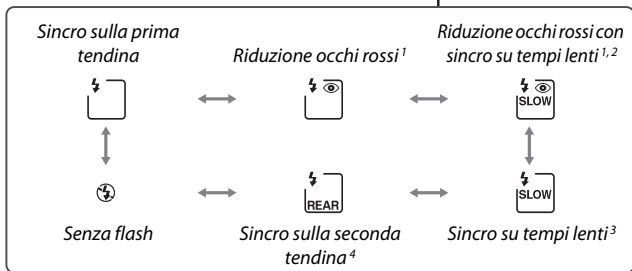
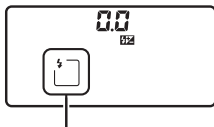

Pulsante 

Ghiera di comando principale



- 1 L'icona  lampeggia se l'unità flash non supporta la riduzione occhi rossi.
- 2 La riduzione occhi rossi con sincro su tempi lenti è disponibile solo nei modi di esposizione **P** e **A**. Nei modi **S** e **M**, la riduzione occhi rossi con sincro su tempi lenti diviene riduzione occhi rossi.
- 3 Disponibile solo nei modi di esposizione **P** e **A**. Nei modi **S** e **M**, sincro su tempi lenti diviene sincro sulla prima tendina.
- 4 Nei modi di esposizione **P** e **A**, il modo di sincronizzazione flash verrà impostato su sincro sulla seconda tendina su tempi lenti quando viene rilasciato il pulsante .



## ■ Sistemi flash da studio

Il sincro sulla seconda tendina non può essere usato con i sistemi flash da studio, poiché non è possibile ottenere la corretta sincronizzazione.

## Compensazione flash

La compensazione flash è utilizzata per alterare la potenza del flash da  $-3$  EV a  $+1$  EV con incrementi di  $\frac{1}{3}$  EV, cambiando la luminosità del soggetto principale in relazione allo sfondo. La potenza del flash può essere aumentata per rendere più luminoso il soggetto principale o ridotta per evitare alte luci o riflessi indesiderati. In generale, scegliere valori positivi per rendere più luminoso il soggetto, negativi per renderlo più scuro.

Per scegliere un valore per la compensazione flash, premere il pulsante  e ruotare la ghiera secondaria fino alla visualizzazione del valore desiderato nel pannello di controllo.

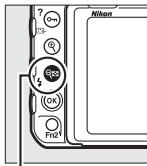

Pulsante 

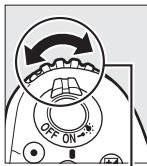

Ghiera secondaria

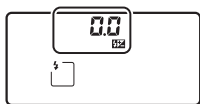

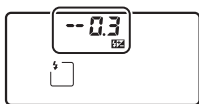

$\pm 0$  EV (pulsante  premuto)

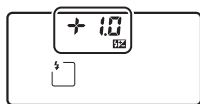

$-0,3$  EV



$+1,0$  EV



Con valori diversi da  $\pm 0,0$ , appare un'icona  sul pannello di controllo e nel mirino dopo aver rilasciato il pulsante . Il valore attuale della compensazione flash può essere confermato premendo il pulsante .

La potenza normale del flash può essere ripristinata impostando la compensazione flash su  $\pm 0,0$ . La compensazione flash non viene ripristinata quando la fotocamera viene spenta.

### Flash esterni opzionali

Nei modi di controllo flash i-TTL e diaframma auto (⊗A), la compensazione flash selezionata con il flash esterno opzionale o l'opzione **Controllo flash** nel menu di ripresa foto viene aggiunta alla compensazione flash selezionata con il pulsante  (⚡) e la ghiera di comando.

### Vedere anche

Per informazioni sulla scelta delle dimensioni degli incrementi disponibili per la compensazione flash, vedere la Personalizzazione b3 (**Valore incr. comp. flash/esp**,  294). Per informazioni sulla scelta di applicare o non applicare la compensazione flash oltre alla compensazione dell'esposizione quando si usa il flash, vedere la Personalizzazione e3 (**Compens. esposizione flash**,  300). Per informazioni sulla variazione automatica del livello del flash su una serie di scatti, fare riferimento a pagina 147.

## Blocco FV

Questa opzione è utilizzata per bloccare la potenza del flash, consentendo di ricomporre le foto senza cambiare il livello del flash e garantendo che la potenza del flash sia appropriata al soggetto, anche quando il soggetto non è posizionato al centro dell'inquadratura. La potenza del flash è regolata automaticamente per qualsiasi cambiamento nella sensibilità ISO e nel diaframma. Il blocco FV è disponibile solo con le unità flash compatibili con CLS (☞ 326, 328).

Per utilizzare il blocco FV:

### 1 Assegnare il blocco FV a un controllo della fotocamera.

Assegnare **Blocco FV** a un controllo mediante la Personalizzazione f1 (**Assegnaz. contr. personalizz.**, ☞ 301).

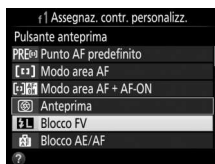

### 2 Collegare un'unità flash compatibile con CLS.

Innestare un'unità flash compatibile con CLS (☞ 326) sulla slitta accessori della fotocamera.

### 3 Impostare l'unità flash sul modo appropriato.

Accendere l'unità flash e impostare il modo flash su TTL, pre-flash di monitoraggio  $\text{A}$  o pre-flash di monitoraggio A. Per ulteriori dettagli, consultare la documentazione fornita con l'unità flash.

### 4 Mettere a fuoco.

Posizionare il soggetto al centro dell'inquadratura e premere il pulsante di scatto a metà corsa per mettere a fuoco.



## 5 Bloccare il livello del flash.

Dopo avere confermato che

l'indicatore di pronto lampo (⚡) è visualizzato nel mirino, premere il controllo selezionato allo step 1. Il flash emette un pre-lampo di monitoraggio per determinare il livello di flash appropriato. La potenza del flash verrà bloccata a questo livello e l'icona del blocco FV (FV) apparirà nel mirino.



## 6 Ricomporre la foto.



## 7 Scattare la foto.



Premere il pulsante di scatto fino in fondo per scattare. Se lo si desidera, è possibile scattare altre foto senza rilasciare il blocco FV.

## 8 Rilasciare il blocco FV.

Premere il controllo selezionato allo step 1 per rilasciare il blocco FV. Confermare che l'icona del blocco FV (FV) non sia più visualizzata nel mirino.

### Misurazione esposimetrica

Le aree della misurazione esposimetrica per il blocco FV sono le seguenti:

Unità flash	Modo flash	Area misurata
Unità flash indipendente	i-TTL	Cerchio di 6 mm al centro dell'inquadratura
	 A	Area misurata dall'esposimetro del flash
Utilizzata con altre unità flash (Illuminazione avanzata senza cavi)	i-TTL	Intero fotogramma
	 A	Area misurata dall'esposimetro del flash
	A (flash master)	

## Fotografia con flash remoto

Utilizzare l'unità flash con comando a distanza per l'illuminazione al di fuori della fotocamera (Illuminazione avanzata senza cavi o AWL; □ 326). La fotocamera supporta due tipi di controllo flash remoto: AWL ottica, in cui il flash master controlla le unità flash remote con segnali ottici

(impulsi flash a bassa intensità) e AWL radio, in cui le unità flash remote sono controllate per mezzo di segnali radio emessi da un WR-R10 innestato sulla fotocamera. Quando un'unità flash SB-5000 o SB-500 o un telecomando WR-R10 sono innestati sulla fotocamera, il modo controllo flash remoto può essere selezionato con la voce **Controllo flash > Opzioni flash wireless** nel menu di ripresa foto della fotocamera.



Opzione	Descrizione
<b>AWL ottica</b>	Le unità flash remote sono controllate usando lampi a intensità moderata emessi dal flash master. Disponibile solo con un'unità SB-5000 o SB-500 innestata sulla slitta accessori della fotocamera e con unità flash remote che supportano AWL ottica (□ 209).
<b>AWL ottica/ radio</b>	Questa opzione è per la fotografia con flash che utilizza unità flash sia controllate otticamente sia radiocontrollate ed è disponibile quando è collegato un WR-R10 e un SB-500, oppure un SB-910, SB-900, SB-800, SB-700 o SU-800 configurato per servire come flash master è innestato sulla slitta accessori della fotocamera (□ 213). <b>Controllo flash remoto</b> è impostato automaticamente su <b>Gruppo flash</b> (□ 214).
<b>AWL radio</b>	Le unità flash remote sono controllate da segnali radio emessi da un WR-R10 collegato alla fotocamera (□ 210). Disponibile solo con il WR-R10 e le unità flash remote che supportano AWL radio.
<b>No</b>	Fotografia con flash in remoto disattivata.

## **Impostazioni**

In questa sezione sono descritti in dettaglio gli step necessari per l'impostazione di un WR-R10 o di un flash master innestato sulla slitta accessori della fotocamera (📷) e di unità flash remote (📷) per la fotografia con flash wireless. Ulteriori informazioni sull'uso dei flash esterni opzionali sono reperibili nella documentazione fornita con i dispositivi.

### **■ ■ AWL ottica**

Le seguenti istruzioni assumono che il flash master sia un SB-5000 o SB-500. Quando un'unità SB-910, SB-900, SB-800, SB-700 o SU-800 è utilizzata come flash master, le impostazioni devono essere regolate utilizzando i controlli sulle singole unità flash; vedere i manuali delle unità flash per i dettagli.

---

#### **1 📷: Collegare il flash master.**

Innestare un'unità SB-5000 o SB-500 sulla slitta accessori della fotocamera.

---

#### **2 📷: Attivare AWL ottica.**

Nel menu di ripresa foto, selezionare **AWL ottica** per **Controllo flash > Opzioni flash wireless**.

A questo punto è possibile scattare foto come descritto a pagina 214.

## ■ AWL radio

AWL radio è disponibile con le unità flash remote compatibili quando un WR-R10 è collegato alla fotocamera.

### 1 Collegare il WR-R10.

Per ulteriori informazioni, vedere la documentazione fornita con il WR-R10.

### 2 Attivare AWL radio.

Nel menu di ripresa foto, selezionare **AWL radio** per **Controllo flash > Opzioni flash wireless**.

### 3 Impostare il WR-R10 sul canale desiderato.

Impostare il selettore canale WR-R10 sul canale desiderato.

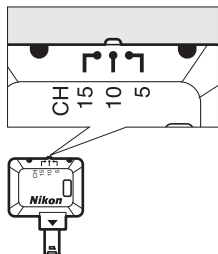

## AWL radio

Un adattatore WR-A10 è necessario quando si usa il WR-R10. Assicurarsi di aggiornare il firmware di WR-R10 alla versione più recente; per informazioni sugli aggiornamenti firmware, visitare il sito web Nikon della propria area.

---

## 4 Scegliere un modo collegamento.

Selezionare **Opzioni telecomando (WR) > Modo collegamento** nel menu impostazioni (📖 307) e scegliere tra le seguenti opzioni:

- **Accoppiamento:** accoppiare l'unità flash con il WR-R10.
- **PIN:** collegare la fotocamera e l'unità flash usando un PIN a quattro cifre.



---

## 5 Stabilire una connessione wireless.

Impostare l'unità flash sul modo remoto e impostare i dispositivi sul canale selezionato allo step 3, quindi accoppiare le unità flash con il WR-R10 in base all'opzione selezionata allo step 4:

- **Accoppiamento:** avviare l'accoppiamento sull'unità flash e premere il pulsante di accoppiamento del WR-R10. L'accoppiamento è completo quando le spie LINK (COLLEGAMENTO) su WR-R10 e sull'unità flash lampeggiano in arancione e verde; quando è stata stabilita una connessione, la spia LINK dell'unità flash si accende in verde.
- **PIN:** utilizzare i controlli dell'unità flash per immettere il PIN selezionato allo step 4. La spia LINK dell'unità flash si illumina in verde quando è stata stabilita una connessione.

Ripetere lo step 5 finché non sono state accoppiate tutte le unità flash remote.

A questo punto è possibile scattare foto come descritto a pagina 214.

## Ricollegare

A condizione che il canale, il modo collegamento e altre impostazioni rimangano invariati, la fotocamera si conetterà automaticamente a unità flash precedentemente accoppiate quando si seleziona il modo remoto e gli step 3–5 possono essere omissi. La spia LINK dell'unità flash si illumina in verde quando è stata stabilita una connessione.

## Unità flash radiocontrollate

Le unità flash radiocontrollate possono essere combinate con una delle seguenti unità flash innestata sulla slitta accessori della fotocamera:

- **SB-5000:** prima di collegare l'unità flash, impostarla sul modo flash master radiocontrollato (un'icona  viene visualizzata nell'angolo superiore sinistro del display) e scegliere un controllo flash di gruppo o strobo remoto. Una volta che l'unità è collegata, le impostazioni possono essere regolate utilizzando i controlli sull'unità flash o le opzioni elencate nei menu della fotocamera in **Opzioni gruppo flash > Flash master** o sotto "M" nel display **Opzioni strobo remoto**.
- **SB-910, SB-900, SB-800, SB-700:** configurare il flash per l'utilizzo autonomo e usare i controlli sull'unità flash per regolare le impostazioni del flash.
- **SB-500, SB-400, SB-300:** innestare l'unità sulla fotocamera e regolare le impostazioni tramite l'opzione **Opzioni gruppo flash > Flash master** della fotocamera.

## ■ ■ AWL ottica/radio

Per l'illuminazione flash remota che incorpora unità flash controllate sia otticamente sia via radio, selezionare **AWL ottica/radio** per **Controllo flash > Opzioni flash wireless** nel menu di ripresa foto e impostare le unità controllate via radio come descritto in "AWL radio" (☞ 210). Posizionare le unità controllate otticamente nel gruppo A, B o C e le unità radiocontrollate nel gruppo D, E o F. Adesso è possibile scattare foto come descritto a pagina 214.

### Info flash remoto

Per visualizzare le unità flash attualmente controllate tramite AWL radio, selezionare **Controllo flash > Info flash remoto radio** nel menu di ripresa foto. L'identificatore ("nome flash remoto") per ciascuna unità può essere modificato utilizzando i controlli delle unità flash.

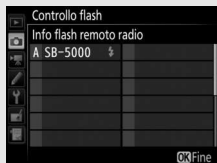



## Scatto di foto

La voce **Controllo flash** > **Controllo flash remoto** nel menu di ripresa foto offre tre opzioni per la fotografia con flash remoto: **Gruppo flash**, **Controllo wireless rapido** e **Strobo remoto**.

### ■ Gruppo flash

Selezionare questa opzione per regolare le impostazioni separatamente per ciascun gruppo.

- 1**  **Selezionare Opzioni gruppo flash.**  
Selezionare **Opzioni gruppo flash** nel display controllo flash e premere .



- 2**  **Scegliere il modo controllo flash.**

Scegliere il modo controllo flash e il livello flash per il flash master e le unità flash in ciascun gruppo:

- **TTL**: controllo flash i-TTL (📖 198).
-  **A**: Diaframma auto (disponibile solo con le unità flash compatibili).
- **M**: scegliere il livello flash manualmente.
- **-- (no)**: le unità non si attivano e il livello flash non può essere regolato.



Se **AWL ottica** o **AWL ottica/radio** è selezionato per **Controllo flash** > **Opzioni flash wireless** nel menu di ripresa foto (📖 284), scegliere un canale per il flash master. Se le unità flash remote includono un'unità SB-500, è necessario scegliere il canale 3, in caso contrario è possibile selezionare qualsiasi canale tra 1 e 4.



---

### 3 📷: Impostare il canale (solo AWL ottica).

Impostare le unità flash remote sul canale selezionato allo step 2.

---

### 4 📷: Raggruppare le unità flash remote.

#### AWL ottica

Scegliere un gruppo (A, B o C oppure, se si sta utilizzando un flash master SB-500, A o B) per ciascuna unità flash remota. Sebbene non ci sia un limite al numero di unità flash remote che possono essere usate, il massimo per praticità è tre per gruppo. Con un numero maggiore di unità, la luce emessa dalle unità flash remote interferirà con le prestazioni.

#### AWL radio

Scegliere un gruppo (A–F) per ciascuna delle unità flash remote. Il flash master è in grado di controllare fino a 18 unità flash in qualsiasi combinazione.

## 5 : Comporre lo scatto.

Comporre lo scatto e disporre le unità flash. Consultare la documentazione fornita con le unità flash per ulteriori informazioni. Dopo aver disposto le unità, effettuare uno scatto di prova per confermare che tutte le unità flash funzionino. È anche possibile fare una prova di attivazione delle unità flash radiocontrollate premendo il pulsante **i** nel display info flash (☞ 222) e selezionando **⚡ Flash di prova**.

## 6 : Inquadrare la foto, mettere a fuoco e scattare.

In AWL radio, l'indicatore di pronto lampo si illumina nel mirino della fotocamera (☞ 196) o nella visualizzazione informazioni flash quando tutte le unità flash sono pronte. Lo stato delle unità flash radiocontrollate può essere visualizzato anche selezionando **Controllo flash > Info flash remoto radio** nel menu di ripresa foto.

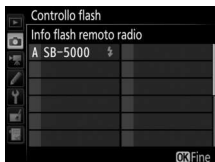

## ■ **Controllo wireless rapido**

Selezionare questa opzione per controllare la compensazione flash generale e il relativo bilanciamento, per i gruppi A e B, mentre si imposta la potenza per il gruppo C manualmente.

## 1 : Selezionare Opzioni controllo wireless rapido.

Selezionare **Opzioni controllo wireless rapido** nel display controllo flash e premere **⏪**.



## 2 : Regolare le impostazioni del flash.

Scegliere il bilanciamento tra i gruppi A e B.



Regolare la compensazione flash per i gruppi A e B.



Scegliere un modo controllo flash e un livello flash per le unità nel gruppo C:

- **M**: scegliere il livello flash manualmente.
- --: le unità nel gruppo C non si attivano.



Se **AWL ottica** è selezionato per **Controllo flash > Opzioni flash wireless** nel menu di ripresa foto (📖 284), scegliere un canale per il flash master. Se le unità flash remote includono un'unità SB-500, è necessario scegliere il canale 3, in caso contrario è possibile selezionare qualsiasi canale tra 1 e 4.



## 3 : Impostare il canale (solo AWL ottica).

Impostare le unità flash remote sul canale selezionato allo step 2.

---

## 4 : Raggruppare le unità flash remote.

Scegliere un gruppo (A, B o C).

### AWL ottica



Sebbene non ci sia un limite al numero di unità flash remote che possono essere usate, il massimo per praticità è tre per gruppo. Con un numero maggiore di unità, la luce emessa dalle unità flash remote interferirà con le prestazioni.

### AWL radio

Il flash master è in grado di controllare fino a 18 unità flash in qualsiasi combinazione.

---

## 5 / : Comporre lo scatto.

Comporre lo scatto e disporre le unità flash. Consultare la documentazione fornita con le unità flash per ulteriori informazioni. Dopo aver disposto le unità, effettuare uno scatto di prova per confermare che tutte le unità flash funzionino. È anche possibile fare una prova di attivazione delle unità flash radiocontrollate premendo il pulsante  nel display info flash (☰ 222) e selezionando  **Flash di prova**.

---

## 6 / : Inquadrare la foto, mettere a fuoco e scattare.

In AWL radio, l'indicatore di pronto lampo si illumina nel mirino della fotocamera (☰ 196) o nella visualizzazione informazioni flash quando tutte le unità flash sono pronte. Lo stato delle unità flash radiocontrollate può essere visualizzato anche selezionando **Controllo flash > Info flash remoto radio** nel menu di ripresa foto.

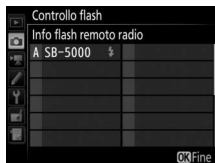

## ■ Strobo remoto

Quando questa opzione è selezionata, le unità flash si attivano ripetutamente mentre l'otturatore è aperto, producendo un effetto di esposizione multipla.

### 1 Selezionare **Opzioni strobo remoto**.

Selezionare **Opzioni strobo remoto** nel menu display controllo flash e premere .



### 2 Regolare le impostazioni del flash.

Scegliere il livello flash (**Potenza**), il numero di volte in cui l'unità flash si attiva (**Lampi**) e il numero di volte in cui il flash si attiva al secondo (**Frequenza**).

Attivare o disattivare i gruppi selezionati. Selezionare **ON** per attivare il gruppo selezionato, -- per disattivare il gruppo selezionato.



Se **AWL ottica** è selezionato per **Controllo flash > Opzioni flash wireless** nel menu di ripresa foto (📖 284), scegliere un canale per il flash master. Se le unità flash remote includono un'unità SB-500, è necessario scegliere il canale 3, in caso contrario è possibile selezionare qualsiasi canale tra 1 e 4.



---

### 3 : Impostare il canale (solo AWL ottica).

Impostare le unità flash remote sul canale selezionato allo step 2.

---

### 4 : Raggruppare le unità flash remote.

#### AWL ottica



Scegliere un gruppo (A, B o C) per ciascuna unità flash remota. Sebbene non ci sia un limite al numero di unità flash remote che possono essere usate, il massimo per praticità è tre per gruppo. Con un numero maggiore di unità, la luce emessa dalle unità flash remote interferirà con le prestazioni.

#### AWL radio

Scegliere un gruppo (A–F) per ciascuna delle unità flash remote. Il flash master è in grado di controllare fino a 18 unità flash in qualsiasi combinazione.

---

### 5 / : Comporre lo scatto.

Comporre lo scatto e disporre le unità flash. Consultare la documentazione fornita con le unità flash per ulteriori informazioni. Dopo aver disposto le unità, effettuare uno scatto di prova per confermare che tutte le unità flash funzionino. È anche possibile fare una prova di attivazione delle unità flash radiocontrollate premendo il pulsante  nel display info flash (☞ 222) e selezionando  **Flash di prova**.

---

### 6 / : Inquadrare la foto, mettere a fuoco e scattare.



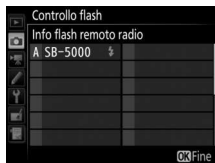

In AWL radio, l'indicatore di pronto lampo si illumina nel mirino della fotocamera (☞ 196) o nella visualizzazione informazioni flash quando tutte le unità flash sono pronte. Lo stato delle unità flash radiocontrollate può essere visualizzato anche selezionando **Controllo flash > Info flash remoto radio** nel menu di ripresa foto.



### **AWL ottica**

Posizionare le finestre del sensore delle unità flash remote affinché ricevano la luce dal flash master (prestare particolare attenzione se la fotocamera non è innestata su un treppiedi). Assicurarsi che la luce diretta o i riflessi intensi provenienti dalle unità flash remote non entrino nell'obiettivo della fotocamera (in modo TTL) o nelle fotocellule delle unità flash remote (modo A), in quanto ciò potrebbe interferire con l'esposizione. Per evitare che i lampi a intensità moderata emessi dal flash master appaiano nelle foto scattate a breve distanza, scegliere una sensibilità ISO moderata o diaframmi chiusi (numeri f/ alti) oppure ruotare la testa del flash sul flash master in modo che punti verso l'alto. Dopo aver posizionato le unità flash remote, effettuare uno scatto di prova e visualizzare i risultati sul monitor della fotocamera.

### **Compensazione flash**

Il valore di compensazione flash selezionato con il pulsante  () e la ghiera secondaria viene aggiunto ai valori di compensazione flash selezionati nel menu opzioni flash wireless. Le icone  lampeggiano nel pannello di controllo e nel mirino quando un valore di compensazione flash diverso da  $\pm 0$  è selezionato per il flash master o le unità flash remote in modo TTL o A.

## Visualizzazione di info flash

La fotocamera può visualizzare info flash per le unità flash SB-5000, SB-500, SB-400 e SB-300 innestate sulla slitta accessori della fotocamera e per le unità flash remote controllate tramite AWL radio utilizzando un WR-R10. Per visualizzare le info flash, premere il pulsante **Info** nella visualizzazione informazioni (☰ 226). Le informazioni visualizzate variano in base al modo controllo flash.

### ■ TTL

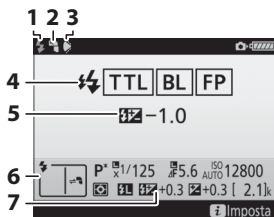

- |   |  |          |
|---|--|----------|
| 1 | Indicatore di pronto lampo.....  | 196      |
| 2 | Icona lampo riflesso (visualizzata se la testina del flash è basculata)              |          |
| 3 | Avvertimento angolo flash (visualizzato se l'angolo di illuminazione è sub-ottimale) |          |
| 4 | Modo controllo flash .....   | 199      |
|   | Indicatore FP.....   | 299      |
| 5 | Compensazione flash (TTL) .....  | 199, 203 |
| 6 | Modo flash.....  | 201      |
| 7 | Compensazione flash .....  | 203      |

### ■ Flash automatico esterno

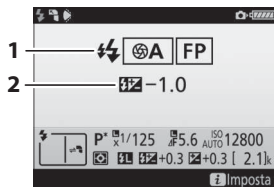

- |   |  |          |
|---|--|----------|
| 1 | Modo controllo flash .....                 | 199      |
|   | Indicatore FP.....                         | 299      |
| 2 | Compensazione flash (diaframma auto) ..... | 199, 203 |

## Manuale con priorità alla distanza

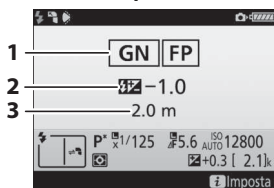

- 1 Modo controllo flash..... 199  
Indicatore FP ..... 299
- 2 Compensazione flash (manuale con priorità alla distanza)..... 199, 203
- 3 Distanza ..... 199

## Manuale

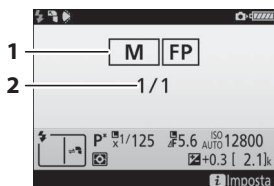

- 1 Modo controllo flash..... 199, 200  
Indicatore FP ..... 299
- 2 Livello flash ..... 200

## Lampi flash strobo

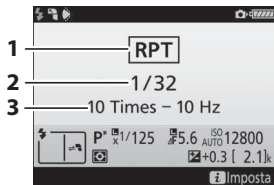

- 1 Modo controllo flash..... 199, 200
- 2 Livello flash (potenza) ..... 200
- 3 Numero emesso (lampi) ..... 200  
Frequenza..... 200

## Info flash e impostazioni della fotocamera

La visualizzazione informazioni del flash mostra le impostazioni della fotocamera selezionate, compresi modo di esposizione, tempo di posa, diaframma e sensibilità ISO.



## ■ Gruppo flash

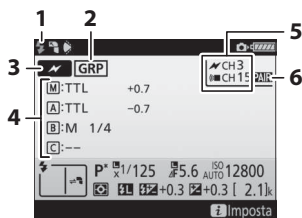

1	Indicatore di pronto lampo <sup>1</sup> .....	196
2	Controllo flash remoto .....	214
3	Modo di controllo flash remoto <sup>2</sup> .....	208
4	Modo di controllo gruppo flash <sup>2,3</sup> .....	214
	Modo gruppo flash.....	214
	Livello flash/compensazione flash .....	203, 214
5	Canale <sup>2</sup> .....	210, 211, 215
6	Modo collegamento .....	211

## ■ Controllo wireless rapido

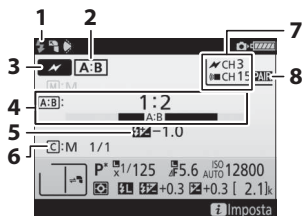



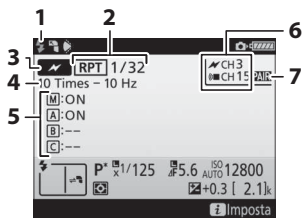

1	Indicatore di pronto lampo <sup>1</sup> .....	196
2	Controllo flash remoto .....	214, 216
3	Modo di controllo flash remoto <sup>2</sup> .....	208
4	Rapporto A : B.....	217
5	Compensazione flash .....	203, 217
6	Modo controllo flash e livello flash gruppo C.....	217
7	Canale <sup>2</sup> .....	210, 211, 217
8	Modo collegamento .....	211

## ■ Strobo remoto



1	Indicatore di pronto lampo <sup>1</sup> .....	196
2	Controllo flash remoto.....	214, 219
	Livello flash (potenza) .....	219
3	Modo di controllo flash remoto <sup>2</sup>	..... 208
4	Numero emesso (lampi) .....	219
	Frequenza.....	219
5	Stato gruppo (attivato/disattivato)	..... 219
6	Canale <sup>2</sup> .....	210, 211, 220
7	Modo collegamento .....	211

- 1 Visualizzato in AWL radio quando tutte le unità flash sono pronte.
- 2 AWL ottica viene indicato da , AWL radio da , AWL congiunto ottica e radio da  e . Il canale AWL ottica congiunto per AWL ottica e AWL radio è visualizzato solo quando l'unità SB-500 è utilizzata come flash master.
- 3 Vengono visualizzate icone per ciascun gruppo quando AWL congiunto ottica e radio viene utilizzato.

## ✎ Modifica impostazioni flash

Le impostazioni flash possono essere modificate premendo il pulsante  nel display info flash. Le opzioni disponibili variano con l'unità flash e le impostazioni selezionate. È anche possibile fare una prova di attivazione del flash.

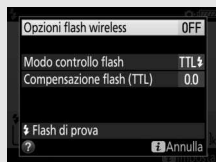

# Altre opzioni di ripresa

## Il pulsante **Info**

Premendo il pulsante **Info** durante la fotografia tramite mirino vengono visualizzate le informazioni di ripresa nel monitor, tra cui tempo di posa, diaframma, numero di esposizioni rimanenti e modo area AF.

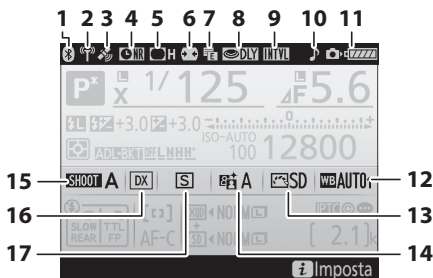

<p><b>1</b> Indicatore collegamento Bluetooth ..... 308            Modalità aereo ..... 307</p> <p><b>2</b> Indicatore collegamento Wi-Fi.... 308            Indicatore collegamento Eye-Fi ..... 308</p> <p><b>3</b> Indicatore del segnale satellitare ..... 253</p> <p><b>4</b> Indicatore di riduzione disturbo per le esposizioni lunghe ..... 286</p> <p><b>5</b> Indicatore controllo vignettatura ..... 286</p> <p><b>6</b> Controllo distorsione auto..... 286</p> <p><b>7</b> Otturat. a prima tend. elettr. .... 298</p> <p><b>8</b> Esposizione posticipata..... 297</p>	<p><b>9</b> Indicatore foto intervallate ..... 246            Indicatore ripresa time-lapse.....74            Indicatore <math>\odot</math> ..... 5, 304</p> <p><b>10</b> Indicatore "beep"..... 306</p> <p><b>11</b> Indicatore della batteria della fotocamera ..... 35            Display batterie nell'MB-D17 ..... 309            Indicatore della batteria MB-D17</p> <p><b>12</b> Bilanciamento del bianco ..... 159</p> <p><b>13</b> Indicatore Picture Control ..... 181</p> <p><b>14</b> Indicatore D-Lighting attivo ..... 190</p> <p><b>15</b> Set impostaz. menu di ripresa foto ..... 283</p> <p><b>16</b> Indicatore area immagine ..... 88</p> <p><b>17</b> Modo di scatto ..... 116</p>
--	--

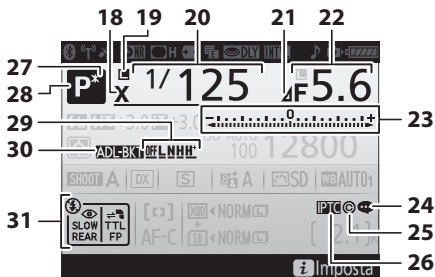

18	Indicatore sincro flash .....	299	28	Modo di esposizione .....	130
19	Icona blocco del tempo di posa .....	140	29	Posizione del fotogramma attuale nella sequenza di bracketing .....	149, 153
20	Tempo di posa .....	133, 135		Entità bracket. D-Lighting attivo .....	156
21	Indicatore arresto diaframma .....	134, 323		Esposizione differenziale HDR.....	195
22	Diaframma (numero f/) .....	134, 135		Indicatore HDR (serie) .....	192
	Diaframma (numero di arresti) .....	134, 323		Numero di esposizioni (esposizione multipla) .....	238
23	Indicatore di esposizione .....	136		Indicatore di esposizione multipla (serie).....	237
	Display di compensazione dell'esposizione .....	143	30	Indicatore bracketing di esposizione e flash .....	147
	Indicatore di avanzamento bracketing:			Indicatore bracketing bilanc. bianco .....	151
	Bracketing di esposizione e flash .....	147		Indicatore bracket. D-Lighting attivo .....	155
	Bracketing bilanc. bianco .....	151		Indicatore HDR .....	192
24	Indicatore commento foto .....	306		Indicatore di esposizione multipla .....	237
25	Indicatore informazioni copyright .....	306	31	Modo flash.....	201
26	Indicatore IPTC .....	306			
27	Indicatore del programma flessibile .....	132			

### **Spegnimento del monitor**

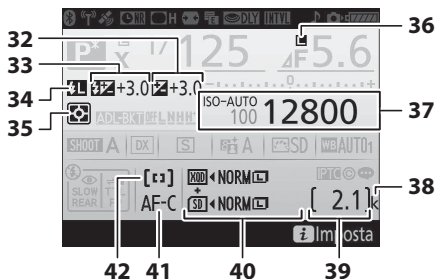

Per cancellare le informazioni di ripresa o le informazioni flash dal monitor, premere il pulsante  o premere a metà corsa il pulsante di scatto. Se non si effettuano operazioni per circa 10 secondi, il monitor si spegnerà automaticamente.



<p><b>32</b> Indicatore di compensazione dell'esposizione ..... 143 Valore di compensazione dell'esposizione ..... 143</p> <p><b>33</b> Indicatore di compensazione flash ..... 203 Valore di compensazione flash.... 203</p> <p><b>34</b> Indicatore blocco FV..... 206</p> <p><b>35</b> Misurazione esposimetrica..... 128</p> <p><b>36</b> Icona blocco del diaframma..... 140</p> <p><b>37</b> Sensibilità ISO ..... 123 Indicatore di sensibilità ISO ..... 123 Indicatore di sensibilità ISO auto ..... 127</p>	<p><b>38</b> "k" (visualizzato con memoria disponibile per più di 1.000 esposizioni) ..... 36</p> <p><b>39</b> Numero di esposizioni rimanenti ..... 36, 387 Numero obiettivo manuale..... 252</p> <p><b>40</b> Qualità dell'immagine ..... 91 Funzione slot secondario..... 96 Dimensione dell'immagine ..... 94 Icona card XQD..... 15, 96 Icona card SD ..... 15, 96</p> <p><b>41</b> Modo autofocus..... 101</p> <p><b>42</b> Modo area AF..... 103, 106</p>
---	--

**Nota:** il display viene mostrato con tutti gli indicatori accesi a scopo illustrativo.

#### **Vedere anche**

Per informazioni sulla scelta della durata di accensione del monitor, vedere la Personalizzazione c4 (**Ritardo autosp. monitor**,  296). Il colore dei caratteri nella visualizzazione informazioni può essere modificato utilizzando l'opzione **Visualizzazione informazioni** nel menu impostazioni ( 305).

## Il pulsante *i*

Per accedere alle opzioni elencate di seguito, premere il pulsante *i* durante la fotografia tramite mirino. Selezionare le voci utilizzando il multi-selettore e premere **OK** per visualizzare le opzioni relative alla voce selezionata. Per ritornare al modo di ripresa, premere il pulsante di scatto a metà corsa.

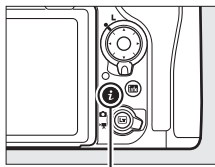

Pulsante *i*

Opzione	
Set impostaz. menu di ripresa foto	283
Set personalizzazioni	292
Assegnaz. contr. personalizz.	301
D-Lighting attivo	190
Scegli area immagine	89
NR su esposizioni lunghe	286
NR su ISO elevati	286



## Reset a due pulsanti: ripristino delle impostazioni predefinite

È possibile ripristinare i valori predefiniti delle impostazioni della fotocamera elencate di seguito tenendo premuti i pulsanti **QUAL** e **☒**

contemporaneamente per più di due secondi (questi pulsanti sono contrassegnati da un punto verde). Durante il ripristino delle impostazioni, il pannello di controllo si spegne per qualche secondo.

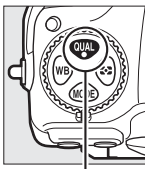

Pulsante **QUAL**

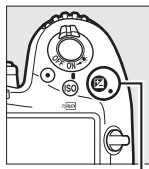

Pulsante **☒**

## ■ ■ Impostazioni accessibili dal menu di ripresa foto <sup>1</sup>

Opzione	Predefinito
Set impostazioni menu foto estesi	No
Qualità dell'immagine	JPEG Normal
Dimensione dell'immagine	
JPEG/TIFF	Grande
NEF (RAW)	Grande
Impostazioni sensibilità ISO	
Sensibilità ISO	100
Controllo automatico ISO	No
Bilanciamento del bianco	Auto > Preserva bianco (riduci colori caldi)
Regolazione fine	A-B: 0, G-M: 0
Impostazioni dei Picture Control <sup>2</sup>	Non modificato
Esposizione multipla	No <sup>3</sup>
HDR (high dynamic range)	No <sup>4</sup>
Riprese intervallate	No <sup>5</sup>
Riduzione dello sfarfallio	
Impostazione riduz. sfarfallio	Disattiva
Indicatore riduzione sfarfallio	Sì

- 1 Con l'eccezione delle impostazioni dell'esposizione multipla e delle riprese intervallate, verranno resettate solo le impostazioni nel set attualmente selezionato usando l'opzione **Set impostaz. menu di ripresa foto** (☐ 283). Le impostazioni nei set rimanenti rimarranno invariate.
- 2 Solo Picture Control attuale.
- 3 Se l'esposizione multipla è attualmente in corso, la ripresa terminerà e sarà creata l'esposizione multipla dalle esposizioni registrate fino a quel punto. Modo sovrapposizione e numero di scatti non sono ripristinati.
- 4 Le opzioni esposizione differenziale e uniformare non sono ripristinate.
- 5 Se le riprese intervallate sono attualmente in corso, la ripresa terminerà. L'ora di avvio, l'intervallo di ripresa, il numero di intervalli e di scatti e uniforme esposizione non sono ripristinati.



## ■ Impostazioni accessibili dal menu di ripresa filmato

Opzione	Predefinito
Impostazioni sensibilità ISO	
Sensibilità ISO (modo M)	100
Contr. auto ISO (modo M)	No
Sensibilità massima	51200
Bilanciamento del bianco	Come impostazioni foto
D-Lighting attivo	Come impostazioni foto
VR elettronico	No

## ■ Altre impostazioni

Opzione	Predefinito
Punto AF <sup>1</sup>	Centro
Punto AF premisurato	Centro
Modo di esposizione	Auto programmato
Programma flessibile	No
Compensazione esposiz.	No
Blocco AE permanente	No
Blocco del tempo di posa	No
Blocco del diaframma	No
Modo autofocus	AF-S
Modo area AF	
Mirino	AF a punto singolo
Live view	AF area normale
Bilanc. bianco visual. live view	Nessuna
Diafr. motorizz. multi-selett.	Disattiva
Visualizzazione alte luci	No

Opzione	Predefinito
Volume cuffie	15
Misurazione esposimetrica	Misurazione matrix
Bracketing	No <sup>2</sup>
Modo flash	Sincro sulla prima tendina
Compensazione flash	No
Blocco FV	No
Esposizione posticipata	No <sup>3</sup>

- 1 Il punto AF non è visualizzato se area AF auto è selezionata per il modo area AF.
- 2 Il numero di scatti è ripristinato a zero. L'incremento di bracketing è ripristinato a 1 EV (bracketing esposizione/flash) o 1 (bracketing del bilanciamento del bianco).  **A Auto** è selezionato per il secondo scatto dei programmi bracket. D-Lighting attivo a due scatti.
- 3 Saranno ripristinate solo le impostazioni nel set selezionato attualmente mediante l'opzione **Set personalizzazioni** ( 292). Le impostazioni nei set rimanenti rimarranno invariate.

## Riduzione dello sfarfallio

La fotocamera offre due opzioni **Riduzione dello sfarfallio** per ridurre l'effetto flicker (sfarfallio della luce) dovuto all'illuminazione a fluorescenza o a vapori di mercurio. La prima si trova nel menu di ripresa foto e viene utilizzata per ridurre l'effetto flicker (sfarfallio della luce) nelle foto scattate durante la fotografia tramite mirino, mentre la seconda è nel menu di ripresa filmato e viene utilizzata per ridurre l'effetto flicker (sfarfallio della luce) nel modo live view e filmato.

### ■ **Fotografia tramite mirino**

Quando **Attiva** è selezionato per **Riduzione dello sfarfallio** > **Impostazione riduz. sfarfallio** nel menu di ripresa foto, la fotocamera programma le foto per ridurre l'effetto flicker (sfarfallio della luce) (☞ 287). L'opzione **Indicatore riduzione sfarfallio** viene usata per scegliere se la fotocamera debba visualizzare un'icona **FLICKER** nel mirino quando l'effetto flicker (sfarfallio della luce) viene rilevato.

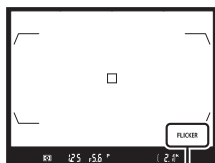
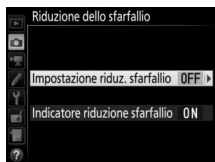

Icona **FLICKER**

### ■ **Modo live view e filmato**

L'opzione **Riduzione dello sfarfallio** nel menu di ripresa filmato può essere utilizzata per ridurre l'effetto flicker (sfarfallio della luce) e le righe durante il live view e la registrazione di filmati (☞ 290).



### **Riduzione dello sfarfallio nel menu di ripresa foto**

Eseguire uno scatto di prova e visualizzare i risultati prima di scattare foto aggiuntive. La riduzione dello sfarfallio è in grado di rilevare effetto flicker (sfarfallio della luce) a 100 e 120 Hz (associati rispettivamente con le alimentazioni CA di 50 e 60 Hz). L'effetto flicker (sfarfallio della luce) potrebbe non essere rilevato o i risultati desiderati potrebbero non essere ottenuti con sfondi scuri o fonti di luce intense. Nel caso di esposizioni di luci ornamentali e altre illuminazioni non standard, i risultati desiderati potrebbero non essere ottenuti anche quando viene visualizzata l'icona **FLICKER**. A seconda della sorgente luminosa, potrebbe esserci un leggero ritardo prima che l'otturatore venga rilasciato. Durante la ripresa in sequenza, la frequenza di scatto potrebbe rallentare o diventare irregolare; inoltre, i risultati desiderati potrebbero non essere ottenuti se la frequenza dell'alimentazione viene modificata durante la ripresa.

Il rilevamento dell'effetto flicker (sfarfallio della luce) viene eseguito ogni volta che la composizione viene modificata, il che potrebbe causare la visualizzazione intermittente dell'icona **FLICKER**.

Il rilevamento dell'effetto flicker (sfarfallio della luce) potrebbe non avere effetto con tempi di posa più lunghi di  $\frac{1}{100}$  sec. (comprese posa B e posa T) o quando **MUP** è selezionato per il modo di scatto oppure l'esposizione posticipata è attiva. Il rilevamento dell'effetto flicker (sfarfallio della luce) è disponibile durante la fotografia con flash, ma non può essere utilizzato con unità flash remote wireless.

## Esposizione multipla

Seguire gli step di seguito per registrare una serie di esposizioni, da due a dieci, su una foto singola.

### ■ Creazione di un'esposizione multipla

Non è possibile registrare esposizioni multiple in live view. Uscire da live view prima di procedere.

#### 🔪 Tempi di registrazione prolungati

Se il monitor si spegne durante la riproduzione o le operazioni di menu e non viene effettuata alcuna operazione per circa 30 sec., la ripresa terminerà e verrà creata un'esposizione multipla dalle esposizioni che sono state registrate fino a quel punto. Il tempo disponibile per registrare la successiva esposizione può essere esteso scegliendo tempi più lunghi per la Personalizzazione c2 (**Timer di standby**, ☐ 296).

- 1 Selezionare Esposizione multipla.**  
Selezionare **Esposizione multipla** nel menu di ripresa foto e premere .



## 2 Selezionare un modo.

Selezionare **Modo esposizione multipla** e premere .

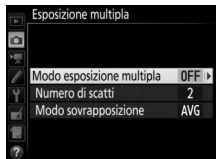

Selezionare una delle seguenti opzioni e premere :

- **Per scattare una serie di esposizioni multiple**, selezionare **ON/Sì (serie)**. La ripresa dell'esposizione multipla continua finché non si seleziona **No** per **Modo esposizione multipla**.
- **Per eseguire una singola esposizione multipla**, selezionare **Sì (singola foto)**. La ripresa normale riprenderà automaticamente dopo aver creato una singola esposizione multipla.
- **Per uscire senza creare altre esposizioni multiple**, selezionare **No**.

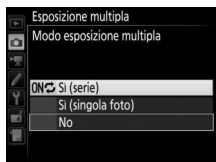

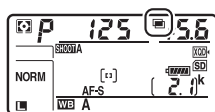

Se è selezionato **Sì (serie)** o **Sì (singola foto)**, nel pannello di controllo verrà visualizzata un'icona .





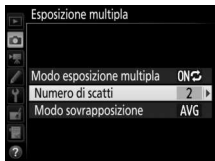

### 3 Scegliere il numero di scatti.

Selezionare **Numero di scatti** e premere .

Premere  o  per scegliere il numero delle esposizioni che saranno combinate per formare una foto singola e premere .



#### Il pulsante BKT

Se **Esposizione multipla** è selezionato per la Personalizzazione f1 (**Assegnaz. contr. personalizz.**) > **Pulsante BKT** +  (301), è possibile selezionare il modo di esposizione multipla premendo il pulsante **BKT** e ruotando la ghiera di comando principale e selezionare il numero di scatti premendo il pulsante **BKT** e ruotando la ghiera secondaria. Il modo e il numero di scatti sono mostrati nel pannello di controllo: le icone che rappresentano il modo sono  **FF** per **No**,  **i** per **Si (singola foto)** e  **ƒ** per **Si (serie)**.

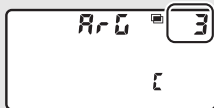

## 4 Scegliere il modo sovrapposizione.

Selezionare **Modo sovrapposizione** e premere **OK**.

Vengono visualizzate le seguenti opzioni. Selezionare un'opzione e premere **OK**.

- **Aggiungi:** le esposizioni sono sovrapposte senza modifiche; il guadagno non è regolato.
- **Media:** prima di sovrapporre le esposizioni, il guadagno di ciascuna di esse viene diviso per il numero totale di esposizioni scattate (il guadagno per ciascuna esposizione è impostato su  $\frac{1}{2}$  per 2 esposizioni,  $\frac{1}{3}$  per 3 esposizioni, ecc.).
- **Schiarisci:** la fotocamera confronta i pixel in ciascuna esposizione e usa solo la più luminosa.

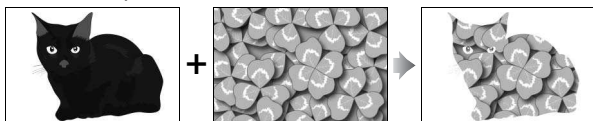
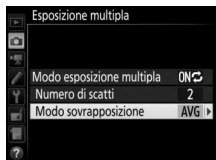

- **Scurisci:** la fotocamera confronta i pixel in ciascuna esposizione e usa solo la più scura.



## 5 Inquadrare una foto, mettere a fuoco e scattare.

Nei modi di scatto continuo (☐ 116), la fotocamera registra tutte le esposizioni in una singola sequenza. Se è selezionato **Sì (serie)**, la fotocamera continua a registrare le esposizioni multiple mentre il pulsante di scatto è premuto; se è selezionato **Sì (singola foto)**, la ripresa dell'esposizione multipla terminerà dopo la prima foto. Nel modo autoscatto, la fotocamera registra automaticamente il numero di esposizioni selezionato allo step 3 a pagina 238, indipendentemente dall'opzione selezionata per la Personalizzazione c3 (**Autoscatto**) > **Numero di scatti** (☐ 296); l'intervallo tra scatti viene tuttavia controllato dalla Personalizzazione c3 (**Autoscatto**) > **Intervallo tra scatti**. Negli altri modi di scatto, viene scattata una foto ogni volta che il pulsante di scatto è premuto; continuare a scattare finché tutte le esposizioni non sono state registrate (per informazioni sull'interruzione di un'esposizione multipla prima che tutte le foto siano state registrate, fare riferimento a pagina 241).



L'icona ☐ lampeggia fino al termine della ripresa. Se è selezionato **Sì (serie)**, la ripresa dell'esposizione multipla terminerà solo quando **No** è selezionato per il modo esposizione multipla; se è selezionato **Sì (singola foto)**, la ripresa dell'esposizione multipla termina automaticamente quando l'esposizione multipla è completa. L'icona ☐ scompare dal display al termine della ripresa dell'esposizione multipla.

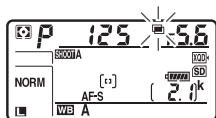

## ■ Terminare le esposizioni multiple

Per terminare un'esposizione multipla prima di aver acquisito il numero di esposizioni specificato, selezionare **No** per il modo esposizione multipla. Se la ripresa termina prima di aver acquisito il numero di esposizioni specificato, viene creata un'esposizione multipla dalle esposizioni

che sono state registrate fino a quel punto. Se **Media** è selezionato per **Modo sovrapposizione**, il guadagno viene regolato per riflettere il numero di esposizioni effettivamente registrate. Si noti che la ripresa terminerà automaticamente se:

- Viene eseguito un reset a due pulsanti (☞ 230)
- Si spegne la fotocamera
- La batteria ricaricabile è scarica
- Le immagini vengono cancellate

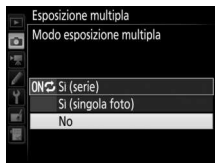

### ☑ Esposizione multipla

Le esposizioni multiple possono essere influenzate da disturbo (pixel luminosi distribuiti in modo casuale, effetto nebbia o linee).

Non rimuovere né sostituire la card di memoria durante la registrazione di una esposizione multipla.

Live view non è disponibile mentre è in corso la ripresa. Selezionando live view si resetta **Modo esposizione multipla** su **No**.

Le informazioni di ripresa elencate nella visualizzazione informazioni sulla foto in riproduzione (che comprendono misurazione esposimetrica, esposizione, modo di esposizione, lunghezza focale, data di registrazione e orientamento della fotocamera) si riferiscono al primo scatto dell'esposizione multipla.

### **Foto intervallate**

Se le foto intervallate sono attivate prima dello scatto della prima esposizione, la fotocamera registra le esposizioni all'intervallo selezionato finché il numero delle esposizioni specificato nel menu di esposizione multipla non viene raggiunto (il numero di scatti elencati nel menu delle riprese intervallate viene ignorato). Queste esposizioni verranno quindi registrate come foto singola e le riprese intervallate termineranno (se **Si (singola foto)** è selezionato per il modo esposizione multipla, anche la ripresa dell'esposizione multipla terminerà automaticamente).

### **Altre impostazioni**

Mentre l'esposizione multipla è in esecuzione, le card di memoria non possono essere formattate e alcune opzioni di menu vengono visualizzate in grigio e non sono modificabili.

## Foto intervallate

La fotocamera è in grado di scattare foto automaticamente secondo intervalli premisurati.

### ✓ Prima della ripresa

Selezionare un modo di scatto diverso da autoscatto (☺) quando si scattano foto intervallate. Prima di iniziare a scattare le foto intervallate, effettuare uno scatto di prova con le impostazioni attuali e visualizzare i risultati sul monitor. Quando le impostazioni sono state regolate secondo i propri desideri, chiudere l'otturatore dell'oculare mirino per evitare che la luce che penetra attraverso il mirino interferisca con le foto e l'esposizione (☐ 119).

Prima di scegliere un'ora di inizio, selezionare **Fuso orario e data** nel menu impostazioni e assicurarsi che l'orologio della fotocamera sia impostato sulla data e l'ora corrette (☐ 304).

È consigliato l'uso di un treppiedi. Innestare la fotocamera su un treppiedi prima di iniziare la ripresa. Per evitare l'interruzione della ripresa, assicurarsi che la batteria ricaricabile della fotocamera sia completamente carica. In caso di dubbio, caricare la batteria ricaricabile prima dell'uso o utilizzare un adattatore CA e un connettore di alimentazione (disponibili separatamente).

## 1 Selezionare Riprese intervallate.

Selezionare **Riprese intervallate** nel menu di ripresa foto e premere  per visualizzare le impostazioni del timer di intervallo.



## 2 Regolare le impostazioni del timer di intervallo.

Scegliere un'opzione di avvio, l'intervallo, il numero di scatti per intervallo e l'opzione uniforme esposizione.

### • Per scegliere un'opzione di avvio:



Selezionare **Opzioni avvio** e premere .

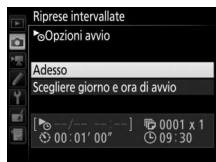

Selezionare un'opzione e premere .

Per avviare immediatamente la ripresa, selezionare **Adesso**.

Per avviare la ripresa a una data e ora scelte, selezionare

**Scegliere giorno e ora di avvio**, quindi scegliere la data e ora e premere .

### • Per scegliere l'intervallo tra scatti:

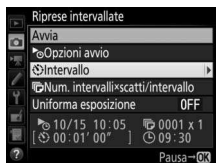

Selezionare **Intervallo** e premere .



Scegliere un intervallo (ore, minuti e secondi) e premere .

• Per scegliere il numero di scatti per intervallo:

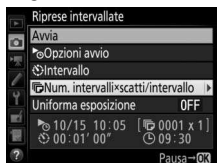

Selezionare **Num. intervalli x scatti/intervallo** e premere  $\odot$ .



Scegliere il numero di intervalli e il numero di scatti per intervallo e premere  $\odot$ .

Nel modo **S** (fotogramma singolo), le foto per ciascun intervallo saranno scattate alla frequenza selezionata per la Personalizzazione d1 (**Vel. scatto modo seq. CL**;  $\square$  297).

• Per attivare o disattivare uniforme esposizione:

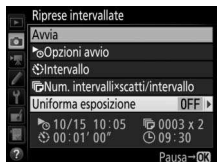

Selezionare **Uniforma esposizione** e premere  $\odot$ .



Selezionare un'opzione e premere  $\odot$ .

Selezionare **Si** permette alla fotocamera di regolare l'esposizione per far sì che corrisponda allo scatto precedente nei modi diversi da **M** (si noti che uniforme esposizione ha effetto in modo **M** solo se il controllo automatico ISO è attivo).

### 3 Avviare la ripresa.

Selezionare **Avvia** e premere **OK**. La prima serie di scatti sarà eseguita all'ora di avvio specificata o dopo circa 3 sec. se **Adesso** è stato selezionato per **Opzioni avvio** nello step 2. La ripresa continua all'intervallo selezionato finché non sono stati ripresi tutti gli scatti.



#### Durante la ripresa

Durante le foto intervallate, l'icona **INTVL** sul pannello di controllo lampeggia.

Immediatamente prima dell'inizio del successivo intervallo di ripresa, la visualizzazione dei tempi di posa mostra il

numero di intervalli rimanenti e il display del diaframma mostra il numero di scatti rimanenti nell'intervallo attuale. In altri momenti, il numero degli intervalli rimanenti e il numero di scatti in ogni intervallo possono essere visualizzati premendo a metà corsa il pulsante di scatto (una volta rilasciato il pulsante, il tempo di posa e il diaframma vengono visualizzati finché il timer di standby non scade).

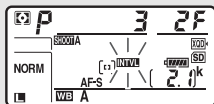

È possibile regolare le impostazioni, usare i menu e riprodurre le foto mentre le foto intervallate sono in corso. Il monitor si spegne automaticamente circa quattro secondi prima di ogni intervallo. Si noti che la modifica delle impostazioni della fotocamera mentre il timer di intervallo è attivo potrebbe causare il termine della ripresa.

#### Modo di scatto

Indipendentemente dal modo di scatto selezionato, la fotocamera scatta il numero di scatti specificato a ogni intervallo.

## ■ ■ **Messa in pausa delle foto intervallate**

Le foto intervallate possono essere messe in pausa tra intervalli premendo **OK** o selezionando **Pausa** nel menu del timer di intervallo.

## ■ ■ **Riprendere le riprese intervallate**

Per ricominciare la ripresa:

### • **Avvia adesso**



Selezionare **Riavvia** e premere **OK**.

### • **Avviare a un'ora specificata**

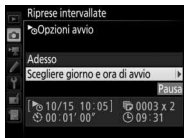

Per **Opzioni avvio**, selezionare **Scegliere giorno e ora di avvio** e premere **OK**.



Scegliere data e ora di avvio e premere **OK**.



Selezionare **Riavvia** e premere **OK**.

## ■ ■ **Terminare le riprese intervallate**

Per terminare le foto intervallate prima che tutte le foto siano state scattate, selezionare **No** nel menu del timer di intervallo.

## ■ ■ Nessuna foto

La fotocamera salta l'intervallo attuale se una delle seguenti situazioni persiste per otto secondi o più dopo l'inizio previsto dell'intervallo: la foto o le foto del precedente intervallo devono ancora essere scattate, la card di memoria è piena oppure la fotocamera non è in grado di mettere a fuoco in **AF-S** (si noti che la fotocamera mette a fuoco nuovamente prima di ciascuno scatto). La ripresa riprenderà con l'intervallo successivo.

### ✓ Memoria esaurita

Se la card di memoria è piena, le riprese intervallate rimangono attive ma non viene scattata nessuna foto. Continuare la ripresa (☐ 247) dopo avere cancellato alcune immagini o spento la fotocamera e inserito un'altra card di memoria.

### ✍ Set impostaz. menu di ripresa foto





Le modifiche apportate alle impostazioni del timer di intervallo si applicano a tutti i set impostaz. menu di ripresa foto (☐ 283), il che significa che le riprese intervallate continueranno anche se si commutano i set impostazioni menu. Se le impostazioni del menu di ripresa foto vengono resettate mediante la voce **Set impostaz. menu di ripresa foto** nel menu di ripresa foto, le riprese intervallate termineranno e le impostazioni del timer di intervallo verranno ripristinate come segue:

- Opzioni avvio: Adesso
- Intervallo: 00:01:00"
- Numero di intervalli: 1
- Numero di scatti: 1
- Uniforma esposizione: No

### ✍ Bracketing

Regolare le impostazioni di bracketing prima di avviare le foto intervallate. Se l'esposizione, il flash o il bracket. D-Lighting attivo sono attivi mentre le foto intervallate sono in esecuzione, la fotocamera scatta il numero di scatti del programma di bracketing a ogni intervallo, indipendentemente dal numero di scatti specificato nel menu delle foto intervallate. Se il bracketing del bilanciamento del bianco è attivo mentre le foto intervallate sono in esecuzione, la fotocamera scatta una foto a ogni intervallo e la elabora per creare il numero di copie specificate nel programma di bracketing.

### Foto intervallate

Scegliere un intervallo più lungo del tempo necessario a riprendere il numero di scatti selezionato e, se si utilizza un flash, del tempo necessario per la carica del flash. Se l'intervallo è troppo breve, il numero di foto scattate potrebbe essere inferiore al totale elencato allo step 2 (il numero di intervalli moltiplicato per il numero di scatti per intervallo) oppure il flash potrebbe attivarsi con una potenza minore di quella necessaria per l'esposizione piena. La potenza del flash può inoltre scendere sotto il livello desiderato se si effettua più di uno scatto per intervallo. Le foto intervallate non possono essere combinate con le esposizioni lunghe (fotografia con posa B o posa T,  137) o la ripresa time-lapse ( 74) e non sono disponibili in live view ( 43, 58) o quando **Registra filmati** è selezionato per la Personalizzazione g1 (**Assegnaz. contr. personalizz.**) > **Pulsante di scatto** ( 303). Si noti che, poiché il tempo di posa, la frequenza di scatto e il tempo necessario per registrare foto potrebbero variare da un intervallo all'altro, il tempo tra la fine di un intervallo e l'inizio di quello successivo potrebbe variare. Se non è possibile procedere con la ripresa alle impostazioni attuali (per esempio, se un tempo di posa di **b u l b o - -** è attualmente selezionato nel modo di esposizione manuale, l'intervallo è zero o l'ora di avvio è a meno di un minuto dall'orario attuale), viene visualizzato un avviso sul monitor.

Le riprese intervallate vanno in pausa quando è selezionato  (autoscatto) o se la fotocamera è stata spenta e quindi riaccesa (quando la fotocamera è spenta, le batterie ricaricabili e le card di memoria possono essere sostituite senza terminare le foto intervallate). La messa in pausa della ripresa non ha effetto sulle impostazioni del timer di intervallo.

## Obiettivi senza CPU

Gli obiettivi senza CPU possono essere utilizzati nei modi di esposizione **A** e **M**, con il diaframma impostato mediante la ghiera diaframma. Specificando i dati dell'obiettivo (lunghezza focale e apertura massima dell'obiettivo), l'utente può accedere alle seguenti funzioni degli obiettivi CPU.

*Se si conosce la lunghezza focale dell'obiettivo:*

- È possibile utilizzare la parabola zoom motorizzata con i flash esterni
- La lunghezza focale dell'obiettivo è elencata (con un asterisco) nel display informazioni della foto in riproduzione

*Se si conosce l'apertura massima dell'obiettivo:*

- Il valore del diaframma è visualizzato nel pannello di controllo e nel mirino
- Il livello del flash è regolato per modifiche nel diaframma se l'unità flash supporta il modo  $\text{A}$  (diaframma auto)
- Il diaframma è elencato (con un asterisco) nel display informazioni della foto in riproduzione

*Se si specificano sia la lunghezza focale sia l'apertura massima dell'obiettivo:*

- È possibile eseguire la misurazione Color Matrix (si noti che potrebbe essere necessario utilizzare la misurazione ponderata centrale o la misurazione spot per ottenere risultati accurati con alcuni obiettivi, inclusi gli obiettivi Reflex-NIKKOR)
- Si migliora la precisione della misurazione ponderata centrale e della misurazione spot e del fill-flash con bilanciamento i-TTL per SLR digitale



Per immettere o modificare i dati per un obiettivo senza CPU:

## 1 Selezionare **Dati obiettivo senza CPU**.

Selezionare **Dati obiettivo senza CPU** nel menu impostazioni e premere .



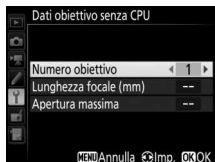

## 2 Selezionare un numero obiettivo.

Selezionare **Numero obiettivo** e premere  o  per scegliere un numero obiettivo.



## 3 Inserire la lunghezza focale e il diaframma.

Selezionare **Lunghezza focale (mm)** o **Apertura massima** e premere  o  per modificare la voce selezionata.

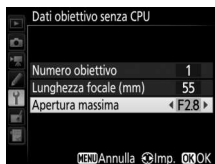

## 4 Salvare le impostazioni e uscire.

Premere . La lunghezza focale e il diaframma specificati sono memorizzati sotto il numero obiettivo scelto.

Per richiamare i dati dell'obiettivo quando si usa un obiettivo senza CPU:

## 1 Assegnare la selezione del numero dell'obiettivo senza CPU a un controllo della fotocamera.

Assegnare **Selezione obiettivo senza CPU** a un controllo mediante la Personalizzazione f1 (**Assegnaz. contr. personalizz.**,  301).

## 2 Utilizzare il controllo selezionato per scegliere un numero obiettivo.

Premere il controllo selezionato e ruotare la ghiera di comando principale o la ghiera secondaria fino all'apparire del numero obiettivo desiderato sul pannello di controllo.

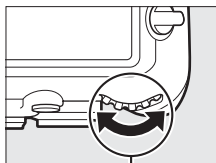

Ghiera di comando principale

Lunghezza focale      Apertura massima

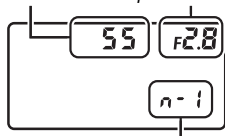

Numero obiettivo

### **Lunghezza focale non elencata**

Se la lunghezza focale corretta non è elencata, scegliere il valore maggiore più vicino rispetto alla lunghezza focale effettiva dell'obiettivo.

### **Moltiplicatori di focale e obiettivi zoom**

L'apertura massima per i moltiplicatori di focale è la combinazione dell'apertura massima del moltiplicatore di focale e dell'obiettivo. Si noti che i dati dell'obiettivo non sono regolati quando gli obiettivi senza CPU sono ingranditi o ridotti. I dati delle differenti lunghezze focali possono essere inseriti come numeri obiettivo separati, oppure i dati dell'obiettivo possono essere modificati per riflettere i nuovi valori della lunghezza focale e dell'apertura massima dell'obiettivo ogni volta che lo zoom viene regolato.

## Dati posizione

È possibile collegare un'unità GPS al terminale remoto a dieci poli, consentendo la registrazione di latitudine, longitudine, altitudine, ora di Greenwich (UTC) e orientamento bussola attuali per ogni foto scattata. La fotocamera può essere utilizzata con unità GPS GP-1 e GP-1A opzionali (vedere di seguito; si noti che queste unità non forniscono l'orientamento bussola), o con unità compatibili di terze parti collegate mediante un cavo adattatore GPS MC-35 opzionale (☞ 334).

### ■ Unità GPS GP-1/GP-1A

Queste unità GPS opzionali sono progettate per l'uso con le fotocamere digitali Nikon. Per informazioni sul collegamento dell'unità, fare riferimento al manuale fornito con il dispositivo.

#### ✍ L'icona 📶

Lo stato della connessione è indicato dall'icona 📶 nella visualizzazione informazioni:

- 📶 (statico): dati posizione acquisiti.
- 📶 lampeggiante: il dispositivo GPS sta cercando un segnale. Le foto scattate mentre l'icona lampeggia non includono i dati posizione.
- Nessuna icona: non sono stati ricevuti nuovi dati posizione dal dispositivo GPS da almeno due secondi. Le foto scattate mentre l'icona 📶 non è visualizzata non includono i dati posizione.

#### ✍ Smart Device

Per scaricare i dati posizione da uno smart device e incorporarli in foto successive, stabilire una connessione wireless e selezionare **Si** per **Dati posizione** > **Scarica da smart device** nel menu impostazioni (☞ 307).

#### ✍ Ora di Greenwich (UTC)

I dati relativi all'ora UTC sono forniti dal dispositivo GPS e sono indipendenti dall'orologio della fotocamera.



## ■ Opzioni del menu impostazioni

La voce **Dati posizione** nel menu impostazioni include le opzioni elencate di seguito.

- **Posizione:** latitudine, longitudine, altitudine, ora di Greenwich (UTC) e orientamento bussola (se supportato) attuali, come riportati dal dispositivo sorgente.
- **Opzioni dispositivo GPS esterno > Timer di standby:** scegliere se il timer di standby viene attivato o meno quando è collegata un'unità GPS.

Opzione	Descrizione
<b>Attiva</b>	Timer di standby attivato. Il timer scade automaticamente se non vengono eseguite operazioni per il periodo di tempo specificato nella Personalizzazione c2 ( <b>Timer di standby</b> , □ 296), riducendo il consumo della batteria ricaricabile. Se è connessa un'unità GP-1 o GP-1A, l'unità rimane attiva per un periodo impostato dopo la scadenza del timer; per dare alla fotocamera il tempo necessario per acquisire i dati posizione, il ritardo viene esteso fino a un minuto dal momento di attivazione degli esposimetri o di accensione della fotocamera.
<b>Disattiva</b>	Timer di standby disattivato, garantendo la registrazione ininterrotta dei dati posizione.

- **Opzioni dispositivo GPS esterno > Imposta orologio da satellite:** selezionare **Sì** per sincronizzare l'orologio della fotocamera con l'ora riportata dal dispositivo GPS.

## ■ Orientamento bussola

L'orientamento bussola viene registrato solo se il dispositivo GPS è dotato di una bussola digitale (si noti che le unità GP-1 e GP-1A non sono dotate di bussola). Mantenere il dispositivo GPS puntato nella stessa direzione dell'obiettivo e ad almeno 20 cm dalla fotocamera.

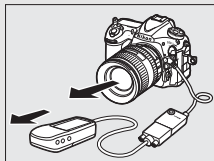



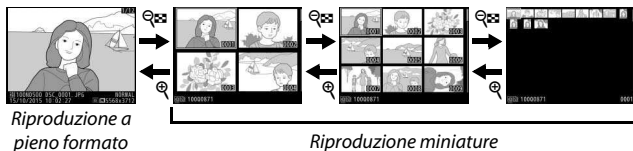

# Ulteriori informazioni sulla riproduzione

## Visualizzazione delle immagini





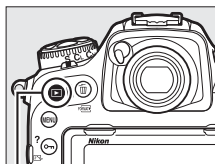

### Riproduzione a pieno formato

Per riprodurre le foto, premere il pulsante . Sul monitor viene visualizzata la foto più recente. È possibile visualizzare immagini aggiuntive scorrendo a sinistra o a destra oppure premendo  o ; per visualizzare informazioni aggiuntive sulla foto attuale, premere  o  (261).



Pulsante 

### Riproduzione miniature

Per visualizzare più immagini, premere il pulsante  () quando un'immagine è visualizzata a pieno formato. Il numero di immagini visualizzato aumenta da 4 a 9 a 72 ogni volta che si preme il pulsante  () e diminuisce a ogni pressione del pulsante . Far scivolare un dito sul touch screen per scorrere verso l'alto o verso il basso oppure utilizzare il multi-selettore per selezionare le immagini.

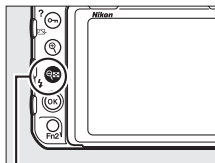

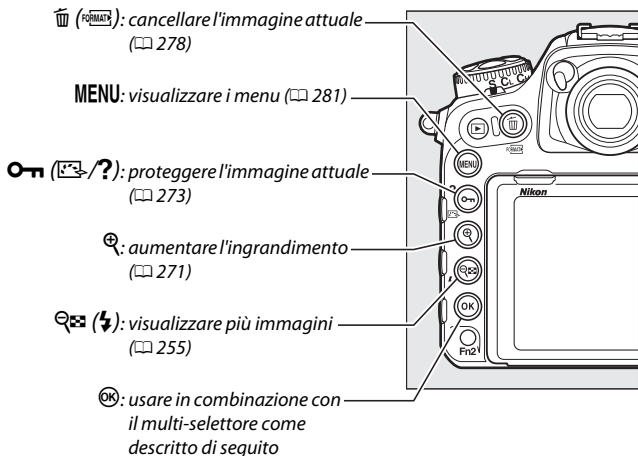

Pulsante  ()

## Comandi di riproduzione



+	Visualizzare la finestra di selezione alloggiamento/cartella. Per scegliere la card e la cartella in cui sono contenute le immagini da riprodurre, selezionare l'alloggiamento e premere  per visualizzare l'elenco delle cartelle, quindi selezionare la cartella e premere .
+	Creare una copia ritoccata della foto attuale oppure una copia modificata del filmato attuale (☐ 82, 311).
+	Visualizzare le premisurazioni IPTC salvate nella fotocamera (☐ 306). Per incorporare una premisurazione IPTC nella foto attuale, selezionare la premisurazione e premere  (qualsiasi premisurazione già incorporata nella foto attuale verrà sostituita).
+	Caricare foto tramite una rete senza fili o Ethernet quando un WT-7 è collegato alla fotocamera (☐ 333).

### **Due card di memoria**

Se sono inserite due card di memoria, è possibile selezionare una card di memoria per la riproduzione premendo il pulsante  () quando sono visualizzate 72 miniature.

### **Ruota foto verticali**



Per visualizzare le foto con orientamento verticale (ritratto) in orientamento verticale, selezionare **Sì** per l'opzione **Ruota foto verticali** nel menu riproduzione ( 282).



### **Mostra foto scattata**



Se **Sì** è selezionato per **Mostra foto scattata** nel menu riproduzione ( 282), le foto vengono automaticamente visualizzate sul monitor dopo lo scatto (poiché la fotocamera si trova già nel corretto orientamento, le immagini non vengono ruotate automaticamente nel corso di mostra foto scattata). Nel modo di scatto continuo, la visualizzazione comincia al termine della ripresa, quando la prima foto della serie attuale viene visualizzata.

### **Vedere anche**

Per informazioni sulla scelta del tempo in cui il monitor deve rimanere acceso quando non viene eseguita alcuna operazione, vedere la Personalizzazione c4 (**Ritardo autosp. monitor**,  296). Per informazioni sulla scelta della funzione del centro del multi-selettore, vedere la Personalizzazione f2 (**Pulsante centr. multi-selett.**,  301). Per informazioni sull'utilizzo delle ghiera di comando per spostarsi tra le immagini o i menu, vedere la Personalizzazione f4 (**Personalizzazione ghiera**) > **Menu e riproduzione** ( 302).

## Utilizzo del touch screen

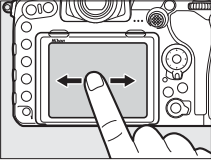
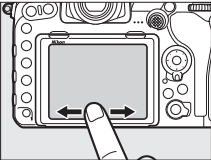
Durante la riproduzione, il monitor sensibile al tocco può essere utilizzato per:

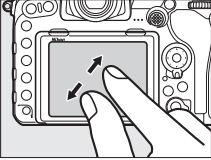
<b>Visualizzare altre foto</b>	Scorrere rapidamente verso sinistra o destra per visualizzare altre immagini.	
<b>Scorrere rapidamente verso altre immagini</b>	In visualizzazione a pieno formato, è possibile toccare la parte inferiore del display per visualizzare una barra di avanzamento fotogrammi, quindi far scivolare il dito verso sinistra o verso destra per scorrere rapidamente ad altre immagini.	  <p><i>Barra di avanzamento fotogrammi</i></p>
<b>Ingrandire (solo foto)</b>	Utilizzare i gesti di allargare e pizzicare per ingrandire e ridurre e di scivolare per scorrere (☞ 271). È possibile anche dare al display due rapidi tocchi per ingrandire dalla riproduzione a pieno formato o annullare lo zoom.	

## Visualizzare le miniature

Per "ridurre l'ingrandimento" a una visualizzazione miniatura (☐ 255), utilizzare il gesto di pizzicare in riproduzione a pieno formato. Usare pizzicare e allargare per scegliere il numero di immagini visualizzate tra 4, 9 e 72 fotogrammi.

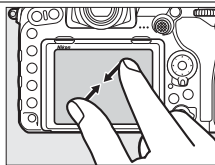

## Visualizzare filmati

Toccare la guida sullo schermo per avviare la riproduzione filmato (i filmati sono indicati da un'icona ▶). Toccare il display per mettere in pausa o riprendere oppure toccare ⏪ per uscire e tornare alla riproduzione a pieno formato (si noti che alcune icone nel display di riproduzione filmato non rispondono alle operazioni del touch screen).



Guida



## Il pulsante **i**

Premendo il pulsante **i** durante la riproduzione a pieno formato o la riproduzione miniature vengono visualizzate le opzioni elencate di seguito.

- **Classificazione:** classificare l'immagine attuale (☞ 274).
- **Sel./desel. per invio a smart device (solo foto):** selezionare le foto per il caricamento su uno smart device.
- **IPTC (solo foto):** incorporare una premisurazione IPTC nell'immagine attuale (☞ 306).
- **Ritocco (solo foto):** utilizzare le opzioni nel menu di ritocco (☞ 311) per creare una copia ritoccata della foto attuale.
- **Modifica filmato (solo filmati):** modificare filmati usando le opzioni nel menu di modifica filmato (☞ 82). È possibile modificare filmati anche premendo il pulsante **i** quando la riproduzione filmato è in pausa.
- **Scegli alloggiam. e cartella:** scegliere una cartella per la riproduzione. Selezionare un alloggiamento e premere **▶** per elencare le cartelle sulla card selezionata, quindi selezionare una cartella e premere **⊗** per visualizzare le immagini nella cartella selezionata.

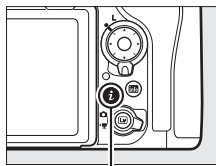



Pulsante **i**



Per uscire dal menu del pulsante **i** e tornare alla riproduzione, premere di nuovo il pulsante **i**.

## Informazioni sulla foto

Le informazioni sulla foto vengono sovrapposte alle immagini visualizzate in riproduzione a pieno formato. Premere  o  per scorrere ciclicamente le informazioni sulla foto come mostrato di seguito. Si noti che "solo immagine", dati di ripresa, istogrammi RGB e alte luci sono visualizzati solo se è selezionata l'opzione corrispondente per **Opzioni di visualizz. in riprod.** (📖 281). I dati posizione (📖 253) e le premisurazioni IPTC (📖 306) vengono visualizzati solo se sono incorporati nella foto.



Informazioni sul file



Nessuna (solo immagine)



Informazioni generali



Alte luci



Premisurazione IPTC

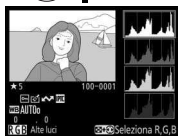

Istogramma RGB



Dati di ripresa



Dati posizione

## ■ Informazioni sul file

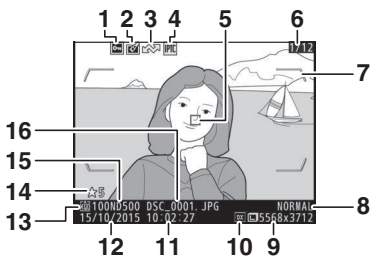

1 Stato Proteggi.....	273	8 Qualità dell'immagine.....	91
2 Indicatore di avvenuto ritocco ....	311	9 Dimensione dell'immagine.....	94
3 Marchio di caricamento .....	276	10 Area immagine.....	88
4 Indicatore premisurazione IPTC .....	256, 306	11 Ora di registrazione.....	304
5 Punto AF <sup>1,2</sup> .....	97, 108	12 Data di registrazione.....	304
6 Numero fotogramma/numero totale di fotogrammi		13 Alloggiamento card attuale.....	40, 96
7 Cornici area AF <sup>1</sup> .....	29	14 Classificazione .....	274
		15 Nome cartella .....	283
		16 Nome file .....	283

- 1 Visualizzato solo se **Punto AF** è selezionato per **Opzioni di visualizz. in riprod.** (☐ 281) e la foto selezionata è stata scattata tramite mirino.
- 2 Se la foto è stata scattata utilizzando la messa a fuoco manuale oppure AF a punto singolo, AF ad area dinamica o area AF a gruppo, nel display viene mostrato il punto AF selezionato dall'utente. Se la foto è stata scattata usando tracking 3D o area AF auto, il display mostra il punto AF selezionato dalla fotocamera.

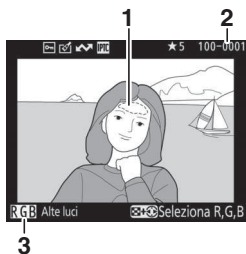

## Alte luci



1 Alte luci immagine\*

2 Numero cartella-numero  
fotogramma

3 Canale attuale\*

\* Le aree lampeggianti indicano alte luci (aree che potrebbero essere sovraesposte) per il canale attuale. Tenere premuto il pulsante  e premere  o  per scorrere ciclicamente tra i canali come segue:

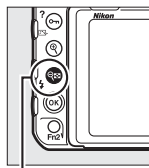

Pulsante  ()

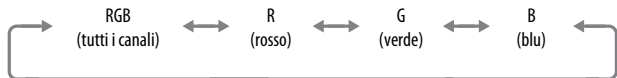

## ■ Istogramma RGB

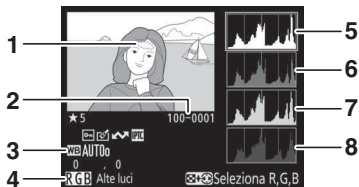

1	Alte luci immagine*	4	Canale attuale*
2	Numero cartella-numero fotogramma	5	Istogramma (canale RGB). In tutti gli istogrammi, l'asse orizzontale corrisponde alla luminosità dei pixel, quello verticale al numero dei pixel.
3	Bilanciamento del bianco ..... 159 Temperatura di colore ..... 166 Regolazione fine del bilanciamento del bianco ..... 163 Premisurazione manuale ..... 169	6	Istogramma (canale rosso)
		7	Istogramma (canale verde)
		8	Istogramma (canale blu)

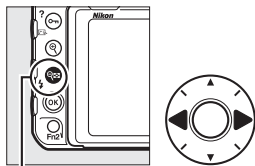

\* Le aree lampeggianti indicano alte luci (aree che potrebbero essere sovraesposte) per il canale attuale. Tenere premuto il pulsante e premere o per scorrere ciclicamente tra i canali come segue:



Pulsante (⚡)



## Zoom in riproduzione

Per aumentare l'ingrandimento della foto quando è visualizzato l'istogramma, premere . Utilizzare i pulsanti  e  per aumentare e ridurre l'ingrandimento e scorrere l'immagine con il multi-selettore. L'istogramma sarà aggiornato per mostrare solo i dati relativi alla parte dell'immagine visibile sul monitor.



## Istogrammi

Gli istogrammi visualizzati sulla fotocamera hanno un valore puramente indicativo e potrebbero differire da quelli visualizzati dai programmi di elaborazione delle immagini. Di seguito sono riportati alcuni esempi di istogrammi:

Se la foto contiene oggetti con un range ampio di luminosità, la distribuzione contrasto sarà relativamente uniforme.



Se la foto è scura, la distribuzione contrasto sarà spostata verso sinistra.



Se la foto è luminosa, la distribuzione contrasto sarà spostata verso destra.



L'aumento della compensazione dell'esposizione comporta lo spostamento della distribuzione contrasto verso destra, mentre la diminuzione ne comporta lo spostamento verso sinistra. Gli istogrammi possono fornire un'idea sommaria dell'intera esposizione quando una luce ambiente intensa rende difficile visualizzare le foto nel monitor.

## ■ Dati di ripresa

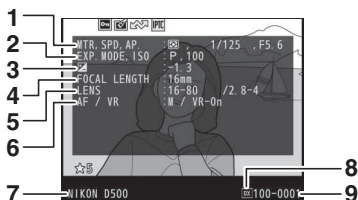

<p><b>1</b> Misurazione esposimetrica..... 128</p> <p>Tempo di posa ..... 133, 135</p> <p>Diaframma..... 134, 135</p>	<p><b>4</b> Lunghezza focale..... 250</p> <p><b>5</b> Dati obiettivo..... 250</p> <p><b>6</b> Modo di messa a fuoco ..... 47, 97</p> <p>Obiettivo VR (riduzione vibrazioni)<sup>3</sup></p> <p><b>7</b> Nome della fotocamera</p> <p><b>8</b> Area immagine.....88</p> <p><b>9</b> Numero cartella-numero fotogramma</p>
<p><b>2</b> Modo di esposizione ..... 130</p> <p>Sensibilità ISO<sup>1</sup> ..... 123</p>	
<p><b>3</b> Compensazione esposiz..... 143</p> <p>Regolazione ottimale dell'esposizione<sup>2</sup> ..... 295</p>	

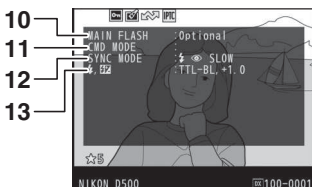

<p><b>10</b> Tipo di flash<sup>4</sup></p> <p><b>11</b> Controllo flash remoto<sup>4</sup> ..... 208</p> <p><b>12</b> Modo flash<sup>4</sup> ..... 201</p>	<p><b>13</b> Impostazioni flash<sup>4</sup> ..... 199, 214</p> <p>Compensazione flash<sup>4</sup> ..... 203</p>
--	---

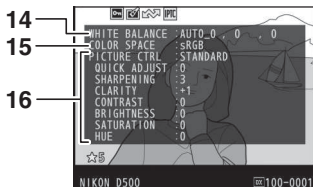

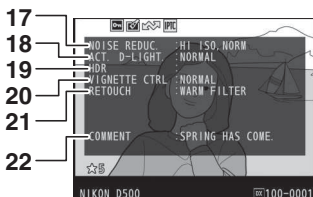

<b>14</b>	Bilanciamento del bianco ..... 159	<b>15</b>	Spazio colore ..... 286
	Temperatura di colore..... 166	<b>16</b>	Picture Control <sup>5</sup> ..... 180
	Regolazione fine del bilanciamento del bianco ..... 163		
	Premisurazione manuale..... 169		

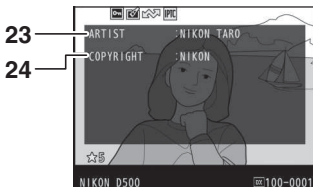

<b>17</b>	Riduzione disturbo su ISO elevati ..... 286	<b>19</b>	Esposizione differenziale HDR..... 193
	Riduzione disturbo su esposizioni lunghe ..... 286	<b>20</b>	Uniformare HDR..... 193
<b>18</b>	D-Lighting attivo..... 189	<b>21</b>	Controllo vignettatura..... 286
		<b>22</b>	Cronologia ritocchi..... 311
			Commento foto..... 306



**23** Nome del fotografo<sup>6</sup> ..... 306    **24** Detentore del copyright<sup>6</sup> ..... 306

- 1 Visualizzato in rosso se la foto è stata scattata con il controllo automatico ISO attivato.
- 2 Visualizzato se la Personalizzazione b7 (**Regolaz. fine esposimetro**,  295) è stata impostata su un valore diverso da zero per qualunque metodo di misurazione esposimetrica.
- 3 Visualizzato solo se è montato un obiettivo VR.
- 4 Visualizzato solo se è usato un flash esterno ( 196).
- 5 Le voci visualizzate variano con il Picture Control selezionato al momento dello scatto dell'immagine.
- 6 Le informazioni copyright vengono visualizzate solo se registrate con la foto tramite l'opzione **Informazioni copyright** nel menu impostazioni.

### ■ **Dati posizione**\* ( 253)

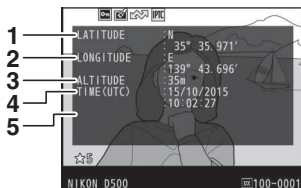

**1** Latitudine

**2** Longitudine

**3** Altitudine

**4** Ora di Greenwich (UTC)

**5** Orientamento bussola

\* I dati per i filmati sono per l'avvio della registrazione. Le voci registrate variano in base al dispositivo dal quale sono state acquisite.

## ■ ■ Premisurazione IPTC (📖 306)

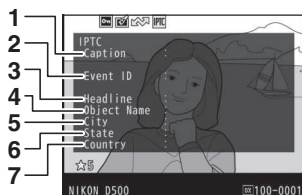

1 Didascalia

2 ID Evento

3 Intestazione

4 Nome oggetto

5 Città

6 Stato

7 Nazione

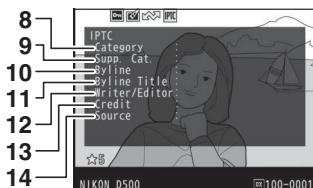

8 Categoria

9 Categorie supplementari (Cat. Supp.)

10 Autore

11 Titolo dell'autore

12 Autore/Editore

13 Crediti

14 Fonte

## ■ Informazioni generali

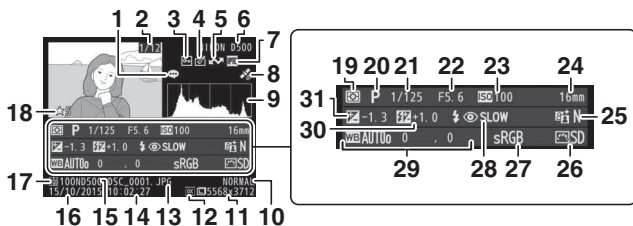

1	Indicatore commento foto .....	306	17	Alloggiamento card attuale .....	40, 96
2	Numero fotogramma/numero totale di fotogrammi		18	Classificazione .....	274
3	Stato Proteggi.....	273	19	Misurazione esposimetrica .....	128
4	Indicatore di avvenuto ritocco ....	311	20	Modo di esposizione .....	130
5	Marchio di caricamento .....	276	21	Tempo di posa .....	133, 135
6	Nome della fotocamera		22	Diaframma.....	134, 135
7	Indicatore premisurazione IPTC .....	256, 306	23	Sensibilità ISO <sup>1</sup> .....	123
8	Indicatore dati posizione .....	253	24	Lunghezza focale.....	250
9	Istogramma illustrante la distribuzione dei toni nell'immagine (□ 265).		25	D-Lighting attivo .....	189
10	Qualità dell'immagine .....	91	26	Picture Control .....	180
11	Dimensione dell'immagine .....	94	27	Spazio colore .....	286
12	Area immagine.....	88	28	Modo flash <sup>2</sup> .....	201
13	Nome file.....	283	29	Bilanciamento del bianco .....	159
14	Ora di registrazione .....	304		Temperatura di colore .....	166
15	Nome cartella.....	283		Regolazione fine del bilanciamento del bianco .....	163
16	Data di registrazione .....	304		Premisurazione manuale .....	169
			30	Compensazione flash <sup>2</sup> .....	203
				Modo commander <sup>2</sup> .....	
			31	Compensazione esposiz. ....	143

1 Visualizzato in rosso se la foto è stata scattata con il controllo automatico ISO attivato.







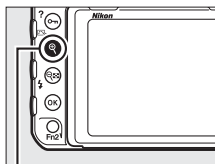



2 Visualizzato solo se la foto è stata scattata con il flash esterno opzionale (□ 196).





## Uno sguardo più da vicino: zoom in riproduzione

Per ingrandire un'immagine visualizzata in riproduzione a pieno formato, premere il pulsante  o il centro del multi-selettore oppure dare al display due rapidi tocchi. Durante l'attivazione dello zoom, si possono eseguire le seguenti operazioni:





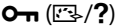

Pulsante 

Per	Utilizzare	Descrizione
Aumentare o ridurre l'ingrandimento	 /   /  / 	<p>Premere  o utilizzare i gesti di allargare per ingrandire immagini fino a un massimo di circa 21x (immagini grandi in formato 24 x 16/DX), 16x (immagini medie) o 10x (immagini piccole). Premere   o usare i gesti di pizzicare per ridurre l'ingrandimento. Quando una foto è ingrandita, utilizzare il multi-selettore o far scorrere un dito sullo schermo per visualizzare aree dell'immagine non visibili nel monitor. Per scorrere rapidamente ad altre aree del fotogramma, tenere premuto il multi-selettore. La finestra di navigazione viene visualizzata quando il rapporto di ingrandimento viene cambiato; l'area attualmente visibile nel monitor è indicata da un bordo giallo. La barra sotto la finestra di navigazione mostra il rapporto zoom; diventa verde a un rapporto di 1 : 1.</p>
Visualizzare altre aree della foto	 / 	

Per	Utilizzare	Descrizione
Selezionare volti		<p>I volti (fino a 35) rilevati durante lo zoom sono indicati da bordi bianchi nella finestra di navigazione. Ruotare la ghiera secondaria o toccare la guida sullo schermo per visualizzare altri volti.</p> <p><i>Guida sullo schermo</i></p> 
Visualizzare altre foto		Ruotare la ghiera di comando principale o toccare le icone ◀ o ▶ sulla parte inferiore del display per visualizzare la stessa area di altre foto al rapporto di zoom attuale. Lo zoom in riproduzione viene annullato quando viene visualizzato un filmato.
Cambiare lo stato di protezione		Per ulteriori informazioni, vedere pagina 273.
Ritornare al modo di ripresa		Premere il pulsante di scatto a metà corsa o premere il pulsante ▶ per tornare al modo di ripresa.
Visualizzare i menu	<b>MENU</b>	Per ulteriori informazioni, vedere pagina 281.

## Protezione contro la cancellazione delle foto



Nella riproduzione a pieno formato, dello zoom e delle miniature, è possibile utilizzare il pulsante  (/?) per proteggere le foto dalla cancellazione accidentale. I file protetti non possono essere cancellati utilizzando il pulsante  () o l'opzione **Cancella** nel menu riproduzione. Si noti che le foto protette verranno cancellate quando la card di memoria viene formattata ( 304).

Per proteggere una foto:



### 1 Selezionare una foto.

Visualizzare la foto in riproduzione a pieno formato o zoom in riproduzione, oppure selezionarla nell'elenco miniature.

### 2 Premere il pulsante (/?).

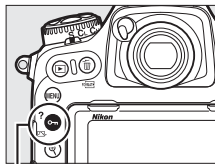



La foto verrà contrassegnata da un'icona . Per rimuovere la protezione dalla foto in modo da poterla cancellare, visualizzare la foto o selezionarla nell'elenco miniature, quindi premere il pulsante  (/?).



Pulsante  (/?)



### Rimozione della protezione da tutte le foto

Per rimuovere la protezione da tutte le foto nella cartella o nelle cartelle attualmente selezionate nel menu **Cartella di riproduzione**, premere i pulsanti  (/?) e  () insieme per circa due secondi durante la riproduzione.

## Classificazione delle immagini

Per classificare le immagini o contrassegnarle come candidate per la successiva cancellazione. La classificazione può essere visualizzata anche in ViewNX-i e Capture NX-D. La classificazione non è disponibile con le immagini protette.

### 1 Selezionare una foto.

Visualizzare la foto o selezionarla nell'elenco miniature in riproduzione miniature.

### 2 Visualizzare le opzioni di riproduzione.

Premere il pulsante **i** per visualizzare le opzioni di riproduzione.

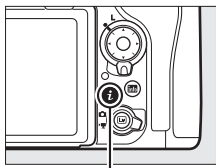

Pulsante **i**

### 3 Selezionare **Classificazione**.

Selezionare **Classificazione** e premere **▶**.





### 4 Scegliere una classificazione.

Premere **◀** o **▶** per scegliere una classificazione da zero a cinque stelle, oppure selezionare **☆** per contrassegnare l'immagine come candidata per la successiva cancellazione. Premere **OK** per completare l'operazione.



### **Classificazione delle foto con il pulsante Fn2**

Se **Classificazione** è selezionato per la Personalizzazione f1 (**Assegnaz. contr. personalizz.**) > **Pulsante Fn2**, le immagini possono essere classificate tenendo premuto il pulsante **Fn2** e premendo  o  ( 301).

## Selezione delle foto per il caricamento

Seguire gli step di seguito per selezionare le foto per il caricamento sullo smart device prima della connessione. I filmati non possono essere selezionati per il caricamento.

### Selezione di singole foto

#### 1 Selezionare una foto.

Visualizzare la foto o selezionarla nell'elenco miniature in riproduzione miniature.

#### 2 Visualizzare le opzioni di riproduzione.

Premere il pulsante **i** per visualizzare le opzioni di riproduzione.

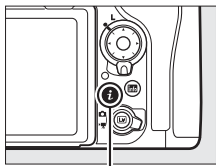

Pulsante **i**

#### 3 Scegliere **Sel./desel. per invio a smart device**.

Selezionare **Sel./desel. per invio a smart device** e premere **OK**. Le immagini selezionate per il caricamento sono indicate da un'icona ; per deseleggerle, visualizzare o selezionare l'immagine e ripetere gli step 2 e 3.



## **Selezione di più foto**



Seguire gli step di seguito per cambiare lo stato di caricamento di più foto.

### **1 Scegliere **Selezione foto**.**

Nel menu riproduzione, selezionare **Selez. per invio a smart device**, quindi selezionare **Selezione foto** e premere



### **2 Selezionare le foto.**

Utilizzare il multi-selettore per selezionare le foto e premere il centro del multi-selettore per selezionare o deselegionare (per visualizzare l'immagine selezionata a pieno formato, premere e tenere premuto il pulsante ). Le foto selezionate sono contrassegnate da un'icona .

### **3 Premere .**

Premere  per completare l'operazione.

## Cancellazione delle foto

Per cancellare tutte le foto nella cartella attuale oppure la foto visualizzata in riproduzione a pieno formato o selezionata nell'elenco miniature, premere il pulsante  (FORMAT). Per cancellare più foto selezionate, usare l'opzione **Cancella** nel menu riproduzione. Una volta cancellate, le foto non possono essere recuperate. Si noti che non è possibile cancellare le foto protette o nascoste.

### Riproduzione a pieno formato e miniature

Premere il pulsante  (FORMAT) per cancellare la foto attuale.

#### 1 Premere il pulsante (FORMAT).

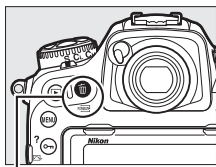

Viene visualizzata una finestra di conferma.



Pulsante  (FORMAT)

#### 2 Premere nuovamente il pulsante

 (FORMAT).

Per cancellare la foto, premere il pulsante  (FORMAT). Per uscire senza cancellare la foto, premere il pulsante .

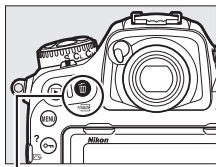



Pulsante  (FORMAT)

#### Vedere anche

L'opzione **Dopo la cancellazione** nel menu riproduzione determina se l'immagine precedente o successiva viene visualizzata dopo la cancellazione di una foto (□ 282).

## Il menu riproduzione

La voce **Cancella** nel menu impostazioni include le opzioni seguenti. Si noti che in base al numero di foto, potrebbe essere necessario un certo tempo per la cancellazione.

Opzione	Descrizione
 <b>Selezionate</b>	Per cancellare le foto selezionate.
<b>ALL Tutte</b>	Per cancellare tutte le immagini nella cartella attualmente selezionata per la riproduzione (  281). Se sono inserite due card, è possibile selezionare la card dalla quale saranno cancellate le immagini.

### ■ ■ *Selezionate: cancellazione di foto selezionate*

#### 1 Scegliere **Cancella** > **Selezionate**.

Selezionare **Cancella** nel menu riproduzione. Selezionare **Selezionate** e premere .



#### 2 Selezionare una foto.

Utilizzare il multi-selettore per selezionare un'immagine (per visualizzare l'immagine selezionata a pieno formato, premere e tenere premuto il pulsante .



### 3 Selezionare l'immagine evidenziata.

Premere il centro del multi-selettore per selezionare l'immagine evidenziata. Le foto selezionate sono contrassegnate da un'icona



☑. Ripetere gli step 2 e 3 per selezionare ulteriori foto; per deselegionare una foto, selezionarla e premere il centro del multi-selettore.



### 4 Premere **OK** per completare l'operazione.

Viene visualizzata una finestra di conferma; selezionare **Si** e premere **OK**.



# Elenco dei menu

In questa sezione sono elencate le opzioni disponibili nei menu della fotocamera. Per ulteriori informazioni, vedere la *Guida ai menu*.

## ▶ Il menu riproduzione: *gestione delle immagini*

### Elimina

Selezionate Cancellare più immagini (☐ 279).

Tutte

### Cartella di riproduzione

(predefinito su **Tutte**)

(Nome cartella) Scegliere una cartella per la riproduzione.

Tutte

Attuale

### Nascondi immagine

Seleziona/imposta Nascondere o rivelare le immagini. Le foto nascoste sono visualizzate solo nel menu "Nascondi immagine" e non possono essere riprodotte.

Deseleziona tutto

### Opzioni di visualizz. in riprod.

Info foto di base Scegliere le informazioni disponibili nella visualizzazione informazioni sulla foto in riproduzione (☐ 261).

Punto AF

Info foto aggiuntive

Nessuna (solo immagine)

Alte luci

Istogramma RGB

Dati di ripresa

Panoramica

<b>Copia foto</b>	
Seleziona origine	Copiare le immagini da una card di memoria all'altra. Questa opzione è disponibile soltanto quando due card di memoria sono inserite nella fotocamera.
Seleziona foto	
Seleziona cartella destinaz.	
Copiare le foto?	
<b>Mostra foto scattata</b> (predefinito su <b>No</b> )	
Sì	Per scegliere se visualizzare automaticamente le foto sul monitor subito dopo lo scatto (☐ 257).
No	
<b>Dopo la cancellazione</b> (predefinito su <b>Mostra seguente</b> )	
Mostra seguente	Per scegliere l'immagine visualizzata dopo la cancellazione di una foto.
Mostra precedente	
Procedi come prima	
<b>Dopo sequenza, mostra</b> (predefinito su <b>Ultima foto in sequenza</b> )	
Prima foto in sequenza	Scegliere se la fotocamera debba mostrare la prima o l'ultima foto nella sequenza dopo che le foto sono state scattate in modo di scatto continuo.
Ultima foto in sequenza	
<b>Rotazione auto immagine</b> (predefinito su <b>Sì</b> )	
Sì	Scegliere se registrare l'orientamento della fotocamera quando si scattano foto.
No	
<b>Ruota foto verticali</b> (predefinito su <b>Sì</b> )	
Sì	Scegliere se ruotare le immagini con orientamento verticale (ritratto) per la visualizzazione durante la riproduzione (☐ 257).
No	
<b>Slide show</b>	
Avvia	Visualizzare uno slide show delle foto nella cartella di riproduzione attuale.
Tipo immagine	
Intervallo fotogrammi	
<b>Selez. per invio a smart device</b>	
Seleziona foto	Selezionare le foto per il caricamento su uno smart device (☐ 277).
Deleziona tutto	

## Il menu di ripresa foto: *opzioni di ripresa*

### Set impostaz. menu di ripresa foto

A	Richiamare le impostazioni del menu di ripresa foto memorizzate in precedenza in un set impostaz. menu di ripresa foto. Le modifiche alle impostazioni sono memorizzate nel set attuale.
B	
C	
D	

### Set impostazioni menu foto estesi

(predefinito su **No**)

Si	Scegliere se i set impostaz. menu di ripresa foto memorizzano modo di esposizione, tempo di posa (modi di esposizione <b>S</b> e <b>M</b> ), diaframma (modi <b>A</b> e <b>M</b> ) e modo flash.
No	

### Cartella di memorizzazione

Rinomina	Selezionare la cartella in cui saranno memorizzate le foto successive.
Selez. cartella per numero	
Seleziona cartella da elenco	

### Nome file

Nome file	Scegliere il prefisso a tre lettere utilizzato per denominare i file di immagine in cui sono memorizzate le foto. Il prefisso predefinito è "DSC".
-----------	--

### Selezione slot primario

(predefinito su **Slot card XQD**)

Slot card XQD	Consente di scegliere lo slot che serve da slot primario quando sono inserite due card di memoria.
Slot card SD	

### Funzione slot secondario

(predefinito su **Eccedenza**)

Eccedenza	Scegliere la funzione assegnata alla card nello slot secondario quando sono inserite due card di memoria (  96).
Backup	
RAW primario - JPEG second.	

<b>Controllo flash</b>	
Modo controllo flash	Scegliere il modo controllo flash per i flash esterni opzionali innestati sulla slitta accessori della fotocamera o regolare le impostazioni per la fotografia con flash wireless (□ 199, 208).
Opzioni flash wireless	
Controllo flash remoto	
Info flash remoto radio	
<b>Scegli area immagine</b> <span style="float: right;">(predefinito su <b>DX (24×16)</b>)</span>	
DX (24×16)	Scegliere l'area immagine (□ 88).
1,3× (18×12)	
<b>Qualità dell'immagine</b> <span style="float: right;">(predefinito su <b>JPEG Normal</b>)</span>	
NEF (RAW) + JPEG Fine★	Scegliere un formato file e un rapporto di compressione (qualità dell'immagine, □ 91). La compressione per le opzioni indicate da una stella ("★") dà priorità alla qualità, mentre quella per le immagini senza una stella dà priorità alla riduzione della dimensione del file.
NEF (RAW) + JPEG Fine	
NEF (RAW) + JPEG Normal★	
NEF (RAW) + JPEG Normal	
NEF (RAW) + JPEG Basic★	
NEF (RAW) + JPEG Basic	
NEF (RAW)	
JPEG Fine★	
JPEG Fine	
JPEG Normal★	
JPEG Normal	
JPEG Basic★	
JPEG Basic	
TIFF (RGB)	
<b>Dimensione dell'immagine</b>	
JPEG/TIFF	Scegliere la dimensione dell'immagine, in pixel (□ 94). Opzioni separate sono disponibili per le immagini JPEG/TIFF e per le immagini in formato NEF (RAW).
NEF (RAW)	

**Registrazione NEF (RAW)**

Compressione NEF (RAW)	Scegliere il tipo di compressione e la profondità di bit per le immagini in formato NEF (RAW) (□ 93).
Profondità di bit NEF (RAW)	

**Impostazioni sensibilità ISO**

Sensibilità ISO	Regolare le impostazioni sensibilità ISO per le foto (□ 123, 125).
Controllo automatico ISO	

**Bilanciamento del bianco**(predefinito su **Auto**)

Auto	Far corrispondere il bilanciamento del bianco alla fonte di luce (□ 159).
Incandescenza	
Fluorescenza	
Sole diretto	
Flash	
Nuvoloso	
Ombra	
Temperatura di colore	
Premisurazione manuale	

**Imposta Picture Control**(predefinito su **Standard**)

Standard	Scegliere come saranno elaborate le nuove foto. Selezionare in base al tipo di scena o alla propria creatività (□ 180).
Neutro	
Saturo	
Monocromatico	
Ritratto	
Paesaggio	
Uniforme	

**Gestisci Picture Control**

Salva/modifica	Creare Picture Control personalizzati (□ 185).
Rinomina	
Cancella	
Carica/salva	

<b>Spazio colore</b> (predefinito su <b>sRGB</b> )	
sRGB	Scegliere uno spazio colore per le foto.
Adobe RGB	
<b>D-Lighting attivo</b> (predefinito su <b>No</b> )	
Auto	Conservare i dettagli in alte luci e ombre, creando foto con contrasto naturale (☞ 189).
Molto alto	
Alto	
Normale	
Moderato	
No	
<b>NR su esposizioni lunghe</b> (predefinito su <b>No</b> )	
Sì	Ridurre il "disturbo" (punti luminosi o effetto nebbia) nelle foto scattate con tempi di posa lunghi.
No	
<b>NR su ISO elevati</b> (predefinito su <b>Normale</b> )	
Alta	Ridurre il "disturbo" (pixel luminosi distribuiti in modo casuale) nelle foto scattate con sensibilità ISO alte.
Normale	
Moderata	
No	
<b>Controllo vignettatura</b> (predefinito su <b>Normale</b> )	
Alto	Ridurre la diminuzione della luminosità ai bordi delle foto durante l'utilizzo di obiettivi di tipo G, E e D (obiettivi PC esclusi). L'effetto è più evidente con l'apertura massima.
Normale	
Moderato	
No	
<b>Controllo distorsione auto</b> (predefinito su <b>No</b> )	
Sì	Ridurre la distorsione a barilotto durante le riprese con obiettivi grandangolari e ridurre la distorsione a cuscinetto durante le riprese con teleobiettivi.
No	

## Riduzione dello sfarfallio

Impostazione riduz. sfarfallio

Indicatore riduzione sfarfallio

Questa opzione ha effetto durante la fotografia tramite mirino (☐ 234). Selezionare **Attiva** per **Impostazione riduz. sfarfallio** per regolare i tempi di scatto in modo da ridurre l'effetto flicker (sfarfallio della luce) con illuminazione a fluorescenza o ai vapori di mercurio. La voce **Indicatore riduzione sfarfallio** controlla se un'icona **FLICKER** viene visualizzata nel mirino quando è rilevato l'effetto flicker (sfarfallio della luce).

## Opzioni auto bracketing

(predefinito su **AE e flash**)

AE e flash

Solo AE

Solo flash

Bracketing bilanc. bianco

Bracket. D-Lighting attivo

Scegliere l'impostazione o le impostazioni con bracketing quando è attivo l'auto bracketing (☐ 146).

## Esposizione multipla

Modo esposizione multipla

Numero di scatti

Modo sovrapposizione

Registrare da due a dieci esposizioni NEF (RAW) come una foto singola (☐ 236).

## HDR (high dynamic range)

Modo HDR

Esposizione differenziale

Uniformare

Conservare i dettagli in alte luci e ombre quando si fotografano scene ad alto contrasto (☐ 191).

## Riprese intervallate

Avvia

Opzioni avvio

Intervallo

Num. intervalli×scatti/intervallo

Uniforma esposizione

Scattare le foto all'intervallo selezionato fino a quando il numero di scatti specificato non è stato registrato (☐ 243).

## Il menu di ripresa filmato: *opzioni di ripresa filmato*

### Reset menu di ripresa filmato

Sì	Selezionare <b>Sì</b> per ripristinare le opzioni del menu di ripresa filmato ai valori predefiniti.
No	

### Nome file

Scegliere il prefisso a tre lettere utilizzato per denominare i file di immagine in cui sono memorizzati i filmati. Il prefisso predefinito è "DSC".

### Destinazione

(predefinito su **Slot card XQD**)

Slot card XQD	Scegliere l'alloggiamento nel quale vengono registrati i filmati.
Slot card SD	

### Scegli area immagine

(predefinito su **DX**)

DX	Scegliere l'area immagine (□ 70).
1,3×	

### Dimens./freq. fotogrammi

(predefinito su **1920×1080; 60p**)

3840×2160; 30p	Scegliere le dimensioni del fotogramma filmato (in pixel) e la frequenza fotogrammi (□ 68).
3840×2160; 25p	
3840×2160; 24p	
1920×1080; 60p	
1920×1080; 50p	
1920×1080; 30p	
1920×1080; 25p	
1920×1080; 24p	
1280× 720; 60p	
1280× 720; 50p	

<b>Qualità filmato</b>	(predefinito su <b>Alta qualità</b> )
Alta qualità	Scegliere la qualità filmato (□ 68).
Normale	
<b>Impostazioni sensibilità ISO</b>	
Sensibilità ISO (modo M)	Regolare le impostazioni sensibilità ISO per i filmati.
Contr. auto ISO (modo M)	
Sensibilità massima	
<b>Bilanciamento del bianco</b>	(predefinito su <b>Come impostazioni foto</b> )
Come impostazioni foto	Scegliere il bilanciamento del bianco per i filmati (□ 159). Selezionare <b>Come impostazioni foto</b> per utilizzare l'opzione attualmente selezionata per le foto.
Auto	
Incandescenza	
Fluorescenza	
Sole diretto	
Nuvoloso	
Ombra	
Temperatura di colore	
Premisurazione manuale	
<b>Imposta Picture Control</b>	
Come impostazioni foto	Scegliere un Picture Control per i filmati (□ 180). Selezionare <b>Come impostazioni foto</b> per utilizzare l'opzione attualmente selezionata per le foto.
Standard	
Neutro	
Saturo	
Monocromatico	
Ritratto	
Paesaggio	
Uniforme	

<b>Gestisci Picture Control</b>	
Salva/modifica	Creare Picture Control personalizzati
Rinomina	(☐ 185).
Cancella	
Carica/salva	
<b>D-Lighting attivo</b> (predefinito su <b>No</b> )	
Come impostazioni foto	Conservare i dettagli in alte luci e ombre, creando filmati con contrasto naturale
Molto alto	(☐ 189). Selezionare <b>Come impostazioni</b>
Alto	<b>foto</b> per utilizzare l'opzione attualmente
Normale	selezionata per le foto.
Moderato	
No	
<b>NR su ISO elevati</b> (predefinito su <b>Normale</b> )	
Alta	Ridurre il "disturbo" (pixel luminosi
Normale	distribuiti in modo casuale) nei filmati
Moderata	registrati a sensibilità ISO alte.
No	
<b>Riduzione dello sfarfallio</b> (predefinito su <b>Auto</b> )	
Auto	Ridurre l'effetto flicker (sfarfallio della luce)
50 Hz	e le righe causati da illuminazione
60 Hz	fluorescente o a vapori di mercurio
	durante il live view (☐ 43) e la
	registrazione di filmati (☐ 58).
<b>Sensibilità microfono</b> (predefinito su <b>Sensibilità automatica</b> )	
Sensibilità automatica	Regolare la sensibilità microfono.
Sensibilità manuale	
Microfono spento	

<b>Risposta in frequenza</b> (predefinito su <b>Range ampio</b> )	
Range ampio	Scegliere la risposta in frequenza del microfono.
Range vocale	
<b>Attenuazione vento</b> (predefinito su <b>No</b> )	
Si	Scegliere se attivare il filtro taglia-basso del microfono incorporato per ridurre il rumore del vento.
No	
<b>Ripresa time-lapse</b>	
Avvia	La fotocamera scatta le foto automaticamente agli intervalli selezionati per creare una ripresa time-lapse silenziosa (☐ 74). Disponibile solo con la fotografia tramite mirino.
Intervallo	
Durata della ripresa	
Uniforma esposizione	
<b>VR elettronico</b> (predefinito su <b>No</b> )	
Si	Scegliere se attivare la riduzione vibrazioni elettronica nel modo filmato.
No	

## Personalizzazioni: regolazione fine delle impostazioni della fotocamera

### Set personalizzazioni

A	Richiamare le personalizzazioni
B	memorizzate in precedenza in un set
C	menu personalizzazioni. Le modifiche alle
D	impostazioni sono memorizzate nel set attuale.

### a Autofocus

#### a1 Selezione priorità AF-C (predefinito su **Scatto**)

Scatto	Quando è selezionato <b>AF-C</b> per la fotografia
Messa a fuoco + scatto	tramite mirino, questa opzione controlla
Scatto + messa a fuoco	se le foto possono essere scattate ogni
Messa a fuoco	volta che viene premuto il pulsante di scatto ( <i>priorità di scatto</i> ) o soltanto quando la fotocamera è messa a fuoco ( <i>priorità messa a fuoco</i> ).

#### a2 Selezione priorità AF-S (predefinito su **Messa a fuoco**)

Scatto	Quando <b>AF-S</b> è selezionato per la fotografia
Messa a fuoco	tramite mirino, questa opzione controlla
	se le foto vengono scattate solo quando la fotocamera è messa a fuoco ( <i>priorità messa a fuoco</i> ) o a ogni pressione del pulsante di scatto ( <i>priorità di scatto</i> ).

#### a3 Focus Tracking + Lock-On

Risposta scatto AF bloccata	Controllare il modo in cui l'autofocus si
Movimento soggetto	adatta ai cambiamenti nella distanza dal soggetto quando <b>AF-C</b> è selezionato per la fotografia tramite mirino.

<b>a4 Rilevam. volto con tracking 3D</b> (predefinito su <b>No</b> )	
Si	Scegliere se la fotocamera rileva e mette a fuoco i volti quando tracking 3D è selezionato per modo area AF (□ 104).
No	
<b>a5 Area visione tracking 3D</b> (predefinito su <b>Normale</b> )	
Estesa	Scegliere l'area monitorata premendo il pulsante di scatto a metà corsa quando tracking 3D è selezionato per modo area AF (□ 104).
Normale	
<b>a6 Numero di punti AF</b> (predefinito su <b>55 punti</b> )	
55 punti	Scegliere il numero di punti AF disponibili per la selezione manuale dei punti AF nel mirino.
15 punti	
<b>a7 Memorizza con orientam.</b> (predefinito su <b>No</b> )	
Punto AF	Scegliere se il mirino deve memorizzare i punti AF e il modo area AF per gli orientamenti verticale e orizzontale separatamente.
Punto AF e modo area AF	
No	
<b>a8 Attivazione AF</b> (predefinito su <b>Scatto/AF-ON</b> )	
Scatto/AF-ON	Scegliere se la fotocamera mette a fuoco quando il pulsante di scatto viene premuto a metà corsa. Se è selezionato <b>Solo AF-ON</b> , la fotocamera non metterà a fuoco quando il pulsante di scatto viene premuto a metà corsa.
Solo AF-ON	
<b>a9 Limita selez. modo area AF</b>	
AF a punto singolo	Scegliere i modi area AF che possono essere selezionati mediante il pulsante modo AF e la ghiera secondaria nella fotografia tramite mirino (□ 103).
AF ad area dinamica (25 p.)	
AF ad area dinamica (72 p.)	
AF ad area dinamica (153 p.)	
Tracking 3D	
Area AF a gruppo	
Area AF auto	

<b>a10 Restrizioni modo autofocus</b> (predefinito su <b>Nessuna restrizione</b> )	
AF-S	Scegliere i modi autofocus disponibili nella fotografia tramite mirino (☐ 101).
AF-C	
Nessuna restrizione	
<b>a11 Inclusione punti AF</b> (predefinito su <b>Normale</b> )	
A rotazione	Scegliere se far "ruotare" la selezione dei punti AF del mirino da un lato del display all'altro.
Normale	
<b>a12 Opzioni punto AF</b>	
Modo Messa a fuoco man.	Regolare le impostazioni del display del punto AF nel mirino.
AF ad area dinamica ausiliario	
Visualizza area AF a gruppo	
Illuminazione punto AF	
<b>a13 Anello messa a fuoco man. AF</b> (predefinito su <b>Attiva</b> )	
Attiva	Questa opzione è disponibile con obiettivi compatibili. Selezionare <b>Disattiva</b> per disattivare la messa a fuoco tramite l'anello di messa a fuoco in modo autofocus.
Disattiva	
<b>b Misurazione/Esposizione</b>	
<b>b1 Valore increm. sens. ISO</b> (predefinito su <b>1/3 step</b> )	
1/3 step	Selezionare gli incrementi usati durante le regolazioni della sensibilità ISO.
1/2 step	
1 step	
<b>b2 Step EV in esposizione</b> (predefinito su <b>1/3 step</b> )	
1/3 step	Selezionare gli incrementi utilizzati durante l'esecuzione delle regolazioni di tempo di posa, diaframma e bracketing.
1/2 step	
1 step	
<b>b3 Valore incr. comp. flash/esp</b> (predefinito su <b>1/3 step</b> )	
1/3 step	Selezionare gli incrementi utilizzati durante l'esecuzione delle regolazioni di compensazione dell'esposizione e del flash.
1/2 step	
1 step	

<b>b4 Comp. agevolata esposiz.</b>		(predefinito su <b>No</b> )
Si (auto reset)		Scegliere se la compensazione dell'esposizione può essere regolata ruotando una ghiera di comando, senza premere il pulsante <input checked="" type="checkbox"/> .
Si		
No		
<b>b5 Misurazione matrix</b>		(predefinito su <b>Con rilevamento del volto</b> )
Con rilevamento del volto		Scegliere <b>Con rilevamento del volto</b> per attivare il rilevamento del volto quando si scattano ritratti con la misurazione matrix durante la fotografia tramite mirino ( <input type="checkbox"/> 128).
Senza rilevamento del volto		
<b>b6 Area ponderata centrale</b>		(predefinito su <b>φ 8 mm</b> )
φ 6 mm		Scegliere il formato dell'area alla quale viene dato il massimo peso quando la misurazione ponderata centrale è utilizzata nella fotografia tramite mirino. Se è collegato un obiettivo senza CPU, la dimensione dell'area è fissata a 8 mm.
φ 8 mm		
φ 10 mm		
φ 13 mm		
Media		
<b>b7 Regolaz. fine esposimetro</b>		
Misurazione matrix		Effettuare la regolazione fine dell'esposizione per ciascun metodo di misurazione esposimetrica. Valori più alti producono esposizioni più luminose, valori più bassi esposizioni più scure.
Misuraz. pond. centrale		
Misurazione spot		
Misuraz. ponder. su alte luci		

**c Timer/Blocco AE****c1 Pulsante di scatto AE-L**(predefinito su **No**)

Sì (metà corsa)

Scegliere se l'esposizione si blocca quando il pulsante di scatto viene premuto.

Sì (modo sequenza)

No

**c2 Timer di standby**(predefinito su **6 sec.**)

4 sec.

Scegliere per quanto tempo la fotocamera continua a misurare l'esposizione quando non vengono eseguite operazioni (☐ 39).

6 sec.

10 sec.

30 sec.

1 min.

5 min.

10 min.

30 min.

Sempre attivo

**c3 Autoscatto**

Tempo di attesa autoscatto

Scegliere la lunghezza del ritardo di scatto, il numero di scatti da effettuare e l'intervallo tra scatti nel modo autoscatto.

Numero di scatti

Intervallo tra scatti

**c4 Ritardo autosp. monitor**

Riproduzione

Scegliere per quanto tempo il monitor rimane acceso quando non vengono eseguite operazioni.

Menu

Visualizzazione informazioni

Mostra foto scattata

Live view

<b>d Ripresa/Display</b>	
<b>d1 Vel. scatto modo seq. CL</b>	(predefinito su <b>5 fps</b> )
9 fps	Scegliere la frequenza di avanzamento dei fotogrammi per il modo <b>CL</b> (continuo a bassa velocità).
8 fps	
7 fps	
6 fps	
5 fps	
4 fps	
3 fps	
2 fps	
1 fps	
<b>d2 Limite scatto continuo</b>	(predefinito su <b>200</b> )
1–200	Scegliere il massimo numero di scatti che è possibile eseguire in un'unica sequenza in modo di scatto continuo.
<b>d3 ISO nel display</b>	(predefinito su <b>Mostra contafotogrammi</b> )
Mostra sensibilità ISO	Scegliere se la sensibilità ISO viene visualizzata nel pannello di controllo e nel mirino al posto del numero di esposizioni rimanenti.
Mostra contafotogrammi	
<b>d4 Opzioni modo di scatto sincro</b>	(predefinito su <b>Sincro</b> )
Sincro	Scegliere se il rilascio dell'otturatore sulle fotocamere remote si sincronizza con il rilascio dell'otturatore nella fotocamera master.
No sincro	
<b>d5 Esposizione posticipata</b>	(predefinito su <b>No</b> )
3 sec.	In situazioni in cui il più piccolo movimento della fotocamera potrebbe sfocare le foto, selezionare <b>1 sec.</b> , <b>2 sec.</b> o <b>3 sec.</b> per ritardare il rilascio dell'otturatore di circa uno, due o tre secondi dopo il sollevamento dello specchio.
2 sec.	
1 sec.	
No	

<b>d6 Otturat. a prima tend. electr.</b>		(predefinito su <b>Disattiva</b> )
Attiva	Attivare o disattivare l'otturatore a prima tendina elettronica in modo <b>MUP</b> , eliminando le sfocature causate dal movimento dell'otturatore.	
Disattiva		
Reset		
<b>d7 Numerazione sequenza file</b>		(predefinito su <b>Si</b> )
Si	Scegliere il modo in cui la fotocamera assegna i numeri di file.	
No		
Reset		
<b>d8 Mostra reticolo mirino</b>		(predefinito su <b>No</b> )
Si	Scegliere se visualizzare un reticolo nel mirino.	
No		
Reset		
<b>d9 Illuminazione LCD</b>		(predefinito su <b>No</b> )
Si	Scegliere se la retroilluminazione del pannello di controllo e dei pulsanti si accende mentre il timer di standby è attivo.	
No		
Reset		
<b>d10 VR ottico</b>		(predefinito su <b>Si</b> )
Si	Attivazione o disattivazione del controllo vibrazioni. Questa voce è disponibile solo con obiettivi che la supportano.	
No		
Reset		

### **L'otturatore a prima tendina elettronica**

È consigliato un obiettivo di tipo G, E o D; selezionare **Disattiva** se si notano linee o effetto nebbia quando si effettua una ripresa con altri obiettivi. Il tempo di posa più veloce e la massima sensibilità ISO disponibili con l'otturatore a prima tendina elettronica sono 1/2.000 sec. e ISO 51200, rispettivamente.

## e Bracketing/Flash

### e1 Tempo sincro flash

(predefinito su 1/250 sec.)

1/250 sec. (Auto FP)

Scegliere un tempo sincro flash.

1/250 sec.

1/200 sec.

1/160 sec.

1/125 sec.

1/100 sec.

1/80 sec.

1/60 sec.

#### Fissare il tempo di posa sul limite tempo sincro flash

Per fissare il tempo di posa sul limite del tempo di sincronizzazione nei modi di esposizione auto a priorità di tempi o esposizione manuale, selezionare il tempo di posa successivo a quello più lungo possibile (30 sec. o - -). Verrà visualizzata una X (indicatore di sincronizzazione flash) nel mirino e nel pannello di controllo.

#### Sincro FP automatico a tempi rapidi

Sincro FP automatico a tempi rapidi consente l'utilizzo del flash al più veloce tempo di posa supportato dalla fotocamera, rendendo possibile la scelta dell'apertura massima per una profondità di campo ridotta anche quando il soggetto è controluce in luce solare intensa. L'indicatore del modo flash della visualizzazione informazioni mostra "FP" quando sincro FP automatico a tempi rapidi è attivo.

<b>e2 Tempo di posa flash</b> (predefinito su <b>1/60 sec.</b> )	
1/60 sec.	Scegliere il tempo di posa più lungo disponibile quando il flash viene utilizzato nei modi <b>P</b> e <b>A</b> .
1/30 sec.	
1/15 sec.	
1/8 sec.	
1/4 sec.	
1/2 sec.	
1 sec.	
2 sec.	
4 sec.	
8 sec.	
15 sec.	
30 sec.	
<b>e3 Compens. esposizione flash</b> (predefinito su <b>Intero fotogramma</b> )	
Intero fotogramma	Scegliere il modo di regolazione del livello del flash da parte della fotocamera quando si utilizza la compensazione dell'esposizione.
Solo sfondo	
<b>e4 Controllo automatico 1/2 ISO</b> (predefinito su <b>Soggetto e sfondo</b> )	
Soggetto e sfondo	Scegliere se il controllo automatico ISO per la fotografia con flash viene regolato per esporre correttamente soggetto e sfondo o solo il soggetto principale.
Solo soggetto	
<b>e5 Lampi flash pilota</b> (predefinito su <b>Sì</b> )	
Sì	Scegliere se le unità flash opzionali compatibili con CLS (□ 326) emettono lampi flash pilota quando il pulsante <b>Pv</b> della fotocamera viene premuto durante la fotografia tramite mirino.
No	





**e6 Auto bracketing (modo M)** (predefinito su **Flash/tempo**)

Flash/tempo	Scegliere le impostazioni interessate quando il bracketing flash/esposizione è attivato nel modo di esposizione <b>M</b> .
Flash/tempo/diaframma	
Flash/diaframma	
Solo flash	

**e7 Ordine bracketing** (predefinito su **MTR > Sotto > Sovra**)

MTR > Sotto > Sovra	Scegliere l'ordine bracketing per bracketing di esposizione, flash e bilanciamento del bianco.
Sotto > MTR > Sovra	





**f Controlli****f1 Assegnaz. contr. personalizz.**

Pulsante anteprima	Scegliere i ruoli assegnati ai controlli della fotocamera, o da soli o in combinazione con le ghiera di comando.
Pulsante anteprima + 	
Pulsante Fn1	
Pulsante Fn1 + 	
Pulsante Fn2	
Pulsante AF-ON	
Selettore secondario	
Centro selettore secondario	
Centro selettore second. + 	
Pulsante BKT + 	
Pulsante registraz. filmato + 	
Pulsanti messa a fuoco obiet.	





**f2 Pulsante centr. multi-selett.**

Modo di ripresa	Scegliere la funzione del centro del multi-selettore.
Modo di riproduzione	
Live view	

<b>f3 Blocca tempo e diaframma</b>	
Blocco del tempo di posa	Bloccare il tempo di posa sul valore attualmente selezionato nel modo <b>S</b> o <b>M</b> o il diaframma sul valore attualmente selezionato nel modo <b>A</b> o <b>M</b> .
Blocco del diaframma	
<b>f4 Personalizzazione ghiera</b>	
Rotazione inversa	Scegliere i ruoli delle ghiera di comando principale e secondaria.
Inverti principale/secondaria	
Impostazione diaframma	
Menu e riproduzione	
Avanz. fotogr. ghiera second.	
<b>f5 Multi-selettore</b> (predefinito su <b>Disattivato</b> )	
Riavvia timer di standby	Scegliere se utilizzare il multi-selettore attiva il timer di standby ( <input type="checkbox"/> 39).
Disattivato	
<b>f6 Press. pulsante uso ghiera</b> (predefinito su <b>No</b> )	
Sì	La selezione di <b>Sì</b> consente alle regolazioni che sono normalmente effettuate tenendo premuto un pulsante e ruotando una ghiera di comando di essere effettuate ruotando la ghiera di comando dopo il rilascio del pulsante. L'impostazione termina quando il pulsante viene premuto nuovamente, il pulsante di scatto viene premuto a metà corsa o il timer di standby scade.
No	

<b>f7 Inverti indicatori</b>	(predefinito su  )
	Se è selezionato  (-0+), gli indicatori di esposizione nel pannello di controllo, nel mirino e nella visualizzazione informazioni vengono visualizzati con valori negativi a sinistra e valori positivi a destra. Selezionare  (+0-) per visualizzare i valori positivi a sinistra e i valori negativi a destra.

<b>f8 Opzioni pulsante live view</b>	(predefinito su <b>Attiva</b> )
Attiva	Il pulsante  può essere disattivato per evitare di avviare live view accidentalmente.
Attiva (timer di standby attivo)	
Disattiva	

<b>f9 Pulsante </b>	(predefinito su <b>Retroilluminazione LCD</b> (  ))
Retroilluminazione LCD (  )	Scegliere i display illuminati ruotando l'interruttore di alimentazione su  .
 e visualizzazione info	

<b>f10 Funzioni pulsanti dell'MB-D17</b>	
Pulsante Fn	Scegliere le funzioni assegnate ai controlli sul multi-power battery pack MB-D17 opzionale.
Pulsante Fn + 	
Pulsante AF-ON	
Multi-selettore	

## g Filmato

<b>g1 Assegnaz. contr. personalizz.</b>	
Pulsante anteprima	Scegliere le funzioni assegnate ai controlli della fotocamera, o da soli o in combinazione con le ghiera di comando, quando il selettore live view è ruotato su  in live view. Si noti che se <b>Registra filmati</b> è selezionato per <b>Pulsante di scatto</b> , il pulsante di scatto non può essere usato per operazioni diverse dalla registrazione di filmati.
Pulsante anteprima + 	
Pulsante Fn1	
Pulsante Fn1 + 	
Pulsante Fn2	
Centro selettore secondario	
Centro selettore second. + 	
Pulsante di scatto	

## Y Il menu impostazioni: *impostazione della fotocamera*

### Formatt. card di memoria

Slot card XQD	Per avviare la formattazione, scegliere un alloggiamento card di memoria e selezionare <b>Si</b> . <i>Si noti che la formattazione determina la cancellazione permanente di tutte le foto e degli altri dati della card nell'alloggiamento selezionato. Se necessario, prima di formattare, assicurarsi di eseguire delle copie di backup.</i>
Slot card SD	

### Lingua (Language)

Scegliere la lingua da utilizzare nei menu e nei messaggi della fotocamera.

### Fuso orario e data

Fuso orario	Per modificare i fusi orari, impostare l'orologio della fotocamera, sincronizzare l'orologio con l'orologio di uno smart device, scegliere l'ordine di visualizzazione della data e attivare o disattivare l'ora legale.
Data e ora	
Sincronizza con smart device	
Formato data	
Ora legale	

### Luminosità del monitor

Menu/riproduzione	Regolare la luminosità dei display menu, riproduzione e live view.
Live view	

### Formattazione delle card di memoria

Non spegnere la fotocamera e non rimuovere la batteria ricaricabile o le card di memoria mentre è in corso la formattazione.

Oltre all'opzione **Formatt. card di memoria** nel menu impostazioni, le card di memoria possono essere formattate tramite i pulsanti **ISO** (📷) e **🗑️** (🗑️): tenere entrambi i pulsanti premuti contemporaneamente finché non vengono visualizzati gli indicatori di formattazione e quindi premere nuovamente i pulsanti per formattare la card. Se sono inserite due card di memoria quando i pulsanti sono premuti per la prima volta, la card da formattare verrà indicata da un'icona lampeggiante. Ruotare la ghiera di comando principale per scegliere un alloggiamento diverso.

<b>Bilanciamento colore monitor</b>	
	Regolare il bilanciamento colore monitor.
<b>Orizzonte virtuale</b>	
	Visualizzare un orizzonte virtuale in base alle informazioni provenienti dal sensore di basculazione della fotocamera.
<b>Visualizzazione informazioni</b> (predefinito su <b>Auto</b> )	
Auto	Regolare la visualizzazione informazioni per le diverse condizioni di visualizzazione.
Manuale	
<b>Regolazione fine AF</b>	
Regolazione fine AF (Sì/No)	Effettuare la regolazione fine della messa a fuoco per tipi diversi di obiettivi. La regolazione AF non è consigliata nella maggior parte delle situazioni e può interferire con la normale messa a fuoco; usarla solo quando necessario.
Valore salvato	
Predefinito	
Elenca valori salvati	
<b>Dati obiettivo senza CPU</b>	
Numero obiettivo	Registrazione della lunghezza focale e l'apertura massima di obiettivi senza CPU, consentendone l'utilizzo con funzioni normalmente riservate per gli obiettivi CPU (☐ 251).
Lunghezza focale (mm)	
Apertura massima	
<b>Pulisci sensore di immagine</b>	
Pulisci ora	Far vibrare il sensore di immagine per rimuovere la polvere (☐ 336).
Pulisci all'avvio/spegnimento	
<b>M-Up per pulizia sensore</b>	
	Bloccare lo specchio in alto in modo da poter rimuovere la polvere dal filtro passabasso con una pompetta (☐ 339). Non disponibile quando la batteria è quasi scarica (☐ 338) o meno) o quando la fotocamera è collegata a uno smart device tramite Bluetooth o a una rete wireless o Ethernet.

<b>Foto di riferimento "Dust off"</b>	
Avvia	Acquisire i dati di riferimento per l'opzione immagine "dust off" in Capture NX-D (☐ v).
Pulisci sensore e avvia	
<b>Commento foto</b>	
Allega commento	Aggiungere un commento alle nuove foto al momento dello scatto. I commenti possono essere visualizzati come metadati in ViewNX-i o Capture NX-D (☐ v).
Scrivi commento	
<b>Informazioni copyright</b>	
Allega informaz. copyright	Aggiungere informazioni copyright alle nuove foto al momento dello scatto. Le informazioni copyright possono essere visualizzate come metadati in ViewNX-i o Capture NX-D (☐ v).
Autore	
Copyright	
<b>IPTC</b>	
Modifica/salva	Creare o modificare le premisurazioni IPTC e scegliere se incorporarle nelle nuove foto.
Cancella	
Incorp. autom. dur. ripresa	
Carica/salva	
<b>Segnale acustico</b>	
Volume	Scegliere il tono e il volume del segnale acustico.
Tono	
<b>Comandi touch</b>	
Attiva/disattiva comandi touch	Regolare le impostazioni dei comandi touch (☐ 11).
Scorrim. riproduz. pieno formato	
<b>HDMI</b>	
Risoluzione output	Regolare le impostazioni per il collegamento a dispositivi HDMI.
Avanzata	

<b>Dati posizione</b>	
Scarica da smart device	Regolare le impostazioni dei dati posizione
Posizione	(☐ 253).
Opzioni dispositivo GPS esterno	
<b>Opzioni telecomando (WR)</b>	
Spia LED	Regolare le impostazioni della spia LED e
Modo collegamento	del modo collegamento per i telecomandi opzionali.
<b>Funz. puls. Fn telec. (WR)</b> <span style="float: right;">(predefinito su <b>Nessuna</b>)</span>	
Anteprima	Scegliere la funzione assegnata al pulsante
Blocco FV	<b>Fn</b> sui telecomandi opzionali.
Blocco AE/AF	
Solo blocco AE	
Blocco AE (reset allo scatto)	
Solo blocco AF	
AF-ON	
⚡ Disattiva/attiva	
+ NEF (RAW)	
Live view	
Nessuna	
<b>Modalità aereo</b> <span style="float: right;">(predefinito su <b>Disattiva</b>)</span>	
Attiva	Attivare la modalità aereo per disattivare le
Disattiva	funzionalità wireless delle Eye-Fi card e delle connessioni Bluetooth e Wi-Fi con gli smart device. I collegamenti ad altri dispositivi tramite un trasmettitore wireless possono essere disattivati soltanto rimuovendo il trasmettitore dalla fotocamera.

<b>Connetti a smart device</b>	
Avvia	Per collegare uno smart device, selezionare <b>Avvia</b> e seguire la guida su schermo. <b>Protezione con password</b> controlla se le connessioni Bluetooth sono protette da una password.
Protezione con password	
<b>Invia a smart device (automatico)</b> <span style="float: right;">(predefinito su <b>No</b>)</span>	
Sì	Selezionare <b>Sì</b> per caricare le foto su uno smart device non appena vengono scattate.
No	
<b>Wi-Fi</b>	
Impostazioni di rete	Regolare le impostazioni Wi-Fi (LAN wireless) per la connessione a smart device.
Impostazioni attuali	
Ripristina impostaz. conness.	
<b>Bluetooth</b>	
Connessione alla rete	Regolare le impostazioni per le connessioni Bluetooth con smart device.
Dispositivi accoppiati	
Invia quando è spenta	
<b>Rete</b>	
Scegli hardware	Regolare le impostazioni di rete e ftp per Ethernet e LAN wireless mediante un WT-7. Questa opzione è disponibile solo se è collegato un WT-7.
Impostazioni di rete	
Opzioni	
<b>Caricamento Eye-Fi</b> <span style="float: right;">(predefinito su <b>Attiva</b>)</span>	
Attiva	Caricare le immagini su una destinazione preselezionata. Questa opzione viene visualizzata solo se è inserita una Eye-Fi card supportata.
Disattiva	

## Marchio di conformità

Visualizzare una selezione degli standard con i quali la fotocamera è conforme.

## Batterie nell'MB-D17

(predefinito su **LR6 (Alcaline AA)**)

LR6 (Alcaline AA)

HR6 (Ni-MH AA)

FR6 (Litio AA)

Per garantire che la fotocamera funzioni come previsto quando viene utilizzato il multi-power battery pack MB-D17 opzionale con batterie AA, far corrispondere l'opzione selezionata in questo menu al tipo di batterie inserite nel battery pack. Non è necessario regolare questa opzione quando si utilizzano batterie ricaricabili EN-EL15 o batterie ricaricabili opzionali EN-EL18a/EN-EL18.

## Ordine batterie

(predefinito su **Prima batterie dell'MB-D17**)

Prima batterie dell'MB-D17

Prima batteria fotocamera

Scegliere se la batteria ricaricabile della fotocamera o le batterie del battery pack sono utilizzate per prime quando è collegato un multi-power battery pack MB-D17.

## Info batteria

Per visualizzare informazioni sulla batteria ricaricabile attualmente inserita nella fotocamera.

## Blocco scatto con slot vuoto

(predefinito su **Attiva scatto**)

Blocca scatto

Attiva scatto

Scegliere se è possibile rilasciare l'otturatore quando non è inserita una card di memoria.

### Salva/carica impostazioni

Salva impostazioni

Salvare le impostazioni della fotocamera

Carica impostazioni

su una card di memoria o caricare le impostazioni della fotocamera da una card di memoria. I file delle impostazioni possono essere condivisi con altre fotocamere D500.

### Ripristina tutte le impostazioni

Ripristina

Ripristinare tutte le impostazioni tranne le

Non ripristinare

opzioni selezionate per **Lingua (Language)** e **Fuso orario e data** nel menu impostazioni.

### Versione firmware

Visualizzare la versione attuale del firmware della fotocamera.

#### Ripristina tutte le impostazioni

Informazioni copyright, premisurazioni IPTC e altre voci generate dall'utente sono anch'esse ripristinate. Si consiglia di salvare le impostazioni utilizzando l'opzione **Salva/carica impostazioni** nel menu impostazioni prima di eseguire un ripristino.

## Il menu di ritocco: *creazione di copie ritoccate*

### Elaborazione NEF (RAW)

Creare copie JPEG di foto NEF (RAW) ( 314).

### Rifila

Creare una copia ritagliata della foto selezionata ( 316).

### Ridimensiona

Seleziona foto

Creare copie piccole delle foto selezionate.

Scegli destinazione

Scegli dimensione

### D-Lighting

Schiarire le ombre. Scegliere per foto scure o controluce.

### Correzione occhi rossi

Correggere l'effetto "occhi rossi" nelle foto scattate con un flash.

### Raddrizzamento

Creare copie raddrizzate. Le copie possono essere raddrizzate fino a un massimo di 5° in incrementi di circa 0,25°.

### Controllo distorsione

Auto

Manuale

Creare copie con distorsione periferica ridotta. Utilizzare per ridurre la distorsione a barilotto nelle foto scattate con obiettivi grandangolari o la distorsione a cuscinetto nelle foto scattate con i teleobiettivi. Selezionare **Auto** per lasciare che la fotocamera corregga automaticamente la distorsione.

## Distorsione prospettica

Creare copie che riducono gli effetti della prospettiva che si ottengono scattando foto dalla base di un oggetto alto.

## Effetti filtro

Skylight

Creare gli effetti dei seguenti filtri:

Filtro caldo

- **Skylight**: un effetto filtro skylight
- **Filtro caldo**: un effetto filtro dai toni caldi

## Monocromatico

Bianco e nero

Copiare le foto in **Bianco e nero**, **Seppia** o

Seppia

**Viraggio ciano** (blu e bianco monocromatico).

Viraggio ciano

## Sovrapposizione immagini

La sovrapposizione immagini combina due foto NEF (RAW) esistenti per creare un'unica foto che è salvata separatamente dalle foto originali (☐ 317).

**Sovrapposizione immagini** può essere selezionato solo premendo MENU e selezionando la scheda .

## Modifica filmato



Scegli punto iniziale/finale

Rifilare sequenze per creare copie

Salva fotogramma selez.

modificate di filmati o salvare fotogrammi selezionati come immagini fisse JPEG (☐ 82).

## Confronto affiancato

Confrontare le copie ritoccate con le foto originali. **Confronto affiancato** è disponibile solo se il menu di ritocco viene visualizzato premendo  mentre si preme e si tiene premuto il pulsante  o premendo  e selezionando **Ritocco** in riproduzione a pieno formato quando viene visualizzata una foto ritoccata oppure originale.

## Mio Menu/ Impostazioni recenti

### Aggiungi voci

MENU RIPRODUZIONE	Creare un menu personalizzato con fino a 20 voci selezionate dai menu riproduzione, ripresa foto, ripresa filmato, personalizzazioni, impostazioni e ritocco.
MENU DI RIPRESA FOTO	
MENU DI RIPRESA FILMATO	
MENU PERSONALIZZAZIONI	
MENU IMPOSTAZIONI	
MENU DI RITOCCHO	

### Rimuovi voci

Cancellare voci da Mio Menu.

### Classifica voci

Classificare voci in Mio Menu.

### Scegli scheda

(predefinito su **MIO MENU**)

MIO MENU	Scegliere il menu visualizzato nella scheda "Mio menu/Impostazioni recenti". Selezionare <b>IMPOSTAZIONI RECENTI</b> per visualizzare un menu che elenca le 20 impostazioni utilizzate più di recente.
IMPOSTAZIONI RECENTI	

## Opzioni menu di ritocco

### Elaborazione NEF (RAW)

Consente di creare copie JPEG di foto NEF (RAW).

- 1 Selezionare Elaborazione NEF (RAW).**  
Selezionare **Elaborazione NEF (RAW)** nel menu di ritocco e premere **Q** per visualizzare una finestra di selezione immagine che elenca solo le immagini in formato NEF (RAW) create con questa fotocamera.



- 2 Selezionare una foto.**  
Utilizzare il multi-selettore per selezionare una foto (per visualizzare la foto selezionata a pieno formato, premere e tenere premuto il pulsante **Q**). Premere **OK** per confermare la selezione della foto selezionata e procedere allo step successivo.



### 3 Scegliere le impostazioni per la copia JPEG.

Regolare le impostazioni elencate di seguito. Si noti che il bilanciamento del bianco e il controllo vignettatura non sono disponibili con esposizioni multiple o con immagini create con la sovrapposizione immagini e che la compensazione dell'esposizione può essere impostata solo su valori compresi fra -2 e +2 EV.

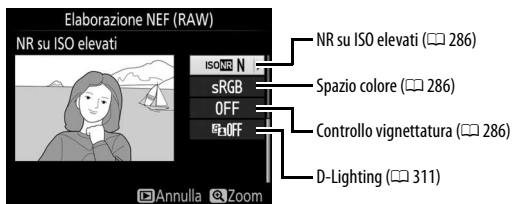
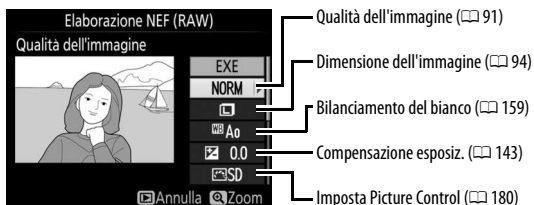









### 4 Copiare la foto.

Selezionare **EXE** e premere **OK** per creare una copia in formato JPEG della foto selezionata. Per uscire senza copiare la foto, premere il pulsante **MENU**.



## Rifila

Creare una copia ritagliata della foto selezionata. La foto selezionata è visualizzata con il ritaglio selezionato mostrato in giallo; creare una copia ritagliata come descritto nella tabella seguente.

Per	Utilizzare	Descrizione
Ridurre la dimensione del ritaglio		Premere  per ridurre la dimensione del ritaglio.
Aumentare la dimensione del ritaglio		Premere  per aumentare la dimensione del ritaglio.
Cambiare le proporzioni del ritaglio		Ruotare la ghiera di comando principale per scegliere le proporzioni.
Posizionare il ritaglio		Utilizzare il multi-selettore per posizionare il ritaglio. Tenere premuto per spostare il ritaglio rapidamente alla posizione desiderata.
Visualizzare in anteprima il ritaglio		Premere il centro del multi-selettore per visualizzare in anteprima l'immagine ritagliata.
Creare una copia		Salvare il ritaglio attuale come file separato.

### Rifila: dimensione e qualità dell'immagine

Le copie create da foto NEF (RAW), NEF (RAW) + JPEG o TIFF (RGB) hanno una qualità dell'immagine (☐ 91) di JPEG Fine★; le copie ritagliate create da foto JPEG hanno la stessa qualità dell'immagine delle foto originali. Le dimensioni della copia variano in base alla dimensione del ritaglio e alle proporzioni e appaiono in alto a sinistra nel display di ritaglio.

### Visualizzazione delle copie ritagliate

Lo zoom in riproduzione potrebbe non essere disponibile quando sono visualizzate copie ritagliate.



## Sovrapposizione immagini

La sovrapposizione immagini combina due foto NEF (RAW) esistenti per creare un'unica foto che è salvata separatamente dagli originali; i risultati, che fanno uso di dati RAW ottenuti dal sensore di immagine della fotocamera, sono visibilmente migliori delle foto combinate create nelle applicazioni di gestione delle immagini. La nuova immagine è salvata con le impostazioni attuali di dimensione e qualità dell'immagine; prima di creare una sovrapposizione, impostare la dimensione e la qualità dell'immagine (☐ 91, 94; tutte le opzioni sono disponibili). Per creare una copia NEF (RAW), scegliere una qualità dell'immagine di **NEF (RAW)** e una dimensione dell'immagine di **Grande** (la sovrapposizione verrà salvata come un'immagine in formato NEF/RAW grande anche se è selezionato **Piccola** o **Medio**).



### **1** Selezionare **Sovrapposizione immagini**.



Selezionare **Sovrapposizione immagini** nel menu di ritocco e premere **OK**.

Viene visualizzata la finestra di dialogo mostrata a destra, con **Foto 1** selezionata; premere **OK** per visualizzare

una finestra di selezione immagini nella quale sono elencate solo le immagini in formato NEF (RAW) grandi create con questa fotocamera (le immagini in formato NEF/RAW piccolo e medio non possono essere selezionate).



## 2 Selezionare la prima foto.



Utilizzare il multi-selettore per selezionare la prima foto per la sovrapposizione. Premere e tenere premuto il pulsante  per visualizzare la foto selezionata a pieno formato. Per visualizzare le immagini in altre posizioni, premere  e selezionare la card e la cartella desiderate come descritto a pagina 256. Premere  per confermare la selezione della foto selezionata e ritornare alla visualizzazione dell'anteprima.



## 3 Selezionare la seconda immagine.







La foto selezionata verrà visualizzata come **Foto 1**. Selezionare **Foto 2** e premere , quindi selezionare la seconda foto come descritto allo step 2.

## 4 Regolare il guadagno.

Selezionare **Foto 1** o **Foto 2** e ottimizzare l'esposizione per la sovrapposizione premendo  o  per selezionare il guadagno da valori compresi tra 0,1 e 2,0. Ripetere la procedura per la seconda foto. Il valore predefinito è 1,0; selezionare 0,5 per dimezzare il guadagno o 2,0 per raddoppiarlo. Gli effetti del guadagno sono visibili nella colonna **Antepr.**



## 5 Visualizzare la sovrapposizione in anteprima.

Per visualizzare in anteprima la composizione come mostrato a destra, premere  o  per posizionare il cursore nella colonna **Antepr.**, quindi premere  o  per selezionare **Sovr.** e premere  (si noti che i colori e la luminosità nell'anteprima potrebbero differire dall'immagine finale). Per salvare la sovrapposizione senza visualizzarne un'anteprima, selezionare **Salva**. Per tornare allo step 4 e selezionare nuove foto o regolare il guadagno, premere  (.



## 6 Salvare la sovrapposizione.

Premere  mentre è visualizzata l'anteprima per salvare la sovrapposizione. Dopo la creazione di una sovrapposizione, la foto ottenuta sarà visualizzata a pieno formato sul monitor.

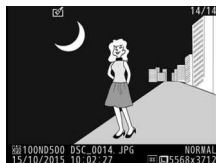

### **Sovrapposizione immagini**





È possibile combinare solo foto NEF (RAW) grandi con la stessa area immagine e profondità di bit.





La sovrapposizione presenta le stesse informazioni sulla foto (inclusi data di registrazione, misurazione esposimetrica, tempo di posa, diaframma, modo di esposizione, compensazione dell'esposizione, lunghezza focale e orientamento dell'immagine) e gli stessi valori di bilanciamento del bianco e Picture Control della foto selezionata come **Foto 1**. Il commento per la foto attuale viene allegato alla sovrapposizione quando viene salvata; le informazioni copyright, tuttavia, non vengono copiate. Le sovrapposizioni salvate nel formato NEF (RAW) utilizzano la compressione selezionata per **Compressione NEF (RAW)** nel menu **Registrazione NEF (RAW)** e hanno la stessa profondità di bit delle immagini originali.

# Note tecniche

Questo capitolo contiene informazioni su accessori compatibili, pulizia e conservazione della fotocamera e informazioni su che cosa fare in caso di messaggi di errore o se si riscontrano problemi nell'utilizzo della fotocamera.

## Obiettivi compatibili

Obiettivo/accessorio	Impostazione fotocamera	Modo di messa a fuoco		Modo di esposizione		Sistema di misurazione esposimetrica			
	AF	M (con telemetro elettronico) <sup>1</sup>	P S	A M	 <sup>2</sup>		 <sup>3</sup>	 <sup>*5</sup>	
					3D	Colore	 <sup>4</sup>		
Obiettivi CPU <sup>6</sup>	Tipo G, E o D AF NIKKOR <sup>7</sup> AF-S, AF-P, AF-I NIKKOR	✓	✓	✓	✓	✓	—	✓ <sup>8</sup>	✓
	Serie PC-E NIKKOR	—	✓ <sup>9</sup>	✓ <sup>9</sup>	✓ <sup>9</sup>	✓ <sup>9</sup>	—	✓ <sup>8,9</sup>	✓
	PC Micro 85 mm f/2.8D <sup>10</sup>	—	✓ <sup>9</sup>	—	✓ <sup>11</sup>	✓	—	✓ <sup>8,9</sup>	✓
	Moltiplicatore di focale AF-S/AF-I <sup>12</sup>	✓	✓	✓	✓	✓	—	✓ <sup>8</sup>	✓
	Altri AF-NIKKOR (eccetto gli obiettivi per F3AF)	✓ <sup>13</sup>	✓ <sup>13</sup>	✓	✓	—	✓	✓ <sup>8</sup>	—
	AI-P NIKKOR	—	✓ <sup>14</sup>	✓	✓	—	✓	✓ <sup>8</sup>	—

Impostazione fotocamera		Modo di messa a fuoco		Modo di esposizione		Sistema di misurazione esposimetrica			
		AF	M (con telemetro elettronico) <sup>1</sup>	P S	A M	 <sup>2</sup>		 <sup>3</sup>	 <sup>5</sup>
Obiettivo/accessorio	3D					Colore	 <sup>4</sup>		
Obiettivo senza CPU <sup>15</sup>	Obiettivi AI, AI-modificati NIKKOR o Nikon Serie E <sup>16</sup>	—	✓ <sup>14</sup>	—	✓ <sup>17</sup>	—	✓ <sup>18</sup>	✓ <sup>19</sup>	—
	Medical-NIKKOR 120 mm f/4	—	✓	—	✓ <sup>20</sup>	—	—	—	—
	Reflex-NIKKOR	—	—	—	✓ <sup>17</sup>	—	—	✓ <sup>19</sup>	—
	PC NIKKOR	—	✓ <sup>9</sup>	—	✓ <sup>21</sup>	—	—	✓	—
	Moltiplicatore di focale di tipo AI <sup>22</sup>	—	✓ <sup>23</sup>	—	✓ <sup>17</sup>	—	✓ <sup>18</sup>	✓ <sup>19</sup>	—
	Soffietto di estensione PB-6 <sup>24</sup>	—	✓ <sup>23</sup>	—	✓ <sup>25</sup>	—	—	✓	—
	Anelli di estensione (serie PK 11A, 12 o 13; PN-11)	—	✓ <sup>23</sup>	—	✓ <sup>17</sup>	—	—	✓	—

- 1 Messa a fuoco manuale disponibile con tutti gli obiettivi.
- 2 Matrix.
- 3 Ponderata centrale.
- 4 Spot.
- 5 Ponderata su alte luci.
- 6 Gli obiettivi IX-NIKKOR non possono essere utilizzati.
- 7 Riduzione vibrazioni (VR) supportata con obiettivi VR.
- 8 La misurazione spot misura il punto AF selezionato (□ 128).
- 9 Non può essere utilizzato con decentramento o basculazione.
- 10 Il sistema di misurazione esposimetrica e il sistema di controllo flash della fotocamera non funzionano in modo corretto quando si effettuano decentramenti e/o basculazioni dell'obiettivo oppure quando si utilizza un diaframma diverso dall'apertura massima.
- 11 Solo modo di esposizione manuale.
- 12 Per informazioni sui punti AF disponibili per l'autofocus e il telemetro elettronico, fare riferimento a pagina 99.

- 13 Quando si mette a fuoco a una distanza minima di messa a fuoco con l'obiettivo AF 80–200 mm f/2.8, AF 35–70 mm f/2.8, AF 28–85 mm f/3.5–4.5 <Nuovo> o AF 28–85 mm f/3.5–4.5 con l'ingrandimento massimo, l'indicatore di messa a fuoco potrebbe essere visualizzato quando l'immagine sullo schermo smerigliato nel mirino non è a fuoco. Regolare manualmente la messa a fuoco finché la foto nel mirino non è a fuoco.
  - 14 Con apertura massima di f/5.6 o più veloce.
  - 15 Alcuni obiettivi non possono essere utilizzati (fare riferimento a pagina 324).
  - 16 Il campo di rotazione per l'attacco per treppiedi AI 80–200 mm f/2.8 ED è limitato dal corpo macchina della fotocamera. I filtri non possono essere sostituiti mentre AI 200–400 mm f/4 ED è innestato sulla fotocamera.
  - 17 Se l'apertura massima è specificata usando **Dati obiettivo senza CPU** (☐ 250), il valore del diaframma viene visualizzato nel mirino e nel pannello di controllo.
  - 18 Può essere usato solo se la lunghezza focale e l'apertura massima dell'obiettivo sono specificate usando **Dati obiettivo senza CPU** (☐ 250). Usare la misurazione esposimetrica spot o ponderata centrale se i risultati desiderati non vengono raggiunti.
  - 19 Per una precisione migliore, specificare la lunghezza focale e l'apertura massima dell'obiettivo usando **Dati obiettivo senza CPU** (☐ 250).
  - 20 Può essere utilizzato nei modi di esposizione manuale con tempi di posa più lunghi del tempo sincro flash di uno o più step.
  - 21 Esposizione determinata preimpostando l'apertura dell'obiettivo. Nel modo di esposizione auto priorità diaframmi, preimpostare il diaframma mediante la ghiera diaframma prima di effettuare il blocco AE e di decentrare l'obiettivo. Nel modo di esposizione manuale, preimpostare il diaframma mediante la ghiera diaframma e determinare l'esposizione prima di decentrare l'obiettivo.
  - 22 Compensazione dell'esposizione richiesta quando usato con AI 28–85 mm f/3.5–4.5, AI 35–105 mm f/3.5–4.5, AI 35–135 mm f/3.5–4.5 o AF-S 80–200 mm f/2.8D.
  - 23 Con apertura massima effettiva di f/5.6 o più veloce.
  - 24 Richiede l'anello di estensione PK-12 o PK-13. PB-6D potrebbe essere necessario in base all'orientamento della fotocamera.
  - 25 Usare il diaframma preimpostato. Nel modo di esposizione auto priorità diaframmi, impostare il diaframma mediante la slitta di messa a fuoco prima di determinare l'esposizione e di scattare la foto.
- PF-4 Reprocopy Outfit richiede il supporto fotocamera PA-4.
  - Durante l'uso dell'autofocus a sensibilità ISO alte, potrebbero apparire disturbi sotto forma di linee. Usare la messa a fuoco manuale oppure il blocco della messa a fuoco. Potrebbero apparire linee a sensibilità ISO alte anche quando viene regolato il diaframma durante la registrazione di filmati o la fotografia live view.

### 🔍 Riconoscimento di obiettivi CPU e di tipo G, E e D

Sono consigliati obiettivi CPU (particolarmente di tipo G, E e D), ma si noti che non è possibile usare obiettivi IX-NIKKOR. Gli obiettivi CPU possono essere identificati dalla presenza dei contatti CPU, gli obiettivi di tipo G, E e D dalla presenza di una lettera sul barilotto dell'obiettivo. Gli obiettivi di tipo G ed E non sono dotati di una ghiera diaframma.

Contatti CPU

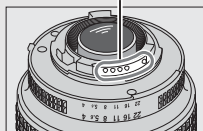

Obiettivo CPU

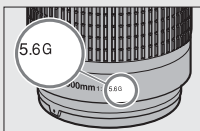

Obiettivo tipo G/E

Ghiera diaframma

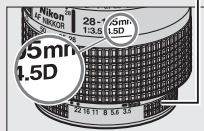

Obiettivo tipo D

### 🔍 Numero f/ obiettivo

Il numero f/ specificato nei nomi obiettivo indica l'apertura massima dell'obiettivo.

### 🔍 Obiettivi senza CPU compatibili

**Dati obiettivo senza CPU** (☐ 250) può essere usato per attivare molte delle caratteristiche disponibili con gli obiettivi CPU, inclusa la misurazione Color Matrix; se non vengono forniti dati, viene usata la misurazione ponderata centrale anziché la misurazione Color Matrix, mentre se non è fornita l'apertura massima, il display del diaframma della fotocamera visualizza il numero di arresti dall'apertura massima e il valore di diaframma attuale deve essere letto dalla ghiera diaframma.

## ✔ Accessori e obiettivi senza CPU non compatibili

I seguenti accessori NON possono essere usati con la D500:

- Moltiplicatore di focale AF TC-16A
- Obiettivi non AI
- Obiettivi che richiedono l'unità di messa a fuoco AU-1 (400 mm f/4.5, 600 mm f/5.6, 800 mm f/8, 1.200 mm f/11)
- Fisheye (6 mm f/5.6, 7,5 mm f/5.6, 8 mm f/8, OP 10 mm f/5.6)
- 2,1 cm f/4
- Anello di estensione K2
- 180–600 mm f/8 ED (numeri di serie 174041–174180)
- 360–1.200 mm f/11 ED (numeri di serie 174031–174127)
- 200–600 mm f/9.5 (numeri di serie 280001–300490)
- Obiettivi AF per F3AF (AF 80 mm f/2.8, AF 200 mm f/3.5 ED, moltiplicatore di focale AF TC-16)
- PC 28 mm f/4 (numeri di serie 180900 o precedenti)
- PC 35 mm f/2.8 (numeri di serie 851001–906200)
- PC 35 mm f/3.5 (tipo vecchio)
- Reflex 1.000 mm f/6.3 (tipo vecchio)
- Reflex 1.000 mm f/11 (numeri di serie 142361–143000)
- Reflex 2.000 mm f/11 (numeri di serie 200111–200310)

## ✍ Obiettivi VR

Gli obiettivi elencati di seguito non sono consigliati per esposizioni lunghe o foto scattate a sensibilità ISO alte, in quanto a causa del design del sistema di controllo riduzione vibrazioni (VR) le foto risultanti potrebbero essere rovinate da effetto nebbia. Si consiglia di disattivare la riduzione vibrazioni quando si utilizzano altri obiettivi VR.

- AF-S VR Zoom-Nikkor 24–120 mm f/3.5–5.6G IF-ED
- AF-S VR Zoom-Nikkor 70–200 mm f/2.8G IF-ED
- AF-S VR Zoom-Nikkor 70–300 mm f/4.5–5.6G IF-ED
- AF-S VR Nikkor 200 mm f/2G IF-ED
- AF-S VR Nikkor 300 mm f/2.8G IF-ED
- AF-S NIKKOR 16–35 mm f/4G ED VR
- AF-S NIKKOR 24–120 mm f/4G ED VR
- AF-S NIKKOR 28–300 mm f/3.5–5.6G ED VR
- AF-S NIKKOR 400 mm f/2.8G ED VR
- AF-S NIKKOR 500 mm f/4G ED VR
- AF-S DX VR Zoom-Nikkor 18–200 mm f/3.5–5.6G IF-ED
- AF-S DX NIKKOR 16–85 mm f/3.5–5.6G ED VR
- AF-S DX NIKKOR 18–200 mm f/3.5–5.6G ED VR II
- AF-S DX Micro NIKKOR 85 mm f/3.5G ED VR
- AF-S DX NIKKOR 55–300 mm f/4.5–5.6G ED VR

### Calcolo dell'angolo di campo

La dimensione dell'area esposta da una fotocamera da 35 mm è  $36 \times 24$  mm. Le dimensioni dell'area esposta dalla D500 quando **DX (24×16)** è selezionato per **Scegli area immagine** nel menu di ripresa foto, invece, sono  $23,5 \times 15,7$  mm, il che vuol dire che l'angolo di campo di una fotocamera 35 mm è circa 1,5 volte quello della D500 (quando è selezionato **1,3× (18×12)**, la dimensione dell'area esposta diminuisce, riducendo ulteriormente l'angolo di campo di circa 1,3×).

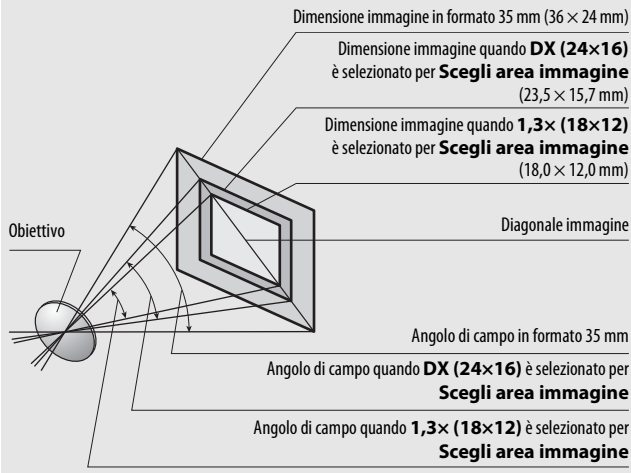

## Il Nikon Creative Lighting System (CLS)

Il sistema di illuminazione creativa avanzato (CLS) di Nikon offre una migliore comunicazione tra la fotocamera e le unità flash compatibili per un'eccellente fotografia flash.





### ■ Unità flash compatibili con il sistema CLS

Le seguenti funzioni sono disponibili con le unità flash compatibili con CLS:

		SB-5000	SB-910, SB-900, SB-800	SB-700	SB-600	SB-500	SU-800	SB-R200	SB-400	SB-300
Flash singolo	i-TTL	✓	✓	✓	✓	✓	—	—	✓	✓
		✓ <sup>2</sup>	✓ <sup>2</sup>	✓	✓ <sup>2</sup>	✓	—	—	✓	✓
	⊗A	✓	✓ <sup>3</sup>	—	—	—	—	—	—	—
	A	— <sup>4</sup>	✓ <sup>3</sup>	—	—	—	—	—	—	—
	GN	✓	✓	✓	—	—	—	—	—	—
	M	✓	✓	✓	✓	✓ <sup>5</sup>	—	—	✓ <sup>5</sup>	✓ <sup>5</sup>
	RPT	✓	✓	—	—	—	—	—	—	—

		SB-5000	SB-910, SB-900, SB-800	SB-700	SB-600	SB-500	SU-800	SB-R200	SB-400	SB-300	
Illuminazione avanzata senza cavi ottica	Master	Controllo flash remoto	✓	✓	✓	—	✓ <sup>5</sup>	✓	—	—	
		i-TTL i-TTL	✓	✓	✓	—	✓ <sup>5</sup>	—	—	—	
		[A:B] Controllo flash wireless rapido	✓	—	✓	—	—	✓ <sup>6</sup>	—	—	—
		⊗A Diaframma auto	✓	✓	—	—	—	—	—	—	—
		A Auto senza TTL	—	— <sup>7</sup>	—	—	—	—	—	—	—
		M Manuale	✓	✓	✓	—	✓ <sup>5</sup>	—	—	—	—
	RPT Lampi flash strobo	✓	✓	—	—	—	—	—	—	—	
	Remoto	i-TTL i-TTL	✓	✓	✓	✓	✓	—	✓	—	—
		[A:B] Controllo flash wireless rapido	✓	✓	✓	✓	✓	—	✓	—	—
		⊗A/A Diaframma auto/Auto senza TTL	✓ <sup>8</sup>	✓ <sup>8</sup>	—	—	—	—	—	—	—
		M Manuale	✓	✓	✓	✓	✓	—	✓	—	—
		RPT Lampi flash strobo	✓	✓	✓	✓	✓	—	—	—	—
	Illuminazione avanzata senza cavi radiocomandata		✓ <sup>9</sup>	—	—	—	—	—	—	—	—
	Comunicazione informazioni colore (flash)		✓	✓	✓	✓	✓	—	—	✓	✓
	Comunicazione informazioni colore (lampada LED)		—	—	—	—	✓	—	—	—	—

	SB-5000	SB-910, SB-900, SB-800	SB-700	SB-600	SB-500	SU-800	SB-R200	SB-400	SB-300
Sincro FP automatico a tempi rapidi <sup>10</sup>	✓	✓	✓	✓	✓	✓	✓	—	—
Blocco FV <sup>11</sup>	✓	✓	✓	✓	✓	✓	✓	✓	✓
Illuminatore AF per AF multi-area	✓	✓	✓	✓	—	✓ <sup>12</sup>	—	—	—
Riduzione occhi rossi	✓	✓	✓	✓	✓	—	—	✓	—
Illuminazione pilota della fotocamera	✓	✓	✓	✓	✓	✓	✓	—	—
Controllo flash centralizzato	✓	—	—	—	✓	—	—	✓	✓
Aggiornamento firmware unità flash della fotocamera	✓	✓ <sup>13</sup>	✓	—	✓	—	—	—	✓

- Non disponibile con misurazione spot.
- Può anche essere selezionato con unità flash.
- Selezione modo  A eseguita su unità flash usando le personalizzazioni. A meno che non siano stati forniti i dati obiettivo utilizzando l'opzione **Dati obiettivo senza CPU** nel menu impostazioni, verrà selezionata l'opzione "A" quando viene utilizzato un obiettivo senza CPU.
- A meno che non siano stati forniti i dati obiettivo utilizzando l'opzione **Dati obiettivo senza CPU** nel menu impostazioni, verrà selezionato auto senza TTL quando viene utilizzato un obiettivo senza CPU.
- Può essere selezionato soltanto con la fotocamera.
- Disponibile solo durante la fotografia di primi piani.
- A meno che non siano stati forniti i dati obiettivo utilizzando l'opzione **Dati obiettivo senza CPU** nel menu impostazioni, l'opzione auto senza TTL (A) viene utilizzata con obiettivi senza CPU, a prescindere dal modo selezionato con l'unità flash.
- La scelta di  A e A dipende dall'opzione selezionata con il flash master.
- Supporta le stesse funzioni delle unità flash remote con AWL ottica.
- Disponibile solo nei modi di controllo flash i-TTL,  A, A, GN e M.
- Disponibile solo in modo controllo flash i-TTL o quando il flash è impostato per emettere pre-flash di monitoraggio in modo controllo flash  A o A.
- Disponibile solo nel modo commander.
- Gli aggiornamenti del firmware per i modelli SB-910 e SB-900 possono essere eseguiti dalla fotocamera.

**L'unità di pilotaggio commander senza cavi SU-800:** quando è innestata su una fotocamera compatibile con CLS, l'unità SU-800 può essere utilizzata come commander per le unità flash SB-5000, SB-910, SB-900, SB-800, SB-700, SB-600, SB-500 o SB-R200 in tre gruppi al massimo. L'unità SU-800 stessa non è dotata di flash.

#### **Illuminazione pilota**

Le unità flash compatibili con CLS emettono lampi flash pilota quando il pulsante **Pv** della fotocamera viene premuto. Questa funzione può essere usata con l'illuminazione avanzata senza cavi per avere un'anteprima dell'effetto di illuminazione totale ottenuto con più unità flash.

L'illuminazione pilota può essere disattivata mediante la Personalizzazione e5 **Lampi flash pilota** (☐ 300).

## ■ Altre unità flash

Le seguenti unità flash possono essere utilizzate nei modi auto senza TTL e manuale.

Unità flash	SB-80DX, SB-28DX, SB-28, SB-26, SB-25, SB-24	SB-50DX	SB-30, SB-27 <sup>1</sup> , SB-22S, SB-22, SB-20, SB-16B, SB-15	SB-23, SB-29 <sup>2</sup> , SB-21B <sup>2</sup> , SB-29S <sup>2</sup>
<b>Modo flash</b>				
<b>A</b> Auto senza TTL	✓	—	✓	—
<b>M</b> Manuale	✓	✓	✓	✓
<b>Lampi flash strobo</b>	✓	—	—	—
<b>REAR</b> Sincro sulla seconda tendina <sup>3</sup>	✓	✓	✓	✓

- 1 Il modo flash viene impostato automaticamente su TTL e il pulsante di scatto viene disattivato. Impostare l'unità flash su **A** (flash automatico senza TTL).
- 2 L'autofocus è disponibile solamente con obiettivi AF-S VR Micro-Nikkor 105 mm f/2.8G IF-ED e AF-S Micro NIKKOR 60 mm f/2.8G ED.
- 3 Disponibile quando la fotocamera è utilizzata per selezionare il modo flash.

### **✔ Note relative ai flash esterni opzionali**

Per istruzioni dettagliate, fare riferimento al manuale dell'unità flash. Se l'unità flash supporta CLS, fare riferimento alla sezione sulle fotocamere SLR digitali compatibili con CLS. La D500 non è inclusa nella categoria "SLR digitale" nei manuali di SB-80DX, SB-28DX e SB-50DX.

Il controllo flash i-TTL può essere usato a sensibilità ISO comprese tra 100 e 12800. A valori superiori a 12800, i risultati desiderati potrebbero non essere ottenuti ad alcune distanze o impostazioni diaframma. Se l'indicatore di pronto lampo (⚡) lampeggia per circa tre secondi dopo lo scatto di una foto in modo i-TTL o auto senza TTL, il flash è entrato in funzione a piena potenza e la foto potrebbe essere sottoesposta (solo unità flash compatibili con CLS).

Se si utilizza un cavo di sincronizzazione 17, 28 o 29 della serie SC per le fotografie con flash separato, potrebbe non essere possibile ottenere un'esposizione corretta nel modo i-TTL. Si consiglia di selezionare fill-flash i-TTL standard. Eseguire uno scatto di prova e visualizzare i risultati sul monitor.

Nel modo i-TTL, utilizzare il pannello del flash o il diffusore fornito con l'unità flash. Non utilizzare altri pannelli come i pannelli diffusori, in quanto potrebbero causare errori di esposizione.

Nel modo di esposizione **P**, l'apertura massima (numero f/ minimo) è limitata in base alla sensibilità ISO, come riportato di seguito:

<b>Apertura massima all'equivalente ISO di:</b>							
<b>100</b>	<b>200</b>	<b>400</b>	<b>800</b>	<b>1600</b>	<b>3200</b>	<b>6400</b>	<b>12800</b>
4	4.8	5.6	6.7	8	9.5	11	13



Se l'apertura massima dell'obiettivo è inferiore a quella fornita sopra, il valore massimo del diaframma corrisponde all'apertura massima dell'obiettivo.

Del disturbo sotto forma di linee potrebbe apparire nelle foto scattate con un flash quando un pack di alimentazione SD-9 o SD-8A è collegato direttamente alla fotocamera. Ridurre la sensibilità ISO o aumentare la distanza tra la fotocamera e il pack di alimentazione.



### Note relative ai flash esterni opzionali (continua)

SB-5000, SB-910, SB-900, SB-800, SB-700, SB-600, SB-500 e SB-400 forniscono la riduzione effetto occhi rossi, mentre SB-5000, SB-910, SB-900, SB-800, SB-700, SB-600 e SU-800 forniscono l'illuminazione ausiliaria AF con le seguenti limitazioni:



- **SB-5000:** l'illuminazione ausiliaria AF è disponibile quando sono utilizzati obiettivi AF 24–135 mm con i punti AF mostrati di seguito.

24–49 mm	50–84 mm	85–135 mm
		



- **SB-910 e SB-900:** l'illuminazione ausiliaria AF è disponibile quando sono utilizzati obiettivi AF 17–135 mm con i punti AF mostrati di seguito.

17–19 mm	20–135 mm
	

- **SB-800, SB-600 e SU-800:** l'illuminazione ausiliaria AF è disponibile quando sono utilizzati obiettivi AF 24–105 mm con i punti AF mostrati di seguito.

24–34 mm	35–49 mm	50–105 mm
		

- **SB-700:** l'illuminazione ausiliaria AF è disponibile quando sono utilizzati obiettivi AF 24–135 mm con i punti AF mostrati di seguito.

24–27 mm	28–135 mm
	

A seconda dell'obiettivo utilizzato e della scena registrata, l'indicatore di messa a fuoco (●) potrebbe essere visualizzato anche quando il soggetto non è messo a fuoco o la fotocamera potrebbe non essere in grado di mettere a fuoco e lo scatto dell'otturatore sarà disattivato.

## Altri accessori

Alla data di redazione, per la fotocamera D500 erano disponibili gli accessori seguenti.

<b>Fonti di alimentazione</b>	<ul style="list-style-type: none"><li>• Batteria ricaricabile Li-ion EN-EL15 (☐ 13, 373)</li><li>• Caricabatteria MH-25a (☐ 13, 373)</li><li>• Multi-power battery pack MB-D17</li><li>• Connettore di alimentazione EP-5B, adattatore CA EH-5b</li></ul>
<b>Trasmettitori wireless</b> (☐ 308)	Trasmettitore wireless WT-7
<b>Telecomandi</b>	<ul style="list-style-type: none"><li>• Telecomando WR-R10/WR-T10</li><li>• Telecomando WR-1</li></ul>
<b>Accessori oculare mirino</b>	<ul style="list-style-type: none"><li>• Oculare in gomma DK-19</li><li>• Lenti per mirino con regolazione diottrica DK-17C</li><li>• Oculare ingranditore DK-17M</li><li>• Mirino ingranditore DG-2</li><li>• Adattatore oculare DK-18</li><li>• Oculare antiappannamento DK-14/Oculare antiappannamento DK-17A</li><li>• Oculare con trattamento al fluoro DK-17F</li><li>• Mirino angolare DR-5/Mirino angolare DR-4</li></ul>
<b>Cavi HDMI</b>	Cavo HDMI HC-E1
<b>Copri slitta accessori</b>	<ul style="list-style-type: none"><li>• Copri slitta accessori BS-3</li><li>• Copri slitta accessori BS-1</li></ul>
<b>Tappi corpo</b>	Tappo corpo BF-1B/Tappo corpo BF-1A

<b>Software</b>	Camera Control Pro 2
<b>Accessori terminale remoto</b>	<ul style="list-style-type: none"> <li>• Cavo di scatto MC-22/MC-22A (lunghezza 1 m*)</li> <li>• Cavo di scatto MC-30/MC-30A (lunghezza 80 cm*)</li> <li>• Cavo di scatto MC-36/MC-36A (lunghezza 85 cm*)</li> <li>• Cavo di prolunga MC-21/MC-21A (lunghezza 3 m*)</li> <li>• Cavo di collegamento MC-23/MC-23A (lunghezza 40 cm*)</li> <li>• Cavo adattatore MC-25/MC-25A (lunghezza 20 cm*)</li> <li>• Adattatore WR WR-A10</li> <li>• Unità GPS GP-1/GP-1A (☐ 253)</li> <li>• Cavo adattatore GPS MC-35 (lunghezza 35 cm*)</li> <li>• Set comando a distanza ML-3</li> </ul> <p>* Tutti i valori sono approssimativi.</p>
<b>Microfoni</b> (☐ 65)	<ul style="list-style-type: none"> <li>• Microfono stereo ME-1</li> <li>• Microfono wireless ME-W1</li> </ul>
<b>Coperchi di protezione connettori</b>	<ul style="list-style-type: none"> <li>• Coperchio di protezione connettori UF-8 per cavi con spinotto mini-jack stereo</li> <li>• Coperchio di protezione connettori USB UF-7</li> </ul>

La disponibilità può variare in base al Paese o alla regione. Visitare il nostro sito web o visionare le brochure per ottenere le informazioni più aggiornate.

## Cura della fotocamera

### Conservazione

Quando la fotocamera non viene usata per un lungo periodo, rimuovere la batteria ricaricabile e conservarla in un luogo fresco e asciutto, con il copricontatti montato. Per evitare la formazione di ossidi e muffe, conservare la fotocamera in un ambiente asciutto e ben ventilato. Non conservare la fotocamera insieme a palline di naftalina o canfora e non collocarla in luoghi:

- poco ventilati o soggetti a livelli di umidità superiori al 60%
- vicini ad apparecchiature che creano forti campi elettromagnetici, come apparecchi TV o radio
- esposti a temperature superiori ai 50 °C o inferiori a -10 °C

### Pulizia

<b>Corpo macchina della fotocamera</b>	Utilizzare una pompetta per rimuovere la polvere e altri residui, quindi strofinare delicatamente con un panno morbido e asciutto. Dopo avere utilizzato la fotocamera in spiaggia o al mare, ripulirla dalla sabbia e dal sale con un panno leggermente imbevuto di acqua distillata, quindi asciugarla accuratamente. <b>Importante:</b> <i>polvere o altri materiali estranei all'interno della fotocamera possono causare danni non coperti dalla garanzia.</i>
<b>Obiettivo, specchio e mirino</b>	Questi elementi in vetro possono essere facilmente danneggiati. Rimuovere la polvere e altri residui con una pompetta. Se si utilizza un nebulizzatore, reggerlo verticalmente per prevenire la fuoriuscita di liquidi. Per rimuovere impronte digitali o altre macchie, applicare una piccola quantità di detergente per obiettivi su un panno morbido e pulire con cura.
<b>Monitor</b>	Rimuovere la polvere e altri residui con una pompetta. Durante la rimozione di impronte digitali e altre macchie, strofinare delicatamente la superficie con un panno morbido o pelle di camoscio. Evitare di premere con forza per evitare danni o errori di funzionamento.

*Non utilizzare alcol, diluenti o altri prodotti chimici volatili.*

## Pulizia del sensore di immagine

Se si sospetta che polvere o sporco presenti sul sensore di immagine appaiano nelle foto, è possibile pulire il sensore mediante l'opzione **Pulisci sensore di immagine** nel menu impostazioni. È possibile pulire il sensore in qualsiasi momento utilizzando l'opzione **Pulisci ora** oppure effettuare la pulizia automaticamente al momento dell'accensione o dello spegnimento della fotocamera.

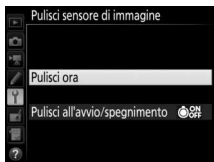
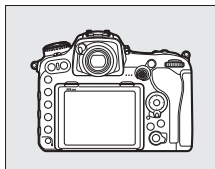

### ■ ■ "Pulisci ora"

Tenendo la fotocamera con la base in basso, selezionare **Pulisci sensore di immagine** nel menu impostazioni, quindi selezionare **Pulisci ora** e premere **OK**. La fotocamera controllerà il sensore di immagine, quindi avvierà la pulizia. **buzz** lampeggia nel pannello di controllo e non è possibile eseguire altre operazioni mentre è in corso la pulizia. Non rimuovere né scollegare la fonte di alimentazione finché la pulizia non è stata completata ed è visualizzato il menu impostazioni.



## ■ "Pulisci all'avvio/spegnimento"

Scegliere fra le seguenti opzioni:

Opzione	Descrizione
 <b>Pulisci all'avvio</b>	Il sensore di immagine viene pulito automaticamente ogni volta che si accende la fotocamera.
 <b>Pulisci allo spegnimento</b>	Il sensore di immagine viene pulito automaticamente ogni volta che si spegne la fotocamera.
 <b>Pulisci ad avvio e spegnim.</b>	Il sensore di immagine viene pulito automaticamente all'accensione e allo spegnimento.
<b>Pulitura</b>	Pulitura automatica del sensore di immagine.

### 1 Selezionare **Pulisci all'avvio/spegnimento**.

Visualizzare il menu **Pulisci sensore di immagine** come descritto a pagina 336.

Selezionare **Pulisci all'avvio/spegnimento** e premere .

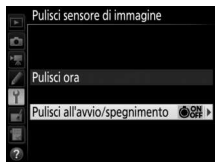

### 2 Selezionare un'opzione.

Selezionare un'opzione e premere .

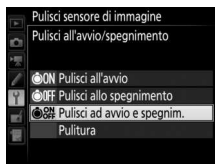

### Pulizia del sensore di immagine

L'utilizzo dei controlli della fotocamera durante l'avvio interrompe la pulizia del sensore di immagine.

Se non si riesce a rimuovere completamente la polvere utilizzando le opzioni del menu **Pulisci sensore di immagine**, pulire il sensore manualmente (☞ 339) o rivolgersi a un centro assistenza autorizzato Nikon.

Se la pulizia del sensore di immagine viene effettuata più volte in successione, tale operazione potrebbe essere disattivata temporaneamente per proteggere i circuiti interni della fotocamera. La pulizia potrà essere effettuata di nuovo dopo una breve pausa.

## ■ ■ Pulizia manuale

Se non è possibile rimuovere le impurità dal sensore di immagine utilizzando l'opzione **Pulisci sensore di immagine** (📖 336) nel menu impostazioni, si può pulire il sensore manualmente come descritto di seguito. Tuttavia, si noti che il sensore è estremamente fragile e può venire facilmente danneggiato. Nikon consiglia di rivolgersi solo a tecnici autorizzati Nikon per la pulizia del sensore.

---

### 1 Caricare la batteria ricaricabile o collegare un adattatore CA.

È necessaria una fonte di alimentazione affidabile durante il controllo o la pulizia del sensore di immagine. Spegnerla fotocamera e inserire una batteria ricaricabile completamente carica oppure collegare un adattatore CA e un connettore di alimentazione opzionali. L'opzione **M-Up per pulizia sensore** è disponibile nel menu impostazioni soltanto a livelli della batteria ricaricabile superiori a .

---

### 2 Rimuovere l'obiettivo.

Spegnerla fotocamera e rimuovere l'obiettivo.

---

### 3 Selezionare M-Up per pulizia sensore.

Accendere la fotocamera e selezionare **M-Up per pulizia sensore** nel menu impostazioni e premere .



#### 4 Premere **OK**.

Verrà visualizzato il messaggio mostrato a destra nel monitor mentre nel pannello di controllo e nel mirino apparirà una riga di trattini. Per ritornare al funzionamento normale senza ispezionare il sensore di immagine, spegnere la fotocamera.

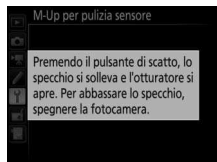

#### 5 Sollevare lo specchio.

Premere il pulsante di scatto fino in fondo. Lo specchio si solleva e la tendina dell'otturatore si

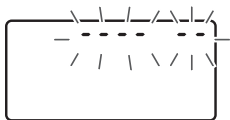

apre, consentendo di vedere il sensore di immagine. Il display del mirino si spegne e nel pannello di controllo lampeggerà una riga di trattini.

#### 6 Esaminare il sensore di immagine.

Reggere la fotocamera in modo che la luce cada sul sensore di immagine, quindi esaminarlo per verificare se sono presenti polvere o altri residui. Se non è presente materiale estraneo, procedere allo step 8.

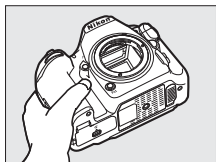

---

## 7 Pulire il sensore.

Rimuovere la polvere e altri residui dal sensore con una pompetta. Non utilizzare una pompetta con pennellino, poiché le setole potrebbero danneggiare il sensore. Lo sporco che non può essere rimosso con la pompetta può essere eliminato soltanto da tecnici autorizzati Nikon. Non toccare e non strofinare il sensore per nessun motivo.

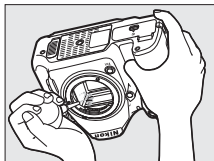

---

## 8 Spegnerla fotocamera.

Lo specchio si riabbassa e la tendina dell'otturatore si chiude. Riposizionare l'obiettivo o il tappo corpo.

### Utilizzare una fonte di alimentazione affidabile

La tendina dell'otturatore è delicata e può essere facilmente danneggiata. Se la fotocamera si spegne mentre lo specchio è sollevato, la tendina dell'otturatore si chiude automaticamente. Attenersi alle precauzioni seguenti per evitare danni alla tendina:

- Evitare di spegnere la fotocamera o di rimuovere o scollegare l'alimentazione quando lo specchio è sollevato.
- Se la batteria ricaricabile si sta scaricando mentre lo specchio è sollevato, viene emesso un segnale acustico e la spia autoscatto lampeggia per avvertire che la tendina dell'otturatore sta per chiudersi, quindi lo specchio si abbassa automaticamente nel giro di due minuti circa. Terminare immediatamente le operazioni di pulizia o controllo.

#### **✔ Materiale estraneo sul sensore di immagine**

Il materiale estraneo che penetra nella fotocamera quando gli obiettivi o i tappi corpo vengono rimossi o cambiati (o, in rari casi, il lubrificante o particelle sottili dalla fotocamera stessa) potrebbe depositarsi sul sensore di immagine e risultare visibile nelle foto scattate in determinate condizioni. Per proteggere la fotocamera quando non è inserito un obiettivo, riposizionare sempre il tappo corpo in dotazione con la fotocamera, prestando attenzione a rimuovere prima tutta la polvere e altri residui eventualmente presenti sull'innesto fotocamera, sull'innesto dell'obiettivo e sul tappo corpo. Evitare di montare il tappo corpo o cambiare gli obiettivi in ambienti polverosi.

Se dovessero essere presenti impurità sul sensore di immagine, utilizzare l'opzione di pulizia del sensore di immagine come descritto a pagina 336. Se il problema persiste, pulire il sensore manualmente (☐ 339) o far pulire il sensore da tecnici autorizzati Nikon. Le foto in cui si nota la presenza di materiale estraneo sul sensore possono essere ritoccate usando le opzioni di pulizia immagine disponibili in alcune applicazioni di elaborazione immagini.

#### **✔ Manutenzione della fotocamera e degli accessori**

La fotocamera è un apparecchio di precisione che richiede una manutenzione regolare. Nikon consiglia di rivolgersi al rivenditore presso cui è stato effettuato l'acquisto o a un centro assistenza autorizzato Nikon per un controllo della fotocamera ogni uno-due anni e per una revisione ogni tre-cinque anni (si noti che le operazioni di controllo e revisione sono a pagamento). Le ispezioni e le revisioni frequenti sono particolarmente consigliate se la fotocamera è utilizzata professionalmente. Durante il controllo e la revisione, è necessario fornire anche tutti gli eventuali accessori regolarmente utilizzati con la fotocamera, come gli obiettivi o i flash esterni opzionali.

## Cura della fotocamera e della batteria ricaricabile: precauzioni

**Non far cadere:** è possibile che il prodotto non funzioni correttamente se soggetto a urti o vibrazioni forti.

**Tenere asciutto:** questo prodotto non è impermeabile ed è possibile che non funzioni correttamente se immerso nell'acqua o se esposto ad alti livelli di umidità. Meccanismi interni arrugginiti possono causare danni irreparabili.

**Evitare gli sbalzi improvvisi di temperatura:** gli sbalzi di temperatura improvvisi, per esempio quando si entra o esce da un ambiente riscaldato durante una giornata fredda, possono provocare la formazione di condensa all'interno del dispositivo. Per prevenire la formazione di condensa, collocare il dispositivo in una custodia da trasporto o una borsa di plastica prima di sottoporlo a sbalzi di temperatura improvvisi.

**Tenere lontano da forti campi magnetici:** non utilizzare né conservare questo dispositivo in prossimità di apparecchiature che producono forti radiazioni elettromagnetiche o campi magnetici. Le cariche elettrostatiche e i campi magnetici forti creati da apparecchiature come i radiotrasmettitori possono interferire con il monitor, danneggiare i dati salvati sulla card di memoria o alterare i circuiti interni del prodotto.

**Non lasciare l'obiettivo puntato verso il sole:** non lasciare l'obiettivo puntato verso il sole o verso un'altra fonte di luce intensa per periodi prolungati. La luce intensa può danneggiare il sensore di immagine o determinare la comparsa di sfocature bianche nelle foto.

**Pulizia:** per pulire il corpo macchina della fotocamera, utilizzare una pompetta per rimuovere la polvere e altri residui, quindi strofinare delicatamente con un panno morbido e asciutto. Dopo avere utilizzato la fotocamera in spiaggia o al mare, ripulirla dalla sabbia e dal sale con un panno leggermente imbevuto di acqua pulita, quindi asciugarla accuratamente. In rari casi, il display LCD potrebbe illuminarsi o oscurarsi a causa dell'elettricità statica. Ciò non indica un malfunzionamento e il display tornerà rapidamente alle condizioni normali.

L'obiettivo e lo specchio sono molto delicati. La polvere e altri residui devono essere rimossi delicatamente con una pompetta. Quando si utilizza un nebulizzatore, reggerlo verticalmente per prevenire la fuoriuscita di liquidi. Per rimuovere le impronte digitali o altre macchie dall'obiettivo, applicare una piccola quantità di detergente per obiettivi su un panno morbido e pulire con cura l'obiettivo.

Vedere "Pulizia del sensore di immagine" (☐ 336, 339) per informazioni sulla pulizia del sensore di immagine.

**Contatti dell'obiettivo:** mantenere puliti i contatti dell'obiettivo.

**Non toccare la tendina dell'otturatore:** la tendina dell'otturatore è estremamente sottile e può essere danneggiata facilmente. Non esercitare pressione sulla tendina, non urtarla con gli accessori di pulizia né sottoporla a forti correnti d'aria provenienti da una pompetta per nessun motivo. Queste azioni potrebbero graffiare, deformare o rompere la tendina.

La tendina dell'otturatore potrebbe apparire colorata in modo non uniforme, tuttavia ciò non ha effetto sulle immagini e non indica un malfunzionamento.

**Conservazione:** per evitare la formazione di ossidi e muffe, conservare la fotocamera in un ambiente asciutto e ben ventilato. Se si sta utilizzando un adattatore CA, scollegare l'adattatore per evitare incendi. Se si prevede di non utilizzare il prodotto per un periodo di tempo prolungato, rimuovere la batteria ricaricabile per evitare perdite e conservare la fotocamera in una borsa di plastica contenente materiale disidratante. Tuttavia, non conservare l'astuccio della fotocamera in una borsa di plastica poiché il materiale potrebbe deteriorarsi. Il materiale disidratante perde gradualmente le sue capacità di assorbimento dell'umidità e deve essere sostituito regolarmente.

Per prevenire la formazione di ossidi e muffe, estrarre la fotocamera dal luogo in cui viene conservata almeno una volta al mese. Accendere la fotocamera e rilasciare l'otturatore alcune volte prima di riporre la fotocamera.

Conservare la batteria ricaricabile in un luogo fresco e asciutto. Riposizionare il copricontatti prima di riporre la batteria ricaricabile nel luogo di conservazione.

**Spegner il prodotto prima di rimuovere o scollegare la fonte di alimentazione:** non scollegare il prodotto e non rimuovere la batteria ricaricabile quando è acceso o durante la registrazione o la cancellazione delle foto.

Un'interruzione netta dell'alimentazione del prodotto in queste circostanze potrebbe provocare la perdita di dati o danneggiare la memoria o i circuiti interni del prodotto. Per limitare il rischio di interruzione accidentale dell'alimentazione, evitare di trasportare il prodotto da un luogo a un altro quando l'adattatore CA è collegato.

**Note sul monitor:** il monitor è costruito con precisione molto elevata; almeno il 99,99% dei pixel è effettivo, con non più dello 0,01% mancante o difettoso. Pertanto, anche se questi display potrebbero contenere pixel sempre accesi (bianchi, rossi, blu o verdi) o sempre spenti (neri), questo non indica un malfunzionamento e non ha alcun effetto sulle immagini registrate con il dispositivo.

In presenza di una forte luce, può risultare difficile visualizzare le immagini sul monitor.

Non esercitare pressione sul monitor, poiché potrebbe danneggiarsi o funzionare in modo anomalo. La polvere e altri residui sul monitor possono essere rimossi con una pompetta. Le macchie possono essere rimosse strofinando leggermente la superficie con un panno morbido o con pelle di camoscio. Se il monitor dovesse rompersi accidentalmente, fare attenzione a non ferirsi con i frammenti di vetro ed evitare il contatto dei cristalli liquidi con la pelle, gli occhi o la bocca.

**La batteria ricaricabile e il caricabatteria:** le batterie ricaricabili possono perdere liquidi o esplodere se maneggiate in modo inopportuno. Osservare le seguenti precauzioni nel maneggiare le batterie ricaricabili e i caricabatteria:

- Utilizzare esclusivamente batterie approvate per l'uso in questo apparecchio.
- Non esporre la batteria ricaricabile a fiamme o calore eccessivo.
- Mantenere i terminali delle batterie ricaricabili puliti.
- Spegnerne l'apparecchio prima di sostituire la batteria ricaricabile.
- Rimuovere la batteria ricaricabile dalla fotocamera o dal caricatore quando non è utilizzata e riposizionare il copricontatti. Questi dispositivi utilizzano piccole quantità di carica anche quando sono spenti e possono scaricare la batteria ricaricabile fino a renderla inutilizzabile. Se la batteria ricaricabile non sarà usata per un certo tempo, inserirla nella fotocamera e farla scaricare del tutto prima di rimuoverla dalla fotocamera per la conservazione. La batteria ricaricabile deve essere conservata in un luogo fresco con una temperatura ambiente compresa tra 15 °C e 25 °C (evitare luoghi estremamente freddi o caldi). Ripetere questo processo almeno una volta ogni sei mesi.
- L'accensione e lo spegnimento ripetuti della fotocamera quando la batteria ricaricabile è completamente scarica possono abbreviare la durata della batteria. Le batterie ricaricabili completamente scariche devono essere caricate prima dell'uso.
- La temperatura interna della batteria ricaricabile potrebbe aumentare mentre la batteria ricaricabile viene utilizzata. Cercare di caricare la batteria ricaricabile mentre la temperatura interna è elevata provoca dei cali di prestazione della batteria ricaricabile, che potrebbe non essere ricaricabile oppure ricaricabile solo in parte. Attendere che la batteria ricaricabile si raffreddi prima di caricarla.
- Caricare la batteria ricaricabile all'interno a temperature ambiente di 5 °C–35 °C. Non utilizzare la batteria ricaricabile a temperature ambiente inferiori a 0 °C o superiori a 40 °C; la mancata osservanza di questa precauzione potrebbe danneggiare la batteria ricaricabile o comprometterne il rendimento. La capacità della batteria ricaricabile potrebbe essere ridotta e i tempi di carica potrebbero aumentare se la temperatura è compresa tra 0 °C e 15 °C e tra 45 °C e 60 °C. La batteria ricaricabile non si carica se la sua temperatura è inferiore a 0 °C o superiore a 60 °C.

- Se la spia **CHARGE** lampeggia rapidamente (circa otto volte al secondo) durante la ricarica, confermare che la temperatura sia nell'intervallo corretto, quindi scollegare il caricabatteria e rimuovere e reinsertare la batteria ricaricabile. Se il problema persiste, interrompere immediatamente l'uso e portare la batteria ricaricabile e il caricabatteria al rivenditore o a un centro assistenza autorizzato Nikon.
- Non spostare il caricabatteria e non toccare la batteria ricaricabile durante la ricarica. La mancata osservanza di questa precauzione potrebbe, in casi molto rari, far sì che il caricabatteria visualizzi una carica completata quando la batteria ricaricabile è stata caricata solo parzialmente. Rimuovere e reinsertare la batteria ricaricabile per ricominciare la ricarica.
- La capacità della batteria ricaricabile può ridursi temporaneamente se quest'ultima viene ricaricata a temperature basse o utilizzata a temperature inferiori a quella di ricarica. Se la batteria ricaricabile viene caricata a una temperatura inferiore a 5 °C, l'indicatore di durata della batteria nel display **Info batteria** (☐ 309) potrebbe indicare una riduzione temporanea.
- Il prolungato caricamento della batteria ricaricabile quando questa è già completamente carica potrebbe diminuire le prestazioni della batteria ricaricabile.
- Un sensibile calo della durata di utilizzo di una batteria ricaricabile completamente carica a temperatura ambiente indica che deve essere sostituita. Acquistare una nuova batteria ricaricabile EN-EL15.
- Il cavo di alimentazione e l'adattatore CA a muro in dotazione sono da utilizzare esclusivamente con l'MH-25a. Utilizzare il caricabatteria solo con batterie ricaricabili compatibili. Scollegarlo quando non viene utilizzato.
- Caricare la batteria ricaricabile prima dell'uso. Se si utilizza la fotocamera in occasioni importanti, preparare una batteria ricaricabile di scorta e caricarla completamente. A seconda della propria posizione, potrebbe risultare difficile acquistare delle batterie ricaricabili di sostituzione in tempi brevi. Si noti che, nelle giornate fredde, la capacità delle batterie ricaricabili potrebbe diminuire. Accertarsi che la batteria ricaricabile sia completamente carica prima di scattare foto all'esterno in condizioni climatiche rigide. Tenere una batteria ricaricabile di scorta in un luogo caldo e passare dall'una all'altra secondo necessità. Una volta riscaldata, una batteria ricaricabile fredda potrebbe recuperare una parte della carica perduta.
- Le batterie ricaricabili usate sono una risorsa; riciclarle secondo le norme locali.

## Risoluzione dei problemi

Se si verificano problemi di funzionamento della fotocamera, consultare l'elenco dei problemi comuni riportato di seguito prima di rivolgersi a un rivenditore o un centro assistenza autorizzato Nikon.

### **Batteria ricaricabile/Display**

---

**La fotocamera è accesa ma non risponde:** attendere la fine della registrazione. Se il problema persiste, spegnere la fotocamera. Se la fotocamera non si spegne, rimuovere e reinsertire la batteria ricaricabile o, se si sta usando un adattatore CA, scollegare e ricollegare l'adattatore CA. Si noti che, sebbene i dati attualmente in corso di registrazione andranno persi, i dati che sono stati già registrati non saranno alterati dalla rimozione o disconnessione della fonte di alimentazione.

---

**Il mirino non è a fuoco:** regolare la messa a fuoco del mirino (☐ 29). Se non si riesce a mettere a fuoco il mirino come descritto in precedenza, selezionare AF singolo (AF-S; ☐ 101), AF a punto singolo (☐ 103) e il punto AF centrale (☐ 108), quindi inquadrare un soggetto ad alto contrasto nel punto AF centrale e premere il pulsante di scatto a metà corsa per mettere a fuoco la fotocamera. Con la fotocamera messa a fuoco, utilizzare il comando di regolazione diottrica per mettere a fuoco in modo nitido il soggetto nel mirino. Se necessario, la messa a fuoco del mirino può essere regolata ulteriormente utilizzando lenti correttive opzionali (☐ 333).

---

**Il mirino è scuro:** inserire una batteria ricaricabile completamente carica (☐ 13, 35).

---

**I display si spengono senza avvertimento:** scegliere ritardi maggiori per la Personalizzazione c2 (**Timer di standby**) o c4 (**Ritardo autosp. monitor**) (☐ 296).

---

**I display del pannello di controllo o del mirino non rispondono e sono offuscati:** i tempi di risposta e la luminosità dei display variano in base alla temperatura.

---

## Ripresa

---

**La fotocamera impiega tempo per accendersi:** cancellare file o cartelle.

---

**Scatto disattivato:**

- La card di memoria è bloccata (solo card SD;  $\square$  16), piena oppure non è inserita ( $\square$  36).
  - **Blocca scatto** è selezionato per **Blocco scatto con slot vuoto** nel menu impostazioni ( $\square$  309) e non è inserita alcuna card di memoria ( $\square$  15).
  - Ghiera diaframma per obiettivo CPU non bloccata sul numero f/ più alto (non si applica a obiettivi di tipo G ed E). Se **F $\bar{E}$  E** viene visualizzato nel pannello di controllo, selezionare **Ghiera diaframma** per la Personalizzazione f4 (**Personalizzazione ghiera**) > **Impostazione diaframma** per usare la ghiera diaframma per regolare il diaframma ( $\square$  302).
  - Modo di esposizione **S** selezionato con **b u l b o -** - selezionato per il tempo di posa ( $\square$  357).
- 

**La fotocamera è lenta nel rispondere al pulsante di scatto:** selezionare **No** per la Personalizzazione d5 (**Esposizione posticipata**;  $\square$  297).

---

**Nel modo di scatto continuo viene scattata una sola foto a ogni pressione del pulsante di scatto:** disattivare HDR ( $\square$  191).

---

**Le foto non sono messe a fuoco:**

- Ruotare il selettore del modo di messa a fuoco su **AF** ( $\square$  97).
  - La fotocamera non è in grado di mettere a fuoco con l'autofocus: utilizzare la messa a fuoco manuale o il blocco della messa a fuoco ( $\square$  111, 114).
- 

**Il segnale acustico non suona:**

- È selezionato **No** per **Segnale acustico** nel menu impostazioni ( $\square$  306).
  - **AF-C** è selezionato per il modo AF ( $\square$  101).
- 

**Non è disponibile il range completo dei tempi di posa:** flash in uso. Il tempo sincro flash può essere selezionato tramite la Personalizzazione e1 (**Tempo sincro flash**); quando si usano unità flash compatibili, scegliere **1/250 sec. (Auto FP)** per un range completo dei tempi di posa ( $\square$  299).

---

**La messa a fuoco non si blocca quando il pulsante di scatto viene premuto a metà corsa:** la fotocamera è nel modo di messa a fuoco **AF-C**: usare il centro del selettore secondario per bloccare la messa a fuoco ( $\square$  111).

---

---

### Impossibile selezionare il punto AF:

- Sbloccare il blocco del selettore di messa a fuoco (☐ 108).
- Area AF auto selezionata per il modo area AF o AF con priorità al volto selezionato in live view; scegliere un altro modo (☐ 48, 103).
- La fotocamera è nel modo di riproduzione (☐ 255).
- I menu sono in uso (☐ 281).
- Premere il pulsante di scatto a metà corsa per avviare il timer di standby (☐ 39).

---

**Impossibile selezionare il modo AF:** selezionare **Nessuna restrizione** per la Personalizzazione a10 (**Restrizioni modo autofocus**, ☐ 294).

---

**La fotocamera impiega molto tempo per la registrazione delle foto:** disattivare la riduzione disturbo su esposizioni lunghe (☐ 286).

---

**Disturbi (punti luminosi, pixel luminosi distribuiti in modo casuale, effetto nebbia o linee) appaiono nelle foto:**

- Punti luminosi, pixel luminosi distribuiti in modo casuale, effetto nebbia e linee possono essere ridotti abbassando la sensibilità ISO.
  - Utilizzare l'opzione **NR su esposizioni lunghe** nel menu di ripresa foto per limitare il verificarsi di punti luminosi o effetto nebbia in foto scattate con tempi di posa più lunghi di 1 sec. (☐ 286).
  - Effetto nebbia e punti luminosi potrebbero indicare che la temperatura interna della fotocamera è elevata a causa di alta temperature ambiente, esposizioni lunghe o simili cause: spegnere la fotocamera e attendere che si raffreddi prima di riavviare la ripresa.
  - Ad alte sensibilità ISO, delle linee potrebbero apparire nelle foto scattate con alcuni flash esterni opzionali; se ciò si verifica, scegliere un valore più basso.
  - Ad alte sensibilità ISO, compresi i valori alti selezionati con controllo automatico ISO, i pixel luminosi distribuiti in modo casuale possono essere ridotti selezionando **Alta**, **Normale** o **Moderata** per **NR su ISO elevati** nel menu di ripresa foto o filmato (☐ 286, 290).
  - Ad alte sensibilità ISO, punti luminosi, pixel luminosi distribuiti in modo casuale, effetto nebbia o linee potrebbero essere più visibili in esposizioni lunghe, esposizioni multiple e foto scattate ad alte temperature ambiente o con D-Lighting attivo attivato, **Uniforme** selezionato per **Imposta Picture Control** (☐ 180) o valori estremi selezionati per i parametri Picture Control (☐ 183).
-

---

**Effetto flicker (sfarfallio della luce) o righe appaiono durante la registrazione di filmati:** scegliere un'opzione per **Riduzione dello sfarfallio** che corrisponda alla frequenza dell'alimentazione CA locale (☐ 290).

---

**Regioni luminose o righe appaiono in live view:** un segnale lampeggiante, il flash o altre fonti di luce di breve durata sono state usate durante il live view.

---

**Appaiono chiazze nelle foto:** pulire gli elementi frontale e posteriore dell'obiettivo. Se il problema persiste, effettuare una pulizia del sensore di immagine (☐ 336).

---

**Live view termina inaspettatamente o non si avvia:** live view potrebbe terminare automaticamente per evitare danni ai circuiti interni della fotocamera se:

- La temperatura ambiente è alta
- La fotocamera è stata utilizzata per periodi prolungati nel live view o per registrare filmati
- La fotocamera è stata utilizzata nei modi di scatto continuo per periodi prolungati

Se il live view non si avvia quando si preme il pulsante , attendere che i circuiti interni si raffreddino e riprovare. Si noti che la fotocamera potrebbe risultare calda al tatto, ma ciò non indica un malfunzionamento.

---

**Artefatti dell'immagine appaiono durante live view:** "disturbo" (pixel luminosi distribuiti in modo casuale, effetto nebbia o linee) e colori imprevisti potrebbero apparire se si ingrandisce la vista attraverso l'obiettivo (☐ 46) durante live view; nei filmati, la quantità e la distribuzione di pixel luminosi distribuiti in modo casuale, effetto nebbia e punti luminosi sono influenzati dalle dimensioni del fotogramma e dalla frequenza fotogrammi (☐ 68). Pixel luminosi distribuiti in modo casuale, effetto nebbia o punti luminosi potrebbero insorgere anche come risultato di aumenti della temperatura dei circuiti interni della fotocamera durante live view; uscire da live view quando la fotocamera non è in uso.

---

**Impossibile misurare il bilanciamento del bianco:** il soggetto è troppo scuro o troppo chiaro (☐ 170).

---

**Impossibile selezionare l'immagine come fonte per il bilanciamento del bianco premisurato:** l'immagine non è stata creata con la D500 (☐ 177).

---

---

### **Bracketing del bilanciamento del bianco non disponibile:**

- È selezionata l'opzione di qualità dell'immagine NEF (RAW) o NEF + JPEG per la qualità dell'immagine (☐ 91).
- È attivo il modo esposizione multipla (☐ 236).

---

**Le foto e i filmati non appaiono avere la stessa esposizione dell'anteprima mostrata nel monitor durante il live view:** le modifiche alla luminosità del monitor durante live view non hanno effetto sulle immagini registrate con la fotocamera (☐ 50).

---

**Gli effetti del Picture Control differiscono da foto a foto:** A (auto) è selezionato per nitidezza, chiarezza, contrasto o saturazione. Per ottenere risultati costanti su una serie di foto, scegliere un'altra impostazione (☐ 184).

---

**Impossibile modificare la misurazione esposimetrica:** è attivo il blocco esposizione automatica (☐ 142).

---

**Impossibile utilizzare la compensazione dell'esposizione:** scegliere il modo di esposizione P, S o A (☐ 130, 144).

---

**Disturbo (aree rossastre o altri artefatti) appaiono nelle esposizioni lunghe:** attivare la riduzione disturbo su esposizioni lunghe (☐ 286).

---

**Il suono non viene registrato con i filmati: Microfono spento** è selezionato per **Sensibilità microfono** nel menu di ripresa filmato (☐ 290).

---

## **Riproduzione**

---

**L'immagine in formato NEF (RAW) non viene riprodotta:** la foto è stata scattata con qualità dell'immagine di NEF + JPEG (☐ 92).

---

**Impossibile visualizzare foto registrate con altre fotocamere:** le immagini registrate con altre marche di fotocamere potrebbero non essere visualizzate correttamente.

---

**Alcune foto non sono visualizzate durante la riproduzione:** selezionare **Tutte** per **Cartella di riproduzione** (☐ 281).

---

**Le foto con orientamento verticale (ritratto) vengono visualizzate in orientamento orizzontale (paesaggio):**

- Le foto sono state scattate con **No** selezionato per **Rotazione auto immagine** (☐ 282).
  - Selezionare **Sì** per **Ruota foto verticali** (☐ 282).
  - La foto è visualizzata nel modo mostra foto scattata (☐ 282).
  - La fotocamera era orientata verso l'alto o verso il basso al momento dello scatto della foto.
-

---

**Non è possibile cancellare la foto:** l'immagine è protetta. Rimuovere la protezione (□ 273).

---

**Impossibile ritoccare la foto:** la foto non può essere modificata ulteriormente con questa fotocamera (□ 360).

---

**La fotocamera visualizza un messaggio che afferma che la cartella non contiene immagini:** selezionare **Tutte** per **Cartella di riproduzione** (□ 281).

---

**Impossibile stampare le foto:** non è possibile stampare le foto NEF (RAW) e TIFF mediante collegamento USB diretto. Trasferire le foto al computer e stampare utilizzando Capture NX-D (□ v). Le foto NEF (RAW) possono essere salvate in formato JPEG utilizzando **Elaborazione NEF (RAW)** (□ 311).

---

**La foto non viene visualizzata nella periferica video ad alta definizione:** verificare che il cavo HDMI (disponibile separatamente) sia collegato (□ 333).

---

**Con l'opzione immagine "dust off" in Capture NX-D non si ottiene l'effetto desiderato:** la pulizia del sensore di immagine cambia la posizione della polvere presente sul sensore di immagine. I dati di riferimento "dust off" registrati prima della pulizia del sensore di immagine non possono essere utilizzati con le foto scattate dopo aver eseguito la pulizia del sensore di immagine. I dati di riferimento "dust off" registrati dopo la pulizia del sensore di immagine non possono essere utilizzati con le foto scattate prima di avere eseguito la pulizia del sensore di immagine (□ 305).

---

**Il computer mostra le immagini in formato NEF (RAW) in modo differente dalla fotocamera:** il software di terze parti non mostra gli effetti di Picture Control, D-Lighting attivo o controllo vignettatura. Utilizzare Capture NX-D (□ v).

---

**Impossibile trasferire foto al computer:** il sistema operativo non è compatibile con la fotocamera o con il software di trasferimento. Usare un lettore di card per copiare le foto sul computer.

---

## **Bluetooth e Wi-Fi (Reti wireless)**

---

**Gli smart device non visualizzano l'SSID della fotocamera (nome rete):**

- Confermare che **Disattiva** è selezionato per **Modalità aereo** nel menu impostazioni della fotocamera (☐ 307).
  - Confermare che **Attiva** è selezionato per **Bluetooth > Connessione alla rete** nel menu impostazioni della fotocamera.
  - Provare a spegnere il Wi-Fi dello smart device e quindi a riaccenderlo.
- 

**Impossibile connettersi a smart device utilizzando NFC:** scegliere un altro metodo di collegamento.

---

**Impossibile connettersi a stampanti wireless e ad altri dispositivi wireless:** questa fotocamera è in grado di connettersi solo a dispositivi in cui è stata installata l'app SnapBridge.

---

## **Varie**

---

**La data di registrazione non è corretta:** impostare l'orologio della fotocamera (☐ 304).





---

**Impossibile selezionare l'opzione di menu:** alcune opzioni non sono disponibili con determinate combinazioni di impostazioni o quando non è inserita una card di memoria. Si noti che l'opzione **Info batteria** non è disponibile quando la fotocamera è alimentata da un connettore di alimentazione e da un adattatore CA opzionali.









---

## Messaggi di errore

In questa sezione sono elencati gli indicatori e i messaggi di errore che appaiono nel mirino, nel pannello di controllo e nel monitor.

Indicatore		Problema	Soluzione	📖
Pannelli di controllo	Mirino			
 (lampeggia)		La ghiera diaframma non è impostata sull'apertura minima.	Impostare la ghiera sull'apertura minima (numero f/ più alto).	131
		Batteria ricaricabile quasi scarica.	Preparare una batteria ricaricabile di riserva completamente carica.	13, 35
 (lampeggia)	 (lampeggia)	<ul style="list-style-type: none"> <li>Batteria ricaricabile scarica.</li> <li>Impossibile utilizzare la batteria ricaricabile.</li> <li>Nella fotocamera o nel multi-power battery pack MB-D17 opzionale è inserita una batteria ricaricabile Li-ion del tutto esaurita o una batteria ricaricabile di altri fornitori.</li> <li>Alta temperatura della batteria ricaricabile.</li> </ul>	<ul style="list-style-type: none"> <li>Ricaricare o sostituire la batteria ricaricabile.</li> <li>Contattare un centro assistenza autorizzato Nikon.</li> <li>Sostituire la batteria ricaricabile o ricaricarla se la batteria ricaricabile Li-ion è scarica.</li> <li>Rimuovere la batteria ricaricabile e attendere che si raffreddi.</li> </ul>	xx, 13, 35, 333  —

Indicatore		Problema	Soluzione	📖
Pannelli di controllo	Mirino			
	$f$	Nessun obiettivo collegato oppure un obiettivo senza CPU collegato senza aver specificato l'apertura massima. Diaframma mostrato in arresti dall'apertura massima.	Il valore del diaframma verrà visualizzato se è specificata l'apertura massima.	250
—	▶◀ (lampeggia)	La fotocamera non è in grado di eseguire la messa a fuoco con l'autofocus.	Cambiare la composizione o mettere a fuoco manualmente.	38, 114
(Gli indicatori di esposizione e il display di tempo di posa o diaframma lampeggiano)		Il soggetto è troppo luminoso; la foto risulterà sovraesposta.	<ul style="list-style-type: none"> <li>• Utilizzare una sensibilità ISO inferiore.</li> <li>• Utilizzare un filtro ND opzionale. In modo di esposizione:               <ul style="list-style-type: none"> <li><b>S</b> Ridurre il tempo di posa</li> <li><b>A</b> Scegliere un diaframma più chiuso (numero f/ più alto)</li> </ul> </li> </ul>	123
			133	
		Il soggetto è troppo scuro; la foto risulterà sottoesposta.	<ul style="list-style-type: none"> <li>• Utilizzare una sensibilità ISO superiore.</li> <li>• Usare un flash esterno opzionale. In modo di esposizione:               <ul style="list-style-type: none"> <li><b>S</b> Aumentare il tempo di posa</li> <li><b>A</b> Scegliere un diaframma più aperto (numero f/ più basso)</li> </ul> </li> </ul>	123
			196	
			<ul style="list-style-type: none"> <li><b>S</b> Aumentare il tempo di posa</li> <li><b>A</b> Scegliere un diaframma più aperto (numero f/ più basso)</li> </ul>	133
				134

Indicatore		Problema	Soluzione	📖
Pannelli di controllo	Mirino			
 (lampeggia)		 selezionato nel modo di esposizione S.	Modificare il tempo di posa o selezionare il modo di esposizione manuale.	133, 135
- - (lampeggia)		- - selezionato nel modo di esposizione S.	Modificare il tempo di posa o selezionare il modo di esposizione manuale.	133, 135
 (lampeggia)	 (lampeggia)	Elaborazione in corso.	Attendere fino al termine dell'elaborazione.	—
—	 (lampeggia)	Se un indicatore lampeggia per 3 sec. dopo l'attivazione del flash, la foto può risultare sottoesposta.	Controllare la foto sul monitor; se è sottoesposta, regolare le impostazioni e riprovare.	331
 (lampeggia)	—	È collegata un'unità flash che non supporta la riduzione occhi rossi e il modo sincro flash è impostato sulla riduzione occhi rossi.	Cambiare il modo sincro flash oppure usare un'unità flash che supporti la riduzione occhi rossi.	202, 328
 (lampeggia)	 (lampeggia)	Memoria insufficiente per registrare ulteriori foto con le impostazioni attuali oppure la fotocamera ha esaurito i numeri di file o cartelle disponibili.	<ul style="list-style-type: none"> <li>• Ridurre la qualità o la dimensione.</li> <li>• Cancellare foto dopo avere copiato le immagini importanti nel computer o altro dispositivo.</li> <li>• Inserire una nuova card di memoria.</li> </ul>	91, 94 278 15
 (lampeggia)		Malfunzionamento della fotocamera.	Rilasciare l'otturatore. Se l'errore persiste o si presenta di frequente, rivolgersi a un centro assistenza autorizzato Nikon.	—

Indicatore		Problema	Soluzione	📖
Monitor	Pannello di controllo			
<b>Card di memoria non presente.</b>	(- E -)	La fotocamera non è in grado di rilevare la card di memoria.	Spegnere la fotocamera e confermare che la card sia inserita correttamente.	15
<b>Impossibile utilizzare questa card di memoria. Potrebbe essere danneggiata. Inserire un'altra.</b>	Errd, Errr (lampeggia)	<ul style="list-style-type: none"> <li>• Errore durante l'accesso alla card di memoria.</li> <li>• Impossibile creare una nuova cartella.</li> </ul>	<ul style="list-style-type: none"> <li>• Utilizzare una card di memoria approvata da Nikon.</li> <li>• Controllare che i contatti siano puliti. Se la card è danneggiata, contattare il rivenditore o un centro assistenza autorizzato Nikon.</li> <li>• Cancellare file o inserire una nuova card di memoria dopo avere copiato le foto importanti nel computer o in altro dispositivo.</li> </ul>	385 — 15, 278, 385
	Errd, Errr (lampeggia)	La fotocamera non è in grado di controllare la Eye-Fi card.	<ul style="list-style-type: none"> <li>• Controllare che il firmware della Eye-Fi card sia aggiornato.</li> <li>• Copiare i file della Eye-Fi card su un computer o su un altro dispositivo e formattare la card oppure inserire una nuova card.</li> </ul>	— —

Indicatore		Problema	Soluzione	📖
Monitor	Pannello di controllo			
<b>Card di memoria bloccata. Spostare il selettore in posizione di scrittura.</b>	$\text{E R r d,}$ - - - (lampeggia)	La card di memoria è bloccata (protezione scrittura).	Far scorrere l'interruttore di protezione scrittura in posizione "scrittura".	16
<b>Non disponibile se la Eye-Fi card è bloccata.</b>	$\text{E R r d,}$ $\text{E r r}$ (lampeggia)	La Eye-Fi card è bloccata (protezione scrittura).		
<b>Card non formattata. Formattare la card.</b>	$[\text{F o r}]$ (lampeggia)	La card di memoria non è stata formattata per l'uso nella fotocamera.	Formattare la card di memoria o inserirne una nuova.	304, 385
<b>Impossibile avviare live view. Attendere.</b>	—	La temperatura interna della fotocamera è alta.	Attendere che i circuiti interni si raffreddino prima di riprendere la fotografia live view o la registrazione del filmato.	351
<b>La cartella non contiene immagini.</b>	—	Nessuna foto sulla card di memoria oppure nella/e cartella/e selezionata/e per la riproduzione.	Selezionare una cartella contenente foto dal menu <b>Cartella di riproduzione</b> oppure inserire una card di memoria contenente foto.	15, 281
<b>Tutte le immagini sono nascoste.</b>	—	Tutte le foto della cartella attuale sono nascoste.	Nessuna immagine può essere riprodotta finché non viene selezionata un'altra cartella o non viene utilizzata l'opzione <b>Nascondi immagine</b> per consentire la visualizzazione di almeno una foto.	281

Indicatore		Problema	Soluzione	
Monitor	Pannello di controllo			
Impossibile visualizzare il file.	—	Il file è stato creato o modificato utilizzando un computer o una fotocamera di altra marca oppure il file è danneggiato.	Non è possibile riprodurre il file nella fotocamera.	—
Impossibile selezionare questo file.	—	L'immagine selezionata non può essere ritoccata.	Le foto create con altri dispositivi non possono essere ritoccate.	—
Il filmato non può essere modificato.	—	Il filmato selezionato non può essere modificato.	<ul style="list-style-type: none"> <li>• I filmati creati con altri dispositivi non possono essere modificati.</li> <li>• I filmati devono avere una durata minima di due secondi.</li> </ul>	— 85
Controllare la stampante.	—	Errore della stampante.	Controllare la stampante. Per riprendere, selezionare <b>Continua</b> (se disponibile).	—*
Controllare la carta.	—	La carta nella stampante non è del formato selezionato.	Inserire carta del formato corretto e selezionare <b>Continua</b> .	—*

Indicatore		Problema	Soluzione	📖
Monitor	Pannello di controllo			
<b>Inceppamento carta.</b>	—	La carta nella stampante è inceppata.	Togliere la carta inceppata e selezionare <b>Continua.</b>	—*
<b>Carta esaurita.</b>	—	Carta esaurita nella stampante.	Inserire carta del formato scelto e selezionare <b>Continua.</b>	—*
<b>Controllare l'inchiostro.</b>	—	Errore dovuto all'inchiostro.	Controllare l'inchiostro. Per riprendere, selezionare <b>Continua.</b>	—*
<b>Inchiostro esaurito.</b>	—	Inchiostro esaurito nella stampante.	Sostituire l'inchiostro e selezionare <b>Continua.</b>	—*

\* Vedere il manuale della stampante per maggiori informazioni.

# Specifiche

## ■ ■ Fotocamera digitale Nikon D500

Tipo	
Tipo	Fotocamera reflex digitale a obiettivo singolo
Innesto dell'obiettivo	Baionetta F-Mount Nikon (con accoppiamento AF e contatti AF)
Angolo di campo effettivo	Formato DX Nikon; lunghezza focale in formato 35 mm [135] equivalente a circa 1,5× quella di obiettivi con angolo di campo formato FX
Pixel effettivi	
Pixel effettivi	20,9 milioni
Sensore di immagine	
Sensore di immagine	Sensore CMOS 23,5 × 15,7 mm
Pixel totali	21,51 milioni
Sistema di riduzione polvere	Pulizia sensore di immagine, dati di riferimento immagine "dust off" (software Capture NX-D richiesto)
Memorizzazione	
Dimensione dell'immagine (pixel)	<ul style="list-style-type: none"><li>• <b>Area immagine DX (24×16)</b> 5.568 × 3.712 (L)      4.176 × 2.784 (M) 2.784 × 1.856 (S)</li><li>• <b>Area immagine 1,3× (18×12)</b> 4.272 × 2.848 (L)      3.200 × 2.136 (M) 2.128 × 1.424 (S)</li><li>• <b>Foto con area immagine di DX scattate durante la registrazione filmato</b> 5.568 × 3.128 (L)      4.176 × 2.344 (M) 2.784 × 1.560 (S)</li><li>• <b>Foto con area immagine di 1,3× scattate durante la registrazione filmato</b> 4.272 × 2.400 (L)      3.200 × 1.800 (M) 2.128 × 1.192 (S)</li><li>• <b>Foto scattate durante la registrazione di filmati a dimensioni del fotogramma di 3.840 × 2.160:</b> 3.840 × 2.160</li></ul>

Memorizzazione	
<b>Formato file</b>	<ul style="list-style-type: none"> <li>• <b>NEF (RAW):</b> 12 o 14 bit (compressione senza perdita, compressione maggiore o senza compressione); grande, medio e piccolo disponibile (le immagini medie e piccole sono registrate a una profondità di bit di 12 bit utilizzando la compressione senza perdita)</li> <li>• <b>TIFF (RGB)</b></li> <li>• <b>JPEG:</b> JPEG-Baseline compatibile con compressione Fine (circa 1 : 4), Normal (circa 1 : 8) o Basic (circa 1 : 16); compressione qualità ottimale disponibile</li> <li>• <b>NEF (RAW) + JPEG:</b> foto singola registrata in entrambi i formati, NEF (RAW) e JPEG</li> </ul>
<b>Sistema Picture Control</b>	Standard, neutro, saturo, monocromatico, ritratto, paesaggio, uniforme; il Picture Control selezionato può essere modificato; memorizzazione per Picture Control personalizzati
<b>Supporti</b>	Card di memoria XQD e SD (Secure Digital) e card di memoria UHS-II conformi con SDHC e SDXC
<b>Alloggiamenti card doppi</b>	Una qualunque delle due card può essere utilizzata per la memorizzazione primaria o di backup oppure per la memorizzazione separata di immagini NEF (RAW) e JPEG; le immagini possono essere copiate da una card all'altra.
<b>Sistema file</b>	DCF 2.0, Exif 2.3, PictBridge
Mirino	
<b>Mirino</b>	Mirino reflex con obiettivo singolo a pentaprisma
<b>Copertura dell'inquadratura</b>	<ul style="list-style-type: none"> <li>• <b>Area immagine DX (24×16):</b> circa 100% orizzontale e 100% verticale</li> <li>• <b>Area immagine 1,3× (18×12):</b> circa 98% orizzontale e 98% verticale</li> </ul>
<b>Ingrandimento</b>	Circa 1,0× (50 mm f/1.4 obiettivo all'infinito, -1,0 m <sup>-1</sup> )

<b>Mirino</b>	
<b>Distanza di accomodamento dell'occhio</b>	16 mm ( $-1,0 \text{ m}^{-1}$ ; dalla superficie centrale dell'obiettivo oculare mirino)
<b>Regolazione diottrica</b>	$-2$ – $+1 \text{ m}^{-1}$
<b>Schermo di messa a fuoco</b>	Schermo di tipo B BriteView Clear Matte Mark II con cornici area AF (reticolo visualizzabile)
<b>Specchio reflex</b>	Ritorno rapido
<b>Anteprima profondità di campo</b>	Premendo il pulsante <b>Pv</b> , il diaframma dell'obiettivo si arresta sul valore selezionato dall'utente (modi <b>A</b> e <b>M</b> ) o dalla fotocamera (modi <b>P</b> e <b>S</b> )
<b>Diaframma dell'obiettivo</b>	Ritorno istantaneo, controllato elettronicamente
<b>Obiettivo</b>	
<b>Obiettivi compatibili</b>	<p>Compatibile con gli obiettivi AF NIKKOR, compresi gli obiettivi di tipo G, E e D (agli obiettivi PC si applicano alcune limitazioni) e gli obiettivi DX, gli obiettivi AI-P NIKKOR e gli obiettivi AI senza CPU (solo modi di esposizione <b>A</b> e <b>M</b>). Non è possibile utilizzare obiettivi IX NIKKOR, obiettivi per F3AF e obiettivi senza AI.</p> <p>Il telemetro elettronico può essere usato con obiettivi che hanno un'apertura massima di <math>f/5.6</math> o più veloce (il telemetro elettronico supporta 15 punti AF con obiettivi con un'apertura massima di <math>f/8</math> o più veloce, dei quali 9 punti sono disponibili per la selezione).</p>
<b>Otturatore</b>	
<b>Tipo</b>	Otturatore meccanico con piano focale e corsa verticale controllato elettronicamente; otturatore a prima tendina elettronica disponibile in modo di scatto M-Up
<b>Velocità</b>	$1/8.000$ – $30 \text{ sec.}$ in step di $1/3$ , $1/2$ o $1 \text{ EV}$ , posa B, posa T, X250
<b>Tempo sincro flash</b>	$X = 1/250 \text{ sec.}$ ; si sincronizza con l'otturatore a $1/250 \text{ sec.}$ o più lento



Scatto	
Modo di scatto	<b>S</b> (fotogramma singolo), <b>CL</b> (continuo a bassa velocità), <b>CH</b> (continuo ad alta velocità), <b>Q</b> (scatto discreto), <b>Qc</b> (scatto continuo discreto), ☺ (autoscatto), <b>MUP</b> (M-Up)
Velocità di scatto approssimata	<ul style="list-style-type: none"> <li>• <b>CL</b>: 1–9 fps</li> <li>• <b>CH</b>: 10 fps</li> <li>• <b>Qc</b>: 3 fps</li> </ul>
Autoscatto	2 sec., 5 sec., 10 sec., 20 sec.; 1–9 esposizioni a intervalli di 0,5, 1, 2 o 3 sec.

Esposizione	
Misurazione esposimetrica	Misurazione esposimetrica TTL mediante sensore RGB da circa 180K (180.000) pixel
Metodo di misurazione esposimetrica	<ul style="list-style-type: none"> <li>• <b>Matrix</b>: misurazione Color Matrix 3D III (obiettivi tipo G, E e D); misurazione Color Matrix III (altri obiettivi CPU); misurazione Color Matrix disponibile con obiettivi senza CPU se l'utente fornisce i dati obiettivo</li> <li>• <b>Ponderata centrale</b>: peso del 75% dato al cerchio di 8 mm al centro dell'inquadratura. Il diametro del cerchio può essere cambiato a 6, 10 o 13 mm, oppure il peso può essere basato sulla media dell'intero fotogramma (gli obiettivi senza CPU utilizzano un cerchio di 8 mm)</li> <li>• <b>Spot</b>: misura un cerchio di 3,5 mm (circa il 2,5% dell'inquadratura) centrato sul punto AF selezionato (sul punto AF centrale se si utilizza un obiettivo senza CPU)</li> <li>• <b>Ponderata su alte luci</b>: disponibile con obiettivi di tipo G, E e D</li> </ul>
Distanza (ISO 100, obiettivo f/1.4, 20 °C)	<ul style="list-style-type: none"> <li>• <b>Misuraz. pond. centrale o matrix</b>: –3 – +20 EV</li> <li>• <b>Misurazione spot</b>: 2–20 EV</li> <li>• <b>Misurazione ponderata su alte luci</b>: 0–20 EV</li> </ul>
Terminale di accoppiamento esposimetro	Accoppiamento di CPU e AI

Esposizione	
<b>Modo di esposizione</b>	Auto programmato con programma flessibile ( <b>P</b> ); auto a priorità di tempi ( <b>S</b> ); auto priorità diaframmi ( <b>A</b> ); manuale ( <b>M</b> )
<b>Compensazione esposiz.</b>	-5+5 EV in incrementi di 1/3, 1/2 o 1 EV
<b>Blocco esposizione</b>	Luminosità bloccata al valore rilevato
<b>Sensibilità ISO (Indice di esposizione consigliato)</b>	ISO 100-51200 in step di 1/3, 1/2 o 1 EV. Può inoltre essere impostata su circa 0,3, 0,5, 0,7 o 1 EV (equivalente a ISO 50) sotto ISO 100 o su circa 0,3, 0,5, 0,7, 1, 2, 3, 4 o 5 EV (equivalente a ISO 1640000) sopra ISO 51200; controllo automatico ISO disponibile
<b>D-Lighting attivo</b>	Selezionabile da <b>Auto, Molto alto, Alto, Normale, Moderato o No</b>

Messa a fuoco	
<b>Autofocus</b>	Modulo sensore autofocus Multi-CAM 20K con rilevamento fase TTL, regolazione fine e 153 punti AF (compresi 99 sensori di tipo incrociato e 15 sensori che supportano f/8) dei quali 55 (35 sensori di tipo incrociato e 9 sensori f/8) sono disponibili per la selezione
<b>Distanza di rilevazione</b>	-4+20 EV (ISO 100, 20 °C)
<b>Motore di messa a fuoco</b>	<ul style="list-style-type: none"> <li>• <b>Autofocus (AF):</b> AF singolo (<b>AF-S</b>); AF continuo (<b>AF-C</b>); messa a fuoco a inseguimento predittivo attivata automaticamente in base allo stato del soggetto</li> <li>• <b>Messa a fuoco manuale (M):</b> è possibile utilizzare il telemetro elettronico</li> </ul>
<b>Punto AF</b>	153 punti AF, di cui 55 o 15 sono disponibili per la selezione

<b>Messa a fuoco</b>	
<b>Modo area AF</b>	AF a punto singolo, AF ad area dinamica 25, 72 o 153 punti, tracking 3D, area AF a gruppo, area AF auto
<b>Blocco della messa a fuoco</b>	La messa a fuoco può essere bloccata premendo il pulsante di scatto a metà corsa (AF singolo) o premendo il centro del selettore secondario
<b>Flash</b>	
<b>Controllo flash</b>	<b>TTL:</b> controllo flash i-TTL che usa un sensore RGB con circa 180K (180.000) pixel; fill-flash con bilanciamento i-TTL per SLR digitale viene usato con le misurazioni esposimetriche matrix, ponderata centrale e ponderata su alte luci, fill-flash i-TTL standard per SLR digitale viene usato con la misurazione spot
<b>Modo flash</b>	Supportati sincro sulla prima tendina, sincro su tempi lenti, sincro sulla seconda tendina, riduzione occhi rossi, riduzione occhi rossi con sincro su tempi lenti, sincro sulla seconda tendina su tempi lenti, no, sincro FP automatico a tempi rapidi
<b>Compensazione flash</b>	-3+1 EV in incrementi di $\frac{1}{3}$ , $\frac{1}{2}$ o 1 EV
<b>Indicatore di pronto lampo</b>	Si illumina quando il flash esterno è completamente carico; lampeggia dopo l'attivazione del flash a piena potenza
<b>Slitta accessori</b>	Slitta accessori alimentata ISO 518 con contatti sincro e dati e blocco di sicurezza
<b>Nikon Creative Lighting System (CLS)</b>	Controllo flash i-TTL, illuminazione avanzata senza cavi radiocomandata, illuminazione avanzata senza cavi ottica, illuminazione pilota, blocco FV, comunicazione informazioni colore, sincro FP automatico a tempi rapidi, illuminatore AF per AF multi-area, controllo flash centralizzato
<b>Terminale sincro</b>	Terminale sincro ISO 519 con filettatura di blocco

<b>Bilanciamento del bianco</b>	
<b>Bilanciamento del bianco</b>	Auto (3 tipi), incandescenza, fluorescenza (7 tipi), sole diretto, flash, nuvoloso, ombra, premisurazione manuale (possono essere salvati fino a 6 valori, misurazione del bilanciamento del bianco spot disponibile durante il live view), scelta della temperatura di colore (2.500 K–10.000 K), tutti con regolazione fine.
<b>Bracketing</b>	
<b>Tipi di bracketing</b>	Esposizione, flash, bilanciamento del bianco e D-Lighting attivo
<b>Live view</b>	
<b>Modi</b>	 (live view foto),  (live view filmato)
<b>Motore di messa a fuoco</b>	<ul style="list-style-type: none"> <li>• <b>Autofocus (AF):</b> AF singolo (AF-S); AF permanente (AF-F)</li> <li>• <b>Messa a fuoco manuale (M)</b></li> </ul>
<b>Modo area AF</b>	AF con priorità al volto, AF area estesa, AF area normale, AF a inseguimento del soggetto
<b>Autofocus</b>	AF con rilevazione del contrasto ovunque nell'inquadratura (la fotocamera seleziona il punto AF automaticamente quando sono selezionati AF con priorità al volto o AF a inseguimento soggetto)
<b>Filmato</b>	
<b>Misurazione esposimetrica</b>	Misurazione esposimetrica TTL mediante il sensore di immagine principale
<b>Metodo di misurazione esposimetrica</b>	Matrix, ponderata centrale o ponderata su alte luci
<b>Dimensioni del fotogramma (pixel) e frequenza fotogrammi</b>	<ul style="list-style-type: none"> <li>• 3.840 × 2.160 (4K UHD); 30p (progressivo), 25p, 24p</li> <li>• 1.920 × 1.080; 60p, 50p, 30p, 25p, 24p</li> <li>• 1.280 × 720; 60p, 50p</li> </ul> <p>Le frequenze fotogrammi effettive per 60p, 50p, 30p, 25p e 24p sono 59,94, 50, 29,97, 25 e 23,976 fps rispettivamente; ★ alta qualità disponibile per tutte le dimensioni del fotogramma, qualità normale disponibile con tutte le dimensioni tranne 3.840 × 2.160</p>

Filmato	
Formato file	MOV
Compressione video	Codifica avanzata video H.264/MPEG-4
Formato di registrazione audio	PCM lineare
Dispositivo di registrazione audio	Microfono stereo incorporato o esterno; sensibilità regolabile
Sensibilità ISO	<ul style="list-style-type: none"> <li>• <b>Modi di esposizione P, S e A:</b> controllo automatico ISO (da ISO 100 a Hi 5) con limite superiore selezionabile</li> <li>• <b>Modo di esposizione M:</b> controllo automatico ISO (da ISO 100 a Hi 5) disponibile con limite superiore selezionabile; selezione manuale (da ISO 100 a 51200 in step di <math>\frac{1}{3}</math>, <math>\frac{1}{2}</math> o 1 EV) con opzioni aggiuntive disponibili equivalenti a circa 0,3, 0,5, 0,7, 1, 2, 3, 4 o 5 EV (equivalente a ISO 1640000) sopra ISO 51200</li> </ul>
D-Lighting attivo	Selezionabile da <b>Molto alto, Alto, Normale, Moderato</b> o <b>No</b>
Altre opzioni	Creazione di indici, ripresa time-lapse, riduzione vibrazioni elettronica
Monitor	
Monitor	8 cm/3,2 pollici, circa 2.359k punti (XGA) TFT basculante LCD sensibile al tocco con angolo di visione di 170°, circa 100% copertura dell'inquadratura e controllo manuale della luminosità del monitor
Riproduzione	
Riproduzione	Riproduzione a pieno formato e miniature (4, 9 o 72 immagini) con zoom in riproduzione, riproduzione filmati, slide show di foto e/o filmati, visualizzazione istogrammi, alte luci, informazioni sulla foto, visualizzazione dati posizione, rotazione auto immagine, classificazione immagine e incorporazione e visualizzazione di informazioni IPTC

Interfaccia	
<b>USB</b>	SuperSpeed USB (connettore USB 3.0 Micro-B); la connessione a una porta USB integrata è consigliata
<b>Uscita HDMI</b>	Connettore HDMI di tipo C
<b>Ingresso audio</b>	Jack mini pin stereo (diametro di 3,5 mm; alimentazione plug-in supportata)
<b>Uscita audio</b>	Jack mini pin stereo (diametro di 3,5 mm)
<b>Terminale remoto a dieci poli</b>	Può essere utilizzato per collegare il comando a distanza opzionale, i telecomandi WR-R10 (richiede l'adattatore WR-A10) o WR-1, l'unità GPS GP-1/GP-1A o il dispositivo GPS conforme a NMEA0183 versione 2.01 o 3.01 (richiede un cavo adattatore GPS MC-35 e un cavo con connettore D-sub a 9 poli)
Wireless/Bluetooth	
<b>Wireless</b>	<ul style="list-style-type: none"> <li>• <b>Standard:</b> IEEE 802.11b, IEEE 802.11g</li> <li>• <b>Frequenza di funzionamento:</b> 2.412–2.462 MHz (canali 1–11)</li> <li>• <b>Autenticazione:</b> sistema aperto, WPA2-PSK</li> </ul>
<b>Bluetooth</b>	<b>Protocolli di comunicazione:</b> specifica Bluetooth versione 4.1
<b>Campo (linea di visuale)</b>	Circa 10 m senza interferenze; il campo può variare con l'intensità del segnale e la presenza o l'assenza di ostacoli
NFC	
<b>Funzionamento</b>	Tag Tipo 3 NFC Forum

<b>Lingue supportate</b>	
<b>Lingue supportate</b>	Arabo, Bengalese, Bulgaro, Ceco, Cinese (semplificato e tradizionale), Coreano, Danese, Finlandese, Francese, Giapponese, Greco, Hindi, Indonesiano, Inglese, Italiano, Marathi, Norvegese, Olandese, Persiano, Polacco, Portoghese (Portogallo e Brasile), Rumeno, Russo, Serbo, Spagnolo, Svedese, Tailandese, Tamil, Tedesco, Telugu, Turco, Ucraino, Ungherese, Vietnamita
<b>Fonte di alimentazione</b>	
<b>Batteria ricaricabile</b>	Una batteria ricaricabile Li-ion EN-EL15
<b>Battery pack</b>	Multi-power battery pack MB-D17 opzionale con una batteria ricaricabile Li-ion EN-EL18a o EN-EL18 Nikon (disponibile separatamente), una batteria ricaricabile Li-ion EN-EL15 Nikon o otto batterie alcaline AA, Ni-MH o al litio. È necessario un coperchio vano batteria BL-5 quando si utilizzano batterie ricaricabili EN-EL18a o EN-EL18.
<b>Adattatore CA</b>	Adattatore CA EH-5b; richiede un connettore di alimentazione EP-5B (disponibile separatamente)
<b>Attacco per treppiedi</b>	
<b>Attacco per treppiedi</b>	1/4 pollici (ISO 1222)

<b>Dimensioni/peso</b>	
<b>Dimensioni (L × A × P)</b>	Circa 147 × 115 × 81 mm
<b>Peso</b>	Circa 860 g con batteria ricaricabile e card di memoria XQD ma senza tappo corpo; circa 760 g (solo corpo macchina della fotocamera)
<b>Ambiente operativo</b>	
<b>Temperatura</b>	0 °C–40 °C
<b>Umidità</b>	85% o inferiore (senza condensa)

- Se non diversamente specificato, tutte le misure sono eseguite in conformità agli standard o alle linee guida di Camera and Imaging Products Association (CIPA).
- Tutte le cifre si riferiscono a una fotocamera con batteria ricaricabile completamente carica.
- Nikon si riserva il diritto di modificare l'aspetto e le specifiche dell'hardware e del software descritti in questo manuale in qualsiasi momento e senza alcun preavviso. Nikon declina ogni responsabilità per eventuali danni provocati da possibili errori contenuti in questo manuale.

## ■ ■ *Caricabatteria MH-25a*

<b>Potenza nominale in entrata</b>	CA 100–240 V, 50/60 Hz, 0,23–0,12 A
<b>Potenza nominale in uscita</b>	CC 8,4 V/1,2 A
<b>Batterie ricaricabili supportate</b>	Batterie ricaricabili Li-ion EN-EL15 Nikon
<b>Tempo di ricarica</b>	Circa 2 ore e 35 minuti a una temperatura ambiente di 25 °C quando sono completamente scariche
<b>Temperatura operativa</b>	0 °C–40 °C
<b>Dimensioni (L × A × P)</b>	Circa 95 × 33,5 × 71 mm, escluse le sporgenze
<b>Lunghezza del cavo di alimentazione (se in dotazione)</b>	Circa 1,5 m
<b>Peso</b>	Circa 115 g, escluso connettore di alimentazione in dotazione (cavo di alimentazione o adattatore CA a muro)

## ■ ■ *Batteria ricaricabile Li-ion EN-EL15*

<b>Tipo</b>	Batteria ricaricabile agli ioni di litio
<b>Capacità nominale</b>	7,0 V/1.900 mAh
<b>Temperatura operativa</b>	0 °C–40 °C
<b>Dimensioni (L × A × P)</b>	Circa 40 × 56 × 20,5 mm
<b>Peso</b>	Circa 88 g, escluso copricontatti

## ■ Obiettivo AF-S DX NIKKOR 16–80 mm f/2.8–4E ED VR

<b>Tipo</b>	Obiettivo AF-S DX tipo E con CPU incorporata e baionetta F-mount
<b>Lunghezza focale</b>	16–80 mm
<b>Apertura massima</b>	f/2.8–4
<b>Struttura dell'obiettivo</b>	17 elementi in 13 gruppi (compresi 4 elementi ED, 3 elementi asferici ed elementi con rivestimento Nano-Crystal o trattamenti al fluoro)
<b>Angolo di campo</b>	83°–20°
<b>Scala delle lunghezze focali</b>	Graduata in millimetri (16, 24, 35, 50, 80)
<b>Informazioni sulla distanza</b>	Uscita alla fotocamera
<b>Zoom</b>	Zoom manuale con anello zoom indipendente
<b>Messa a fuoco</b>	Sistema Internal Focusing (IF) Nikon con autofocus controllato da motore Silent Wave e anello di messa a fuoco separato per messa a fuoco manuale
<b>Riduzione vibrazioni</b>	Decentramento ottico che utilizza voice coil motors (VCM)
<b>Indicatore della distanza di messa a fuoco</b>	0,35 m–∞
<b>Distanza minima di messa a fuoco</b>	0,35 m dal piano focale (□ 115) a tutte le posizioni dello zoom
<b>Lamelle del diaframma</b>	7 (apertura circolare del diaframma)
<b>Diaframma</b>	Controllo automatico diaframma elettronico
<b>Gamma diaframma</b>	<ul style="list-style-type: none"><li>• <b>Lunghezza focale 16 mm:</b> f/2.8–22</li><li>• <b>Lunghezza focale 80 mm:</b> f/4–32</li></ul> L'apertura minima visualizzata potrebbe variare a seconda della dimensione dell'incremento di esposizione selezionato con la fotocamera.
<b>Misurazione esposimetrica</b>	Diaframma con apertura completa
<b>Dimensione attacco filtro</b>	72 mm (P = 0,75 mm)
<b>Dimensioni</b>	Circa 80 mm di diametro massimo × 85,5 mm (distanza dalla flangia di innesto obiettivo della fotocamera)
<b>Peso</b>	Circa 480 g

Nikon si riserva il diritto di modificare l'aspetto e le specifiche dell'hardware e del software descritti in questo manuale in qualsiasi momento e senza alcun preavviso. Nikon declina ogni responsabilità per eventuali danni provocati da possibili errori contenuti in questo manuale.

## Obiettivi

### **AF-S DX NIKKOR 16–80 mm f/2.8–4E ED VR**

L'obiettivo generalmente utilizzato nel presente manuale a scopo illustrativo è l'AF-S DX NIKKOR 16–80 mm f/2.8–4E ED VR.

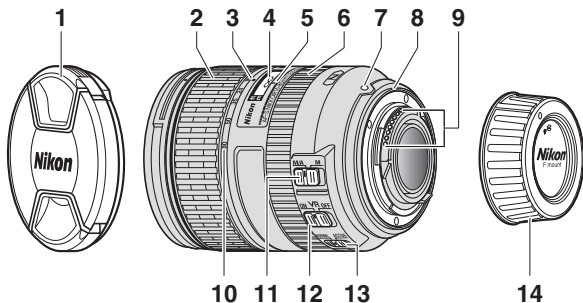

**1** Tappo dell'obiettivo

**2** Anello zoom

**3** Riferimento scala lunghezze focali

**4** Indicatore della distanza di messa a fuoco

**5** Riferimento della distanza di messa a fuoco

**6** Anello di messa a fuoco ..... 114

**7** Riferimento di innesto obiettivo  
..... 18

**8** Guarnizione in gomma di innesto obiettivo

**9** Contatti CPU ..... 323

**10** Scala delle lunghezze focali

**11** Selettore del modo di messa a fuoco  
..... 114, 376

**12** Interruttore riduzione vibrazioni  
..... 378

**13** Interruttore modo riduzione vibrazioni ..... 379

**14** Copriobiettivo posteriore

L'obiettivo AF-S DX NIKKOR 16–80 mm f/2.8–4E ED VR è per l'uso esclusivo con fotocamere digitali Nikon in formato DX. Le fotocamere a pellicola SLR e le fotocamere SLR digitali serie D2 e D1, D200, D100, D90, D80, serie D70, D60, D50, serie D40 e D3000 non sono supportate.

### ✔ **Indicatore della distanza di messa a fuoco**

Si noti che l'indicatore della distanza di messa a fuoco costituisce semplicemente una guida e potrebbe non mostrare con precisione la distanza dal soggetto e potrebbe, a causa della profondità di campo o di altri fattori, non mostrare ∞ quando la fotocamera è messa a fuoco su un oggetto distante.

### ✎ **Utilizzo di M/A (esclusione dell'autofocus manuale) con obiettivi AF-S DX NIKKOR 16–80 mm f/2.8–4E ED VR**

Per mettere a fuoco utilizzando l'esclusione dell'autofocus manuale (M/A):

- 1 Far scorrere il selettore del modo di messa a fuoco dell'obiettivo (☐ 375) su M/A.
- 2 Mettere a fuoco.

Se lo si desidera, è possibile escludere l'autofocus ruotando l'anello di messa a fuoco dell'obiettivo mentre si tiene premuto il pulsante di scatto premuto a metà corsa (o, se la fotocamera è dotata di un pulsante **AF-ON**, mentre il pulsante **AF-ON** è premuto). Per mettere nuovamente a fuoco mediante l'autofocus, premere il pulsante di scatto a metà corsa o premere di nuovo il pulsante **AF-ON**.

### **Cura dell'obiettivo**

- L'obiettivo torna all'apertura massima quando viene rimosso dalla fotocamera. Per proteggere l'interno dell'obiettivo, conservarlo lontano dal sole diretto o riposizionare i tappi dell'obiettivo.
- Non afferrare o tenere l'obiettivo o la fotocamera solo dal paraluce.
- Mantenere puliti i contatti CPU.
- Nel caso in cui la guarnizione in gomma di innesto obiettivo sia danneggiata, interrompere immediatamente l'uso e portare l'obiettivo a un centro assistenza autorizzato Nikon per la riparazione.
- Utilizzare una pompetta per rimuovere la polvere e altri residui dalle superfici dell'obiettivo.
- Gli elementi anteriore e posteriore dell'obiettivo rivestiti con fluoro possono essere puliti semplicemente strofinandoli con un panno asciutto. Effetto smear e impronte digitali possono essere rimossi utilizzando un panno di cotone pulito e morbido o un fazzolettino per la pulizia dell'obiettivo; pulire dal centro verso l'esterno con un movimento circolare, assicurandosi di non lasciare effetto smear né toccare la superficie del vetro con le dita. Per rimuovere macchie resistenti, pulire delicatamente con un panno morbido inumidito con una piccola quantità di acqua distillata, etanolo o detergente per obiettivo. Le macchie a forma di goccia sugli elementi idrorepellenti e oleorepellenti rivestiti con fluoro possono essere rimosse con un panno asciutto.
- Non usare mai solventi organici come diluente per vernici o benzene per pulire l'obiettivo.
- Il paraluce o i filtri NC possono essere utilizzati per proteggere l'elemento frontale dell'obiettivo.
- Montare il tappo posteriore e quello anteriore prima di posizionare l'obiettivo nella sua sacca flessibile.
- Se l'obiettivo non verrà usato per un periodo di tempo prolungato, conservarlo in un luogo fresco e asciutto per evitare muffa e ruggine. Non conservarlo sotto sole diretto o con palline di naftalina o canfora.
- Tenere l'obiettivo asciutto. Meccanismi interni arrugginiti possono causare danni irreparabili.
- Lasciare l'obiettivo in luoghi estremamente caldi potrebbe danneggiare o deformare le parti realizzate in plastica rinforzata.

## ■ Riduzione vibrazioni (VR)

Gli obiettivi AF-S DX NIKKOR 16–80 mm f/2.8–4E ED VR supportano la riduzione vibrazioni (VR), che riduce le sfocature causate dal movimento della fotocamera anche quando si effettua una ripresa panoramica con la fotocamera, consentendo di allungare i tempi di posa di circa 4,0 arresti. Ciò amplia la gamma dei tempi di posa disponibili e permette la fotografia con la fotocamera tenuta in mano, senza treppiedi, in un range ampio di situazioni. Il valore indicato di 4,0 arresti si basa sulle misurazioni effettuate in modo **NORMAL** in base agli standard della Camera and Imaging Products Association (CIPA); gli obiettivi in formato FX sono valutati usando fotocamere digitali in formato FX, gli obiettivi in formato DX usando fotocamere in formato DX e gli obiettivi zoom allo zoom massimo.

Per usare la riduzione vibrazioni, far scorrere l'interruttore riduzione vibrazioni su **ON**. La riduzione vibrazioni viene attivata quando il pulsante di scatto viene premuto a metà corsa, riducendo gli effetti del movimento della fotocamera sull'immagine nel mirino e semplificando il processo di inquadratura del soggetto e di messa a fuoco.

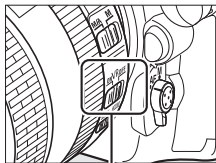

### ✔ Riduzione vibrazioni

- Quando si usa la riduzione vibrazioni, premere il pulsante di scatto a metà corsa e attendere che l'immagine nel mirino si stabilizzi prima di premere il pulsante di scatto fino in fondo.
- Quando la riduzione vibrazioni è attiva, l'immagine nel mirino potrebbe risultare mossa dopo che l'otturatore è stato rilasciato. Ciò non indica un malfunzionamento.
- Non spegnere la fotocamera né rimuovere l'obiettivo mentre la riduzione vibrazioni è attiva. Se l'alimentazione all'obiettivo viene interrotta mentre la riduzione vibrazioni è attiva, l'obiettivo potrebbe produrre rumorosità quando viene scosso. Questo non è un malfunzionamento e può essere corretto ricollegando l'obiettivo e accendendo la fotocamera.
- Se la fotocamera è dotata di un flash incorporato, la riduzione vibrazioni verrà disattivata mentre il flash si sta caricando.
- **ON** è consigliato in generale quando la fotocamera è innestata su un monopiede o un treppiedi con una testina non fissata, sebbene **OFF** potrebbe essere preferito in base alle condizioni di ripresa e al tipo di treppiedi.

### 🔍 Il selettore modo riduzione vibrazioni (obiettivi AF-S DX NIKKOR 16–80 mm f/2.8–4E ED VR)

Il selettore modo riduzione vibrazioni viene utilizzato per selezionare il modo riduzione vibrazioni quando la riduzione vibrazioni è attiva.

- **Selezionare NORMAL** per ridurre gli effetti delle vibrazioni quando si fotografa da una posizione fissa e in altre situazioni con movimento della fotocamera comparativamente ridotto.
- **Selezionare ACTIVE** per ridurre gli effetti delle vibrazioni quando si riprende da un veicolo in movimento, mentre si cammina e in altre situazioni con movimento della fotocamera attivo.

Far scorrere il selettore modo vibrazione riduzioni su **NORMAL** durante l'effettuazione di una ripresa panoramica. Quando si effettua una ripresa panoramica con la fotocamera, la riduzione vibrazioni si applica soltanto al movimento che non è parte della panoramica (se si eseguono panoramiche orizzontali, per esempio, la riduzione vibrazioni sarà applicata solo al movimento verticale), facilitando l'effettuazione regolare della ripresa panoramica con la fotocamera in un ampio arco.

### Utilizzo delle unità flash incorporate

Se la fotocamera è dotata di un flash incorporato, assicurarsi che il soggetto sia a una distanza di almeno 0,6 m e rimuovere i paraluce per evitare vignettature (ombre create quando il margine dell'obiettivo oscura il flash incorporato).

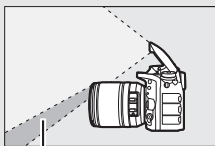

Ombra



Vignettatura

Fotocamera	Posizione dello zoom	Distanza minima senza vignettatura
D7200, D7100, D7000	18 mm	1,0 m
	24 mm, 35 mm, 50 mm, 80 mm	0,6 m
D5500, D5300, D5200, D5100, D5000, D3300, D3200, D3100	24 mm	1,0 m
	35 mm, 50 mm, 80 mm	0,6 m
Serie D300	18 mm	1,5 m
	24 mm, 35 mm, 50 mm, 80 mm	0,6 m

**Accessori in dotazione per gli obiettivi AF-S DX NIKKOR 16–80 mm f/2.8–4E ED VR**

- Tappo dell'obiettivo anteriore a scatto 72 mm LC-72
- Copriobiettivo posteriore LF-4
- Paraluce a baionetta HB-75

Allineare il riferimento di innesto paraluce (●) con il riferimento di allineamento paraluce (◡) come mostrato nella figura ①, quindi ruotare il paraluce (②) finché il riferimento ● non è allineato con il riferimento di blocco paraluce (—○).

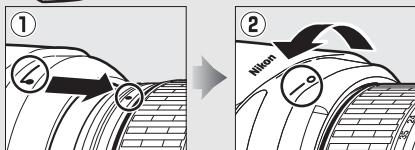
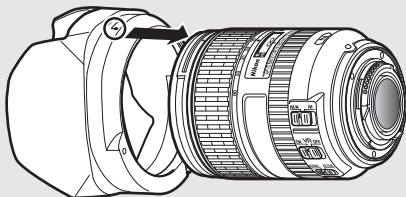

Quando si collega o rimuove il paraluce, tenerlo in prossimità del simbolo alla sua base ed evitare di afferrarlo con troppa forza. Potrebbe verificarsi vignettatura se il paraluce non è attaccato correttamente. Il paraluce può essere invertito e innestato sull'obiettivo quando non è in uso.

Per smontare il paraluce, premere il pulsante di sblocco paraluce (①), ruotare il paraluce nella direzione mostrata dalla freccia (②) e rimuoverlo come mostrato (③).

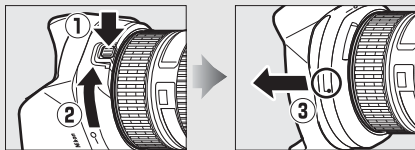

### Accessori opzionali per gli obiettivi AF-S DX NIKKOR 16–80 mm f/2.8–4E ED VR

- Filtro ad avvitamento 72 mm
- Custodia obiettivo CL-1218

### Una nota sugli obiettivi grandangolari e super grandangolari

L'autofocus potrebbe non garantire i risultati desiderati in situazioni simili a quelle mostrate di seguito.

#### 1 Gli oggetti sullo sfondo occupano uno spazio maggiore del punto AF rispetto al soggetto principale:

Se il punto AF contiene sia oggetti in primo piano sia oggetti dello sfondo, la fotocamera potrebbe mettere a fuoco lo sfondo e il soggetto potrebbe quindi non essere messo a fuoco.



**Esempio:** un soggetto di ritratto lontano situato a una certa distanza dallo sfondo

#### 2 Il soggetto contiene molti dettagli particolareggiati.

La fotocamera potrebbe avere difficoltà a mettere a fuoco i soggetti che mancano di contrasto o appaiono più piccoli degli oggetti sullo sfondo.



**Esempio:** un campo di fiori

In questi casi, usare la messa a fuoco manuale o utilizzare il blocco della messa a fuoco per mettere a fuoco un altro soggetto alla stessa distanza, quindi ricomporre la foto. Per ulteriori informazioni, vedere "Ottenere buoni risultati con l'autofocus" (□ 113).

### Informazioni sui marchi

IOS è un marchio di fabbrica o un marchio di fabbrica registrato di Cisco Systems, Inc. negli Stati Uniti e/o in altri Paesi e viene usato sotto licenza. Windows è un marchio di fabbrica registrato o un marchio di fabbrica di proprietà di Microsoft Corporation negli Stati Uniti e/o in altri Paesi. Mac, OS X, Apple®, App Store®, i loghi Apple, iPhone® e iPad® sono marchi di fabbrica di Apple Inc. registrati negli Stati Uniti e/o in altri Paesi. Android è un marchio di Google Inc. Il robot Android è riprodotto o modificato dal lavoro creato e condiviso da Google e utilizzato secondo i termini descritti nella licenza di attribuzione Creative Commons 3.0. PictBridge è un marchio di fabbrica. XQD è un marchio di fabbrica di Sony Corporation. I loghi SD, SDHC e SDXC sono marchi di fabbrica di SD-3C, LLC. HDMI, il logo HDMI e High-Definition Multimedia Interface sono marchi di fabbrica o marchi di fabbrica registrati di HDMI Licensing, LLC.

## **HDMI**

Wi-Fi e il logo Wi-Fi sono marchi di fabbrica o marchi di fabbrica registrati di Wi-Fi Alliance. N-Mark è un marchio di fabbrica o un marchio di fabbrica registrato di NFC Forum, Inc. negli Stati Uniti e/o in altri Paesi. Tutti gli altri nomi di marchi menzionati nel manuale o nell'ulteriore documentazione fornita con il prodotto Nikon sono marchi di fabbrica o marchi di fabbrica registrati di proprietà dei rispettivi proprietari.

Il marchio denominativo e i loghi Bluetooth® sono marchi di fabbrica registrati di proprietà di Bluetooth SIG, Inc. e qualsiasi utilizzo di questi marchi da parte di Nikon Corporation avviene sotto licenza.

### Standard supportati

- **DCF Versione 2.0:** Design Rule for Camera File System (DCF) è uno standard largamente diffuso nel settore delle fotocamere digitali per garantire compatibilità tra fotocamere di marche differenti.
- **Exif versione 2.3:** la fotocamera supporta Exif (Exchangeable Image File Format for Digital Still Cameras) versione 2.3, uno standard in cui le informazioni memorizzate con le foto sono usate per una riproduzione dei colori ottimale quando le immagini sono stampate da stampanti conformi a Exif.
- **PictBridge:** uno standard nato da una collaborazione fra i produttori di fotocamere digitali e di stampanti, che consente di stampare le foto direttamente da una stampante senza trasferirle prima su computer.
- **HDMI:** High-Definition Multimedia Interface è uno standard per interfacce multimediali utilizzato nell'elettronica di consumo e nei dispositivi AV in grado di trasmettere dati audiovisivi e segnali di controllo ai dispositivi compatibili con HDMI mediante un unico collegamento via cavo.

### Marchio di conformità

Gli standard con i quali la fotocamera è conforme possono essere visualizzati tramite l'opzione **Marchio di conformità** nel menu impostazioni (□ 309).

### Licenza FreeType (FreeType2)

Parti di questo software sono soggette a copyright © 2012 The FreeType Project (<http://www.freetype.org>). Tutti i diritti riservati.

### Licenza MIT (HarfBuzz)

Parti di questo software sono soggette a copyright © 2016 The HarfBuzz Project (<http://www.freedesktop.org/wiki/Software/HarfBuzz>). Tutti i diritti riservati.

## Card di memoria approvate

La fotocamera accetta le card di memoria XQD e SD elencate nelle seguenti sezioni. Altre card non sono state testate. Per ulteriori informazioni sulle card elencate di seguito, contattare il produttore.

### ■ ■ Card di memoria XQD

Le seguenti card di memoria XQD sono state testate e approvate per l'uso con la fotocamera.

Sony	Serie G	QD-G32A	32 GB
		QD-G64A	64 GB
		QD-G128A	128 GB
	Serie S	QD-S32/QD-S32E	32 GB
		QD-S64/QD-S64E	64 GB
	Serie H	QD-H16	16 GB
		QD-H32	32 GB
	Serie N	QD-N32	32 GB
		QD-N64	64 GB
	Lexar	Professional	1100 ×
1333 ×			32 GB, 64 GB
2933 ×			32 GB, 64 GB, 128 GB

Card con velocità di scrittura di 45 MB/sec. (300×) o superiore sono consigliate per la registrazione di filmati. Velocità più lente potrebbero causare l'interruzione della registrazione o una riproduzione irregolare, a scatti.

## ■ **Card di memoria SD**

La fotocamera supporta card di memoria SD, SDHC e SDXC, comprese card SDHC e SDXC



conformi con UHS-II. Le card classificate come velocità UHS classe 3 o superiore sono consigliate per la registrazione di filmati; l'utilizzo di card più lente potrebbe causare l'interruzione della registrazione. Quando si scelgono le card per l'uso in lettori di card, assicurarsi che siano compatibili con il dispositivo. Contattate il produttore per informazioni su funzioni, funzionamento e limitazioni sull'uso.

## Capacità della card di memoria

La seguente tabella mostra il numero approssimativo di immagini che possono essere memorizzate su una card Lexar Professional 2933x XQD 2.0 da 64 GB a diverse impostazioni di qualità dell'immagine, dimensione dell'immagine e area immagine.

### ■ Area immagine DX (24×16)

Qualità dell'immagine	Dimensione dell'immagine	Dimensione file <sup>1</sup>	N. di immagini <sup>1</sup>	Capacità buffer <sup>2</sup>
NEF (RAW), compress. senza perdita, 12 bit	Grande	20,1 MB	1.700	200
	Medio	14,5 MB	2.400	200
	Piccola	11,0 MB	3.200	200
NEF (RAW), compress. senza perdita, 14 bit	Grande	25,0 MB	1.300	200
NEF (RAW), compressione maggiore, 12 bit	Grande	17,2 MB	2.400	200
NEF (RAW), compressione maggiore, 14 bit	Grande	21,3 MB	2.000	200
NEF (RAW), senza compressione, 12 bit	Grande	33,1 MB	1.700	200
NEF (RAW), senza compressione, 14 bit	Grande	43,1 MB	1.300	79
TIFF (RGB)	Grande	62,5 MB	975	48
	Medio	35,6 MB	1.600	56
	Piccola	16,4 MB	3.600	64
JPEG Fine <sup>3</sup>	Grande	10,4 MB	4.400	200
	Medio	6,4 MB	7.300	200
	Piccola	3,4 MB	13.700	200
JPEG Normal <sup>3</sup>	Grande	5,3 MB	8.600	200
	Medio	3,3 MB	14.100	200
	Piccola	1,8 MB	25.900	200
JPEG Basic <sup>3</sup>	Grande	2,8 MB	16.600	200
	Medio	1,8 MB	26.600	200
	Piccola	1,0 MB	46.500	200

## ■ Area immagine 1,3× (18×12)

Qualità dell'immagine	Dimensione dell'immagine	Dimensione file <sup>1</sup>	N. di immagini <sup>1</sup>	Capacità buffer <sup>2</sup>
NEF (RAW), compress. senza perdita, 12 bit	Grande	12,4 MB	2.900	200
	Medio	9,1 MB	3.900	200
	Piccola	7,0 MB	5.100	200
NEF (RAW), compress. senza perdita, 14 bit	Grande	15,4 MB	2.300	200
NEF (RAW), compressione maggiore, 12 bit	Grande	10,7 MB	3.900	200
NEF (RAW), compressione maggiore, 14 bit	Grande	13,1 MB	3.300	200
NEF (RAW), senza compressione, 12 bit	Grande	20,1 MB	2.900	200
NEF (RAW), senza compressione, 14 bit	Grande	25,9 MB	2.300	200
TIFF (RGB)	Grande	37,2 MB	1.600	135
	Medio	21,4 MB	2.700	200
	Piccola	10,0 MB	5.700	200
JPEG Fine <sup>3</sup>	Grande	6,5 MB	7.000	200
	Medio	4,2 MB	11.100	200
	Piccola	2,4 MB	19.200	200
JPEG Normal <sup>3</sup>	Grande	3,4 MB	13.600	200
	Medio	2,2 MB	21.200	200
	Piccola	1,3 MB	35.700	200
JPEG Basic <sup>3</sup>	Grande	1,8 MB	25.600	200
	Medio	1,2 MB	39.200	200
	Piccola	0,8 MB	60.600	200

1 Tutte le cifre sono approssimative. La dimensione del file varia a seconda della scena registrata.

2 Numero massimo di esposizioni che è possibile memorizzare nel buffer di memoria a ISO 100. Diminuisce a qualità dell'immagine contrassegnate con una stella ("★") oppure se il controllo distorsione auto è attivo.

3 Le cifre presuppongono la compressione JPEG a priorità della dimensione. La selezione di un'opzione di qualità dell'immagine contrassegnata con una stella ("★"; compressione ottimale) fa aumentare la dimensione file delle foto JPEG; di conseguenza, il numero di foto e la capacità del buffer diminuiscono.

 **d2—Limite scatto continuo** (📖 297)

Il massimo numero di foto che possono essere scattate in una singola sequenza può essere impostato su un valore compreso tra 1 e 200.

## Durata della batteria

Le sequenze di filmato o il numero di scatti che è possibile registrare con batterie ricaricabili completamente cariche varia in base alle condizioni della batteria ricaricabile, alla temperatura, all'intervallo tra scatti e alla lunghezza del tempo di visualizzazione dei menu. Nel caso delle batterie AA, la capacità può variare anche in base alla marca e alle condizioni di conservazione; alcune batterie non possono essere utilizzate. I valori di esempio relativi alla fotocamera e al multi-power battery pack MB-D17 opzionale sono indicati di seguito.

- **Foto, modo di scatto fotogramma singolo (standard CIPA<sup>1</sup>)**
  - **Una batteria ricaricabile EN-EL15 (fotocamera):** circa 1.240 scatti
  - **Una batteria ricaricabile EN-EL15 (MB-D17):** circa 1.240 scatti
  - **Una batteria ricaricabile EN-EL18a (MB-D17):** circa 2.510 scatti
  - **Otto batterie alcaline AA (MB-D17):** circa 1.140 scatti
- **Foto, modo di scatto continuo (standard Nikon<sup>2</sup>)**
  - **Una batteria ricaricabile EN-EL15 (fotocamera):** circa 2.740 scatti
  - **Una batteria ricaricabile EN-EL15 (MB-D17):** circa 2.740 scatti
  - **Una batteria ricaricabile EN-EL18a (MB-D17):** circa 6.570 scatti
  - **Otto batterie alcaline AA (MB-D17):** circa 2.620 scatti
- **Filmati<sup>3</sup>**
  - **Una batteria ricaricabile EN-EL15 (fotocamera):** circa 50 minuti di sequenza HD
  - **Una batteria ricaricabile EN-EL15 (MB-D17):** circa 50 minuti di sequenza HD
  - **Una batteria ricaricabile EN-EL18a (MB-D17):** circa 130 minuti di sequenza HD
  - **Otto batterie alcaline AA (MB-D17):** circa 60 minuti di sequenza HD

- 1 Misurato a 23 °C ( $\pm 2$  °C) con un obiettivo AF-S DX NIKKOR 16–80 mm f/2.8–4E ED VR nelle seguenti condizioni di test: obiettivo con ciclo da infinito a distanza minima e una foto scattata alle impostazioni predefinite ogni 30 sec. Live view non utilizzato.
- 2 Misurato a 23 °C con un obiettivo AF-S NIKKOR 70–200 mm f/2.8G ED VR II nelle le seguenti condizioni di test: riduzione vibrazioni disattivata, qualità dell'immagine impostata su JPEG Normal, dimensione dell'immagine impostata su **Grande**, tempo di posa  $\frac{1}{250}$  sec., messa a fuoco con ciclo da infinito a distanza minima tre volte dopo che il pulsante di scatto è stato premuto a metà corsa per 3 sec.; sono stati effettuati sei scatti in sequenza e il monitor è stato acceso per 5 sec. e quindi spento; il ciclo è stato ripetuto una volta allo scadere del timer di standby.
- 3 Misurato a 23 °C ( $\pm 2$  °C) con la fotocamera alle impostazioni predefinite e un obiettivo AF-S DX NIKKOR 16–80 mm f/2.8–4E ED VR nelle condizioni specificate da Camera and Imaging Products Association (CIPA). I singoli filmati possono essere composti da uno o più file, ognuno fino a 4 GB in dimensione, e possono avere lunghezza totale fino a 29 minuti 59 secondi; la registrazione potrebbe terminare prima di raggiungere questi limiti se la temperatura della fotocamera aumenta.

I seguenti casi possono ridurre la durata della batteria:



- Utilizzo del monitor
- Tenere il pulsante di scatto premuto a metà corsa
- Operazioni di autofocus ripetute
- Ripresa di foto NEF (RAW) o TIFF (RGB)
- Tempi di posa lunghi
- Uso delle funzioni Wi-Fi (LAN wireless) e Bluetooth della fotocamera
- Uso della fotocamera con accessori opzionali collegati
- Uso del modo VR (riduzione vibrazioni) con obiettivi VR
- Aumentare e ridurre ripetutamente l'ingrandimento con un obiettivo AF-P.

Per assicurarsi di ottenere il massimo dalle batterie ricaricabili EN-EL15 Nikon, attenersi alle indicazioni seguenti:

- Mantenere puliti i contatti della batteria ricaricabile. La presenza di impurità sui contatti può ridurre le prestazioni della batteria ricaricabile.
- Utilizzare le batterie ricaricabili immediatamente dopo averle caricate. Le batterie ricaricabili perdono la carica se vengono lasciate inutilizzate.

# Indice

## Simboli

P (Auto programmato).....	130, 132
S (Auto a priorità di tempi) .....	130, 133
A (Auto priorità diaframmi).....	130, 134
M (Manuale).....	130, 135
S (Fotogramma singolo) .....	116
CL (Continuo a bassa velocità)..	116, 297
CH (Continuo ad alta velocità) .....	116
Q (Scatto discreto) .....	116
Qc (Scatto continuo discreto) .....	116
☺ (Autoscatto) .....	117, 119, 296
MUP .....	117, 121
[1] (AF a punto singolo) .....	103
[2] (AF ad area dinamica) .....	103
[3] (Tracking 3D) .....	104
[4] (Area AF a gruppo) .....	104
[5] (Area AF auto) .....	104
[6] (AF con priorità al volto) .....	48
[7] (AF area estesa).....	48
[8] (AF area normale) .....	48
[9] (AF a inseguim. soggetto) .....	48
[10] (Matrix) .....	128
[11] (Ponderata centrale).....	128
[12] (Spot) .....	128
[13] (Ponderata su alte luci) .....	128
Pulsante  (info).....	54, 69, 226
 (Live view).....	43, 58, 174, 303
? (Guida) .....	31
 (Buffer di memoria).....	118, 387
Pulsante  .....	50, 64, 225, 229, 260
Pulsante  .....	6, 303
● (Indicatore di messa a fuoco)38, 111, 115	
PRE (Premisurazione manuale)160, 169	

## Valori numerici

1,3x .....	70, 88, 97
12 bit .....	93

14 bit .....	93
--------------	----

## A

Accessori.....	333
Accoppiamento .....	211
Adattatore CA .....	333
Adobe RGB.....	286
AE e flash (Opzioni auto bracketing).....	146, 147
AF .....	47-49, 97-113, 292-294
AF a punto singolo.....	103, 106
AF ad area dinamica .....	103, 106, 294
AF area estesa .....	48
AF area normale .....	48
AF con priorità al volto .....	48
AF permanente .....	47
AF singolo .....	47, 101, 292
AF-C .....	101, 292
AF-continuo.....	101, 292
AF-F.....	47
AF-S.....	47, 101, 292
Aggiungi voci (Mio Menu).....	313
Alloggiamento.....	96, 256, 288
Alta definizione .....	384
Alte luci .....	263
Anello di messa a fuoco dell'obiettivo ..	49, 114, 375
Anello messa a fuoco man. AF.....	294
Angolo di campo .....	325
Anteprima esposizione .....	45
Apertura massima 49, 53, 250, 323, 331	
Apertura minima .....	19, 131
Area AF a gruppo.....	104, 106, 294
Area AF auto .....	104, 106
Area immagine...50, 64, 88, 89, 94, 284, 288	
Area visione tracking 3D .....	293
Assegnaz. contr. personalizz. ....	301, 303
Attenuazione vento.....	64, 291

Attivazione AF.....	293
Audio.....	60
Auto (Bilanciamento del bianco) ...	159, 161
Auto a priorità di tempi .....	133
Auto bracketing .....	146, 287, 301
Auto bracketing (modo M).....	301
Auto priorità diaframmi.....	134
Auto programmato.....	132
Autofocus .....	47–49, 97–113, 292–294
Autoscatto.....	117, 119, 296
Avanz. fotogr. ghiera second.....	302
AWL ottica.....	208, 209
AWL ottica/radio .....	208, 213
AWL radio .....	208, 210

## B

Backup (funzione slot secondario) ....	96
Batteria ricaricabile 13, 15, 35, 309, 373	
Batteria ricaricabile Li-ioniv, 13, 35, 373	
Battery pack.....	303, 309, 333
Bianco e nero (Monocromatico).....	312
Bilanc. bianco visual. live view .....	51
Bilanciamento colore monitor.....	305
Bilanciamento del bianco.....	151, 159, 285, 289
Bilanciamento del bianco spot.....	174
Blocco del diaframma .....	140, 302
Blocco del tempo di posa .....	140, 302
Blocco della messa a fuoco .....	111
Blocco esposizione.....	141
Blocco FV .....	205
Blocco scatto con slot vuoto.....	309
Bluetooth .....	xxii, 308
Bracket. D-Lighting attivo (Opzioni auto bracketing).....	146, 155
Bracketing .....	146, 287, 301
Bracketing bilanc. bianco (Opzioni auto bracketing).....	146, 151
Bracketing del bilanciamento del bianco .....	146, 151

Bracketing di esposizione.....	146, 147, 287, 301
Bracketing flash.....	146, 147, 287, 301
Buffer di memoria.....	118

## C

Camera Control Pro 2.....	334
Cancella.....	42, 278
Cancella immagine attuale .....	42, 278
Cancella tutte le foto.....	279
Capacità della card di memoria.....	387
Capture NX-D .....	v
Card di memoria .....	15, 96, 304, 385
Card di memoria SD.....	15, 96
Card XQD.....	15, 96, 385
Carica della batteria ricaricabile .....	13
Caricamento Eye-Fi.....	308
Cartella di memorizzazione .....	283
Cartella di riproduzione .....	281
Cavo di scatto .....	73, 137, 334
Cavo USB .....	iv
Classifica voci (Mio Menu).....	313
Classificazione.....	274
CLS .....	326
Collegamento dell'obiettivo.....	18
Comandi touch.....	11, 186, 258, 306
Commento foto.....	306
Comp. agevolata esposiz.....	295
Compens. esposizione flash .....	300
Compensazione esposiz. ....	143, 295
Compensazione flash.....	203
Compress. senza perdita (Compressione NEF (RAW)).....	93
Compressione maggiore (Compressione NEF (RAW)).....	93
Compressione NEF (RAW) .....	93
Confronto affiancato .....	312
Connetti a smart device .....	308
Connettore di alimentazione .....	333
Connettore per microfono esterno.....	2
Contatti CPU.....	323
Continuo a bassa velocità .....	116, 297

Continuo ad alta velocità.....	116
Controllo automatico ISO.....	125, 289
Controllo automatico $\frac{1}{2}$ ISO.....	300
Controllo distorsione.....	311
Controllo distorsione auto.....	286
Controllo flash.....	198, 199, 214, 284
Controllo flash remoto.....	214
Controllo vignettatura.....	286
Controllo wireless rapido.....	216, 224
Copia foto.....	282
Cornici area AF.....	7, 29
Correzione occhi rossi.....	311
Creazione di indici.....	63
Cuffie.....	65

## D

Data e ora.....	304
Dati di ripresa.....	266
Dati obiettivo senza CPU.....	250, 251, 305
Dati posizione.....	253, 268
DCF.....	384
Destinazione.....	288
Diafr. motorizz. multi-selett.....	65
Diaframma.....	134, 135, 140, 302
Diaframma motorizzato.....	65
Dimens./freq. fotogrammi.....	68, 288
Dimensione dell'immagine.....	94, 284
Dimensioni.....	72, 94, 311, 316
Diottria.....	29, 333
Distorsione prospettica.....	312
D-Lighting.....	311
D-Lighting attivo.....	50, 64, 155, 189, 286, 290
Dopo la cancellazione.....	282
Dopo sequenza, mostra.....	282

## E

Eccedenza (funzione slot secondario)...	96
Effetti filtro.....	184, 312
Elaborazione NEF (RAW).....	311, 314
Esposimetri.....	39, 296

Esposizione.....	128, 130, 141, 143, 294
Esposizione differenziale.....	193
Esposizione multipla.....	236, 287
Esposizione posticipata.....	297
Exif.....	384

## F

Fill-flash i-TTL standard per SLR digitale	198, 326
Filtro caldo.....	312
Flash.....	196, 201, 203, 205, 208, 299, 326
Flash (Bilanciamento del bianco).....	160
Flash automatico esterno.....	199, 222
Fluorescenza (Bilanciamento del bianco).....	159
Focus tracking.....	102, 292
Focus Tracking + Lock-On.....	292
Formato data.....	304
Formato DX.....	70, 88
Formatt. card di memoria.....	304
Formattare.....	304
Foto di riferimento "Dust off".....	306
Fotografia con flash remoto.....	208
Fotografia live view.....	43-57
Fotogramma singolo.....	116
Frequenza fotogrammi.....	68
Funz. puls. Fn telec. (WR).....	307
Funzione slot secondario.....	96, 283
Funzioni pulsanti dell'MB-D17.....	303
Fuso orario.....	304
Fuso orario e data.....	304

## G

Gestisci Picture Control....	185, 285, 290
GPS.....	253, 254, 268
Gruppo flash.....	214, 224
Guida.....	31

## H

H.264.....	369
HDMI.....	306, 384
HDR (high dynamic range).....	191

Hi..... 124  
High Dynamic Range (HDR)..... 191, 287

## I

illuminazione avanzata senza cavi ..208  
illuminazione LCD ..... 6, 298  
Imposta orologio da satellite.....254  
Imposta Picture Control... 180, 285, 289  
Impostazioni predefinite..230, 288, 310  
Impostazioni recenti.....313  
Impostazioni sensibilità ISO..... 285, 289  
Incandescenza (Bilanciamento del  
bianco) ..... 159  
Inclusione punti AF .....294  
Indicatore del piano focale ..... 115  
Indicatore di esposizione .....136  
Indicatore di messa a fuoco .....38, 111,  
115  
Indicatore di pronto lampo..... 196, 206,  
331, 367  
Info batteria .....309  
Info flash.....222  
Info flash remoto radio .....213  
Informazioni copyright.....306  
Informazioni generali .....270  
Informazioni sul file.....262  
Informazioni sulla foto..... 261, 281  
Informazioni sulla riproduzione .....261,  
281  
Innesto dell'obiettivo ..... 3, 18, 115  
Interruttore riduzione vibrazioni  
obiettivo .....378  
Intervallo fotogrammi (Slide show) 282  
Inverti indicatori .....303  
Invia a smart device (automatico) ...308  
IPTC..... 256, 260, 269, 306  
ISO nel display.....297  
Istogramma..... 54, 69, 264, 265  
Istogramma RGB .....264  
i-TTL .....198, 199, 214, 222, 326

## J

JPEG..... 91, 95, 311, 314  
JPEG Basic.....91  
JPEG Fine .....91  
JPEG Normal.....91

## L

L (grande).....72, 94  
Lampeggiatori .....196, 326  
Lampi flash pilota .....131, 300  
Lampi flash strobo.....200, 223  
LAN ..... 333  
Limita selez. modo area AF ..... 293  
Limite scatto continuo..... 297  
Lingua (Language) ..... 304  
Live view .....43, 58  
Lo ..... 124  
Luminosità del monitor..... 50, 65, 304  
Lunghezza focale..... 252

## M

M (medio).....72, 94  
M (Messa a fuoco manuale) ..... 49, 114  
Manuale (Controllo flash) 200, 214, 223  
Manuale (Modo di esposizione) ..... 135  
Manuale con priorità alla distanza . 199,  
223, 326  
Marchio di conformità .....309, 384  
Memorizza con orientam..... 293  
Menu di ripresa filmato ..... 288  
Menu di ripresa foto ..... 283  
Menu di ritocco ..... 311  
Menu impostazioni ..... 304  
Menu riproduzione ..... 281  
Messa a fuoco 47–49, 97–115, 292–294  
Messa a fuoco a inseguimento  
predittivo ..... 102  
Messa a fuoco del mirino..... 29, 333  
Messa a fuoco manuale..... 49, 114  
Microfono .....2, 64, 65, 290, 334  
Microfono esterno..... 65, 334

Miniatura.....	255
Mio Menu.....	313
Mired .....	165
Mirino .....	7, 29, 363
Misuraz. pond. centrale .....	128, 295
Misuraz. ponder. su alte luci .....	128
Misurazione Color Matrix 3D III.....	128
Misurazione esposimetrica .....	128
Misurazione matrix.....	128, 295
Modalità aereo.....	307
Modifica filmato .....	82, 86, 312
Modo area AF .....	48, 103, 293
Modo autofocus .....	47, 101, 294
Modo COLLEGAMENTO.....	211, 307
Modo di esposizione .....	130
Modo di messa a fuoco.....	47, 97, 114
Modo di scatto .....	116
Modo di scatto continuo.....	116
Modo filmato.....	58, 288, 303
Modo flash .....	201, 202
Modo M-Up.....	117, 121
Modo sovrapposizione .....	239
Monitor.....	9, 11, 43, 255, 296, 304, 305
Monitor inclinabile .....	9
Monocromatico.....	180, 312
Mostra foto scattata.....	257, 282
Mostra reticolo mirino .....	298
Movimento soggetto .....	292
Multi-power battery pack 303, 309, 333	
Multi-selettore .....	31, 301, 302
M-Up per pulizia sensore.....	305, 339

## N

Nascondi immagine.....	281
NEF (RAW).....	91, 93, 95, 311, 314
Neutro (Imposta Picture Control) ....	180
Nome file .....	283, 288
NR su esposizioni lunghe.....	286
NR su ISO elevati .....	286, 290
Numerazione sequenza file .....	298
Numero di punti AF .....	293
Numero f/ .....	134, 323

Nuvoloso (Bilanciamento del bianco)....	160
---	-----

## O

Obiettivi compatibili .....	320
Obiettivo.....	18, 19, 250, 305, 320, 375
Obiettivo CPU .....	19, 320, 323
Obiettivo senza CPU.....	250, 321, 323
Obiettivo tipo D .....	320, 323
Obiettivo tipo E .....	320, 323
Obiettivo tipo G .....	320, 323
Oculare mirino .....	29, 119
Ombra (Bilanciamento del bianco). 160	
Opzioni auto bracketing .....	146, 287
Opzioni di visualizz. in riprod.....	281
Opzioni dispositivo GPS esterno.....	254, 307
Opzioni modo di scatto sincro.....	297
Opzioni pulsante live view .....	303
Opzioni punto AF .....	294
Opzioni telecomando (WR).....	307
Ora .....	304
Ora legale .....	304
Ordine batterie .....	309
Ordine bracketing .....	301
Orizzonte virtuale .....	54, 69, 305
Otturat. a prima tend. elettr.....	50, 298

## P

Paesaggio (Imposta Picture Control) ....	180
Pannello di controllo.....	5
Personalizzazione ghiera.....	302
Personalizzazioni .....	292
PictBridge .....	384
Picture Control .....	180
PIN .....	211
Posa B.....	137
Premere il pulsante di scatto a metà corsa .....	38
Premisurazione manuale (Bilanciamento del bianco) ....	160, 169

Press. pulsante uso ghiera.....	302
Profondità di bit NEF (RAW).....	93
Profondità di campo.....	131
Programma flessibile.....	132
Proporzioni.....	70, 316
Protezione delle foto.....	273
Pulisci sensore di immagine ...	305, 336
Pulsante <b>AF-ON</b> .....	102, 293, 301
Pulsante <b>BKT</b> .....	147, 148, 151, 152, 155, 156, 195, 238, 301
Pulsante centr. multi-selett.....	301
Pulsante di registrazione filmato .....	60, 301
Pulsante di scatto .....	38, 111, 141, 303
Pulsante di scatto AE-L .....	296
Pulsante <b>Fn1</b> .....	301, 303
Pulsante <b>Fn2</b> .....	275, 301, 303
Pulsante <b>Pv</b> .....	49, 131, 300, 301, 303
Punto AF .37, 48, 97, 103, 108, 293, 294	

## Q

Qualità dell'immagine.....	91, 284
Qualità filmato .....	68, 289

## R

Raddrizzamento .....	311
RAW primario-JPEG second. (funzione slot secondario) .....	96
Registrazione NEF (RAW) .....	93, 285
Regolaz. fine esposimetro .....	295
Regolazione fine AF .....	305
Reset.....	230, 288
Reset a due pulsanti.....	230
Reset menu di ripresa filmato .....	288
Restrizioni modo autofocus.....	294
Rete.....	308
Retroilluminazione.....	6
Retroilluminazione pulsanti.....	6, 298
RGB.....	91, 264, 286
Ridimensiona.....	311
Riduzione dello sfarfallio..	234, 287, 290
Riduzione occhi rossi.....	201

Riduzione vibrazioni...65, 291, 298, 378	
Riferimento di innesto .....	18, 375
Riferimento di innesto obiettivo...2, 18	
Rifila .....	311, 316
Rilevam. volto con tracking 3D.....	293
Rilevamento volti.....	293, 295
Rimozione dell'obiettivo dalla fotocamera.....	19
Rimuovi voci (Mio Menu).....	313
Ripresa time-lapse.....	74, 291
Riprese intervallate .....	243, 287
Ripristina .....	310
Ripristina tutte le impostazioni .....	310
Ripristino delle impostazioni predefinite.....	230, 288, 310
Riproduzione.....	40, 80, 255
Riproduzione a pieno formato .....	255
Riproduzione al rallentatore.....	81
Risposta in frequenza.....	64, 291
Risposta scatto AF bloccata .....	292
Ritaglio .....	70, 316
Ritardo autosp. monitor.....	296
Ritratto (Imposta Picture Control) ...	180
Rotazione auto immagine.....	282
Ruota foto verticali.....	282

## S

S (piccola).....	72, 94
Salva fotogramma selez.....	82, 86
Salva/carica impostazioni .....	310
Saturo (Imposta Picture Control) .....	180
Scala delle lunghezze focali.....	375
Scatto continuo discreto.....	116
Scatto discreto.....	116
Scatto sincronizzato .....	297
Scegli area immagine... 70, 89, 284, 288	
Scegli punto iniziale/finale.....	82
Scegli scheda.....	313
Schermo di messa a fuoco .....	364
Scorrere.....	11, 306
Scorrim. riproduz. pieno formato ...	306
Segnale acustico .....	306

Selettore del modo di messa a fuoco.....	47, 97, 114
Selettore live view .....	43, 58
Selettore secondario .....	109, 111, 141, 301, 303
Selez. per invio a smart device.....	282
Selezione alloggiamento.....	96, 257
Selezione slot primario.....	96, 283
Sensibilità .....	123, 125, 285, 289
Sensibilità ISO .....	123, 125, 285, 289
Sensibilità massima.....	126, 289
Sensibilità microfono .....	64, 290
Senza compressione (Compressione NEF (RAW)) .....	93
Sequenza .....	282, 297
Set impostaz. menu di ripresa foto .	283
Set impostazioni menu foto estesi..	283
Set personalizzazioni .....	292
Sincro FP automatico a tempi rapidi .....	299
Sincro su tempi lenti.....	201
Sincro sulla prima tendina.....	201
Sincro sulla seconda tendina.....	201
Sincronizza con smart device.....	304
Sistema di illuminazione creativa ....	326
Skylight.....	312
Slide show .....	282
Slitta accessori .....	196, 333
Smart device.....	253, 282, 308
Sole diretto (Bilanciamento del bianco)	160
Solo AE (Opzioni auto bracketing) .	146, 147
Solo flash (Opzioni auto bracketing) .....	146
Sovrapposizione immagini .....	312, 317
Spazio colore.....	286
Specchio.....	117, 121, 339
Spia LED .....	307
Spot.....	128
sRGB.....	286
Standard (Imposta Picture Control) 180	

Step EV in esposizione.....	294
Strobo remoto .....	219, 225

## T

Tappo corpo .....	333
Telecomando .....	73, 210, 307, 333
Telemetro elettronico .....	115
Temperatura di colore.....	159, 160, 162, 166
Temperatura di colore (Bilanciamento del bianco) .....	160, 166
Tempo di posa .....	133, 135, 140
Tempo di posa flash .....	300
Tempo di posa massimo .....	126
Tempo sincro flash.....	299
Terminale remoto a dieci poli .....	2, 253, 334
Terminale sincro flash.....	197
TIFF (RGB) .....	91, 95
Timer .....	119, 243
Timer di standby .....	39, 254, 296
Toccare per scattare .....	55
Tono (Imposta Picture Control) .....	184
Touch screen .....	11, 55, 186, 258
Tracking 3D.....	104, 105, 293
Trasmettitore wireless .....	333

## U

Uniforma esposizione .....	76, 245
Uniformare.....	193
Uniforme (Imposta Picture Control) 180	
Unità GPS.....	253, 334
Uscita audio .....	370
UTC .....	253, 268

## V

Valore incr. comp. flash/esp .....	294
Valore increm. sens. ISO .....	294
Vel. scatto modo seq. CL.....	297
Versione firmware .....	310
ViewNX-i .....	v
Viraggio ciano (Monocromatico)....	312

Visualizzazione alte luci .....	65
Visualizzazione informazioni .....	54, 69, 222, 226, 305
Volume cuffie .....	65
VR elettronico.....	65, 291
VR ottico.....	298

## **W**

---

WB .....	151, 159, 285, 289
Wi-Fi.....	xxii, 308

## **Z**

---

Zoom con visual. a scherm. diviso....	51, 52
Zoom in riproduzione .....	271







## Termini di garanzia - Nikon European Service Warranty

Gentile Cliente Nikon,

Grazie per aver acquistato un prodotto Nikon. Se il prodotto Nikon acquistato richiedesse un intervento in garanzia, contatti il rivenditore o un membro della rete di assistenza autorizzata nell'area di vendita di Nikon Europe B.V. (per es. Europa/Russia/altri). Vedere i dettagli all'indirizzo:

*<http://www.europe-nikon.com/support>*

Per evitare ulteriori inconvenienti, consigliamo di leggere attentamente il manuale dell'utente prima di contattare il rivenditore o la rete di assistenza autorizzata.

Le apparecchiature Nikon sono garantite contro eventuali difetti di fabbricazione per un anno, a decorrere dalla data in cui è stato effettuato l'acquisto. Se durante il periodo di garanzia il prodotto risultasse difettoso a causa dei materiali utilizzati o per difetti di fabbricazione, la rete di assistenza autorizzata nell'area di vendita di Nikon Europe B.V. riparerà il prodotto, senza alcuna spesa per manodopera e ricambi, conformemente alle condizioni indicate di seguito. Nikon si riserva il diritto (a propria discrezione) di sostituire o riparare il prodotto.

1. La presente garanzia è valida solo su presentazione della scheda di garanzia debitamente compilata, e della fattura fiscale o ricevuta di acquisto indicanti la data in cui è stato effettuato l'acquisto, il tipo di prodotto e il nome del rivenditore; il tutto va presentato assieme al prodotto stesso. La Nikon si riserva il diritto di rifiutare il servizio di manutenzione gratuita per i prodotti ancora coperti da garanzia, se detti documenti non vengono presentati, o se le informazioni in essi contenute sono incomplete o illeggibili.

2. La presente garanzia non copre i seguenti casi:
- manutenzione necessaria, riparazioni o sostituzioni di componenti dovuti al normale deterioramento nel tempo.
  - modifiche per l'adattamento del prodotto ad uno scopo diverso da quello originario, come indicato nei manuali per l'utente, senza il consenso scritto della Nikon.
  - costi relativi ai trasporti e a tutti i rischi di trasporto riguardanti direttamente o indirettamente la garanzia del prodotto.
  - qualsiasi danno risultante da modifiche di vario tipo apportate al prodotto, senza il consenso scritto della Nikon, allo scopo di adattare il prodotto agli standard tecnici locali o nazionali in vigore in paesi diversi da quelli per cui il prodotto è stato originariamente costruito o destinato.
3. La presente garanzia non è applicabile nei seguenti casi:
- danni causati da un uso improprio del prodotto, comprendente (ma non limitato a) l'uso del prodotto per scopi diversi da quelli previsti dalla Nikon, negligenza rispetto alle regole d'uso e manutenzione contenute nel manuale di istruzioni, e trasgressione degli standard di sicurezza in vigore nel paese in cui questo prodotto viene installato e utilizzato.
  - danni causati da incidenti comprendenti (ma non limitati a) la presenza di fulmini, acqua, incendi, cattivo uso o negligenza.
  - alterazione, cancellazione, rimozione del modello o del numero di serie del prodotto, o impossibilità di leggerli per intero.
  - danni risultanti da riparazioni o modifiche effettuate da individui, organizzazioni o società non autorizzati.
  - presenza di difetti nei sistemi in cui questo prodotto viene integrato o con i quali viene utilizzato.

4. Questa garanzia di manutenzione tecnica non influisce sui diritti del consumatore previsti dalla legge nazionale in vigore, né sui diritti del consumatore nei confronti del rivenditore e del suo contratto di vendita/acquisto col rivenditore.

**Avviso:** È possibile consultare on line l'elenco dei centri di assistenza Nikon all'indirizzo (URL = <http://www.europe-nikon.com/service/>).

# Nikon Europe Service Warranty Card

Card di garanzia assistenza in Europa Nikon

Nome del modello

Nikon D500

N. di serie

Data di acquisto

■ Nome e indirizzo del cliente

■ Rivenditore

■ Distributore

Nikon Europe B.V.  
Tripolis 100, Burgerweeshuispad 101,  
1076 ER Amsterdam, The Netherlands

■ Produttore

NIKON CORPORATION  
Shinagawa Intercity Tower C, 2-15-3, Konan,  
Minato-ku, Tokyo 108-6290 Japan

È severamente vietata la riproduzione parziale o totale di questo manuale (tranne la breve citazione negli articoli o nelle rassegne critiche) senza autorizzazione scritta da NIKON CORPORATION.

**NIKON CORPORATION**

© 2016 Nikon Corporation

AMA16552

Stampato in Europa



SB6B01(1H)  
6MB3431H-01