

PowerShot SX170 IS

Kamera-Benutzerhandbuch

DEUTSCH

- Lesen Sie vor Verwendung der Kamera unbedingt dieses Handbuch, einschließlich des Abschnitts „Sicherheitsvorkehrungen“ (18).
- Das Handbuch unterstützt Sie bei der korrekten Verwendung der Kamera.
- Bewahren Sie das Handbuch zur späteren Verwendung sicher auf.
- Klicken Sie unten rechts auf die Schaltflächen, um auf andere Seiten zuzugreifen.
 - ▶: Nächste Seite
 - ◀: Vorherige Seite
 - ☺: Seite, bevor Sie auf einen Link geklickt haben
- Klicken Sie rechts auf einen Kapiteltitle, um zum Anfang des betreffenden Kapitels zu gelangen. Auf den Kapiteltitleseiten können Sie auf Thementitel klicken, um die betreffenden Themen aufzurufen.

Titel
Vor der Verwendung
Häufig verwendete Kamerafunktionen
Grundlegendes Handbuch
Erweitertes Handbuch
1 Grundlagen der Kamera
2 Automatikmodus
3 Andere Aufnahmemodi
4 Modus P
5 Modi Tv, Av und M
6 Wiedergabemodus
7 Einstellungsmenü
8 Zubehör
9 Anhang
Übersicht



Lieferumfang

Überprüfen Sie, ob die folgenden Teile im Lieferumfang enthalten sind. Wenden Sie sich an den Kamera-Händler, falls etwas fehlen sollte.



Kamera



Akku
NB-6LH



Akkuladegerät
CB-2LY/CB-2LYE

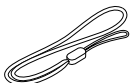

Handschlaufe



Handbuch Erste Schritte

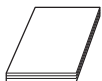

Canon-Garantiebroschüre

- Eine Speicherkarte ist nicht im Lieferumfang enthalten (📖2).

Kompatible Speicherkarten

Die folgenden Speicherkarten (separat erhältlich) können unabhängig von der Kapazität verwendet werden.

- SD-Speicherkarten*
- SDHC-Speicherkarten*
- SDXC-Speicherkarten* 
- Eye-Fi-Karten

* Entspricht den SD-Spezifikationen. Die Kompatibilität aller Speicherkarten mit der Kamera kann jedoch nicht garantiert werden.

Informationen zu Eye-Fi-Karten

Zu diesem Produkt wird nicht garantiert, dass die Funktionen der Eye-Fi-Karte (einschließlich drahtloser Übertragung) unterstützt werden. Wenn Sie ein Problem mit der Eye-Fi-Karte haben, wenden Sie sich bitte an den Kartenhersteller.

Bitte beachten Sie auch, dass zur Verwendung einer Eye-Fi-Karte in bestimmten Ländern oder Regionen eventuell eine Zulassung notwendig ist. Ohne Zulassung ist die Verwendung nicht gestattet. Bei Unklarheiten, ob die Karte zur Verwendung in bestimmten Ländern/Regionen zugelassen ist, informieren Sie sich bitte beim Kartenhersteller.

Titel

Vor der
Verwendung

Häufig verwendete
Kamerafunktionen

Grundlegendes
Handbuch

Erweitertes
Handbuch

1 Grundlagen
der Kamera

2 Automatikmodus

3 Andere
Aufnahmemodi

4 Modus P

5 Modi Tv, Av
und M

6 Wiedergabemodus

7 Einstellungsmenü

8 Zubehör

9 Anhang

Übersicht



Vorbemerkungen und rechtliche Hinweise

- Machen Sie zuerst einige Testaufnahmen, und prüfen Sie diese, um sicherzugehen, dass die Bilder richtig aufgenommen wurden. Beachten Sie, dass Canon Inc., dessen Tochterfirmen, angegliederte Unternehmen und Händler keine Haftung für Folgeschäden übernehmen, die aus der Fehlfunktion einer Kamera oder eines Zubehörs (z. B. einer Speicherkarte) herrühren und die dazu führen, dass ein Bild entweder gar nicht oder in einem nicht maschinenlesbaren Format gespeichert wird.
- Die mit der Kamera aufgenommenen Aufnahmen sind zum persönlichen Gebrauch vorgesehen. Unterlassen Sie unbefugte Aufzeichnungen, die gegen Urheberrechte verstoßen, und beachten Sie, dass das Fotografieren bei einigen Aufführungen, Ausstellungen oder in gewerblichen Umgebungen unter Umständen Urheberrechten oder anderen gesetzlich verankerten Rechten zuwiderläuft, selbst wenn es nur zum persönlichen Gebrauch erfolgt.
- Informationen zu den Garantiebestimmungen für Ihre Kamera finden Sie in den mitgelieferten Garantieinformationen. Kontaktinformationen für den Canon Kundendienst finden Sie in den Garantieinformationen.
- Der LCD-Monitor wird mittels hochpräziser Produktionstechniken hergestellt und mehr als 99,99 % der Pixel funktionieren gemäß der Spezifikationen. In seltenen Fällen kann es jedoch vorkommen, dass einige Pixel fehlerhaft sind oder als rote oder schwarze Punkte erscheinen. Dies deutet nicht auf einen Kameraschaden hin und hat keinerlei Auswirkungen auf die aufgezeichneten Bilder.
- Der LCD-Monitor ist zum Schutz vor Beschädigungen beim Transport möglicherweise mit einer dünnen Plastikfolie abgedeckt. Ziehen Sie diese vor der Verwendung der Kamera ab.
- Wird die Kamera über einen längeren Zeitraum verwendet, kann sie warm werden. Dies deutet nicht auf einen Schaden hin.

Titel
Vor der Verwendung
Häufig verwendete Kamerafunktionen
Grundlegendes Handbuch
Erweitertes Handbuch
1 Grundlagen der Kamera
2 Automatikmodus
3 Andere Aufnahmemodi
4 Modus P
5 Modi Tv, Av und M
6 Wiedergabemodus
7 Einstellungsmenü
8 Zubehör
9 Anhang
Übersicht



In diesem Handbuch verwendete Bezeichnungen und Konventionen

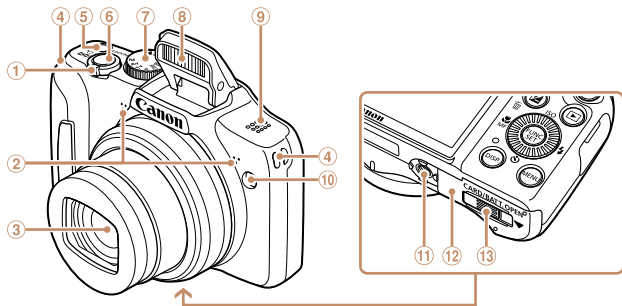

- | | |
|---|---------------------------------------|
| ① Zoom-Regler
Aufnahme: <[Tele]> /
<[Weitwinkel]>
Wiedergabe:
<[Vergrößern]> /
<[Index]> | ⑥ Auslöser |
| ② Mikrofon | ⑦ Modus-Wahlrad |
| ③ Objektiv | ⑧ Blitz |
| ④ Schlaufenhalterung | ⑨ Lautsprecher |
| ⑤ Taste ON/OFF | ⑩ Lampe |
| | ⑪ Stativbuchse |
| | ⑫ Speicherkarten-/Akkuabdeckung |
| | ⑬ Kontaktabdeckung
des DC-Kupplers |

- In diesem Handbuch werden Symbole verwendet, um die entsprechenden Kameratasten und -wählräder darzustellen.
- Aufnahmemodi sowie Symbole und Text auf dem Bildschirm werden in Klammern angegeben.
- ⓘ: Wichtige Informationen, die Sie kennen sollten
- 📌: Hinweise und Tipps zur gekonnten Verwendung der Kamera
- 📖xx: Seiten mit relevanten Informationen (in diesem Beispiel steht „xx“ für eine Seitennummer)
- Bei den Anweisungen in diesem Handbuch wird davon ausgegangen, dass in der Kamera die Standardeinstellungen gewählt wurden.
- Zur Vereinfachung werden alle unterstützten Speicherkarten einheitlich als Speicherkarte bezeichnet.
- Die Registerkarten über den Überschriften geben an, ob die sich die Funktion auf Fotos, Movies oder beides bezieht.

Fotografieren : Gibt an, dass die Funktion beim Aufnehmen oder Anzeigen von Fotos verwendet wird.

Movies : Gibt an, dass die Funktion beim Aufnehmen oder Anzeigen von Movies verwendet wird.

Titel
Vor der Verwendung
Häufig verwendete Kamerafunktionen
Grundlegendes Handbuch
Erweitertes Handbuch
1 Grundlagen der Kamera
2 Automatikmodus
3 Andere Aufnahmemodi
4 Modus P
5 Modi Tv, Av und M
6 Wiedergabemodus
7 Einstellungsmenü
8 Zubehör
9 Anhang
Übersicht



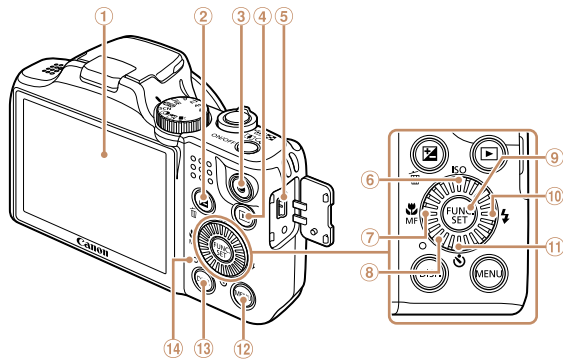

- | | |
|---|--|
| ① Bildschirm (LCD-Monitor) | ⑧ Einstellungs-Wahlrad |
| ② Taste <[Symbol]> (Belichtungskorrektur) / <[Symbol]> (Einzelbild löschen) | ⑨ Taste FUNC./SET |
| ③ Movie-Taste | ⑩ Taste <[Symbol]> (Blitz) / Nach rechts |
| ④ Taste <[Symbol]> (Wiedergabe) | ⑪ Taste <[Symbol]> (Selbstausröser) / Nach unten |
| ⑤ DIGITAL-Anschluss | ⑫ Taste <MENU> |
| ⑥ Taste <ISO (ISO-Empfindlichkeit)> / Nach oben | ⑬ Taste <DISP. (Anzeige)> |
| ⑦ Taste <[Symbol]> (Makro) / <MF (Manueller Fokus)> / Nach links | ⑭ Anzeige |

- Die folgenden Kameratasten und Bedienelemente werden durch Symbole dargestellt.
 - <▲> Nach-oben-Taste ⑥ auf der Rückseite
 - <◀> Nach-links-Taste ⑦ auf der Rückseite
 - <▶> Nach-rechts-Taste ⑩ auf der Rückseite
 - <▼> Nach-unten-Taste ⑪ auf der Rückseite

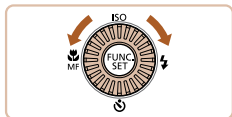

- Durch Drehen des Einstellungs-Wahlrads können Sie Einstellungen auswählen, durch Bilder blättern und andere Aktionen durchführen. Die meisten dieser Funktionen können auch durch Betätigung der Tasten <▲><▼><◀><▶> ausgeführt werden.

Titel
Vor der Verwendung
Häufig verwendete Kamerafunktionen
Grundlegendes Handbuch
Erweitertes Handbuch
1 Grundlagen der Kamera
2 Automatikmodus
3 Andere Aufnahmemodi
4 Modus P
5 Modi Tv, Av und M
6 Wiedergabemodus
7 Einstellungsmenü
8 Zubehör
9 Anhang
Übersicht



Inhalt

Lieferumfang	2	2 Automatikmodus	27
Kompatible Speicherkarten	2	Aufnahmen mit von der Kamera festgelegten Einstellungen	28
Vorbemerkungen und rechtliche Hinweise	3	Häufig verwendete, praktische Funktionen	32
In diesem Handbuch verwendete Bezeichnungen und Konventionen	4	Funktionen zur Bildanpassung	36
Inhalt	6	Nützliche Aufnahmefunktionen	38
Häufig verwendete Kamerafunktionen	7	Anpassen der Kamera	40
Sicherheitsvorkehrungen	8	3 Andere Aufnahmemodi	42
Grundlegendes Handbuch	11	Helligkeits-/Farbanpassung (Bildwirkung – Live)	43
Erste Vorbereitungen	12	Spezielle Szenen	43
Ausprobieren der Kamera	16	Spezielle Modi für andere Zwecke	44
Erweitertes Handbuch	20	Bildeffekte (Kreative Filter)	45
1 Grundlagen der Kamera	20	Diskreter Modus	49
An/Aus	21	Aufnahmen von Movies im Modus []	49
Auslöser	22	4 Modus P	51
Aufnahmemodi	22	Aufnahmen im Modus Programm-AE (Modus [P])	52
Anzeigeoptionen bei der Aufnahme	23	Bildhelligkeit (Belichtung)	52
Verwenden des Menüs FUNC.	23	Farbe und Reihenaufnahmen	54
Verwenden von Menüs	24	Aufnahmebereich und Fokussierung	57
Status der Kontrollleuchte	25	Blitz	62
Uhrzeit	26	Andere Einstellungen	64

5 Modi Tv, Av und M	65	9 Anhang	113
Spezielle Verschlusszeiten (Modus [Tv])	66	Fehlerbehebung	114
Spezielle Blendenwerte (Modus [Av])	66	Bildschirmmeldungen	116
Spezielle Verschlusszeiten und Blendenwerte (Modus [M])	67	Bildschirminformationen	118
6 Wiedergabemodus	69	Funktionen und Menütabellen	120
Anzeigen	70	Vorsichtsmaßnahmen bei der Handhabung	128
Durchsuchen und Filtern von Bildern	71	Technische Daten	128
Optionen für die Bildanzeige	73	Übersicht	132
Schützen von Bildern	75		
Löschen von Bildern	78		
Drehen von Bildern	80		
Markieren von Bildern als Favoriten	81		
Bearbeiten von Fotos	82		
Schneiden von Movies	85		
7 Einstellungsmenü	87		
Anpassen grundlegender Kamerafunktionen	88		
8 Zubehör	95		
Systemübersicht	96		
Optionales Zubehör	97		
Verwendung des optionalen Zubehörs	98		
Verwenden der Software	100		
Drucken von Bildern	103		
Verwenden einer Eye-Fi-Karte	111		

Titel
Vor der Verwendung
Häufig verwendete Kamerafunktionen
Grundlegendes Handbuch
Erweitertes Handbuch
1 Grundlagen der Kamera
2 Automatikmodus
3 Andere Aufnahmemodi
4 Modus P
5 Modi Tv, Av und M
6 Wiedergabemodus
7 Einstellungsmenü
8 Zubehör
9 Anhang
Übersicht



Häufig verwendete Kamerafunktionen

Aufnahme

- Verwenden der von der Kamera festgelegten Einstellungen (Automatikmodus).....28

Gute Aufnahmen von Personen



Porträts
(43)



Vor verschneitem
Hintergrund
(44)

Aufnahmen spezieller Szenen



Wenig Licht
(43)



Feuerwerk
(44)

Anwenden von Spezialeffekten



Kräftige Farben
(46)



Postereffekt
(46)



Fischaugeneffekt
(46)



Miniaturreffekt
(47)



Spielzeugkamera
(48)



Monochrome
(48)

- Aufnehmen ohne Ton und Blitz (Diskreter Modus)..... 49
- Anpassen von Bildeinstellungen beim Aufnehmen (Bildwirkung – Live)..... 43
- Fokussierte Gesichter 28, 43, 60
- Aufnehmen ohne Blitz (Blitz aus)..... 28
- Aufnahmen mit Selbstauslöser 33, 44
- Datumsaufdruck hinzufügen 35

Titel

Vor der
Verwendung

Häufig verwendete
Kamerafunktionen

Grundlegendes
Handbuch

Erweitertes
Handbuch

1 Grundlagen
der Kamera

2 Automatikmodus

3 Andere
Aufnahmemodi

4 Modus P

5 Modi Tv, Av
und M

6 Wiedergabemodus





7 Einstellungsmenü

8 Zubehör

9 Anhang

Übersicht



 Anzeigen	
● Anzeigen von Bildern (Wiedergabemodus)	70
● Automatische Wiedergabe (Diaschau)	73
● Auf einem Fernsehgerät	98
● Auf einem Computer	101
● Schnelles Durchsuchen von Bildern	71
● Löschen von Bildern	78
 Aufnahmen/Anzeigen von Movies	
● Aufnahmen von Movies	28
● Anzeigen von Movies (Wiedergabemodus)	70
 Drucken	
● Drucken von Bildern	103
 Speichern	
● Speichern von Bildern auf einem Computer	102

Sicherheitsvorkehrungen

- Lesen Sie die im Folgenden beschriebenen Sicherheitsvorkehrungen vor der Verwendung des Produkts gut durch. Achten Sie stets darauf, dass das Produkt ordnungsgemäß verwendet wird.
- Die auf den folgenden Seiten erläuterten Sicherheitsvorkehrungen sollen verhindern, dass Sie selbst oder andere Personen zu Schaden kommen oder Schäden am Gerät entstehen.
- Lesen Sie außerdem die Anleitungen des separat erworbenen Zubehörs, das Sie verwenden.



Warnhinweis

Weist auf die Möglichkeit von schweren Verletzungen oder Tod hin.

- **Lösen Sie den Blitz nicht in unmittelbarer Augennähe von Personen aus.** Das intensive Blitzlicht kann zu Augenschäden führen. Halten Sie bei Verwendung des Blitzes besonders zu Säuglingen und Kleinkindern einen Abstand von mindestens einem Meter ein.
- **Bewahren Sie die Geräte für Kinder und Kleinkinder unzugänglich auf.** Schlaufe: Es besteht Erstickungsgefahr, wenn ein Kind sich die Schlaufe um den Hals legt. Speicherbatterie (sofern entnehmbar): Gefährlich bei Verschlucken. Sollte dies passieren, suchen Sie umgehend einen Arzt auf.
- **Verwenden Sie nur empfohlene Stromversorgungen.**
- **Versuchen Sie niemals, Produkte zu zerlegen, Hitze auszusetzen oder anderen Änderungen zu unterziehen.**
- **Lassen Sie das Produkt nicht fallen, und schützen Sie es vor Stößen oder Schlägen.**
- **Zur Vermeidung von Verletzungen dürfen Sie das Innere eines fallengelassenen oder beschädigten Produkts niemals berühren.**
- **Stellen Sie die Verwendung des Produkts sofort ein, wenn Rauch austritt, ein seltsamer Geruch wahrzunehmen ist oder ein anderes ungewöhnliches Verhalten auftritt.**
- **Verwenden Sie zum Reinigen des Produkts keine organischen Lösungsmittel wie Alkohol, Benzin oder Verdünner.**
- **Achten Sie darauf, dass das Produkt nicht mit Wasser (z. B. Meerwasser) oder anderen Flüssigkeiten in Berührung kommt.**

Titel
Vor der Verwendung
Häufig verwendete Kamerafunktionen
Grundlegendes Handbuch
Erweitertes Handbuch
1 Grundlagen der Kamera
2 Automatikmodus
3 Andere Aufnahme Modi
4 Modus P
5 Modi Tv, Av und M
6 Wiedergabemodus
7 Einstellungsmenü
8 Zubehör
9 Anhang
Übersicht



- **Achten Sie darauf, dass keine Flüssigkeiten oder Fremdkörper in die Kamera gelangen.**

Dies könnte einen elektrischen Schlag oder Feuer zur Folge haben. Stellen Sie die Kamera sofort aus, und entfernen Sie den Akku/die Batterien, wenn Flüssigkeiten oder Fremdkörper in das Innere der Kamera gelangen. Trennen Sie das Akkuladegerät (sofern relevant) von der Steckdose, wenn es mit Flüssigkeit in Berührung kommt, und wenden Sie sich an Ihren Kamerahändler oder an den Canon Kundendienst.

- **Schauen Sie niemals durch den Sucher (sofern vorhanden) in intensive Lichtquellen (wie z. B. die Sonne an einem klaren Tag).**

Dies könnte zu Augenschäden führen.

- **Verwenden Sie ausschließlich empfohlene Akkus/Batterien.**
- **Akku/Batterien von Feuer/Hitze fernhalten.**
- **Beachten Sie die folgenden Sicherheitsvorkehrungen, wenn die Kamera ein Akkuladegerät verwendet.**
 - Ziehen Sie das Netzkabel in regelmäßigen Abständen aus der Steckdose, und entfernen Sie den Staub und Schmutz, der sich auf dem Stecker, außen auf der Steckdose und im Bereich um die Steckdose angesammelt hat, mit einem trockenen Lappen.
 - Berühren Sie das Netzkabel nicht mit nassen Händen.
 - Verwenden Sie das Gerät nicht in einer Weise, bei der die Nennkapazität der Steckdose oder des Kabels überschritten wird. Achten Sie darauf, dass das Netzkabel und der Stecker in einwandfreiem Zustand sind, und dass der Stecker vollständig in die Steckdose eingeführt wurde.
 - Achten Sie darauf, dass die Kontakte und der Stecker nicht mit Schmutz oder metallischen Gegenständen (wie Nadeln oder Schlüsseln) in Berührung kommen.

Andernfalls kann es zu Explosionen oder Undichtigkeiten bei Akkus/Batterien kommen, wodurch ein elektrischer Schlag oder Brände entstehen können. Dies könnte zu Verletzungen oder Beschädigungen der Umgebung führen. Falls ein Akku ausläuft und Augen, Mund, Haut oder Kleidung mit dem ausgetretenen Elektrolyt in Berührung kommen, spülen Sie die betroffene Stelle unverzüglich mit Wasser ab.

- **Schalten Sie die Kamera an Orten aus, an denen die Benutzung von Kameras untersagt ist.**

Die von der Kamera abgegebene elektromagnetische Strahlung kann unter Umständen den Betrieb von elektronischen Instrumenten und anderen Geräten beeinträchtigen. Seien Sie daher vorsichtig, wenn Sie die Kamera an Orten verwenden, an denen die Benutzung von elektronischen Geräten eingeschränkt ist, wie beispielsweise in Flugzeugen und medizinischen Einrichtungen.



Vorsicht

Weist auf die Möglichkeit von Verletzungen hin.

- **Wenn Sie die Kamera an der Schlaufe verwenden, achten Sie darauf, dass die Kamera keinen starken Stößen oder Erschütterungen ausgesetzt wird oder gegen Objekte prallt bzw. daran hängen bleibt.**
 - **Achten Sie darauf, dass Sie mit dem Objektiv nicht gegen Objekte stoßen, und üben Sie keinen starken Druck auf das Objektiv aus.**
- Dies kann zu Verletzungen oder Beschädigungen der Kamera führen.

- **Achten Sie darauf, dass Sie den Bildschirm keinen starken Stößen aussetzen.**
- Falls der Bildschirm zerbricht, können durch die Scherben Verletzungen entstehen.

- **Achten Sie bei Verwendung des Blitzlichts darauf, dieses nicht mit Ihren Fingern oder Ihrer Kleidung zu verdecken.**
- Dies kann zu Verbrennungen oder einer Beschädigung des Blitzlichts führen.

- **Verwenden oder lagern Sie das Produkt nach Möglichkeit nicht in folgenden Umgebungen:**
 - Umgebungen mit direkter Sonneneinstrahlung
 - Umgebungen mit Temperaturen über 40 °C
 - Feuchten oder staubigen Umgebungen

Diese Bedingungen können zu Undichtigkeiten, Überhitzung oder einer Explosion von Akkus/Batterien führen und somit einen elektrischen Schlag, Brände, Verbrennungen und andere Verletzungen verursachen. Hohe Temperaturen können das Produkt deformieren.

- **Das Anschauen der Effekte der Diaschauübergänge über längere Zeit kann zu Beschwerden führen.**

- **Achten Sie bei Verwendung optionaler Objektive, Objektivfilter oder Filteradapter (sofern erforderlich) darauf, diese Zubehörkomponenten sorgfältig zu befestigen.**

Falls die Objektive sich lösen und herunterfallen, können sie zerbrechen und das zerbrochene Glas kann zu Verletzungen führen.

- **Achten Sie bei Kameras, die den Blitz automatisch auf- und zuklappen, darauf, dass die Finger beim Zuklappen nicht im Weg sind und nicht eingeklemmt werden.**

Dies könnte zu Verletzungen führen.

Titel
Vor der Verwendung
Häufig verwendete Kamerafunktionen
Grundlegendes Handbuch
Erweitertes Handbuch
1 Grundlagen der Kamera
2 Automatikmodus
3 Andere Aufnahmemodi
4 Modus P
5 Modi Tv, Av und M
6 Wiedergabemodus
7 Einstellungsmenü
8 Zubehör
9 Anhang
Übersicht



Vorsicht

Weist auf die Möglichkeit von Schäden am Gerät hin.

- **Richten Sie die Kamera niemals direkt in intensive Lichtquellen (wie z. B. die Sonne an einem klaren Tag).**

Andernfalls können Schäden am Bildsensor entstehen.

- **Achten Sie darauf, dass kein Staub oder Sand in die Kamera eindringt, wenn Sie sie am Strand oder bei starkem Wind verwenden.**
- **Bei Kameras, die den Blitz automatisch auf- und zuklappen, dürfen Sie den Blitz nicht zudrücken oder aufhebeln.**

Andernfalls können Fehlfunktionen auftreten.

- **Bei regelmäßiger Nutzung kann es am Blitzlicht zu geringfügigen Rauchentwicklungen kommen.**

Dies ist darauf zurückzuführen, dass Staub- und Schmutzpartikel aufgrund der Hitzeentwicklung des Blitzlichts verbrennen. Entfernen Sie Schmutz, Staub und andere Verunreinigungen mit einem weichen Wattestäbchen, um eine Hitzeentwicklung und Schäden am Blitzlicht zu vermeiden.

- **Entnehmen Sie bei Nichtverwendung der Kamera den Akku/die Batterien zur Lagerung.**

Wenn Akkus/Batterien in der Kamera verbleiben, kann das Gerät durch deren Auslaufen beschädigt werden.

- **Vor dem Entsorgen der Akkus/Batterien sollten Sie die Kontakte mit Klebestreifen oder sonstigem Isoliermaterial abkleben.**

Eine Berührung mit Metallgegenständen kann zu Bränden oder Explosionen führen.

- **Wenn die Kamera mit einem Akkuladegerät verwendet wird, trennen Sie das Ladegerät vom Stromnetz, wenn es nicht gebraucht wird. Decken Sie den Akku beim Laden nicht mit einem Tuch ab, und legen Sie keine anderen Objekte auf dem Akku ab.**

Wenn das Gerät über einen langen Zeitraum an die Stromversorgung angeschlossen bleibt, kann es infolge von Überhitzung und Deformierung zu Brandentwicklung kommen.

- **Halten Sie den Akku von Tieren fern.**

Beschädigungen des Akkus durch Bisse von Tieren können zu Undichtigkeiten, Überhitzung oder einer Explosion führen und somit Brände oder Schäden verursachen.

- **Wenn in der Kamera mehrere Batterien verwendet werden, dürfen Batterien unterschiedlichen Ladestands nicht gemeinsam verwendet, alte und neue Batterien nicht gemischt und beim Einsetzen der Batterien die Plus- (+) und Minuspole (–) nicht vertauscht werden.** Andernfalls können Fehlfunktionen auftreten.

- **Setzen Sie sich nicht hin, wenn Sie die Kamera in Ihrer Gesäßtasche tragen.** Andernfalls können Fehlfunktionen auftreten oder Schäden am Bildschirm entstehen.

- **Achten Sie darauf, dass keine harten Gegenstände mit dem Bildschirm in Berührung kommen, wenn Sie die Kamera in eine Tasche stecken. Schließen Sie außerdem den Bildschirm (so dass er zum Kameragehäuse zeigt), wenn die Kamera mit einem Bildschirm ausgestattet ist, der geschlossen werden kann.**

- **Bringen Sie keine harten Gegenstände an der Kamera an.** Andernfalls können Fehlfunktionen auftreten oder Schäden am Bildschirm entstehen.



Titel
Vor der Verwendung
Häufig verwendete Kamerafunktionen
Grundlegendes Handbuch
Erweitertes Handbuch
1 Grundlagen der Kamera
2 Automatikmodus
3 Andere Aufnahme Modi
4 Modus P
5 Modi Tv, Av und M
6 Wiedergabemodus
7 Einstellungsmenü
8 Zubehör
9 Anhang
Übersicht



Grundlegendes Handbuch

Grundlegende Informationen und Anweisungen von ersten Vorbereitungen bis hin zum Aufnehmen und zur Wiedergabe

Erste Vorbereitungen	12	Ausprobieren der Kamera	16
Anbringen der Schlaufe.....	12	Aufnehmen (Smart Auto).....	16
Halten der Kamera.....	12	Anzeigen	18
Aufladen des Akkus.....	12		
Einsetzen von Akku und Speicherkarte.....	13		
Einstellen von Datum und Uhrzeit.....	14		
Spracheinstellung.....	15		

Titel
Vor der Verwendung
Häufig verwendete Kamerafunktionen
Grundlegendes Handbuch
Erweitertes Handbuch
1 Grundlagen der Kamera
2 Automatikmodus
3 Andere Aufnahmemodi
4 Modus P
5 Modi Tv, Av und M
6 Wiedergabemodus
7 Einstellungsmenü
8 Zubehör
9 Anhang
Übersicht



Erste Vorbereitungen

Bereiten Sie die Kamera für Aufnahmen folgendermaßen vor.

Anbringen der Schlaufe

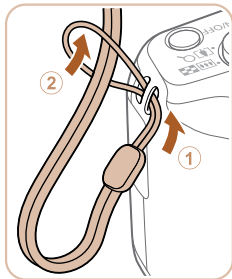

Bringen Sie die Schlaufe an.

- Führen Sie das Ende der Schlaufe durch die Schlaufenöffnung (①), und ziehen Sie dann das andere Ende der Schlaufe durch die Schleife (②).

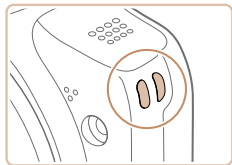

- Die Schlaufe kann an der linken Seite der Kamera befestigt werden.

Halten der Kamera



- Streifen Sie die Schlaufe über Ihr Handgelenk.
- Legen Sie die Arme beim Aufnehmen an den Körper, und halten Sie die Kamera fest, damit sie sich nicht bewegt. Wenn der Blitz ausgeklappt ist, bedecken Sie ihn nicht mit Ihren Fingern.

Aufladen des Akkus

Laden Sie den Akku vor der Verwendung mit dem im Lieferumfang enthaltenen Ladegerät auf. Laden Sie den Akku zunächst auf, da die Kamera mit nicht geladenem Akku verkauft wird.

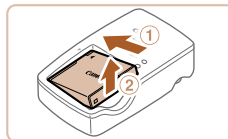
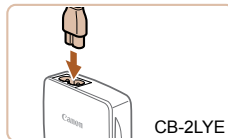
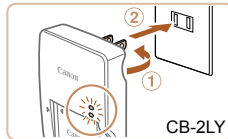
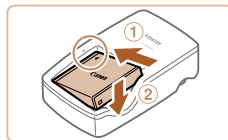

1 Setzen Sie den Akku ein.

- Richten Sie die ▲-Markierungen auf Akku und Ladegerät aneinander aus, und setzen Sie dann den Akku ein, indem Sie ihn hineinschieben (①) und nach unten drücken (②).

2 Laden Sie den Akku auf.

- CB-2LY: Klappen Sie den Stecker aus (①), und stecken Sie das Ladegerät in eine Steckdose (②).
- CB-2LYE: Schließen Sie das eine Ende des Netzkabels an das Ladegerät an, und stecken Sie das andere Ende in eine Steckdose.
- Die Ladelampe leuchtet orange, und der Ladevorgang beginnt.
- Wenn der Akku vollständig aufgeladen wurde, leuchtet die Lampe grün.

3 Entfernen Sie den Akku.

- Ziehen Sie den Stecker des Akkuladegeräts heraus, und nehmen Sie dann den Akku heraus, indem Sie ihn hineindrücken (①) und nach oben ziehen (②).

Titel

Vor der Verwendung

Häufig verwendete Kamerafunktionen

Grundlegendes Handbuch

Erweitertes Handbuch

1 Grundlagen der Kamera

2 Automatikmodus

3 Andere Aufnahmemodi

4 Modus P

5 Modi Tv, Av und M

6 Wiedergabemodus

7 Einstellungs-menü

8 Zubehör

9 Anhang

Übersicht





- Zum Schutz des Akkus und zur Verlängerung der Lebensdauer sollte er nicht länger als 24 Stunden ohne Unterbrechung geladen werden.
- Wenn Sie ein Akkuladegerät mit Netzkabel verwenden, bringen Sie das Ladegerät bzw. Kabel nicht an anderen Objekten an. Dies kann zu Fehlfunktionen oder einer Beschädigung des Produkts führen.



- Einzelheiten zur Ladezeit, zur Anzahl der Aufnahmen und zur Aufnahmedauer bei vollständig aufgeladenem Akku finden Sie unter „Anzahl der Aufnahmen/ Aufnahmedauer, Wiedergabedauer“ (📖129).
- Aufgeladene Akkus entladen sich nach und nach von selbst, auch wenn sie nicht verwendet werden. Laden Sie den Akku an dem Tag auf, an dem er verwendet werden soll (oder kurz davor).
- Das Akkuladegerät kann in Regionen mit einer Stromversorgung von 100 – 240 V (50/60 Hz) verwendet werden. Verwenden Sie einen im Handel erhältlichen Steckeradapter, falls die Steckdosen im Reiseland eine andere Form aufweisen. Verwenden Sie jedoch keine Reise-Spannungswandler, da diese Schäden am Akku verursachen können.

Einsetzen von Akku und Speicherkarte

Setzen Sie den im Lieferumfang enthaltenen Akku und eine Speicherkarte (separat erhältlich) ein.

Bevor Sie eine neue Speicherkarte (oder eine Speicherkarte, die in anderen Geräten formatiert wurde) verwenden, sollten Sie sie mit dieser Kamera formatieren (📖91).

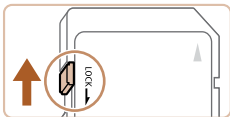

1 Überprüfen Sie den Schreibschuttschieber der Karte.

- Wenn die Speicherkarte über einen Schreibschuttschieber verfügt und sich dieser in der Position für den Schreibschutz (unten) befindet, können Sie keine Bilder aufzeichnen. Schieben Sie den Schieber nach oben, bis er in die Position ohne Schreibschutz einrastet.

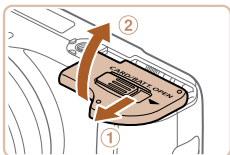

2 Öffnen Sie die Abdeckung.

- Schieben Sie die Abdeckung (①), und öffnen Sie sie (②).

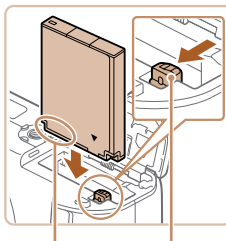

Anschlüsse Akkuverriegelung

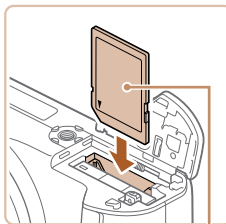

Beschriftung

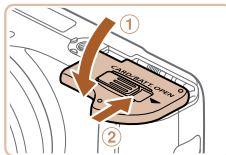

3 Setzen Sie den Akku ein.

- Drücken Sie die Akkuverriegelung in Richtung des Pfeils, setzen Sie den Akku wie dargestellt ein, und schieben Sie ihn hinein, bis er hörbar einrastet.
- Wenn Sie den Akku falsch herum einsetzen, kann er nicht einrasten. Prüfen Sie immer, ob der Akku richtig ausgerichtet ist und einrastet.

4 Setzen Sie die Speicherkarte ein.

- Setzen Sie die Speicherkarte wie dargestellt ein, bis sie hörbar einrastet.
- Prüfen Sie, ob die Speicherkarte richtig ausgerichtet ist, bevor Sie sie einsetzen. Wenn Sie Speicherkarten falsch einsetzen, könnte dies zu einer Beschädigung der Kamera führen.

5 Schließen Sie die Abdeckung.

- Klappen Sie die Abdeckung nach unten (①), und halten Sie sie beim Schieben gedrückt, bis sie hörbar einrastet (②).



- Angaben zur Anzahl der Aufnahmen oder Stunden an Aufnahmezeit, die auf einer Speicherkarte gespeichert werden können, finden Sie unter „Anzahl von 4:3-Aufnahmen pro Speicherkarte“ (📖129).

Titel

Vor der Verwendung

Häufig verwendete Kamerafunktionen

Grundlegendes Handbuch

Erweitertes Handbuch

1 Grundlagen der Kamera

2 Automatikmodus

3 Andere Aufnahmemodi

4 Modus P

5 Modi Tv, Av und M

6 Wiedergabemodus

7 Einstellungs-menü

8 Zubehör

9 Anhang

Übersicht



Entnehmen von Akku und Speicherkarte

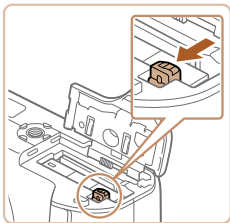

Entfernen Sie den Akku.

- Öffnen Sie die Abdeckung, und drücken Sie die Akkuverriegelung in Richtung des Pfeils.
- Der Akku wird freigegeben.

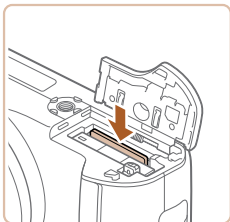

Entfernen Sie die Speicherkarte.

- Drücken Sie die Speicherkarte hinein, bis Sie ein Klicken hören, und lassen Sie sie dann langsam los.
- Die Speicherkarte wird freigegeben.

Einstellen von Datum und Uhrzeit

Stellen Sie Datum und Uhrzeit folgendermaßen ein, wenn der Bildschirm [Datum/Uhrzeit] beim Einschalten der Kamera angezeigt wird. Die auf diese Weise angegebenen Informationen werden bei der Aufnahme in den Bildeigenschaften aufgezeichnet und beim Verwalten der Bilder nach Aufnahmedatum oder beim Drucken von Bildern mit dem Aufnahmedatum verwendet. Sie können den Aufnahmen auch einen Datumsaufdruck hinzufügen (35).



1 Schalten Sie die Kamera ein.

- Drücken Sie die Taste ON/OFF.
- Der Bildschirm [Datum/Uhrzeit] wird angezeigt.

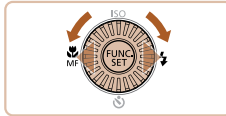
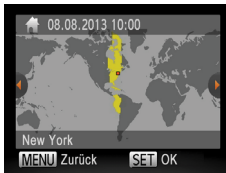
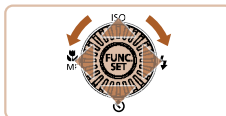

2 Stellen Sie das Datum und die Uhrzeit ein.

- Drücken Sie die Tasten <◀><▶>, um eine Option auszuwählen.
- Drücken Sie die Tasten <▲><▼>, oder drehen Sie das Wahlrad <⊙>, um das Datum und die Uhrzeit anzugeben.
- Drücken Sie abschließend die Taste <FUNC SET>.

3 Stellen Sie die Standardzeitzone ein.

- Drücken Sie die Tasten <◀><▶>, oder drehen Sie das Wahlrad <⊙>, um Ihre Standardzeitzone auszuwählen.

4 Schließen Sie den Einrichtungsvorgang ab.

- Drücken Sie anschließend die Taste <FUNC SET>. Nach der Anzeige einer Bestätigungsmeldung wird der Einstellungsbildschirm nicht mehr angezeigt.
- Drücken Sie die Taste ON/OFF, um die Kamera auszuschalten.



- Wenn Sie das Datum, die Uhrzeit und die Standardzeitzone nicht eingestellt haben, wird der Bildschirm [Datum/Uhrzeit] bei jedem Einschalten der Kamera angezeigt. Geben Sie die korrekten Informationen an.



- Um die Sommerzeit (plus 1 Stunde) einzustellen, wählen Sie [☀] in Schritt 2 und dann [☀] aus, indem Sie die Tasten <▲><▼> drücken oder das Wahlrad <⊙> drehen.

Titel
Vor der Verwendung
Häufig verwendete Kamerafunktionen
Grundlegendes Handbuch
Erweitertes Handbuch
1 Grundlagen der Kamera
2 Automatikmodus
3 Andere Aufnahmemodi
4 Modus P
5 Modi Tv, Av und M
6 Wiedergabemodus
7 Einstellungsmenü
8 Zubehör
9 Anhang
Übersicht



Ändern von Datum und Uhrzeit

Stellen Sie das Datum und die Uhrzeit wie folgt ein.

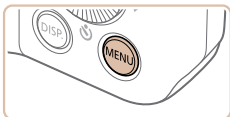

1 Rufen Sie das Kameramenü auf.

- Drücken Sie die Taste <MENU>.



2 Wählen Sie [Datum/Uhrzeit].

- Bewegen Sie den Zoom-Regler, um die Registerkarte [↑↓] auszuwählen.
- Drücken Sie die Tasten <▲> <▼>, oder drehen Sie das Wahlrad <⊙>, um [Datum/Uhrzeit] auszuwählen. Drücken Sie anschließend die Taste <FUNC SET>.

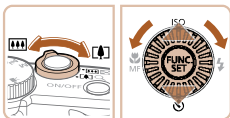

3 Ändern Sie Datum und Uhrzeit.

- Befolgen Sie Schritt 2 unter „Einstellen von Datum und Uhrzeit“ (14) zum Vornehmen des Einstellungen.
- Drücken Sie die Taste <MENU>, um das Menü zu schließen.



- Die Einstellungen für Datum/Uhrzeit bleiben nach dem Entfernen des Akkus mit der integrierten Speicherbatterie (Backup-Batterie) für ca. 3 Wochen gespeichert.
- Die Speicherbatterie wird innerhalb von ca. 4 Stunden aufgeladen, wenn Sie einen aufgeladenen Akku einsetzen oder einen Netzadapter anschließen (separat erhältlich, 97), auch wenn die Kamera nicht eingeschaltet ist.
- Wenn die Speicherbatterie leer ist, wird beim Einschalten der Kamera der Bildschirm [Datum/Uhrzeit] angezeigt. Stellen Sie Datum und Uhrzeit gemäß der Beschreibung in „Einstellen von Datum und Uhrzeit“ (14) ein.

Spracheinstellung

Ändern Sie die Anzeigesprache wie erforderlich.

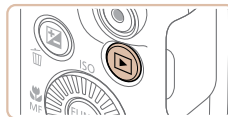

1 Wechseln Sie in den Wiedergabemodus.

- Drücken Sie die Taste <▶>.

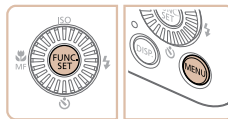

2 Rufen Sie den Einstellungsbildschirm auf.

- Halten Sie die Taste <FUNC SET> gedrückt, und drücken Sie dann sofort die Taste <MENU>.

Titel

Vor der Verwendung

Häufig verwendete Kamerafunktionen

Grundlegendes Handbuch

Erweitertes Handbuch

1 Grundlagen der Kamera

2 Automatikmodus

3 Andere Aufnahmemodi

4 Modus P

5 Modi Tv, Av und M

6 Wiedergabemodus

7 Einstellungsmenü

8 Zubehör

9 Anhang

Übersicht



English	Suomi	Magyar
Deutsch	Norsk	Türkçe
Français	Svenska	繁體中文
Nederlands	Español	한국어
Dansk	简体中文	മലയാളം
Italiano	Русский	العربية
Українська	Português	Română
B. Malaysia	Ελληνικά	فارسی
Indonesian	Polski	हिन्दी
Tiếng Việt	Čeština	日本語

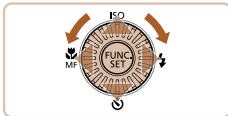

3 Stellen Sie die Anzeigesprache ein.

- Drücken Sie die Tasten <▲><▼><◀><▶>, oder drehen Sie das Wahrad <⊙>, um eine Sprache auszuwählen. Drücken Sie anschließend die Taste <FUNC SET>.
- Sobald die Anzeigesprache eingestellt wurde, wird der Einstellungsbildschirm nicht mehr angezeigt.



- Die aktuelle Zeit wird angezeigt, wenn Sie in Schritt 2 nach Drücken der Taste <FUNC SET> zu lange warten, bevor Sie die Taste <MENU> drücken. Drücken Sie in diesem Fall die Taste <MENU>, um die Zeitanzeige zu entfernen, und wiederholen Sie Schritt 2.
- Sie können die Anzeigesprache auch ändern, indem Sie die Taste <MENU> drücken und auf der Registerkarte [Sprache] den Eintrag [Sprache] auswählen.

Ausprobieren der Kamera

Fotoaufnahmen

Movies

Befolgen Sie diese Anweisungen, um die Kamera einzuschalten, Fotos oder Movies aufzunehmen und sie dann anzuzeigen.

Aufnehmen (Smart Auto)

Für die vollautomatische Auswahl mit optimalen Einstellungen für spezielle Szenen können Sie das Motiv und die Aufnahmebedingungen einfach von der Kamera ermitteln lassen.

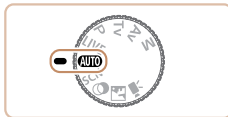

1 Schalten Sie die Kamera ein.

- Drücken Sie die Taste ON/OFF.
- Der Startbildschirm wird angezeigt.

2 Wechseln Sie in den Modus [AUTO].

- Drehen Sie das Modus-Wahrad auf die Position [AUTO].
- Richten Sie die Kamera auf das Motiv. Während die Kamera die Szene ermittelt, hören Sie ein leises Klicken.
- Rechts oben im Bildschirm werden Symbole für die Szene und den Bildstabilisierungsmodus angezeigt.
- Die um die erkannten Motive angezeigten Rahmen weisen darauf hin, dass diese fokussiert sind.

Titel

Vor der Verwendung

Häufig verwendete Kamerafunktionen

Grundlegendes Handbuch

Erweitertes Handbuch

1 Grundlagen der Kamera

2 Automatikmodus

3 Andere Aufnahme Modi

4 Modus P

5 Modi Tv, Av und M

6 Wiedergabemodus

7 Einstellungsmenü

8 Zubehör

9 Anhang

Übersicht



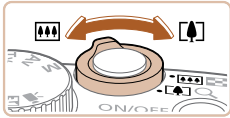

3 Richten Sie die Kamera auf den gewünschten Bildausschnitt.

- Zum Heranzoomen und Vergrößern des Motivs bewegen Sie den Zoom-Regler in Richtung <[T]> (Tele). Um aus dem Motiv herauszuzoomen, bewegen Sie ihn in Richtung <[W]> (Weitwinkel).

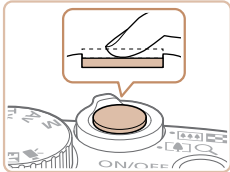

4 Machen Sie die Aufnahme. Aufnahmen von Fotos

① Stellen Sie scharf.

- Halten Sie den Auslöser angetippt. Nach der Fokussierung ertönen zwei Signaltöne, und um die fokussierten Bildbereiche werden AF-Rahmen einblendend.
- Wird [Blitz zuschalten] angezeigt, klappen Sie den Blitz mit Ihrem Finger aus, um ihn vorzubereiten. Wenn Sie den Blitz nicht verwenden möchten, drücken Sie ihn mit Ihrem Finger nach unten in das Kameragehäuse.

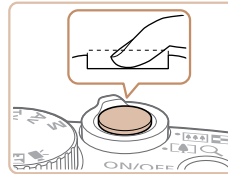
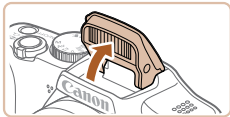

② Machen Sie die Aufnahme.

- Drücken Sie den Auslöser vollständig herunter.
- Während der Aufnahme ist das Auslösegeräusch der Kamera zu hören. Bei dunklen Lichtverhältnissen wird automatisch der Blitz ausgelöst, sofern Sie ihn ausgeklappt haben.
- Achten Sie darauf, die Kamera bis zum Ende des Auslösegeräuschs nicht zu bewegen.
- Nachdem die Aufnahme kurz angezeigt wurde, wechselt die Kamera wieder zum Aufnahmebildschirm.



Abgelaufene Zeit



Aufnahmen von Movies

① Starten Sie die Aufnahme.

- Drücken Sie die Movie-Taste. Bei Aufzeichnungsbeginn ertönt ein Signalton, und [●REC] sowie die abgelaufene Zeit werden angezeigt.
- Auf dem Bildschirm werden oben und unten schwarze Balken angezeigt, die auf nicht aufgezeichnete Bildbereiche hinweisen.
- Die um die erkannten Gesichter angezeigten Rahmen weisen darauf hin, dass diese fokussiert sind.
- Lassen Sie die Movie-Taste los, sobald die Aufzeichnung begonnen hat.

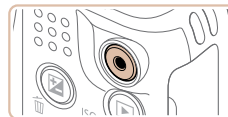

② Beenden Sie die Aufnahme.

- Drücken Sie die Movie-Taste erneut, um die Aufnahme zu beenden. Beim Beenden der Aufzeichnung ertönen zwei Signaltöne.

Titel
Vor der Verwendung
Häufig verwendete Kamerafunktionen
Grundlegendes Handbuch
Erweitertes Handbuch
1 Grundlagen der Kamera
2 Automatikmodus
3 Andere Aufnahmemodi
4 Modus P
5 Modi Tv, Av und M
6 Wiedergabemodus
7 Einstellungsmenü
8 Zubehör
9 Anhang
Übersicht



Anzeigen

Nach dem Aufnehmen von Bildern oder Movies können Sie sie wie folgt auf dem Bildschirm anzeigen.

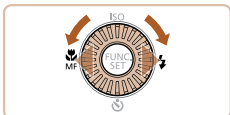
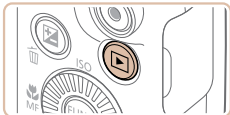

1 Wechseln Sie in den Wiedergabemodus.

- Drücken Sie die Taste <▶>.
- Die letzte Aufnahme wird angezeigt.

2 Durchsuchen Sie Ihre Bilder.

- Um das vorherige Bild anzuzeigen, drücken Sie die Taste <◀>, oder drehen Sie das Wahhrad <⊙> gegen den Uhrzeigersinn. Um das nächste Bild anzuzeigen, drücken Sie die Taste <▶>, oder drehen Sie das Wahhrad <⊙> im Uhrzeigersinn.
- Um Ihre Bilder schnell zu durchsuchen, halten Sie die Tasten <◀><▶> gedrückt. Die Bilder wirken zu diesem Zeitpunkt körnig.
- Um auf den Modus zum Scrollen der Anzeige zuzugreifen, drehen Sie schnell das Wahhrad <⊙>. Um Ihre Bilder in diesem Modus zu durchsuchen, drehen Sie das Wahhrad <⊙>.
- Durch Drücken der Taste <FUNC SET> gelangen Sie zur Einzelbildanzeige zurück.

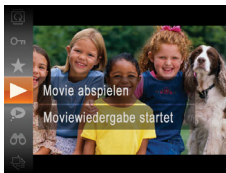

- Movies können durch das Symbol [SET ▶] identifiziert werden. Um Movies wiederzugeben, gehen Sie zu Schritt 3.

3 Spielen Sie Movies ab.

- Drücken Sie die Taste <FUNC SET>, und wählen Sie [▶] aus (drücken Sie entweder die Tasten <▲><▼>, oder drehen Sie das Wahhrad <⊙>). Drücken Sie dann die Taste <FUNC SET> erneut.
- Die Wiedergabe beginnt. Wenn das Movie beendet ist, wird [SET ▶] angezeigt.
- Stellen Sie mit den Tasten <▲><▼> die Lautstärke ein.



- Tippen Sie den Auslöser an, um vom Wiedergabemodus in den Aufnahmemodus zu wechseln.

Titel

Vor der Verwendung

Häufig verwendete Kamerafunktionen

Grundlegendes Handbuch

Erweitertes Handbuch

1 Grundlagen der Kamera

2 Automatikmodus

3 Andere Aufnahmemodi

4 Modus P

5 Modi Tv, Av und M

6 Wiedergabemodus

7 Einstellungsmenü

8 Zubehör

9 Anhang

Übersicht



■ Löschen von Bildern

Sie können nicht benötigte Bilder einzeln auswählen und löschen. Gehen Sie beim Löschen von Bildern vorsichtig vor, da sie nicht wiederhergestellt werden können.

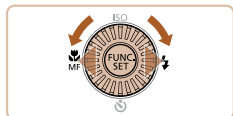

1 Wählen Sie ein zu löschendes Bild aus.

- Drücken Sie die Tasten <◀><▶>, oder drehen Sie das Wahlrad <⦿>, um ein Bild auszuwählen.

2 Löschen Sie das Bild.

- Drücken Sie die Taste <☒>.
- Wenn [Löschen?] angezeigt wird, drücken Sie die Tasten <◀><▶>, oder drehen Sie das Wahlrad <⦿>, um [Löschen] auszuwählen, und drücken Sie dann die Taste <FUNC SET>.
- Das aktuelle Bild wird nun gelöscht.
- Um den Löschvorgang abzubrechen, drücken Sie die Tasten <◀><▶>, oder drehen Sie das Wahlrad <⦿>, um [Abbrechen] auszuwählen, und drücken Sie dann die Taste <FUNC SET>.



- Sie können auch alle Bilder gleichzeitig löschen (📖78).

Titel

Vor der
Verwendung

Häufig verwendete
Kamerafunktionen

Grundlegendes
Handbuch

Erweitertes
Handbuch

1 Grundlagen
der Kamera

2 Automatikmodus

3 Andere
Aufnahmemodi

4 Modus P

5 Modi Tv, Av
und M

6 Wiedergabemodus

7 Einstellungsmenü

8 Zubehör

9 Anhang

Übersicht



1 Grundlagen der Kamera

Praktisches Handbuch, das weitere Grundlagen der Kamera vorstellt sowie Aufnahme- und Wiedergabeoptionen erläutert

An/Aus	21	Verwenden des Menüs FUNC	23
Stromsparmmodus (automatische Abschaltung)	21	Verwenden von Menüs	24
Auslöser	22	Status der Kontrollleuchte	25
Aufnahmemodi	22	Uhrzeit	26
Anzeigeoptionen bei der Aufnahme	23		

Titel
Vor der Verwendung
Häufig verwendete Kamerafunktionen
Grundlegendes Handbuch
Erweitertes Handbuch
1 Grundlagen der Kamera
2 Automatikmodus
3 Andere Aufnahmemodi
4 Modus P
5 Modi Tv, Av und M
6 Wiedergabemodus
7 Einstellungsmenü
8 Zubehör
9 Anhang
Übersicht



An/Aus



Aufnahmemodus

- Drücken Sie die Taste ON/OFF, um die Kamera einzuschalten und für die Aufnahme vorzubereiten.
- Drücken Sie die Taste ON/OFF erneut, um die Kamera auszuschalten.

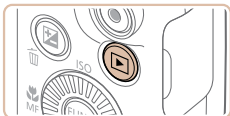

Wiedergabemodus

- Drücken Sie die Taste <▶>, um die Kamera einzuschalten und die Aufnahmen zu betrachten.
- Drücken Sie die Taste <▶> erneut, um die Kamera auszuschalten.



- Drücken Sie die Taste <▶>, um vom Aufnahmemodus in den Wiedergabemodus zu wechseln.
- Tippen Sie den Auslöser an (102), um vom Wiedergabemodus in den Aufnahmemodus zu wechseln.
- Das Objektiv wird ungefähr eine Minute nach dem Wechsel in den Wiedergabemodus eingefahren. Bei eingefahrenem Objektiv können Sie die Kamera durch Drücken der Taste <▶> ausschalten.

Stromsparmmodus (automatische Abschaltung)

Wird die Kamera über einen bestimmten Zeitraum nicht verwendet, wird der Bildschirm zunächst automatisch deaktiviert (Display aus) und die Kamera dann ausgeschaltet, um Strom zu sparen.

Stromsparmmodus im Aufnahmemodus

Wird die Kamera etwa eine Minute lang nicht verwendet, wird der Bildschirm automatisch deaktiviert. Nach ungefähr zwei weiteren Minuten wird das Objektiv eingefahren und die Kamera automatisch ausgeschaltet. Wenn der Bildschirm ausgeschaltet, aber das Objektiv noch nicht eingefahren wurde, können Sie diesen erneut aktivieren und die Kamera für die Aufnahme vorbereiten, indem Sie den Auslöser antippen (102).

Stromsparmmodus im Wiedergabemodus

Die Kamera wird automatisch ausgeschaltet, wenn sie etwa fünf Minuten lang nicht verwendet wird.



- Sie können die automatische Abschaltung deaktivieren und die Zeit bis zum Ausschalten des Displays einstellen (102).
- Während die Kamera an einen Computer angeschlossen ist, ist der Stromsparmmodus nicht aktiv (102).

Titel

Vor der Verwendung

Häufig verwendete Kamerafunktionen

Grundlegendes Handbuch

Erweitertes Handbuch

1 Grundlagen der Kamera

2 Automatikmodus

3 Andere Aufnahmemodi

4 Modus P

5 Modi Tv, Av und M

6 Wiedergabemodus

7 Einstellungsmenü

8 Zubehör

9 Anhang

Übersicht



Auslöser

Um scharfe Bilder aufzunehmen, tippen Sie zunächst den Auslöser an. Drücken Sie den Auslöser zum Aufnehmen vollständig herunter, sobald das Motiv fokussiert ist.

In diesem Handbuch wird bei der Betätigung des Auslösers zwischen *Antippen (halb herunterdrücken)* und *vollständigem Herunterdrücken* unterschieden.

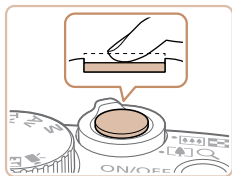

1 Antippen. (Halb herunterdrücken, um zu fokussieren.)

- Halten Sie den Auslöser angetippt. Es werden zwei Signaltöne ausgegeben und um fokussierte Bildbereiche werden AF-Rahmen angezeigt.

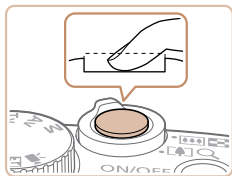

2 Vollständiges Herunterdrücken. (Drücken Sie den Auslöser nach dem Antippen ganz herunter, um aufzunehmen.)

- Während der Aufnahme ist das Auslösegeräusch der Kamera zu hören.
- Achten Sie darauf, die Kamera bis zum Ende des Auslösegeräuschs nicht zu bewegen.

- ! Die Bilder sind möglicherweise nicht scharf gestellt, wenn Sie den Auslöser sofort ganz herunterdrücken, ohne ihn vorher anzutippen.
- Da die erforderliche Aufnahmezeit variieren kann, ertönt ein längeres oder kürzeres Auslösegeräusch. Je nach aufzunehmender Szene ist die Aufnahmezeit unter Umständen länger und Sie erhalten unscharfe Bilder, wenn sich die Kamera (oder das Motiv) bewegt, während das Auslösegeräusch zu hören ist.

Aufnahmemodi

Wählen Sie die Aufnahmemodi mit dem Modus-Wahlrad aus.

Modus Bildwirkung – Live

Passen Sie die Bildhelligkeit oder -farben während des Aufnehmens an (📖43).

Automatikmodus

Für vollautomatische Aufnahmen mit von der Kamera festgelegten Einstellungen (📖16, 28).

Modus Spezielle Szene

Nehmen Sie mit optimalen Einstellungen für spezielle Motiv auf (📖43).

Modus Kreative Filter

Fügen Sie Bildern beim Aufnehmen verschiedene Effekte hinzu (📖45).

Modi P, Tv, Av und M

Machen Sie verschiedene Aufnahmen mit Ihren bevorzugten Einstellungen (📖51, 65).

Moviemodus

Für Movieaufnahmen (📖49). Sie können auch Movies aufzeichnen, wenn das Modus-Wahlrad nicht auf den Moviemodus gestellt ist, indem Sie einfach die Movie-Taste drücken.

Diskreter Modus

Nehmen Sie ohne Blitz und Kameratöne auf (📖49).



- Sie können das Modus-Wahlrad drehen, um vom Aufnahmemodus in den Wiedergabemodus zu wechseln.

Titel

Vor der Verwendung

Häufig verwendete Kamerafunktionen

Grundlegendes Handbuch

Erweitertes Handbuch

1 Grundlagen der Kamera

2 Automatikmodus

3 Andere Aufnahmemodi

4 Modus P

5 Modi Tv, Av und M

6 Wiedergabemodus

7 Einstellungs-menü

8 Zubehör

9 Anhang

Übersicht



Anzeigeoptionen bei der Aufnahme

Drücken Sie die Taste <DISP.>, um andere Informationen auf dem Bildschirm anzuzeigen oder die Informationen auszublenden. Details zu den angezeigten Informationen finden Sie unter „Bildschirminformationen“ (📖118).



Informationen werden angezeigt



Es werden keine Informationen angezeigt



- Bei Aufnahmen in dunklen Lichtverhältnissen wird die Helligkeit der Anzeige automatisch durch die Nachtanzeigefunktion angepasst, sodass Sie die Motivauswahl überprüfen können. Die Helligkeit des auf dem Bildschirm angezeigten Bilds weicht jedoch möglicherweise von der tatsächlichen Aufnahme ab. Beachten Sie, dass Verzerrungen des auf dem Bildschirm angezeigten Bilds und grobe Motivbewegungen keine Auswirkungen auf die aufgezeichneten Bilder haben.
- Informationen zu Anzeigeoptionen bei der Wiedergabe finden Sie auf „Wechseln zwischen Anzeigemodi“ (📖71).

Verwenden des Menüs FUNC.

Konfigurieren Sie häufig verwendete Funktionen im Menü FUNC. wie folgt. Beachten Sie, dass die Menüeinträge und Optionen je nach Aufnahme- (📖122 – 123) und Wiedergabemodus (📖127) variieren.



1 Rufen Sie das Menü FUNC. auf.

- Drücken Sie die Taste <FUNC SET>.



Menüeinträge
Optionen

2 Wählen Sie einen Menüeintrag aus.

- Drücken Sie die Tasten <▲><▼>, oder drehen Sie das Wahrad <🌀>, um einen Menüeintrag auszuwählen. Drücken Sie anschließend die Taste <FUNC> oder <▶>.
- In Abhängigkeit vom Menüeintrag können Funktionen ganz einfach durch Drücken der Taste <FUNC> oder <▶> angegeben werden, oder es wird ein anderer Bildschirm zum Konfigurieren der Funktion angezeigt.

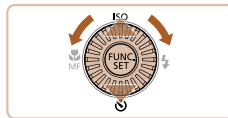

3 Wählen Sie eine Option aus.

- Drücken Sie die Tasten <▲><▼>, oder drehen Sie das Wahrad <🌀>, um eine Option auszuwählen.
- Drücken Sie die Taste <◀>, um zu den Menüeinträgen zurückzukehren.

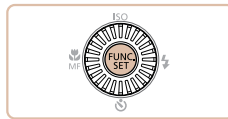

4 Schließen Sie den Einrichtungsvorgang ab.

- Drücken Sie die Taste <FUNC SET>.
- Der Bildschirm, der vor dem Drücken der Taste <FUNC SET> in Schritt 1 angezeigt wurde, wird erneut eingeblendet und zeigt die von Ihnen konfigurierte Option an.

Titel
Vor der Verwendung
Häufig verwendete Kamerafunktionen
Grundlegendes Handbuch
Erweitertes Handbuch
1 Grundlagen der Kamera
2 Automatikmodus
3 Andere Aufnahmemodi
4 Modus P
5 Modi Tv, Av und M
6 Wiedergabemodus
7 Einstellungsmenü
8 Zubehör
9 Anhang
Übersicht





- Sie können die versehentliche Änderung von Einstellungen rückgängig machen, indem Sie die Kamera auf die Standardeinstellungen zurücksetzen (📖94).

Verwenden von Menüs

Sie können eine Vielzahl von Kamerafunktionen in anderen Menüs auf folgende Weise konfigurieren. Menüeinträge sind entsprechend dem Verwendungszweck auf Registerkarten gruppiert, z. B. für die Aufnahme [📷], Wiedergabe [▶] usw. Beachten Sie, dass die verfügbaren Menüeinträge je nach gewähltem Aufnahme- oder Wiedergabemodus (📖124 – 127) variieren.

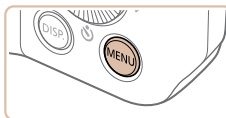

1 Rufen Sie das Menü auf.

- Drücken Sie die Taste <MENU>.



2 Wählen Sie eine Registerkarte aus.

- Bewegen Sie den Zoom-Regler, um eine Registerkarte auszuwählen.
- Nachdem Sie durch Drücken der Tasten <▲><▼> eine Registerkarte ausgewählt haben, können Sie durch Drücken der Tasten <◀><▶> zwischen den Registerkarten wechseln.

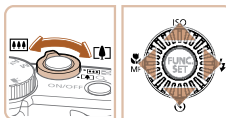

Titel
Vor der Verwendung
Häufig verwendete Kamerafunktionen
Grundlegendes Handbuch
Erweitertes Handbuch
1 Grundlagen der Kamera
2 Automatikmodus
3 Andere Aufnahmemodi
4 Modus P
5 Modi Tv, Av und M
6 Wiedergabemodus
7 Einstellungsmenü
8 Zubehör
9 Anhang
Übersicht



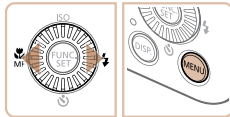

3 Wählen Sie einen Menüeintrag aus.

- Drücken Sie die Tasten <▲><▼> oder drehen Sie das Wahlrad <⦿>, um einen Menüeintrag auszuwählen.
- Drücken Sie für Menüeinträge, deren Optionen nicht angezeigt werden, zunächst die Taste <MENU SET> oder <▶>, um den Bildschirm zu wechseln. Drücken Sie dann die Tasten <▲><▼>, oder drehen Sie das Wahlrad <⦿>, um den Menüeintrag auszuwählen.
- Drücken Sie die Taste <MENU>, um zum vorherigen Bildschirm zurückzukehren.

4 Wählen Sie eine Option aus.

- Drücken Sie die Tasten <◀><▶>, um eine Option auszuwählen.

5 Schließen Sie den Einrichtungsvorgang ab.

- Drücken Sie die Taste <MENU>, um zu dem Bildschirm zurückzukehren, der vor dem Drücken der Taste <MENU> in Schritt 1 angezeigt wurde.



- Sie können die versehentliche Änderung von Einstellungen rückgängig machen, indem Sie die Kamera auf die Standardeinstellungen zurücksetzen (94).

Status der Kontrollleuchte

Die Kontrollleuchte auf der Kamerarückseite (5) leuchtet oder blinkt je nach Status der Kamera.

Farbe	Status der Kontrollleuchte	Kamerastatus
Grün	An	An einen Computer angeschlossen (102) oder Anzeige aus (21, 90)
	Blinkend	Kamerastart, Aufnehmen/Lesen/Übertragen von Bildern oder Aufnahmen mit langer Belichtungsdauer (66, 67)

- ! Wenn die Kontrollleuchte grün blinkt, schalten Sie die Kamera nicht aus, öffnen Sie nicht die Speicherkarten-/Akkuabdeckung und schütteln Sie die Kamera nicht bzw. setzen Sie sie keinen Stößen aus. Hierdurch können die Bilder, die Kamera oder die Speicherkarte beschädigt werden.

Titel
Vor der Verwendung
Häufig verwendete Kamerafunktionen
Grundlegendes Handbuch
Erweitertes Handbuch
1 Grundlagen der Kamera
2 Automatikmodus
3 Andere Aufnahme Modi
4 Modus P
5 Modi Tv, Av und M
6 Wiedergabemodus
7 Einstellungsmenü
8 Zubehör
9 Anhang
Übersicht



Uhrzeit

Sie können die aktuelle Uhrzeit überprüfen.

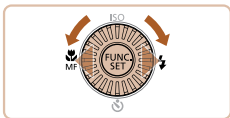

- Drücken Sie die Taste <FUNC. SET>, und halten Sie sie gedrückt.
- Die aktuelle Uhrzeit wird angezeigt.
- Wenn Sie die Kamera bei aktivierter Uhrzeitfunktion vertikal halten, wechselt diese zur vertikalen Anzeige. Drücken Sie die Tasten <◀>>▶>, oder drehen Sie das Wahlrad <INFO>, um die Anzeigefarbe zu ändern.
- Durch erneutes Drücken der Taste <FUNC. SET> können Sie die Anzeige der Uhrzeit abbrechen.



- Drücken Sie bei ausgeschalteter Kamera die Taste <FUNC. SET>, und halten Sie diese gedrückt. Drücken Sie anschließend die Taste ON/OFF, um die Uhr anzuzeigen.

Titel

Vor der
Verwendung

Häufig verwendete
Kamerafunktionen

Grundlegendes
Handbuch

Erweitertes
Handbuch

1 Grundlagen
der Kamera

2 Automatikmodus

3 Andere
Aufnahmemodi

4 Modus P

5 Modi Tv, Av
und M

6 Wiedergabemodus

7 Einstellungsmenü

8 Zubehör

9 Anhang

Übersicht



2 Automatikmodus

Praktischer Modus für einfache Aufnahmen mit besserer Aufnahmekontrolle

Aufnahmen mit von der Kamera festgelegten Einstellungen	28	Funktionen zur Bildanpassung	36	Anpassen der Kamera	40
Aufnahmen (Smart Auto).....	28	Ändern des Seitenverhältnisses.....	36	Deaktivieren des AF-Hilfslichts.....	40
Symbole für Motive.....	31	Ändern der Bildauflösung (Größe).....	36	Deaktivieren der Lampe zur Reduzierung des Rote-Augen-Effekts.....	40
Symbole für die Bildstabilisierung.....	31	Rote-Augen-Korrektur.....	37	Ändern der Bildanzeigart nach Aufnahmen.....	41
Auf dem Bildschirm angezeigte Rahmen.....	32	Ändern der Bildqualität für Movies.....	37		
Häufig verwendete, praktische Funktionen ... 32		Verwenden des Windschutzes.....	38		
Heranzoomen von Motiven (Digitalzoom).....	32	Nützliche Aufnahmefunktionen	38		
Verwenden des Selbstauslösers.....	33	Anzeigen des Gitternetzes.....	38		
Hinzufügen eines Datumsaufdrucks.....	35	Vergrößern des fokussierten Bereichs.....	39		
		Überprüfen auf geschlossene Augen.....	39		

Titel
Vor der Verwendung
Häufig verwendete Kamerafunktionen
Grundlegendes Handbuch
Erweitertes Handbuch
1 Grundlagen der Kamera
2 Automatikmodus
3 Andere Aufnahmemodi
4 Modus P
5 Modi Tv, Av und M
6 Wiedergabemodus
7 Einstellungsmenü
8 Zubehör
9 Anhang
Übersicht



Aufnehmen mit von der Kamera festgelegten Einstellungen

Für die vollautomatische Auswahl mit optimalen Einstellungen für spezielle Szenen können Sie das Motiv und die Aufnahmebedingungen einfach von der Kamera ermitteln lassen.

Fotografieren

Movies

Aufnehmen (Smart Auto)



1 Schalten Sie die Kamera ein.

- Drücken Sie die Taste ON/OFF.
- Der Startbildschirm wird angezeigt.

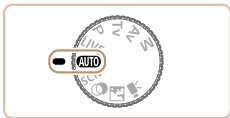

2 Wechseln Sie in den Modus [AUTO].

- Drehen Sie das Modus-Wahlrad auf die Position [AUTO].
- Richten Sie die Kamera auf das Motiv. Während die Kamera die Szene ermittelt, hören Sie ein leises Klicken.
- Rechts oben im Bildschirm werden Symbole für das Motiv und den Bildstabilisierungsmodus angezeigt (31).
- Die um die erkannten Motive angezeigten Rahmen weisen darauf hin, dass diese fokussiert sind.



Zoombalken



Fokusbereich (ca.)

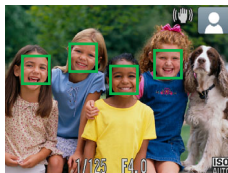
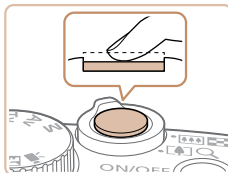

3 Richten Sie die Kamera auf den gewünschten Bildausschnitt.

- Zum Heranzoomen und Vergrößern des Motivs bewegen Sie den Zoom-Regler in Richtung <[Tele]> (Tele). Um aus dem Motiv herauszuzoomen, bewegen Sie ihn in Richtung <[Weitwinkel]> (Weitwinkel). (Auf dem Bildschirm wird ein Zoombalken angezeigt, der die Zoomposition angibt.)

4 Machen Sie die Aufnahme.

1 Stellen Sie scharf.

- Halten Sie den Auslöser angetippt. Nach der Fokussierung ertönen zwei Signaltöne, und um die fokussierten Bildbereiche werden AF-Rahmen eingeblendet.
- Sind mehrere Bereiche fokussiert, werden mehrere AF-Rahmen angezeigt.
- Wird [Blitz zuschalten] angezeigt, klappen Sie den Blitz mit Ihrem Finger aus, um ihn vorzubereiten. Wenn Sie den Blitz nicht verwenden möchten, drücken Sie ihn mit Ihrem Finger nach unten in das Kameragehäuse.

Titel

Vor der Verwendung

Häufig verwendete Kamerafunktionen

Grundlegendes Handbuch

Erweitertes Handbuch

1 Grundlagen der Kamera

2 Automatikmodus

3 Andere Aufnahme Modi

4 Modus P

5 Modi Tv, Av und M

6 Wiedergabemodus

7 Einstellungs-menü

8 Zubehör

9 Anhang

Übersicht



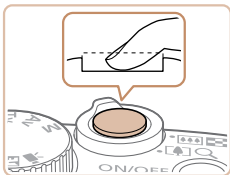

② Machen Sie die Aufnahme.

- Drücken Sie den Auslöser vollständig herunter.
- Während der Aufnahme ist das Auslösegeräusch der Kamera zu hören. Bei dunklen Lichtverhältnissen wird automatisch der Blitz ausgelöst, sofern Sie ihn ausgeklappt haben.
- Achten Sie darauf, die Kamera bis zum Ende des Auslösegeräuschs nicht zu bewegen.
- Nachdem die Aufnahme kurz angezeigt wurde, wechselt die Kamera wieder zum Aufnahmebildschirm.

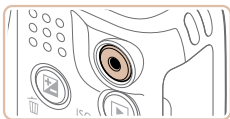

Abgelaufene Zeit



Aufnahmen von Movies

① Starten Sie die Aufnahme.

- Drücken Sie die Movie-Taste. Bei Aufzeichnungsbeginn ertönt ein Signalton, und [●REC] sowie die abgelaufene Zeit werden angezeigt.
- Auf dem Bildschirm werden oben und unten schwarze Balken angezeigt, die auf nicht aufgezeichnete Bildbereiche hinweisen.
- Die um die erkannten Gesichter angezeigten Rahmen weisen darauf hin, dass diese fokussiert sind.
- Lassen Sie die Movie-Taste los, sobald die Aufzeichnung begonnen hat.



② Passen Sie die Größe des Motivs an, und wählen Sie bei Bedarf einen anderen Bildausschnitt aus.

- Wiederholen Sie die Vorgehensweise in Schritt 3 (📖28), um die Größe des Motivs anzupassen. Beachten Sie jedoch, dass die Töne von Kamerafunktionen aufgezeichnet werden und Movies, die mit in blau dargestellten Zoomfaktoren aufgenommen wurden, körnig wirken.
- Wenn Sie den Bildausschnitt ändern, werden Fokus, Helligkeit und Farben automatisch angepasst.

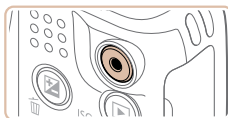

③ Beenden Sie die Aufnahme.

- Drücken Sie die Movie-Taste erneut, um die Aufnahme zu beenden. Beim Beenden der Aufzeichnung ertönen zwei Signaltöne.
- Die Aufzeichnung wird automatisch beendet, wenn die Speicherkarte voll ist.

■ Fotoaufnahmen/Movies

- ! • Wenn die Kamera eingeschaltet wird, während Sie die Taste <DISP.> gedrückt halten, gibt die Kamera keine Töne mehr aus. Um die Töne wieder einzuschalten, drücken Sie die Taste <MENU>, wählen [Stummschaltung] auf der Registerkarte [fT] und dann mit den Tasten <<<>>> [Aus] aus.

Titel
Vor der Verwendung
Häufig verwendete Kamerafunktionen
Grundlegendes Handbuch
Erweitertes Handbuch
1 Grundlagen der Kamera
2 Automatikmodus
3 Andere Aufnahme Modi
4 Modus P
5 Modi Tv, Av und M
6 Wiedergabemodus
7 Einstellungsmenü
8 Zubehör
9 Anhang
Übersicht



Fotografieren

- ! Wird das blinkende Symbol [📷] angezeigt, besteht die Gefahr von unscharfen Bildern durch Kameraverwacklungen. Setzen Sie die Kamera in diesem Fall auf ein Stativ auf, oder ergreifen Sie andere Maßnahmen, um die Kamera ruhig zu halten.
- Falls Ihre Aufnahmen trotz Verwendung des Blitzes dunkel sind, gehen Sie näher an das Motiv heran. Einzelheiten zur Blitzreichweite finden Sie unter „Blitzbereich“ (📖129).
- Die Entfernung zum Motiv ist möglicherweise zu gering, wenn beim Antippen des Auslösers lediglich ein Signalton ertönt. Einzelheiten zum Fokussierbereich (Aufnahmebereich) finden Sie unter „Aufnahmebereich“ (📖130).
- Um rote Augen zu verringern und die Fokussierung zu vereinfachen, wird die Lampe bei Aufnahmen in dunklen Lichtverhältnissen möglicherweise aktiviert.
- Die Anzeige des blinkenden Symbols [⚡] bei einem Aufnahmeversuch weist darauf hin, dass der Blitz lädt und die Aufnahme erst nach Abschluss des Ladevorgangs erfolgen kann. Die Aufnahme kann fortgesetzt werden, sobald der Blitz bereit ist. Sie können den Auslöser entweder vollständig herunterdrücken und warten oder den Auslöser loslassen und erneut drücken.
- Obwohl Sie bereits eine weitere Aufnahme machen können, bevor der Aufnahmebildschirm angezeigt wurde, werden dabei möglicherweise der Fokus, die Helligkeit und die Farben der vorherigen Aufnahme verwendet.



- Sie können die Dauer der Anzeige von Bildern nach dem Aufnehmen einstellen (📖41).

Movies

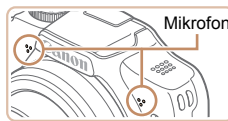

- Halten Sie Ihre Finger beim Aufnehmen von Movies vom Mikrofon fern. Wird das Mikrofon verdeckt, wird unter Umständen kein Ton aufgezeichnet oder der aufgezeichnete Ton klingt gedämpft.
- Berühren Sie bei der Movieaufnahme keine Bedienelemente außer der Movie-Taste, da die von der Kamera erzeugten Geräusche aufgezeichnet werden.



- Die Tonaufzeichnung erfolgt in Stereo.

Titel

Vor der Verwendung

Häufig verwendete Kamerafunktionen

Grundlegendes Handbuch

Erweitertes Handbuch

1 Grundlagen der Kamera

2 Automatikmodus

3 Andere Aufnahme Modi

4 Modus P

5 Modi Tv, Av und M

6 Wiedergabemodus

7 Einstellungsmenü

8 Zubehör

9 Anhang

Übersicht



Symbole für Motive

Im Modus [AUTO] werden die von der Kamera ermittelten Aufnahmeszenen durch ein Symbol auf dem Bildschirm angezeigt, und die entsprechenden Einstellungen für die optimale Fokussierung, Helligkeit und Farbe des Motivs werden automatisch ausgewählt.

Hintergrund	Motiv	Menschen			Andere Motive			Hintergrundfarbe des Symbols
		In Bewegung ^{*1}	Schatten im Gesicht ^{*1}		In Bewegung ^{*1}	Im Nahbereich		
Hell					AUTO			Grau
	Gegenlicht			–				
Mit blauem Himmel					AUTO			Hellblau
	Gegenlicht			–				
Sonnenuntergang		–	–		–	–	Orange	
Spotlights			–	–			–	
Dunkel				–	AUTO	–		Dunkelblau
	Mit Stativ ^{*2}		–	–		–	–	

*1 Wird nicht für Movies angezeigt.

*2 Wird in dunklen Szenen angezeigt, wenn die Kamera ruhig gehalten wird, wie beim Aufsetzen auf ein Stativ.



- Versuchen Sie, im Modus [P] (📖51) aufzunehmen, wenn das Symbol für die Szene nicht den tatsächlichen Aufnahmebedingungen entspricht oder die Aufnahme mit dem gewünschten Effekt bzw. der gewünschten Farbe oder Helligkeit nicht möglich ist.

Symbole für die Bildstabilisierung

Die optimale Bildstabilisierung für die Aufnahmebedingungen wird automatisch angewendet (Intelligente IS). Zusätzlich werden im Modus [AUTO] die folgenden Symbole angezeigt.

	Bildstabilisierung für Fotoaufnahmen		Bildstabilisierung für Movies, reduziert starke Verwacklungen wie beispielsweise beim Gehen (Dynamische IS)
	Bildstabilisierung für Fotoaufnahmen beim Schwenken*		Bildstabilisierung für langsame Kameraverwacklungen, beispielsweise bei der Movieaufnahme mit Teleeinstellung (IS Teleeinstellung)
	Bildstabilisierung für Makroaufnahmen (Hybrid-IS)		Keine Bildstabilisierung, da die Kamera auf ein Stativ aufgesetzt ist oder durch andere Hilfsmittel ruhig gehalten wird

* Wird angezeigt, wenn Sie beim Aufnehmen schwenken, um Motiven mit der Kamera zu folgen. Wenn Sie der horizontalen Bewegung von Motiven folgen, wird nur die vertikale Verwacklung durch die Bildstabilisierung ausgeglichen, während die horizontale Bildstabilisierung deaktiviert wird. Wenn Sie hingegen der vertikalen Bewegung von Motiven folgen, wird nur die horizontale Verwacklung durch die Bildstabilisierung korrigiert.



- Um die Bildstabilisierung abubrechen, setzen Sie [IS Modus] auf [Aus] (📖64). In diesem Fall wird kein Symbol für die Bildstabilisierung angezeigt.



Auf dem Bildschirm angezeigte Rahmen

Wenn die Kamera die Motive erkennt, auf die Sie die Kamera richten, werden verschiedene Rahmen angezeigt.

- Ein weißer Rahmen wird um das Motiv (oder das Gesicht einer Person) angezeigt, das als das Hauptmotiv erkannt wird, und graue Rahmen werden um die anderen erkannten Gesichter angezeigt. Rahmen folgen sich bewegenden Motiven innerhalb eines bestimmten Bereichs, um sie zu fokussieren.

Wenn die Kamera eine Motivbewegung erkennt, wird jedoch nur der weiße Rahmen weiterhin auf dem Bildschirm angezeigt.

- Wenn Sie den Auslöser antippen und die Kamera eine Motivbewegung erkennt, wird ein blauer Rahmen angezeigt und Fokus und Bildhelligkeit werden kontinuierlich angepasst (Servo AF).



- Versuchen Sie, im Modus [P] (51) aufzunehmen, wenn keine Rahmen angezeigt werden, Rahmen nicht um die gewünschten Motive angezeigt werden oder Rahmen auf dem Hintergrund bzw. ähnlichen Bereichen angezeigt werden.

Häufig verwendete, praktische Funktionen

Heranzoomen von Motiven (Digitalzoom)

Wenn Motive für den herkömmlichen optischen Zoom zu weit entfernt sind, können Sie den Digitalzoom verwenden, um sie um einen Faktor von ca. 64x zu vergrößern.



1 Bewegen Sie den Zoom-Regler in Richtung <[Zoom-Regler]>.

- Halten Sie den Regler gedrückt, bis der Zoomvorgang abgeschlossen ist.
- Der Zoomvorgang stoppt, wenn der größtmögliche Zoomfaktor erreicht wurde (bevor das Bild merklich körnig ist). Dies wird auf dem Bildschirm angezeigt.

2 Bewegen Sie den Zoom-Regler erneut in Richtung <[Zoom-Regler]>.

- Die Kamera zoomt noch stärker auf das Motiv.

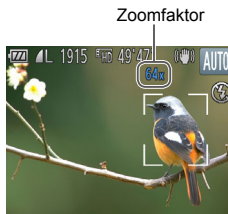

Titel

Vor der Verwendung

Häufig verwendete Kamerafunktionen

Grundlegendes Handbuch

Erweitertes Handbuch

1 Grundlagen der Kamera

2 Automatikmodus

3 Andere Aufnahme Modi

4 Modus P

5 Modi Tv, Av und M

6 Wiedergabemodus

7 Einstellungs-menü

8 Zubehör

9 Anhang

Übersicht





- Wenn Sie den Zoom-Regler bewegen, wird der Zoombalken angezeigt (auf dem die Zoomposition angezeigt wird). Die Farbe des Zoombalkens verändert sich je nach Zoombereich.
 - Weißer Bereich: optischer Zoombereich, in dem das Bild nicht körnig wirkt.
 - Gelber Bereich: digitaler Zoombereich, in dem das Bild nicht merklich körnig ist (ZoomPlus).
 - Blauer Bereich: digitaler Zoombereich, in dem das Bild körnig wirkt.
 Der blaue Bereich ist bei einigen Auflösungseinstellungen (📖36) nicht verfügbar. Folgen Sie Schritt 1, um den maximalen Zoomfaktor zu erzielen.
- Bei einigen Auflösungseinstellungen (📖36) und Zoomfaktoren wirken die herangezoomten Bilder möglicherweise körnig. In diesem Fall wird der Zoomfaktor in blau angezeigt.



- Die Brennweite bei der gemeinsamen Verwendung des optischen Zooms und des Digitalzoom ist wie folgt (äquivalent zu Kleinbild).
28 – 1.792 mm (28 – 448 mm, wenn nur der optische Zoom verwendet wird)
- Um den Digitalzoom zu deaktivieren, drücken Sie die Taste <MENU>, um dann auf der Registerkarte zuerst [Digitalzoom] und dann [Aus] auszuwählen.

Verwenden des Selbstauslösers

Mit dem Selbstauslöser kann die fotografierende Person in ein Gruppenfoto oder andere zeitgesteuerte Aufnahmen mit aufgenommen werden. Die Aufnahme wird etwa 10 Sekunden nach Drücken des Auslösers vorgenommen.

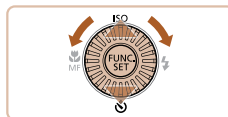

1 Konfigurieren Sie die Einstellung.

- Drücken Sie die Taste <▼>, wählen Sie aus (drücken Sie die Tasten <▲><▼>, oder drehen Sie das Wahlrad , und drücken Sie dann die Taste <FUNC SET>.
- Danach wird angezeigt.

2 Machen Sie die Aufnahme.

- Für Fotoaufnahmen: Tippen Sie den Auslöser an, um das Motiv zu fokussieren, und drücken Sie ihn dann vollständig herunter.
- Für Movies: Drücken Sie die Movie-Taste.





- Nach dem Starten des Selbstauslösers blinkt die Lampe, und ein Selbstauslöserton ertönt.
- Zwei Sekunden vor der Aufnahme werden das Blinken der Lampe und der Selbstauslöserton schneller. (Die Lampe leuchtet bei Auslösung des Blitzes weiterhin.)
- Drücken Sie die Taste <MENU>, um eine Aufnahme nach Verwenden des Selbstauslösers abzubrechen.
- Um die ursprüngliche Einstellung wiederherzustellen, wählen Sie [OFF] in Schritt 1 aus.

Fotoaufnahmen

Movies

■ Verwenden des Selbstauslösers zur Vermeidung von Kamerabewegungen

Mit dieser Option erfolgt die Aufnahme mit einer Verzögerung von ca. zwei Sekunden nach dem Drücken des Auslösers. Wenn die Kamera beim Drücken des Auslösers bewegt wird, wirkt sich das nicht auf die Aufnahme aus.

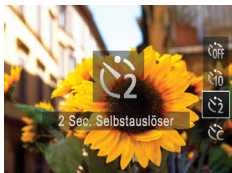

- Befolgen Sie Schritt 1 unter „Verwenden des Selbstauslösers“ (M33), und wählen Sie [2] aus.
- Danach wird [2] angezeigt.
- Befolgen Sie Schritt 2 unter „Verwenden des Selbstauslösers“ (M33), um eine Aufnahme zu machen.

■ Einstellen des Selbstauslösers

Sie können die Verzögerung (0 – 30 Sekunden) und die Anzahl der Aufnahmen (1 – 10) festlegen.

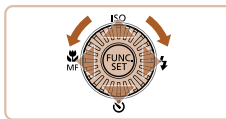

1 Wählen Sie [2] aus.

- Befolgen Sie Schritt 1 unter „Verwenden des Selbstauslösers“ (M33), wählen Sie [2] aus, und drücken Sie dann sofort die Taste <MENU>.

2 Konfigurieren Sie die Einstellung.

- Drücken Sie die Tasten <▲><▼>, um [Vorlauf] oder [Aufnahmen] auszuwählen.
- Wählen Sie mit den Tasten <◀><▶> oder durch Drehen des Wahrrads <⊙> einen Wert aus. Drücken Sie anschließend die Taste <[FUNC SET]>.
- Danach wird [2] angezeigt.
- Befolgen Sie Schritt 2 unter „Verwenden des Selbstauslösers“ (M33), um eine Aufnahme zu machen.



- Bei Movieaufnahmen mit dem Selbstauslöser stellt [Vorlauf] die Verzögerung bis zum Aufzeichnungsbeginn dar. Die Einstellung [Aufnahmen] hat jedoch keine Auswirkung.



- Wenn Sie mehrere Aufnahmen angeben, werden die Einstellungen für Bildhelligkeit und Weißabgleich durch die erste Aufnahme festgelegt. Wenn der Blitz auslöst oder Sie viele Aufnahmen angegeben haben, erhöht sich der Abstand zwischen den Aufnahmen. Die Aufnahme wird automatisch beendet, wenn die Speicherkarte voll ist.
- Wenn für die Verzögerung mehr als zwei Sekunden festgelegt werden, wird das Intervall der Selbstauslöser-Lampe und des Selbstauslösertons zwei Sekunden vor der Aufnahme kürzer. (Die Lampe leuchtet bei Auslösung des Blitzes weiterhin.)

Fotoaufnahmen

Movies

Titel

Vor der Verwendung

Häufig verwendete Kamerafunktionen

Grundlegendes Handbuch

Erweitertes Handbuch

1 Grundlagen der Kamera

2 Automatikmodus

3 Andere Aufnahmemodi

4 Modus P

5 Modi Tv, Av und M

6 Wiedergabemodus

7 Einstellungsmenü

8 Zubehör

9 Anhang

Übersicht



Hinzufügen eines Datumsaufdrucks

Die Kamera kann das Datum der Aufnahme in die rechte untere Ecke von Bildern einfügen. Beachten Sie jedoch, dass Datumsaufdrucke nicht bearbeitet oder entfernt werden können. Überprüfen Sie daher vorher, ob Datum und Uhrzeit korrekt sind (📖14).



1 Konfigurieren Sie die Einstellung.

- Drücken Sie die Taste <MENU>, und wählen Sie [Dat.auf. 📅] auf der Registerkarte [📷] und dann die gewünschte Option aus (📖24).
- Danach wird [📅] angezeigt.



2 Machen Sie die Aufnahme.

- Während Sie aufnehmen, fügt die Kamera das Datum oder die Uhrzeit der Aufnahme in die rechte untere Ecke der Bilder ein.
- Wählen Sie in Schritt 1 die Option [Aus] aus, um die ursprüngliche Einstellung wiederherzustellen.



- Aufnahmen, die ohne Datumsaufdruck gemacht wurden, können folgendermaßen mit Datumsaufdruck gedruckt werden. Wenn Sie dies jedoch bei Bildern ausführen, die bereits mit einem Datumsaufdruck versehen sind, werden diese Angaben möglicherweise zweimal gedruckt.
 - Drucken Sie Bilder mithilfe der Druckerfunktionen (📖103).
 - Verwenden Sie zum Ausdrucken die DPOF-Einstellungen der Kamera (📖107).
 - Verwenden Sie zum Drucken die Software, die Sie von der Canon-Website heruntergeladen haben (📖100).



- Datumsaufdrucke lassen sich nicht bearbeiten oder entfernen.

Titel
Vor der Verwendung
Häufig verwendete Kamerafunktionen
Grundlegendes Handbuch
Erweitertes Handbuch
1 Grundlagen der Kamera
2 Automatikmodus
3 Andere Aufnahmemodi
4 Modus P
5 Modi Tv, Av und M
6 Wiedergabemodus
7 Einstellungsmenü
8 Zubehör
9 Anhang
Übersicht



Funktionen zur Bildanpassung

Fotoaufnahmen

Ändern des Seitenverhältnisses

Ändern Sie das Seitenverhältnis des Bilds (Verhältnis von Breite und Höhe) wie folgt.



- Drücken Sie die Taste <FUNC SET>, wählen Sie im Menü [4:3] aus, und wählen Sie dann die gewünschte Option aus (📖23).
- Nach Abschluss der Einstellung wird das Seitenverhältnis des Bildschirms aktualisiert.
- Um die ursprüngliche Einstellung wiederherzustellen, wiederholen Sie diesen Vorgang, wählen Sie jedoch [4:3] aus.

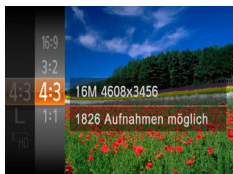

16:9	Entspricht dem Seitenverhältnis von HD-Breitbild-Fernsehergeräten.
3:2	Entspricht dem Seitenverhältnis eines Kleinbilds, wird für den Druck von Bildern im Format 130 x 180 mm bzw. in Postkartenformaten verwendet.
4:3	Seitenverhältnis des Kamerabildschirms, wird auch für die Anzeige auf Fernsehergeräten mit Standardauflösung oder ähnlichen Anzeigegeräten oder für den Druck von Bildern im Format 90 x 130 mm bzw. in Formaten der A-Reihe verwendet.
1:1	Quadratisches Seitenverhältnis

Ändern der Bildauflösung (Größe)

Fotoaufnahmen

Für die Bildauflösung können Sie wie folgt zwischen 4 Einstellungen wählen. Richtlinien zur Anzahl der Aufnahmen, die bei jeder Auflösungseinstellung auf eine Speicherkarte passen, finden Sie unter „Anzahl von 4:3-Aufnahmen pro Speicherkarte“ (📖129).

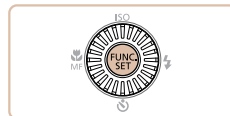

- Drücken Sie die Taste <FUNC SET>, wählen Sie im Menü [L] aus, und wählen Sie dann die gewünschte Option aus (📖23).
- Die von Ihnen konfigurierte Option wird nun angezeigt.
- Um die ursprüngliche Einstellung wiederherzustellen, wiederholen Sie diesen Vorgang, wählen Sie jedoch [L] aus.

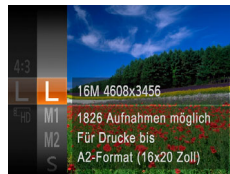

Richtlinien für die Auswahl der Auflösung auf Grundlage des Papierformats (für 4:3-Bilder)

A2 (420 x 594 mm)	L
A3 – A5 (297 x 420 mm – 148 x 210 mm)	M1
130 x 180 mm Postkarte 90 x 130 mm	M2

- [S]: Zum Versenden von Bildern per E-Mail.

Titel

Vor der Verwendung

Häufig verwendete Kamerafunktionen

Grundlegendes Handbuch

Erweitertes Handbuch

1 Grundlagen der Kamera

2 Automatikmodus

3 Andere Aufnahme Modi

4 Modus P

5 Modi Tv, Av und M

6 Wiedergabemodus

7 Einstellungsmenü

8 Zubehör

9 Anhang

Übersicht



Rote-Augen-Korrektur

Rote Augen in mit Blitz aufgenommenen Bildern können wie folgt automatisch korrigiert werden.

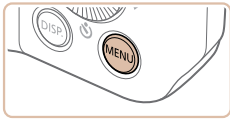

1 Rufen Sie den Bildschirm [Blitzeinstellungen] auf.

- Drücken Sie die Taste <MENU>, wählen Sie [Blitzeinstellungen] auf der Registerkarte [📷] aus, und drücken Sie dann die Taste <FUNC SET> (📖24).



2 Konfigurieren Sie die Einstellung.

- Wählen Sie [Rote-Aug.Korr.], und wählen Sie dann [An] (📖25).
- Danach wird [👁] angezeigt.
- Um die ursprüngliche Einstellung wiederherzustellen, wiederholen Sie diesen Vorgang, wählen Sie jedoch [Aus] aus.



- Die Rote-Augen-Korrektur wird unter Umständen auch auf andere Bildbereiche als Augen angewendet (beispielsweise wenn die Kamera rotes Augen-Make-up mit roten Pupillen verwechselt).



- Sie können auch vorhandene Bilder korrigieren (📖84).
- Sie können den Bildschirm in Schritt 2 auch aufrufen, wenn der Blitz ausgeklappt ist, indem Sie zuerst die Taste <▶> und direkt danach die Taste <MENU> drücken.

Ändern der Bildqualität für Movies

Es stehen 2 Einstellungen für die Bildqualität zur Verfügung. Richtlinien zur maximalen Movielänge, die bei jeder Bildqualitätseinstellung auf eine Speicherkarte passt, finden Sie unter „Aufnahmedauer pro Speicherkarte“ (📖129).

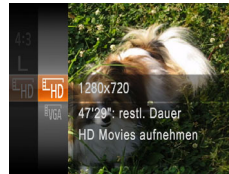
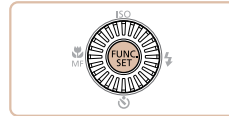

- Drücken Sie die Taste <FUNC SET>, wählen Sie im Menü [E-HD] aus, und wählen Sie dann die gewünschte Option aus (📖23).
- Die von Ihnen konfigurierte Option wird nun angezeigt.
- Um die ursprüngliche Einstellung wiederherzustellen, wiederholen Sie diesen Vorgang, wählen Sie jedoch [E-HD] aus.

Bildqualität	Auflösung	Bildfrequenz	Details
E-HD	1280 x 720	25 Bilder/Sek.	Für Aufnahmen in HD
E-VGA	640 x 480	30 Bilder/Sek.	Für Aufnahmen in SD



- Im Modus [E-HD] werden auf dem Bildschirm oben und unten schwarze Balken angezeigt, die auf nicht aufgezeichnete Bildbereiche hinweisen.



Verwenden des Windschutzes

Tonverzerrungen bei Aufzeichnungen mit starkem Wind können reduziert werden. Wenn diese Option jedoch an Orten ohne Wind verwendet wird, kann dies zu unnatürlichem Ton in der Aufzeichnung führen.



- Drücken Sie die Taste <MENU>, wählen Sie [Windschutz] auf der Registerkarte [📷] und dann [An] aus (📖24).
- Um die ursprüngliche Einstellung wiederherzustellen, wiederholen Sie diesen Vorgang, wählen Sie jedoch [Aus] aus.



Nützliche Aufnahmefunktionen

Anzeigen des Gitternetzes

Sie können während der Aufnahme ein Gitternetz für die vertikale und die horizontale Ausrichtung auf dem Bildschirm anzeigen lassen.



- Drücken Sie die Taste <MENU>, wählen Sie [Gitternetz] auf der Registerkarte [📷] und dann [An] aus (📖24).
- Nach Abschluss der Einstellung wird das Gitternetz auf dem Bildschirm angezeigt.
- Um die ursprüngliche Einstellung wiederherzustellen, wiederholen Sie diesen Vorgang, wählen Sie jedoch [Aus] aus.



- Das Gitternetz wird nicht in Ihren Aufnahmen aufgezeichnet.

Titel

Vor der Verwendung

Häufig verwendete Kamerafunktionen

Grundlegendes Handbuch

Erweitertes Handbuch

1 Grundlagen der Kamera

2 Automatikmodus

3 Andere Aufnahmemodi

4 Modus P

5 Modi Tv, Av und M

6 Wiedergabemodus

7 Einstellungsmenü

8 Zubehör

9 Anhang

Übersicht



Vergrößern des fokussierten Bereichs

Sie können den Fokus überprüfen, indem Sie den Auslöser antippen, um den fokussierten Bildbereich im AF-Rahmen zu vergrößern.



1 Konfigurieren Sie die Einstellung.

- Drücken Sie die Taste <MENU>, und wählen Sie [AF-Feld Lupe] auf der Registerkarte [📷] und danach [An] aus (📖24).



2 Überprüfen Sie den Fokus.

- Halten Sie den Auslöser angetippt. Das als Hauptmotiv erkannte Gesicht wird jetzt vergrößert.
- Wählen Sie in Schritt 1 die Option [Aus] aus, um die ursprüngliche Einstellung wiederherzustellen.



- Der fokussierte Bereich wird beim Antippen des Auslösers nicht vergrößert, wenn kein Gesicht erkannt wurde, wenn sich die Person zu nah vor der Kamera befindet und das Gesicht zu groß für den Bildschirm ist oder wenn die Kamera eine Motivbewegung erkennt.



- Die Anzeige wird bei Verwendung von Digitalzoom (📖32) oder Verfolgung AF (📖60) nicht vergrößert.

Überprüfen auf geschlossene Augen

Falls von der Kamera festgestellt wird, dass Personen möglicherweise die Augen geschlossen haben, wird [👁] angezeigt.

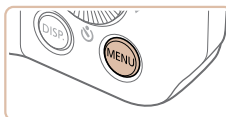

1 Konfigurieren Sie die Einstellung.

- Drücken Sie die Taste <MENU>, und wählen Sie [Blinzelwarnung] auf der Registerkarte [📷] und danach [An] aus (📖24).



2 Machen Sie die Aufnahme.

- [👁] blinkt, wenn die Kamera eine Person erkennt, deren Augen geschlossen sind.
- Wählen Sie in Schritt 1 die Option [Aus] aus, um die ursprüngliche Einstellung wiederherzustellen.



- Wenn Sie im Modus [📷] mehrere Aufnahmen festgelegt haben, steht diese Funktion nur für die letzte Aufnahme zur Verfügung.
- Wenn Sie unter [Displayzeit] [2 Sek.], [4 Sek.], [8 Sek.] oder [Halten] eingestellt haben, werden die Personen, deren Augen geschlossen sind, mit einem Rahmen umgeben (📖41).



Anpassen der Kamera

Passen Sie die Aufnahmefunktionen auf der Registerkarte [📷] unter MENU wie folgt an.

Anleitungen zu Menüfunktionen finden Sie unter „Verwenden von Menüs“ (📖24).

Fotoaufnahmen

Deaktivieren des AF-Hilfslichts

Sie können die Lampe deaktivieren, die normalerweise automatisch aufleuchtet, wenn Sie in dunklen Lichtverhältnissen den Auslöser antippen, um eine Fokussierung zu erleichtern.



- Drücken Sie die Taste <MENU>, und wählen Sie [AF-Hilfslicht] auf der Registerkarte [📷] aus. Wählen Sie dann [Aus] (📖24).
- Um die ursprüngliche Einstellung wiederherzustellen, wiederholen Sie diesen Vorgang, wählen Sie jedoch [An] aus.

Deaktivieren der Lampe zur Reduzierung des Rote-Augen-Effekts

Sie können die Lampe zur Rote-Augen-Reduzierung deaktivieren. Diese leuchtet auf, um den Rote-Augen-Effekt zu reduzieren, wenn Sie mit Blitz in dunklen Umgebungen aufnehmen.



1 Rufen Sie den Bildschirm [Blitzeinstellungen] auf.

- Drücken Sie die Taste <MENU>, wählen Sie [Blitzeinstellungen] auf der Registerkarte [📷] aus, und drücken Sie dann die Taste <FUNC SET> (📖24).

2 Konfigurieren Sie die Einstellung.

- Wählen Sie [R. Aug. Lampe] und dann [Aus] (📖25).
- Um die ursprüngliche Einstellung wiederherzustellen, wiederholen Sie diesen Vorgang, wählen Sie jedoch [An] aus.

Fotoaufnahmen

Titel

Vor der Verwendung

Häufig verwendete Kamerafunktionen

Grundlegendes Handbuch

Erweitertes Handbuch

1 Grundlagen der Kamera

2 Automatikmodus

3 Andere Aufnahmemodi

4 Modus P

5 Modi Tv, Av und M

6 Wiedergabemodus

7 Einstellungsmenü

8 Zubehör

9 Anhang

Übersicht



Ändern der Bildanzeigart nach Aufnahmen

Sie können die Anzeigedauer von Bildern sowie die unmittelbar nach dem Aufnehmen anzuzeigenden Informationen ändern.

Ändern der Bildanzeigedauer nach Aufnahmen



1 Rufen Sie den Bildschirm [Bildüberpr. nach Aufn.] auf.

- Drücken Sie die Taste <MENU>, wählen Sie [Bildüberpr. nach Aufn.] auf der Registerkarte , und drücken Sie dann die Taste <FUNC SET> (📖24).

2 Konfigurieren Sie die Einstellung.

- Drücken Sie die Tasten <▲><▼>, oder drehen Sie das Wahhrad , um [Displayzeit] auszuwählen. Wählen Sie mit den Tasten <◀><▶> die gewünschte Option aus.
- Um die ursprüngliche Einstellung wiederherzustellen, wiederholen Sie diesen Vorgang, wählen Sie jedoch [Schnell] aus.

Schnell	Zeigt Bilder nur solange an, bis Sie wieder Aufnahmen machen können.
2 Sek., 4 Sek., 8 Sek.	Zeigt Bilder für die festgelegte Dauer an. Sie können sogar während der Anzeige Ihrer Aufnahme eine zweite Aufnahme machen, indem Sie den Auslöser erneut antippen.
Halten	Zeigt Bilder an, bis Sie den Auslöser antippen.
Aus	Es wird kein Bild nach Aufnahmen angezeigt.

Ändern des nach Aufnahmen angezeigten Bildschirms

Ändern Sie die Art der Bildanzeige nach Aufnahmen wie folgt.



1 Stellen Sie für [Displayzeit] [2 Sek.], [4 Sek.], [8 Sek.] oder [Halten] ein (📖41).

2 Konfigurieren Sie die Einstellung.

- Drücken Sie die Tasten <▲><▼>, oder drehen Sie das Wahhrad , um [Displayinform.] auszuwählen. Wählen Sie mit den Tasten <◀><▶> die gewünschte Option aus.
- Um die ursprüngliche Einstellung wiederherzustellen, wiederholen Sie diesen Vorgang, wählen Sie jedoch [Aus] aus.

Aus	Zeigt nur das Bild an.
Detailliert	Zeigt Details zur Aufnahme an (📖119).



- Wenn für [Displayzeit] (📖41) [Aus] oder [Schnell] eingestellt ist, gilt für [Displayinform.] die Einstellung [Aus], die nicht geändert werden kann.
- Sie können die Displayinformationen umschalten, während ein Bild nach dem Aufnehmen angezeigt wird, indem Sie die Taste <DISP.> drücken. Beachten Sie, dass die Einstellungen für [Displayinform.] auf der Registerkarte  nicht geändert werden. Sie können Bilder auch durch Drücken der Taste <🔒> löschen, Sie können Sie schützen (📖75) oder als Favoriten markieren (📖81), indem Sie die Taste <📌> drücken.

Titel

Vor der Verwendung

Häufig verwendete Kamerafunktionen

Grundlegendes Handbuch

Erweitertes Handbuch

1 Grundlagen der Kamera

2 Automatikmodus

3 Andere Aufnahmemodi

4 Modus P

5 Modi Tv, Av und M

6 Wiedergabemodus

7 Einstellungsmenü

8 Zubehör

9 Anhang

Übersicht



3

Andere Aufnahmemodi

Effektivere Aufnahmen in verschiedenen Szenen und bessere Aufnahmen dank einzigartiger Bildeffekte oder spezieller Funktionen



Helligkeits-/Farbanpassung (Bildwirkung – Live).....	43
Spezielle Szenen	43
Spezielle Modi für andere Zwecke.....	44
Verwenden des Gesichts-Timers	44

Bildeffekte (Kreative Filter)	45
Aufnahmen mit Fischaugeneffekt (Fischaugeneffekt)	46
Aufnahmen von Bildern, die wie Miniaturmodelle aussehen (Miniatureffekt).....	47
Aufnahmen mit den Effekten einer Spielzeugkamera (Spielzeugkamera)	48
Aufnahmen im Modus Monochrome	48

Diskreter Modus	49
Aufnahmen von Movies im Modus []	49

Titel
Vor der Verwendung
Häufig verwendete Kamerafunktionen
Grundlegendes Handbuch
Erweitertes Handbuch
1 Grundlagen der Kamera
2 Automatikmodus
3 Andere Aufnahmemodi
4 Modus P
5 Modi Tv, Av und M
6 Wiedergabemodus
7 Einstellungsmenü
8 Zubehör
9 Anhang
Übersicht



Helligkeits-/Farbanpassung (Bildwirkung – Live)

Die Bildhelligkeit oder -farben können wie folgt während des Aufnehmens einfach angepasst werden.



1 Wechseln Sie in den Modus [LIVE].

- Drehen Sie das Modus-Wahlrad auf die Position [LIVE].

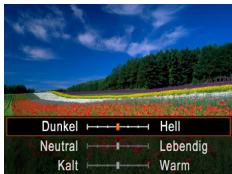

2 Konfigurieren Sie die Einstellung.

- Drücken Sie die Taste $\langle \text{FUNC SET} \rangle$, um auf den Einstellungsbildschirm zuzugreifen. Drücken Sie die Tasten $\langle \blacktriangle \rangle \langle \blacktriangledown \rangle$, um eine Einstellung auszuwählen. Drücken Sie danach die Tasten $\langle \blacktriangle \rangle \langle \blacktriangledown \rangle$, oder drehen Sie das Wahlrad $\langle \odot \rangle$, um den Wert anzupassen, während Sie den Bildschirm betrachten.
- Drücken Sie die Taste $\langle \text{FUNC SET} \rangle$.

3 Machen Sie die Aufnahme.

Helligkeit	Um ein helleres Bild zu erhalten, bewegen Sie den Regler nach rechts. Um ein dunkleres Bild zu erhalten, bewegen Sie den Regler nach links.
Farbe	Um ein kräftigeres Bild zu erhalten, bewegen Sie den Regler nach rechts. Um ein weniger kräftiges Bild zu erhalten, bewegen Sie den Regler nach links.
Farbton	Um einen warmen Rotton zu erhalten, bewegen Sie den Regler nach rechts. Um einen kühlen Blauton zu erhalten, bewegen Sie den Regler nach links.

Spezielle Szenen

Wählen Sie einen geeigneten Modus für die Aufnahmeszene aus. Die Kamera konfiguriert automatisch die Einstellungen für optimale Aufnahmen.

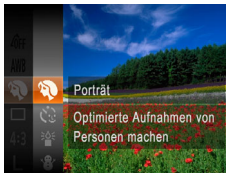
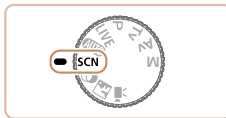

1 Wechseln Sie in den Modus [SCN].

- Drehen Sie das Modus-Wahlrad auf die Position [SCN].

2 Wählen Sie einen Aufnahmemodus aus.

- Drücken Sie die Taste $\langle \text{FUNC SET} \rangle$, wählen Sie im Menü $\langle \text{Q} \rangle$ und dann einen Aufnahmemodus aus (23).

3 Machen Sie die Aufnahme.

Porträtaufnahmen (Portrait)

- Nehmen Sie Personen mit einem Unschärfereffekt auf.

Aufnahmen bei schlechten Lichtverhältnissen (Wenig Licht)

- Nehmen Sie Bilder mit minimaler Gefahr auf, dass sie verwackeln oder unscharf sind, selbst bei schlechten Lichtverhältnissen.





Fotoaufnahmen

Movies

Aufnahmen vor verschneitem Hintergrund (Schnee)

- Helle Aufnahmen von Personen vor verschneitem Hintergrund in naturgetreuen Farben.



Fotoaufnahmen

Movies



Aufnahmen von Feuerwerken (Feuerwerk)

- Aufnahmen von Feuerwerken in kräftigen Farben.



- Setzen Sie die Kamera im Modus  auf ein Stativ auf, oder ergreifen Sie andere Maßnahmen, um Kamerabewegungen und -verwacklungen zu vermeiden. Es empfiehlt sich zudem, bei Verwendung eines Stativs oder anderer Hilfsmittel zum Sichern der Kamera die Option [IS Modus] auf [Aus] zu setzen (📖64).



- Die Auflösung im Modus  ist [M] (2304 x 1728) und kann nicht geändert werden.
- Im Modus  werden zwar keine Rahmen angezeigt, wenn Sie den Auslöser antippen, der optimale Fokus wird aber dennoch ermittelt.

Spezielle Modi für andere Zwecke

Fotoaufnahmen

Verwenden des Gesichts-Timers

Die Aufnahme wird ca. zwei Sekunden nach Erkennen des Gesichts einer anderen Person (wie des Fotografen) gemacht, die die Szene betreten hat (📖60). Dies ist nützlich, wenn Sie auf Gruppenfotos oder ähnlichen Aufnahmen selbst zu sehen sein möchten.



1 Wählen Sie aus.

- Befolgen Sie die Schritte 1 – 2 unter „Spezielle Szenen“ (📖43), und wählen Sie  aus.

2 Richten Sie die Kamera auf den gewünschten Bildausschnitt, und tippen Sie den Auslöser an.

- Stellen Sie sicher, dass um das fokussierte Gesicht ein grüner und um die anderen Gesichter weiße Rahmen angezeigt werden.

3 Drücken Sie den Auslöser vollständig herunter.

- Die Kamera ist nun für die Aufnahme bereit, und es wird [Direkt in d. Kamera sehen um Countdown zu starten] angezeigt.
- Die Lampe blinkt und der Selbstauslöserton ist zu hören.

Titel

Vor der Verwendung

Häufig verwendete Kamerafunktionen

Grundlegendes Handbuch

Erweitertes Handbuch

1 Grundlagen der Kamera

2 Automatikmodus

3 Andere Aufnahmemodi

4 Modus P

5 Modi Tv, Av und M

6 Wiedergabemodus

7 Einstellungsmenü

8 Zubehör

9 Anhang

Übersicht





4 Begeben Sie sich in den Bildausschnitt, und schauen Sie in die Kamera.

- Wenn ein neues Gesicht erkannt wird, blinkt die Lampe und der Selbstauslöser wird schneller. (Die Lampe leuchtet bei Auslösung des Blitzes weiterhin.) Nach ca. zwei Sekunden wird die Aufnahme vorgenommen.
- Drücken Sie die Taste <MENU>, um eine Aufnahme nach Verwenden des Selbstauslösers abzubrechen.



- Auch wenn Ihr Gesicht nicht erfasst wird, nachdem Sie die Szene betreten haben, erfolgt nach ca. 15 Sekunden die Aufnahme.
- Um die Anzahl der Aufnahmen zu ändern, drücken Sie nach dem Auswählen von [C] in Schritt 1 die Taste <DISP.>. Wählen Sie dann die Anzahl der Aufnahmen aus (drücken Sie die Tasten <<>>>>, oder drehen Sie das Wahrad <C>), und drücken Sie anschließend erneut die Taste <DISP.>. [Blitzelwarnung] (B39) ist nur für die letzte Aufnahme verfügbar.

Bildeffekte (Kreative Filter)

Fügen Sie Bildern beim Aufnehmen verschiedene Effekte hinzu.

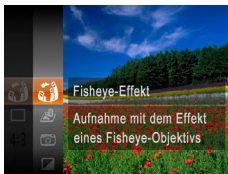
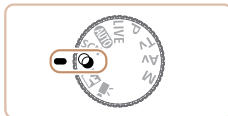

1 Wechseln Sie in den Modus [C].

- Drehen Sie das Modus-Wahrad auf die Position [C].

2 Wählen Sie einen Aufnahmemodus aus.

- Drücken Sie die Taste <FUNC SET>, wählen Sie im Menü [C] und dann einen Aufnahmemodus aus (B23).

3 Machen Sie die Aufnahme.

Titel
Vor der Verwendung
Häufig verwendete Kamerafunktionen
Grundlegendes Handbuch
Erweitertes Handbuch
1 Grundlagen der Kamera
2 Automatikmodus
3 Andere Aufnahmemodi
4 Modus P
5 Modi Tv, Av und M
6 Wiedergabemodus
7 Einstellungsmenü
8 Zubehör
9 Anhang
Übersicht





Fotoaufnahmen

Movies

Bilder mit kräftigen Farben (Farbverstärkung)

- Aufnahmen mit satten, kräftigen Farben





Fotoaufnahmen

Movies

Posteraufnahmen (Postereffekt)

- Aufnahmen, die wie ein altes Poster oder eine Illustration wirken.

-  • Machen Sie in den Modi  und  zuerst einige Testaufnahmen, um die gewünschten Ergebnisse zu erzielen.



Aufnahmen mit Fischaugeneffekt (Fischaugeneffekt)

Fotoaufnahmen

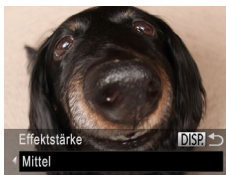
Machen Sie Aufnahmen mit dem verzerrenden Fischaugeneffekt.



1 Wählen Sie aus.

- Befolgen Sie die Schritte 1 – 2 unter „Bildeffekte (Kreative Filter)“ ( 45), und wählen Sie  aus.

2 Wählen Sie eine Effektstärke aus.

- Drücken Sie die Taste <DISP.>, und wählen Sie eine Effektstärke aus (drücken Sie entweder die Tasten <<>>, oder drehen Sie das Wahlrad ). Drücken Sie dann die Taste <DISP.> erneut.
- Es wird eine Vorschau Ihrer Aufnahme mit dem Effekt angezeigt.

3 Machen Sie die Aufnahme.

-  • Machen Sie zunächst einige Testaufnahmen, um die gewünschten Ergebnisse zu erzielen.

Titel

Vor der Verwendung

Häufig verwendete Kamerafunktionen

Grundlegendes Handbuch

Erweitertes Handbuch

1 Grundlagen der Kamera

2 Automatikmodus

3 Andere Aufnahme Modi

4 Modus P

5 Modi Tv, Av und M

6 Wiedergabemodus

7 Einstellungsmenü

8 Zubehör

9 Anhang

Übersicht



Aufnahmen von Bildern, die wie Miniaturmodelle aussehen (Miniatureffekt)

Erzeugt den Effekt eines Miniaturmodells, indem Bildbereiche über und unter dem ausgewählten Bereich unscharf dargestellt werden. Sie können auch Movies aufzeichnen, die wie Szenen in Miniaturmodellen wirken, indem Sie vor der Aufzeichnung von Movies die Wiedergabegeschwindigkeit auswählen. Personen und Objekte in der Szene bewegen sich während der Wiedergabe schnell. Töne werden nicht aufgenommen.

1 Wählen Sie aus.

- Befolgen Sie die Schritte 1 – 2 unter „Bildeffekte (Kreative Filter)“ (📖45), und wählen Sie  aus.
- Ein weißer Rahmen wird angezeigt. Es handelt sich um den Bildbereich, der nicht unscharf dargestellt wird.

2 Wählen Sie den Bereich aus, der scharf dargestellt werden soll.

- Drücken Sie die Taste <DISP>.
- Bewegen Sie den Zoom-Regler, um die Rahmengröße zu ändern, und drücken Sie die Tasten <▲><▼>, um die Position des Rahmens zu ändern.

3 Wählen Sie für Movies die Wiedergabegeschwindigkeit aus.

- Drücken Sie die Taste <MENU>, und wählen Sie dann die Geschwindigkeit aus, indem Sie die Tasten <◀><▶> drücken oder das Wahlrad  drehen.

4 Kehren Sie zum Aufnahmebildschirm zurück, und machen Sie die Aufnahme.

- Drücken Sie die Taste <MENU>, um zum Aufnahmebildschirm zurückzukehren, und machen Sie dann die Aufnahme.



Wiedergabegeschwindigkeit und geschätzte Wiedergabedauer (für einminütige Clips)

Geschwindigkeit	Wiedergabezeit
5x	ca. 12 Sek.
10x	ca. 6 Sek.
20x	ca. 3 Sek.



- Der Zoom ist beim Aufnehmen von Movies nicht verfügbar. Achten Sie darauf, vor der Aufnahme den Zoom einzustellen.
- Machen Sie zunächst einige Testaufnahmen, um die gewünschten Ergebnisse zu erzielen.



- Um die Ausrichtung des Rahmens zu ändern (von horizontal zu vertikal oder umgekehrt) drücken Sie in Schritt 2 die Taste . Sie können den Rahmen verschieben, wenn er vertikal ausgerichtet ist, indem Sie die Tasten <◀><▶> drücken.
- Wenn Sie die Kamera vertikal halten, ändert sich die Ausrichtung des Rahmens.
- Die Bildqualität für Movies ist $\overline{\text{EVGA}}$ bei einem Seitenverhältnis von [4:3] und $\overline{\text{E-HD}}$ bei einem Seitenverhältnis von [16:9] (📖36). Diese Qualitätseinstellungen können nicht geändert werden.

Titel

Vor der Verwendung

Häufig verwendete Kamerafunktionen

Grundlegendes Handbuch

Erweitertes Handbuch

1 Grundlagen der Kamera

2 Automatikmodus

3 Andere Aufnahmemodi

4 Modus P

5 Modi Tv, Av und M

6 Wiedergabemodus

7 Einstellungsmenü

8 Zubehör

9 Anhang

Übersicht



Aufnahmen mit den Effekten einer Spielzeugkamera (Spielzeugkamera)

Durch diesen Effekt ähneln Bilder Aufnahmen einer Spielzeugkamera, indem diese vignettiert werden (dunklere, unschärfere Bildecken) und ihre Farbe geändert wird.

1 Wählen Sie [📷] aus.

- Befolgen Sie die Schritte 1 – 2 unter „Bildeffekte (Kreative Filter)“ (📖45), und wählen Sie [📷] aus.

2 Wählen Sie einen Farbton aus.

- Drücken Sie die Taste <DISP.>, und wählen Sie einen Farbton aus (drücken Sie entweder die Tasten <<>>>, oder drehen Sie das Wahrad ⚙️). Drücken Sie dann die Taste <DISP.> erneut.
- Es wird eine Vorschau Ihrer Aufnahme mit dem Effekt angezeigt.

3 Machen Sie die Aufnahme.



Standard	Die Aufnahmen ähneln Bildern, die mit einer Spielzeugkamera aufgenommen wurden.
Warm	Bilder haben einen wärmeren Farbton als bei Auswahl von [Standard].
Kalt	Bilder haben einen kühleren Farbton als bei Auswahl von [Standard].



- Machen Sie zunächst einige Testaufnahmen, um die gewünschten Ergebnisse zu erzielen.

Aufnahmen im Modus Monochrome

Sie können Bilder in Schwarzweiß, Sepia oder Blauweiß aufnehmen.



Schwarzweiß	Aufnahmen in Schwarzweiß
Sepia	Aufnahmen mit Sepia-Farbton
Blau	Aufnahmen in Blauweiß

1 Wählen Sie [📷] aus.

- Befolgen Sie die Schritte 1 – 2 unter „Bildeffekte (Kreative Filter)“ (📖45), und wählen Sie [📷] aus.

2 Wählen Sie einen Farbton aus.

- Drücken Sie die Taste <DISP.>, und wählen Sie einen Farbton aus (drücken Sie entweder die Tasten <<>>>, oder drehen Sie das Wahrad ⚙️). Drücken Sie dann die Taste <DISP.> erneut.
- Es wird eine Vorschau Ihrer Aufnahme mit dem Effekt angezeigt.

3 Machen Sie die Aufnahme.



Diskreter Modus

Sie können wie folgt ohne die Aktivierung von Kameratönen, des Blitzes oder der Lampe Aufnahmen machen. Verwenden Sie diesen Modus, wenn Kameratöne, der Blitz und Lampen nicht gestattet sind.

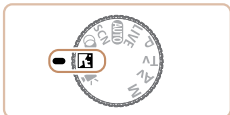

1 Wechseln Sie in den Modus [M].

- Drehen Sie das Modus-Wahlrad auf die Position [M].

2 Machen Sie die Aufnahme.



- Im Modus [M] sind sogar Wiedergabetöne stumm geschaltet. Die Töne von Kamerafunktionen und Movies sind stumm geschaltet.

Aufnahmen von Movies im Modus [M]

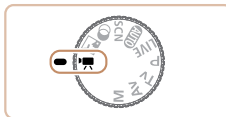

1 Wechseln Sie in den Modus [M].

- Drehen Sie das Modus-Wahlrad auf die Position [M].
- Auf dem Bildschirm werden oben und unten schwarze Balken angezeigt, die auf nicht aufgezeichnete Bildbereiche hinweisen.

2 Konfigurieren Sie die Einstellungen für das Movie (120 – 126).

3 Machen Sie die Aufnahme.

- Drücken Sie die Movie-Taste.
- Drücken Sie die Movie-Taste erneut, um die Movieaufnahme zu beenden.

Titel

Vor der Verwendung

Häufig verwendete Kamerafunktionen

Grundlegendes Handbuch

Erweitertes Handbuch

1 Grundlagen der Kamera

2 Automatikmodus

3 Andere Aufnahme Modi

4 Modus P

5 Modi Tv, Av und M

6 Wiedergabemodus

7 Einstellungs-menü

8 Zubehör

9 Anhang

Übersicht



Speichern oder Ändern der Bildhelligkeit während des Aufnehmens

Sie können die Belichtung vor der Aufnahme speichern oder in 1/3-Schritten innerhalb eines Bereichs von -2 bis +2 ändern.



1 Speichern Sie die Belichtung.

- Lassen Sie den Auslöser los, und drücken Sie die Taste <▲>, um die Belichtung zu speichern. Der Belichtungseinstellungsbalken wird angezeigt.
- Drücken Sie die Taste <▲> erneut, um die Belichtungsspeicherung aufzuheben.

2 Passen Sie die Belichtung an.

- Drehen Sie während der Betrachtung des Bildschirms das Wahrad <⊙>, um die Belichtung anzupassen.

3 Machen Sie die Aufnahme (📖 49).

Titel

Vor der Verwendung

Häufig verwendete Kamerafunktionen

Grundlegendes Handbuch

Erweitertes Handbuch

1 Grundlagen der Kamera

2 Automatikmodus

3 Andere Aufnahmemodi

4 Modus P

5 Modi Tv, Av und M

6 Wiedergabemodus

7 Einstellungsmenü

8 Zubehör

9 Anhang

Übersicht



4 Modus P

Anspruchsvollere Aufnahmen in Ihrem bevorzugten Aufnahmestil

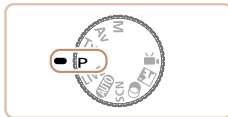

- In diesem Kapitel wird davon ausgegangen, dass das Modus-Wahlrad der Kamera auf die Position **[P]** gedreht wurde.
- **[P]**: Programm-AE; AE: Automatische Belichtung
- Wenn Sie eine in diesem Kapitel beschriebene Funktion in anderen Modi als **[P]** verwenden möchten, sollten Sie sicherstellen, dass die Funktion in diesen Modi verfügbar ist (📖120 – 126).

Aufnahmen im Modus Programm-AE (Modus [P])	52
Bildhelligkeit (Belichtung)	52
Anpassen der Bildhelligkeit (Belichtungskorrektur).....	52
Speichern der Bildhelligkeit/Belichtung (AE-Speicherung).....	52
Ändern des Lichtmessverfahrens.....	53
Ändern der ISO-Empfindlichkeit.....	53
Anpassen der Bildhelligkeit (i-contrast).....	54

Farbe und Reihenaufnahmen	54
Anpassen des Weißabgleichs.....	54
Ändern der Farbtöne eines Bilds (My Colors).....	55
Reihenaufnahme.....	56
Aufnahmebereich und Fokussierung	57
Nahaufnahmen (Makro).....	57
Aufnahmen mit dem manuellen Fokus.....	58
Digital-Telekonverter.....	59
Ändern des AF-Rahmenmodus.....	59
Ändern der Fokuseinstellung.....	62
Aufnahmen mit der AF-Speicherung.....	62

Blitz	62
Ändern des Blitzmodus.....	62
Anpassen der Blitzbelichtungskorrektur.....	63
Aufnahmen mit der Blitzbelichtungsspeicherung....	63
Andere Einstellungen	64
Ändern des Kompressionsgrads (Bildqualität).....	64
Ändern der IS Modus-Einstellungen.....	64

Titel
Vor der Verwendung
Häufig verwendete Kamerafunktionen
Grundlegendes Handbuch
Erweitertes Handbuch
1 Grundlagen der Kamera
2 Automatikmodus
3 Andere Aufnahmemodi
4 Modus P
5 Modi Tv, Av und M
6 Wiedergabemodus
7 Einstellungs Menü
8 Zubehör
9 Anhang
Übersicht



Aufnahmen im Modus Programm-AE (Modus [P])

Sie können viele Funktionseinstellungen an Ihren bevorzugten Aufnahmestil anpassen.



- Wechseln Sie in den Modus [P].**
 - Drehen Sie das Modus-Wahlrad auf die Position [P].
- Passen Sie die Einstellungen wie gewünscht an (S. 52 – 64), und machen Sie dann eine Aufnahme.**



- Lässt sich beim Antippen des Auslösers keine korrekte Belichtung einstellen, werden Verschlusszeiten und Blendenwerte orange angezeigt. Passen Sie in diesem Fall die ISO-Empfindlichkeit (S. 53) an, oder aktivieren Sie den Blitz (wenn Motive zu dunkel sind, S. 62), um für ausreichende Belichtung zu sorgen.
- Movies können durch Drücken der Movie-Taste auch im Modus [P] aufgenommen werden. Einige Einstellungen der Menüs FUNC. (S. 23) und MENU (S. 24) werden jedoch eventuell automatisch für die Aufnahme des Movies angepasst.
- Einzelheiten zum Aufnahmebereich im Modus [P] finden Sie unter „Aufnahmebereich“ (S. 130).

Bildhelligkeit (Belichtung)

Fotoaufnahmen

Anpassen der Bildhelligkeit (Belichtungskorrektur)

Die Standardbelichtung der Kamera kann in 1/3-Schritten im Bereich von -2 bis +2 angepasst werden.



- Drücken Sie die Taste <[Z]>. Drehen Sie während der Betrachtung des Bildschirms das Wahlrad <[G]>, um die Helligkeit anzupassen, und drücken Sie dann die Taste <[Z]> erneut.
- Die von Ihnen angegebene Korrekturstufe wird nun angezeigt.

Fotoaufnahmen

Speichern der Bildhelligkeit/Belichtung (AE-Speicherung)

Vor der Aufnahme können Sie die Belichtung speichern oder den Fokus und die Belichtung separat einstellen.

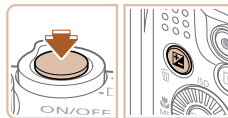

1 Speichern Sie die Belichtung.

- Richten Sie die Kamera mit der gespeicherten Belichtung auf das gewünschte Motiv aus. Halten Sie den Auslöser angetippt, und drücken Sie dann die Taste <[Z]>.
- [*] wird angezeigt und die Belichtung gespeichert.
- Um die AE-Speicherung aufzuheben, lassen Sie den Auslöser los, und drücken Sie die Taste <[Z]> erneut. In diesem Fall wird [*] nicht mehr angezeigt.

Titel

Vor der Verwendung

Häufig verwendete Kamerafunktionen

Grundlegendes Handbuch

Erweitertes Handbuch

1 Grundlagen der Kamera

2 Automatikmodus

3 Andere Aufnahmemodi

4 Modus P

5 Modi Tv, Av und M

6 Wiedergabemodus

7 Einstellungsmenü

8 Zubehör

9 Anhang

Übersicht



2 Wählen Sie ein Motiv aus, und machen Sie die Aufnahme.

- Nach einer Aufnahme wird die AE-Speicherung aufgehoben und [*****] nicht mehr angezeigt.



- AE: Automatische Belichtung
- Nach dem Speichern der Belichtung können Sie die Kombination aus Verschlusszeit und Blendenwert anpassen, indem Sie das Wahrad (Programmwechsel) drehen.



Fotografieren

Ändern des Lichtmessverfahrens

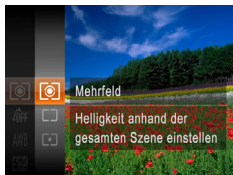
Passen Sie das Lichtmessverfahren (Messung der Helligkeit) wie folgt an die Aufnahmebedingungen an.



- Drücken Sie die Taste , wählen Sie im Menü aus, und wählen Sie dann die gewünschte Option aus (23).
- Die von Ihnen konfigurierte Option wird nun angezeigt.

 Mehrfeld	Für Standardaufnahmebedingungen einschließlich Aufnahmen mit Hintergrundbeleuchtung. Passt die Belichtung automatisch an die Aufnahmebedingungen an.
 Mittenbetont integral	Legt die durchschnittliche Helligkeit für den gesamten Bildbereich fest (Helligkeit im Hauptbereich hat bei der Berechnung höhere Gewichtung).
 Spot	Misst die Belichtung nur innerhalb (Rahmen für Spotmessfeld), der in der Bildschirmmitte angezeigt wird.

Fotografieren

Ändern der ISO-Empfindlichkeit



- Drücken Sie die Taste , und wählen Sie eine Option aus (drücken Sie entweder die Tasten , oder drehen Sie das Wahrad). Drücken Sie dann die Taste .
- Die von Ihnen konfigurierte Option wird nun angezeigt.

ISO AUTO	Die Kamera passt die ISO-Empfindlichkeit automatisch entsprechend dem Aufnahmemodus und den Aufnahmebedingungen an.
ISO 100 ISO 200	Gering Für Außenaufnahmen bei gutem Wetter.
ISO 400 ISO 800	↑ ↓ Für Aufnahmen bei Bewölkung oder Dämmerung.
ISO 1600	Hoch Für Nachtaufnahmen oder dunkle Innenaufnahmen.



- Um die automatisch festgelegte ISO-Empfindlichkeit anzuzeigen, wenn die Kamera auf eingestellt ist, tippen Sie den Auslöser an.
- Obwohl die Auswahl einer geringeren ISO-Empfindlichkeit die Körnigkeit von Bildern reduzieren kann, besteht eventuell ein höheres Risiko, dass bei bestimmten Aufnahmebedingungen unscharfe Motive entstehen.
- Eine höhere ISO-Empfindlichkeit erhöht die Verschlusszeit, wodurch Motive weniger unscharf dargestellt werden und die Blitzreichweite ausgeweitet wird. Aufnahmen können jedoch körnig wirken.

Titel

Vor der Verwendung

Häufig verwendete Kamerafunktionen

Grundlegendes Handbuch

Erweitertes Handbuch

1 Grundlagen der Kamera

2 Automatikmodus

3 Andere Aufnahmemodi

4 Modus P

5 Modi Tv, Av und M

6 Wiedergabemodus

7 Einstellungsmenü

8 Zubehör

9 Anhang

Übersicht



Anpassen der Bildhelligkeit (i-contrast)

Zu helle oder dunkle Bildbereiche (wie etwa Gesichter oder Hintergründe) werden vor der Aufnahme erkannt und automatisch auf die optimale Helligkeit angepasst. Ferner kann ein zu geringer Bildkontrast vor der Aufnahme automatisch korrigiert werden, damit Motive deutlicher hervorgehoben werden.



- Drücken Sie die Taste <MENU>, und wählen Sie auf der Registerkarte [📷] [i-contrast] und dann [Auto] (📖24) aus.
- Danach wird [Ci] angezeigt.

! • Unter bestimmten Aufnahmebedingungen kann die Korrektur ungenau sein oder das Bild grob erscheinen.

📌 • Sie können auch vorhandene Bilder korrigieren (📖84).

Farbe und Reihenaufnahmen

Anpassen des Weißabgleichs

Durch die Anpassung des Weißabgleichs (WB) erscheinen Bildfarben für die aufgenommene Szene natürlicher.



- Drücken Sie die Taste <FUNC/SEL>, wählen Sie im Menü [AWB] aus, und wählen Sie dann die gewünschte Option aus (📖23).
- Die von Ihnen konfigurierte Option wird nun angezeigt.

AWB automatisch	Legt automatisch den optimalen Weißabgleich für die Aufnahmebedingungen fest.
☀️ Tageslicht	Für Außenaufnahmen bei gutem Wetter.
☁️ Wolbig	Für Aufnahmen bei Bewölkung, im Schatten oder bei Dämmerung.
💡 Kunstlicht	Für Aufnahmen bei normalem Licht (Kunstlicht) und mit ähnlich farbigen Leuchtstofflampen.
💡 Leuchtstoff	Für Aufnahmen bei Beleuchtung durch Leuchtstofflampen mit warmen (bzw. ähnlich gefärbten) oder kalten Weißtönen.
💡 Leuchtstoff H	Für Aufnahmen mit Tageslicht-Leuchtstofflampen und ähnlich farbigen Leuchtstofflampen.
📧 Manuell	Ermöglicht die manuelle Festlegung des Weißabgleichs (📖55).



Benutzerdefinierter Weißabgleich

Damit Bildfarben unter den vorhandenen Lichtverhältnissen natürlich aussehen, passen Sie den Weißabgleich an die Lichtquelle an. Passen Sie den Weißabgleich an die vorhandene Lichtquelle an.



- Befolgen Sie die Schritte unter „Anpassen des Weißabgleichs“ (📖54), um [☑️] auszuwählen.
- Richten Sie die Kamera auf ein einfaches weißes Motiv aus, sodass der gesamte Bildschirm weiß ist. Drücken Sie die Taste <DISP.>.
- Der Farbton auf dem Bildschirm ändert sich nach der Aufzeichnung der Weißabgleichdaten.



- Wenn Sie die Kameraeinstellungen nach Aufzeichnung der Weißabgleichdaten ändern, wirken die Farben möglicherweise unnatürlich.

Ändern der Farbtöne eines Bilds (My Colors)

Ändern Sie die Bildfarbtöne wie gewünscht. Konvertieren Sie beispielsweise Bilder in Sepia oder Schwarzweiß.

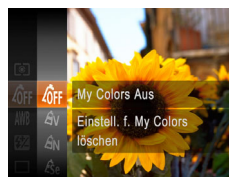

- Drücken Sie die Taste <FUNC/SEL>, wählen Sie im Menü [☑️] aus, und wählen Sie dann die gewünschte Option aus (📖23).
- Die von Ihnen konfigurierte Option wird nun angezeigt.

☑️ My Colors Aus	–
AV Kräftig	Betont Kontrast und Farbsättigung und führt so zu schärferen Bildern.
AN Neutral	Schwächt Kontrast und Farbsättigung ab, sodass sich weniger kräftige Bilder ergeben.
Se Sepia	Erzeugt Bilder mit Sepia-Farbtönen.
BW Schwarz/Weiß	Erzeugt Schwarzweißbilder.
AP Diafilm	Kombiniert die Effekte für kräftiges Blau, kräftiges Grün und kräftiges Rot, um intensive, und dennoch natürlich wirkende Farben ähnlich denen eines Diafilms zu erzeugen.
AL Hellerer Hautton	Hellt Hauttöne auf.
AD Dunklerer Hautton	Macht Hauttöne dunkler.
AB Kräftiges Blau	Betont blaue Farbtöne in Bildern. Dadurch erscheinen blaue Motive wie Himmel und Meer kräftiger.
AG Kräftiges Grün	Betont grüne Farbtöne in Bildern. Dadurch erscheinen grüne Motive wie Berge und Laub kräftiger.
AR Kräftiges Rot	Betont rote Farbtöne in Bildern. Dadurch erscheinen rote Motive kräftiger.
AC Custom Farbe	Passen Sie Kontrast, Schärfe, Farbsättigung usw. nach Wunsch an (📖56).





- Der Weißabgleich (📖54) kann im Modus [A_{Se}] oder [A_{SW}] nicht eingestellt werden.
- In den Modi [A_L] und [A_D] werden außer der Hautfarbe von Personen möglicherweise auch andere Farbtöne geändert. Bei einigen Hauttönen werden möglicherweise nicht die gewünschten Ergebnisse erzielt.

Fotoaufnahmen

Movies

Benutzerdefinierte Farbe

Wählen Sie die gewünschte Einstellung für Kontrast, Schärfe, Farbsättigung, Rot, Grün, Blau und Hauttöne einer Aufnahme aus 5 verschiedenen Stufen aus.

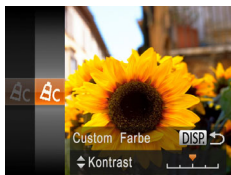

1 Rufen Sie den Einstellungsbildschirm auf.

- Befolgen Sie die Schritte unter „Ändern der Farbtöne eines Bilds (My Colors)“ (📖55), um [A_C] auszuwählen, und drücken Sie dann die Taste <DISP.>.

2 Konfigurieren Sie die Einstellung.

- Drücken Sie die Tasten <▲><▼>, um eine Option auszuwählen, und geben Sie dann den Wert an, indem Sie die Tasten <◀><▶> drücken oder das Wahhrad <🌀> drehen.
- Um stärkere/intensivere Effekte (oder dunklere Hauttöne) zu erzielen, passen Sie den Wert nach rechts an, um schwächere/weniger intensive Effekte (oder hellere Hauttöne) zu erzielen, passen Sie den Wert nach links an.
- Drücken Sie die Taste <DISP.>, um die Einstellung zu bestätigen.



Reihenaufnahme

Drücken Sie den Auslöser vollständig herunter, um kontinuierlich zu fotografieren.

Einzelheiten zur Geschwindigkeit von Reihenaufnahmen finden Sie unter „Reihenaufnahmegeschwindigkeit“ (📖130).

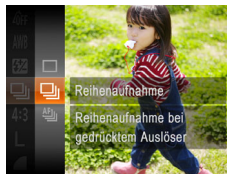

1 Konfigurieren Sie die Einstellung.

- Drücken Sie die Taste <📷>, wählen Sie im Menü [] aus, und wählen Sie dann die gewünschte Option aus (📖23).
- Die von Ihnen konfigurierte Option wird nun angezeigt.

2 Machen Sie die Aufnahme.

- Drücken Sie den Auslöser vollständig herunter, um kontinuierlich zu fotografieren.

Modus	Beschreibung
Reihenaufnahme	Bei Reihenaufnahmen werden Fokus und Belichtung festgelegt, wenn der Auslöser angetippt wird.
AF bei Reihenaufnahmen*	Reihenaufnahmen und Fokussierung. [AF-Rahmen] wird auf [Mitte] eingestellt und kann nicht geändert werden.

* Im Modus [📷] (📖44), bei manueller Fokussierung (📖58) oder AF-Speicherung (📖62) wird [AF₁] in [LV₁] geändert.

Fotoaufnahmen

Titel

Vor der Verwendung

Häufig verwendete Kamerafunktionen

Grundlegendes Handbuch

Erweitertes Handbuch

1 Grundlagen der Kamera

2 Automatikmodus

3 Andere Aufnahmemodi

4 Modus P

5 Modi Tv, Av und M

6 Wiedergabemodus

7 Einstellungsmenü

8 Zubehör

9 Anhang

Übersicht





- Kann nicht in Kombination mit dem Selbstauslöser (📖33) oder [Blitzelwarnung] (📖39) verwendet werden.
- Abhängig von den Aufnahmebedingungen, den Kameraeinstellungen und der Zoomposition unterbricht die Kamera das Aufnehmen möglicherweise vorübergehend oder die Geschwindigkeit der Reihenaufnahmen verringert sich.
- Je mehr Bilder gemacht werden, desto langsamer die Aufnahme.
- Bei Blitzauslösung verlangsamt sich die Aufnahmegeschwindigkeit unter Umständen.



- Die Geschwindigkeit der Reihenaufnahmen erhöht sich im Modus [📷] (📖43).

Aufnahmebereich und Fokussierung

Fotografieren

Nahaufnahmen (Makro)

Um den Fokus auf Motive im Nahbereich einzuschränken, stellen Sie die Kamera auf [🌻] ein. Einzelheiten zum Fokussierbereich finden Sie unter „Aufnahmebereich“ (📖130).

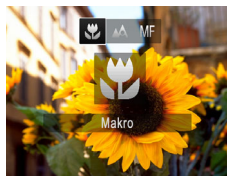

- Drücken Sie die Taste <◀>, wählen Sie [🌻] aus (drücken Sie entweder die Tasten <◀><>>, oder drehen Sie das Wahrad <🌀>). Drücken Sie dann die Taste <🌻>.
- Danach wird [🌻] angezeigt.



- Bei Blitzauslösung kann eine Vignettierung erfolgen.
- Im gelben Balkenanzeigebereich unter dem Zoombalken wird [🌻] grau, und die Kamera stellt nicht scharf.



- Um Kameraverwacklungen zu vermeiden, versuchen Sie, die Kamera auf ein Stativ aufzusetzen, und stellen Sie sie auf [📷] ein (📖34).

Titel

Vor der Verwendung

Häufig verwendete Kamerafunktionen

Grundlegendes Handbuch

Erweitertes Handbuch

1 Grundlagen der Kamera

2 Automatikmodus

3 Andere Aufnahmemodi

4 Modus P

5 Modi Tv, Av und M

6 Wiedergabemodus

7 Einstellungsmenü

8 Zubehör

9 Anhang

Übersicht



Aufnahmen mit dem manuellen Fokus

Kann nicht im AF-Modus scharf gestellt werden, können Sie stattdessen den manuellen Fokus verwenden. Sie können die allgemeine Fokusposition festlegen und dann den Auslöser antippen, damit die Kamera eine optimale Fokusposition festlegt, die der von Ihnen angegebenen Position ähnlich ist. Einzelheiten zum Fokussierbereich finden Sie unter „Aufnahmebereich“ (130).



1 Wählen Sie [MF] aus.

- Drücken Sie die Taste <◀>, wählen Sie [MF] aus (drücken Sie entweder die Tasten <◀><▶>, oder drehen Sie das Wahhrad <⊙>). Drücken Sie dann die Taste <PUSH SET>.
- [MF] und die MF-Anzeige werden angezeigt.

2 Geben Sie die grobe Fokusposition an.

- Drücken Sie gemäß dem MF-Anzeigebalken auf dem Bildschirm (der Abstand und Fokusposition anzeigt) und dem vergrößerten Anzeigebereich die Tasten <▲><▼>, oder drehen Sie das Wahhrad <⊙>, um die allgemeine Fokusposition anzugeben. Drücken Sie anschließend die Taste <PUSH SET>.

3 Stellen Sie den Fokus fein ein.

- Tippen Sie den Auslöser an, um die Fokusposition fein einzustellen (Safety MF).



MF-Anzeige



- Beim manuellen Einstellen des Fokus auf Motive gilt für den AF-Rahmenmodus (59) die Einstellung [Mitte] und für die AF-Rahmengröße (59) die Einstellung [Normal]. Diese Einstellungen können nicht geändert werden.
- Bei Verwendung des Digitalzooms (32) oder Digital-Telekonverters (59) oder bei Verwendung eines Fernsehgeräts zur Anzeige (98) können Sie fokussieren, doch wird der vergrößerte Bereich nicht angezeigt.



- Setzen Sie die Kamera zur Feineinstellung des Fokus ggf. auf ein Stativ auf, um sie zu stabilisieren.
- Um den vergrößerten Anzeigebereich auszublenden, drücken Sie die Taste <MENU>, und stellen Sie [MF-Fokus Lupe] auf der Registerkarte [Aus] ein (24).
- Um die automatische Feineinstellung des Fokus zu deaktivieren, wenn der Auslöser angetippt ist, drücken Sie die Taste <MENU>, und setzen Sie [Safety MF] auf der Registerkarte [Aus] (24).

Titel
Vor der Verwendung
Häufig verwendete Kamerafunktionen
Grundlegendes Handbuch
Erweitertes Handbuch
1 Grundlagen der Kamera
2 Automatikmodus
3 Andere Aufnahmemodi
4 Modus P
5 Modi Tv, Av und M
6 Wiedergabemodus
7 Einstellungsmenü
8 Zubehör
9 Anhang
Übersicht



Digital-Telekonverter

Die Brennweite des Objektivs kann ungefähr um den Faktor 1,6 oder 2,0 erhöht werden. Dies kann Kameraverwacklungen reduzieren, da die Verschlusszeit kürzer ist als wenn nur der Zoom (einschließlich des Digitalzoom) mit demselben Zoomfaktor verwendet wird.



- Drücken Sie die Taste <MENU>, und wählen Sie [Digitalzoom] auf der Registerkarte [📷] und dann die gewünschte Option aus (📖24).
- Die Ansicht wird vergrößert, und der Zoomfaktor wird auf dem Bildschirm angezeigt.

- ! Der Digital-Telekonverter kann nicht zusammen mit dem Digitalzoom (📖32) oder der Funktion „AF-Feld Lupe“ (📖39) verwendet werden.



- Die jeweiligen Brennweiten bei Verwendung von [1.6x] und [2.0x] betragen 44,8 – 716,8 mm und 56,0 – 896,0 mm (äquivalent zu Kleinbild).
- Die Verschlusszeit kann äquivalent sein, wenn Sie den Zoom-Regler komplett in Richtung <[Z]> bewegen (maximale Teleeinstellung) und heranzoomen, um das Motiv auf dieselbe Größe zu vergrößern (siehe Schritt 2 unter „Heranzoomen von Motiven (Digitalzoom)“ (📖32)).

Ändern des AF-Rahmenmodus

Ändern Sie den AF-Rahmenmodus (Autofokus), um ihn wie folgt an die vorliegenden Aufnahmebedingungen anzupassen.



- Drücken Sie die Taste <MENU>, und wählen Sie [AF-Rahmen] auf der Registerkarte [📷] und dann die gewünschte Option aus (📖24).

Mitte

In der Mitte wird ein AF-Rahmen angezeigt. Effizient für zuverlässige Fokussierung.



- Kann die Kamera nicht scharf stellen, wenn Sie den Auslöser antippen, wird ein gelber AF-Rahmen mit [!] angezeigt.



- Um die Größe des AF-Rahmens zu reduzieren, drücken Sie die Taste <MENU>, und stellen Sie [AF-Feld Größe] auf der Registerkarte [📷] auf [Klein] ein (📖24).
- Bei Verwendung des Digitalzooms (📖32), des Digital-Telekonverters (📖59) und des manuellen Fokus (📖58) wird die Größe des AF-Rahmens auf [Normal] gesetzt.
- Um den Bildausschnitt so auszuwählen, dass sich die Motive am Rand oder in einer Ecke befinden, richten Sie die Kamera zuerst so aus, dass sich das Motiv im AF-Rahmen befindet, und tippen Sie dann den Auslöser an. Ändern Sie bei angetippt gehaltenem Auslöser den Bildausschnitt wie gewünscht, und drücken Sie den Auslöser dann vollständig herunter (Schärfenspeicher).



Gesicht/AiAF

- Erkennt die Gesichter von Personen und nimmt dann die Fokussierung, die Belichtung (nur Mehrfeldmessung) sowie den Weißabgleich (nur [AWB]) vor.
- Nach dem Ausrichten der Kamera auf das Motiv wird ein weißer Rahmen um das Gesicht der Person angezeigt, das als das Hauptmotiv erkannt wird, und bis zu zwei graue Rahmen werden um die anderen erkannten Gesichter angezeigt.
- Die Rahmen folgen den sich bewegenden Motiven innerhalb eines bestimmten Bereichs, wenn die Kamera Bewegungen erkennt.
- Wenn der Auslöser angetippt wird, werden bis zu neun grüne Rahmen um die scharf gestellten Gesichter angezeigt.



- Wenn Gesichter nicht erkannt werden oder nur graue Rahmen angezeigt werden (keine weißen), werden bei Antippen des Auslösers in den scharf gestellten Bereichen bis zu neun grüne Rahmen angezeigt.
- Falls Servo AF (☞61) auf [An] gesetzt ist und Gesichter nicht erkannt werden, wird der AF-Rahmen in der Mitte des Bildschirms angezeigt, wenn Sie den Auslöser antippen.
- Beispiele für Gesichter, die nicht erkannt werden können:
 - Entfernte oder sehr nahe Motive
 - Dunkle oder helle Motive
 - Gesichter im Profil, aus einem bestimmten Winkel oder teilweise verborgen
- Die Kamera identifiziert möglicherweise auch Gegenstände als menschliche Gesichter.
- Kann die Kamera nicht scharf stellen, wenn Sie den Auslöser antippen, werden keine AF-Rahmen angezeigt.

Auswählen der zu fokussierenden Motive (Verfolgung AF)

Wählen Sie vor der Aufnahme wie folgt das zu fokussierende Motiv aus.

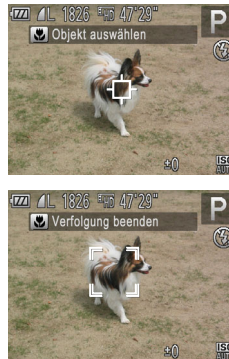

1 Wählen Sie [Verfolg. AF] aus.

- Befolgen Sie die Schritte unter „Ändern des AF-Rahmenmodus“ (☞59), um [Verfolg. AF] auszuwählen.
- [☐] wird in der Mitte des Bildschirms angezeigt.





2 Wählen Sie ein Motiv für die Fokussierung aus.

- Richten Sie die Kamera so aus, dass [☐] sich auf dem gewünschten Motiv befindet, und drücken Sie dann die Taste <>.
- Es ertönt ein Signalton, und [☐] wird angezeigt, wenn das Motiv erkannt wird. Die Kamera verfolgt das Motiv innerhalb eines bestimmten Bereichs, selbst wenn sich das Motiv bewegt.
- Wenn kein Motiv erkannt wird, wird [☐] angezeigt.
- Drücken Sie die Taste <> erneut, um die Verfolgung abzubrechen.



Titel
Vor der Verwendung
Häufig verwendete Kamerafunktionen
Grundlegendes Handbuch
Erweitertes Handbuch
1 Grundlagen der Kamera
2 Automatikmodus
3 Andere Aufnahme Modi
4 Modus P
5 Modi Tv, Av und M
6 Wiedergabemodus
7 Einstellungs-menü
8 Zubehör
9 Anhang
Übersicht





3 Machen Sie die Aufnahme.

- Halten Sie den Auslöser angetippt.  ändert sich zu einem blauen , das dem Motiv folgt, während Fokus und Belichtung (Servo AF) (61) kontinuierlich angepasst werden.
- Drücken Sie den Auslöser vollständig herunter, um aufzunehmen.
- Selbst nachdem eine Aufnahme gemacht wurde, wird  angezeigt. Die Kamera verfolgt das Motiv weiter.



- [Servo AF] (61) wird auf [An] eingestellt und kann nicht geändert werden.
- Möglicherweise kann das Motiv nicht verfolgt werden, wenn es zu klein ist, sich zu schnell bewegt oder die Motivfarbe oder -helligkeit dem Hintergrund zu sehr ähnelt.
- [AF-Feld Lupe] auf der Registerkarte  ist nicht verfügbar.
-  ist nicht verfügbar.





- Die Kamera erkennt Motive auch dann, wenn Sie den Auslöser antippen und dabei nicht die Taste <◀> drücken. Nach der Aufnahme wird  in der Mitte des Bildschirms angezeigt.
- Halten Sie beim Aufnehmen im Modus [MF] (58) die Taste <◀> mindestens eine Sekunde lang gedrückt.

■ Aufnahmen mit Servo AF

Dieser Modus sorgt dafür, dass sich bewegende Motive aufgenommen werden, da die Kamera weiterhin auf das Motiv fokussiert ist und die Belichtung solange anpasst, wie Sie den Auslöser antippen.





1 Konfigurieren Sie die Einstellung.

- Drücken Sie die Taste <MENU>, und wählen Sie [Servo AF] auf der Registerkarte  aus. Wählen Sie dann [An] (24).

2 Stellen Sie scharf.

- Fokus und Belichtung werden dort beibehalten, wo der blaue AF-Rahmen angezeigt wird, wenn Sie den Auslöser antippen.



- Unter einigen Aufnahmebedingungen kann die Kamera möglicherweise nicht scharf stellen.
- Bei dunklen Lichtverhältnissen kann es vorkommen, dass Servo AF nach Antippen des Auslösers nicht aktiviert wird. (AF-Rahmen werden nicht blau angezeigt.) In diesem Fall können Sie den Fokus und die Belichtung gemäß dem eingestellten AF-Rahmenmodus festlegen.
- Lässt sich keine korrekte Belichtung einstellen, werden Verschlusszeiten und Blendenwerte orange angezeigt. Lassen Sie den Auslöser los, und tippen Sie ihn dann erneut an.
- Aufnahmen mit der AF-Speicherung ist nicht möglich.
- [AF-Feld Lupe] auf der Registerkarte  ist nicht verfügbar.
- Bei Verwendung des Selbstauslösers nicht verfügbar (33).

Titel
Vor der Verwendung
Häufig verwendete Kamerafunktionen
Grundlegendes Handbuch
Erweitertes Handbuch
1 Grundlagen der Kamera
2 Automatikmodus
3 Andere Aufnahmemodi
4 Modus P
5 Modi Tv, Av und M
6 Wiedergabemodus
7 Einstellungsmenü
8 Zubehör
9 Anhang
Übersicht



Ändern der Fokuseinstellung

Sie können die standardmäßige Einstellung ändern, dass die Kamera kontinuierlich Motive fokussiert, auf die sie gerichtet wird, auch bei Nichtbetätigen des Auslösers. Sie können die Kamera stattdessen so einstellen, dass sie nur fokussiert, wenn Sie den Auslöser antippen.



- Drücken Sie die Taste <MENU>, und wählen Sie [Kontinuierl. AF] auf der Registerkarte [📷] aus. Wählen Sie dann [Aus] (📖24).

An	Verhindert, dass Ihnen Gelegenheiten für eine Aufnahme entgehen, da die Kamera Motive kontinuierlich fokussiert, bis der Auslöser angetippt wird.
Aus	Spart Energie, da die Kamera nicht kontinuierlich fokussiert.

Aufnahmen mit der AF-Speicherung

Die Fokuseinstellung kann gespeichert werden. Dabei ändert sich die Fokusposition auch bei Loslassen des Auslösers nicht.



- 1 Speichern Sie den Fokus.**
 - Halten Sie den Auslöser angetippt, und drücken Sie dann die Taste <◀>.
 - Der Fokus ist nun gespeichert, und es werden [MF] sowie die MF-Anzeige angezeigt.
 - Um die Fokusspeicherung aufzuheben, tippen Sie den Auslöser an, und drücken Sie die Taste <◀> erneut.
- 2 Wählen Sie ein Motiv aus, und machen Sie die Aufnahme.**

Blitz

Ändern des Blitzmodus

Sie können den Blitzmodus ändern, um ihn an die Aufnahmeszene anzupassen. Einzelheiten zur Blitzreichweite finden Sie unter „Blitzbereich“ (📖129).



- 1 Klappen Sie den Blitz aus.**
- 2 Konfigurieren Sie die Einstellung.**
 - Drücken Sie die Taste <▶>, und wählen Sie eine Option aus (drücken Sie entweder die Tasten <◀><▶>, oder drehen Sie das Wahrad <⚙>). Drücken Sie dann die Taste <📷>.
 - Die von Ihnen konfigurierte Option wird nun angezeigt.

- ⚠️ Auf den Einstellungsbildschirm kann nicht durch Drücken der Taste <▶> zugegriffen werden, wenn der Blitz eingeklappt ist. Klappen Sie den Blitz vorher aus.

[📷] Auto

Löst den Blitz bei dunklen Lichtverhältnissen automatisch aus.

[📷] Ein

Blitzt bei jeder Aufnahme.

[📷] Langzeitsynchronisierung

Blitzt, um das Motiv (beispielsweise Personen) zu erhellen, während bei Aufnahmen mit langer Verschlusszeit die Helligkeit des Hintergrunds außerhalb des Blitzbereichs erhöht wird.





- Setzen Sie die Kamera im Modus [⚡] auf ein Stativ auf, oder ergreifen Sie andere Maßnahmen, um Kamerabewegungen und -verwacklungen zu vermeiden. Es empfiehlt sich zudem, bei Verwendung eines Stativs oder anderer Hilfsmittel zum Sichern der Kamera die Option [IS Modus] auf [Aus] zu setzen (☞64).
- Im Modus [⚡] sollte sich, auch wenn der Blitz ausgelöst wird, das Hauptmotiv nicht bewegen, bevor das Auslösegeräusch endet.

Fotografieren

Anpassen der Blitzbelichtungskorrektur

Ähnlich wie bei der regulären Belichtungskorrektur (☞52) können Sie die Blitzbelichtung in 1/3-Schritten im Bereich -2 bis +2 anpassen.

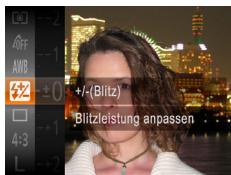

- Drücken Sie die Taste <☞>, wählen Sie im Menü [⚡], und passen Sie die Einstellung an, indem Sie die Tasten <▲><▼> drücken oder das Wahrad <☞> drehen (☞23).
- Danach wird [⚡] angezeigt.



- Wenn das Risiko einer Überbelichtung besteht, passt die Kamera die Verschlusszeit oder den Blendenwert während Blitzaufnahmen automatisch an, um die Verwischung des Hauptmotivs zu reduzieren und mit optimaler Belichtung aufzunehmen. Sie können die automatische Anpassung der Verschlusszeit und des Blendenwerts jedoch deaktivieren, indem Sie auf MENU (☞24) zugreifen und die Registerkarte [📷] > [Blitzeinstellungen] > [Safety FE] > [Aus] auswählen.
- Sie können auch die Blitzbelichtungskorrektur konfigurieren, indem Sie auf das Menü zugreifen (☞24) und die Registerkarte [📷] > [Blitzeinstellungen] > [Blitzbel.korr.] auswählen.
- Sie können den Bildschirm [Blitzeinstellungen] unter MENU auch aufrufen, wenn der Blitz ausgeklappt ist, indem Sie zuerst die Taste <▶> und direkt danach die Taste <MENU> drücken.

Fotografieren

Aufnahmen mit der Blitzbelichtungsspeicherung

Ähnlich wie bei der AE-Speicherung (☞52) können Sie die Belichtung bei Blitzaufnahmen anhand der Blitzbelichtungsspeicherung (FE) speichern.

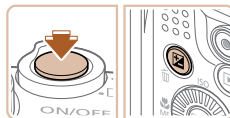

- 1 Klappen Sie den Blitz aus, und setzen Sie ihn auf [⚡] (☞62).**
- 2 Speichern Sie die Blitzbelichtung.**
 - Richten Sie die Kamera mit der gespeicherten Belichtung auf das gewünschte Motiv aus. Halten Sie den Auslöser angetippt, und drücken Sie dann die Taste <☞>.
 - Der Blitz wird ausgelöst, und wenn [✱] angezeigt wird, wird die Blitzleistungsstufe gespeichert.
 - Um die FE-Speicherung aufzuheben, lassen Sie den Auslöser los, und drücken Sie die Taste <☞> erneut. In diesem Fall wird [✱] nicht mehr angezeigt.
- 3 Wählen Sie ein Motiv aus, und machen Sie die Aufnahme.**
 - Nach einer Aufnahme wird die FE-Speicherung aufgehoben und [✱] nicht mehr angezeigt.



- FE: Blitzbelichtung

Titel
Vor der Verwendung
Häufig verwendete Kamerafunktionen
Grundlegendes Handbuch
Erweitertes Handbuch
1 Grundlagen der Kamera
2 Automatikmodus
3 Andere Aufnahme Modi
4 Modus P
5 Modi Tv, Av und M
6 Wiedergabemodus
7 Einstellungsmenü
8 Zubehör
9 Anhang
Übersicht



Andere Einstellungen

Fotografieren

Ändern des Kompressionsgrads (Bildqualität)

Sie können folgendermaßen zwischen den zwei Kompressionsgraden [S] (Superfein) und [L] (Fein) wählen. Richtlinien zur Anzahl der Aufnahmen, die bei jedem Kompressionsgrad auf eine Speicherkarte passen, finden Sie unter „Anzahl von 4:3-Aufnahmen pro Speicherkarte“ (129).



- Drücken Sie die Taste <MENU>, wählen Sie im Menü [L] aus, und wählen Sie dann die gewünschte Option aus (23).

Ändern der IS Modus-Einstellungen



- Drücken Sie die Taste <MENU>, wählen Sie [IS Modus] auf der Registerkarte [Kamera], und wählen Sie dann mit den Tasten <Left><Right> die gewünschte Option aus (24).

Kontinuierlich	Die optimale Bildstabilisierung für die Aufnahmebedingungen wird automatisch angewendet (Intelligente IS) (31).
Nur Aufn.*	Die Bildstabilisierung ist nur für die Aufnahme aktiviert.
Aus	Deaktiviert die Bildstabilisierung.

* Bei Movieaufnahmen wird die Einstellung in [Kontinuierlich] geändert.

- ! • Wenn Kameraverwacklungen nicht durch Bildstabilisierung verhindert werden können, setzen Sie die Kamera auf ein Stativ auf, oder ergreifen Sie andere Maßnahmen. Setzen Sie in diesem Fall [IS Modus] auf [Aus].

Fotografieren

Movies

Titel

Vor der Verwendung

Häufig verwendete Kamerafunktionen

Grundlegendes Handbuch

Erweitertes Handbuch

1 Grundlagen der Kamera

2 Automatikmodus

3 Andere Aufnahmemodi

4 Modus P

5 Modi Tv, Av und M

6 Wiedergabemodus

7 Einstellungs Menü

8 Zubehör

9 Anhang

Übersicht



5

Modi Tv, Av und M

Aufnahmen von raffinierteren und anspruchsvolleren Bildern

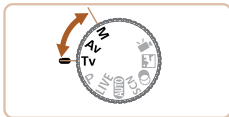

- In diesem Kapitel wird davon ausgegangen, dass der entsprechende Modus in der Kamera eingestellt wurde.

Spezielle Verschlusszeiten (Modus [Tv])	66
Spezielle Blendenwerte (Modus [Av])	66
Spezielle Verschlusszeiten und Blendenwerte (Modus [M])	67
Einstellen der Blitzleistung	68

Titel
Vor der Verwendung
Häufig verwendete Kamerafunktionen
Grundlegendes Handbuch
Erweitertes Handbuch
1 Grundlagen der Kamera
2 Automatikmodus
3 Andere Aufnahmemodi
4 Modus P
5 Modi Tv, Av und M
6 Wiedergabemodus
7 Einstellungsmenü
8 Zubehör
9 Anhang
Übersicht



Spezielle Verschlusszeiten (Modus [Tv])

Legen Sie die gewünschte Verschlusszeit vor dem Aufnehmen wie folgt fest. Die Kamera passt den Blendenwert automatisch an die gewählte Verschlusszeit an.

Informationen zu verfügbaren Verschlusszeiten finden Sie unter „Verschlusszeit“ (📖130).



1 Wechseln Sie in den Modus [Tv].

- Drehen Sie das Modus-Wahlrad auf die Position [Tv].

2 Legen Sie die Verschlusszeit fest.

- Drehen Sie das Wahlrad <⚙>, um die Verschlusszeit einzustellen.



- Bei Verschlusszeiten von 1,3 Sekunden oder länger dauert es eine Weile, bis Sie wieder Aufnahmen machen können, da die Bilder bearbeitet werden, um Bildrauschen zu entfernen.
- Bei Aufnahmen mit langen Verschlusszeiten unter Verwendung eines Stativs sollten Sie die Option [IS Modus] auf [Aus] setzen (📖64).
- Die maximale Verschlusszeit bei Verwendung des Blitzes beträgt 1/2.000 Sekunde. Der Wert wird von der Kamera vor der Aufnahme automatisch auf 1/2.000 Sekunde zurückgesetzt, wenn Sie eine kürzere Verschlusszeit festlegen.
- Werden Blendenwerte beim Antippen des Auslösers orange angezeigt, weist dies darauf hin, dass die Einstellungen von der Standardbelichtung abweichen. Passen Sie die Verschlusszeit an, bis der Blendenwert weiß angezeigt wird, oder verwenden Sie die Funktion Safety Shift (📖66).



- [Tv]: „Time Value“ (Zeitwert)

Spezielle Blendenwerte (Modus [Av])

Legen Sie den gewünschten Blendenwert vor dem Aufnehmen wie folgt fest. Die Kamera passt die Verschlusszeit automatisch an den gewählten Blendenwert an.

Informationen zu verfügbaren Blendenwerten finden Sie unter „Zeitautomatik“ (📖130).



1 Wechseln Sie in den Modus [Av].

- Drehen Sie das Modus-Wahlrad auf die Position [Av].

2 Legen Sie den Blendenwert fest.

- Drehen Sie das Wahlrad <⚙>, um den Blendenwert einzustellen.



- Werden Verschlusszeiten beim Antippen des Auslösers orange angezeigt, weist dies darauf hin, dass die Einstellungen von der Standardbelichtung abweichen. Passen Sie den Blendenwert an, bis die Verschlusszeit weiß angezeigt wird, oder verwenden Sie die Funktion Safety Shift (siehe unten).



- [Av]: Blendenwert (Größe der Öffnung der Iris im Objektiv)
- Zur Vermeidung von Belichtungsproblemen in den Modi [Tv] und [Av] können Sie die Verschlusszeit oder den Blendenwert automatisch von der Kamera anpassen lassen, selbst wenn die Standardbelichtung anderweitig nicht erzielt werden kann. Drücken Sie die Taste <MENU>, und setzen Sie [Safety Shift] auf der Registerkarte [An] auf [An] (📖24). Safety Shift ist jedoch deaktiviert, wenn der Blitz ausgelöst wird.

Titel
Vor der Verwendung
Häufig verwendete Kamerafunktionen
Grundlegendes Handbuch
Erweitertes Handbuch
1 Grundlagen der Kamera
2 Automatikmodus
3 Andere Aufnahmemodi
4 Modus P
5 Modi Tv, Av und M
6 Wiedergabemodus
7 Einstellungsmenü
8 Zubehör
9 Anhang
Übersicht



Spezielle Verschlusszeiten und Blendenwerte (Modus [M])

Befolgen Sie diese Schritte vor der Aufnahme, um Ihre bevorzugten Werte für Verschlusszeit und Blendenwert zur Erzielung der gewünschten Belichtung einzustellen.

Informationen zu verfügbaren Verschlusszeiten und Blendenwerten finden Sie unter „Verschlusszeit“ (📖 130) und „Zeitautomatik“ (📖 130).



Blendenwert
Verschlusszeit
Standardbelichtungsstufe
Belichtungsstufenmarkierung
Anzeige für die Belichtungsstufe

1 Wechseln Sie in den Modus [M].

- Drehen Sie das Modus-Wahlrad auf die Position [M].

2 Konfigurieren Sie die Einstellung.

- Drücken Sie die Taste $\langle \text{Fz} \rangle$, um die Anpassung für Verschlusszeit oder Blendenwert auszuwählen. Drehen Sie dann das Wahlrad $\langle \text{G} \rangle$, um einen Wert anzugeben.
- Es wird eine Belichtungsstufenmarkierung entsprechend dem von Ihnen angegebenen Wert auf der Anzeige für die Belichtungsstufe angezeigt, um einen Vergleich mit der Standardbelichtungsstufe zu ermöglichen.
- Die Belichtungsstufenmarkierung wird orange angezeigt, wenn die Abweichung zur Standardbelichtungsstufe mehr als 2 Stufen beträgt. Wenn Sie den Auslöser antippen, wird [-2] oder [+2] unten rechts orange angezeigt.



- Nach der Festlegung von Verschlusszeit oder Blendenwert wird die Belichtungsstufe unter Umständen geändert, wenn Sie den Zoom anpassen oder den Bildausschnitt ändern.
- Abhängig vom eingestellten Wert für die Verschlusszeit oder den Blendenwert kann sich die Bildschirmhelligkeit ändern. Die Bildschirmhelligkeit ändert sich jedoch nicht, wenn der Blitz ausgeklappt und der Modus auf $\langle \text{Fz} \rangle$ eingestellt ist.
- Um die in Schritt 2 nicht konfigurierte Einstellung (entweder Verschlusszeit oder Blendenwert) automatisch zur Erzielung der Standardbelichtung anpassen zu lassen, halten Sie den Auslöser angetippt, und drücken Sie die Taste $\langle \text{Fz} \rangle$. Beachten Sie, dass die Standardbelichtung bei einigen Einstellungen unter Umständen nicht möglich ist.



- [M]: Manuell
- Die Standardbelichtung wird anhand des festgelegten Lichtmessverfahrens (📖 53) berechnet.

Titel

Vor der Verwendung

Häufig verwendete Kamerafunktionen

Grundlegendes Handbuch

Erweitertes Handbuch

1 Grundlagen der Kamera

2 Automatikmodus

3 Andere Aufnahme Modi

4 Modus P

5 Modi Tv, Av und M

6 Wiedergabemodus

7 Einstellungsmenü

8 Zubehör

9 Anhang

Übersicht



Einstellen der Blitzleistung

Sie können im Modus **[M]** zwischen drei Blitzstufen wählen.

1 Wechseln Sie in den Modus **[M]**.

- Drehen Sie das Modus-Wahlrad auf die Position **[M]**.

2 Konfigurieren Sie die Einstellung.

- Drücken Sie die Taste **<FUNC>**, wählen Sie im Menü **[FZ]**, und passen Sie die Einstellung an, indem Sie die Tasten **<▲>****<▼>** drücken oder das Wahlrad **<◉>** drehen (📖23).
- Danach wird **[FZ]** angezeigt.

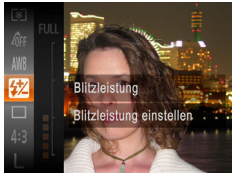

- Sie können auch die Blitzstufe festlegen, indem Sie auf MENU zugreifen (📖24) und die Registerkarte **[☑]** > [Blitzeinstellungen] > [Blitzleistung] auswählen.
- In den Modi **[Tv]** oder **[Av]** können Sie die Blitzstufe unter MENU (📖24) auf der Registerkarte **[☑]** > [Blitzeinstellungen] > [Blitzmodus] > [Manuell] einstellen.
- Sie können den Bildschirm [Blitzeinstellungen] unter MENU auch aufrufen, indem Sie die Taste **<▶>** und danach die Taste **<MENU>** drücken.

Titel

Vor der Verwendung

Häufig verwendete Kamerafunktionen

Grundlegendes Handbuch

Erweitertes Handbuch

1 Grundlagen der Kamera

2 Automatikmodus

3 Andere Aufnahmemodi

4 Modus P

5 Modi Tv, Av und M

6 Wiedergabemodus

7 Einstellungsmenü

8 Zubehör

9 Anhang

Übersicht



6

Wiedergabemodus

Anzeigen von Aufnahmen und Durchsuchen oder Bearbeiten

- Um die Kamera für diese Funktionen vorzubereiten, drücken Sie die Taste <▶>, um in den Wiedergabemodus zu wechseln.



- Unter Umständen ist es nicht möglich, Bilder wiederzugeben oder zu bearbeiten, deren Namen geändert, die bereits auf einem Computer bearbeitet oder die mit anderen Kameras aufgenommen wurden.

Anzeigen	70
Wechseln zwischen Anzeigemodi	71
Durchsuchen und Filtern von Bildern	71
Navigieren durch Bilder in einem Index	71
Finden von den Suchkriterien entsprechenden Bildern	72
Optionen für die Bildanzeige	73
Vergrößern von Bildern	73
Anzeigen als Diaschau.....	73
Automatische Wiedergabe zusammengehöriger Bilder (Ähnliche Bilder).....	74

Schützen von Bildern	75
Verwenden des Menüs.....	75
Auswählen einzelner Bilder.....	76
Auswählen eines Bereichs	76
Gleichzeitige Auswahl aller Bilder	77
Löschen von Bildern	78
Gleichzeitiges Löschen mehrerer Bilder	78
Drehen von Bildern	80
Verwenden des Menüs.....	80
Deaktivieren des automatischen Drehens	80

Markieren von Bildern als Favoriten	81
Bearbeiten von Fotos	82
Anpassen der Bildgröße.....	82
Ausschnitt.....	82
Ändern der Farbtöne eines Bilds (My Colors).....	83
Anpassen der Bildhelligkeit (i-contrast).....	84
Rote-Augen-Korrektur	84
Schneiden von Movies	85

Titel
Vor der Verwendung
Häufig verwendete Kamerafunktionen
Grundlegendes Handbuch
Erweitertes Handbuch
1 Grundlagen der Kamera
2 Automatikmodus
3 Andere Aufnahmemodi
4 Modus P
5 Modi Tv, Av und M
6 Wiedergabemodus
7 Einstellungsmenü
8 Zubehör
9 Anhang
Übersicht



Anzeigen

Nach dem Aufnehmen von Bildern oder Movies können Sie sie wie folgt auf dem Bildschirm anzeigen.

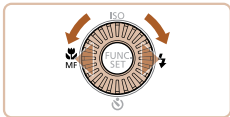

1 Wechseln Sie in den Wiedergabemodus.

- Drücken Sie die Taste <Fn>.
- Die letzte Aufnahme wird angezeigt.

2 Durchsuchen Sie Ihre Bilder.

- Um das vorherige Bild anzuzeigen, drücken Sie die Taste <◀>, oder drehen Sie das Wahhrad <◉> gegen den Uhrzeigersinn. Um das nächste Bild anzuzeigen, drücken Sie die Taste <▶>, oder drehen Sie das Wahhrad <◉> im Uhrzeigersinn.
- Um Ihre Bilder schnell zu durchsuchen, halten Sie die Tasten <◀><▶> gedrückt. Die Bilder wirken zu diesem Zeitpunkt könnig.
- Um auf den Modus zum Scrollen der Anzeige zuzugreifen, drehen Sie schnell das Wahhrad <◉>. Um Ihre Bilder in diesem Modus zu durchsuchen, drehen Sie das Wahhrad <◉>.
- Durch Drücken der Taste <Fn> gelangen Sie zur Einzelbildanzeige zurück.
- Um nach Aufnahmezeitpunkt gruppierte Bilder zu durchsuchen, drücken Sie im Modus zum Scrollen der Anzeige die Tasten <▲><▼>.

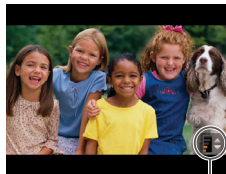
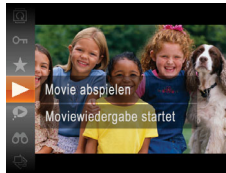

Lautstärkeindikator

- Movies können durch das Symbol [SET] identifiziert werden. Um Movies wiederzugeben, gehen Sie zu Schritt 3.

3 Spielen Sie Movies ab.

- Um die Wiedergabe zu starten, drücken Sie die Taste <Fn>, wählen Sie [▶] aus (drücken Sie die Tasten <▲><▼>), und drehen Sie das Wahhrad <◉>, und drücken Sie die Taste <Fn> erneut.

4 Passen Sie die Lautstärke an.

- Stellen Sie mit den Tasten <▲><▼> die Lautstärke ein.
- Um die Lautstärke einzustellen, wenn die Lautstärkeanzeige nicht mehr angezeigt wird, drücken Sie die Tasten <▲><▼>.

5 Halten Sie die Wiedergabe an.

- Um die Wiedergabe anzuhalten oder fortzusetzen, drücken Sie die Taste <Fn>.
- Wenn das Movie beendet ist, wird [SET] angezeigt.



- Tippen Sie den Auslöser an, um vom Wiedergabemodus in den Aufnahmemodus zu wechseln.
- Um das Scrollen der Anzeige zu deaktivieren, drücken Sie die Taste <MENU>, wählen Sie auf der Registerkarte [▶] (Anz. scrollen) und anschließend die Option [Aus] aus.
- Wenn Sie möchten, dass beim Wechseln in den Wiedergabemodus die letzte Aufnahme angezeigt wird, drücken Sie die Taste <MENU>, und wählen Sie auf der Registerkarte [▶] die Option [Wiedergabe] und anschließend [LetzteAufn] aus.
- Um den Übergang zwischen Bildern zu ändern, drücken Sie die Taste <MENU>, wählen Sie [Übergang] auf der Registerkarte [▶] und anschließend den gewünschten Effekt aus.

Titel

Vor der Verwendung

Häufig verwendete Kamerafunktionen

Grundlegendes Handbuch

Erweitertes Handbuch

1 Grundlagen der Kamera

2 Automatikmodus

3 Andere Aufnahmemodi

4 Modus P

5 Modi Tv, Av und M

6 Wiedergabemodus

7 Einstellungsmenü

8 Zubehör

9 Anhang

Übersicht



Wechseln zwischen Anzeigemodi

Drücken Sie die Taste <DISP.>, um andere Informationen auf dem Bildschirm anzuzeigen oder die Informationen auszublenden. Details zu den angezeigten Informationen finden Sie unter „Wiedergabe (Detaillierte Informationsanzeige)“ (📖119).

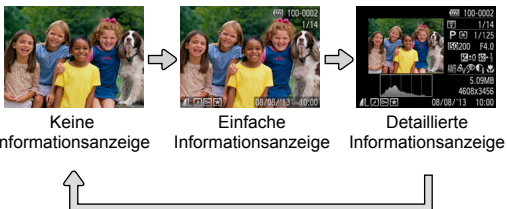

Überbelichtungswarnung (für Glanzlichter)

In der detaillierten Informationsanzeige (📖71) blinken verwaschene Hauptmotive auf dem Bildschirm.

Histogramm

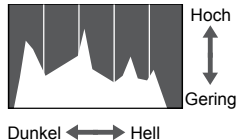

- Die Verteilungskurve in der detaillierten Informationsanzeige (📖71) ist ein Histogramm, das die Verteilung der Helligkeit im Bild zeigt. Die horizontale Achse repräsentiert den Helligkeitsgrad, die vertikale Achse die Helligkeitsstufen. Mithilfe des Histogramms können Sie die Belichtung prüfen.

Durchsuchen und Filtern von Bildern

Navigieren durch Bilder in einem Index

Durch die Anzeige mehrerer Bilder in einem Index finden Sie schnell die Bilder, nach denen Sie suchen.

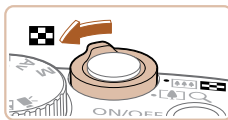

1 Zeigen Sie Bilder in einem Index an.

- Bewegen Sie den Zoom-Regler in Richtung <☒>, um Bilder in einem Index anzuzeigen. Wenn Sie den Regler erneut bewegen, wird die Anzahl der angezeigten Bilder erhöht.
- Bewegen Sie den Zoom-Regler in Richtung <Q>, um weniger Bilder anzuzeigen. Mit jeder Verschiebung des Reglers werden weniger Bilder angezeigt.

2 Wählen Sie ein Bild aus.

- Drehen Sie das Wahrad <🔄>, um die Bilder zu durchsuchen.
- Drücken Sie die Tasten <▲><▼><◀><▶>, um ein Bild auszuwählen.
- Ein orangefarbener Rahmen wird um das ausgewählte Bild angezeigt.
- Drücken Sie die Taste <FNC/SEL>, um das ausgewählte Bild in der Einzelbildanzeige anzuzeigen.







Titel
Vor der Verwendung
Häufig verwendete Kamerafunktionen
Grundlegendes Handbuch
Erweitertes Handbuch
1 Grundlagen der Kamera
2 Automatikmodus
3 Andere Aufnahmemodi
4 Modus P
5 Modi Tv, Av und M
6 Wiedergabemodus
7 Einstellungsmenü
8 Zubehör
9 Anhang
Übersicht











Finden von den Suchkriterien entsprechenden Bildern



Auf einer Speicherkarte voller Bilder können Sie die gewünschten Aufnahmen schnell finden, indem Sie die Bildanzeige entsprechend der Suchkriterien filtern. Sie können diese Bilder auch alle gleichzeitig schützen (📖75) oder löschen (📖78).

 Menschen	Zeigt Bilder mit erkannten Gesichtern an.
 Aufnahmedatum	Zeigt die an einem bestimmten Datum aufgenommenen Bilder an.
 Favoriten	Zeigt als Favoriten markierte Bilder an (📖81).
 Foto/Movie	Zeigt nur Fotoaufnahmen oder Movies an.

1 Wählen Sie eine Suchbedingung aus.

- Drücken Sie die Taste , und wählen Sie im Menü  und eine Bedingung aus (📖23).
- Wenn Sie [] oder [] ausgewählt haben, wählen Sie die Bedingung, indem Sie die Tasten  auf dem angezeigten Bildschirm und dann die Taste  drücken.

2 Zeigen Sie die gefilterten Bilder an.

- Die Ihren Kriterien entsprechenden Bilder werden in gelben Rahmen angezeigt. Um nur diese Bilder anzuzeigen, drücken Sie die Tasten .
- Um die gefilterte Anzeige abzubrechen, wählen Sie in Schritt 1  aus.



- Wenn die Kamera keine entsprechenden Bilder für einige Kriterien findet, sind diese Kriterien nicht verfügbar.



- Drücken Sie in Schritt 2 die Taste <DISP.>, um Informationen ein- oder auszublenden.
- Zu den Optionen zur Anzeige der gefundenen Bilder (Schritt 2) gehören „Navigieren durch Bilder in einem Index“ (📖71), „Vergrößern von Bildern“ (📖73) und „Anzeigen als Diaschau“ (📖73). Sie können alle gefundenen Bilder gleichzeitig schützen, löschen, drucken oder sie zu einem Fotobuch hinzufügen, indem Sie die Option [In Suche Alle Bil.wähl.] in „Schützen von Bildern“ (📖75), „Gleichzeitiges Löschen mehrerer Bilder“ (📖78), „Hinzufügen von Bildern zur Druckliste (DPOF)“ (📖107) oder „Hinzufügen von Bildern zu einem Fotobuch“ (📖110) auswählen.
- Wenn Sie Bilder bearbeiten und als neue Bilder speichern (📖82 – 84), wird eine Meldung angezeigt, und die ursprünglich gefundenen Bilder werden nicht mehr angezeigt.

Titel

Vor der Verwendung

Häufig verwendete Kamerafunktionen

Grundlegendes Handbuch

Erweitertes Handbuch

1 Grundlagen der Kamera

2 Automatikmodus

3 Andere Aufnahmemodi

4 Modus P

5 Modi Tv, Av und M

6 Wiedergabemodus

7 Einstellungsmenü

8 Zubehör

9 Anhang

Übersicht



Optionen für die Bildanzeige

Fotografieren

Vergrößern von Bildern



Ungefähre Position des angezeigten Bereichs

1 Vergrößern Sie ein Bild.

- Wenn Sie den Zoom-Regler in Richtung <Q> bewegen, wird herangezoomt und das Bild vergrößert. Sie können Bilder ca. um das 10-fache vergrößern, indem Sie den Zoom-Regler gedrückt halten.
- Bewegen Sie den Zoom-Regler in Richtung <Q>, um herauszuzoomen. Sie können zur Einzelbildanzeige zurückkehren, indem Sie ihn gedrückt halten.

2 Verschieben Sie die Anzeigeposition wie gewünscht, und wechseln Sie zwischen Bildern.

- Drücken Sie die Tasten <▲><▼><◀><▶>, um die Anzeigeposition zu verschieben.
- Um zu anderen vergrößerten Bildern zu wechseln, drehen Sie das Wahrad <⦿>.



- Sie können aus der vergrößerten Anzeige zur Einzelbildanzeige zurückkehren, indem Sie die Taste <MENU> drücken.

Fotografieren

Movies

Anzeigen als Diaschau

Sie können auf einer Speicherkarte aufgezeichnete Bilder automatisch wie folgt wiedergeben. Alle Bilder werden jeweils für etwa drei Sekunden angezeigt.

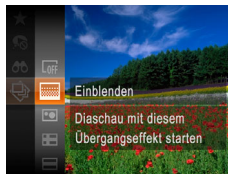

Wählen Sie einen Diaschauübergang aus, und starten Sie die Wiedergabe.

- Drücken Sie die Taste <P>, wählen Sie im Menü [↕] aus, und wählen Sie dann die gewünschte Option (23).
- Die Diaschau wird einige Sekunden nach Anzeige von [Bild laden] gestartet.
- Drücken Sie die Taste <MENU>, um die Diaschau zu stoppen.



- Die Stromsparfunktionen der Kamera (21) werden bei der Diaschau deaktiviert.



- Um eine Diaschau anzuhalten oder fortzusetzen, drücken Sie die Taste <P>.
- Sie können während der Wiedergabe zu anderen Bildern wechseln, indem Sie die Tasten <◀><▶> drücken oder das Wahrad <⦿> drehen. Halten Sie für einen schnellen Vor- oder Rücklauf die Tasten <◀><▶> gedrückt.
- Im Modus für die Bildsuche (72) werden nur Bilder wiedergegeben, die Suchbedingungen erfüllen.

Titel

Vor der Verwendung

Häufig verwendete Kamerafunktionen

Grundlegendes Handbuch

Erweitertes Handbuch

1 Grundlagen der Kamera

2 Automatikmodus

3 Andere Aufnahmemodi

4 Modus P

5 Modi Tv, Av und M

6 Wiedergabemodus

7 Einstellungsmenü

8 Zubehör

9 Anhang

Übersicht



Ändern von Diaschauereinstellungen

Sie können eine Diaschau so einrichten, dass sie wiederholt wird. Ferner können Sie die Übergänge zwischen Bildern und die Anzeigedauer jedes Bildes ändern.



1 Rufen Sie den Einstellungsbildschirm auf.

- Drücken Sie die Taste <MENU>, und wählen Sie auf der Registerkarte [▶] die Option [Diaschau] aus (📖24).

2 Konfigurieren Sie die Einstellungen.

- Wählen Sie einen zu konfigurierenden Menüeintrag und dann die gewünschte Option aus (📖24).
- Um die Diaschau mit Ihren Einstellungen zu starten, wählen Sie [Start] aus, und drücken Sie die Taste <FUNC SET>.
- Um zum Menübildschirm zurückzukehren, drücken Sie die Taste <MENU>.

- ! • [Abspieldauer] kann nicht geändert werden, wenn unter [Effekt] die Funktion [Blasen] ausgewählt wurde.

Automatische Wiedergabe zusammengehöriger Bilder (Ähnliche Bilder)

Basierend auf dem aktuellen Bild schlägt die Kamera vier Bilder vor, die Sie möglicherweise anzeigen möchten. Wenn Sie eines dieser Bilder zur Anzeige auswählen, bietet die Kamera vier weitere Bilder an. Auf diese Weise können Sie Bilder in einer nicht erwarteten Reihenfolge bequem wiedergeben. Testen Sie diese Funktion, nachdem Sie viele Aufnahmen in vielen verschiedenen Szenen gemacht haben.

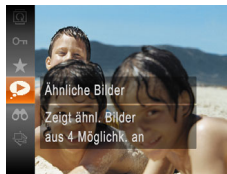

1 Wählen Sie „Ähnliche Bilder“ aus.

- Drücken Sie die Taste <FUNC SET>, und wählen Sie dann im Menü [▶] aus (📖23).
- Es werden vier Bilder angezeigt.

2 Wählen Sie ein Bild aus.

- Drücken Sie die Tasten <▲><▼><◀><▶>, um das Bild auszuwählen, das als Nächstes angezeigt werden soll.
- Ihr ausgewähltes Bild wird in der Mitte angezeigt, umgeben von den nächsten vier vorgeschlagenen Bildern.
- Um das mittlere Bild als Vollbild anzuzeigen, drücken Sie die Taste <FUNC SET>. Drücken Sie die Taste <FUNC SET> erneut, um zur ursprünglichen Anzeige zurückzukehren.
- Drücken Sie die Taste <MENU>, um zur Einzelbildanzeige zurückzukehren.

- ! • Mit der Funktion Ähnliche Bilder können nur Fotos wiedergegeben werden, die mit dieser Kamera aufgenommen wurden.
- Ähnliche Bilder steht in den folgenden Fällen nicht zur Verfügung:
 - Weniger als 50 Aufnahmen mit dieser Kamera
 - Anzeige eines nicht unterstützten Bildes
 - Anzeige der Bilder in gefilterter Anzeige (📖72)

Titel
Vor der Verwendung
Häufig verwendete Kamerafunktionen
Grundlegendes Handbuch
Erweitertes Handbuch
1 Grundlagen der Kamera
2 Automatikmodus
3 Andere Aufnahmemodi
4 Modus P
5 Modi Tv, Av und M
6 Wiedergabemodus
7 Einstellungsmenü
8 Zubehör
9 Anhang
Übersicht



Schützen von Bildern

Schützen Sie wichtige Bilder, um versehentliches Löschen durch die Kamera zu verhindern (📖78).



- Drücken Sie die Taste <MENU>, und wählen Sie dann im Menü [MENU] aus (📖23). [Geschützt] wird angezeigt.
- Um den Schutz aufzuheben, wiederholen Sie diesen Vorgang, wählen Sie erneut [MENU] aus, und drücken Sie dann die Taste <MENU>.



- Geschützte Bilder auf einer Speicherkarte werden gelöscht, wenn Sie die Karte formatieren (📖91, 92).



- Schreibgeschützte Bilder können nicht durch die Löschfunktion der Kamera gelöscht werden. Um sie auf diese Art zu löschen, heben Sie zunächst den Schutz auf.

Verwenden des Menüs

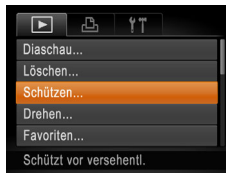

1 Rufen Sie den Einstellungsbildschirm auf.

- Drücken Sie die Taste <MENU>, und wählen Sie dann [Schützen] auf der Registerkarte [] aus (📖24).

2 Wählen Sie eine Auswahlmethode aus.

- Wählen Sie einen Menüeintrag und die gewünschte Option aus (📖24).
- Um zum Menübildschirm zurückzukehren, drücken Sie die Taste <MENU>.

Titel

Vor der Verwendung

Häufig verwendete Kamerafunktionen

Grundlegendes Handbuch

Erweitertes Handbuch

1 Grundlagen der Kamera

2 Automatikmodus

3 Andere Aufnahmemodi

4 Modus P

5 Modi Tv, Av und M

6 Wiedergabemodus

7 Einstellungsmenü

8 Zubehör

9 Anhang

Übersicht



Auswählen einzelner Bilder

1 Wählen Sie [Wählen] aus.

- Führen Sie Schritt 2 im Abschnitt „Verwenden des Menüs“ aus (📖75), wählen Sie [Wählen], und drücken Sie die Taste <FUNC SET>.

2 Wählen Sie ein Bild aus.

- Drücken Sie die Tasten <◀>>▶>, oder drehen Sie das Wahrad <🌀>, um ein Bild auszuwählen. Drücken Sie anschließend die Taste <FUNC SET>. [OK] wird angezeigt.
- Um die Auswahl aufzuheben, drücken Sie die Taste <FUNC SET> erneut. [OK] wird nicht mehr angezeigt.
- Wiederholen Sie diese Vorgehensweise, um andere Bilder auszuwählen.

3 Schützen Sie das Bild.

- Drücken Sie die Taste <MENU>. Eine Bestätigungsmeldung wird angezeigt.
- Drücken Sie die Tasten <◀>>▶>, oder drehen Sie das Wahrad <🌀>, um [OK] auszuwählen. Drücken Sie anschließend die Taste <FUNC SET>.

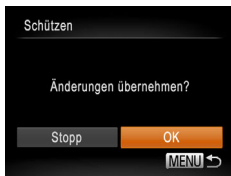

- ! Bilder werden nicht geschützt, wenn Sie in den Aufnahmemodus wechseln oder die Kamera ausschalten, bevor Sie den Einstellungsvorgang in Schritt 3 abgeschlossen haben.

Auswählen eines Bereichs

1 Wählen Sie [Bereich wählen] aus.

- Führen Sie Schritt 2 im Abschnitt „Verwenden des Menüs“ aus (📖75), wählen Sie [Bereich wählen] aus, und drücken Sie die Taste <FUNC SET>.

2 Wählen Sie ein Startbild aus.

- Drücken Sie die Taste <FUNC SET>.

- Drücken Sie die Tasten <◀>>▶>, oder drehen Sie das Wahrad <🌀>, um ein Bild auszuwählen. Drücken Sie anschließend die Taste <FUNC SET>.

3 Wählen Sie ein Endbild aus.

- Drücken Sie die Taste <▶>, um [Letztes Bild] auszuwählen, und drücken Sie dann die Taste <FUNC SET>.



Titel

Vor der Verwendung

Häufig verwendete Kamerafunktionen

Grundlegendes Handbuch

Erweitertes Handbuch

1 Grundlagen der Kamera

2 Automatikmodus

3 Andere Aufnahmemodi

4 Modus P

5 Modi Tv, Av und M

6 Wiedergabemodus

7 Einstellungsmenü

8 Zubehör

9 Anhang

Übersicht





- Drücken Sie die Tasten <◀><▶>, oder drehen Sie das Wahrad <⦿>, um ein Bild auszuwählen. Drücken Sie anschließend die Taste <FUNC SET>.
- Bilder vor dem ersten Bild können nicht als letztes Bild ausgewählt werden.



4 Schützen Sie die Bilder.

- Drücken Sie die Taste <▼>, um [Schützen] auszuwählen, und drücken Sie dann die Taste <FUNC SET>.



- Sie können auch das erste oder das letzte Bild auswählen, indem Sie das Wahrad <⦿> drehen, wenn der obere Bildschirm in den Schritten 2 und 3 angezeigt wird.



Gleichzeitige Auswahl aller Bilder

1 Wählen Sie [Auswahl aller Bilder] aus.

- Führen Sie Schritt 2 im Abschnitt „Verwenden des Menüs“ aus (75), wählen Sie [Auswahl aller Bilder], und drücken Sie die Taste <FUNC SET>.

2 Schützen Sie die Bilder.

- Drücken Sie die Tasten <▲><▼>, oder drehen Sie das Wahrad <⦿>, um [Schützen] auszuwählen. Drücken Sie anschließend die Taste <FUNC SET>.



- Um den Schutz für Gruppen von Bildern aufzuheben, wählen Sie [Freigabe] in Schritt 4 von „Auswählen eines Bereichs“ oder in Schritt 2 von „Gleichzeitige Auswahl aller Bilder“.

Titel

Vor der Verwendung

Häufig verwendete Kamerafunktionen

Grundlegendes Handbuch

Erweitertes Handbuch

1 Grundlagen der Kamera

2 Automatikmodus

3 Andere Aufnahmemodi

4 Modus P

5 Modi Tv, Av und M

6 Wiedergabemodus

7 Einstellungs Menü

8 Zubehör

9 Anhang

Übersicht



Löschen von Bildern

Sie können nicht benötigte Bilder einzeln auswählen und löschen. Gehen Sie beim Löschen von Bildern vorsichtig vor, da sie nicht wiederhergestellt werden können. Geschützte Bilder (📖75) können nicht gelöscht werden.

1 Wählen Sie ein zu löschendes Bild aus.

- Drücken Sie die Tasten <◀><▶>, oder drehen Sie das Wahhrad <🕒>, um ein Bild auszuwählen.

2 Löschen Sie das Bild.

- Drücken Sie die Taste <🗑️>.
- Wenn [Löschen?] angezeigt wird, drücken Sie die Tasten <◀><▶>, oder drehen Sie das Wahhrad <🕒>, um [Löschen] auszuwählen, und drücken Sie dann die Taste <📄>.
- Das aktuelle Bild wird nun gelöscht.
- Um den Löschvorgang abzubrechen, drücken Sie die Tasten <◀><▶>, oder drehen Sie das Wahhrad <🕒>, um [Abbrechen] auszuwählen, und drücken Sie dann die Taste <📄>.



Gleichzeitiges Löschen mehrerer Bilder

Sie können mehrere Bilder auswählen, um diese gleichzeitig zu löschen. Gehen Sie beim Löschen von Bildern vorsichtig vor, da sie nicht wiederhergestellt werden können. Geschützte Bilder (📖75) können nicht gelöscht werden.

Wählen einer Auswahlmethode



1 Rufen Sie den Einstellungsbildschirm auf.

- Drücken Sie die Taste <MENU>, und wählen Sie dann [Löschen] auf der Registerkarte [📄] aus (📖24).

2 Wählen Sie eine Auswahlmethode aus.

- Wählen Sie einen Menüeintrag und die gewünschte Option aus (📖24).
- Um zum Menübildschirm zurückzukehren, drücken Sie die Taste <MENU>.

Titel

Vor der Verwendung

Häufig verwendete Kamerafunktionen

Grundlegendes Handbuch

Erweitertes Handbuch

1 Grundlagen der Kamera

2 Automatikmodus

3 Andere Aufnahmemodi

4 Modus P

5 Modi Tv, Av und M

6 Wiedergabemodus

7 Einstellungsmenü

8 Zubehör

9 Anhang

Übersicht



Auswählen einzelner Bilder

1 Wählen Sie [Wählen] aus.

- Befolgen Sie Schritt 2 in „Wählen einer Auswahlmethode“ (📖78). Wählen Sie [Wählen] aus, und drücken Sie die Taste <FUNC SET>.



2 Wählen Sie ein Bild aus.

- Nach Auswahl eines Bilds unter Befolgung von Schritt 2 unter „Auswählen einzelner Bilder“ (📖76) wird [✓] angezeigt.
- Um die Auswahl aufzuheben, drücken Sie die Taste <FUNC SET> erneut. [✓] wird nicht mehr angezeigt.
- Wiederholen Sie diese Vorgehensweise, um andere Bilder auszuwählen.

3 Löschen Sie das Bild.

- Drücken Sie die Taste <MENU>. Eine Bestätigungsmeldung wird angezeigt.
- Drücken Sie die Tasten <◀>>▶>, oder drehen Sie das Wahhrad <🌀>, um [OK] auszuwählen. Drücken Sie anschließend die Taste <FUNC SET>.



Auswählen eines Bereichs

1 Wählen Sie [Bereich wählen] aus.

- Befolgen Sie Schritt 2 in „Wählen einer Auswahlmethode“ (📖78). Wählen Sie [Bereich wählen] aus, und drücken Sie die Taste <FUNC SET>.

2 Wählen Sie Bilder aus.

- Befolgen Sie die Schritte 2 – 3 unter „Auswählen eines Bereichs“ (📖76), um Bilder anzugeben.

3 Löschen Sie die Bilder.

- Wählen Sie mit der Taste <▼> den Eintrag [Löschen] aus, und drücken Sie die Taste <FUNC SET>.



Gleichzeitige Auswahl aller Bilder

1 Wählen Sie [Auswahl aller Bilder] aus.

- Befolgen Sie Schritt 2 unter „Wählen einer Auswahlmethode“ (📖78), wählen Sie [Auswahl aller Bilder] aus, und drücken Sie die Taste <FUNC SET>.

2 Löschen Sie die Bilder.

- Drücken Sie die Tasten <◀>>▶>, oder drehen Sie das Wahhrad <🌀>, um [OK] auszuwählen. Drücken Sie anschließend die Taste <FUNC SET>.

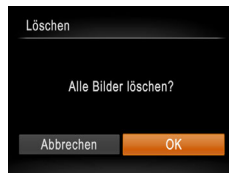

Titel
Vor der Verwendung
Häufig verwendete Kamerafunktionen
Grundlegendes Handbuch
Erweitertes Handbuch
1 Grundlagen der Kamera
2 Automatikmodus
3 Andere Aufnahmemodi
4 Modus P
5 Modi Tv, Av und M
6 Wiedergabemodus
7 Einstellungsmenü
8 Zubehör
9 Anhang
Übersicht



Drehen von Bildern

Ändern Sie die Ausrichtung von Bildern, und speichern Sie sie wie folgt.

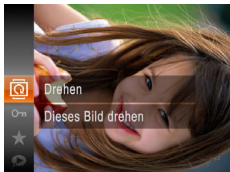

1 Wählen Sie [Drehen] aus.

- Drücken Sie die Taste <FUNC SET>, und wählen Sie dann im Menü [Drehen] aus (823).



2 Drehen Sie das Bild.

- Drücken Sie die Taste <◀> oder <▶>, abhängig von der gewünschten Richtung. Jedes Mal, wenn Sie die Taste drücken, wird das Bild um 90° gedreht. Drücken Sie die Taste <FUNC SET>, um die Einstellung zu bestätigen.

Verwenden des Menüs



1 Wählen Sie [Drehen] aus.

- Drücken Sie die Taste <MENU>, und wählen Sie dann [Drehen] auf der Registerkarte [▶] aus (824).



2 Drehen Sie das Bild.

- Drücken Sie die Tasten <◀> <▶>, oder drehen Sie das Wahhrad <◉>, um ein Bild auszuwählen.
- Jedes Mal, wenn Sie die Taste <FUNC SET> drücken, wird das Bild um 90° gedreht.
- Um zum Menübildschirm zurückzukehren, drücken Sie die Taste <MENU>.

- ! Movies mit einer Bildqualität von [FHD] können nicht gedreht werden.
- Drehen ist nicht möglich, wenn [Autom. Drehen] auf [Aus] eingestellt ist (880).

Deaktivieren des automatischen Drehens

Befolgen Sie diese Schritte, um das automatische Drehen der Bilder, d. h. das Drehen nach Maßgabe der aktuellen Kameraausrichtung zu deaktivieren.



- Drücken Sie die Taste <MENU>, und wählen Sie [Autom. Drehen] auf der Registerkarte [▶] aus. Wählen Sie dann [Aus] (824).

- ! Wenn [Autom. Drehen] auf [Aus] gesetzt ist, können Bilder nicht gedreht werden (880). Zusätzlich werden bereits gedrehte Bilder in der ursprünglichen Ausrichtung angezeigt.
- Im Modus Ähnliche Bilder (874) werden Bilder, die im Hochformat aufgenommen wurden, auch im Hochformat angezeigt, auch wenn [Autom. Drehen] auf [Aus] gesetzt ist. Gedrehte Bilder behalten ihre gedrehte Ausrichtung bei.

Titel

Vor der Verwendung

Häufig verwendete Kamerafunktionen

Grundlegendes Handbuch

Erweitertes Handbuch

1 Grundlagen der Kamera

2 Automatikmodus

3 Andere Aufnahme Modi

4 Modus P

5 Modi Tv, Av und M

6 Wiedergabemodus

7 Einstellungsmenü

8 Zubehör

9 Anhang

Übersicht



Markieren von Bildern als Favoriten

Sie können Bilder ordnen, indem Sie sie als Favoriten kennzeichnen. Indem Sie in der gefilterten Wiedergabe (Bildsuche) eine Kategorie auswählen, können Sie folgende Funktionen auf alle diese Bilder einschränken.

- Anzeigen (📖70), Anzeigen als Diaschau (📖73), Schützen von Bildern (📖75), Löschen von Bildern (📖78), Hinzufügen von Bildern zur Druckliste (DPOF) (📖107), Hinzufügen von Bildern zu einem Fotobuch (📖110)



- Drücken Sie die Taste <FUNC SET>, und wählen Sie dann im Menü [★] aus (📖23).
- [Als Favorit markiert] wird angezeigt.
- Um die Markierung des Bildes aufzuheben, wiederholen Sie diesen Vorgang, wählen Sie erneut [★] aus, und drücken Sie dann die Taste <FUNC SET>.

Verwenden des Menüs

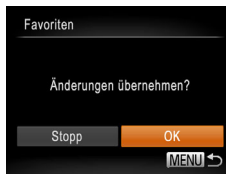
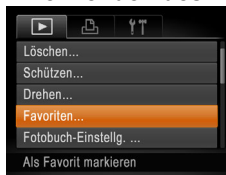

1 Wählen Sie [Favoriten] aus.

- Drücken Sie die Taste <MENU>, und wählen Sie dann auf der Registerkarte [▶] [Favoriten] aus (📖24).

2 Wählen Sie ein Bild aus.

- Drücken Sie die Tasten <◀><▶>, oder drehen Sie das Wahhrad <🌀>, um ein Bild auszuwählen. Drücken Sie anschließend die Taste <FUNC SET>. [★] wird angezeigt.
- Um die Markierung des Bildes aufzuheben, drücken Sie die Taste <FUNC SET> erneut. [★] wird nicht mehr angezeigt.
- Wiederholen Sie zum Auswählen weiterer Bilder diesen Vorgang.

3 Schließen Sie den Einrichtungsvorgang ab.

- Drücken Sie die Taste <MENU>. Eine Bestätigungsmeldung wird angezeigt.
- Drücken Sie die Tasten <◀><▶>, oder drehen Sie das Wahhrad <🌀>, um [OK] auszuwählen. Drücken Sie anschließend die Taste <FUNC SET>.

- ! • Bilder werden nicht als Favoriten markiert, wenn Sie in den Aufnahmemodus wechseln oder die Kamera ausschalten, bevor Sie den Einstellungsvorgang in Schritt 3 abgeschlossen haben.

- ✎ • Favoritenbilder weisen die Sternebewertung 3 auf (★★★★☆), wenn sie auf Computer übertragen werden, die Windows 8, Windows 7 oder Windows Vista ausführen. (Gilt nicht für Movies.)

Titel

Vor der Verwendung

Häufig verwendete Kamerafunktionen

Grundlegendes Handbuch

Erweitertes Handbuch

1 Grundlagen der Kamera

2 Automatikmodus

3 Andere Aufnahmemodi

4 Modus P

5 Modi Tv, Av und M

6 Wiedergabemodus

7 Einstellungsmenü

8 Zubehör

9 Anhang

Übersicht



Bearbeiten von Fotos

- ! Die Bildbearbeitung (82 – 85) ist nur möglich, wenn die Speicherkarte genügend freien Speicher aufweist.

Anpassen der Bildgröße

Speichern Sie eine Kopie der Bilder mit einer geringeren Auflösung.



1 Wählen Sie [Größe anpassen] aus.

- Drücken Sie die Taste <MENU>, und wählen Sie dann [Größe anpassen] auf der Registerkarte [P] aus (24).

2 Wählen Sie ein Bild aus.

- Drücken Sie die Tasten <◀>>>, oder drehen Sie das Wahhrad <⦿>, um ein Bild auszuwählen. Drücken Sie anschließend die Taste <P>.

3 Wählen Sie eine Bildgröße aus.

- Drücken Sie die Tasten <◀>>>, oder drehen Sie das Wahhrad <⦿>, um die Größe auszuwählen. Drücken Sie anschließend die Taste <P>.
- [Neues Bild speichern?] wird angezeigt.



Fotoaufnahmen



- ! Die Bearbeitung ist nicht für Bilder möglich, die eine Auflösung von [S] aufweisen (36) oder in Schritt 3 als [S] gespeichert wurden.

- ✎ Für Bilder kann keine höhere Auflösung eingestellt werden.

Ausschnitt

Sie können einen Teil eines Bildes als separate Bilddatei speichern.



4 Speichern Sie das neue Bild.

- Drücken Sie die Tasten <◀>>>, oder drehen Sie das Wahhrad <⦿>, um [OK] auszuwählen. Drücken Sie anschließend die Taste <P>.
- Das Bild wird nun als neue Datei gespeichert.

5 Prüfen Sie das neue Bild.

- Drücken Sie die Taste <MENU>. [Neues Bild anzeigen?] wird angezeigt.
- Drücken Sie die Tasten <◀>>>, oder drehen Sie das Wahhrad <⦿>, um [Ja] auszuwählen. Drücken Sie anschließend die Taste <P>.
- Das gespeicherte Bild wird nun angezeigt.

Titel

Vor der Verwendung

Häufig verwendete Kamerafunktionen

Grundlegendes Handbuch

Erweitertes Handbuch

1 Grundlagen der Kamera

2 Automatikmodus

3 Andere Aufnahmemodi

4 Modus P

5 Modi Tv, Av und M

6 Wiedergabemodus

7 Einstellungsmenü

8 Zubehör

9 Anhang

Übersicht



Zuschneidebereich

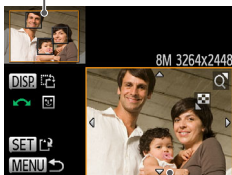

Vorschau des Bildes nach dem Zuschneiden

Auflösung nach dem Zuschneiden



2 Wählen Sie ein Bild aus.

- Drücken Sie die Tasten <◀>>>>>, oder drehen Sie das Wahhrad <⊙>, um ein Bild auszuwählen. Drücken Sie anschließend die Taste <FUNC SET>.

3 Passen Sie den Zuschneidebereich an.

- Es wird ein Rahmen um den Bildbereich angezeigt, der zugeschnitten werden soll.
- Das ursprüngliche Bild wird oben links angezeigt. Unten rechts wird eine Vorschau des zugeschnittenen Bildes angezeigt.
- Bewegen Sie den Zoom-Regler, um die Rahmengröße zu ändern.
- Drücken Sie die Tasten <◀>>>>>>>>>, um den Rahmen zu verschieben.
- Um die Rahmenausrichtung zu ändern, drücken Sie die Taste <DISP>.
- Im Bild erkannte Gesichter werden im oberen linken Bild in grauen Rahmen angezeigt. Zum Zuschneiden des Bildes auf Grundlage dieses Rahmens drehen Sie das Wahhrad <⊙>, um zum anderen Rahmen zu wechseln.
- Drücken Sie die Taste <FUNC SET>.

4 Speichern Sie das Bild als neues Bild, und prüfen Sie es.

- Befolgen Sie die Schritte 4 – 5 unter „Anpassen der Bildgröße“ (82).



- Die Bearbeitung ist nicht für Bilder möglich, die eine Auflösung von [S] aufweisen (36) oder deren Größe auf [S] angepasst wurde (82).



- Bilder, die Zuschneiden unterstützen, weisen nach dem Zuschneiden dasselbe Seitenverhältnis auf.
- Zugeschnittene Bilder weisen eine niedrigere Auflösung als nicht zugeschnittene Bilder auf.

Fotografieren

Ändern der Farbtöne eines Bilds (My Colors)

Sie können Bildfarben anpassen und das bearbeitete Bild dann als separate Datei speichern. Details zu den verschiedenen Optionen finden Sie unter „Ändern der Farbtöne eines Bilds (My Colors)“ (55).

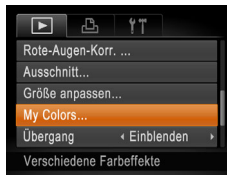

1 Wählen Sie [My Colors] aus.

- Drücken Sie die Taste <MENU>, und wählen Sie dann auf der Registerkarte [▶] [My Colors] aus (24).

2 Wählen Sie ein Bild aus.

- Drücken Sie die Tasten <◀>>>>>, oder drehen Sie das Wahhrad <⊙>, um ein Bild auszuwählen. Drücken Sie anschließend die Taste <FUNC SET>.

3 Wählen Sie eine Option aus.

- Drücken Sie die Tasten <◀>>>>>, oder drehen Sie das Wahhrad <⊙>, um eine Option auszuwählen. Drücken Sie anschließend die Taste <FUNC SET>.

4 Speichern Sie das Bild als neues Bild, und prüfen Sie es.

- Befolgen Sie die Schritte 4 – 5 unter „Anpassen der Bildgröße“ (82).



- Die Bildqualität von Bildern, die Sie wiederholt auf diese Weise bearbeiten, verschlechtert sich jedes Mal mehr, und Sie erhalten evtl. nicht die gewünschte Farbe.



- Die Farbe der mit dieser Funktion bearbeiteten Bilder kann sich leicht von der Farbe der Bilder unterscheiden, die mit My Colors aufgezeichnet wurden (55).

Titel

Vor der Verwendung

Häufig verwendete Kamerafunktionen

Grundlegendes Handbuch

Erweitertes Handbuch

1 Grundlagen der Kamera

2 Automatikmodus

3 Andere Aufnahme Modi

4 Modus P

5 Modi Tv, Av und M

6 Wiedergabemodus

7 Einstellungsmenü

8 Zubehör

9 Anhang

Übersicht



Anpassen der Bildhelligkeit (i-contrast)

Zu dunkle Bildbereiche (wie etwa Gesichter oder Hintergründe) werden vor der Aufnahme erkannt und automatisch auf die optimale Helligkeit angepasst. Ferner kann ein zu geringer Bildkontrast automatisch korrigiert werden, damit Motive deutlicher hervorgehoben werden. Sie können zwischen vier Korrekturstufen wählen und das Bild dann als separate Datei speichern.



1 Wählen Sie [i-contrast] aus.

- Drücken Sie die Taste <MENU>, und wählen Sie dann auf der Registerkarte [i-contrast] aus (📖24).

2 Wählen Sie ein Bild aus.

- Drücken Sie die Tasten <◀>>▶>, oder drehen Sie das Wahrad , um ein Bild auszuwählen. Drücken Sie anschließend die Taste <FUNC SET>.

3 Wählen Sie eine Option aus.

- Drücken Sie die Tasten <◀>>▶>, oder drehen Sie das Wahrad , um eine Option auszuwählen. Drücken Sie anschließend die Taste <FUNC SET>.

4 Speichern Sie das Bild als neues Bild, und prüfen Sie es.

- Befolgen Sie die Schritte 4 – 5 unter „Anpassen der Bildgröße“ (📖82).



- Für einige Bilder kann die Korrektur ungenau sein oder das Bild grob erscheinen.
- Bilder können körnig wirken, nachdem sie wiederholt mit dieser Funktion bearbeitet wurden.



- Wenn [Auto] nicht zu den gewünschten Ergebnissen führt, versuchen Sie Bilder mit [Gering], [Mittel] oder [Hoch] zu korrigieren.

Rote-Augen-Korrektur

Korrigiert automatisch Bilder mit roten Augen. Sie können das korrigierte Bild als separate Datei speichern.



1 Wählen Sie [Rote-Augen-Korr.] aus.

- Drücken Sie die Taste <MENU>, und wählen Sie dann [Rote-Augen-Korr.] auf der Registerkarte [i-contrast] aus (📖24).

2 Wählen Sie ein Bild aus.

- Drücken Sie die Tasten <◀>>▶>, oder drehen Sie das Wahrad , um ein Bild auszuwählen.

3 Korrigieren Sie das Bild.

- Drücken Sie die Taste <FUNC SET>.
- Von der Kamera erkannte rote Augen werden nun korrigiert. Rahmen werden um die korrigierten Bildbereiche angezeigt.
- Vergrößern oder verkleinern Sie Bilder wie gewünscht. Befolgen Sie die Schritte unter „Vergrößern von Bildern“ (📖73).

4 Speichern Sie das Bild als neues Bild, und prüfen Sie es.

- Drücken Sie die Tasten <▲>>▼>>▶>, oder drehen Sie das Wahrad , um [Neue Datei] auszuwählen. Drücken Sie anschließend die Taste <FUNC SET>.
- Das Bild wird nun als neue Datei gespeichert.
- Befolgen Sie Schritt 5 unter „Anpassen der Bildgröße“ (📖82).



Titel
Vor der Verwendung
Häufig verwendete Kamerafunktionen
Grundlegendes Handbuch
Erweitertes Handbuch
1 Grundlagen der Kamera
2 Automatikmodus
3 Andere Aufnahmemodi
4 Modus P
5 Modi Tv, Av und M
6 Wiedergabemodus
7 Einstellungsmenü
8 Zubehör
9 Anhang
Übersicht





- Einige Bilder werden u. U. nicht ordnungsgemäß korrigiert.
- Wählen Sie in Schritt 4 [Überschreiben] aus, um das Originalbild mit dem korrigierten Bild zu überschreiben. Dadurch wird das Originalbild gelöscht.
- Geschützte Bilder können nicht überschrieben werden.

Schneiden von Movies

Sie können Movies schneiden, um nicht erforderliche Teile am Anfang oder Ende zu entfernen.

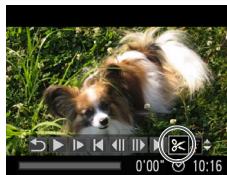

Steuerung für die
Moviebearbeitung



Leiste für die
Moviebearbeitung

1 Wählen Sie [TRIM] aus.

- Befolgen Sie die Schritte 1 – 5 unter „Anzeigen“ (70), wählen Sie [TRIM] aus, und drücken Sie die Taste <[TRIM]>.
- Die Steuerung und die Leiste für die Moviebearbeitung werden nun angezeigt.

2 Geben Sie die zu schneidenden Teile an.

- Drücken Sie die Tasten <▲><▼>, um [MARKER] oder [MARKER] auszuwählen.
- Um die Teile anzuzeigen, die Sie schneiden können (identifiziert durch [MARKER] auf dem Bildschirm), drücken Sie die Tasten <◀><▶>, oder drehen Sie das Wahrad <[DIAL]>, um [MARKER] zu verschieben. Schneiden Sie den Anfang des Movies (von [MARKER]), indem Sie [MARKER] auswählen, und schneiden Sie das Ende des Movies, indem Sie [MARKER] auswählen.
- Wenn Sie [MARKER] auf eine andere Position als eine [MARKER]-Markierung verschieben, wird im Modus [MARKER] der Teil vor der nächsten [MARKER]-Markierung links geschnitten. Im Modus [MARKER] wird der Teil hinter der nächsten [MARKER]-Markierung rechts geschnitten.

Titel

Vor der
VerwendungHäufig verwendete
KamerafunktionenGrundlegendes
HandbuchErweitertes
Handbuch1 Grundlagen
der Kamera

2 Automatikmodus

3 Andere
Aufnahmemodi

4 Modus P

5 Modi Tv, Av
und M

6 Wiedergabemodus

7 Einstellungsmenü

8 Zubehör

9 Anhang

Übersicht





3 Prüfen Sie das bearbeitete Movie.

- Drücken Sie die Tasten <▲><▼>, um [▶] auszuwählen, und drücken Sie dann die Taste <FUNC SET>. Das bearbeitete Movie wird nun wiedergegeben.
- Wiederholen Sie Schritt 2, um das Schneiden des Movies fortzusetzen.
- Drücken Sie zum Beenden des Schneidens die Tasten <▲><▼>, um [↶] auszuwählen. Drücken Sie die Taste <FUNC SET>, wählen Sie [OK] aus (drücken Sie entweder die Tasten <◀><▶>, oder drehen Sie das Wahrad <◉>). Drücken Sie dann die Taste <FUNC SET> erneut.

4 Speichern Sie das geschnittene Movie.

- Drücken Sie die Tasten <▲><▼>, um [⏏] auszuwählen, und drücken Sie dann die Taste <FUNC SET>.
- Drücken Sie die Tasten <▲><▼><◀><▶>, oder drehen Sie das Wahrad <◉>, um [Neue Datei] auszuwählen. Drücken Sie anschließend die Taste <FUNC SET>.
- Das Movie wird nun als neue Datei gespeichert.



- Wählen Sie in Schritt 4 [Überschreiben] aus, um das Originalmovie mit dem geschnittenen Movie zu überschreiben. Dadurch wird das Originalmovie gelöscht.
- Wenn die Speicherkarte nicht genügend freien Speicher aufweist, ist nur [Überschreiben] verfügbar.
- Movies werden evtl. nicht gespeichert, wenn der Akku leer ist, während gespeichert wird.
- Sie sollten beim Bearbeiten von Movies daher einen vollständig aufgeladenen Akku oder einen Netzadapter verwenden (separat erhältlich, [197](#)).

Titel
Vor der Verwendung
Häufig verwendete Kamerafunktionen
Grundlegendes Handbuch
Erweitertes Handbuch
1 Grundlagen der Kamera
2 Automatikmodus
3 Andere Aufnahmemodi
4 Modus P
5 Modi Tv, Av und M
6 Wiedergabemodus
7 Einstellungsmenü
8 Zubehör
9 Anhang
Übersicht



7

Einstellungsmenü

Anpassen grundlegender Kamerafunktionen für eine einfachere Bedienung

Anpassen grundlegender Kamerafunktionen	88
Stummschalten der Kamera	88
Anpassen der Lautstärke	88
Ausblenden von Tipps und Tricks	88
Datum und Uhrzeit	89
Zeitzone	89
Ändern der Einstellung für das Einfahren des Objektivs	90

Verwenden des Eco-Modus	90
Anpassen der Stromsparfunktion	90
Bildschirmhelligkeit	91
Ausblenden des Startbildschirms	91
Formatieren von Speicherkarten	91
Datei-Nummer	92
Dateibasierte Bildspeicherung	93

Anzeigen metrischer oder nicht metrischer Maßeinheiten	93
Überprüfen von Zertifizierungslogos	93
Spracheinstellung	93
Anpassen anderer Einstellungen	94
Wiederherstellen von Standardeinstellungen	94

Titel
Vor der Verwendung
Häufig verwendete Kamerafunktionen
Grundlegendes Handbuch
Erweitertes Handbuch
1 Grundlagen der Kamera
2 Automatikmodus
3 Andere Aufnahmemodi
4 Modus P
5 Modi Tv, Av und M
6 Wiedergabemodus
7 Einstellungsmenü
8 Zubehör
9 Anhang
Übersicht



Anpassen grundlegender Kamerafunktionen

Die Funktionen können auf der Registerkarte [YT] konfiguriert werden. Sie können häufig verwendete Funktionen ganz nach Wunsch an Ihre Bedürfnisse anpassen (📖24).

Stummschalten der Kamera

Sie können die Kameratöne und den Ton von Movies wie folgt stumm schalten.

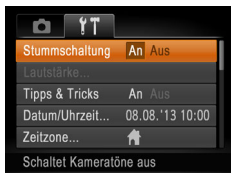

- Wählen Sie [Stummschaltung] und dann [An].



- Sie können die Kamera ebenfalls stumm schalten, indem Sie die Taste <DISP> gedrückt halten, während Sie die Kamera einschalten.
- Wenn Sie Kameratöne stumm schalten, wird auch bei der Wiedergabe von Movies kein Ton ausgegeben (📖70). Drücken Sie die Taste <▲>, um die Tonwiedergabe bei Movies wieder zu aktivieren. Stellen Sie mit den Tasten <▲><▼> die Lautstärke wie gewünscht ein.
- Im Modus [📷] können die Toneinstellungen nicht geändert werden (📖49).

Anpassen der Lautstärke

Sie können die Lautstärke einzelner Kameratöne wie folgt anpassen.



- Wählen Sie [Lautstärke] aus, und drücken Sie dann die Taste <FUNC SET>.
- Wählen Sie einen Eintrag, und drücken Sie die Tasten <◀><▶>, um die Lautstärke anzupassen.

Ausblenden von Tipps und Tricks

Tipps und Tricks werden normalerweise angezeigt, wenn Sie einen Eintrag aus FUNC. (📖23) oder MENU (📖24) wählen. Sie können diese Informationen jedoch bei Bedarf auch ausblenden.

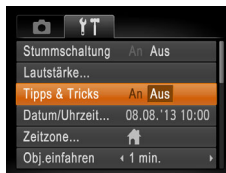

- Wählen Sie [Tipps & Tricks], und wählen Sie dann [Aus].

Titel

Vor der Verwendung

Häufig verwendete Kamerafunktionen

Grundlegendes Handbuch

Erweitertes Handbuch

1 Grundlagen der Kamera

2 Automatikmodus

3 Andere Aufnahmemodi

4 Modus P

5 Modi Tv, Av und M

6 Wiedergabemodus

7 Einstellungsmenü

8 Zubehör

9 Anhang











Übersicht



Datum und Uhrzeit

Stellen Sie das Datum und die Uhrzeit wie folgt ein.













- Wählen Sie [Datum/Uhrzeit] aus, und drücken Sie anschließend die Taste .
- Drücken Sie die Tasten    , um eine Option auszuwählen, und nehmen Sie dann die Einstellung entweder durch Drücken der Tasten     oder durch Drehen des Wahlrads  vor.

Zeitzone





Damit Ihre Aufnahmen auch bei Reisen ins Ausland mit der richtigen Ortszeit versehen werden, können Sie die Zeitzone des Reiseziels schon vorher in der Kamera speichern und dann vor Ort einfach zu dieser Zeitzone wechseln. Auf diese Weise müssen Sie Datum/Uhrzeit nicht manuell einstellen. Vor der Speicherung einer neuen Zeitzone müssen Sie Datum und Uhrzeit sowie Ihre Standardzeitzone gemäß der Beschreibung in „Einstellen von Datum und Uhrzeit“ ( 14) einstellen.



1 Geben Sie Ihr Reiseziel an.

- Wählen Sie [Zeitzone] aus, und drücken Sie anschließend die Taste .
- Drücken Sie die Tasten  , oder drehen Sie das Wahlrad , um [Welt] auszuwählen. Drücken Sie anschließend die Taste .
- Drücken Sie die Tasten  , oder drehen Sie das Wahlrad , um das Reiseziel auszuwählen.
- Drücken Sie zum Einstellen der Sommerzeit (plus 1 Stunde) die Tasten  , um [☀] auszuwählen.
- Drücken Sie die Taste .

2 Wechseln Sie zur Zeitzone des Reiseziels.

- Drücken Sie die Tasten  , oder drehen Sie das Wahlrad , um [Welt] auszuwählen. Drücken Sie anschließend die Taste .
- [Welt] wird nun auf dem Aufnahmebildschirm angezeigt ( 118).



- Wenn Sie im Modus [Welt] das Datum oder die Uhrzeit ändern ( 15), ändern sich automatisch Datum/Uhrzeit der Zeitzone [Standard].

Titel
Vor der Verwendung
Häufig verwendete Kamerafunktionen
Grundlegendes Handbuch
Erweitertes Handbuch
1 Grundlagen der Kamera
2 Automatikmodus
3 Andere Aufnahmemodi
4 Modus P
5 Modi Tv, Av und M
6 Wiedergabemodus
7 Einstellungsmenü
8 Zubehör
9 Anhang
Übersicht



Ändern der Einstellung für das Einfahren des Objektivs

Das Objektiv wird aus Sicherheitsgründen ca. eine Minute nach Drücken der Taste <▶> im Aufnahmemodus eingefahren (📖21). Wenn das Objektiv sofort nach dem Drücken der Taste <▶> eingefahren werden soll, setzen Sie die Einstellung für das Einfahren des Objektivs auf [0 Sek.].



- Wählen Sie [Obj.einfahren] aus, und wählen Sie dann [0 Sek.].

Verwenden des Eco-Modus

Mit dieser Funktion können Sie im Aufnahmemodus Energie sparen. Wenn die Kamera nicht benutzt wird, wird der Bildschirm nach kurzer Zeit abgedunkelt, um den Stromverbrauch zu reduzieren.



1 Konfigurieren Sie die Einstellung.

- Wählen Sie [Eco-Modus] und dann [An].
- [ECO] wird nun auf dem Aufnahmebildschirm angezeigt (📖118).
- Der Bildschirm wird nach ca. zwei Sekunden Inaktivität abgedunkelt. Nach weiteren ca. zehn Sekunden wird der Bildschirm ausgeschaltet. Die Kamera wird automatisch nach etwa drei Minuten Inaktivität ausgeschaltet.

2 Machen Sie die Aufnahme.

- Wenn der Bildschirm ausgeschaltet, aber das Objektiv noch nicht eingefahren wurde, können Sie diesen wieder aktivieren und die Kamera für die Aufnahme vorbereiten, indem Sie den Auslöser antippen.

Anpassen der Stromsparfunktion

Sie können die Zeiteinstellung für die automatische Deaktivierung von Kamera und Bildschirm (automatisches Abschalten bzw. Ausschalten des Displays) wie erforderlich anpassen (📖21).

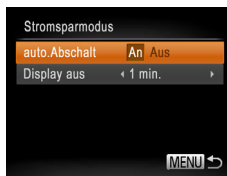

- Wählen Sie [Stromsparmmodus] aus, und drücken Sie dann die Taste <FUNK>.
- Drücken Sie nach dem Auswählen eines Eintrags die Tasten <◀>>, um ihn wie gewünscht anzupassen.

! Um so wenig Strom wie möglich zu verbrauchen, sollten Sie für [auto.Abschalt] die Option [An] und für [Display aus] den Wert [1 min.] oder einen kleineren Wert einstellen.

- ✎ Die Einstellung [Display aus] wird auch dann angewendet, wenn Sie für [auto.Abschalt] die Option [Aus] festgelegt haben.
- Diese Energiesparfunktionen sind nicht verfügbar, wenn Sie für den Eco-Modus (📖90) [An] eingestellt haben.

Titel

Vor der Verwendung

Häufig verwendete Kamerafunktionen

Grundlegendes Handbuch

Erweitertes Handbuch

1 Grundlagen der Kamera

2 Automatikmodus

3 Andere Aufnahmemodi

4 Modus P

5 Modi Tv, Av und M

6 Wiedergabemodus

7 Einstellungsmenü

8 Zubehör

9 Anhang

Übersicht



Bildschirmhelligkeit

Passen Sie die Bildschirmhelligkeit wie folgt an.



- Wählen Sie [LCD-Helligkeit], und drücken Sie dann die Tasten <◀>>▶>, um die Helligkeit anzupassen.



- Um die maximale Helligkeit zu erreichen, halten Sie die Taste <DISP.> im Aufnahmebildschirm oder in der Einzelbildanzeige mindestens eine Sekunde lang gedrückt. (Dabei wird die Einstellung [LCD-Helligkeit] auf der Registerkarte [fT] überschrieben.) Um die ursprüngliche Bildschirmhelligkeit wiederherzustellen, halten Sie die Taste <DISP.> erneut mindestens eine Sekunde lang gedrückt, oder starten Sie die Kamera neu.

Ausblenden des Startbildschirms

Sie können die Anzeige des Startbilds, das normalerweise beim Einschalten der Kamera angezeigt wird, deaktivieren.



- Wählen Sie [Startbild] aus, und wählen Sie anschließend [Aus].

Formatieren von Speicherkarten

Bevor Sie eine neue Speicherkarte oder eine Speicherkarte, die in anderen Geräten formatiert wurde, verwenden können, sollten Sie sie mit dieser Kamera formatieren.

Durch das Formatieren einer Speicherkarte werden alle darauf gespeicherten Daten gelöscht. Kopieren Sie die Bilder auf der Speicherkarte vor dem Formatieren auf einen Computer, oder sichern Sie sie auf andere Weise. Eye-Fi-Karten (📖 111) enthalten Software. Vor dem Formatieren einer Eye-Fi-Karte muss die Software auf einem Computer installiert werden.

1 Rufen Sie den Bildschirm [Formatieren] auf.

- Wählen Sie [Formatieren] aus, und drücken Sie anschließend die Taste <FUNC SET>.

2 Wählen Sie [OK] aus.

- Drücken Sie die Tasten <▲>>▼>, um [Abbrechen] auszuwählen, und wählen Sie [OK] aus (drücken Sie entweder die Tasten <◀>>▶>, oder drehen Sie das Wahlrad <🌀>). Drücken Sie dann die Taste <FUNC SET>.

3 Formatieren Sie die Speicherkarte.

- Drücken Sie die Tasten <▲>>▼> oder drehen Sie das Wahlrad <🌀>, um [OK] auszuwählen und damit die Formatierung zu starten. Drücken Sie dann die Taste <FUNC SET>.
- Wenn die Formatierung beendet ist, wird [Speicherkartenformat. abgeschlossen] angezeigt. Drücken Sie die Taste <FUNC SET>.

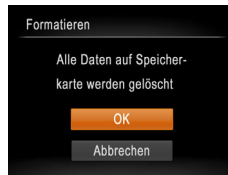

Titel

Vor der Verwendung

Häufig verwendete Kamerafunktionen

Grundlegendes Handbuch

Erweitertes Handbuch

1 Grundlagen der Kamera

2 Automatikmodus

3 Andere Aufnahmemodi

4 Modus P

5 Modi Tv, Av und M

6 Wiedergabemodus

7 Einstellungs-menü

8 Zubehör

9 Anhang

Übersicht





- Das Formatieren oder Löschen von Daten auf einer Speicherkarte ändert nur die Dateiverwaltungsinformationen auf der Karte und löscht die Daten nicht vollständig. Treffen Sie beim Entsorgen einer Speicherkarte die entsprechenden Vorsichtsmaßnahmen, indem Sie die Karte z. B. zerstören und damit verhindern, dass Ihre persönlichen Daten in falsche Hände geraten.



- Die auf dem Formatierungsbildschirm angezeigte Gesamtkapazität der Speicherkarte ist möglicherweise geringer als die Kapazität, die der Speicherkarte eigentlich zugewiesen ist.

Low-Level-Formatierung

Führen Sie die Low-Level-Formatierung in folgenden Fällen aus: [Speicherkartenfehler] wird angezeigt, die Kamera funktioniert nicht ordnungsgemäß, das Lesen/Schreiben der Bilder auf der Karte dauert sehr lange, die Serienbildaufnahme ist verlangsamt, oder Movieaufzeichnungen werden unerwartet beendet. Bei der Low-Level-Formatierung werden alle auf der Speicherkarte enthaltenen Daten gelöscht. Kopieren Sie die Bilder vor der Low-Level-Formatierung auf einen Computer, oder sichern Sie sie auf andere Weise.



- Drücken Sie im Bildschirm in Schritt 1 unter „Formatieren von Speicherkarten“ (📖91) die Tasten <◀><▶>, oder drehen Sie das Wahrad <⚙>, um [sicheres Form.] auszuwählen, und wählen Sie dann diese Option aus, indem Sie die Tasten <◀><▶> drücken. Das Symbol [✓] wird angezeigt.
- Befolgen Sie die Schritte 2 – 3 unter „Formatieren von Speicherkarten“ (📖91), um den Formatierungsprozess fortzusetzen.



- Die Low-Level-Formatierung dauert unter Umständen länger als eine normale Formatierung (siehe „Formatieren von Speicherkarten“ (📖91)), da dabei die Daten aller Speicherbereiche auf der Speicherkarte gelöscht werden.
- Sie können eine laufende Low-Level-Formatierung abbrechen, indem Sie [Stopp] auswählen. In diesem Fall werden alle Daten gelöscht, und die Speicherkarte kann ohne Probleme verwendet werden.



Datei-Nummer

Den aufgenommenen Bildern werden automatisch Dateinummern von 0001 – 9999 in der Aufnahmereihenfolge zugewiesen. Sie werden in Ordnern gespeichert, die jeweils bis zu 2.000 Bilder fassen können. Sie können die Dateinummerierung ändern.



- Wählen Sie [Datei-Nummer] aus, und wählen Sie dann eine Option.

Fortlaufend	Die Bilder werden reihenfolglich nummeriert, bis die Zahl 9999 erreicht ist, auch wenn Sie die Speicherkarte wechseln.
Autom.Rückst	Die Bildnummerierung beginnt wieder bei 0001, wenn Sie die Speicherkarte durch eine neue ersetzen oder ein neuer Ordner erstellt wird.



- Bei einer neu eingesetzten Speicherkarte werden die Bilder unabhängig von dieser Einstellung unter Umständen beginnend von der Nummer des letzten darauf befindlichen Bilds nummeriert. Wenn die Nummerierung wieder bei 0001 beginnen soll, verwenden Sie eine leere (oder formatierte (📖91)) Speicherkarte.
- Weitere Informationen zur Kartenordnerstruktur und zu Bildformaten finden Sie in der „Software-Bedienungsanleitung“ (📖100).

Titel

Vor der Verwendung

Häufig verwendete Kamerafunktionen

Grundlegendes Handbuch

Erweitertes Handbuch

1 Grundlagen der Kamera

2 Automatikmodus

3 Andere Aufnahmemodi

4 Modus P

5 Modi Tv, Av und M

6 Wiedergabemodus

7 Einstellungsmenü

8 Zubehör

9 Anhang

Übersicht



Dateibasierte Bildspeicherung

Anstatt Bilder pro Monat in Ordnern zu speichern, ist es auch möglich, dass Ordner für jeden Tag erstellt werden, an denen Bilder aufgenommen werden.



- Wählen Sie [Ordner anlegen] aus, und wählen Sie dann [Täglich].
- Die Bilder werden dann in Ordnern gespeichert, die für das jeweilige Aufnahmedatum erstellt werden.

Anzeigen metrischer oder nicht metrischer Maßeinheiten

Sie können die für den Zoombalken (📖28), in der MF-Anzeige (📖58) und anderswo verwendeten Maßeinheiten falls erforderlich von m/cm in ft/in (Fuß/Zoll) ändern.



- Wählen Sie [Maßeinheiten] aus, und wählen Sie dann [ft/in].

Überprüfen von Zertifizierungslogos

Einige Logos für die von der Kamera erfüllten Zertifizierungsanforderungen sind auf dem Bildschirm zu sehen. Andere Zertifizierungslogos sind in diesem Handbuch, auf der Kameraverpackung oder auf dem Kameragehäuse aufgedruckt.











- Wählen Sie [Anzeige Zertifizierungs-Logo] aus, und drücken Sie anschließend die Taste .



Spracheinstellung

Ändern Sie die Anzeigesprache wie erforderlich.



- Wählen Sie [Sprache]  aus, und drücken Sie anschließend die Taste .
- Drücken Sie die Tasten    , oder drehen Sie das Wahrad , um eine Sprache auszuwählen. Drücken Sie anschließend die Taste .



- Sie können den Bildschirm [Sprache] auch im Wiedergabemodus aufrufen, indem Sie die Taste  drücken und halten und direkt danach die Taste  drücken.

Titel

Vor der Verwendung

Häufig verwendete Kamerafunktionen

Grundlegendes Handbuch

Erweitertes Handbuch

1 Grundlagen der Kamera

2 Automatikmodus

3 Andere Aufnahmemodi

4 Modus P

5 Modi Tv, Av und M

6 Wiedergabemodus

7 Einstellungsmenü

8 Zubehör

9 Anhang

Übersicht



Anpassen anderer Einstellungen

Die folgenden Einstellungen können auch auf der Registerkarte [f] angepasst werden.

- [Videosystem] (📖99)
- [Eye-Fi-Einstellungen] (📖111)

Wiederherstellen von Standardeinstellungen

Wenn Sie eine Einstellung der Kamera irrtümlicherweise geändert haben, können Sie die Kamera auf die Standardeinstellungen zurücksetzen.

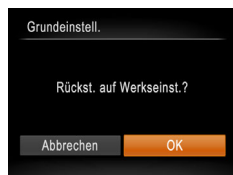

1 Rufen Sie den Bildschirm [Grundeinstell.] auf.

- Wählen Sie [Grundeinstell.] aus, und drücken Sie anschließend die Taste <FUNKSET>.

2 Stellen Sie die Standardeinstellungen wieder her.

- Drücken Sie die Tasten <◀>>▶>, oder drehen Sie das Wahlrad <🌀>, um [OK] auszuwählen. Drücken Sie anschließend die Taste <FUNKSET>.
- Die Standardeinstellungen werden nun wiederhergestellt.



- Folgende Funktionen werden nicht auf die Standardeinstellungen zurückgesetzt.
 - Einstellungen auf der Registerkarte [f]: [Datum/Uhrzeit] (📖89), [Sprache] (📖93), [Zeitzone] (📖89) und [Videosystem] (📖99)
 - Die aufgezeichneten benutzerdefinierten Weißabgleichdaten (📖55)
 - Der im Modus [SCN] (📖43) oder [🌀] (📖45) ausgewählte Aufnahmemodus

Titel
Vor der Verwendung
Häufig verwendete Kamerafunktionen
Grundlegendes Handbuch
Erweitertes Handbuch
1 Grundlagen der Kamera
2 Automatikmodus
3 Andere Aufnahmemodi
4 Modus P
5 Modi Tv, Av und M
6 Wiedergabemodus
7 Einstellungsmenü
8 Zubehör
9 Anhang
Übersicht



8 Zubehör

Verwenden Sie separat erhältliches, optionales Canon-Zubehör und anderes kompatibles Zubehör, um Ihre Kamera optimal zu nutzen

Systemübersicht	96	Verwenden der Software	100	Hinzufügen von Bildern zur Druckliste (DPOF)...	107
Optionales Zubehör	97	Software	100	Hinzufügen von Bildern zu einem Fotobuch	110
Stromversorgung.....	97	Überprüfen der Computerumgebung	101	Verwenden einer Eye-Fi-Karte	111
Blitzgerät	97	Installieren der Software	101	Überprüfen der Verbindungsinformationen	112
Sonstiges Zubehör	97	Speichern von Bildern auf einem Computer	102	Deaktivieren der Eye-Fi-Übertragung	112
Drucker.....	98	Drucken von Bildern	103		
Verwendung des optionalen Zubehörs	98	Einfaches Drucken	103		
Wiedergabe auf einem Fernsehgerät.....	98	Konfigurieren von Druckeinstellungen	104		
Betreiben der Kamera über eine		Drucken von Movieszenen.....	107		
Haushaltssteckdose	99				

Titel
Vor der Verwendung
Häufig verwendete Kamerafunktionen
Grundlegendes Handbuch
Erweitertes Handbuch
1 Grundlagen der Kamera
2 Automatikmodus
3 Andere Aufnahmemodi
4 Modus P
5 Modi Tv, Av und M
6 Wiedergabemodus
7 Einstellungsmenü
8 Zubehör
9 Anhang
Übersicht



Systemübersicht

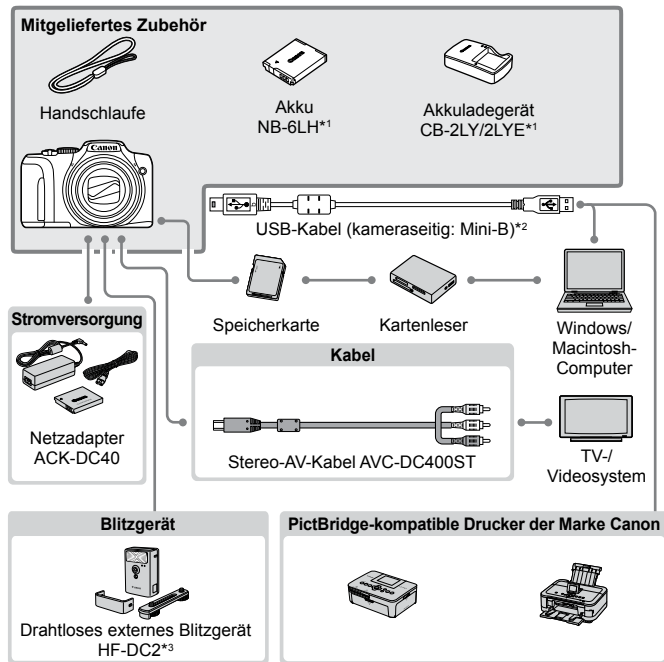

*1 Kann auch separat erworben werden.

*2 Ein Originalzubehörteil von Canon ist ebenfalls erhältlich (Schnittstellenkabel IFC-400PCU).

*3 Das Hochleistungsblitzgerät HF-DC1 wird ebenfalls unterstützt.

Es wird empfohlen, nur Originalzubehör von Canon zu verwenden.

Dieses Produkt wurde konzipiert, um zusammen mit Originalzubehör von Canon optimale Ergebnisse zu bieten. Canon übernimmt keine Gewährleistung für Schäden an diesem Produkt oder Unfälle, etwa durch Brandentwicklung oder andere Ursachen, die durch eine Fehlfunktion von Zubehörteilen, die nicht von Canon stammen, entstehen (z. B. Auslaufen und/oder Explosion eines Akkus). Beachten Sie, dass diese Garantie nicht für Reparaturen erforderlich werden. Ungeachtet dessen können Sie Reparaturen anfordern, für die jedoch in derartigen Fällen Kosten anfallen. Die Verfügbarkeit des Zubehörs ist je nach Region unterschiedlich, und in einigen Regionen ist bestimmtes Zubehör unter Umständen nicht mehr erhältlich.

Titel
Vor der Verwendung
Häufig verwendete Kamerafunktionen
Grundlegendes Handbuch
Erweitertes Handbuch
1 Grundlagen der Kamera
2 Automatikmodus
3 Andere Aufnahmemodi
4 Modus P
5 Modi Tv, Av und M
6 Wiedergabemodus
7 Einstellungsmenü
8 Zubehör
9 Anhang
Übersicht



Optionales Zubehör

Das folgende Kamerazubehör kann separat erworben werden. Die Verfügbarkeit des Zubehörs ist je nach Region unterschiedlich, und in einigen Regionen ist bestimmtes Zubehör unter Umständen nicht mehr erhältlich.

Stromversorgung

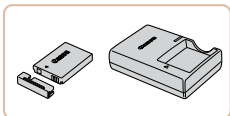

Akku NB-6LH

- Wiederaufladbarer Lithium-Ionen-Akku
- #### Akkuladegerät CB-2LY/CB-2LYE
- Ladegerät für Akku NB-6LH

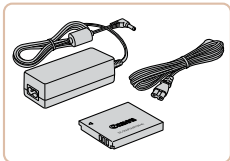

Netzadapter ACK-DC40

- Zum Betrieb der Kamera über eine Haushaltssteckdose. Dies wird besonders dann empfohlen, wenn die Kamera über einen längeren Zeitraum betrieben wird oder an einen Computer oder Drucker angeschlossen ist. Kann nicht zum Aufladen des Akkus in der Kamera verwendet werden.



- Das Akkuladegerät und der Netzadapter können in Regionen mit einer Stromversorgung von 100 – 240 V (50/60 Hz) verwendet werden.
- Verwenden Sie einen im Handel erhältlichen Steckeradapter, falls die Steckdosen im Reiseland eine andere Form aufweisen. Verwenden Sie jedoch keine Reise-Spannungswandler, da diese Schäden am Akku verursachen können.



- Der Akku wird mit einer komfortablen Kontaktabdeckung geliefert, die Sie in Abhängigkeit vom Ladestatus des Akkus unterschiedlich aufsetzen können. Setzen Sie die Abdeckung bei einem geladenen Akku so auf, dass ▲ sichtbar ist, und bei einem entladenen Akku so, dass ▲ nicht sichtbar ist.
- Akku NB-6L wird ebenfalls unterstützt.

Blitzgerät



Drahtloses externes Blitzgerät HF-DC2

- Externer Blitz zum Ausleuchten von Motiven, die für den eingebauten Blitz zu weit entfernt sind. Das Hochleistungsblitzgerät HF-DC1 kann ebenfalls verwendet werden.

Sonstiges Zubehör

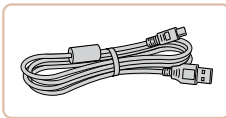

Schnittstellenkabel IFC-400PCU

- Für den Anschluss der Kamera an einen Computer oder Drucker.

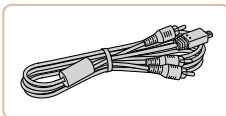

Stereo-AV-Kabel AVC-DC400ST

- Sie können die Kamera auch an ein Fernsehgerät anschließen, um sich die Fotos auf einem großen Fernsehbildschirm anschauen zu können.

Titel

Vor der Verwendung

Häufig verwendete Kamerafunktionen

Grundlegendes Handbuch

Erweitertes Handbuch

1 Grundlagen der Kamera

2 Automatikmodus

3 Andere Aufnahmemodi

4 Modus P

5 Modi Tv, Av und M

6 Wiedergabemodus

7 Einstellungsmenü

8 Zubehör

9 Anhang

Übersicht



Drucker

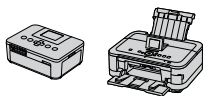

PictBridge-kompatible Drucker der Marke Canon

- Wenn Sie die Kamera an einen PictBridge-kompatiblen Drucker der Marke Canon anschließen, können Sie die Bilder drucken, ohne einen Computer verwenden zu müssen.

Weitere Informationen erhalten Sie bei einem Canon-Händler in Ihrer Nähe.

Verwendung des optionalen Zubehörs

Fotografieren

Movies

Fotografieren

Movies

Wiedergabe auf einem Fernsehgerät

Wenn Sie die Kamera mithilfe des (separat erhältlichen) Stereo-AV-Kabels AVC-DC400ST an ein Fernsehgerät anschließen, können Sie sich Ihre Aufnahmen auf einem großen Fernsehbildschirm anschauen und die Kamera währenddessen bedienen.

Einzelheiten zum Anschluss und Wechsel der Eingänge finden Sie im Handbuch des Fernsehgeräts.



- Einige Informationen werden möglicherweise nicht korrekt auf dem Fernsehbildschirm angezeigt (119).

1 Vergewissern Sie sich, dass die Kamera und der Fernseher ausgeschaltet sind.

2 Schließen Sie die Kamera an das Fernsehgerät an.

- Stecken Sie die Stecker wie dargestellt vollständig in die Video-Anschlüsse des Fernsehgeräts.

- Öffnen Sie die Anschlussabdeckung der Kamera, und führen Sie den Stecker des Kabels bis zum Anschlag in den Anschluss der Kamera ein.

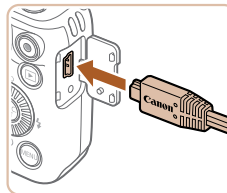
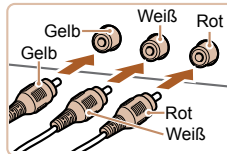

Titel

Vor der Verwendung

Häufig verwendete Kamerafunktionen

Grundlegendes Handbuch

Erweitertes Handbuch

1 Grundlagen der Kamera

2 Automatikmodus

3 Andere Aufnahme Modi

4 Modus P

5 Modi Tv, Av und M

6 Wiedergabemodus

7 Einstellungs Menü

8 Zubehör

9 Anhang

Übersicht



3 Schalten Sie das Fernsehgerät ein, und schalten Sie auf den Videoeingang um.

- Stellen Sie als Eingang des Fernsehgeräts den Videoeingang ein, an den Sie das Kabel in Schritt 2 angeschlossen haben.



4 Schalten Sie die Kamera ein.

- Drücken Sie die Taste <▶>, um die Kamera einzuschalten.
- Die Bilder auf der Kamera werden nun auf dem Fernsehgerät angezeigt. (Auf dem Kamerabildschirm wird nichts angezeigt.)
- Wenn Sie fertig sind, schalten Sie die Kamera und das Fernsehgerät aus, und ziehen Sie erst dann das Kabel ab.



- Bilder werden nicht korrekt angezeigt, wenn das Videoausgabeformat (NTSC/PAL) der Kamera nicht dem des Fernsehgeräts entspricht. Drücken Sie die Taste <MENU>, und wählen Sie auf der Registerkarte [▶] [Videosystem] aus, um das Videoausgabeformat zu ändern.

Betreiben der Kamera über eine Haushaltssteckdose

Wenn Sie die Kamera mit dem Netzadapter ACK-DC40 (separat erhältlich) betreiben, müssen Sie sich während des Betriebs nicht mehr um den verbleibenden Ladezustand des Akkus kümmern.

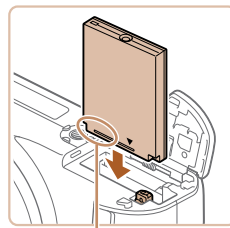

Anschlüsse

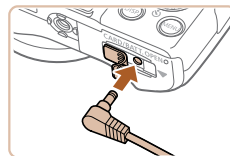

1 Vergewissern Sie sich, dass die Kamera ausgeschaltet ist.

2 Setzen Sie den Kuppler ein.

- Befolgen Sie Schritt 2 unter „Einsetzen von Akku und Speicherkarte“ (13), um die Abdeckung zu öffnen.
- Setzen Sie den Kuppler wie einen Akku in der angezeigten Richtung ein (gemäß Schritt 3 unter „Einsetzen von Akku und Speicherkarte“ (13)).
- Befolgen Sie Schritt 5 unter „Einsetzen von Akku und Speicherkarte“ (13), um die Abdeckung zu schließen.

3 Schließen Sie den Adapter an die Kamera an.

- Öffnen Sie die Abdeckung, und stecken Sie den Adapterstecker vollständig in die Kamera.

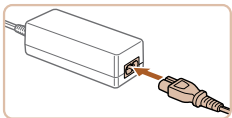

4 Schließen Sie das Netzkabel an.

- Schließen Sie ein Ende des Netzkabels an das Kompakt-Netzgerät an, und stecken Sie dann das andere Ende in eine Steckdose.
- Schalten Sie die Kamera ein, um sie zu verwenden.
- Schalten Sie die Kamera nach Beendigung aus, und ziehen Sie das Netzkabel aus der Steckdose.



- Ziehen Sie den Adapter oder das Netzkabel nicht bei eingeschalteter Kamera ab. Andernfalls können Bilder auf der Kamera gelöscht werden, oder es kann zu Beschädigungen der Kamera kommen.
- Bringen Sie den Adapter bzw. das Kabel des Adapters nicht an anderen Objekten an. Dies kann zu Fehlfunktionen oder einer Beschädigung des Produkts führen.

Verwenden der Software

Die auf der Canon-Website zum Herunterladen verfügbare Software wird unten mit Anweisungen zur Installation der Software und zum Speichern von Bildern auf einem Computer vorgestellt.

Software

Nach dem Herunterladen der Software von der Canon-Website können Sie folgende Aufgaben auf Ihrem Computer ausführen.

CameraWindow

- Bilder importieren und Kameraeinstellungen ändern

ImageBrowser EX

- Bilder verwalten: anzeigen, suchen und ordnen
- Bilder drucken und bearbeiten



- Internetzugang ist erforderlich. Die Kosten und Gebühren für die Internetverbindung sind separat an den Internetdienstanbieter zu entrichten.

Software-Bedienungsanleitung

Informationen zur Verwendung der Software enthält die Bedienungsanleitung. Die Bedienungsanleitung kann unter der folgenden URL heruntergeladen werden:

<http://www.canon.com/icpd/>

Titel

Vor der
Verwendung

Häufig verwendete
Kamerafunktionen

Grundlegendes
Handbuch

Erweitertes
Handbuch

1 Grundlagen
der Kamera

2 Automatikmodus

3 Andere
Aufnahmemodi

4 Modus P

5 Modi Tv, Av
und M

6 Wiedergabemodus

7 Einstellungsmenü

8 Zubehör

9 Anhang

Übersicht



Überprüfen der Computerumgebung

Die Software kann auf den folgenden Computern verwendet werden. Detaillierte Informationen zu Systemanforderungen und zur Kompatibilität sowie zur Unterstützung neuer Betriebssysteme finden Sie auf der Canon-Website.

	Windows	Macintosh
Betriebssystem	Windows 8 Windows 7 SP1 Windows Vista SP2 Windows XP SP3	Mac OS X 10.6 Mac OS X 10.7 Mac OS X 10.8



- Informationen zu den aktuellsten Systemanforderungen einschließlich unterstützten Betriebssystemversionen finden Sie auf der Canon-Website.

Installieren der Software

In diesen Erläuterungen werden Windows 7 und Mac OS X 10.6 verwendet.

1 Laden Sie die Software herunter.

- Greifen Sie auf einem Computer mit Internetzugang auf <http://www.canon.com/icpd/> zu.
- Greifen Sie auf die Site für Ihr Land bzw. Ihre Region zu.
- Laden Sie die Software herunter.

2 Installieren Sie die Software.

- Klicken Sie auf [Einfache Installation], und befolgen Sie die Anweisungen auf dem Bildschirm, um den Installationsvorgang abzuschließen.
- Je nach Leistungsfähigkeit des Computers und Internetverbindung kann die Installation einige Zeit in Anspruch nehmen.
- Klicken Sie nach Abschluss der Installation auf dem Bildschirm auf [Fertigstellen] oder [Neu starten].



- Mit der Software können Sie auf die neueste Version aktualisieren und neue Funktionen über das Internet herunterladen (einige Softwareanwendungen ausgenommen).
- Wenn Sie die Kamera zum ersten Mal an den Computer anschließen, werden Treiber installiert. Daher kann es einige Minuten dauern, bis Kamerabilder verfügbar sind.

Titel

Vor der Verwendung

Häufig verwendete Kamerafunktionen

Grundlegendes Handbuch

Erweitertes Handbuch

1 Grundlagen der Kamera

2 Automatikmodus

3 Andere Aufnahmemodi

4 Modus P

5 Modi Tv, Av und M

6 Wiedergabemodus

7 Einstellungsmenü

8 Zubehör

9 Anhang

Übersicht



Speichern von Bildern auf einem Computer

In diesen Erläuterungen werden Windows 7 und Mac OS X 10.6 verwendet. Andere Funktionen werden im Hilfesystem der jeweiligen Software beschrieben (einige Softwareanwendungen ausgenommen).

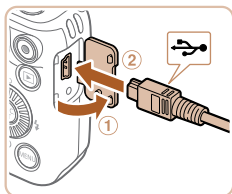

1 Schließen Sie die Kamera an den Computer an.

- Öffnen Sie die Abdeckung (①), während die Kamera ausgeschaltet ist. Schließen Sie den kleineren Stecker des USB-Kabels wie dargestellt an den Kameraanschluss an (②).

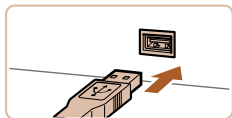

- Schließen Sie den größeren Stecker des USB-Kabels an den USB-Anschluss des Computers an. Einzelheiten zu den USB-Anschlüssen des Computers finden Sie im Computerbenutzerhandbuch.

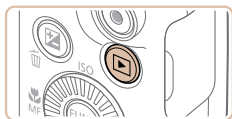

2 Schalten Sie die Kamera ein, um auf CameraWindow zuzugreifen.

- Drücken Sie die Taste <[▶]>, um die Kamera einzuschalten.
- Auf einem Macintosh-Computer wird CameraWindow angezeigt, wenn eine Verbindung zwischen Kamera und Computer hergestellt wurde.
- Nachstehend finden Sie die Vorgehensweise unter Windows.
- Klicken Sie im angezeigten Bildschirm auf die Verknüpfung [Herunterladen von Bildern von einer Canon-Kamera], um das Programm zu ändern.



CameraWindow



- Wählen Sie [Herunterladen von Bildern von einer Canon-Kamera], und klicken Sie dann auf [OK].

- Doppelklicken Sie auf [Bilder von Kamera importieren].

3 Speichern Sie die Bilder auf dem Computer.

- Klicken Sie auf [Bilder von Kamera importieren], und klicken Sie anschließend auf [Nicht übertragene Bilder importieren].
- Bilder werden nun im Ordner „Bilder“ auf dem Computer gespeichert, in separaten, nach Datum benannten Ordnern.
- Schließen Sie CameraWindow nach dem Speichern der Bilder, drücken Sie die Taste <[▶]>, um die Kamera auszuschalten, und ziehen Sie das Kabel ab.
- Anleitungen zum Anzeigen von Bildern auf einem Computer finden Sie in der „Software-Bedienungsanleitung“ (100).



Titel
Vor der Verwendung
Häufig verwendete Kamerafunktionen
Grundlegendes Handbuch
Erweitertes Handbuch
1 Grundlagen der Kamera
2 Automatikmodus
3 Andere Aufnahmemodi
4 Modus P
5 Modi Tv, Av und M
6 Wiedergabemodus
7 Einstellungsmenü
8 Zubehör
9 Anhang
Übersicht





- Wenn der Bildschirm in Schritt 2 unter Windows 7 nicht angezeigt wird, klicken Sie auf das Symbol [] in der Taskleiste.
- Um CameraWindow unter Windows Vista oder XP zu starten, klicken Sie auf dem beim Einschalten der Kamera in Schritt 2 angezeigten Bildschirm auf [Herunterladen von Bildern von einer Canon-Kamera]. Sollte CameraWindow nicht angezeigt werden, klicken Sie auf das Menü [Start], und wählen Sie [Alle Programme] ► [Canon Utilities] ► [CameraWindow] ► [CameraWindow].
- Wird CameraWindow auch nach Ausführen von Schritt 2 auf einem Macintosh-Computer nicht angezeigt, klicken Sie im Dock (die Leiste unten auf dem Desktop) auf das [CameraWindow]-Symbol.
- Obwohl Sie Bilder auf einem Computer speichern können, indem Sie einfach Ihre Kamera an den Computer anschließen, ohne die Software zu verwenden, gelten folgende Einschränkungen.
 - Wenn Sie die Kamera an den Computer angeschlossen haben, kann es einige Minuten dauern, bis Kamerabilder verfügbar sind.
 - Bilder, die vertikal aufgenommen wurden, werden möglicherweise horizontal gespeichert.
 - Schutzeinstellungen für Bilder gehen beim Speichern auf einen Computer möglicherweise verloren.
 - Je nach Version des verwendeten Betriebssystems, verwendeter Software oder Bilddateigrößen können beim Speichern von Bildern oder Bildinformationen Probleme auftreten.
 - Einige Funktionen der Software – z. B. die Moviebearbeitung – sind möglicherweise nicht verfügbar.

Drucken von Bildern

Sie können Bilder ganz einfach drucken, indem Sie die Kamera an einen Drucker anschließen. Auf der Kamera können Sie mehrere Bilder für den Druck auswählen, Fotolaborbestellungen und Bestellungen für Fotobücher vorbereiten oder Bilder für Fotobücher drucken. In den folgenden Abbildungen ist ein Compact Photo Printer der Canon SELPHY CP-Serie zu sehen. Die abgebildeten Bildschirme und verfügbaren Funktionen variieren je nach Drucker. Lesen Sie sich auch das Drucker-Handbuch durch, um zusätzliche Informationen zu erhalten.

Einfaches Drucken

Wenn Sie die Kamera über das USB-Kabel an einen PictBridge-kompatiblen Drucker anschließen (separat erhältlich), können Sie die aufgenommenen Bilder bequem ausdrucken.

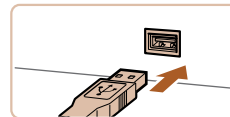
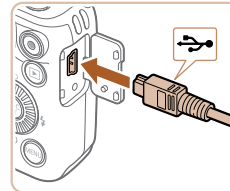

1 Vergewissern Sie sich, dass die Kamera und der Drucker ausgeschaltet sind.

2 Schließen Sie die Kamera an den Drucker an.

- Öffnen Sie die Abdeckung. Richten Sie den kleineren Stecker so wie in der Abbildung gezeigt aus, und führen Sie ihn bis zum Anschlag in den Anschluss der Kamera ein.
- Schließen Sie den größeren Stecker an den Drucker an. Weitere Einzelheiten zum Anschließen finden Sie im Druckerhandbuch.

Titel
Vor der Verwendung
Häufig verwendete Kamerafunktionen
Grundlegendes Handbuch
Erweitertes Handbuch
1 Grundlagen der Kamera
2 Automatikmodus
3 Andere Aufnahme Modi
4 Modus P
5 Modi Tv, Av und M
6 Wiedergabemodus
7 Einstellungsmenü
8 Zubehör
9 Anhang
Übersicht



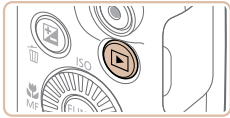



3 Schalten Sie den Drucker ein.



4 Schalten Sie die Kamera ein.

- Drücken Sie die Taste , um die Kamera einzuschalten.





5 Wählen Sie ein Bild aus.

- Drücken Sie die Tasten  , oder drehen Sie das Wahlrad , um ein Bild auszuwählen.

6 Rufen Sie den Druckbildschirm auf.

- Drücken Sie die Taste , wählen Sie  aus, und drücken Sie dann die Taste  erneut.

7 Drucken Sie das Bild.

- Drücken Sie die Tasten  , oder drehen Sie das Wahlrad , um [Drucken] auszuwählen. Drücken Sie anschließend die Taste .
- Der Druckvorgang wird gestartet.
- Um andere Bilder zu drucken, wiederholen Sie die oben beschriebene Vorgehensweise ab Schritt 5, nachdem der Druckvorgang beendet wurde.
- Schalten Sie nach Beendigung des Druckvorgangs die Kamera und den Drucker aus, und ziehen Sie das Kabel ab.



• Einzelheiten zu PictBridge-kompatiblen Druckern der Marke Canon (separat erhältlich) finden Sie unter „Drucker“ [\(198\)](#).





Konfigurieren von Druckeinstellungen







1 Rufen Sie den Druckbildschirm auf.

- Befolgen Sie die Schritte 1 – 6 unter „Einfaches Drucken“ [\(103 – 104\)](#), um den links abgebildeten Bildschirm anzuzeigen.

2 Konfigurieren Sie die Einstellungen.

- Drücken Sie die Tasten   oder drehen Sie das Wahlrad , um einen Eintrag auszuwählen, und wählen Sie dann mit den Tasten   eine Option aus.

	Voreinst.	Verwendet die aktuellen Einstellungen des Druckers.
	Datum	Fügt das Datum beim Drucken hinzu.
	DateiNr.	Fügt die Dateinummer beim Drucken hinzu.
	Beides	Fügt das Datum und die Dateinummer beim Drucken hinzu.
	Aus	–
	Voreinst.	Verwendet die aktuellen Einstellungen des Druckers.
	Aus	–
	An	Verwendet Aufnahmeinformationen zur Optimierung der Druckeinstellungen.
	R.Augen1	Korrigiert rote Augen.
	Anzahl Drucke	Wählen Sie die Anzahl der zu druckenden Exemplare aus.
	Ausschnitt	– Geben Sie einen Bildbereich an, der gedruckt werden soll (105) .
Papierauswahl	–	Geben Sie Papiergröße, Layout und andere Eigenschaften an (105) .

Titel
Vor der Verwendung
Häufig verwendete Kamerafunktionen
Grundlegendes Handbuch
Erweitertes Handbuch
1 Grundlagen der Kamera
2 Automatikmodus
3 Andere Aufnahmemodi
4 Modus P
5 Modi Tv, Av und M
6 Wiedergabemodus
7 Einstellungsmenü
8 Zubehör
9 Anhang
Übersicht



Zuschneiden von Bildern vor dem Drucken

Durch das Zuschneiden von Bildern vor dem Drucken können Sie einen gewünschten Bildbereich anstatt des gesamten Bilds drucken.



1 Wählen Sie [Ausschnitt] aus.

- Nachdem Sie Schritt 1 unter „Konfigurieren von Druckeinstellungen“ (📖104) ausgeführt haben, um den Druckbildschirm aufzurufen, wählen Sie [Ausschnitt], und drücken Sie die Taste <FUNC/SET>.
- Ein Zuschneiderahmen wird nun angezeigt, der den zu druckenden Bildbereich angibt.

2 Passen Sie den Zuschneiderahmen wie gewünscht an.

- Bewegen Sie den Zoom-Regler oder drehen Sie das Wahlrad <⊙>, um die Größe des Rahmens zu ändern.
- Drücken Sie die Tasten <▲><▼><◀><▶>, um den Rahmen zu verschieben.
- Drücken Sie die Taste <DISP.>, um den Rahmen zu drehen.
- Drücken Sie abschließend die Taste <FUNC/SET>.

3 Drucken Sie das Bild.

- Befolgen Sie Schritt 7 unter „Einfaches Drucken“ (📖104), um zu drucken.

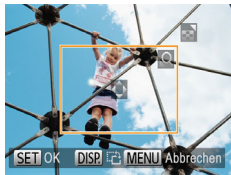

- Das Zuschneiden ist bei kleinen Bildern oder bestimmten Seitenverhältnissen unter Umständen nicht möglich.
- Datumsangaben werden möglicherweise nicht korrekt gedruckt, wenn Sie Bilder zuschneiden, die mit der Option [Dat.aufd.] aufgenommen wurden.

Auswählen des Papierformats und Layouts für den Druck



1 Wählen Sie [Papierauswahl] aus.

- Nachdem Sie Schritt 1 unter „Konfigurieren von Druckeinstellungen“ (📖104) ausgeführt haben, um den Druckbildschirm aufzurufen, wählen Sie [Papierauswahl] aus, und drücken Sie die Taste <FUNC/SET>.

2 Wählen Sie ein Papierformat aus.

- Drücken Sie die Tasten <▲><▼>, oder drehen Sie das Wahlrad <⊙>, um eine Option auszuwählen. Drücken Sie anschließend die Taste <FUNC/SET>.

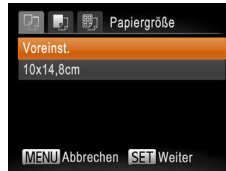

3 Wählen Sie eine Papierart aus.

- Drücken Sie die Tasten <▲><▼>, oder drehen Sie das Wahlrad <⊙>, um eine Option auszuwählen. Drücken Sie anschließend die Taste <FUNC/SET>.



Titel

Vor der Verwendung

Häufig verwendete Kamerafunktionen

Grundlegendes Handbuch

Erweitertes Handbuch

1 Grundlagen der Kamera

2 Automatikmodus

3 Andere Aufnahme Modi

4 Modus P

5 Modi Tv, Av und M

6 Wiedergabemodus

7 Einstellungsmenü

8 Zubehör

9 Anhang

Übersicht



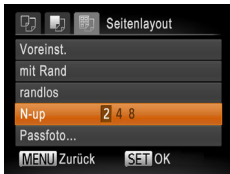

4 Wählen Sie ein Layout aus.

- Drücken Sie die Tasten <▲><▼>, oder drehen Sie das Wahhrad <⦿>, um eine Option auszuwählen.
- Drücken Sie die Tasten <◀><▶>, um die Anzahl der Bilder pro Blatt festzulegen, wenn [N-up] ausgewählt wurde.
- Drücken Sie die Taste <FUNC SET>.

5 Drucken Sie das Bild.

Verfügbare Layout-Optionen

Voreinst.	Verwendet die aktuellen Einstellungen des Druckers.
mit Rand	Lässt beim Drucken einen freien Bereich um die Bilder.
randlos	Randloser Druck von Papierkante zu Papierkante.
N-up	Geben Sie an, wie viele Bilder pro Blatt gedruckt werden sollen.
Passfoto	Druckt Bilder für Identifikationsdokumente. Nur verfügbar für Bilder mit der Auflösung L und einem Seitenverhältnis von 4:3.
FesteGröße	Wählen Sie die Druckgröße aus. Wählen Sie zwischen 90 x 130 mm, Postkartengröße oder Großformatdrucken.

Drucken von Passfotos

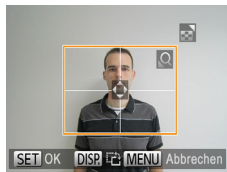

1 Wählen Sie [Passfoto] aus.

- Befolgen Sie die Schritte 1 – 4 unter „Auswählen des Papierformats und Layouts für den Druck“ (105 – 106), wählen Sie [Passfoto] aus, und drücken Sie die Taste <FUNC SET>.

2 Geben Sie die Maße für die Höhe und Breite an.

- Drücken Sie die Tasten <▲><▼> oder drehen Sie das Wahhrad <⦿>, um einen Eintrag auszuwählen. Wählen Sie die Länge durch Drücken der Tasten <◀><▶>, und drücken Sie dann die Taste <FUNC SET>.

3 Wählen Sie den Druckbereich aus.

- Befolgen Sie Schritt 2 in „Zuschneiden von Bildern vor dem Drucken“ (105), um den Druckbereich auszuwählen.

4 Drucken Sie das Bild.

Titel
Vor der Verwendung
Häufig verwendete Kamerafunktionen
Grundlegendes Handbuch
Erweitertes Handbuch
1 Grundlagen der Kamera
2 Automatikmodus
3 Andere Aufnahmemodi
4 Modus P
5 Modi Tv, Av und M
6 Wiedergabemodus
7 Einstellungsmenü
8 Zubehör
9 Anhang
Übersicht



Drucken von Movieszenen



1 Rufen Sie den Druckbildschirm auf.

- Befolgen Sie die Schritte 1 – 6 unter „Einfaches Drucken“ (103 – 104), um ein Movie auszuwählen. Der links dargestellte Bildschirm wird angezeigt.
- Drücken Sie die Tasten <◀><▶>, oder drehen Sie das Wahrad <⊙>, um [Einzel] auszuwählen. Drücken Sie anschließend die Taste <FUNC SET>. Der links dargestellte Bildschirm wird angezeigt.

2 Wählen Sie eine Druckmethode aus.

- Drücken Sie die Tasten <▲><▼>, oder drehen Sie das Wahrad <⊙>, um [Einzel] auszuwählen, und wählen Sie dann mit den Tasten <◀><▶> die Druckmethode aus.

3 Drucken Sie das Bild.

Druckoptionen für Movies

Einzel	Druckt die aktuelle Movieszene als Einzelbild.
Folge	Druckt eine Szenenfolge auf ein einzelnes Blatt Papier. Sie können auch die Ordnernummer, Dateinummer und die abgelaufene Zeit für die Movieszene drucken lassen, indem Sie [Titelzeile] auf [An] setzen.



- Um einen Druckprozess abzubrechen, drücken Sie die Taste <FUNC SET>.
- [Passfoto] und [Folge] können bei PictBridge-kompatiblen Druckern der Marke Canon der Modellreihen CP720/CP730 (und älteren) nicht ausgewählt werden.

Hinzufügen von Bildern zur Druckliste (DPOF)

Das Drucken mehrerer Fotos auf einmal (109) und das Aufgeben von Fotolaborbestellungen können auf der Kamera eingerichtet werden. Wählen Sie bis zu 998 Bilder auf einer Speicherkarte aus, und konfigurieren Sie die relevanten Einstellungen, wie die Druckanzahl, wie folgt. Die Druckinformationen, die Sie auf diese Weise angeben, entsprechen den DPOF-Standards (Digital Print Order Format) für digitale Druckaufträge.

Konfigurieren von Druckeinstellungen

Geben Sie wie folgt die Einstellungen für das Druckformat, den Druck von Datum oder Dateinummer und andere Einstellungen an. Diese Einstellungen gelten für alle Bilder in der Druckliste.

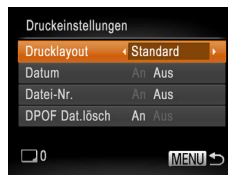

- Drücken Sie die Taste <MENU>, und wählen Sie dann [Druckeinstellungen] auf der Registerkarte [F]. Passen Sie die Einträge wie gewünscht an (24).

Drucklayout	Standard	Druckt ein Bild je Blatt.
	Übersicht	Kleine Versionen mehrerer Bilder werden pro Blatt gedruckt.
	Beide	Druckt Bilder sowohl im Standard- als auch im Übersichtsformat.
Datum	An	Fügt den Bildern beim Drucken das Aufnahme datum hinzu.
	Aus	–
Datei-Nr.	An	Fügt den Bildern beim Drucken die Dateinummer hinzu.
	Aus	–
DPOF Dat. lösch	An	Alle Einstellungen für die Bilddruckliste werden nach dem Drucken gelöscht.
	Aus	–





- Einige Drucker oder Fotolabors können möglicherweise nicht alle von Ihnen angegebenen DPOF-Einstellungen umsetzen.
- **[!]** wird möglicherweise auf der Kamera angezeigt, wenn die Speicherkarte Druckeinstellungen aufweist, die auf einer anderen Kamera konfiguriert wurden. Wenn Sie die Druckeinstellungen mit dieser Kamera ändern, werden alle vorherigen Einstellungen überschrieben.
- Wenn [Datum] auf [An] gesetzt ist, wird bei einigen Druckern das Datum möglicherweise zweimal gedruckt.



- Wenn Sie [Übersicht] ausgewählt haben, können Sie nicht gleichzeitig [An] für [Datum] und [Datei-Nr.] wählen.
- Das Datum wird in dem Format gedruckt, das auf der Registerkarte **[↑↑]** unter [Datum/Uhrzeit] festgelegt wurde. Die Registerkarte wird über die Taste **<MENU>** aufgerufen (**[14]**).
- Der Übersichtsdruck steht bei bestimmten PictBridge-kompatiblen Druckern der Marke Canon (separat erhältlich) nicht zur Verfügung.

Fotoaufnahmen



Einstellungen für den Druck einzelner Bilder



1 Wählen Sie [Wahl Bilder & Anzahl] aus.

- Drücken Sie die Taste **<MENU>**, wählen Sie [Wahl Bilder & Anzahl] auf der Registerkarte **[14]** aus, und drücken Sie dann die Taste **<SET>**.

2 Wählen Sie ein Bild aus.

- Drücken Sie die Tasten **<◀>**, oder drehen Sie das Wahlrad **<⊙>**, um ein Bild auszuwählen. Drücken Sie anschließend die Taste **<SET>**.
- Jetzt können Sie die Anzahl der zu druckenden Exemplare angeben.
- Wenn Sie ein Bild für den Übersichtsdruck ausgewählt haben, ist es mit dem Symbol **[✓]** markiert. Durch erneutes Drücken der Taste **<SET>** können Sie den Übersichtsdruck für dieses Bild abbrechen. **[✓]** wird nicht mehr angezeigt.



Fotoaufnahmen

3 Legen Sie die Anzahl der Drucke fest.

- Drücken Sie die Tasten **<▲><▼>** oder drehen Sie das Wahlrad **<⊙>**, um die Anzahl der Drucke festzulegen (maximal 99).
- Wiederholen Sie die Schritte 2 – 3, um weitere Bilder und die Anzahl der zu druckenden Exemplare auszuwählen.
- Beim Übersichtsdruck kann keine Exemplaranzahl festgelegt werden. Sie können lediglich die zu druckenden Bilder auswählen (wie in Schritt 2 beschrieben).
- Drücken Sie abschließend die Taste **<MENU>**, um zum Menübildschirm zurückzukehren.

Einstellungen für den Druck einer Gruppe von Bildern

- Befolgen Sie Schritt 1 unter „Einstellungen für den Druck einzelner Bilder“ (**[108]**), wählen Sie [Bereich wählen] aus, und drücken Sie die Taste **<SET>**.
- Befolgen Sie die Schritte 2 – 3 unter „Auswählen eines Bereichs“ (**[76]**), um Bilder anzugeben.
- Drücken Sie die Tasten **<▲><▼>**, um [Auftrag] auszuwählen, und drücken Sie anschließend die Taste **<MENU>**.

Titel

Vor der Verwendung

Häufig verwendete Kamerafunktionen

Grundlegendes Handbuch

Erweitertes Handbuch

1 Grundlagen der Kamera

2 Automatikmodus

3 Andere Aufnahmemodi

4 Modus P

5 Modi Tv, Av und M

6 Wiedergabemodus

7 Einstellungsmenü

8 Zubehör

9 Anhang

Übersicht



Einstellungen für den Druck aller Bilder

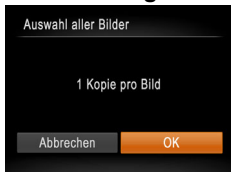

- Befolgen Sie Schritt 1 unter „Einstellungen für den Druck einzelner Bilder“ (108), wählen Sie [Auswahl aller Bilder] aus, und drücken Sie die Taste .
- Drücken Sie die Tasten , oder drehen Sie das Wahhrad , um [OK] auszuwählen. Drücken Sie anschließend die Taste .

Löschen aller Bilder aus der Druckliste

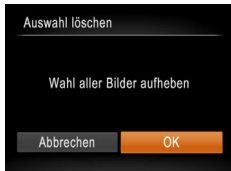

- Befolgen Sie Schritt 1 unter „Einstellungen für den Druck einzelner Bilder“ (108), wählen Sie [Auswahl löschen] aus, und drücken Sie die Taste .
- Drücken Sie die Tasten , oder drehen Sie das Wahhrad , um [OK] auszuwählen. Drücken Sie anschließend die Taste .

Drucken von Bildern in der Druckliste (DPOF)



- Wenn der Druckliste Bilder hinzugefügt wurden (107 – 109), wird der links abgebildete Bildschirm angezeigt, wenn Sie die Kamera an einen PictBridge-kompatiblen Drucker anschließen. Drücken Sie die Tasten , um [Jetzt Drucken] auszuwählen, und drücken Sie dann die Taste , um die Bilder in der Druckliste zu drucken.
- DPOF-Druckaufträge, die Sie vorübergehend unterbrechen, werden beim nächsten Bild fortgesetzt.



Hinzufügen von Bildern zu einem Fotobuch

Sie können Fotobücher auf der Kamera erstellen, indem Sie bis zu 998 Bilder auf einer Speicherkarte wählen und sie in die Software auf Ihrem Computer übertragen, wo sie in einem eigenen Order gespeichert werden. Diese Funktion ist nützlich für die Online-Bestellung von Fotobüchern und für das Drucken von Fotobüchern auf einem Drucker.

Wählen einer Auswahlmethode



- Drücken Sie die Taste <MENU>, wählen Sie [Fotobuch-Einstellg.] auf der Registerkarte [▶] aus, und legen Sie danach fest, wie Sie die Bilder auswählen möchten.

- [!] wird möglicherweise auf der Kamera angezeigt, wenn die Speicherkarte Druckeinstellungen aufweist, die auf einer anderen Kamera konfiguriert wurden. Wenn Sie die Druckeinstellungen mit dieser Kamera ändern, werden alle vorherigen Einstellungen überschrieben.

- Nach dem Importieren von Bildern auf Ihren Computer finden Sie weitere Informationen auch in der „Software-Bedienungsanleitung“ (100) und dem Druckerhandbuch.

Hinzufügen einzelner Bilder

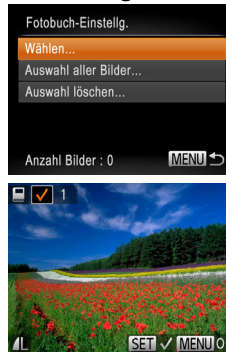

1 Wählen Sie [Wählen] aus.

- Befolgen Sie Vorgehensweise unter „Wählen einer Auswahlmethode“ (110), um [Wählen] auszuwählen, und drücken Sie die Taste <FUNC SET>.

2 Wählen Sie ein Bild aus.

- Drücken Sie die Tasten <◀>>>, oder drehen Sie das Wahhrad <⚙>, um ein Bild auszuwählen. Drücken Sie anschließend die Taste <FUNC SET>.
- [✓] wird angezeigt.
- Um ein Bild aus dem Fotobuch zu entfernen, drücken Sie erneut die Taste <FUNC SET>. [✓] wird nicht mehr angezeigt.
- Wiederholen Sie diese Vorgehensweise, um andere Bilder auszuwählen.
- Drücken Sie abschließend die Taste <MENU>, um zum Menübildschirm zurückzukehren.

Hinzufügen aller Bilder zu einem Fotobuch

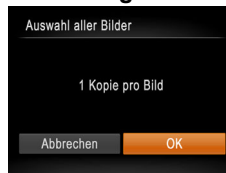

- Befolgen Sie die Vorgehensweise unter „Wählen einer Auswahlmethode“ (110), um [Auswahl aller Bilder] auszuwählen, und drücken Sie die Taste <FUNC SET>.
- Drücken Sie die Tasten <◀>>>, oder drehen Sie das Wahhrad <⚙>, um [OK] auszuwählen. Drücken Sie anschließend die Taste <FUNC SET>.



Entfernen aller Bilder aus einem Fotobuch

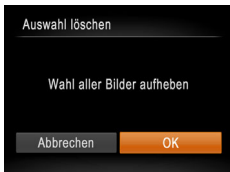

- Befolgen Sie Vorgehensweise unter „Wählen einer Auswahlmethode“ (110), um [Auswahl löschen] auszuwählen, und drücken Sie die Taste <FUNC SET>.
- Drücken Sie die Tasten <<>>, oder drehen Sie das Wahhrad <DIAL>, um [OK] auszuwählen. Drücken Sie anschließend die Taste <FUNC SET>.

Verwenden einer Eye-Fi-Karte

Stellen Sie vor der Verwendung einer Eye-Fi-Karte sicher, dass die Verwendung in Ihrer Region zulässig ist (112).

Wenn Sie eine vorbereitete Eye-Fi-Karte in die Kamera einsetzen, können Sie Ihre Bilder automatisch drahtlos auf einen Computer übertragen oder sie in eine Fotoalbum-Website hochladen.

Die Bildübertragung ist eine Funktion der Eye-Fi-Karte. Informationen zum Einrichten und Verwenden der Karte und Hilfe bei Problemen mit der Übertragung von Bildern erhalten Sie im Benutzerhandbuch der Eye-Fi-Karte oder über den Kartenhersteller.



- Bitte beachten Sie bei der Verwendung einer Eye-Fi-Karte Folgendes:
 - Die Eye-Fi-Karte sendet möglicherweise weiterhin Funkwellen aus, selbst wenn Sie [Eye-Fi-Übertrag.] auf [Deakt.] gesetzt haben (112). Entfernen Sie die Eye-Fi-Karte, bevor Sie Krankenhäuser, Flugzeuge oder andere Bereiche betreten, in denen solche Übertragungsprozesse verboten sind.
 - Falls Sie Probleme bei der Bildübertragung haben, überprüfen Sie die Karten- und Computereinstellungen. Weitere Einzelheiten finden Sie im Benutzerhandbuch der Karte.
 - Bei schlechten Eye-Fi-Verbindungen kann die Bildübertragung möglicherweise viel Zeit in Anspruch nehmen oder abbrechen.
 - Eye-Fi-Karten können während des Übertragungsvorgangs heiß werden.
 - Der Stromverbrauch ist höher bei normaler Verwendung.
 - Einige Kamerafunktionen werden möglicherweise nicht normal oder langsamer ausgeführt. Dieses Problem kann möglicherweise behoben werden, indem Sie [Eye-Fi-Übertrag.] auf [Deakt.] setzen.

Titel

Vor der Verwendung

Häufig verwendete Kamerafunktionen

Grundlegendes Handbuch

Erweitertes Handbuch

1 Grundlagen der Kamera

2 Automatikmodus

3 Andere Aufnahme Modi

4 Modus P

5 Modi Tv, Av und M

6 Wiedergabemodus

7 Einstellungsmenü

8 Zubehör

9 Anhang

Übersicht



Der Verbindungsstatus von Eye-Fi-Karten in der Kamera kann auf dem Aufnahmebildschirm (normaler Informationsanzeigemodus) oder dem Wiedergabebildschirm (einfacher Informationsanzeigemodus) überprüft werden.

 (grau)	Nicht verbunden		Unterbrochen
 (weiß blinkend)	Verbinden		Keine Kommunikation
 (weiß)	Verbunden		Fehler beim Abruf der Eye-Fi-Karteninformationen*2
 (animiert)	Übertragung läuft*1		

*1 Der Stromsparmodus (🔋21) der Kamera wird während der Bildübertragung vorübergehend deaktiviert.



*2 Starten Sie die Kamera neu. Wird dies weiterhin angezeigt, liegt möglicherweise ein Problem mit der Karte vor.

Bilder mit dem Symbol  wurden übertragen.

Überprüfen der Verbindungsinformationen

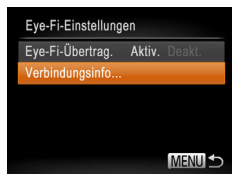
Sie können bei Bedarf die Access Point-SSID der Eye-Fi-Karte oder den Verbindungsstatus überprüfen.





- Drücken Sie die Taste <MENU>, wählen Sie [Eye-Fi-Einstellungen] auf der Registerkarte  aus, und drücken Sie dann die Taste .
- Wählen Sie [Verbindungsinfo], und drücken Sie dann die Taste .
- Der Bildschirm mit Verbindungsinformationen wird angezeigt.

Deaktivieren der Eye-Fi-Übertragung

Konfigurieren Sie die Einstellungen wie folgt, um die Eye-Fi-Übertragung per Karte bei Bedarf zu deaktivieren.



Wählen Sie unter [Eye-Fi-Übertrag.] die Option [Deakt.] aus.

- Drücken Sie die Taste <MENU>, wählen Sie [Eye-Fi-Einstellungen] auf der Registerkarte  aus, und drücken Sie dann die Taste .
- Wählen Sie [Eye-Fi-Übertrag.] und dann [Deakt.].

- ⚠ [Eye-Fi-Einstellungen] wird nicht angezeigt, wenn keine Eye-Fi-Karte in der Kamera eingesetzt ist oder sich der Schreibschutzschieber der Eye-Fi-Karte in der Position für den Schreibschutz befindet. Es können keine Einstellungen für Eye-Fi-Karten geändert werden, wenn sich der Schieber in der Position für den Schreibschutz befindet.

Titel
Vor der Verwendung
Häufig verwendete Kamerafunktionen
Grundlegendes Handbuch
Erweitertes Handbuch
1 Grundlagen der Kamera
2 Automatikmodus
3 Andere Aufnahmemodi
4 Modus P
5 Modi Tv, Av und M
6 Wiedergabemodus
7 Einstellungsmenü
8 Zubehör
9 Anhang
Übersicht



9 Anhang

Hilfreiche Informationen für die Verwendung der Kamera

Fehlerbehebung	114
Bildschirmmeldungen	116
Bildschirminformationen	118
Aufnahme (Informationsanzeige).....	118
Wiedergabe (Detaillierte Informationsanzeige)...	119

Funktionen und Menütabellen	120
In den Aufnahmemodi verfügbare Funktionen	120
Menü FUNC.	122
📷 Aufnahmemenü	124
⚙️ Menü „Einstellungen“	127
▶️ Menü „Wiedergabe“	127
🖨️ Menü „Drucken“	127
Wiedergabemodus – Menü FUNC.....	127

Vorsichtsmaßnahmen bei der Handhabung	128
Technische Daten	128

Titel
Vor der Verwendung
Häufig verwendete Kamerafunktionen
Grundlegendes Handbuch
Erweitertes Handbuch
1 Grundlagen der Kamera
2 Automatikmodus
3 Andere Aufnahmemodi
4 Modus P
5 Modi Tv, Av und M
6 Wiedergabemodus
7 Einstellungsmenü
8 Zubehör
9 Anhang
Übersicht



Fehlerbehebung

Falls ein Problem mit der Kamera vorliegt, überprüfen Sie zunächst die unten aufgeführten Punkte. Sollten sich die Probleme auf diese Weise nicht beseitigen lassen, wenden Sie sich an den Canon Kundendienst.

Stromversorgung

Bei Betätigung der Taste ON/OFF geschieht nichts.

- Vergewissern Sie sich, dass der Akku aufgeladen ist (📖12).
- Vergewissern Sie sich, dass der Akku in der richtigen Ausrichtung eingesetzt wurde (📖13).
- Vergewissern Sie sich, dass die Speicherkarten-/Akkuabdeckung vollständig geschlossen ist (📖13).
- Verschmutzte Akkukontakte führen zu einer verminderten Akkuleistung. Reinigen Sie die Kontakte mit einem Wattestäbchen, und setzen Sie den Akku mehrmals ein.

Die Akkuladung ist schnell erschöpft.

- Bei niedrigen Temperaturen nimmt die Akkuleistung ab. Erwärmen Sie den Akku z. B. in einer Tasche Ihrer Kleidung. Achten Sie dabei darauf, dass die Kontakte nicht mit Gegenständen aus Metall in Berührung kommen.
- Wenn sich der Akku trotz dieser Maßnahmen immer noch rasch nach dem Aufladen entlädt, hat er das Ende seiner Lebensdauer erreicht. Kaufen Sie einen neuen Akku.

Das Objektiv wird nicht eingefahren.

- Öffnen Sie die Speicherkarten-/Akkuabdeckung nicht bei eingeschalteter Kamera. Schließen Sie die Abdeckung, schalten Sie die Kamera ein und dann wieder aus (📖13).

Der Akku hat sich ausgedehnt.

- Die Ausdehnung von Akkus ist normal und beeinträchtigt nicht die Sicherheit. Wölbt sich der Akku allerdings so weit, dass er nicht mehr in die Kamera passt, wenden Sie sich an den Canon Kundendienst.

Anzeige auf einem Fernsehgerät

Die Kamerabilder sehen auf dem Fernsehgerät verzerrt aus, oder werden gar nicht angezeigt (📖98).

Aufnahme

Es können keine Aufnahmen gemacht werden.

- Tippen Sie den Auslöser an (📖22), wenn Sie sich im Wiedergabemodus (📖69) befinden.

Veränderte Bildschirmanzeige bei schlechten Lichtverhältnissen (📖23).

Veränderte Bildschirmanzeige bei Aufnahmen.

Folgende Anzeige Probleme sind nicht in den Fotos selbst zu sehen, jedoch in Movies.

- Der Bildschirm kann sich bei starker Lichteinstrahlung verdunkeln.
- Bei LED-Licht kann der Bildschirm flimmern.
- Bei der Aufnahme mit starken Lichtquellen ist u. U. ein violetter Balken im Bildschirm sichtbar.

Den Bildern wird kein Datumsaufdruck hinzugefügt.

- Konfigurieren Sie die Einstellung [Dat.aufd.] (📖14). Beachten Sie, dass den Bildern nicht automatisch Datumsaufdrucke hinzugefügt werden, nur weil Sie die Einstellung [Datum/Uhrzeit] konfiguriert haben (📖35).
- Datumsaufdrucke werden nicht in Aufnahmemodi (📖126) hinzugefügt, in denen diese Einstellung nicht konfiguriert werden kann (📖35).

⚡ blinkt im Bildschirm, wenn der Auslöser gedrückt wird, und es ist keine Aufnahme möglich (📖30).

📷 wird angezeigt, wenn der Auslöser angetippt wird (📖30).

- Setzen Sie [IS Modus] auf [Kontinuierlich] (📖64).
- Klappen Sie den Blitz aus, und setzen Sie den Blitzmodus auf ⚡ (📖62).
- Stellen Sie eine höhere ISO-Empfindlichkeit ein (📖53).
- Setzen Sie die Kamera auf ein Stativ auf, oder ergreifen Sie andere Maßnahmen, um Kamerabewegungen zu vermeiden. In diesem Fall sollten Sie die Option [IS Modus] auf [Aus] setzen (📖64).

Die Aufnahmen sind unscharf.

- Tippen Sie den Auslöser an, um ein Motiv zu fokussieren, und drücken Sie ihn erst dann vollständig herunter, um die Aufnahme vorzunehmen (📖22).
- Stellen Sie sicher, dass sich das Motiv innerhalb des Fokusbereichs befindet (📖130).
- Setzen Sie [AF-Hilfslicht] auf [An] (📖40).
- Stellen Sie sicher, dass nicht benötigte Funktionen, wie z. B. die Makrofunktion, deaktiviert sind.
- Verwenden Sie für die Aufnahme den Schärfenspeicher oder die AF-Speicherung (📖59, 62).

Titel

Vor der
Verwendung

Häufig verwendete
Kamerafunktionen

Grundlegendes
Handbuch

Erweitertes
Handbuch

1 Grundlagen
der Kamera

2 Automatikmodus

3 Andere
Aufnahmemodi

4 Modus P

5 Modi Tv, Av
und M

6 Wiedergabemodus

7 Einstellungsmenü

8 Zubehör

9 Anhang

Übersicht



Es werden keine AF-Rahmen angezeigt, und die Kamera stellt nicht scharf, wenn Sie den Auslöser antippen.

- Um zu erreichen, dass AF-Rahmen angezeigt werden und die Kamera ordnungsgemäß fokussiert, zentrieren Sie die Kamera auf Bereiche mit einem höheren Kontrast, bevor Sie den Auslöser antippen. Oder tippen Sie den Auslöser mehrmals an.

Die Motive sind in den Aufnahmen zu dunkel.

- Klappen Sie den Blitz aus, und setzen Sie den Blitzmodus auf [👉] (📖62).
- Passen Sie die Bildhelligkeit durch die Belichtungskorrektur an (📖52).
- Passen Sie den Kontrast mit i-contrast an (📖54, 84).
- Verwenden Sie die AE-Speicherung oder das Spotmessverfahren (📖52, 53).

Motive sehen zu hell aus, Glanzlichter wirken ausgewaschen.

- Klappen Sie den Blitz ein, und setzen Sie den Blitzmodus auf [👈] (📖28).
- Passen Sie die Bildhelligkeit durch die Belichtungskorrektur an (📖52).
- Verwenden Sie die AE-Speicherung oder das Spotmessverfahren (📖52, 53).
- Reduzieren Sie die Beleuchtung des Motivs.

Die Aufnahmen sind trotz Verwendung des Blitzes zu dunkel (📖30).

- Beachten Sie bei der Aufnahme die Blitzreichweite (📖129).
- Passen Sie die Helligkeit durch die Blitzbelichtungskorrektur oder die Blitzleistung an (📖63, 68).
- Stellen Sie eine höhere ISO-Empfindlichkeit ein (📖53).

Motive sehen in Aufnahmen mit Blitz zu hell aus, Glanzlichter wirken ausgewaschen.

- Beachten Sie bei der Aufnahme die Blitzreichweite (📖129).
- Klappen Sie den Blitz ein, und setzen Sie den Blitzmodus auf [👈] (📖28).
- Passen Sie die Helligkeit durch die Blitzbelichtungskorrektur oder die Blitzleistung an (📖63, 68).

Bei Blitzaufnahmen erscheinen auf dem Bild weiße Punkte oder ähnliche Bildartefakte.

- Diese entstehen, wenn das Blitzlicht durch Staubpartikel oder andere Objekte in der Luft reflektiert wird.

Die Aufnahmen wirken körnig.

- Stellen Sie eine geringere ISO-Empfindlichkeit ein (📖53).

In Motiven sind rote Augen zu sehen (📖37).

- Setzen Sie [R.Aug.Lampe] auf [An] (📖40), um die Lampe zur Rote-Augen-Reduzierung (📖4) für Blitzaufnahmen zu aktivieren. Während die Lampe zur Rote-Augen-Reduzierung leuchtet (ca. eine Sekunde), kann keine Aufnahme gemacht werden. Sorgen Sie dafür, dass Ihr Motiv in die Lampe zur Rote-Augen-Reduzierung schaut. Verstärken Sie außerdem bei Innenaufnahmen die Beleuchtung, und gehen Sie näher an das Motiv heran.
- Bearbeiten Sie Bilder mit der Rote-Augen-Korrektur (📖84).

Das Speichern der Bilder auf der Speicherkarte dauert sehr lange, oder die Geschwindigkeit von Reihenaufnahmen nimmt ab.

- Führen Sie eine Low-Level-Formatierung der Speicherkarte in der Kamera durch (📖92).

Einstellungen für Aufnahmefunktionen oder das Menü FUNC. sind nicht verfügbar.

- Die verfügbaren Einstellungen hängen vom Aufnahmemodus ab. Nähere Informationen hierzu finden Sie in den Übersichtstabellen „In den Aufnahmemodi verfügbare Funktionen“, „Menü FUNC.“ und „Aufnahmemenü“ (📖120 – 126).

Aufnahmen von Movies

Die Angabe der abgelaufenen Zeit ist falsch, oder die Aufnahme wird unterbrochen.

- Formatieren Sie die Speicherkarte in der Kamera, oder verwenden Sie eine für hohe Aufzeichnungsgeschwindigkeiten geeignete Speicherkarte. Auch wenn die Angabe der abgelaufenen Zeit falsch ist, entspricht die Länge der Movies auf der Speicherkarte der Aufnahmezeit (📖91, 129).

[🔴] wird auf dem Bildschirm angezeigt, und die Aufnahme wird automatisch beendet.

- Der interne Puffer der Kamera ist fast voll, da die Kamera die Speicherkarte nicht schnell genug beschreiben konnte. Ergreifen Sie eine der folgenden Maßnahmen.
- Führen Sie eine Low-Level-Formatierung der Speicherkarte in der Kamera durch (📖92).
- Verringern Sie die Bildqualität (📖37).
- Verwenden Sie eine für hohe Aufzeichnungsgeschwindigkeiten geeignete Speicherkarte (📖129).

Vergrößern nicht möglich.

- Vergrößerungen sind nicht möglich, wenn Sie Movies im Modus [📹] aufnehmen (📖47).

Wiedergabe

Wiedergabe nicht möglich.

- Bilder oder Movies können möglicherweise nicht wiedergegeben werden, wenn der Dateiname oder die Ordnerstruktur per Computer geändert wird. Weitere Informationen zu Ordnerstrukturen und Dateinamen finden Sie in der „Software-Bedienungsanleitung“ (📖100).

Titel
Vor der Verwendung
Häufig verwendete Kamerafunktionen
Grundlegendes Handbuch
Erweitertes Handbuch
1 Grundlagen der Kamera
2 Automatikmodus
3 Andere Aufnahmemodi
4 Modus P
5 Modi Tv, Av und M
6 Wiedergabemodus
7 Einstellungsmenü
8 Zubehör
9 Anhang
Übersicht



Die Bild- oder Tonwiedergabe wird gestoppt.

- Verwenden Sie eine Speicherkarte, für die Sie mit dieser Kamera eine Low-Level-Formatierung durchgeführt haben (📖92).
- Unter Umständen wird die Wiedergabe von Movies von Speicherkarten mit geringen Lesegeschwindigkeiten zwischendurch kurz unterbrochen.
- Wenn Movies auf einem Computer mit geringer Leistung abgespielt werden, werden einige Einzelbilder u. U. übersprungen, und es findet möglicherweise keine Tonwiedergabe statt.

Bei der Wiedergabe von Movies wird kein Ton ausgegeben.

- Passen Sie die Lautstärke an (📖70) wenn Sie die [Stummschaltung] (📖88) aktiviert haben oder der Ton des Movies zu leise ist.
- Bei im Modus [📷] aufgenommenen Movies (📖47) wird kein Ton ausgegeben, weil dieser Modus keine Tonaufzeichnung vorsieht.

Speicherkarte

Die Speicherkarte wird nicht erkannt.

- Starten Sie die Kamera mit eingesetzter Speicherkarte neu (📖21).

Computer

Es ist keine Übertragung von Bildern auf einen Computer möglich.

Das Problem kann möglicherweise wie folgt durch eine Reduzierung der Übertragungsgeschwindigkeit gelöst werden, wenn die Kamera über ein Kabel an den Computer angeschlossen ist.

- Drücken Sie die Taste <📷>, um in den Wiedergabemodus zu wechseln. Halten Sie die Taste <MENU> gedrückt, und drücken Sie dann gleichzeitig die Tasten <▲> und <📷>. Drücken Sie im daraufhin angezeigten Bildschirm die Tasten <◀><▶>, um [B] auszuwählen, und drücken Sie dann die Taste <📷>.

Eye-Fi-Karten

Es ist keine Übertragung von Bildern möglich (📖111).

Bildschirmmeldungen

Gehen Sie wie folgt vor, wenn eine Fehlermeldung angezeigt wird.

Keine Speicherkarte

- Die Speicherkarte wurde u. U. in der falschen Ausrichtung eingesetzt. Setzen Sie die Speicherkarte mit der richtigen Ausrichtung ein (📖13).

Speicherkarte gesperrt

- Der Schreibschutzschieber der Speicherkarte befindet sich in der gesperrten Position. Schieben Sie den Schreibschutzschieber in die entsperrte Position (📖13).

Aufnahme nicht möglich

- Sie haben versucht, eine Aufnahme zu machen, obwohl keine Speicherkarte in der Kamera eingesetzt war. Setzen Sie eine Speicherkarte in der richtigen Ausrichtung ein (📖13).

Speicherkartenfehler (📖92)

- Wird die Fehlermeldung auch angezeigt, nachdem Sie eine unterstützte Speicherkarte (📖2) formatiert und richtig eingesetzt (📖13) haben, wenden Sie sich an den Canon Kundendienst.

Zu wenig Speicher

- Es gibt nicht genug freien Speicherplatz auf der Karte, um die aufgenommenen Bilder speichern (📖28, 42, 51, 65) oder bearbeiten zu können (📖82 – 84). Löschen Sie nicht benötigte Bilder (📖78), oder setzen Sie eine Speicherkarte mit ausreichend Speicherplatz ein (📖13).

Akku aufladen (📖12)

Kein Bild vorhanden

- Es befinden sich keine Aufnahmen auf der Speicherkarte, die wiedergegeben werden können.

Schreibgeschützt! (📖75)

Nicht identifiziertes Bild/Inkompatibles JPEG/Bild ist zu groß/ MOV-Wiederg. nicht möglich/MP4-Wiederg. nicht möglich

- Nicht unterstützte Bilder oder beschädigte Bilder können nicht angezeigt werden.
- Unter Umständen ist es nicht möglich, Bilder wiederzugeben, die per Computer bearbeitet oder deren Namen auf einem Computer geändert wurden, oder die mit anderen Kameras aufgenommen wurden.

Titel
Vor der Verwendung
Häufig verwendete Kamerafunktionen
Grundlegendes Handbuch
Erweitertes Handbuch
1 Grundlagen der Kamera
2 Automatikmodus
3 Andere Aufnahmemodi
4 Modus P
5 Modi Tv, Av und M
6 Wiedergabemodus
7 Einstellungsmenü
8 Zubehör
9 Anhang
Übersicht



Vergrößern nicht möglich!/Keine Wiedergabe mit „Ähnliche Bilder“ möglich/Drehen unmöglich/Bild nicht veränderbar/Modifizierung nicht möglich/Category zuordnen unmöglich/Bildauswahl nicht möglich.

- Folgende Funktionen sind unter Umständen nicht verfügbar für Bilder, die bereits per Computer bearbeitet oder deren Namen auf einem Computer geändert wurden, oder die mit anderen Kameras aufgenommen wurden. Mit einem Stern (*) gekennzeichnete Funktionen stehen nicht für Movies zur Verfügung.
Vergrößern* (📖73), Ähnliche Bilder* (📖74), Drehen (📖80), Favoriten (📖81), Bearbeiten* (📖82 – 85), Druckliste* (📖107) und Fotobuch-Einstellungen* (📖110).

Ungültiger Auswahlbereich

- Bei der Auswahl eines Bereichs für die Bilderauswahl (📖76, 79, 108) haben Sie als erstes Bild das letzte Bild ausgewählt oder umgekehrt.

Zu viel ausgewählt

- Für Druckliste (📖107) oder Fotobuch-Einstellung (📖110) wurden mehr als 998 Bilder ausgewählt. Wählen Sie 998 oder weniger Bilder aus.
- Die Einstellungen für Druckliste (📖107) oder Fotobuch-Einstellung (📖110) konnten nicht ordnungsgemäß gespeichert werden. Verringern Sie die Anzahl der ausgewählten Bilder, und versuchen Sie es erneut.
- Sie haben unter Schützen (📖75), Löschen (📖78), Favoriten (📖81), Druckliste (📖107) oder Fotobuch-Einstellung (📖110) mehr als 500 Bilder ausgewählt.

Fehler in der Verbindung

- Aufgrund der großen Menge der auf der Speicherkarte gespeicherten Bilder (ca. 1.000) konnten keine Bilder gedruckt oder auf den Computer übertragen werden. Verwenden Sie einen handelsüblichen USB-Kartenleser zum Übertragen der Bilder. Setzen Sie die Speicherkarte zum Drucken in den Kartensteckplatz des Druckers ein.

Name falsch!

- Der Ordner konnte nicht erstellt oder Bilder konnten nicht aufgenommen werden, weil die höchstmögliche Ordnernummer (999) für das Speichern von Bildern auf der Karte und die höchstmögliche Bildnummer (9999) für Bilder in Ordnern erreicht wurden. Ändern Sie auf der Registerkarte [📄] die Option [Datei-Nummer] in [Autom.Rückst] (📖92), oder formatieren Sie die Speicherkarte (📖91).

Objektivfehler

- Dieser Fehler kann auftreten, wenn Sie das Objektiv festhalten, während es sich bewegt, oder wenn Sie die Kamera in einer sehr staubigen oder sandigen Umgebung verwenden.
- Wird diese Fehlermeldung häufig angezeigt, kann dies ein Hinweis auf eine beschädigte Kamera sein. Wenden Sie sich in diesem Fall an den Canon Kundendienst.

Kamerafehler gefunden (Fehlernummer)

- Wenn diese Fehlermeldung direkt nach einer Aufnahme angezeigt wird, wurde das Bild möglicherweise nicht gespeichert. Überprüfen Sie das Bild im Wiedergabemodus.
- Wird diese Fehlermeldung häufig angezeigt, kann dies ein Hinweis auf eine beschädigte Kamera sein. Notieren Sie sich in diesem Fall die Fehlernummer (Exx), und wenden Sie sich an den Canon Kundendienst.

Dateifehler

- Korrektes Drucken (📖103) ist für Fotos aus anderen Kameras oder für Bilder, die mithilfe der Computersoftware geändert wurden, unter Umständen nicht möglich, selbst wenn die Kamera an den Drucker angeschlossen ist.

Druckerfehler

- Prüfen Sie die Papierformateinstellung (📖105). Wenn diese Fehlermeldung angezeigt wird, obwohl die Einstellung richtig ist, schalten Sie den Drucker aus und wieder ein, und nehmen Sie die Einstellung an der Kamera erneut vor.

Tintenauffangbehälter voll

- Wenden Sie sich an den Canon Kundendienst für Unterstützung zum Austausch des Tintenauffangbehälters.

Titel
Vor der Verwendung
Häufig verwendete Kamerafunktionen
Grundlegendes Handbuch
Erweitertes Handbuch
1 Grundlagen der Kamera
2 Automatikmodus
3 Andere Aufnahmemodi
4 Modus P
5 Modi Tv, Av und M
6 Wiedergabemodus
7 Einstellungsmenü
8 Zubehör
9 Anhang
Übersicht



Bildschirminformationen

Aufnahme (Informationsanzeige)

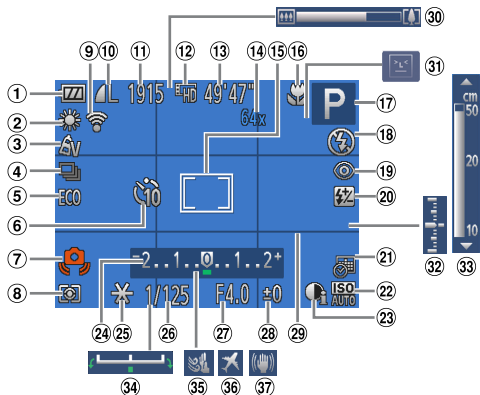

- 1 Akkuladestand (118)
- 2 Weißabgleich (54)
- 3 My Colors (55)
- 4 Auslösemodus (56)
- 5 Eco-Modus (90)
- 6 Selbstauslöser (33)
- 7 Verwacklungswarnung (30)
- 8 Lichtmessverfahren (53)
- 9 Eye-Fi-Verbindungsstatus (111)
- 10 Fotoaufnahme-kompression (64), Auflösung (36)
- 11 Fotoaufnahmen: Verbleibende Aufnahmen (129)
- 12 Movieauflösung (37)
- 13 Movies: Verbleibende Zeit (129)
- 14 Digitalzoom (32), Digital-Telekonverter (59)
- 15 AF-Rahmen (59), Rahmen für Spotmessfeld (53)

- 16 Fokussierbereich (57, 58), AF-Speicherung (62), Symbol für IS-Modus (31)
- 17 Aufnahmemodus (120), Szenensymbol (31)
- 18 Blitzmodus (62)
- 19 Rote-Augen-Korrektur (37)
- 20 Blitzbelichtungs-korrektur / Blitzleistung (63, 68)
- 21 Datumsaufdruck (35)
- 22 ISO-Empfindlichkeit (53)
- 23 i-contrast (54)
- 24 Belichtungs-korrekturbalken (52)
- 25 AE-Speicherung (52), Blitzbelichtungs-speicherung (63)
- 26 Verschlusszeit (66, 67)
- 27 Blendenwert (66, 67)
- 28 Belichtungs-korrekturstufe (52)
- 29 Gitternetz (38)
- 30 Zoombalken (28)
- 31 Blitzelwarnung (39)
- 32 Belichtungs-stufe (67)
- 33 MF-Anzeige (58)
- 34 Belichtungs-einstellungsbalken
- 35 Windschutz (38)
- 36 Zeitzone (89)
- 37 Bildstabilisierung (64)

Akkuladestand

Auf dem Bildschirm wird ein Symbol oder eine Meldung mit Informationen zum Ladezustand des Akkus angezeigt.

Anzeige	Details
	Ausreichend geladen
	Etwas entladen, aber noch ausreichend
(rot blinkend)	Fast leer; laden Sie den Akku bald auf
[Akku aufladen]	Leer; laden Sie den Akku auf

Titel

Vor der Verwendung

Häufig verwendete Kamerafunktionen

Grundlegendes Handbuch

Erweitertes Handbuch

1 Grundlagen der Kamera

2 Automatikmodus

3 Andere Aufnahmemodi

4 Modus P

5 Modi Tv, Av und M

6 Wiedergabemodus

7 Einstellungsmenü

8 Zubehör

9 Anhang

Übersicht



Wiedergabe (Detaillierte Informationsanzeige)

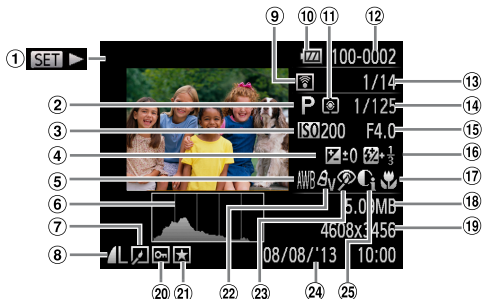

- ① Movies (📖28, 70)
- ② Aufnahmemodus (📖120)
- ③ ISO-Empfindlichkeit (📖53), Wiedergabegeschwindigkeit (📖47)
- ④ Belichtungs-korrekturstufe (📖52), Belichtungseinstellungsstufe (📖50)
- ⑤ Weißabgleich (📖54)
- ⑥ Histogramm (📖71)
- ⑦ Bildbearbeitung (📖82 – 85)

- ⑧ Kompression (Bildqualität) (📖64) / Auflösung (📖36, 37), MOV (Movies)
- ⑨ Übertragen per Eye-Fi (📖111)
- ⑩ Akkuladestand (📖118)
- ⑪ Lichtmessverfahren (📖53)
- ⑫ Ordernummer – Dateinummer (📖92)
- ⑬ Nummer des aktuell angezeigten Bilds/ Gesamtanzahl der Bilder

- ⑭ Verschlusszeit (Fotoaufnahmen) (📖66), Bildqualität / Bildfrequenz (Movies) (📖37)
- ⑮ Blendenwert (📖66, 67), Bildqualität (Movies) (📖37)
- ⑯ Blitz (📖62), Blitzbelichtungs-korrektur (📖63)
- ⑰ Fokussierbereich (📖57, 58)
- ⑱ Dateigröße

- ⑲ Fotoaufnahmen: Auflösung (📖129) Movies: Wiedergabezeit (📖129)
- ⑳ Bildschutz (📖75)
- ㉑ Favoriten (📖81)
- ㉒ My Colors (📖55, 83)
- ㉓ Rote-Augen-Korrektur (📖37, 84)
- ㉔ Datum/Uhrzeit der Aufnahme (📖14)
- ㉕ i-Contrast (📖54, 84)



• Einige Informationen werden bei Anzeige von Bildern auf einem Fernseher möglicherweise nicht angezeigt (📖98).

Übersicht über die Moviesteuerung in “Anzeigen” (📖70)

↶	Beenden
▶	Wiedergabe
▶	Zeitlupe (drücken Sie zum Anpassen der Wiedergabegeschwindigkeit die Tasten <◀>, oder drehen Sie das Wahlrad <🕒>. Ton wird nicht wiedergegeben.)
◀	Zurückspulen* (Halten Sie die Taste <⏮> gedrückt, um kontinuierlich zurückzuspulen.)
◀	Vorheriges Bild (Halten Sie die Taste <⏪> gedrückt für einen schnellen Rücklauf.)
▶	Nächstes Bild (Halten Sie die Taste <⏩> gedrückt für einen schnellen Vorlauf.)
▶	Vorspulen* (Halten Sie die Taste <⏭> gedrückt, um kontinuierlich vorzuspulen.)
⌂	Ändern (📖85)
🖨	Wird angezeigt, wenn die Kamera an einen PictBridge-kompatiblen Drucker angeschlossen ist (📖103).

* Zeigt das Bild ca. 4 Sekunden vor bzw. nach dem aktuellen Bild an.



• Während der Moviewiedergabe können Sie mit den Tasten <◀> vor- oder zurückspulen.

Titel

Vor der Verwendung

Häufig verwendete Kamerafunktionen

Grundlegendes Handbuch

Erweitertes Handbuch

1 Grundlagen der Kamera

2 Automatikmodus

3 Andere Aufnahmemodi

4 Modus P

5 Modi Tv, Av und M

6 Wiedergabemodus

7 Einstellungs-menü

8 Zubehör

9 Anhang

Übersicht



Funktionen und Menütabellen

In den Aufnahmemodi verfügbare Funktionen

Funktion	Aufnahmemodus							SCN										📷	🗨️		
	M	Av	Tv	P	LIVE	AUTO	📷	🔄	🔦	👤	📊	📷	📷	📷	📷	📷	📷			📷	📷
Belichtungskorrektur (📖52)	-	○	○	○	*1	-	○	○	○	○	○	○	○	○	○	○	○	○	-	○	-
ISO-Empfindlichkeit (📖53)	-	○	○	○	○	○	○	○	○	○	○	○	○	○	○	○	○	○	○	○	○
<small>ISO AUTO</small> <small>ISO 100 200 400 800 1600</small>	-	○	○	○	-	-	-	-	-	-	-	-	-	-	-	-	-	-	-	-	
Fokussierbereich (📖57, 58, 62)																					
📷 / MF	○	○	○	○	○	○	○	○	○	○	○	○	○	○	○	○	○	○	○	○	○
📷 / MF	○	○	○	○	○	-	○	-	○	○	-	○	○	○	○	○	○	○	○	○	○
Selbstausröser (📖33)																					
📷	○	○	○	○	○	○	○	○	○	○	○	○	○	○	○	○	○	○	○	○	○
📷 📷 📷	○	○	○	○	○	○	○	-	○	○	○	○	○	○	○	○	○	○	○	-	○
Selbstausröser-Einstellungen (📖34)																					
Vorlauf*2	○	○	○	○	○	○	○	-	○	○	○	○	○	○	○	○	○	○	-	○	-
Aufnahmen*3	○	○	○	○	○	○	○	-	○	○	○	○	○	○	○	○	○	○	-	-	-
Blitz (📖62)																					
📷	-	-	-	○	○	○	○	○	○	○	-	○	○	○	○	○	○	○	-	-	-
📷	○	○	○	○	○	-	○	○	-	○	-	○	○	○	○	○	○	○	-	-	-
📷	-	○	-	○	○	*4	-	-	-	-	-	-	-	-	-	-	-	-	-	-	-
📷	-	-	-	-	-	-	-	-	-	-	○	-	-	-	-	-	-	-	○	○	○
Av/Tv-Einstellungen (📖66)																					
Blendenwert	○	○	-	-	-	-	-	-	-	-	-	-	-	-	-	-	-	-	-	-	-
Verschlusszeit	○	-	○	-	-	-	-	-	-	-	-	-	-	-	-	-	-	-	-	-	-
Programmwechsel (📖53)	-	○	○	○	-	-	-	-	-	-	-	-	-	-	-	-	-	-	-	-	-

*1 Einstellungen [Dunkel – Hell] (📖43).

*2 Kann in Modi, die keine Auswahl der Aufnahmeanzahl ermöglichen, nicht auf 0 Sekunden eingestellt werden.

*3 Eine Aufnahme (nicht änderbar) in Modi, die keine Auswahl der Aufnahmeanzahl ermöglichen.

*4 Nicht verfügbar, aber wird in einigen Fällen in [📷] geändert.

○ Verfügbar oder automatisch eingestellt. – Nicht verfügbar.

Titel

Vor der Verwendung

Häufig verwendete Kamerafunktionen

Grundlegendes Handbuch

Erweitertes Handbuch

1 Grundlagen der Kamera

2 Automatikmodus

3 Andere Aufnahmemodi

4 Modus P

5 Modi Tv, Av und M

6 Wiedergabemodus

7 Einstellungsmenü

8 Zubehör

9 Anhang

Übersicht



Aufnahmemodus	M	Av	Tv	P	LIVE	AUTO	SCN													
Funktion																				
AE-Speicherung/Blitzbelichtungsspeicherung* ⁵ (📖 52, 63)	-	○	○	○	-	-	-	-	-	-	-	-	-	-	-	-	-	-	-	-
AE-Speicherung (Movie)/Belichtungseinstellung (📖 50)	-	-	-	-	-	-	-	-	-	-	-	-	-	-	-	-	-	-	-	○
Verfolg. AF	○	○	○	○	○	-	○	-	○	○	-	-	-	-	○	○	○	○	○	-
Bildschirmanzeige (📖 23)																				
Keine Informationsanzeige	○	○	○	○	○	○	○	-	○	○	○	-	-	-	-	○	○	○	○	○
Informationsanzeige	○	○	○	○	○	○	○	○	○	○	○	○	○	○	○	○	○	○	○	○

*5 Die Blitzbelichtungsspeicherung ist im Blitzmodus [] nicht verfügbar.

○ Verfügbar oder automatisch eingestellt. – Nicht verfügbar.

Titel
Vor der Verwendung
Häufig verwendete Kamerafunktionen
Grundlegendes Handbuch
Erweitertes Handbuch
1 Grundlagen der Kamera
2 Automatikmodus
3 Andere Aufnahmemodi
4 Modus P
5 Modi Tv, Av und M
6 Wiedergabemodus
7 Einstellungsmenü
8 Zubehör
9 Anhang
Übersicht



Menü FUNC.

Funktion	Aufnahmemodus							SCN										[]	[]	
	M	Av	Tv	P	LIVE	AUTO	[]	[]	[]	[]	[]	[]	[]	[]	[]	[]	[]			[]
Lichtmessverfahren (☰53)																				
[]	○	○	○	○	○	○	○	○	○	○	○	○	○	○	○	○	○	○	○	○
[]	○	○	○	○	-	-	-	-	-	-	-	-	-	-	-	-	-	-	-	-
My Colors (☰55)																				
[]	○	○	○	○	○	○	○	○	○	○	○	○	○	○	○	○	○	○	○	○
[]	○	○	○	○	-	-	-	○	-	-	-	-	-	-	-	-	-	-	○	○
Weißabgleich (☰54)																				
[]	○	○	○	○	○	○	○	○	○	○	○	○	○	○	○	○	○	○	○	○
[]	○	○	○	○	-	-	-	○	○	-	-	-	-	-	-	-	-	-	○	○
Blitzbelichtungskorrektur (☰63)																				
[]	-	○	○	○	-	-	-	-	-	-	-	-	-	-	-	-	-	-	-	-
Blitzleistungsstufe (☰68)																				
[]	○	○	○	-	-	-	-	-	-	-	-	-	-	-	-	-	-	-	-	-
Auslösemodus (☰56)																				
[]	○	○	○	○	○	○	○	○	○	○	○	○	○	○	○	○	○	○	○	○
[]	○	○	○	○	-	-	○	-	○	○	○	○	○	○	○	○	○	○	○	-
[]	○	○	○	○	-	-	-	-	○	○	○	○	○	○	○	○	○	○	○	-

*1 Der Weißabgleich ist nicht verfügbar.

*2 Zur Festlegung innerhalb eines Bereichs von 1 – 5: Kontrast, Schärfe, Farbsättigung, Rot, Grün, Blau und Hauttöne.

*3 [] wird festgelegt mit [MF], AF-Speicherung oder [].

○ Verfügbar oder automatisch eingestellt. – Nicht verfügbar.

- Titel**
- Vor der Verwendung**
- Häufig verwendete Kamerafunktionen**
- Grundlegendes Handbuch**
- Erweitertes Handbuch**
- 1 Grundlagen der Kamera**
- 2 Automatikmodus**
- 3 Andere Aufnahmemodi**
- 4 Modus P**
- 5 Modi Tv, Av und M**
- 6 Wiedergabemodus**
- 7 Einstellungsmenü**
- 8 Zubehör**
- 9 Anhang**
- Übersicht**



Funktion	Aufnahmemodus						SCN												
	M	Av	Tv	P	LIVE	AUTO													
Seitenverhältnis für Fotoaufnahmen (36)																			
16:9	<input type="radio"/>	<input type="radio"/>	<input type="radio"/>	<input type="radio"/>	-	<input type="radio"/>	<input type="radio"/>	<input type="radio"/>	-	<input type="radio"/>	<input type="radio"/>	-	<input type="radio"/>	-	<input type="radio"/>	<input type="radio"/>	<input type="radio"/>	<input type="radio"/>	-
3:2	<input type="radio"/>	<input type="radio"/>	<input type="radio"/>	<input type="radio"/>	-	<input type="radio"/>	<input type="radio"/>	<input type="radio"/>	-	<input type="radio"/>	<input type="radio"/>	-	-	-	<input type="radio"/>	<input type="radio"/>	<input type="radio"/>	<input type="radio"/>	-
4:3	<input type="radio"/>	<input type="radio"/>	<input type="radio"/>	<input type="radio"/>	<input type="radio"/>	<input type="radio"/>	<input type="radio"/>	<input type="radio"/>	<input type="radio"/>	<input type="radio"/>	<input type="radio"/>	<input type="radio"/>	<input type="radio"/>	<input type="radio"/>	<input type="radio"/>	<input type="radio"/>	<input type="radio"/>	<input type="radio"/>	<input type="radio"/>
1:1	<input type="radio"/>	<input type="radio"/>	<input type="radio"/>	<input type="radio"/>	-	<input type="radio"/>	<input type="radio"/>	<input type="radio"/>	-	<input type="radio"/>	<input type="radio"/>	-	-	-	<input type="radio"/>	<input type="radio"/>	<input type="radio"/>	<input type="radio"/>	-
Auflösung (36)																			
L	<input type="radio"/>	<input type="radio"/>	<input type="radio"/>	<input type="radio"/>	<input type="radio"/>	<input type="radio"/>	<input type="radio"/>	<input type="radio"/>	-	<input type="radio"/>	<input type="radio"/>	<input type="radio"/>	<input type="radio"/>	<input type="radio"/>	<input type="radio"/>	<input type="radio"/>	<input type="radio"/>	<input type="radio"/>	<input type="radio"/>
M1 M2	<input type="radio"/>	<input type="radio"/>	<input type="radio"/>	<input type="radio"/>	-	<input type="radio"/>	<input type="radio"/>	<input type="radio"/>	-	<input type="radio"/>	<input type="radio"/>	-	-	-	-	-	-	<input type="radio"/>	<input type="radio"/>
M	-	-	-	-	-	-	-	-	<input type="radio"/>	-	-	-	-	-	-	-	-	-	-
S	<input type="radio"/>	<input type="radio"/>	<input type="radio"/>	<input type="radio"/>	-	<input type="radio"/>	<input type="radio"/>	<input type="radio"/>	-	<input type="radio"/>	<input type="radio"/>	<input type="radio"/>	-	-	-	-	-	<input type="radio"/>	<input type="radio"/>
Kompression (64)																			
	<input type="radio"/>	<input type="radio"/>	<input type="radio"/>	<input type="radio"/>	-	-	-	-	-	-	-	-	-	-	-	-	-	-	-
	<input type="radio"/>	<input type="radio"/>	<input type="radio"/>	<input type="radio"/>	<input type="radio"/>	<input type="radio"/>	<input type="radio"/>	<input type="radio"/>	<input type="radio"/>	<input type="radio"/>	<input type="radio"/>	<input type="radio"/>	<input type="radio"/>	<input type="radio"/>	<input type="radio"/>	<input type="radio"/>	<input type="radio"/>	<input type="radio"/>	<input type="radio"/>
Moviequalität (37)																			
	<input type="radio"/>	<input type="radio"/>	<input type="radio"/>	<input type="radio"/>	<input type="radio"/>	<input type="radio"/>	<input type="radio"/>	<input type="radio"/>	<input type="radio"/>	<input type="radio"/>	<input type="radio"/>	<input type="radio"/>	<input type="radio"/>	*4	<input type="radio"/>	<input type="radio"/>	<input type="radio"/>	<input type="radio"/>	<input type="radio"/>
	<input type="radio"/>	<input type="radio"/>	<input type="radio"/>	<input type="radio"/>	-	<input type="radio"/>	<input type="radio"/>	<input type="radio"/>	<input type="radio"/>	<input type="radio"/>	<input type="radio"/>	<input type="radio"/>	<input type="radio"/>	*4	<input type="radio"/>	<input type="radio"/>	<input type="radio"/>	<input type="radio"/>	<input type="radio"/>

*4 Wird an die Einstellungen zum Seitenverhältnis angepasst und automatisch eingestellt (47).

O Verfügbar oder automatisch eingestellt. – Nicht verfügbar.

Titel	
Vor der Verwendung	
Häufig verwendete Kamerafunktionen	
Grundlegendes Handbuch	
Erweitertes Handbuch	
1	Grundlagen der Kamera
2	Automatikmodus
3	Andere Aufnahmemodi
4	Modus P
5	Modi Tv, Av und M
6	Wiedergabemodus
7	Einstellungsmenü
8	Zubehör
9	Anhang
Übersicht	



Aufnahmemenü

Funktion	Aufnahmemodus						SCN										[]	[]	
	M	Av	Tv	P	LIVE	AUTO	[]	[]	[]	[]	[]	[]	[]	[]	[]	[]			[]
AF-Rahmen ([]59)																			
Mitte	○	○	○	○	○	–	○	–	○	○	○	○	○	–	○	○	○	○	○
Gesicht/AiAF*1	○	○	○	○	○	○	○	○	○	○	○	–	–	–	○	○	○	○	○
Verfolg. AF	○	○	○	○	○	○	–	○	–	○	○	–	–	–	○	○	○	○	○
AF-Feld Größe*2 ([]59)																			
Normal	○	○	○	○	○	–	○	–	○	○	–	○	–	○	○	○	○	○	○
Klein	○	○	○	○	○	–	○	–	○	○	–	–	–	○	○	○	○	○	○
Digitalzoom ([]32)																			
Standard	○	○	○	○	○	○	○	○	–	○	○	–	–	–	–	–	○	○	○
Aus	○	○	○	○	○	○	○	○	○	○	○	○	○	○	○	○	○	○	○
1.6x/2.0x	○	○	○	○	○	–	–	–	–	–	–	–	–	–	–	–	–	–	–
AF-Feld Lupe ([]39)																			
An	○	○	○	○	○	○	○	○	○	○	○	–	–	–	○	○	○	○	○
Aus	○	○	○	○	○	○	○	○	○	○	○	○	○	○	○	○	○	○	○
Servo AF ([]61)																			
An	○	○	○	○	○	–	○	–	○	○	–	–	–	–	○	○	○	○	○
Aus	○	○	○	○	○	*3	○	○	○	○	○	○	○	○	○	○	○	○	○
Kontinuierl. AF ([]62)																			
An	○	○	○	○	○	○	○	○	○	○	–	○	–	○	○	○	○	○	○
Aus	○	○	○	○	○	○	○	○	○	○	○	○	○	○	○	○	○	○	○
AF-Hilfslicht ([]40)																			
An	○	○	○	○	○	○	○	○	○	○	○	○	○	○	○	○	○	○	○
Aus	○	○	○	○	○	○	○	○	○	○	○	○	○	○	○	○	○	○	○

*1 Falls Gesichter nicht erkannt werden, weicht die Funktionsweise je nach Aufnahmemodus ab.

*2 Verfügbar, wenn der AF-Rahmen auf [Mitte] eingestellt ist.

*3 [An], wenn eine Bewegung des Motivs erkannt wird.

○ Verfügbar oder automatisch eingestellt. – Nicht verfügbar.

Titel

Vor der Verwendung

Häufig verwendete Kamerafunktionen

Grundlegendes Handbuch

Erweitertes Handbuch

1 Grundlagen der Kamera

2 Automatikmodus

3 Andere Aufnahmemodi

4 Modus P

5 Modi Tv, Av und M

6 Wiedergabemodus

7 Einstellungsmenü

8 Zubehör

9 Anhang

Übersicht



Aufnahmemodus		M	Av	Tv	P	LIVE	AUTO	SCN												
Funktion																				
MF-Fokus Lupe 39)																				
An		○	○	○	○	○	–	○	–	○	○	–	–	–	○	○	○	○	–	
Aus		○	○	○	○	○	○	○	○	○	○	○	○	○	○	○	○	○	○	
Safety MF 58)																				
An		○	○	○	○	○	–	○	–	○	○	–	○	○	○	○	○	○	○	
Aus		○	○	○	○	○	○	○	○	○	○	○	○	○	○	○	○	○	○	
BlitzEinstellungen 37, 40, 63, 68)																				
Blitzmodus	Automatik	–	○	○	○	○	○	○	○	○	○	–	○	○	○	○	○	○	–	
	Manuell	○	○	○	–	–	–	–	–	–	–	–	–	–	–	–	–	–	–	
Blitzbel. corr.		–	○	○	○	–	–	–	–	–	–	–	–	–	–	–	–	–		
Blitzleistung		○	○	○	–	–	–	–	–	–	–	–	–	–	–	–	–	–		
Rote-Aug.Korr.	An	○	○	○	○	–	○	○	○	○	○	–	–	–	–	–	–	–		
	Aus	○	○	○	○	○	○	○	○	○	○	–	○	○	○	○	○	○		
R.Aug.Lampe	An/Aus	○	○	○	○	○	○	○	○	○	○	–	○	○	○	○	○	○		
Safety FE	An	–	○	○	○	○	○	○	○	○	○	–	○	○	○	○	○	○		
	Aus	○	○	○	○	○	–	–	–	–	–	–	–	–	–	–	–	–		
i-contrast 54)																				
Auto		○	○	○	○	–	○	–	–	○	–	–	–	–	–	–	–	–		
Aus		○	○	○	○	○	–	○	○	–	○	○	○	○	○	○	○	○		
Safety Shift 66)																				
An		–	○	○	–	–	–	–	–	–	–	–	–	–	–	–	–	–		
Aus		○	○	○	○	○	○	○	○	○	○	○	○	○	○	○	○	○		
Windschutz 38)																				
An/Aus		○	○	○	○	○	○	○	○	○	○	○	○	○	○	○	○	○		
Bildüberpr. nach Aufn.																				
Displayzeit	Aus/Schnell/2 Sek./4 Sek./8 Sek./Halten	○	○	○	○	○	○	○	○	○	○	○	○	○	○	○	○	○		
	Displayinform.	○	○	○	○	○	○	○	○	○	○	○	○	○	○	○	○	○		

Titel

Vor der Verwendung

Häufig verwendete Kamerafunktionen

Grundlegendes Handbuch

Erweitertes Handbuch

1 Grundlagen der Kamera

2 Automatikmodus

3 Andere Aufnahmemodi

4 Modus P

5 Modi Tv, Av und M

6 Wiedergabemodus

7 Einstellungsmenü

8 Zubehör

9 Anhang

Übersicht



Funktion	Aufnahmemodus							SCN												
	M	Av	Tv	P	LIVE	AUTO														
Blinzelwarnung (📖39)																				
An	○	○	○	○	○	○	○	○	○	○	○	○	○	○	○	○	○	○	○	○
Aus	○	○	○	○	○	○	○	○	○	○	○	○	○	○	○	○	○	○	○	○
Gitternetz (📖38)																				
An/Aus	○	○	○	○	○	○	○	○	○	○	○	○	○	○	○	○	○	○	○	○
IS Modus (📖31)																				
Kontinuierlich/Aus	○	○	○	○	○	○	○	○	○	○	○	○	○	○	○	○	○	○	○	○
Nur Aufn.	○	○	○	○	○	○	○	○	○	○	○	○	○	○	○	○	○	○	○	○
Dat.aufd. (📖35)																				
Aus	○	○	○	○	○	○	○	○	○	○	○	○	○	○	○	○	○	○	○	○
Datum/Datum & Zeit	○	○	○	○	○	○	○	○	○	○	○	○	○	○	○	○	○	○	○	○

○ Verfügbar oder automatisch eingestellt. – Nicht verfügbar.

Titel
Vor der Verwendung
Häufig verwendete Kamerafunktionen
Grundlegendes Handbuch
Erweitertes Handbuch
1 Grundlagen der Kamera
2 Automatikmodus
3 Andere Aufnahmemodi
4 Modus P
5 Modi Tv, Av und M
6 Wiedergabemodus
7 Einstellungsmenü
8 Zubehör
9 Anhang
Übersicht



☝ Menü „Einstellungen“

Eintrag	Siehe Seite	Eintrag	Siehe Seite
Stummschaltung	88	Formatieren	91, 92
Lautstärke	88	Datei-Nummer	92
Tipps & Tricks	88	Ordner anlegen	93
Datum/Uhrzeit	14	Maßeinheiten	93
Zeitzone	89	Videosystem	99
Obj.einfahren	90	Eye-Fi-Einstellungen	111
Eco-Modus	90	Anzeige Zertifizierungs-Logo	93
Stromsparmmodus	21, 90	Sprache 	15
LCD-Helligkeit	91	Grundeinstell.	94
Startbild	91		

▶ Menü „Wiedergabe“

Eintrag	Siehe Seite	Eintrag	Siehe Seite
Diaschau	73	Ausschnitt	82
Löschen	78	Größe anpassen	82
Schützen	75	My Colors	83
Drehen	80	Übergang	70
Favoriten	81	Anz. scrollen	70
Fotobuch-Einstellg.	110	Autom. Drehen	80
i-contrast	84	Wiedergabe	70
Rote-Augen-Korr.	84		

🖨 Menü „Drucken“

Eintrag	Siehe Seite	Eintrag	Siehe Seite
Drucken	–	Auswahl aller Bilder	109
Wahl Bilder & Anzahl	108	Auswahl löschen	109
Bereich wählen	108	Druckeinstellungen	107

🔄 Wiedergabemodus – Menü FUNC.

Eintrag	Siehe Seite	Eintrag	Siehe Seite
Drehen	80	Movie abspielen	70
Schützen	75	Ähnliche Bilder	74
Favoriten	81	Bildsuche	72
Drucken	103	Diaschau	73

Titel

Vor der
Verwendung

Häufig verwendete
Kamerafunktionen

Grundlegendes
Handbuch

Erweitertes
Handbuch

1 Grundlagen
der Kamera

2 Automatikmodus

3 Andere
Aufnahmemodi

4 Modus P

5 Modi Tv, Av
und M

6 Wiedergabemodus

7 Einstellungsmenü

8 Zubehör

9 Anhang

Übersicht



Vorsichtsmaßnahmen bei der Handhabung

- Diese Kamera ist ein hochpräzises elektronisches Gerät. Lassen Sie sie nicht fallen, und setzen Sie sie keinen starken Stößen aus.
- Halten Sie die Kamera aus der unmittelbaren Umgebung von Magneten und anderen Geräten fern, die starke elektromagnetische Felder erzeugen, da dies zu Fehlfunktionen oder zum Verlust von Bilddaten führen kann.
- Gelangen Wassertropfen oder Staubpartikel auf die Kamera oder den Bildschirm, wischen Sie sie mit einem trockenen, weichen Lappen wie z. B. einem Brillenreinigungstuch ab. Vermeiden Sie starkes Reiben oder übermäßige Krafteinwirkung.
- Verwenden Sie zum Reinigen der Kamera oder des Bildschirms niemals Reinigungsmittel mit organischen Lösungsmitteln.
- Entfernen Sie Staub mit einem Blaspinsel vom Objektiv. Wenden Sie sich bei hartnäckigem Schmutz an den Canon Kundendienst.
- Zur Vermeidung von Kondensation in der Kamera nach plötzlichen Temperaturänderungen (wenn die Kamera aus einer kalten in eine warme Umgebung gebracht wird) legen Sie die Kamera in einen wasserdichten, wiederverschließbaren Kunststoffbeutel, und lassen Sie sie sich langsam an die neue Umgebungstemperatur anpassen, bevor Sie sie aus dem Beutel entnehmen.
- Stellen Sie den Einsatz der Kamera sofort ein, falls sich Kondenswasser gebildet hat. Anderenfalls kann die Kamera beschädigt werden. Entnehmen Sie den Akku und die Speicherkarte, und warten Sie, bis die Feuchtigkeit verdunstet ist, bevor Sie die Kamera wieder verwenden.
- Vor einer längeren Lagerung des Akkus sollte dessen Restladung verbraucht werden. Nehmen Sie den Akku dann aus der Kamera, und lagern Sie ihn in einem Kunststoffbeutel oder einem vergleichbaren Behälter. Das Aufbewahren eines nur teilweise entladenen Akkus über längere Zeit (ca. ein Jahr) kann sich nachteilig auf seine Lebensdauer oder Leistung auswirken.

Technische Daten

Effektive Anzahl der Pixel (Max.)	ca. 16 Mio. Pixel
Brennweite des Objektivs	16-fach-Zoom: 5.0 (W) – 80.0 (T) mm (Äquivalent zu Kleinbild: 28 (W) – 448 (T) mm)
LCD-Monitor	7,5 cm (3,0 Zoll) TFT-LCD-Farbmonitor Effektive Anzahl der Pixel: ca. 230.000 Punkte
Dateiformat	Kompatibel mit dem Design rule for Camera File system und DPOF (Version 1.1)
Datentyp	Fotografien: Exif 2.3 (JPEG) Movies: MOV (Video: H.264; Audio: Linear PCM (Stereo))
Schnittstelle	Hi-Speed USB Analoger Audioausgang (Stereo) Analoger Videoausgang (NTSC/PAL)
Stromversorgung	Akku NB-6LH Netzadapter ACK-DC40
Abmessungen (gemäß CIPA-Richtlinien)	108,0 x 71,0 x 43,9 mm
Gewicht (gemäß CIPA-Richtlinien)	ca. 251 g (einschließlich Akku und Speicherkarte) ca. 228 g (nur Kameragehäuse)

Titel

Vor der Verwendung

Häufig verwendete Kamerafunktionen

Grundlegendes Handbuch

Erweitertes Handbuch

1 Grundlagen der Kamera

2 Automatikmodus

3 Andere Aufnahme Modi

4 Modus P

5 Modi Tv, Av und M

6 Wiedergabemodus

7 Einstellungs-menü

8 Zubehör

9 Anhang

Übersicht



Anzahl der Aufnahmen/Aufnahmedauer, Wiedergabedauer









Anzahl der Aufnahmen	ca. 300
Eco-Modus Ein	ca. 440
Movieaufzeichnungszeit*1	ca. 1 Stunde, 20 Minuten
Reihenaufnahme**2	ca. 2 Stunden, 20 Minuten
Wiedergabezeit	ca. 7 Stunden

*1 Zeit basierend auf den Standardkameraeinstellungen bei Verwendung normaler Funktionen, wie Aufnehmen, Anhalten, Ein- und Ausschalten der Kamera und Zoomen.

**2 Verfügbare Zeit bei mehrfacher Aufnahme der maximalen Movielänge (bis Aufnahme automatisch endet).

- Die Anzahl der möglichen Aufnahmen basiert auf den Messrichtlinien der Camera & Imaging Products Association (CIPA).
- Unter bestimmten Aufnahmebedingungen kann die Anzahl der Aufnahmen und die Aufnahmedauer geringer als oben angegeben sein.
- Anzahl der Aufnahmen/Aufnahmedauer bei vollständig aufgeladenem Akku.



Anzahl von 4:3-Aufnahmen pro Speicherkarte

Auflösung	Kompressionsgrad	Anzahl der Aufnahmen pro Speicherkarte (ca.)	
		8 GB	32 GB
L (Groß) 16M/4608x3456		1131	4567
		1903	7684
M1 (Mittel 1) 8M/3264x2448		2252	9094
		3721	15020
M2 (Mittel 2) 2M/1600x1200		7442	30040
		12927	52176
S (Klein) 0.3M/640x480		27291	110150
		40937	165225



- Die Werte in der Tabelle werden anhand von Standards von Canon gemessen und können je nach Motiv, Speicherkarte und Kameraeinstellungen unterschiedlich ausfallen.
- Die Werte in der Tabelle basieren auf Bildern mit einem 4:3-Seitenverhältnis. Wenn das Seitenverhältnis verändert wird (36) können Sie eine größere Anzahl an Bildern aufnehmen, da die Datengröße pro Bild geringer ausfällt als bei 4:3-Bildern. Da 16:9-Bilder mit **M2** jedoch eine Auflösung von 1920 x 1080 Pixel aufweisen, sind für sie mehr Daten erforderlich als für 4:3-Bilder.

Aufnahmedauer pro Speicherkarte

Bildqualität	Aufnahmedauer pro Speicherkarte	
	8 GB	32 GB
	49 Min. 15 Sek.	3 Std. 19 Min. 00 Sek.
	1 Std. 28 Min. 53 Sek.	5 Std. 59 Min. 05 Sek.

- Die Werte in der Tabelle werden anhand von Standards von Canon gemessen und können je nach Motiv, Speicherkarte und Kameraeinstellungen unterschiedlich ausfallen.
- Die Aufnahme wird automatisch angehalten, sobald die Dateigröße eines Movies 4 GB erreicht oder die Aufzeichnungszeit bei Aufnahme im Modus  29 Minuten und 59 Sekunden oder bei Aufnahme im Modus  ca. 1 Stunde beträgt.
- Bei einigen Speicherkarten wird die Aufnahme unter Umständen beendet, bevor die maximale Movielänge erreicht wird. Die Verwendung von SD-Speicherkarten der Geschwindigkeitsklasse 4 oder schnellere wird empfohlen.

Blitzbereich

Maximaler Weitwinkel (	50 cm – 3,0 m
Maximale Teleeinstellung (	60 cm – 2,0 m

Titel

Vor der Verwendung

Häufig verwendete Kamerafunktionen

Grundlegendes Handbuch

Erweitertes Handbuch

1 Grundlagen der Kamera

2 Automatikmodus

3 Andere Aufnahmemodi

4 Modus P

5 Modi Tv, Av und M

6 Wiedergabemodus

7 Einstellungsmenü



8 Zubehör

9 Anhang

Übersicht







Aufnahmebereich

Aufnahmemodus	Fokussierbereich	Maximaler Weitwinkel (114)	Maximale Teleeinstellung (11)
AUTO	–	1 cm – unendlich	60 cm – unendlich
Andere Modi		5 cm – unendlich	60 cm – unendlich
		1 cm – 50 cm	–
	MF	1 cm – unendlich	60 cm – unendlich

* Nicht in einigen Aufnahmemodi verfügbar.

Reihenaufnahmegeschwindigkeit

Aufnahmemodus	Reihenaufnahmenmodus	Geschwindigkeit
P		ca. 0,8 Bilder/Sek.
		ca. 0,5 Bilder/Sek.
		ca. 0,6 Bilder/Sek.
	–	ca. 3,2 Bilder/Sek.

Verschlusszeit

[AUTO]-Modus, automatisch eingestellter Bereich	1 – 1/3200 Sek.
Verfügbare Werte (Sek.) für Modus [Tv]	15, 13, 10, 8, 6, 5, 4, 3,2, 2,5, 2, 1,6, 1,3, 1, 0,8, 0,6, 0,5, 0,4, 0,3, 1/4, 1/5, 1/6, 1/8, 1/10, 1/13, 1/15, 1/20, 1/25, 1/30, 1/40, 1/50, 1/60, 1/80, 1/100, 1/125, 1/160, 1/200, 1/250, 1/320, 1/400, 1/500, 1/640, 1/800, 1/1000, 1/1250, 1/1600, 1/2000, 1/2500, 1/3200

Zeitautomatik

f/Anzahl	f/3.5 – f/8.0 (W), f/5.9 – f/8.0 (T)
Verfügbare Werte für Modus [Av]*	f/3.5, f/4.0, f/4.5, f/5.0, f/5.6, f/5.9, f/6.3, f/7.1, f/8.0

* Je nach Zoomposition sind einige Blendenwerte unter Umständen nicht verfügbar.

Titel

Vor der Verwendung

Häufig verwendete Kamerafunktionen

Grundlegendes Handbuch

Erweitertes Handbuch

1 Grundlagen der Kamera

2 Automatikmodus

3 Andere Aufnahmemodi

4 Modus P

5 Modi Tv, Av und M

6 Wiedergabemodus

7 Einstellungsmenü

8 Zubehör

9 Anhang

Übersicht



■ Akku NB-6LH

Typ:	Wiederaufladbarer Lithium-Ionen-Akku
Nennspannung:	3,7 V Gleichspannung
Nennkapazität:	1060 mAh
Ladezyklen:	ca. 300 mal
Betriebstemperaturen:	0 – 40 °C
Abmessungen:	34,4 x 41,8 x 6,9 mm
Gewicht:	ca. 22 g

■ Akkuladegerät CB-2LY/CB-2LYE

Nenningangsleistung:	100 – 240 V Wechselspannung (50/60 Hz), 0,085 A (100 V) – 0,05 A (240 V)
Nennausgangsleistung:	4,2 V Gleichspannung, 0,7 A
Ladezeit:	ca. 2 Std. (bei Verwendung von NB-6LH)
Ladeanzeige:	Lädt: Orange/Vollständig geladen: Grün (System mit zwei Anzeigen)
Betriebstemperaturen:	0 – 40 °C

Titel
Vor der Verwendung
Häufig verwendete Kamerafunktionen
Grundlegendes Handbuch
Erweitertes Handbuch
1 Grundlagen der Kamera
2 Automatikmodus
3 Andere Aufnahmemodi
4 Modus P
5 Modi Tv, Av und M
6 Wiedergabemodus
7 Einstellungs Menü
8 Zubehör
9 Anhang
Übersicht



Übersicht

A		B	
AE-Speicherung	52	Automatikmodus (Aufnahmemodus)	16, 22, 28
AF-Rahmen	59	Av (Aufnahmemodus)	66
AF-Speicherung	62	AV-Kabel	98
Ähnliche Bilder	74	B	
Akku		Belichtung	
Akkuladestand	118	AE-Speicherung	52
Aufladen	12	Blitzbelichtungsspeicherung	63
Eco-Modus	90	Korrektur	52
Stromsparmodus	21	Benutzerdefinierter Weißabgleich	55
Akkuladegerät	2, 97	Bilder	
Anpassen der Bildgröße	82	Anzeigedauer	41
Anschluss	98, 103	Löschen	78
Anzeige auf einem Fernsehgerät	98	Schützen von Bildern	75
Anzeigen	18	Wiedergabe → Anzeigen	
Ähnliche Bilder	74	Bilder mit Sepia-Farbtön	55
Anzeige auf einem Fernsehgerät	98	Bildqualität → Kompressionsgrad (Bildqualität)	
Bildsuche	72	Bildschirm	
Diaschau	73	Menü → Menü FUNC., Menü	
Einzelbildwiedergabe	18	Spracheinstellung	15
Indexanzeige	71	Symbole	118, 119
Vergrößerte Anzeige	73	Bildwirkung – Live (Aufnahmemodus)	43
Auflösung (Bildgröße)	36	Blitzelwarnung	39
Aufnahme		Blitz	
Aufnahmeinformationen	118	Blitzbelichtungskorrektur	63
Datum/Uhrzeit der Aufnahme → Datum/Uhrzeit		Ein	62
Auslösemodus	56	Blitzbelichtungsspeicherung	63
Ausschnitt	82, 105	Breitbild (Auflösung)	36

D		E	
Datei-Nummerierung	92	Eco-Modus	90
Datum/Uhrzeit		Eye-Fi-Karten	2, 111
Ändern	15	F	
Einstellungen	14	Farbe (Weißabgleich)	54
Hinzufügen von		Farbverstärkung (Aufnahmemodus)	46
Datumsaufdrucken	35	Favoriten	81
Speicherbatterie	15	Fehlerbehebung	114
Zeitzone	89	Fehlermeldungen	116
DC-Kuppler	99	Feuerwerk (Aufnahmemodus)	44
Diaschau	73	Fischaugeneffekt (Aufnahmemodus)	46
Digital-Telekonverter	59		
Digitalzoom	32		
Diskreter Modus (Aufnahmemodus)	49		
DPOF	107		
Drehen von Bildern	80		
Drucken	103		

D		G	
Fokussierbereich		Gesicht/AiAF (AF-Rahmenmodus)	60
Makro	57	Gesichts-Timer (Aufnahmemodus)	44
Manueller Fokus	58	Gitternetz	38
Fokussierung		Grundeinstellungen	94
AF-Feld Lupe	39		
AF-Rahmen	59		
AF-Speicherung	62		
Servo AF	61		
Fotobuch-Einstellung	110		
D		H	
		Handschlaufe → Schlaufe	
		Haushaltssteckdose	99
D		I	
		i-contrast	54, 84
		ISO-Empfindlichkeit	53
D		K	
		Kamera	
		Grundeinstellungen	94
		Kompressionsgrad (Bildqualität)	64
		Kontrollleuchte	25
		Kreative Filter (Aufnahmemodus)	45

Titel
Vor der Verwendung
Häufig verwendete Kamerafunktionen
Grundlegendes Handbuch
Erweitertes Handbuch
1 Grundlagen der Kamera
2 Automatikmodus
3 Andere Aufnahmemodi
4 Modus P
5 Modi Tv, Av und M
6 Wiedergabemodus
7 Einstellungsmenü
8 Zubehör
9 Anhang
Übersicht



L	
Lampe.....	40
Lichtmessverfahren	53
Lieferumfang.....	2
Löschen	78
M	
M (Aufnahmemodus).....	67
Makro (Fokusmodus).....	57
Manueller Fokus (Fokusmodus).....	58
Menü	
Grundlegende Funktionen.....	24
Tabelle.....	120
Menü FUNC.	
Grundlegende Funktionen.....	23
Tabelle	122, 127
Miniaturreffekt (Aufnahmemodus)	47
Mitte (AF-Rahmenmodus)	59
Monochrome (Aufnahmemodus).....	48
Movies	
Aufzeichnungszeit	129
Bildqualität (Auflösung/ Bildfrequenz).....	37
Schneiden	85
My Colors	55, 83
N	
Netzadapter	97, 99
P	
P (Aufnahmemodus).....	52
PictBridge	98, 103

Porträt (Aufnahmemodus).....	43
Postereffekt (Aufnahmemodus).....	46
Programm-AE.....	52

R

Reihenaufnahme	56
Reisen mit der Kamera.....	89
Rote-Augen-Korrektur	37, 84

S

Schärfenspeicher.....	59
Schlaufe.....	2, 12
Schnee (Aufnahmemodus).....	44
Schneiden	
Anpassen der Bildgröße.....	82
Ausschnitt.....	82
i-contrast	84
My Colors	83
Rote-Augen-Korrektur	84
Schützen von Bildern.....	75
Schwarzweißbilder	55
SD/SDHC/SDXC-Speicherkarten → Speicherkarten	
Seitenverhältnis	36
Selbstausröser	33
2-Sekunden-Selbstausröser	34
Einstellen des Selbstausröser	34
Gesichts-Timer (Aufnahmemodus).....	44
Servo AF.....	61
Software	
Installation	101
Speichern von Bildern auf einem Computer.....	102

Speicherkarten	2
Aufzeichnungszeit	129
Speichern von Bildern auf einem Computer	102
Spielzeugkamera (Aufnahmemodus).....	48
Spracheinstellung.....	15
Standardeinstellungen → Grundeinstellungen	
Stereo-AV-Kabel	98
Stromsparmmodus	21
Stromversorgung	97
→ Akku	
→ Netzadapter	
Suchen	72

T

Töne	88
Tv (Aufnahmemodus).....	66

U

Uhrzeit	26
---------------	----

V

Verfolgung AF.....	60
Vergrößerte Anzeige	73
Verwacklungswarnung.....	64

W

Weißabgleich (Farbe).....	54
Wenig Licht (Aufnahmemodus).....	43
Wiedergabe → Anzeigen	

Z	
Zeitzone.....	89
Zoom	17, 28, 32
Zubehör	97

Titel
Vor der Verwendung
Häufig verwendete Kamerafunktionen
Grundlegendes Handbuch
Erweitertes Handbuch
1 Grundlagen der Kamera
2 Automatikmodus
3 Andere Aufnahmemodi
4 Modus P
5 Modi Tv, Av und M
6 Wiedergabemodus
7 Einstellungsmenü
8 Zubehör
9 Anhang
Übersicht



VORSICHT

ES BESTEHT DIE GEFAHR EINER EXPLOSION, WENN EIN FALSCHER AKKUTYP VERWENDET WIRD. VERBRAUCHTE AKKUS SIND ENTSPRECHEND DEN ÖRTLICHEN BESTIMMUNGEN ZU ENTSORGEN.

Marken und Lizenzen

- Microsoft und Windows sind Marken oder registrierte Marken der Microsoft Corporation in den USA und/oder anderen Ländern.
- Macintosh und Mac OS sind Marken von Apple Inc., die in den USA sowie in weiteren Ländern registriert sind.
- Das SDXC-Logo ist eine Marke von SD-3C, LLC.
- Alle anderen Marken sind das Eigentum der jeweiligen Inhaber.
- Dieses Gerät enthält von Microsoft lizenzierte exFAT-Technologie.
- This product is licensed under AT&T patents for the MPEG-4 standard and may be used for encoding MPEG-4 compliant video and/or decoding MPEG-4 compliant video that was encoded only (1) for a personal and non-commercial purpose or (2) by a video provider licensed under the AT&T patents to provide MPEG-4 compliant video. No license is granted or implied for any other use for MPEG-4 standard. * Hinweis wird ggf. auf Englisch angezeigt.

Haftungsausschluss

- Dieses Handbuch darf ohne die Genehmigung von Canon weder ganz noch teilweise nachgedruckt, übertragen oder in Informationssystemen gespeichert werden.
- Canon behält sich das Recht vor, den Inhalt dieses Handbuchs jederzeit ohne Vorankündigung zu ändern.
- Die in diesem Handbuch verwendeten Abbildungen können sich vom tatsächlichen Gerät unterscheiden.
- Ungeachtet des oben Gesagten übernimmt Canon keine Haftung für Schäden infolge falscher Bedienung des Produkts.

Titel
Vor der Verwendung
Häufig verwendete Kamerafunktionen
Grundlegendes Handbuch
Erweitertes Handbuch
1 Grundlagen der Kamera
2 Automatikmodus
3 Andere Aufnahmemodi
4 Modus P
5 Modi Tv, Av und M
6 Wiedergabemodus
7 Einstellungsmenü
8 Zubehör
9 Anhang
Übersicht

