

Register your product and get support at
www.philips.com/welcome

HP6522

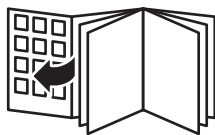

PHILIPS



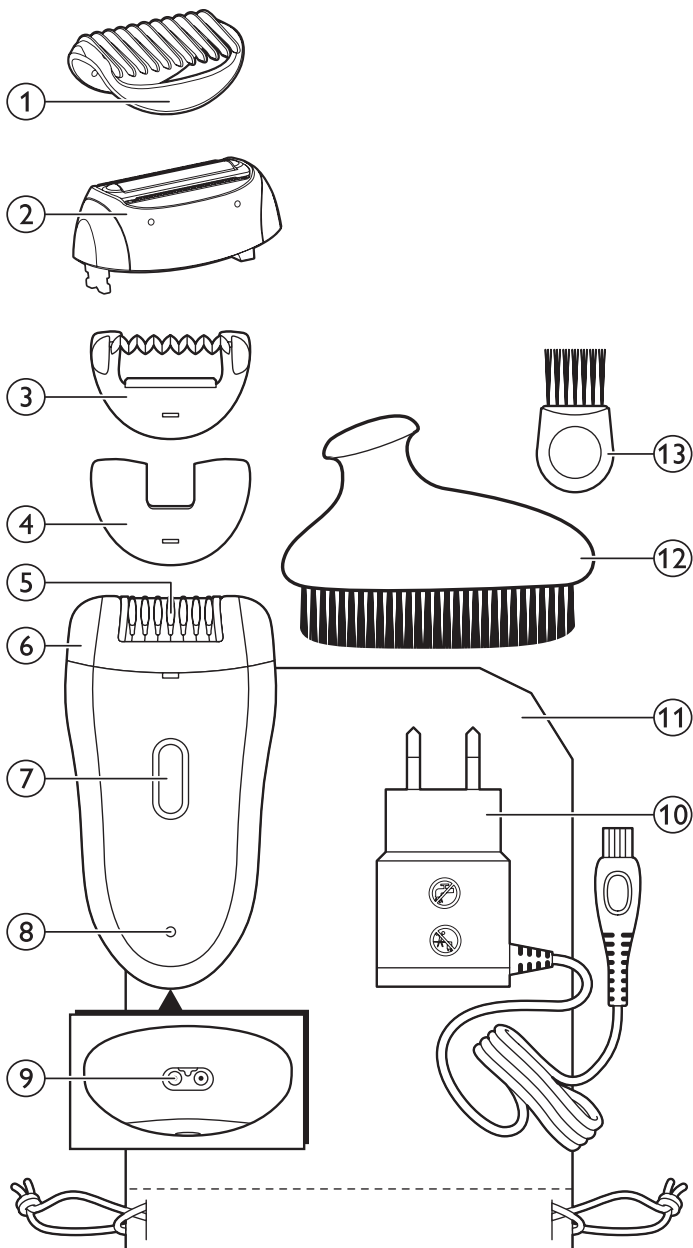

ENGLISH	6
DANSK	16
DEUTSCH	26
ΕΛΛΗΝΙΚΑ	37
ESPAÑOL	48
SUOMI	59
FRANÇAIS	69
ITALIANO	79
NEDERLANDS	90
NORSK	101
PORTUGUÊS	111
SVENSKA	122
TÜRKÇE	132

Introduction

Congratulations on your purchase and welcome to Philips! To fully benefit from the support that Philips offers, register your product at www.philips.com/welcome.

General description (Fig. 1)

- 1 Comb
- 2 Shaving head
- 3 Double wavy massage attachment
- 4 Sensitive area cap
- 5 Epilating discs
- 6 Epilating head
- 7 On/off button
 - press once for speed II
 - press twice for speed I
 - press three times to switch off
- 8 Charging light (white) with battery-low indication (red)
- 9 Socket for small plug
- 10 Adapter
- 11 Storage pouch
- 12 Exfoliation brush
- 13 Cleaning brush

Important

Read this user manual carefully before you use the appliance and save it for future reference.

Danger

- Keep the adapter dry.

Warning

- If the adapter is damaged, always have it replaced with one of the original type in order to avoid a hazard.
- This appliance is not intended for use by persons (including children) with reduced physical, sensory or mental capabilities, or lack of experience and knowledge, unless they have been given supervision or instruction concerning use of the appliance by a person responsible for their safety.
- Children should be supervised to ensure that they do not play with the appliance.
- The adapter contains a transformer. Do not cut off the adapter to replace it with another plug, as this causes a hazardous situation.
- Do not insert metal-containing material into the socket for the appliance plug to avoid short circuiting.

Caution

- This appliance is only intended for removing women's body hair on areas below the neck: underarms, bikini line and legs. Do not use it for any other purpose.
- Fully charge the appliance every 3 to 4 months, even if you do not use the appliance for a longer time.

- To prevent damage and injuries, keep **operating** appliance (with or without attachment) away from scalp hair, eyebrows, eyelashes, clothes, threads, cords, brushes etc.
- Do not use the appliance and exfoliation brush on irritated skin or skin with varicose veins, rashes, spots, moles (with hairs) or wounds without consulting your doctor first. People with a reduced immune response or people who suffer from diabetes mellitus, haemophilia or immunodeficiency should also consult their doctor first.
- For hygienic reasons, the appliance and exfoliation brush should only be used by one person.
- Your skin may become a little red and irritated the first few times you use the epilator. This phenomenon is absolutely normal and quickly disappears. As you use the appliance more often, your skin gets used to epilation, skin irritation decreases and regrowth becomes thinner and softer. If the irritation has not disappeared within three days, we advise you to consult a doctor.
- Do not use the epilating head, the shaving head, the attachments, the comb or the exfoliation brush if they are damaged or broken, as this may cause injury.
- Do not clean the appliance with water that is hotter than shower temperature (max. 40°C).
- Charge, use and store the appliance at a temperature between 10°C and 30°C.
- Make sure the socket is live when you charge the appliance. The electricity supply to sockets in mirror cabinets over washbasins or shaver sockets in bathrooms may be cut off when the light is turned off.
- Do not use bath or shower oils when you epilate under wet conditions, as this may cause serious skin irritations.

Compliance with standards

This Philips appliance complies with all standards regarding electromagnetic fields (EMF). If handled properly and according to the instructions in this user manual, the appliance is safe to use based on scientific evidence available today.

General



- This symbol means that this appliance is suitable for use in a bath or shower and for cleaning under a running tap.
- For safety reasons, this appliance can only be operated cordlessly.
- The adapter is equipped with an automatic voltage selector and is suitable for mains voltages ranging from 100 to 240 volts.

Preparing for use

Charging

Charging the epilator takes approximately 1 hour. When the epilator is fully charged, it has a cordless operating time of up to 30 minutes.

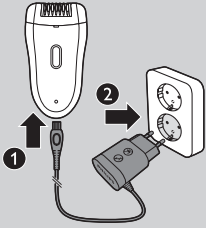

- 1 Switch off the appliance before you charge it. Then connect it to a wall socket.



- ▶ The charging light flashes white to indicate that the appliance is charging.



20 min.

- ▶ When the battery is fully charged, the charging light lights up white continuously for 20 minutes and then goes out.

Battery low or empty

- When the battery is almost empty, the charging light starts to flash red. When this happens, the battery still contains enough energy for a few minutes of epilating.
- When the battery is completely empty, the charging light lights up red continuously. To charge the epilator, see section 'Charging' above.

Using the appliance

Clean the epilating head and charge the appliance fully before you use the appliance for the first time.

Note: You cannot use the appliance while it is connected to the mains.

Epilating tips

- **Wet:** If you are new to epilation, we advise you to start epilating on wet skin, as water relaxes the skin and makes epilation less painful and more gentle. The appliance is waterproof and can be safely used in the shower or bathtub.

Tip: If you want you can use your common shower gel or foam.

- **Dry:** If you epilate dry, epilation is easier just after taking a bath or shower. Make sure your skin is completely dry when you start epilating.

- **General:** Make sure your skin is clean and free from grease. Do not apply any cream to your skin before you start to epilate.
- **General:** We advise you to epilate before you go to bed at night, as skin irritation usually disappears overnight.
- **General:** Epilation is easier and more comfortable when the hairs have a length of 3-4 mm. If the hairs are longer, we recommend that you shave first and epilate the shorter regrowing hairs after 1 or 2 weeks.

Epilating

Note: If you are new to epilation, start epilating with the double wavy massage attachment to minimise the pulling sensation of epilation. This attachment is only intended for epilating the legs.

Note: To epilate the underarms or bikini line, use the sensitive area cap that reduces the number of active epilating discs.

- 1** Put the double wavy massage attachment or the sensitive area cap on the epilating head.
- 2** Press the on/off button once to switch on the appliance.
 - ▶ The appliance starts to operate at speed II, which is the most efficient speed for epilating.

Note: If you want to use speed I, press the on/off button a second time. Speed I is suitable for areas with little hair growth, for hard-to-reach areas and for areas where bones are located directly beneath the skin, such as knees and ankles.

- 3** Stretch the skin with your free hand to make the hairs stand upright. Place the epilating head at an angle of 90° onto the skin with the on/off button pointing in the direction in which you are going to move the appliance.

- Epilate your bikini line as shown in the figure.

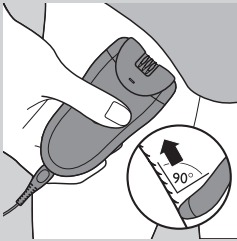
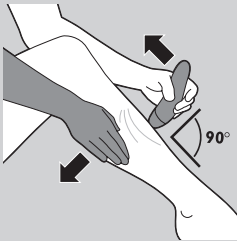
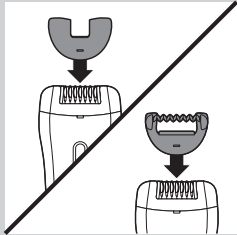

- Epilate your underarms as shown in the figure.

- 4** Move the appliance slowly over the skin against the direction of the hair growth while pressing it lightly.
- 5** Press the on/off button a third time to switch off the appliance.

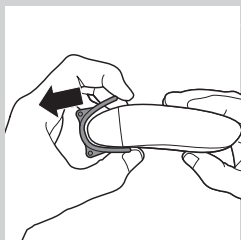

- 6** Remove the double wavy massage attachment or the sensitive area cap by pulling it off the appliance.

Tip: When epilating the underarms, use a small amount of your common shower gel for a better gliding.

Tip: To relax the skin, we advise you to apply a moisturising cream immediately or a few hours after epilation. For the underarms, use a gentle deodorant without alcohol.

Using the exfoliation brush

- You can use the exfoliation brush dry or wet to remove dead skin cells gently and thoroughly. Make gentle circular movements with the exfoliation brush for a soft exfoliating effect. This helps to prevent ingrown hairs and gives you smooth, soft and fresh-looking skin.
- Brush your skin with the exfoliation brush one day before and two days after epilating. After this, use it 2-3 times a week. Scrub your legs with gentle, circular movements, starting at the ankles.

Note: When you use the exfoliation brush on dry skin, do not use exfoliating creams, gels or foams.

Tip: To prevent dry skin in general, moisturise your skin daily with your preferred moisturising cream.

Do not use the exfoliation brush immediately after epilation, as this may intensify possible skin irritation caused by the epilator.

Shaving the underarms and bikini line

Note: Use the shaving head under dry conditions to achieve the best results. Use the shaving head to shave sensitive areas.

- 1** Push the epilating head in the direction of the arrows on the back of the appliance (1) and remove it from the appliance (2).

- 2** Put the shaving head on the appliance (1) and push it against the direction of the arrows on the back of the appliance (2) to fix it.

- 3** Switch on the appliance.

- 4** Stretch the skin with your free hand. When shaving the underarms, raise your arm to stretch the skin.

- 5** Place the appliance onto your skin, with the on/off button pointing in the direction in which you are going to move the appliance.

- 6** Move the appliance against the direction of hair growth.

Note: Make sure that the shaving foil with integrated trimmer is always fully in contact with the skin.

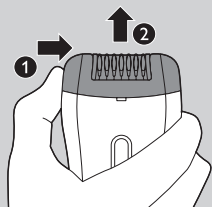
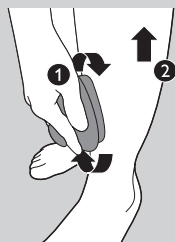



- Shave your bikini line as shown in the figure. Move the appliance in different directions.

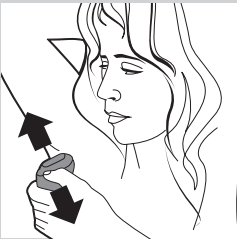

- Shave your underarms as shown in the figure. Move the appliance in different directions.

7 When you have finished shaving, switch off the appliance and clean the shaving head (see chapter 'Cleaning and maintenance').

Pretrimming with the shaving head and comb before epilator

Use the shaving head and comb to trim the hair in your bikini line to a hair length of 4mm. You can also use the comb to pretrim long hairs (longer than 10mm).

Note: Use the comb only under dry conditions to achieve the best results.

- 1** To attach the shaving head, follow steps 1 and 2 in section 'Shaving the underarms and bikini line'.
- 2** Put the comb on the shaving head.
- 3** Follow steps 3 to 7 in section 'Shaving the underarms and bikini line'. To obtain an even result, make sure that the comb stays fully in contact with the skin.

Note: Do not place the appliance on the skin too steeply.

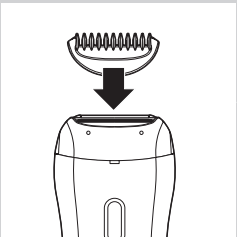

Overheat protection

This function helps to prevent overheating of the appliance.

Note: To avoid overheating of the epilator, do not press the appliance too hard onto your skin. The epilator works best when you move it over your skin without exerting any pressure.

If the overheat protection is activated, the appliance switches off automatically and the charging light flashes red for 30 seconds.

You can reset the overheat protection by letting the appliance cool down and then switch it on again.

Note: If the charging light starts to flash red again, the appliance has not yet cooled down completely.

Overload protection

If you press the epilating head too hard onto your skin or when the epilating discs of the epilating head get blocked (e.g. by clothes etc.), the appliance switches off and the charging light flashes red for 5 seconds. Turn the epilating discs with your thumb until you can remove whatever is blocking the epilating discs.

Cleaning and maintenance

Never use scouring pads, abrasive cleaning agents or aggressive liquids such as petrol or acetone to clean the appliance.

Always keep the adapter dry. Never rinse it under the tap or immerse it in water.

Note: Make sure the appliance is switched off and unplugged before you start to clean it.

- If necessary, clean the adapter with the cleaning brush or a dry cloth.
- After each wet use, clean the appliance thoroughly with water to ensure optimum performance.

Cleaning the epilating head and attachments

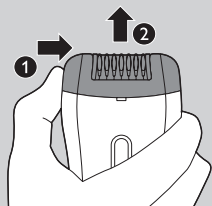

- 1** Switch off the appliance.
- 2** Remove the attachment from the epilating head.
- 3** Push the epilating head to the right (1) and remove it from the appliance (2).

Note: Never try to detach the epilating discs from the epilating head.



- 4** Remove loose hairs with the cleaning brush.
- 5** Rinse all parts under the tap and shake excess water off.

Note: Make sure all parts are completely dry before you reassemble the appliance.

Cleaning the exfoliation brush

- 1** Rinse the exfoliation brush under the tap, if necessary with some soap or shower gel, and let it dry before you store it.

Cleaning the shaving head and the comb



- 1 Push the shaving head in the direction of the arrows on the back of the appliance (1) and remove it (2).

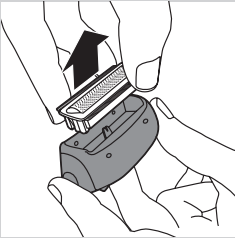

- 2 Remove the shaving foil from the shaving head.

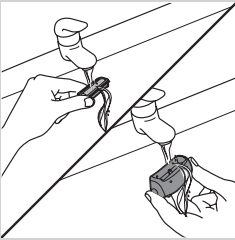

- 3 Rinse the shaving foil and the inside of the shaving head under the tap for 5-10 seconds while turning them.

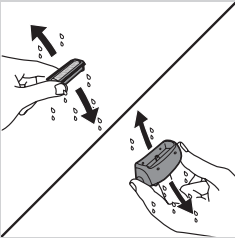

- 4 Shake the shaving foil and shaving head firmly.

Note: Do not exert any pressure on the shaving foil to avoid damage.

Note: Make sure the shaving foil and shaving head are completely dry before you reassemble them.

- 5 Clean the comb with the cleaning brush or under the tap.

Tip: Rub a drop of sewing machine oil onto the shaving foil twice a year.

Replacement

If you need to replace a part or want to purchase an additional part, go to your Philips dealer or visit www.philips.com/shop. If you have problems obtaining the parts, please contact the Philips Consumer Care Centre in your country.

Shaving head

If you use the shaving head two or more times a week, replace the shaving unit after around two years or if it is damaged.

Environment



- Do not throw away the appliance with the normal household waste at the end of its life, but hand it in at an official collection point for recycling. By doing this, you help to preserve the environment.



- The built-in rechargeable battery contains substances that may pollute the environment. Always remove the battery before you discard and hand in the appliance at an official collection point. Dispose of the battery at an official collection point for batteries. If you have trouble removing the battery, you can also take the appliance to a Philips service centre. The staff of this centre will remove the battery for you and will dispose of them in an environmentally safe way.

Removing the rechargeable battery

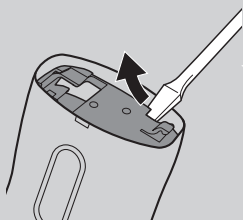

- 1** Disconnect the appliance from the adapter. Let the appliance operate until the battery is completely empty.
- 2** Remove the epilating head and open the appliance with a screwdriver.

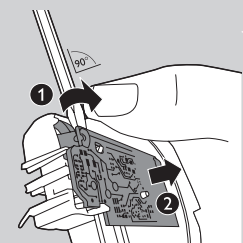

- 3** Insert the screwdriver into the small slot in the printed circuit board (1). Turn around the screwdriver until the connection between the printed board and battery breaks off (2).

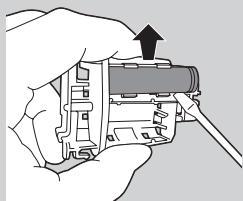

- 4** Pry the battery out of the appliance with the screwdriver.

Caution: Be careful, the battery strips are sharp.

Do not attempt to replace the rechargeable battery.

Do not connect the appliance to the mains again after you have removed the rechargeable battery.

Guarantee and service

If you have a problem, need information or replacement parts or if you want to purchase additional parts, please visit the Philips website at www.philips.com/support or contact the Philips Consumer Care Centre in your country. You find its phone number in the worldwide guarantee leaflet. If there is no Consumer Care Centre in your country, go to your local Philips dealer.

Troubleshooting

Problem	Cause	Solution
My skin is irritated after shaving or trimming.	You move the shaver (with trimming comb) in the wrong direction and/or you use it with too much pressure.	<p>Slight skin irritation like red skin may occur. This is normal. To avoid irritated skin, make sure the shaving head (with trimming comb) is always in full contact with the skin and that you gently move the appliance against the direction of hair growth.</p> <p>Do not apply too much pressure during shaving and trimming, as this may cause skin irritation.</p> <p>Check if the shaving head or the trimming comb is broken. Only replace damaged or broken parts with original Philips parts.</p>

Introduktion

Tillykke med dit køb og velkommen til Philips! For at få fuldt udbytte af den support, Philips tilbyder, skal du registrere dit produkt på www.philips.com/welcome.

Generel beskrivelse (fig. 1)

- 1 Kam
- 2 Skærhoved
- 3 Dobbeltbølget massagetilbehør
- 4 Præcisionskappe til sensitive områder
- 5 Pincetskiver
- 6 Epilatorhoved
- 7 On/off-knap
 - tryk en gang for hastighed II
 - tryk to gange for hastighed I
 - tryk tre gange for at slukke
- 8 Opladeindikator (hvid) med indikator for lavt batteriniveau (rød)
- 9 Lille strømstik
- 10 Adapter
- 11 Opbevaringssetui
- 12 Eksfolieringsbørste
- 13 Rensebørste

Vigtigt

Læs denne brugsvejledning omhyggeligt igennem, inden apparatet tages i brug, og gem den til eventuelt senere brug.

Fare

- Hold adapteren tør.

Advarsel

- Hvis adapteren beskadiges, skal den altid udskiftes med en original adapter af samme type for at undgå en farlig situation.
- Dette apparat er ikke beregnet til at blive brugt af personer (herunder børn) med nedsatte fysiske og mentale evner; nedsat følesans eller manglende erfaring og viden, medmindre de er blevet vejledt eller instrueret i apparatets anvendelse af en person, der er ansvarlig for deres sikkerhed.
- Apparatet bør holdes uden for børns rækkevidde for at sikre, at de ikke kan komme til at lege med det.
- Adapteren indeholder en transformer. Adapteren må ikke klippes af og udskiftes med et andet stik, da dette vil forårsage en farlig situation.
- Sæt ikke metalholdige materialer i stikkontakten til apparatstikket for at undgå kortslutning.

Forsigtig

- Dette apparat er kun beregnet til fjernelse af kvinders kropsbehåring fra halsen og nedefter: Armhuler, bikinilinje og ben. Anvend det ikke til andre formål.
- Oplad apparatet helt hver 3. - 4. måned, selvom du ikke anvender apparatet i længere tid.

- For at undgå skader og uheld skal apparatet (med og uden tilbehør) altid holdes i sikker afstand fra hovedhår, øjenbryn, øjenvipper, tøj, snore, ledninger, børster o.lign., **når det er tændt**.
- Brug ikke apparatet og eksfolieringsbørsten på irriteret hud eller hud med åreknuder; udslet, knopper; modermærker (med hår) eller sår uden at konsultere din læge. Personer med svækket immunforsvar eller personer, der lider af diabetes, hæmofili eller nedsat immunforsvar, skal altid først konsultere lægen.
- Af hygiejniske årsager bør apparatet og eksfolieringsbørsten kun anvendes af én person.
- Huden bliver måske lidt rød og irriteret de første par gange epilatoren anvendes. Dette er helt normalt og vil hurtigt forsvinde. Efterhånden som huden vænner sig til behandlingen, bliver den mindre irriteret, og de hår, der gror ud igen, vil være blødere og tyndere. Hvis en eventuel hudirritation ikke er forsvundet efter 3 dage, bør du kontakte lægen.
- Brug ikke epilatorhovedet, shaverhovedet, tilbehøret, kammen eller eksfolieringsbørsten, hvis de er beskadigede eller i stykker, da det kan forårsage personskade.
- Apparatet må ikke rengøres med vand, der er varmere end almindelig brusebadstemperatur (maks. 40°C).
- Brug, oplad og opbevar altid apparatet ved en temperatur mellem 10°C og 30°C.
- Sørg for, at stikkontakten, der anvendes til opladningen, er tændt. Vær opmærksom på, at stikkontakter i toiletskabe og lign. samt specielle stik til barbermaskiner kan være afbrudt, når lyset på badeværelset er slukket.
- Brug ikke badeolier, når du epilerer under våde forhold, da dette kan forårsage alvorlig hudirritation.

Overholdelse af standarder

Dette Philips-apparat overholder alle standarder for elektromagnetiske felter (EMF). Ved korrekt anvendelse i overensstemmelse med instruktionerne i denne brugervejledning er apparatet sikkert at anvende ifølge den videnskabelige viden, der er tilgængelig i dag.

Generelt

- Dette symbol betyder, at apparatet kan bruges i badet eller rengøres under vandhanen.
- Af sikkerhedsmæssige årsager kan apparatet kun betjenes trådløst.
- Adapteren er udstyret med automatisk spændingstilpasning til netspændinger mellem 100 og 240 volt.



Klargøring

Opladning

Opladning af epilatoren tager ca. 1 time. Når epilatoren er fuldt opladet, har den en trådløs brugstid på op til 30 minutter.

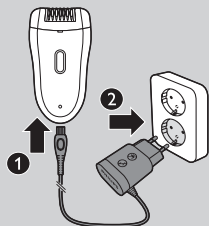

- 1** Sluk apparatet, før du oplader det. Tilslut det derefter til stikkontakten.



- Opladeindikatoren blinker hvidt for at vise, at apparatet oplades.



20 min.

- Når batteriet er fuldt opladet, lyser indikatoren i 20 minutter, hvorefter den går ud.

Batteri tomt eller næsten tomt

- Når batteriet er næsten tomt, begynder opladeindikatoren at blinke rødt. Når det sker, indeholder batteriet stadig nok strøm til et par minutters epilering.
- Når batteriet er helt tomt, lyser opladeindikatoren konstant rødt. Se afsnittet "Opladning" for at oplade epilatoren.

Sådan bruges apparatet

Rengør epilatorhovedet, og oplad apparatet helt, før du bruger apparatet for første gang.

Bemærk: Du kan ikke bruge apparatet, mens det er tilsluttet en stikkontakt.

Tip til epilering

- **Vådt:** Hvis du ikke tidligere har prøvet epilering, anbefaler vi, at du starter epileringen på våd hud, da vand afslapper huden og gør epileringen mindre smertefuld og mere skånsom. Dette apparat er vandtæt og er sikkert at bruge i brusebadet eller badekarret.

Tip: Hvis du ønsker det, kan du bruge almindelig flydende sæbe eller skum.

- **Tørt:** Hvis du epileringer under tørre forhold, er det nemmest at bruge epilatoren lige efter et kar- eller brusebad, men huden skal være helt tør, inden du starter.

- **Generelt:** Sørg for, at huden er ren og fri for fedt. Påfør ikke nogen creme på huden før epileringen.
- **Generelt:** Sørg for, at huden er ren, helt tør og fri for fedt. Påfør ikke creme på huden før epileringen.
- **Generelt:** Epilering er nemmere og mere behagelig, når hårene har en længde på 3 - 4 mm. Hvis hårene er længere, anbefaler vi, at du barberer benene først og venter 1 eller 2 uger, før du epilerer de kortere hår, som gror frem.

Epilering

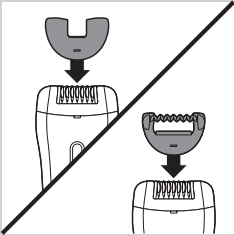

Bemærk: Hvis du ikke har prøvet at epilere før, skal du starte epileringen med det dobbeltbølggede massagetilbehør for at minimere smertefornemmelsen ved epilering. Dette tilbehør må kun anvendes til at epilere ben.

Bemærk: Hvis du vil epilere under armene eller ved bikinilinjen, skal du bruge præcisionskappen til følsomme områder, der reducerer antallet af aktive epilatorskiver.

1 Sæt det dobbeltbølggede massagetilbehør eller præcisionskappen til følsomme områder på epilatorhovedet.

2 Tryk en gang på on/off-knappen for at tænde for apparatet.

Apparatet starter med hastighed II, som er den mest effektive hastighed til epilering.

Bemærk: Hvis du vil bruge hastighed I, skal du trykke på on/off-knappen igen. Hastighed I er velegnet til områder med mindre hårvækst, til svært tilgængelige områder og til områder, hvor der er knogler lige under huden, f.eks. knæ og ankler.

3 Stræk huden ud med den frie hånd, så hårene rejser sig. Placer epilatorhovedet i en vinkel på 90° på huden med on/off-knappen i den retning, som apparatet skal bevæges i.

- Epiler bikinilinjen som vist på tegningen.

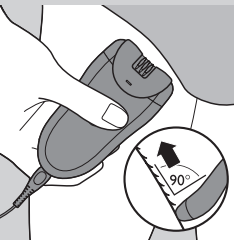
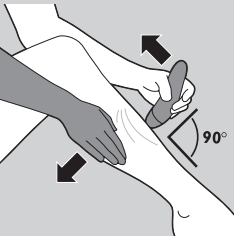

- Epilér armhulerne som vist på illustrationen.

4 Bevæg apparatet langsomt hen over huden med ganske let tryk, imod hårenes vækstretning.

5 Tryk en gang til på on/off-knappen for at slukke for apparatet.

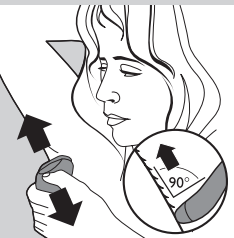

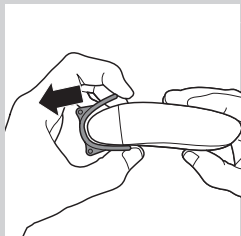

- 6** Tag det dobbeltbølgende massagetilbehør eller præcisionskappen til følsomme områder af ved at trække det af apparatet.

Tip: Brug lidt flydende sæbe, når du epilierer armhulerne, så apparatet glider bedre.

Tip: Vi anbefaler, at du med det samme eller inden for et par timer efter epileringen smører huden med fugtighedscreme. Det hjælper huden til at slappe af. Brug en skånsom deodorant uden alkohol under armene.

Brug af eksfolieringsbørsten

- Du kan bruge en tør eller fugtig eksfolieringsbørste til blidt og grundigt at fjerne døde hudceller. Lav lette, cirkulære bevægelser med eksfolieringsbørsten for at få en blød eksfolieringseffekt. Det hjælper med til at forhindre indgroede hår og giver dig en lækker, blød og frisk hud.
- Børst din hud med eksfolieringsbørsten en dag før og to dage efter epileringen. Brug den derefter 2 -3 gange om ugen. Skub dine ben med blide, cirkulære bevægelser. Start ved anklerne.

Bemærk: Når du bruger eksfolieringsbørsten på tør hud, må du ikke bruge eksfolieringscremer, -geler eller -skum.

Tip: Generelt skal du fugte din hud dagligt med din foretrukne fugtighedscreme, for at undgå at du får tør hud.

Brug ikke eksfolieringsbørsten med det samme efter epilering, da det kan forstærke mulige hudirritationer forårsaget af epilatoren.

Barbering af armhuler og bikinilinje

Bemærk: Brug shaverhovedet på tør hud for at opnå de bedste resultater. Brug shaverhovedet til at barbere følsomme områder:

- 1** Skub epilatorhovedet i den retning, pilene bag på apparatet viser (1), og tag det af apparatet (2).

- 2** Sæt shaverhovedet på apparatet (1), og skub det imod den retning, pilene bag på apparatet viser (2) for at sætte det fast.

- 3** Tænd for apparatet.

- 4** Stræk huden ud med din frie hånd. Løft armen for at strække huden ud, når du barberer området under armene.

- 5** Placer apparatet på huden, mens on/off-knappen peger i den retning, du vil bevæge apparatet.

- 6** Bevæg altid apparatet imod hårenes vækstretning.

Bemærk: Sørg for, at skærfolien med den integrerede trimmer altid er i fuld kontakt med huden.

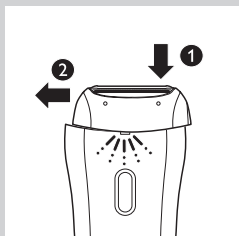
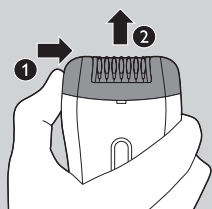
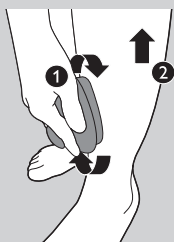



- Bikinilinjens barberes som vist på illustrationen. Bevæg apparatet i forskellige retninger.



- Armhulerne barberes som vist på illustrationen. Bevæg apparatet i forskellige retninger.

7 Sluk apparatet, og rengør shaverhovedet, når du er færdig med barberingen (se kapitlet "Rengøring og vedligeholdelse").

Trimning med shaverhovedet og kammen før epilering

Brug shaverhovedet og kammen til at trimme din bikinilinjens længde til en hårlængde på 4 mm. Du kan også bruge kammen til at trimme lange hår (mere end 10 mm).

Bemærk: Brug kun kammen på tør hud for at opnå de bedste resultater.

- 1** Sæt shaverhovedet på ved at følge trin 1 og 2 i afsnittet "Barbering af armhuler og bikinilinjens".
- 2** Sæt kammen på skærhovedet.
- 3** Følg trin 3 til 7 i afsnittet "Barbering af armhuler og bikinilinjens". Du får et endnu bedre resultat ved at sørge for, at kammen hele tiden er i fuld kontakt med huden.

Bemærk: Placer ikke apparatet for stejlt mod huden.

Beskyttelse mod overophedning

Denne funktion forhindrer overophedning af apparatet.

Bemærk: Pres ikke apparatet for hårdt mod huden, da det kan medføre overophedning. Epilatoren fungerer bedst, når du bevæger den over huden uden at presse.

Hvis overophedningssikringen er aktiveret, slukker apparatet automatisk, og opladeindikatoren blinker rødt i 30 sekunder.

Du kan nulstille overophedningssikringen ved at lade apparatet køle ned og derefter tænde det igen.

Bemærk: Hvis indikatorerne begynder at blinke rødt igen, er apparatet ikke kølet helt ned.

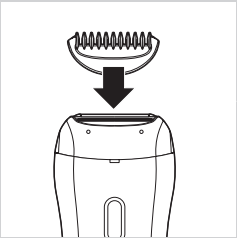

Overbelastningssikring

Hvis du presser epilatorhovedet for hårdt mod huden, eller hvis pincetskiverne på epilatorhovedet blokeres (f.eks. af tøj), slukker apparatet, og opladeindikatoren blinker rødt i 5 sekunder.

Drej pincetskiverne med tommelfingeren, indtil du kan fjerne det, der eventuelt måtte blokere dem.

Rengøring og vedligeholdelse

Brug aldrig skuresvampe eller skræppe rengøringsmidler så som benzin, acetone eller lignende til rengøring af apparatet.

Hold altid adapteren tør. Skyl den aldrig under vandhanen, og læg den ikke i vand.

Bemærk: Kontrollér, at apparatet er slukket, og at stikket er trukket ud, før opladningen påbegyndes.

- Rengør om nødvendigt adapteren med rensbørsten eller en tør klud.
- Efter hver våd brug skal du rengøre apparatet grundigt med vand for at sikre optimal ydeevne.

Rengøring af epilatorhoved og tilbehør

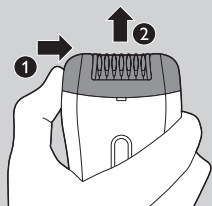

- 1** Sluk for apparatet.
- 2** Fjern tilbehøret fra epilatorhovedet.
- 3** Skub epilatorhovedet til højre (1), og fjern det fra apparatet (2).

Bemærk: Prøv aldrig at fjerne pincetskiverne fra epilatorhovedet.

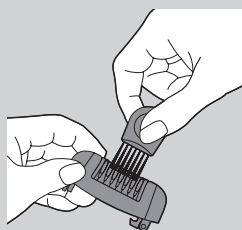

- 4** Fjern løse hår med rensbørsten.
- 5** Skyl alle dele under vandhanen, og ryst overskydende vand af.

Bemærk: Sørg for, at alle delene er helt tørre, før du samler apparatet igen.

Rengøring af eksfolieringsbørsten

- 1** Skyl eksfolieringsbørsten under vandhanen, evt. med lidt sæbe, og lad den tørre, før du gemmer den væk.

Rengøring af skærhoved og kam



- 1 Skub shaverhovedet i den retning, pilene bag på apparatet viser (1), og tag det af apparatet (2).

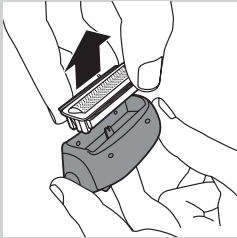

- 2 Fjern skærfolien fra skærhovedet.

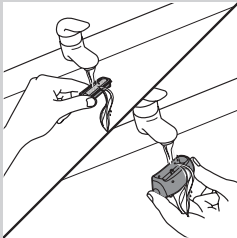

- 3 Skyl skærfolien og det indvendige af shaverhovedet under vandhanen i 5-10 sekunder, mens du drejer dem.

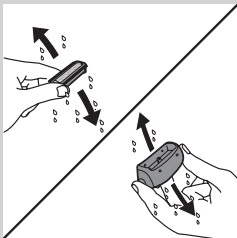

- 4 Ryst skærfolien og shaverhovedet grundigt.

Bemærk: Tryk ikke på skærfolien, da den ellers kan blive beskadiget.

Bemærk: Sørg for, at skærfolien og shaverhovedet begge er helt tørre, inden du samler dem.

- 5 Rengør kammen med rensbørsten eller under vandhanen.

Tip: Smør skærfolien med en dråbe symaskineolie to gange om året.

Udskiftning

Hvis du får brug for en reservedel eller ønsker at købe en ekstra del, kan du besøge din Philips-forhandler eller besøge www.philips.com/shop. Hvis du har problemer med at få fat i reservedele, skal du kontakte dit lokale Philips Kundecenter.

Skærhoved

Hvis du bruger skærhovedet to gange eller mere om ugen, skal du udskifte skærenheden efter ca. to år; eller hvis det er beskadiget.

Miljøhensyn

- Apparatet må ikke smides ud sammen med det almindelige husholdningsaffald, når det til sin tid kasseres. Aflever det i stedet på en kommunal genbrugsstation. På den måde er du med til at beskytte miljøet.

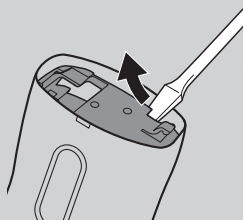

- Det indbyggede genopladelige batteri indeholder stoffer, der kan forurene miljøet. Fjern altid batteriet, før du kasserer apparatet og afleverer det på en genbrugsstation. Aflever batteriet på et officielt indsamlingssted for brugte batterier. Kan du ikke få batteriet ud, kan du aflevere apparatet til Philips, som vil sørge for udtagning og bortskaffelse på en miljømæssig forsvarlig måde.

Udtagning af det genopladelige batteri

- 1** Frakobl apparatet fra adapteren. Lad apparatet køre, indtil batteriet er løbet helt tørt.

- 2** Fjern epilatorhovedet, og åbn apparatet med en skruetrækker.

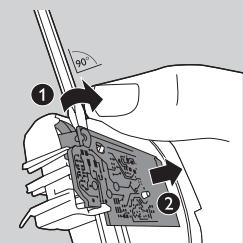

- 3** Sæt skruetrækkeren ind i den lille åbning i printpladen (1). Drej skruetrækkeren, indtil forbindelsen mellem printpladen og batteriet knækkes over (2).

- 4** Lirk batteriet ud af apparatet med skruetrækkeren.

Forsigtig: Pas på: Strimlerne på batteriet er skarpe.

Forsøg ikke at udskifte det genopladelige batteri.

Apparatet må ikke tilsluttes lysnettet igen, efter at det genopladelige batteri er fjernet.

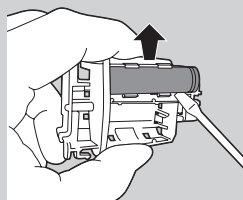

Reklamationsret og service

Hvis du har et problem og behøver oplysninger eller reservedele, eller hvis du vil købe ekstra dele, skal du besøge Philips' websted på www.philips.com/support eller kontakte dit lokale Philips Kundecenter. Du kan finde telefonnummeret i "World-Wide Guarantee" folderen. Hvis der ikke findes et kundecenter i dit land, bedes du kontakte din lokale Philips-forhandler.

Fejlfinding

Problem	Årsag	Løsning
Min hud er irriteret efter barbering eller trimning.	Du bevæger shaveren (med trimmekammen) i den forkerte retning, og/eller du trykker for hårdt mod huden.	Der kan forekomme let hudirritation i form af rødme. Dette er normalt. For at undgå irriteret hud skal du sikre dig, at shaverhovedet (med trimmekammen) altid er i fuld kontakt med huden, og at du bevæger apparatet nænsomt mod hårenes vækstretning. Tryk ikke for hårdt under barbering og trimning, da det kan give hudirritation. Kontroller, at shaverhovedet eller trimmekammen ikke er beskadiget. Beskadigede eller ødelagte dele bør kun udskiftes med originale Philips-dele.

Einführung

Herzlichen Glückwunsch zu Ihrem Kauf und willkommen bei Philips! Um das Kundendienstangebot von Philips vollständig nutzen zu können, sollten Sie Ihr Produkt unter www.philips.com/welcome registrieren.

Allgemeine Beschreibung (Abb. 1)

- 1 Kamm
- 2 Scherkopf
- 3 Doppelt wellenförmiger Massageaufsatz
- 4 Aufsatz für empfindliche Körperzonen
- 5 Epilierpinzetten
- 6 Epilierkopf
- 7 Ein-/Ausschalter
 - Einmal drücken für Geschwindigkeit II
 - Zweimal drücken für Geschwindigkeit I
 - Dreimal drücken zum Ausschalten
- 8 Ladeanzeige (weiß) mit Warnanzeige bei geringem Ladestand (rot)
- 9 Buchse für kleinen Stecker
- 10 Adapter
- 11 Aufbewahrungstasche
- 12 Peeling-Bürste
- 13 Reinigungsbürste

Wichtig

Lesen Sie diese Bedienungsanleitung vor dem Gebrauch des Geräts aufmerksam durch, und bewahren Sie sie für eine spätere Verwendung auf.

Gefahr

- Halten Sie den Adapter trocken.

Warnhinweis

- Wenn der Adapter defekt oder beschädigt ist, darf er nur durch ein Original-Ersatzteil ausgetauscht werden, um Gefährdungen zu vermeiden.
- Dieses Gerät ist für Benutzer (einschl. Kinder) mit eingeschränkten physischen, sensorischen oder psychischen Fähigkeiten bzw. ohne jegliche Erfahrung oder Vorwissen nur dann geeignet, wenn eine angemessene Aufsicht oder ausführliche Anleitung zur Benutzung des Geräts durch eine verantwortliche Person sichergestellt ist.
- Achten Sie darauf, dass Kinder nicht mit dem Gerät spielen.
- Der Adapter enthält einen Transformator. Ersetzen Sie den Adapter keinesfalls durch einen anderen Stecker, da dies eine Gefährdungssituation darstellt.
- Zur Vermeidung eines Kurzschlusses stecken Sie kein metallhaltiges Material in die Buchse für den Gerätestecker.

Achtung

- Dieses Gerät ist nur für die Entfernung von weiblichem Körperhaar an Hautpartien unterhalb des Halses vorgesehen: Achselhöhlen, Bikinizone und Beine. Verwenden Sie es nicht für andere Zwecke.
- Laden Sie das Gerät alle 3 bis 4 Monate vollständig auf, auch wenn Sie es längere Zeit nicht verwenden.

- Halten Sie das **eingeschaltete** Gerät (mit oder ohne Aufsatz) fern von Kopfhaar, Wimpern und Augenbrauen sowie von Kleidung, Fäden, Kabeln, Bürsten usw., um Verletzungen und Beschädigungen zu vermeiden.
- Benutzen Sie das Gerät und die Peeling-Bürste nicht bei Hautreizungen, Krampfadern, Ausschlag, Pickeln, (behaarten) Muttermalen oder Wunden, ohne vorher einen Arzt zu konsultieren. Gleiches gilt für Patienten mit geschwächter Immunabwehr, Diabetes, Hämophilie und Immunsuffizienz.
- Aus hygienischen Gründen sollte das Gerät und die Peeling-Bürste nur von einer Person verwendet werden.
- Nach den ersten Anwendungen kann Ihre Haut möglicherweise mit Rötungen oder Reizungen reagieren. Dies ist völlig normal und sollte sich bald legen, sobald Sie sich an das Epilieren gewöhnt haben und die nachwachsenden Haare feiner und weicher werden. Sollte die Hautirritation nicht innerhalb von 3 Tagen wieder abklingen, konsultieren Sie Ihren Arzt.
- Um Verletzungen zu vermeiden, sollten Sie keinen beschädigten Epilierkopf, Scherkopf, keine beschädigten Aufsätze, keinen beschädigten Kamm und keine beschädigte Peeling-Bürste verwenden.
- Bei der Reinigung des Geräts darf das Wasser nicht wärmer als normales Duschwasser (max. 40 °C) sein.
- Laden, benutzen und verwahren Sie das Gerät bei Temperaturen zwischen 10 °C und 30 °C.
- Prüfen Sie vor dem Aufladen des Geräts, ob die Steckdose kontinuierlich Strom führt. Steckdosen in Badezimmerschränken über Waschbecken sowie Rasierer-Steckdosen werden häufig zusammen mit der Raumbelichtung ausgeschaltet.
- Verwenden Sie keine Bade- oder Duschöle, wenn Sie nass epilieren, da dies zu starken Hautreizungen führen kann.

Normerfüllung

Dieses Philips Gerät erfüllt sämtliche Normen bezüglich elektromagnetischer Felder (EMF). Nach aktuellen wissenschaftlichen Erkenntnissen ist das Gerät sicher im Gebrauch, sofern es ordnungsgemäß und entsprechend den Anweisungen in dieser Bedienungsanleitung gehandhabt wird.

Allgemeines



- Dieses Symbol bedeutet, dass dieses Gerät für den Gebrauch in einer Badewanne oder Dusche und für die Reinigung unter fließendem Wasser geeignet ist.
- Aus Sicherheitsgründen kann dieses Gerät nur kabellos bedient werden.
- Der Adapter hat eine automatische Spannungsanpassung und eignet sich für Netzspannungen von 100 bis 240 Volt.

Für den Gebrauch vorbereiten

Laden

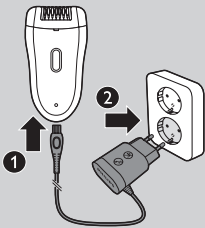

Das Aufladen des Epilierers dauert ca. 1 Stunde. Wenn der Epilierer vollständig aufgeladen ist, kann er bis zu 30 Minuten kabellos betrieben werden.

- 1 Schalten Sie das Gerät aus, bevor Sie es aufladen. Verbinden Sie es dann mit einer Steckdose.

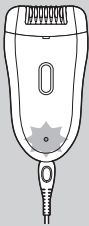

- Die Ladeanzeige blinkt weiß und zeigt an, dass das Gerät aufgeladen wird.



- Wenn die Akkus vollständig aufgeladen sind, leuchtet die Ladeanzeige konstant weiß und erlischt nach 20 Minuten.

Akku fast leer oder leer

- Wenn der Akku fast leer ist, beginnt die Ladeanzeige rot zu blinken. In diesem Fall steht noch genügend Energie für ein paar Minuten Akkubetrieb zur Verfügung.
- Wenn der Akku vollständig leer ist, leuchtet die Ladeanzeige konstant rot. Um den Epilierer aufzuladen, lesen Sie den Abschnitt "Aufladen" weiter oben.

Das Gerät benutzen

Reinigen Sie den Epilierkopf, und laden Sie das Gerät vollständig auf, bevor Sie das Gerät zum ersten Mal verwenden.

Hinweis: Solange das Gerät an das Stromnetz angeschlossen ist, kann es nicht verwendet werden.

Tipps zum Epilieren

- **Nass:** Wenn Sie noch nie epilieren haben, empfehlen wir Ihnen, mit dem Epilieren auf nasser Haut zu beginnen, da Wasser die Haut entspannt und für eine sanftere und weniger schmerzhaft Epilation sorgt. Das Gerät ist wasserdicht und kann sicher in der Dusche oder Badewanne verwendet werden.

Tipp: Wenn Sie möchten, können Sie Ihr übliches Duschgel oder Ihren üblichen Rasierschaum verwenden.

- **Trocken:** Wenn Sie trocken epilieren, ist das Epilieren nach einem Dusch- oder Vollbad am leichtesten. Achten Sie darauf, dass Ihre Haut vor der Anwendung vollständig trocken ist.
- **Allgemein:** Ihre Haut sollte sauber und fettfrei sein, wenn Sie das Gerät benutzen. Tragen Sie vor dem Epilieren keine Creme oder Lotion auf.
- **Allgemein:** Wir empfehlen das Epilieren vor dem Schlafengehen, da Hautreizungen in der Regel über Nacht abklingen.
- **Allgemein:** Am angenehmsten und gründlichsten wird die Epilation, wenn die Haare 3 – 4 mm lang sind. Wenn die Haare länger sind, empfehlen wir, dass Sie zunächst rasieren und anschließend nach 1 bis 2 Wochen die nachgewachsenen kürzeren Haare epilieren.

Epilieren

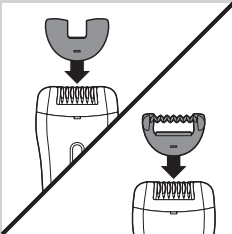

Hinweis: Wenn Sie noch nie epilieren haben, beginnen Sie die Epilation mit dem doppelt wellenförmigen Massageaufsatz, um das Zupfgefühl zu minimieren. Dieser Aufsatz ist nur für das Epilieren der Beine vorgesehen.

Hinweis: Um die Achseln oder die Bikinizone zu epilieren, verwenden Sie die Kappe für empfindliche Stellen, die die Anzahl der wirksamen Pinzetten reduziert.

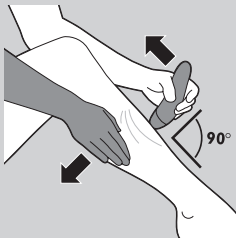

- 1 Setzen Sie den doppelt wellenförmigen Massageaufsatz oder den Aufsatz für empfindliche Stellen auf den Epilierkopf.
 - 2 Drücken Sie den Ein-/Ausschalter einmal, um das Gerät einzuschalten.
- Das Gerät fängt an, mit Geschwindigkeitsstufe II zu arbeiten, die am effektivsten für die Epilation ist.

Hinweis: Wenn Sie die Geschwindigkeitsstufe I verwenden möchten, drücken Sie den Ein-/Ausschalter ein zweites Mal. Die Geschwindigkeitsstufe I eignet sich für Hautpartien mit geringer Behaarung, für schwer erreichbare Zonen und für Hautpartien direkt über Knochen, z. B. Knie und Knöchel.

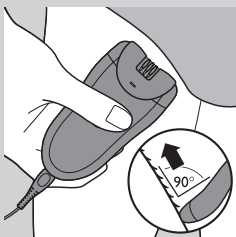

- 3 Straffen Sie die Haut mit der freien Hand, damit sich die Haare aufrichten. Setzen Sie den Epilierkopf im 90° Winkel auf die Haut auf, sodass der Ein-/Ausschalter in die Richtung zeigt, in der Sie das Gerät bewegen.
- Epilieren Sie die Bikinizone wie in der Abbildung dargestellt.

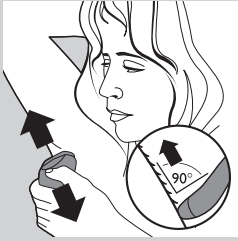

- Epilieren Sie die Achselhöhlen wie in der Abbildung dargestellt.

4 Führen Sie das Gerät langsam und mit leichtem Druck gegen die Haarwuchsrichtung über die Haut.

5 Drücken Sie den Ein-/Ausschalter ein drittes Mal, um das Gerät auszuschalten.

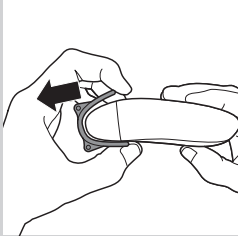

6 Nehmen Sie den doppelt wellenförmigen Massageaufsatz oder den Aufsatz für empfindliche Stellen ab, indem Sie ihn vom Gerät ziehen.

Tipp: Verwenden Sie beim Epilieren der Achselhöhlen etwas Duschgel zur Verbesserung der Gleitfähigkeit.

Tipp: Damit sich die Haut beruhigt, sollten Sie sofort oder ein paar Stunden nach dem Epilieren eine Feuchtigkeitscreme auftragen. Verwenden Sie für die Achselhöhlen ein mildes alkoholfreies Deodorant.

Die Peeling-Bürste verwenden

- Sie können die Peeling-Bürste trocken oder nass verwenden, um abgestorbene Hautschuppen sanft und gründlich zu entfernen. Durch kreisende Bewegungen mit der Peeling-Bürste erreichen Sie einen sanften Peeling-Effekt. Damit verhindern Sie, dass Härchen in die Haut einwachsen, und Sie erhalten eine glatte, weiche und frisch aussehende Haut.

- Wenden Sie die Peeling-Bürste einen Tag vor und zwei Tage nach dem Epilieren an, danach 2 bis 3 Mal pro Woche. Beginnen Sie an den Knöcheln, und bürsten Sie Ihre Beine mit sanften, kreisenden Bewegungen.

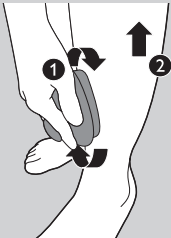

Hinweis: Wenn Sie die Peeling-Bürste auf trockener Haut anwenden, sollten Sie weder Peeling-Creme, Gel oder Schaum benutzen.

Tipp: Um allgemein trockene Haut zu verhindern, verwenden Sie täglich Ihre bevorzugte Feuchtigkeitscreme.

Verwenden Sie die Peeling-Bürste nicht sofort nach der Epilation, da dies mögliche Hautirritationen durch den Epilierer verstärken könnte.

Achselhöhlen und Bikinizone rasieren

Hinweis: Verwenden Sie den Scherkopf für die Trockenrasur, um die besten Ergebnisse zu erreichen.

Verwenden Sie den Scherkopf, um empfindliche Stellen zu rasieren.

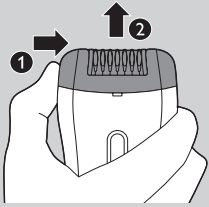

- 1** Schieben Sie den Epilierkopf in Richtung der Pfeile auf der Geräterückseite (1), und nehmen Sie ihn vom Gerät ab (2).



- 2** Setzen Sie den Scherkopf auf das Gerät (1), und schieben Sie ihn zur Befestigung gegen die Richtung der Pfeile auf der Geräterückseite (2).

- 3** Schalten Sie das Gerät ein.

- 4** Straffen Sie Ihre Haut mit der freien Hand. Heben Sie beim Rasieren der Achselhöhlen den Arm, um so die Haut zu spannen.

- 5** Setzen Sie das Gerät auf die Haut, wobei der Ein-/Ausschalter in die Richtung zeigt, in die Sie das Gerät bewegen.

- 6** Führen Sie das Gerät immer gegen die Haarwuchsrichtung.

Hinweis: Achten Sie darauf, dass die Scherfolie mit dem integrierten Trimmer stets Kontakt zur Haut hat.

- Rasieren Sie die Bikinizone, wie in der Abbildung dargestellt. Bewegen Sie dabei das Gerät in verschiedene Richtungen.



- Rasieren Sie die Achselhöhlen, wie in der Abbildung dargestellt. Bewegen Sie dabei das Gerät in verschiedene Richtungen.

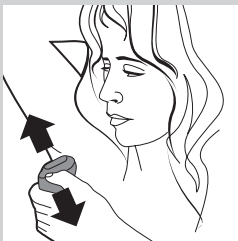

- 7** Schalten Sie das Gerät aus, und reinigen Sie den Scherkopf (siehe "Reinigung und Wartung"), wenn Sie mit dem Rasieren fertig sind.

Mit dem Scherkopf und Kammaufsatz vorschneiden

Verwenden Sie den Scherkopf und Kammaufsatz, um die Haare in Ihrer Bikinizone auf eine Länge von 4 mm zu trimmen. Sie können mit dem Kammaufsatz auch längere Haare (länger als 10 mm) vorschneiden.

Hinweis: Verwenden Sie den Kamaufsatz nur für die Trockenrasur, um die besten Ergebnisse zu erreichen.

- 1** Um den Scherkopf anzubringen, befolgen Sie die Schritte 1 und 2 im Abschnitt "Achselhöhlen und Bikinizone rasieren".

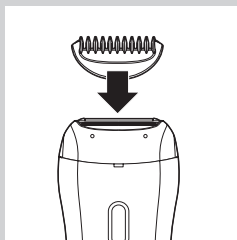

2 Setzen Sie den Kammaufsatz auf den Scherkopf.

3 Befolgen Sie die Schritte 3 bis 7 im Abschnitt "Achselhöhlen und Bikinizone rasieren". Um einen gleichmäßigen Schnitt zu erzielen, sollten Sie darauf achten, dass der Kammaufsatz auf der Haut aufliegt.

Hinweis: Setzen Sie das Gerät nicht zu steil auf die Haut.

Überhitzungsschutz

Diese Funktion hilft dabei, eine Überhitzung des Geräts zu vermeiden.

Hinweis: Um eine Überhitzung des Epilierers zu vermeiden, drücken Sie das Gerät nicht zu stark auf die Haut. Der Epilierer funktioniert am besten, wenn Sie ihn ohne Ausübung von Druck über Ihre Haut gleiten lassen.

Bei aktiviertem Überhitzungsschutz schaltet sich das Gerät automatisch ab, und die Ladeanzeige blinkt 30 Sekunden lang rot.

Sie können den Überhitzungsschutz zurücksetzen, indem Sie das Gerät abkühlen lassen und es dann wieder einschalten.

Hinweis: Wenn die Ladeanzeige erneut rot blinkt, ist das Gerät noch nicht vollständig abgekühlt.

Überlastungsschutz

Wenn Sie den Epilierkopf zu fest auf Ihre Haut drücken oder die Epilierpinzetten des Epilierkopfs blockiert werden (z. B. durch Kleidung usw.), schaltet sich das Gerät aus, und die Ladeanzeige blinkt 5 Sekunden lang rot.

Drehen Sie die Epilierpinzetten mit Ihrem Daumen, bis Sie die Ursache für die Blockierung entfernen können.

Reinigung und Pflege

Benutzen Sie zum Reinigen des Geräts keine Scheuerschwämme und -mittel oder aggressive Flüssigkeiten wie Benzin oder Azeton.

Achten Sie darauf, dass der Adapter immer trocken ist. Spülen Sie ihn niemals unter fließendem Wasser ab, und tauchen Sie ihn auch nicht in Wasser.

Hinweis: Vor Beginn der Reinigung muss das Gerät ausgeschaltet und der Netzstecker von der Steckdose getrennt sein.

- Bei Bedarf reinigen Sie den Adapter mit der Reinigungsbürste oder einem trockenen Tuch.
- Reinigen Sie nach jedem Nassgebrauch das Gerät gründlich mit Wasser, um eine optimale Funktion zu gewährleisten.

Den Epilierkopf und die Aufsätze reinigen

1 Schalten Sie das Gerät aus.

2 Nehmen Sie den Aufsatz vom Epilierkopf ab.

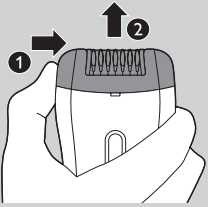

- 3** Drücken Sie den Epilierkopf nach rechts (1), und entfernen Sie ihn vom Gerät (2).

Hinweis: Versuchen Sie nicht, die Epilierpinzetten vom Epilierkopf abzunehmen.



- 4** Entfernen Sie lose Haare mit der mitgelieferten Reinigungsbürste.

- 5** Spülen Sie alle Teile unter fließendem Wasser ab, und entfernen Sie überschüssiges Wasser durch Schütteln der Teile.

Hinweis: Vergewissern Sie sich, dass alle Teile vollständig trocken sind, bevor Sie das Gerät wieder zusammenbauen.

Die Peeling-Bürste reinigen

- 1** Spülen Sie die Peeling-Bürste unter fließendem Wasser ab, gegebenenfalls mit etwas Seife oder Duschgel, und lassen Sie sie vollständig trocknen, bevor Sie sie wegpacken.

Scherkopf und Kammaufsatz reinigen

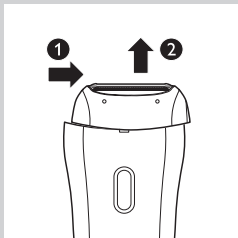

- 1** Schieben Sie den Scherkopf in Richtung der Pfeile auf der Geräterückseite (1), und nehmen Sie ihn ab (2).

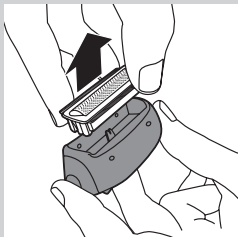

- 2** Entfernen Sie die Scherfolie vom Ladyshave-Aufsatz.

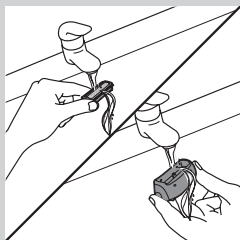

- 3** Spülen Sie die Scherfolie und das Innere des Scherkopfes 5 bis 10 Sekunden lang unter fließendem Wasser ab, und drehen Sie sie dabei.

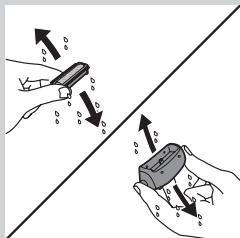

- 4** Schütteln Sie die Scherfolie und den Scherkopf mit einer kräftigen Bewegung.

Hinweis: Vermeiden Sie jeden Druck auf die Scherfolie, damit diese nicht beschädigt wird.

Hinweis: Vergewissern Sie sich, dass die Scherfolie und der Scherkopf vollständig trocken sind, bevor Sie sie wieder zusammensetzen.

- 5** Reinigen Sie den Kammaufsatz mit der Reinigungsbürste oder unter fließendem Wasser.

Tip: Geben Sie zweimal jährlich einen Tropfen Nähmaschinenöl auf die Scherfolie.

Ersatz

Wenn Sie ein Teil ersetzen müssen oder ein zusätzliches Teil kaufen möchten, wenden Sie sich an Ihren Philips Händler, oder besuchen Sie www.philips.com/shop. Wenn Sie Probleme haben, die Teile zu beschaffen, wenden Sie sich bitte an das Philips Service-Center in Ihrem Land.

Scherkopf

Wenn Sie den Scherkopf zweimal wöchentlich oder häufiger verwenden, sollten Sie die Schereinheit nach ca. zwei Jahren, oder wenn sie beschädigt ist, auswechseln.

Umwelt



- Werfen Sie das Gerät am Ende der Lebensdauer nicht in den normalen Hausmüll. Bringen Sie es zum Recycling zu einer offiziellen Sammelstelle. Auf diese Weise helfen Sie, die Umwelt zu schonen.



- Der integrierte Akku enthält Substanzen, die die Umwelt gefährden können. Entfernen Sie den Akku, bevor Sie das Gerät an einer offiziellen Recyclingstelle abgeben. Geben Sie den gebrauchten Akku bei einer Batteriesammelstelle ab. Falls Sie beim Entfernen des Akkus Probleme haben, können Sie das Gerät auch an ein Philips Service-Center geben. Dort wird der Akku umweltgerecht entsorgt.

Den Akku entfernen

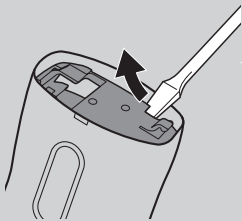

- 1** Trennen Sie das Gerät vom Adapter. Lassen Sie das Gerät laufen, bis der Akku ganz leer ist.
- 2** Nehmen Sie den Epilierkopf ab, und öffnen Sie das Gerät mit einem Schraubendreher.

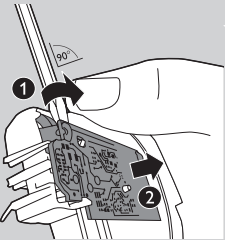

- 3** Stecken Sie den Schraubendreher in den kleinen Schlitz auf der Platine (1). Drehen Sie den Schraubendreher, bis die Verbindung zwischen der Platine und dem Akku getrennt wird (2).

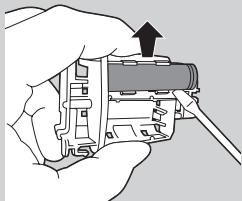

- 4** Hebeln Sie den Akku mit dem Schraubendreher aus dem Gerät.

Achtung: Vorsicht: Die Schienen am Akku sind scharf!

Versuchen Sie nicht, den Akku zu ersetzen.

Verbinden Sie das Gerät nicht mehr mit dem Stromnetz, nachdem Sie den Akku entnommen haben.

Garantie und Kundendienst

Wenn ein Problem auftritt, Sie weitere Informationen oder Ersatzteile benötigen oder zusätzliche Teile kaufen möchten, besuchen Sie die Philips Website unter www.philips.com/support, oder setzen Sie sich mit einem Philips Service-Center in Ihrem Land in Verbindung. Sie finden die Telefonnummer in der Garantieschrift. Sollte es in Ihrem Land kein Service-Center geben, wenden Sie sich bitte an Ihren Philips Händler vor Ort.

Fehlerbehebung

Problem	Ursache	Lösung
Nach dem Rasieren oder Trimmen treten bei mir Hautirritationen auf.	Sie bewegen den Rasierer (mit Kammaufsatz) in die falsche Richtung, und/oder Sie wenden zu viel Druck an.	Es können leichte Hautirritationen, z. B. Rötungen, auftreten. Dies ist normal. Achten Sie zur Vermeidung von Hautirritationen darauf, dass der Scherkopf (mit Kammaufsatz) stets vollen Kontakt zur Haut hat und dass Sie das Gerät sanft entgegen der Haarwuchsrichtung über die Haut führen. Üben Sie beim Rasieren nicht zu viel Druck aus, da dies zu Hautirritationen führen kann. Prüfen Sie, ob der Scherkopf oder der Kammaufsatz beschädigt ist. Ersetzen Sie beschädigte Teile nur mit Philips Original-Ersatzteilen.

Εισαγωγή

Συγχαρητήρια για την αγορά σας και καλώς ήρθατε στη Philips! Για να επωφεληθείτε πλήρως από την υποστήριξη που παρέχει η Philips, δηλώστε το προϊόν σας στην ιστοσελίδα www.philips.com/welcome.

Γενική περιγραφή (Εικ. 1)

- 1 Χτένα οδηγός
- 2 Ξυριστική κεφαλή
- 3 Διπλό εξάρτημα μασάζ με κυματισμούς
- 4 Κάλυμμα ευαίσθητης περιοχής
- 5 Δίσκοι αποτρίχωσης
- 6 Αποτριχωτική κεφαλή
- 7 Κουμπί ενεργοποίησης/απενεργοποίησης
 - πιέστε μία φορά για την ταχύτητα II
 - πιέστε δύο φορές για την ταχύτητα I
 - πιέστε τρεις φορές για απενεργοποίηση
- 8 Λυχνία φόρτισης (λευκή) με ένδειξη χαμηλής ισχύος μπαταρίας (κόκκινη)
- 9 Υποδοχή για μικρό βύσμα
- 10 Μετασχηματιστής
- 11 Θήκη αποθήκευσης
- 12 Βουρτσάκι απολέπισης
- 13 Βουρτσάκι καθαρισμού

Σημαντικό

Διαβάστε προσεκτικά το παρόν εγχειρίδιο χρήσης προτού χρησιμοποιήσετε τη συσκευή και κρατήστε το για μελλοντική αναφορά.

Κίνδυνος

- Διατηρείτε τον μετασχηματιστή στεγνό.

Προειδοποίηση

- Εάν ο μετασχηματιστής υποστεί βλάβη, θα πρέπει να αντικατασταθεί μόνο με αυθεντικό προς αποφυγή κινδύνου.
- Αυτή η συσκευή δεν προορίζεται για χρήση από άτομα (συμπεριλαμβανομένων των παιδιών) με περιορισμένες σωματικές, αισθητήριες ή διανοητικές ικανότητες ή από άτομα χωρίς εμπειρία και γνώση, εκτός και εάν τη χρησιμοποιούν υπό επίτηρηση ή έχουν λάβει οδηγίες σχετικά με τη χρήση της συσκευής από άτομο υπεύθυνο για την ασφάλειά τους.
- Τα παιδιά θα πρέπει να επιβλέπονται προκειμένου να διασφαλιστεί ότι δεν θα παίζουν με τη συσκευή.
- Μην κόψετε το βύσμα του μετασχηματιστή για να το αντικαταστήσετε με άλλο, καθώς αυτό προκαλεί επικίνδυνες καταστάσεις.
- Μην εισαγάγετε υλικά που περιέχουν μέταλλα στην πρίζα που αντιστοιχεί στο βύσμα της συσκευής, προκειμένου να αποφευχθεί τυχόν βραχυκύκλωμα.

Προσοχή

- Η συσκευή αυτή προορίζεται αποκλειστικά για την αποτρίχωση του γυναικείου σώματος σε περιοχές κάτω από το λαιμό: στις μασχάλες, στη γραμμή του μπικίνι και στα πόδια. Μην τη χρησιμοποιείτε για οποιονδήποτε άλλο σκοπό.
- Φορτίζετε πλήρως τη συσκευή κάθε 3 με 4 μήνες, ακόμα και εάν δεν τη χρησιμοποιείτε για μεγαλύτερο χρονικό διάστημα.
- Για να αποφύγετε βλάβες και τραυματισμούς, όταν η συσκευή βρίσκεται **σε λειτουργία** (με ή χωρίς εξάρτημα) κρατήστε την μακριά από μαλλιά, φρύδια, βλεφαρίδες, ρούχα, κλωστές, καλώδια, βούρτσες κ.λπ.
- Μην χρησιμοποιείτε τη συσκευή και το βουρτσάκι απολέπισης σε ερεθισμένο δέρμα ή σε δέρμα με κισσούς, εξανθήματα, σπυράκια, κρεατοελιές (με τρίχες) ή πληγές χωρίς να συμβουλευτείτε πρώτα το γιατρό σας. Τα άτομα με μειωμένη ανοσοαπάντηση ή τα άτομα που πάσχουν από σακχαρώδη διαβήτη, αιμοφιλία ή ανοσοεπάρκεια θα πρέπει επίσης να συμβουλευτούν πρώτα το γιατρό τους.
- Για λόγους υγιεινής, η αποτριχωτική συσκευή και το βουρτσάκι απολέπισης θα πρέπει να χρησιμοποιούνται μόνο από ένα άτομο.
- Το δέρμα σας μπορεί να κοκκινίσει και να ερεθιστεί λίγο τις πρώτες φορές που θα χρησιμοποιήσετε την αποτριχωτική. Αυτό το φαινόμενο είναι απολύτως φυσιολογικό και εξαφανίζεται σύντομα. Καθώς χρησιμοποιείτε τη συσκευή πιο συχνά, το δέρμα σας συνηθίζει στην αποτρίχωση, οι ερεθισμοί μειώνονται και οι τρίχες ξαναβγαίνουν πιο λεπτές και πιο απαλές. Εάν ο ερεθισμός δεν εξαφανιστεί μέσα σε τρεις μέρες, σας συνιστούμε να ζητήσετε ιατρική συμβουλή.
- Μην χρησιμοποιείτε την αποτριχωτική κεφαλή, την ξυριστική κεφαλή, τα εξαρτήματα, τη χτένα ή το βουρτσάκι απολέπισης αν έχουν καταστραφεί ή σπάσει, καθώς μπορεί να προκληθεί τραυματισμός.
- Μην καθαρίζετε τη συσκευή με νερό του οποίου η θερμοκρασία είναι υψηλότερη από την κατάλληλη για το ντους (μέγ. 40°C).
- Φορτίζετε, χρησιμοποιείτε και αποθηκεύετε τη συσκευή σε θερμοκρασίες μεταξύ 10°C και 30°C.
- Βεβαιωθείτε ότι η πρίζα λειτουργεί όταν φορτίζετε τη συσκευή. Σε πρίζες εγκατεστημένες σε ντουλαπάκια μπάνιου με καθρέφτη πάνω από το νιπτήρα ή σε πρίζες για ξυριστικές μηχανές που βρίσκονται στο μπάνιο, η παροχή ηλεκτρικού ρεύματος μπορεί να διακόπτεται όταν σβήνεται το φως.
- Μην χρησιμοποιείτε έλαια για το μπάνιο όταν κάνετε αποτρίχωση σε υγρές συνθήκες, καθώς μπορεί να προκληθούν σοβαροί ερεθισμοί του δέρματος.

Συμμόρφωση με πρότυπα

Η συγκεκριμένη συσκευή της Philips συμμορφώνεται με όλα τα πρότυπα που αφορούν τα ηλεκτρομαγνητικά πεδία (EMF). Εάν γίνει σωστός χειρισμός και σύμφωνα με τις οδηγίες του παρόντος εγχειριδίου χρήσης, η συσκευή είναι ασφαλής στη χρήση, βάσει των επιστημονικών αποδείξεων που είναι διαθέσιμες μέχρι σήμερα.

Γενικά



- Το σύμβολο αυτό σημαίνει ότι η συσκευή αυτή είναι κατάλληλη για χρήση στο μπάνιο ή στο ντους και για καθαρισμό κάτω από τρεχούμενο νερό.
- Για λόγους ασφαλείας, η συσκευή μπορεί να χρησιμοποιηθεί μόνο χωρίς καλώδιο.
- Ο μετασχηματιστής είναι εφοδιασμένος με αυτόματο επιλογή τάσης και είναι κατάλληλος για τάση που κυμαίνεται από 100 έως 240 volt.

Προετοιμασία για χρήση

Φόρτιση

Η φόρτιση της αποτριχωτικής συσκευής διαρκεί περίπου 1 ώρα. Όταν η αποτριχωτική συσκευή είναι πλήρως φορτισμένη, διαθέτει αυτονομία λειτουργίας έως και 30 λεπτά.

- 1** Απενεργοποιήστε τη συσκευή πριν τη φόρτιση. Στη συνέχεια, συνδέστε τη στην πρίζα.

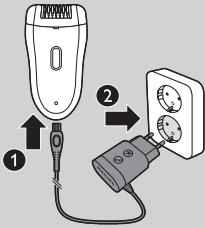

- ▶ Η λυχνία φόρτισης αναβοσβήνει με λευκό χρώμα υποδηλώνοντας ότι η συσκευή φορτίζεται.



- ▶ Όταν η μπαταρία φορτιστεί πλήρως, η λυχνία φόρτισης ανάβει συνεχόμενα με λευκό χρώμα για 20 λεπτά και, έπειτα, σβήνει.

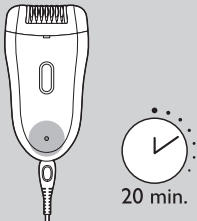

Χαμηλή ή άδεια μπαταρία

- Όταν η μπαταρία κοντεύει να αδειάσει, η λυχνία φόρτισης αρχίζει να αναβοσβήνει με κόκκινο χρώμα. Σε αυτό το στάδιο, η μπαταρία περιέχει ακόμα αρκετή ισχύ για μερικά λεπτά λειτουργίας.
- Όταν η μπαταρία είναι εντελώς άδεια, η λυχνία φόρτισης ανάβει συνεχόμενα με κόκκινο χρώμα. Για να φορτίσετε τη συσκευή αποτρίχωσης, ανατρέξτε στην ενότητα "Φόρτιση" παραπάνω.

Χρήση της συσκευής

Καθαρίστε την αποτριχωτική κεφαλή και φορτίστε πλήρως τη συσκευή προτού τη χρησιμοποιήσετε για πρώτη φορά.

Σημείωση: Δεν μπορείτε να χρησιμοποιήσετε τη συσκευή ενώ είναι συνδεδεμένη στην πρίζα.

Συμβουλές αποτρίχωσης

- **Υγρή αποτρίχωση:** Αν χρησιμοποιείτε αποτριχωτική συσκευή για πρώτη φορά, συνιστούμε να κάνετε αποτρίχωση σε υγρό δέρμα, καθώς το νερό χαλαρώνει το δέρμα και κάνει την αποτρίχωση λιγότερο επίπονη και πιο απαλή. Η συσκευή είναι αδιάβροχη και μπορεί να χρησιμοποιηθεί με ασφάλεια στο μπάνιο ή στο ντους.

Συμβουλή: Αν θέλετε, μπορείτε να χρησιμοποιήσετε και αφρόλουτρο ή αφρό ξυρίσματος.

- **Στεγνή αποτρίχωση:** Στην περίπτωση αυτή, η αποτρίχωση είναι ευκολότερη μετά από ένα μπάνιο ή ντους. Βεβαιωθείτε ότι το δέρμα σας είναι εντελώς στεγνό πριν αρχίσετε την αποτρίχωση.
- **Γενικά:** Βεβαιωθείτε ότι το δέρμα σας είναι καθαρό και χωρίς λιπαρότητα. Μην χρησιμοποιείτε οποιαδήποτε κρέμα πριν από την αποτρίχωση.
- **Γενικά:** Σας συμβουλεύουμε να κάνετε αποτρίχωση το βράδυ πριν κοιμηθείτε, καθώς ο ερεθισμός του δέρματος συνήθως υποχωρεί κατά τη διάρκεια της νύχτας.
- **Γενικά:** Η αποτρίχωση είναι πιο εύκολη και άνετη όταν οι τρίχες έχουν μήκος 3-4 χιλ. Εάν οι τρίχες είναι πιο μακριές, συνιστούμε να ξυρισείτε πρώτα και να κάνετε αποτρίχωση μετά από 1 ή 2 εβδομάδες, όταν οι τρίχες θα είναι πιο κοντές.

Αποτρίχωση

Σημείωση: Εάν χρησιμοποιείτε αποτριχωτική συσκευή για πρώτη φορά, κάντε αποτρίχωση με το διπλό εξάρτημα μασάζ με δόνηση ώστε να ελαχιστοποιηθεί η αίσθηση του τραβήγματος. Το εξάρτημα αυτό προορίζεται αποκλειστικά για την αποτρίχωση των ποδιών.

Σημείωση: Για να αποτριχώσετε τις μασχάλες ή τη γραμμή του μπικίνι, χρησιμοποιήστε το κάλυμμα ευαίσθητης περιοχής, το οποίο μειώνει τον αριθμό των ενεργών δίσκων αποτρίχωσης.

- 1 Τοποθετήστε το διπλό εξάρτημα μασάζ με κυματισμούς ή το κάλυμμα ευαίσθητης περιοχής στην αποτριχωτική κεφαλή.
 - 2 Πιέστε μία φορά το κουμπί ενεργοποίησης/απενεργοποίησης για να ενεργοποιήσετε τη συσκευή.
- Η συσκευή ξεκινά να λειτουργεί στην ταχύτητα II, η οποία είναι η πιο αποτελεσματική ταχύτητα για αποτρίχωση.

Σημείωση: Εάν θέλετε να χρησιμοποιήσετε την ταχύτητα I, πιέστε το κουμπί ενεργοποίησης/απενεργοποίησης άλλη μία φορά. Η ταχύτητα I είναι κατάλληλη για περιοχές με αραιή τριχοφυΐα, για δύσκολες περιοχές και για περιοχές όπου τα κόκκαλα βρίσκονται ακριβώς κάτω από το δέρμα, όπως τα γόνατα και οι αστράγαλοι.

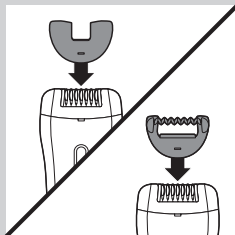

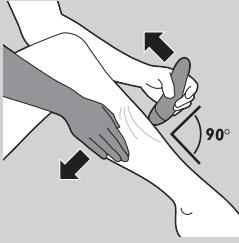

- 3** Τεντώστε το δέρμα με το ελεύθερο χέρι σας για να ανασηκωθούν οι τρίχες. Τοποθετήστε την αποτριχωτική κεφαλή σε γωνία 90° επάνω στο δέρμα, με το κουμπί ενεργοποίησης/απενεργοποίησης στραμμένο προς την κατεύθυνση όπου επιθυμείτε να μετακινήσετε τη συσκευή.

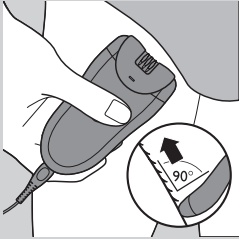

- Αποτριχώστε τη γραμμή του μπικίνι όπως φαίνεται στην εικόνα.



- Αποτριχώστε τις μασχάλες όπως φαίνεται στην εικόνα.

- 4** Μετακινήστε τη συσκευή αργά πάνω στο δέρμα, αντίθετα από τη φορά των τριχών, ενώ την πιέζετε ελαφρά.

- 5** Πατήστε ακόμα μία φορά το κουμπί ενεργοποίησης/απενεργοποίησης για να απενεργοποιήσετε τη συσκευή.

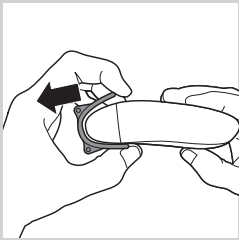

- 6** Αφαιρέστε το διπλό εξάρτημα μασάζ με κυματισμούς ή το κάλυμμα ευαίσθητης περιοχής τραβώντας το από τη συσκευή.

Συμβουλή: Όταν αποτριχώνετε τις μασχάλες, χρησιμοποιείτε μικρή ποσότητα κοινού αφρόλουτρου ώστε η συσκευή να μετακινείται πιο εύκολα.

Συμβουλή: Για να χαλαρώσει το δέρμα, συνιστούμε να απλώνετε μια ενυδατική κρέμα αμέσως ή λίγες ώρες μετά την αποτριχώση. Για τις μασχάλες, χρησιμοποιείτε ένα ήπιο αποσμητικό χωρίς οινόπνευμα.

Βουρτσάκι απολέπισης

- Μπορείτε να χρησιμοποιείτε το βουρτσάκι απολέπισης σε στεγνό ή υγρό δέρμα για να αφαιρέτε τα νεκρά κύτταρα απαλά και σε βάθος. Κάντε απαλές κυκλικές κινήσεις για ένα λείο αποτέλεσμα. Με αυτόν τον τρόπο, θα αποφεύγετε τις τρίχες που γυρίζουν προς τα μέσα και η επιδερμίδα σας θα είναι απαλή, λεία και φρέσκια.

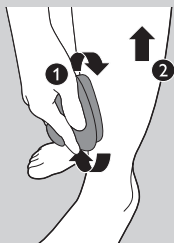

- Βουρτσίζετε το δέρμα σας με το βουρτσάκι απολέπισης μία ημέρα πριν και δύο ημέρες μετά την αποτρίχωση. Στη συνέχεια, χρησιμοποιείτε το 2-3 φορές την εβδομάδα. Τρίβετε τα πόδια σας με απαλές, κυκλικές κινήσεις ξεκινώντας από τους αστραγάλους.

Σημείωση: Όταν χρησιμοποιείτε το βουρτσάκι απολέπισης σε στεγνό δέρμα, μην χρησιμοποιείτε κρέμες, τζελ ή αφρούς απολέπισης.

Συμβουλή: Για να αποφύγετε γενικά το πρόβλημα ξηρότητας του δέρματος, ενυδατώνετε καθημερινά το δέρμα σας με μια ενυδατική κρέμα.

Μην χρησιμοποιείτε το βουρτσάκι απολέπισης αμέσως μετά την αποτρίχωση, καθώς μπορεί να επιδεινωθεί τυχόν ερεθισμός του δέρματος που έχει προκληθεί από την αποτριχωτική μηχανή.

Ξύρισμα στις μασχάλες και στην περιοχή του μπικίνι

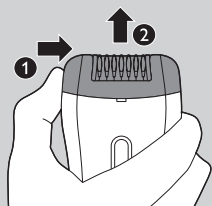

Σημείωση: Χρησιμοποιείτε την ξυριστική κεφαλή σε στεγνό δέρμα, για καλύτερο αποτέλεσμα.

Χρησιμοποιείτε την ξυριστική κεφαλή, για να ξυρίζετε ευαίσθητες περιοχές.

- 1 Πιέστε την αποτριχωτική κεφαλή προς την κατεύθυνση των βελών στο πίσω μέρος της συσκευής (1) και αφαιρέστε την από τη συσκευή (2).
- 2 Τοποθετήστε την ξυριστική κεφαλή στη συσκευή (1) και πιέστε την αντίθετα από την κατεύθυνση των βελών στο πίσω μέρος της συσκευής (2) για να κουμπώσει.
- 3 Ενεργοποιήστε τη συσκευή.
- 4 Τεντώνετε το δέρμα με το ελεύθερό σας χέρι. Όταν ξυρίζετε τις μασχάλες, σηκώνετε το χέρι σας για να τεντωθεί το δέρμα.
- 5 Τοποθετήστε τη συσκευή πάνω στο δέρμα σας, με το κουμπί on/off να δείχνει προς την κατεύθυνση προς την οποία θα μετακινήσετε τη συσκευή.
- 6 Μετακινήστε τη συσκευή αντίθετα από τη φορά των τριχών.

Σημείωση: Βεβαιωθείτε ότι το πλέγμα ξυρίσματος με ενσωματωμένο φαβοριτοκόπητη είναι πάντα σε πλήρη επαφή με το δέρμα.

- Ξυρίστε τη γραμμή του μπικίνι όπως φαίνεται στην εικόνα. Μετακινήστε τη συσκευή προς διαφορετικές κατευθύνσεις.

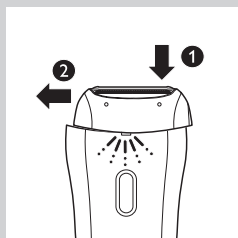

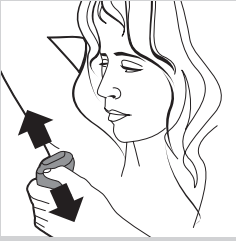

- Ξυρίστε τις μασχάλες όπως φαίνεται στην εικόνα. Μετακινήστε τη συσκευή προς διαφορετικές κατευθύνσεις.

7 Όταν ολοκληρώσετε το ξύρισμα, απενεργοποιήστε τη συσκευή και καθαρίστε την ξυριστική κεφαλή (βλ. ενότητα 'Καθαρισμός και συντήρηση').

Κόντευμα των τριχών με την κεφαλή ξυρίσματος και το εξάρτημα χτένας πριν την αποτρίχωση

Χρησιμοποιείτε την ξυριστική κεφαλή με το εξάρτημα χτένας για την περιποίηση της γραμμής του μπικίνι σας σε μήκος τρίχας 4 χιλ. Μπορείτε, επίσης, να χρησιμοποιήσετε τον οδηγό κοπής για να κόψετε τις μακριές τρίχες (μήκους άνω των 10 χιλ.).

Σημείωση: Χρησιμοποιείτε τη χτένα μόνο σε στεγνό δέρμα, για καλύτερο αποτέλεσμα.

- 1** Για να προσαρτήσετε την ξυριστική κεφαλή, ακολουθήστε τα βήματα 1 και 2 στην ενότητα "Ξύρισμα στις μασχάλες και τη γραμμή του μπικίνι".
- 2** Τοποθετήστε τη χτένα στην ξυριστική κεφαλή.
- 3** Ακολουθήστε τα βήματα 3 έως 7 στην ενότητα "Ξύρισμα στις μασχάλες και τη γραμμή του μπικίνι". Για άψογα αποτελέσματα, βεβαιωθείτε ότι το εξάρτημα χτένας παραμένει πάντα σε πλήρη επαφή με το δέρμα.

Σημείωση: Μην τοποθετείτε πολύ απότομα τη συσκευή πάνω στο δέρμα.

Προστασία από υπερθέρμανση

Η λειτουργία αυτή αποτρέπει την υπερθέρμανση της συσκευής.

Σημείωση: Για να αποφύγετε την υπερθέρμανση της αποτριχωτικής συσκευής, μην πιέζετε τη συσκευή πολύ δυνατά στο δέρμα. Η αποτριχωτική συσκευή λειτουργεί καλύτερα όταν την μετακινείτε πάνω στο δέρμα σας χωρίς να ασκείτε πίεση.

Εάν η προστασία από υπερθέρμανση είναι ενεργοποιημένη, η συσκευή απενεργοποιείται αυτόματα και η λυχνία φόρτισης αναβοσβήνει με κόκκινο χρώμα για 30 δευτερόλεπτα.

Μπορείτε να επαναφέρετε την προστασία από υπερθέρμανση αφήνοντας τη συσκευή να κρυώσει και ενεργοποιώντας την ξανά.

Σημείωση: Εάν η λυχνία φόρτισης αρχίσει να αναβοσβήνει ξανά με κόκκινο χρώμα, η συσκευή δεν έχει κρυώσει ακόμη εντελώς.

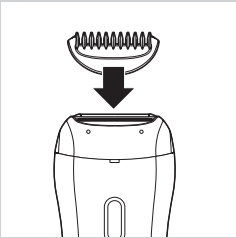

Προστασία από υπερφόρτωση

Εάν πιέσετε την αποτριχωτική κεφαλή πολύ δυνατά στο δέρμα σας ή εάν μπλοκάρουν οι δίσκοι αποτρίχωσης της αποτριχωτικής κεφαλής (π.χ. από ρούχα κ.λπ.), η συσκευή απενεργοποιείται και η λυχνία φόρτισης αναβοσβήνει με κόκκινο χρώμα για 5 δευτερόλεπτα. Γυρίστε τους δίσκους αποτρίχωσης με τον αντίχειρά σας μέχρι να μπορέσετε να αφαιρέσετε το αντικείμενο που μπλοκάρει τους δίσκους.

Καθαρισμός και συντήρηση

Μην χρησιμοποιείτε ποτέ συρμάτινα σφουγγαράκια, σιλβωτικά καθαριστικά ή υγρά όπως πετρέλαιο ή ασετόν για τον καθαρισμό της συσκευής.

Διατηρείτε πάντα το μετασχηματιστή στεγνό. Μην τον ξεπλένετε ποτέ με νερό βρύσης και μην τον βυθίζετε σε νερό.

Σημείωση: Βεβαιωθείτε ότι η συσκευή είναι απενεργοποιημένη και αποσυνδεδεμένη από την πρίζα πριν αρχίσετε να την καθαρίζετε.

- Αν είναι απαραίτητο, καθαρίστε το μετασχηματιστή με το βουρτσάκι καθαρισμού ή ένα στεγνό πανί.
- Μετά από κάθε υγρή χρήση, καθαρίζετε σχολαστικά τη συσκευή με νερό, προκειμένου να διασφαλίσετε τη βέλτιστη απόδοση.

Καθαρισμός της ξυριστικής κεφαλής και των εξαρτημάτων

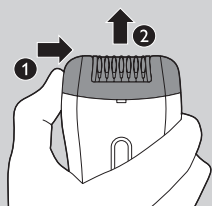

- 1** Απενεργοποιήστε τη συσκευή.
- 2** Αφαιρέστε το εξάρτημα από την αποτριχωτική κεφαλή.
- 3** Πιέστε την αποτριχωτική κεφαλή προς τα δεξιά (1) και αφαιρέστε την από τη συσκευή (2).

Σημείωση: Μην προσπαθήσετε ποτέ να βγάλετε τους δίσκους αποτρίχωσης από την αποτριχωτική κεφαλή.

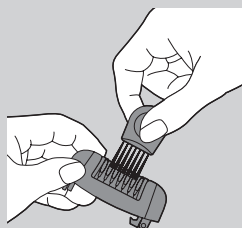

- 4** Απομακρύνετε τις σκόρπιες τρίχες με το βουρτσάκι καθαρισμού.
- 5** Ξεπλένετε όλα τα εξαρτήματα κάτω από το νιπτήρα και νινάξτε τα για να φύγει το νερό.

Σημείωση: Βεβαιωθείτε ότι όλα τα εξαρτήματα είναι εντελώς στεγνά πριν επανασυναρμολογήσετε τη συσκευή.

Καθαρισμός της βούρτσας απολέπισης

- 1** Ξεπλένετε το βουρτσάκι απολέπισης με τρεχούμενο νερό, χρησιμοποιώντας λίγο σαπούνι ή αφρόλουτρο εάν είναι απαραίτητο, και αφήστε το να στεγνώσει προτού το αποθηκεύσετε.

Καθαρισμός της ξυριστικής κεφαλής και του οδηγού



- 1** Πιέστε την ξυριστική κεφαλή προς την κατεύθυνση των βελών στο πίσω μέρος της συσκευής (1) και αφαιρέστε την (2).

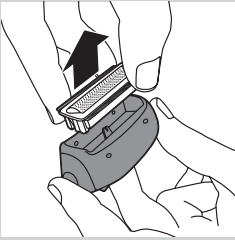

- 2** Αφαιρέστε το πλέγμα ξυρίσματος από την ξυριστική κεφαλή.

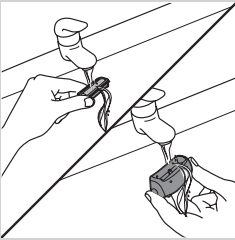

- 3** Ξεπλύνετε το πλέγμα ξυρίσματος και το εσωτερικό της ξυριστικής κεφαλής κάτω από τρεχούμενο νερό για 5-10 δευτερόλεπτα, περιστρέφοντάς το.

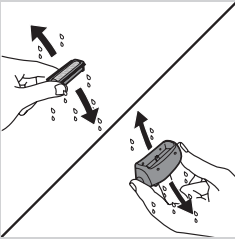

- 4** Τινάζτε δυνατά το πλέγμα ξυρίσματος και την ξυριστική κεφαλή.

Σημείωση: Μην ασκείτε πίεση στο πλέγμα ξυρίσματος προς αποφυγή βλάβης.

Σημείωση: Βεβαιωθείτε ότι το πλέγμα ξυρίσματος και η ξυριστική κεφαλή είναι εντελώς στεγνά, πριν να τα επανασυναρμολογήσετε.

- 5** Καθαρισμός της χτένας με το βουρτσάκι καθαρισμού ή κάτω από τη βρύση.

Συμβουλή: Τρίψτε μια σταγόνα από λάδι ραπτομηχανής πάνω στο πλέγμα ξυρίσματος δύο φορές το χρόνο.

Αντικατάσταση

Εάν χρειαστεί να αντικαταστήσετε κάποιο εξάρτημα ή θελήσετε να αγοράσετε κάποιο επιπλέον, απευθυνθείτε στον τοπικό σας αντιπρόσωπο της Philips ή επισκεφθείτε τη διεύθυνση www.philips.com/shop. Εάν αντιμετωπίσετε προβλήματα στην ανεύρεση ανταλλακτικών, επικοινωνήστε με το Κέντρο Εξυπηρέτησης Καταναλωτών της Philips στη χώρα σας.

Ξυριστική κεφαλή

Εάν χρησιμοποιείτε την ξυριστική κεφαλή δύο ή περισσότερες φορές την εβδομάδα, αντικαταστήστε τη μονάδα ξυρίσματος μετά από δύο περίπου χρόνια ή εάν φθαρεί.

Περιβάλλον



- Στο τέλος της ζωής της συσκευής μην την πετάξετε μαζί με τα συνηθισμένα απορρίμματα του σπιτιού σας, αλλά παραδώστε την σε ένα επίσημο σημείο συλλογής για ανακύκλωση. Με αυτόν τον τρόπο θα βοηθήσετε στην προστασία του περιβάλλοντος.



- Η ενσωματωμένη επαναφορτιζόμενη μπαταρία περιέχει ουσίες που ενδέχεται να μολύνουν το περιβάλλον. Αφαιρείτε πάντα την μπαταρία πριν απορρίψετε και παραδώσετε τη συσκευή σε ένα επίσημο σημείο συλλογής. Απορρίπτετε την μπαταρία σε επίσημο σημείο συλλογής για μπαταρίες. Εάν αντιμετωπίσετε δυσκολίες στην αφαίρεση της μπαταρίας, μπορείτε να απευθυνθείτε σε ένα εξουσιοδοτημένο κέντρο σέρβις της Philips, όπου θα αφαιρέσουν την μπαταρία και θα την απορρίψουν με τρόπο ασφαλής για το περιβάλλον.

Αφαίρεση της επαναφορτιζόμενης μπαταρίας

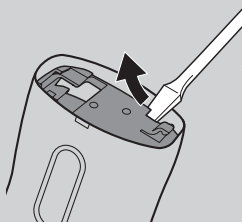

- 1** Αποσυνδέστε τη συσκευή από το μετασχηματιστή. Αφήστε τη να λειτουργήσει μέχρι να αδειάσει εντελώς η μπαταρία.
- 2** Αφαιρέστε την αποτριχωτική κεφαλή και ανοίξτε τη συσκευή με ένα κατσαβίδι.

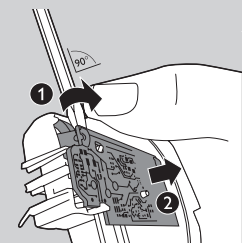

- 3** Εισαγάγετε ένα κατσαβίδι στη μικρή υποδοχή της πλακέτας τυπωμένου κυκλώματος (1). Περιστρέψτε το κατσαβίδι μέχρι να διακοπεί η σύνδεση ανάμεσα στην τυπωμένη πλακέτα και στην μπαταρία (2).

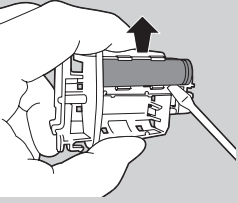

4 Αφαιρέστε την μπαταρία από τη συσκευή με τη βοήθεια του κατασβιδιού.

Προσοχή: Να είστε προσεκτικοί καθώς οι επαφές της μπαταρίας είναι κοφτερές.

Μην επιχειρήσετε να αντικαταστήσετε την επαναφορτιζόμενη μπαταρία.

Μην επανασυνδέσετε τη συσκευή στην πρίζα μετά την αφαίρεση της επαναφορτιζόμενης μπαταρίας.

Εγγύηση και επισκευή

Εάν αντιμετωπίζετε κάποιο πρόβλημα, χρειάζεστε πληροφορίες ή ανταλλακτικά ή θέλετε να αγοράσετε επιπλέον εξαρτήματα, επισκεφθείτε την ιστοσελίδα της Philips στη διεύθυνση www.philips.com/support ή επικοινωνήστε με το Κέντρο Εξυπηρέτησης Καταναλωτών στη χώρα σας. Θα βρείτε το τηλέφωνο στο φυλλάδιο διεθνούς εγγύησης. Εάν δεν υπάρχει Κέντρο Εξυπηρέτησης Πελατών στη χώρα σας, απευθυνθείτε στον τοπικό σας αντιπρόσωπο της Philips.

Οδηγός ανεύρεσης/επίλυσης προβλημάτων

Πρόβλημα	Αιτία	Λύση
Μετά το ξύρισμα ή την περιποίηση, το δέρμα μου είναι ερεθισμένο.	Κινείτε την ξυριστική μηχανή (με τη χτένα κοπής) προς τη λάθος κατεύθυνση ή/και την χρησιμοποιείτε ασκώντας υπερβολική πίεση.	Είναι πιθανό να εμφανιστούν ερεθισμοί του δέρματος. Αυτό είναι φυσιολογικό. Για να αποφύγετε τους ερεθισμούς του δέρματος, βεβαιωθείτε ότι η ξυριστική κεφαλή (με τον οδηγό κοπής) βρίσκεται πάντα σε πλήρη επαφή με το δέρμα και φροντίστε να μετακινείτε απαλά τη συσκευή αντίθετα προς τη φορά των τριχών.
		Μην ασκείτε μεγάλη πίεση κατά τη διάρκεια του ξυρίσματος, καθώς αυτό μπορεί να προκαλέσει ερεθισμούς του δέρματος.
		Ελέγξτε για τυχόν θραύση της ξυριστικής κεφαλής ή του οδηγού κοπής. Να αντικαθιστάτε τυχόν εξαρτήματα που έχουν φθαρεί ή σπάσει μόνο με αυθεντικά εξαρτήματα της Philips.

Introducción

Enhorabuena por la compra de este producto y bienvenido a Philips. Para sacar el mayor partido de la asistencia que Philips le ofrece, registre su producto en www.philips.com/welcome.

Descripción general (fig. 1)

- 1 Peine
- 2 Cabezal de afeitado
- 3 Accesorio de masaje con doble onda
- 4 Adaptador para zonas sensibles
- 5 Discos depiladores
- 6 Cabezal depilador
- 7 Botón de encendido/apagado
 - pulse una vez para la velocidad II
 - pulse dos veces para la velocidad I
 - pulse tres veces para apagar
- 8 Piloto de carga (blanco) con indicación de batería baja (rojo)
- 9 Toma para clavija pequeña
- 10 Adaptador de corriente
- 11 Funda de viaje
- 12 Cepillo exfoliante
- 13 Cepillo de limpieza

Importante

Antes de usar el aparato, lea atentamente este manual de usuario y consérvelo por si necesitara consultarlo en el futuro.

Peligro

- Mantenga el adaptador seco.

Advertencia

- Si el adaptador está dañado, sustitúyalo siempre por otro del modelo original para evitar situaciones de peligro.
- Este aparato no debe ser usado por personas (adultos o niños) con su capacidad física, psíquica o sensorial reducida, ni por quienes no tengan los conocimientos y la experiencia necesarios, a menos que sean supervisados o instruidos acerca del uso del aparato por una persona responsable de su seguridad.
- Asegúrese de que los niños no jueguen con este aparato.
- El adaptador incorpora un transformador. No corte el adaptador para sustituirlo por otra clavija, ya que podría provocar situaciones de peligro.
- No inserte ningún objeto metálico en la toma de la clavija del aparato para evitar que se produzca un cortocircuito.

Precaución

- Este aparato está diseñado para eliminar solamente el vello corporal de las mujeres, no el facial, en las siguientes zonas: axilas, línea del bikini y piernas. No lo utilice con otra finalidad.
- Cargue por completo el aparato cada 3 ó 4 meses, incluso si no lo usa durante largo tiempo.

- Cuando el aparato esté **en funcionamiento** (con o sin accesorios), manténgalos alejados del pelo de la cabeza, las pestañas y las cejas, así como de ropas, hilos, cables, cepillos, etc., con el fin de evitar accidentes y deterioros.
- No utilice el aparato ni el cepillo exfoliante sobre piel irritada o con venas varicosas, erupciones, manchas, lunares (con pelos) o heridas sin consultar antes a su médico. Las personas con una respuesta inmunológica reducida o personas que padezcan diabetes mellitus, hemofilia o inmunodeficiencia, también deben consultar antes a su médico.
- Por razones de higiene, el aparato y el cepillo exfoliante deberían ser usados únicamente por una persona.
- Las primeras veces que utilice la depiladora la piel puede enrojecerse e irritarse un poco. Este fenómeno es normal y desaparecerá pronto. A medida que vaya utilizando el aparato más a menudo, la piel se irá acostumbrando a la depilación, la irritación disminuirá y el vello que salga de nuevo será cada vez más fino y suave. Si la irritación no desaparece al cabo de tres días, le recomendamos que consulte a su médico.
- No utilice el cabezal depilador, el cabezal de afeitado, los accesorios, el peine-guía ni el cepillo exfoliante si están dañados o rotos, ya que podría ocasionarle lesiones.
- No limpie el aparato con agua a una temperatura superior a la de la ducha (máximo 40 °C).
- Cargue, utilice y guarde el aparato a una temperatura entre 10 °C y 30 °C.
- Asegúrese de que el enchufe tenga corriente cuando cargue el aparato. El suministro eléctrico a los enchufes de armarios o espejos sobre lavabos, o a los enchufes para afeitadoras en cuartos de baño, puede quedar interrumpido al apagar la luz.
- No utilice aceites de baño o ducha cuando se depile en húmedo, ya que esto puede causar irritaciones de piel graves.

Cumplimiento de normas

Este aparato Philips cumple todos los estándares sobre campos electromagnéticos (CEM). Si se utiliza correctamente y de acuerdo con las instrucciones de este manual, el aparato se puede usar de forma segura según los conocimientos científicos disponibles hoy en día.

General



- Este símbolo significa que este aparato es adecuado para su uso en una bañera o ducha y se puede limpiar bajo el grifo.
- Por motivos de seguridad, este aparato sólo funciona sin cable.
- El adaptador está equipado con un selector automático de voltaje y es apto para voltajes de red entre 100 y 240 voltios.

Preparación para su uso

Carga

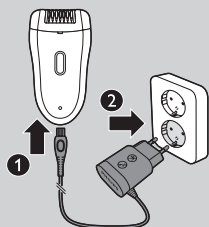

La depiladora tarda aproximadamente 1 hora en cargarse. Cuando la depiladora esté completamente cargada, tiene un tiempo de funcionamiento sin cable de hasta 30 minutos.

- 1 Apague el aparato antes de cargarlo. A continuación, conéctelo a una toma de corriente.



- La luz de carga parpadea en blanco para indicar que el aparato se está cargando.



20 min.

- Cuando la pila está completamente cargada, el piloto de carga permanece encendido en blanco durante 20 minutos y, después, se apaga.

Batería baja o vacía

- Cuando la batería esté casi descargada, el piloto de carga comenzará a parpadear en rojo. Cuando esto sucede, la batería contiene aún carga suficiente para unos minutos de depilación.
- Cuando la batería esté completamente vacía, el piloto de carga se ilumina en rojo continuamente. Para cargar la depiladora, consulte la sección "Carga" que aparece con anterioridad.

Uso del aparato

Limpie el cabezal depilador y cargue el aparato completamente antes de utilizarlo por primera vez.

Nota: No puede utilizar el aparato mientras está conectado a la red eléctrica.

Consejos para la depilación

- **En húmedo:** Si es la primera vez que se depila, le aconsejamos comenzar la depilación con la piel húmeda, ya que el agua relaja la piel y hace que la depilación sea menos dolorosa y más agradable. El aparato es resistente al agua y se puede utilizar de manera segura en la bañera o la ducha.

Consejo: Si lo desea, puede utilizar gel de ducha o espuma normal.

- **En seco:** Si se depila en seco, resulta más fácil justo después de bañarse o ducharse. Asegúrese de que su piel esté completamente seca antes de comenzar a depilarse.
- **General:** Asegúrese de que la piel esté limpia y libre de grasa. No utilice crema para la piel antes de comenzar a depilarse.
- **General:** Le aconsejamos que se depile por la noche antes de acostarse, ya que así cualquier posible irritación desaparecerá durante la noche.
- **General:** La depilación es más sencilla y cómoda cuando el vello tiene una longitud de 3-4 mm. Si la longitud es superior, recomendamos que lo afeite primero y depile el vello más corto cuando está volviendo a crecer después de 1 ó 2 semanas.

Depilar

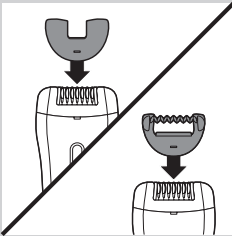

Nota: Si es la primera vez que se depila, comience a depilarse con el accesorio de masaje con doble onda para reducir la sensación de tirón de la depilación. Este accesorio sólo se puede utilizar para depilar las piernas.

Nota: Para depilar las axilas o la línea del bikini, utilice el adaptador para zonas sensibles que reduce el número de discos depiladores activos.

- 1 Coloque el accesorio de masaje con doble onda o el adaptador para zonas sensibles en el cabezal depilador.
- 2 Pulse el botón de encendido/apagado una vez para encender el aparato.
 - ▶ El aparato comienza a funcionar a la velocidad II, que es la velocidad más eficaz para la depilación.

Nota: Si desea utilizar la velocidad I, pulse el botón de encendido/apagado por segunda vez. La velocidad I es adecuada para zonas con poco vello, de difícil acceso y donde el hueso está justo debajo de la piel, como las rodillas y los tobillos.

- 3 Para hacer que el vello se levante, estire la piel con su mano libre. Coloque el cabezal depilador sobre la piel formando un ángulo de 90° con el botón de encendido/apagado orientado hacia la dirección en la que va a mover el aparato.
 - Depile la línea del bikini como se muestra en el dibujo.

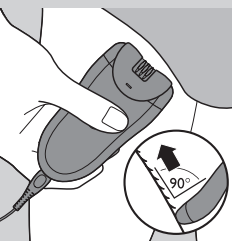
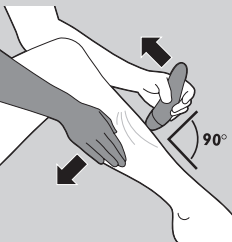

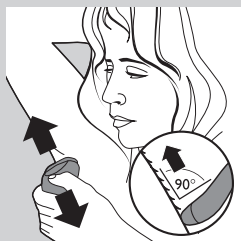

- Depile las axilas como se muestra en el dibujo.

4 Mueva el aparato despacio sobre la piel, en sentido contrario al crecimiento del vello y presionando ligeramente.

5 Pulse el botón de encendido/apagado por tercera vez para apagar el aparato.

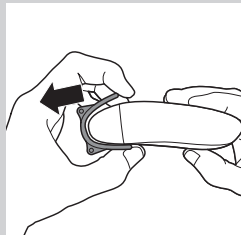

6 Quite el accesorio de masaje con doble onda o el adaptador para zonas sensibles tirando de él para sacarlo del aparato.

Consejo: Al depilar las axilas, utilice una pequeña cantidad de gel de baño para un mejor deslizamiento.

Consejo: Para relajar la piel, le aconsejamos que aplique crema hidratante inmediatamente o unas horas después de la depilación. Para las axilas, utilice un desodorante suave sin alcohol.

Uso del cepillo exfoliante

- Puede utilizar el cepillo exfoliante en seco o húmedo para eliminar las células muertas de la piel de manera suave y a fondo. Haga movimientos circulares suaves con el cepillo exfoliante para un efecto exfoliante suave. Esto ayuda a prevenir el vello subcutáneo y le proporciona una piel suave y fresca.
- Cepille la piel con el cepillo exfoliante un día antes y dos días después de la depilación. Después de esto, utilícelo 2-3 veces por semana. Frote las piernas con movimientos circulares suaves empezando por los tobillos.

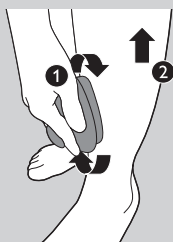

Nota: Cuando utilice el cepillo exfoliante con la piel seca, no utilice crema, gel o espuma exfoliante.

Consejo: Para evitar la piel seca en general, hidrate la piel diariamente con su crema hidratante preferida.

No utilice el cepillo exfoliante inmediatamente después de la depilación, ya que esto puede intensificar la irritación de la piel provocada por la depiladora.

Afeitado de las axilas y de la línea del bikini

Nota: Utilice el cabezal de afeitado en seco para obtener los mejores resultados.

Utilice el cabezal de afeitado para afeitar zonas sensibles.

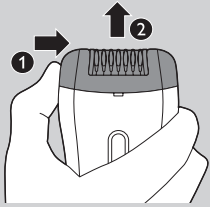

1 Empuje el cabezal depilador en la dirección de las flechas de la parte posterior del aparato (1) y quítelo del aparato (2).



2 Coloque el cabezal de afeitado en el aparato (1) y empújelo en sentido contrario al que indican las flechas de la parte posterior del aparato (2) para fijarlo.

3 Encienda el aparato.

4 Estire la piel con la mano que le queda libre. Al depilar las axilas, levante el brazo para estirar la piel.

5 Coloque la depiladora sobre la piel con el botón de encendido/apagado orientado hacia la dirección en la que va a mover el aparato.

6 Mueva el aparato en dirección contraria a la de crecimiento del vello.

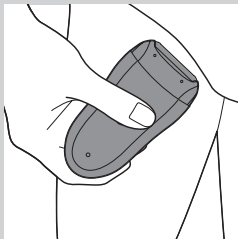

Nota: Asegúrese de que la lámina de afeitado con el cortador integrado esté siempre en contacto con la piel.

- Afeite la línea del bikini como se muestra en el dibujo. Mueva el aparato en distintas direcciones.

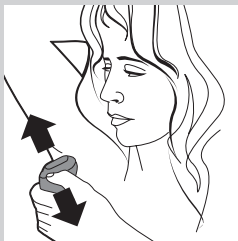

- Afeite las axilas como se muestra en el dibujo. Mueva el aparato en distintas direcciones.

7 Cuando haya terminado el afeitado, apague el aparato y limpie el cabezal de afeitado (consulte el capítulo “Limpieza y mantenimiento”).

Recorte con el cabezal de afeitado y el peine-guía antes de la depilación

Utilice el cabezal de afeitado y el peine-guía para recortar el vello de la línea del bikini a una longitud de 4 mm. También puede utilizar el peine-guía para recortar previamente el vello más largo (más de 10 mm).

Nota: Utilice el peine-guía solo en seco para obtener los mejores resultados.

1 Para colocar el cabezal de afeitado, siga los pasos 1 y 2 de la sección “Afeitado de las axilas y de la línea del bikini”.

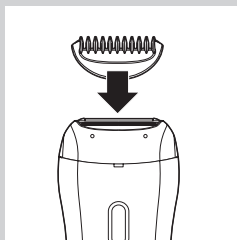

2 Coloque el peine en el cabezal de afeitado.

3 Siga los pasos 3 a 7 de la sección “Afeitado de las axilas y de la línea del bikini”. Para obtener un resultado uniforme, asegúrese de que el peine-guía esté completamente en contacto con la piel.

Nota: No coloque el aparato en la piel de forma demasiado brusca.

Protección contra el sobrecalentamiento

Esta función ayuda a evitar que el aparato se sobrecaliente.

Nota: Para evitar el sobrecalentamiento de la depiladora, no presione demasiado el aparato contra la piel. La depiladora funciona mejor si se mueve sobre la piel sin ejercer presión.

Si se activa la protección contra el sobrecalentamiento, el aparato se apaga automáticamente y el piloto de carga parpadea en rojo durante 30 segundos.

Puede restablecer la protección contra sobrecalentamiento dejando que el aparato se enfríe y volviendo a encenderlo.

Nota: Si el piloto de carga comienza a parpadear en rojo otra vez, el aparato aún no se ha enfriado completamente.

Protección contra sobrecarga

Si presiona el cabezal depilador con demasiada fuerza sobre la piel o si los discos depiladores del cabezal depilador se bloquean (por ejemplo, con la ropa, etc.), el aparato se apaga y el piloto de carga parpadea en rojo durante 5 segundos.

Gire los discos depiladores con el pulgar hasta que pueda retirar lo que bloquea los discos.

Limpieza y mantenimiento

No utilice estropajos, agentes abrasivos ni líquidos agresivos, como gasolina o acetona, para limpiar el aparato.

Mantenga siempre el adaptador seco. Nunca lo enjuague bajo del grifo ni lo sumerja en agua.

Nota: Asegúrese de que el aparato esté apagado y desenchufado cuando comience a limpiarlo.

- Si es necesario, limpie el adaptador con el cepillo de limpieza o con un paño seco.
- Después del uso en húmedo, limpie el aparato completamente con agua para garantizar un rendimiento óptimo.

Limpieza del cabezal depilador y los accesorios

1 Apague el aparato.

2 Quite el accesorio del cabezal depilador.

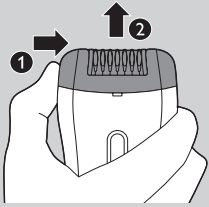

- Empuje el cabezal depilador hacia la derecha (1) y quítelo del aparato (2).

Nota: No intente nunca sacar los discos depiladores del cabezal depilador.



- Elimine los pelos sueltos con el cepillo.

- Enjuague todas las piezas bajo el grifo y sacúdalas para eliminar el exceso de agua.

Nota: Antes de empezar a montar el aparato, asegúrese de que todas las piezas estén completamente secas.

Limpeza del cepillo exfoliante

- Enjuague el cepillo exfoliante bajo el grifo, si es necesario con un poco de jabón o gel de baño, y deje que se seque antes de guardarlo.

Limpeza del cabezal de afeitado y el peine

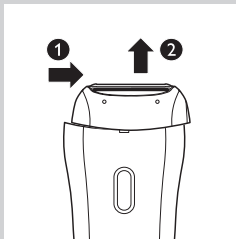

- Empuje el cabezal de afeitado en la dirección de las flechas de la parte posterior del aparato (1) y quítelo (2).



- Quite la lámina de afeitado del cabezal de corte.

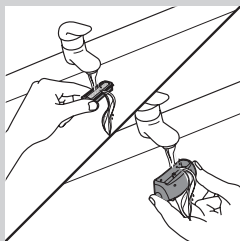

- 3** Enjuague la lámina de afeitado y el interior del cabezal de afeitado debajo del grifo durante 5-10 segundos mientras los gira.

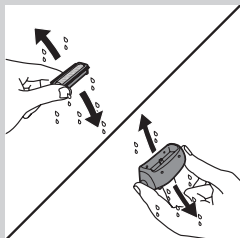

- 4** Sacuda la lámina de afeitado y el cabezal de afeitado firmemente.

Nota: No ejerza ninguna presión sobre la lámina de afeitado para evitar dañarla.

Nota: Asegúrese de que la lámina de afeitado y el cabezal de afeitado estén completamente secos antes de volver a montarlos.

- 5** Limpie el peine-guía con el cepillo de limpieza o bajo el grifo.

Consejo: Extienda una gota de aceite de máquina de coser en la lámina de afeitado dos veces al año.

Sustitución

Si necesita reemplazar una pieza o desea adquirir una pieza adicional, diríjase a su distribuidor Philips o visite www.philips.com/shop. Si tiene problemas para obtener las piezas, póngase en contacto con el Servicio de Atención al Cliente de Philips de su país.

Cabezal de afeitado

Si utiliza el cabezal de afeitado dos o más veces a la semana, sustituya la unidad de afeitado aproximadamente cada dos años o si está deteriorada.

Medio ambiente



- Al final de su vida útil, no tire el aparato junto con la basura normal del hogar. Lévelo a un punto de recogida oficial para su reciclado. De esta manera ayudará a conservar el medio ambiente.



- La batería recargable incorporada contiene sustancias que pueden contaminar el medio ambiente. Quite siempre la batería antes de deshacerse del aparato y de llevarlo a un punto de recogida oficial. Deposite la batería en un lugar de recogida oficial. Si no puede sacar la batería, puede llevar el aparato a un servicio de asistencia técnica de Philips. El personal del servicio de asistencia extraerá la batería y se deshará de ella de forma no perjudicial para el medio ambiente.

Cómo extraer la batería recargable

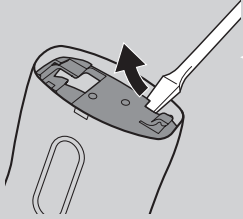

- 1** Desconecte el aparato del adaptador. Deje que el aparato funcione hasta que la batería esté completamente agotada.
- 2** Retire el cabezal depilador y abra el aparato con un destornillador.

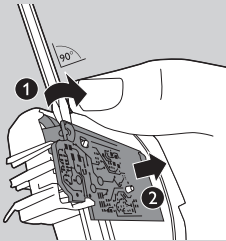

- 3** Introduzca el destornillador en la pequeña ranura del circuito impreso (1). Gire el destornillador hasta que la conexión entre el circuito impreso y la batería se rompa (2).

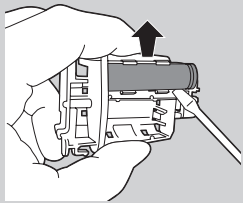

- 4** Separe la batería del aparato con el destornillador.

Precaución: Tenga cuidado con las tiras de la batería ya que están afiladas.

No intente sustituir la batería recargable.

No vuelva a conectar el aparato a la red una vez que haya quitado la batería recargable.

Garantía y servicio

Si necesita información, tiene algún problema o necesita piezas de repuesto o desea adquirir accesorios adicionales, visite la página Web de Philips en www.philips.com/support, o póngase en contacto con el Servicio de Atención al Cliente de Philips en su país (hallará el número de teléfono en el folleto de la garantía mundial). Si no hay Servicio de Atención al Cliente de Philips en su país, diríjase a su distribuidor local Philips.

Guía de resolución de problemas

Problema	Causa	Solución
La piel se irrita después de afeitarse o recortar el vello.	Está moviendo la afeitadora (con el peine-guía) en la dirección incorrecta o está presionando demasiado.	Se puede producir una irritación leve de la piel, por ejemplo, rojeces. Esto es normal. Para evitar que la piel se irrite, asegúrese de que el cabezal de afeitado (con el peine-guía) esté siempre completamente en contacto con la piel y de que mueva suavemente el aparato en dirección contraria a la del crecimiento del vello.
		No ejerza demasiada presión durante el afeitado y el recorte, ya que esto puede causar irritación en la piel.
		Compruebe si el cabezal de afeitado o el peine-guía están rotos. Reemplace las piezas dañadas o rotas solo con piezas originales de Philips.

Johdanto

Onnitellut ostoksestasi ja tervetuloa Philips-tuotteiden käyttäjäksi! Hyödynnä Philipsin tuki ja rekisteröi tuotteesi osoitteessa www.philips.com/welcome.

Yleiskuvaus (Kuva 1)

- 1 Ohjauskampa
- 2 Ajopää
- 3 Kaksoishierontaosa
- 4 Herkkien ihoalueiden suojus
- 5 Pinsettilevyt
- 6 Epilointipää
- 7 Virtapainike
 - valitse nopeus II painamalla kerran
 - valitse nopeus I painamalla kaksi kertaa
 - katkaise virta painamalla kolme kertaa
- 8 Latausvalo (valkoinen) ja akun alhaisen tason ilmaisin (punainen)
- 9 Liitäntä pienelle liittimelle
- 10 Verkkolaite
- 11 Säilytuspussi
- 12 Kuorintaharja
- 13 Puhdistusharja

Tärkeää

Lue tämä käyttöopas huolellisesti ennen käyttöä ja säilytä se myöhempää tarvetta varten.

Vaara

- Suojaa latauslaite kosteudelta.

Varoitus

- Jos latauslaite on vaurioitunut, vaihda vaaratilanteiden välttämiseksi tilalle aina alkuperäisen tyyppinen latauslaite.
- Laitetta ei ole tarkoitettu lasten tai sellaisten henkilöiden käyttöön, joiden fyysinen tai henkinen toimintakyky on rajoittunut tai joilla ei ole kokemusta tai tietoa laitteen käytöstä, muuten kuin heidän turvallisuudestaan vastaavan henkilön valvonnassa ja ohjauksessa.
- Pienten lasten ei saa antaa leikkiä laitteella.
- Verkkolaitteessa on jännitemuuntaja. Älä vaihda verkkolaitteen tilalle toisenlaista pistoketta, jotta et aiheuta vaaratilannetta.
- Älä työnnä metallia sisältäviä materiaaleja pistokkeen liitäntään oikosulun välttämiseksi.

Varoitus

- Laite on tarkoitettu vain naisten ihokarvojen poistoon kaulasta alaspäin eli kainaloiden, bikinirajan ja säärien ihokarvojen poistamiseen. Älä käytä sitä muuhun tarkoitukseen.
- Lataa laitteen akku täyteen kolmen tai neljän kuukauden välein, vaikka et käyttäisi laitetta pitkään aikaan.
- Älä pidä **käynnissä olevaa** laitetta (lisäosa kiinnitettynä tai irrotettuna) esimerkiksi hiusten, silmäripsien, kulmakarvojen, vaatteiden, lankojen, johtojen tai harjojen lähellä, ettet loukkaa itseäsi tai aiheuta vahinkoa.

- Älä käytä laitetta ja kuorintaharjaa, jos iho on ärtynyt tai jos ihossa on suonikohjuja, näppyliöitä, luomia (joissa on ihokarvoja) tai haavoja, ennen kuin olet kysynyt asiaa lääkäriltä. Myös henkilöiden, joiden vastustuskyky on alentunut, diabeetikoiden ja verenvuototautia tai immuunikatoa sairastavien on ensin kysyttävä neuvoa lääkäriltä.
- Hygieniasyistä vain yhden henkilön tulisi käyttää samaa laitetta ja kuorintaharjaa.
- Iho saattaa hieman aristaa tai punoittaa muutaman ensimmäisen ihokarvojen poistokerran jälkeen. Tämä on aivan normaali ilmiö ja häviää nopeasti. Kun laitetta käytetään useammin, iho tottuu ihokarvojen poistoon, ihon ärsytys vähenee ja takaisin kasvavat ihokarvat muuttuvat pehmeämmiksi ja ohuemmiksi. Jos ihon ärsytys ei häviä kolmessa vuorokaudessa, ota yhteys lääkäriin.
- Älä käytä vahingoittunutta tai rikkoutunutta epilointipäätä, ajopäätä, lisäosia, ohjauksampaa tai kuorintaharjaa, koska laitteen käyttö saattaa tällöin aiheuttaa vammoja.
- Puhdista laite korkeintaan suihkulämpimällä vedellä (enintään 40 °C).
- Lataa, käytä ja säilytä laitetta 10 - 30 °C:n lämpötilassa.
- Varmista, että pistorasiaan tulee virtaa, kun lataat laitetta. Kylpyhuoneiden peilikaappien tai parranajokoneille tarkoitettujen pistorasioiden virta saattaa katketa, kun valo sammutetaan.
- Älä käytä kylpy- tai suihkuöljyjä, kun epiloit kosteissa tiloissa. Iho voi muuten ärtyä.

Vastaavuus standardien kanssa

Tämä Philips-laite vastaa kaikkia, sähkömagneettisia kenttiä (EMF) koskevia standardeja. Jos laitetta käytetään oikein ja tämän käyttöohjeen ohjeiden mukaisesti, sen käyttäminen on turvallista tämänhetkisen tutkimustiedon perusteella.

Yleistä



- Tämä kuvake tarkoittaa, että laitetta voi käyttää kylvyssä tai suihkussa ja että sen voi puhdistaa juoksevalla vedellä.
- Turvallisuussyistä laitetta voi käyttää vain johdottomasti.
- Verkkolaitteessa on automaattinen jännitteenvalinta, joten laite soveltuu 100–240 voltin verkkojännitteelle.

Käyttöönoton valmistelu

Lataaminen

Epilaattorin lataaminen kestää noin 1 tunnin. Kun epilaattori on ladattu täyteen, sitä voi käyttää johdottomana jopa 30 minuuttia.

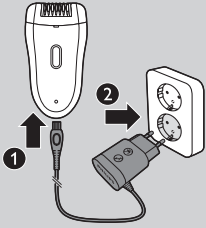

- 1 Sammuta laite ennen latausta. Liitä se sitten pistorasiaan.

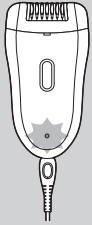

- Latauksen merkkivalon vilkkuminen valkeana osoittaa, että laite latautuu.



- Kun akku on ladattu täyteen, valkoinen latausvalo palaa 20 minuuttia ja sammuu sitten.

Akku vähissä tai tyhjä

- Kun akku on melkein tyhjä, latausvalo alkaa vilkkua punaisena. Akussa on tämän jälkeen vielä virtaa muutaman minuutin käyttöön.
- Kun akku on täysin tyhjä, latausvalo palaa punaisena. Lataa epilattori edellisen osan kohdan Lataaminen mukaan.

Käyttö

Puhdista epilointipää ja lataa laite täysin ennen laitteen ensimmäistä käyttökertaa.

Huomautus: Laitetta ei voi käyttää, kun se on kytketty verkkovirtaan.

Epilointivihjeitä

- **Märkä iho:** Jos et ole epiloinut aiemmin, on suositeltavaa käyttää laitetta märällä iholla. Vesi rentouttaa ihoa, ja epilointi on miellyttävämpää ja hellempää. Laite on vedenkestävä ja sitä voidaan käyttää turvallisesti suihkussa tai kylpyammeessa.

Vinkki: Voit halutessasi käyttää tavallista suihkusaippuaa tai vaahtoa.

- **Kuiva iho:** Jos käytät epilointilaitetta kuivalla iholla, iohkarvat on helpointa poistaa kyllyn tai suihkun jälkeen. Ihon on kuitenkin oltava täysin kuiva.

- **Yleistä:** Varmista, että iho on puhdas, täysin kuiva ja rasvaton. Älä levitä iholle kosteusvoidetta ennen epilointia.
- **Yleistä:** Suosittelemme poistamaan ihokarvat illalla ennen nukkumaanmenoa, sillä ihoärsytys yleensä katoaa yön aikana.
- **Yleistä:** Epilointi on helpointa ja mukavinta, kun ihokarvan pituus on 3–4 mm. Jos ihokarvat ovat tätä pidempiä, on suositeltavaa ajaa ne ensin ja epiloida uudelleen kasvaneet ihokarvat 1–2 viikon kuluttua.

Epilointi

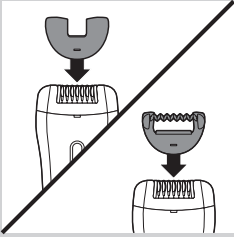

Huomautus: Jos et ole ennen epiloinut, aloita käyttämällä kaksoishierontaosaa, joka vähentää epiloinnin ihoärsytystä. Tämä lisäosa on tarkoitettu vain säären epilointiin.

Huomautus: Kun poistat karvoja kainaloista tai bikinirajasta, käytä herkkien ihoalueiden suojusta, joka vähentää käytössä olevien pyörivien pinsettilevyjen määrää.

1 Liitä kaksoishierontaosa tai herkkien ihoalueiden suojusta epilointipäähän.

2 Paina laitteen päällä olevaa virtapainiketta.

► Laite alkaa toimia nopeudella II, joka on tehokkain epilointinopeus.

Huomautus: Jos haluat käyttää nopeutta I, paina virtapainiketta toisen kerran. Nopeus I sopii alueille, joilla ihokarvoja kasvaa vähän, joille on vaikea ulottua tai joissa luut ovat aivan ihon alla, kuten polvilla ja nilkoissa.

3 Venytä iho vapaalla kädellä kireäksi, niin että ihokarvat nousevat pystyyn. Aseta laite 90 asteen kulmaan ihoa vasten siten, että virtakytkin osoittaa laitteen liikuttamissuuntaan.

- Poista ihokarvat bikinirajasta kuvan osoittamalla tavalla.

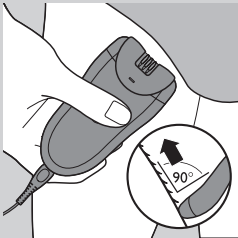
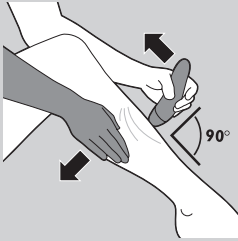

- Poista ihokarvat kainaloista kuvan osoittamalla tavalla.

4 Liikuta laitetta hitaasti iholla ihokarvojen kasvusuuntaa vastaan painamalla sitä samalla kevyesti.

5 Katkaise virta painamalla virtapainiketta kolmannen kerran.

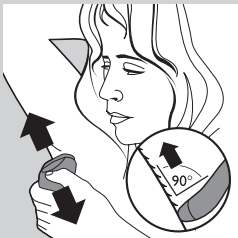

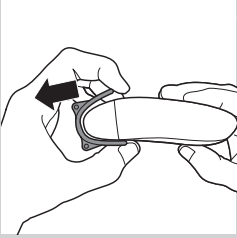

- 6** Poista kaksoishierontaosa tai herkkien ihoalueiden suojus vetämällä se irti laitteesta.

Vinkki: Kainaloiden epilointi on helpompaa ja laite luistaa paremmin, kun käytät suihkugeeliä.

Vinkki: Voit rentouttaa ihoa käyttämällä kosteusvoidetta heti epiloinnin jälkeen tai muutaman tunnin kuluttua. Käytä kainaloihin hellävaraista alkoholitonta deodoranttia.

Kuorintaharjan käyttäminen

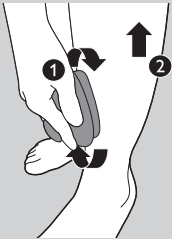

- Kuivalla tai märällä kuorintaharjalla voit poistaa kuolleet ihosolut hellästi ja perusteellisesti. Käytä kuorintaharjaa pyöriin liikkein. Tämä estää ihokarvoja kasvamasta sisäänpäin ja tekee ihostasi sileän ja pehmeän.
- Harjaa ihoasi kuorintaharjalla päivää ennen epilointia ja kaksi päivää epiloinnin jälkeen. Käytä tämän jälkeen 2–3 kertaa viikossa. Harjaa sääret hellin, pyöriin liikkein nilkoista ylöspäin.

Huomautus: jos käytät kuorintaharjaa kuivalle iholle, älä käytä kuorintavoiteita, -geelejä tai -vaahtoja.

Vinkki: estä ihoa kuivumasta kosteuttamalla ihoasi päivittäin haluamallasi kosteusvoiteella.

Älä käytä kuorintaharjaa heti epiloinnin jälkeen, koska se voi lisätä epilaattorin aiheuttamaa mahdollista ihoärsytystä.

Ihokarvojen ajo kainaloista ja bikinirajasta

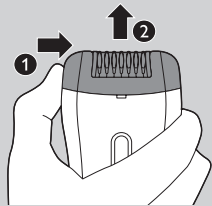

Huomautus: Parhaan tuloksen saat käyttämällä ajopäätä kuivalla iholla. Käytä ajopäätä herkkien ihoalueiden ajeluun.

- 1** Työnnä epilointipää laitteen takaosassa näkyvien nuolten osoittamaan suuntaan (1) ja irrota se laitteesta (2).



- 2** Kiinnitä ajopää laitteeseen (1) ja työnnä se laitteen takaosassa näkyvien nuolten osoittamaan suuntaan (2).

- 3** Käynnistä laite.

- 4** Venytä ihoa vapaalla kädellä. Kun ajat kainalokarvoja, nosta käsivarsi pään taakse niin, että iho kiristyy.

- 5** Aseta laite ihoa vasten niin, että käynnistyskytkin osoittaa siihen suuntaan, johon aiot liikuttaa laitetta.

- 6** Liikuta aina laitetta karvojen kasvusuuntaa vastaan.

Huomautus: Varmista, että teräyksikkö ja integroitu trimmeri koskettavat koko ajan ihoa.

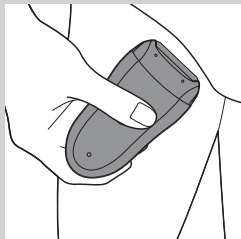

- Aja ihokarvat bikinirajasta kuvan osoittamalla tavalla. Liikuttele laitetta eri suuntiin.

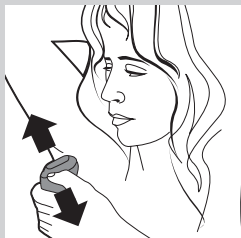

- Aja ihokarvat kainaloista kuvan osoittamalla tavalla. Liikuttele laitetta eri suuntiin.

7 Kun lopetat ihokarvojen poistamisen, katkaise laitteesta virta ja puhdista ajopää (katso Puhdistus ja hoito).

Ihokarvojen lyhentäminen ajopäällä ja ohjaukskammalla ennen epilointia

Trimmaa bikinirajan ihokarvat ajopäällä ja ohjaukskammalla 4 mm:n pituuteen. Ohjaukskammalla voit myös lyhentää pitkiä ihokarvoja (yli 10 mm).

Huomautus: Parhaan tuloksen saat käyttämällä ohjaukskamppa ainoastaan kuivalla iholla.

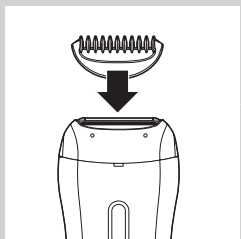

- 1** Kiinnitä ajopää kohdan Ihokarvojen ajo kainaloista ja bikinirajasta vaiheiden 1 ja 2 mukaisesti.
- 2** Aseta ohjaukskampa paikalleen ajopäähän.
- 3** Noudata kohdan Ihokarvojen ajo kainaloista ja bikinirajasta vaiheita 3–7. Saat tasaisen tuloksen varmistamalla, että ohjaukskampa koskettaa ihoa.

Huomautus: Älä aseta laitetta iholle liian jyrkkään kulmaan.

Ylikuumenemissuoja

Tämä toiminto estää laitteen ylikuumentumisen.

Huomautus: Epilaattori ylikuumentee herkemmin, jos painat sitä liian voimakkaasti ihoa vasten. Epilaattori toimii parhaiten, kun liikutat sitä kevyesti painamatta ihon pintaa.

Jos ylikuumenemissuoja on käytössä, laitteen virta katkeaa automaattisesti ja latausvalo vilkkuu punaisena 30 sekuntia.

Voit palauttaa ylikuumenemissuojan käynnistämällä laitteen uudelleen, kun se on jäähtynyt.

Huomautus: Jos latausvalo alkaa vilkkua uudelleen punaisena, laite ei ole vielä täysin jäähtynyt.

Ylikuormitusuoja

Jos painat epilointipäätä liian kovaa ihoa vasten tai jos epilointipään levyt ovat tukossa (esim. nukan takia), laitteen virta katkeaa ja latausvalo vilkkuu punaisena 5 sekuntia.

Kierrä epilointilevyjä peukalollasi, kunnes voit poistaa tukoksen.

Puhdistus ja hoito

Älä käytä naarmuttavia tai syövyttäviä puhdistusaineita tai -välineitä laitteen puhdistamiseen (kuten bensiiniä tai asetonia).

Pidä sovitin aina kuivana. Älä huuhtele sitä juoksevilla vedellä tai upota sitä veteen.

Huomaus: Varmista, että laitteen virta on katkaistu ja että pistoke on irrotettu pistorasiasta, kun aloitat puhdistamisen.

- Puhdista verkkolaite tarvittaessa puhdistusharjalla tai kuivalla liinalla.
- Puhdista laite märkäkäytön jälkeen aina huolellisesti vedellä, jotta se toimisi parhaalla mahdollisella tavalla.

Epilointipään ja lisäosien puhdistaminen

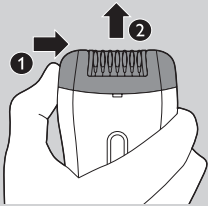

- 1** Katkaise laitteesta virta.
- 2** Irrota lisäosa epilointipäästä.
- 3** Työnnä epilointipää oikealle (1) ja irrota se laitteesta (2).

Huomaus: Älä yritä irrottaa pinsettilevyjä epilointipäästä.



- 4** Poista irtokarvat harjalla.
- 5** Huuhtele kaikki osat juoksevilla vedellä ja ravistele vesi pois.

Huomaus: Varmista, että kaikki osat ovat täysin kuivia, ennen kuin kokoat laitteen.

Kuorintaharjan puhdistaminen

- 1** Huuhtele kuorintaharja juoksevilla vedellä ja pese tarvittaessa saippualla tai suihkusaippualla ja anna kuivua, ennen kuin laitat sen säilytykseen.

Ajopään ja kamman puhdistaminen

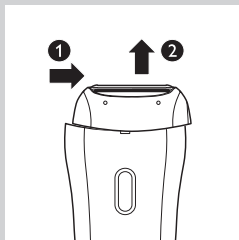

- 1** Työnnä ajopää laitteen takaosassa näkyvien nuolten osoittamaan suuntaan (1) ja irrota se laitteesta (2).



- 2** Irrota teräverkko ajopäästä.

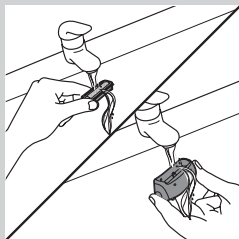

- 3** Huuhtelee teräosaa ja ajopään sisäpuolta juoksevalla vedellä 5-10 sekuntia välillä käännellen.

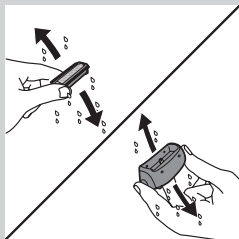

- 4** Ravistele teräosaa ja ajopäätä voimakkaasti.

*Huomautus:*Varo painamasta teräverkkoa, ettei se vahingoitu.

*Huomautus:*Varmista, että teräosa ja ajopää ovat täysin kuivat ennen kuin kokoat ne.

- 5** Puhdista ohjaukskampa puhdistusharjalla tai juoksevalla vedellä.

Vinkki: Lisää teräverkkoon pisara ompelukoneöljyä kahdesti vuodessa.

Varaosat

Jos sinun on vaihdettava jokin osa tai hankittava lisäosa, käy Philips-jälleenmyyjän luona tai osoitteessa www.philips.com/shop. Jos osien hankkimisessa ilmenee ongelmia, ota yhteyttä Philipsin asiakaspalveluun.

Ajopää

Jos käytät ajopäätä vähintään kaksi kertaa viikossa, vaihda teräyksikkö noin kahden vuoden välein tai jos se on vioittunut.

Ympäristöasiaa



- Älä hävitä vanhoja laitteita tavallisen talousjätteen mukana, vaan toimita ne valtuutettuun kierrätyspisteeseen. Näin autat vähentämään ympäristölle aiheutuvia haittavaikutuksia.



- Laitteen kiinteät ladattavat akut sisältävät ympäristölle haitallisia aineita. Poista akku aina ennen laitteen toimittamista valtuutettuun keräyspisteeseen, ja toimita se valtuutettuun akkujen keräyspisteeseen. Jos et pysty irrottamaan akkua laitteesta, voit toimittaa laitteen Philipsin huoltopalveluun, jossa akku poistetaan ja laite hävitetään ympäristöystävällisellä tavalla.

Akun poistaminen

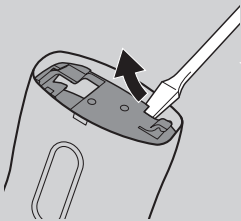

- 1** Irrota laite verkkolaitteesta. Pidä laite käynnissä, kunnes akku tyhjentyy kokonaan.

- 2** Irrota epilointipää ja avaa laite ruuvitaltalla.

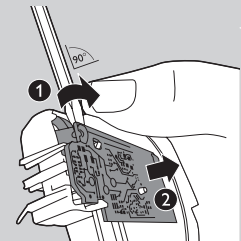

- 3** Työnnä ruuvimeisseli piirilevyssä olevaan pieneen rakoon (1). Kierrä ruuvimeisseliä, kunnes piirilevy ja akku irtoavat toisistaan (2).

- 4** Väännä akku irti laitteesta ruuvimeisselillä.

Varoitus Ole varovainen, sillä akun metalliliuskat ovat teräviä.

Älä yritä vaihtaa akkuja.

Älä kytke laitetta verkkovirtaan akun poistamisen jälkeen.

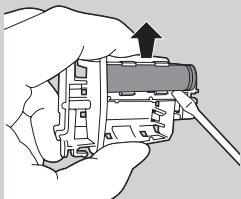

Takuu ja huolto

Jos sinulla on ongelmia laitteen käytössä tai tarvitset tietoa varaosista tai niiden hankkimisesta, tutustu Philips-sivustoon osoitteessa www.philips.com/support. Voit myös ottaa yhteyttä Philipsin asiakaspalveluun. Puhelinnumero on kansainvälisessä takuulehtisessä. Jos maassasi ei ole asiakaspalvelua, ota yhteyttä Philipsin jälleenmyyjään.

Vianmääritys

Ongelma	Syy	Ratkaisu
Iho on ärtynyt ajamisen tai trimmaamisen jälkeen.	Liikutat laitetta (jossa ohjaukampa) väärään suuntaan ja/tai painat sitä liian voimakkaasti ihoa vasten.	Iho saattaa punertua. Tämä on normaalia. Vältä ihoärsytystä varmistamalla, että ajopää (ohjaukammalla) koskettaa koko ajan ihoa ja että liikutat laitetta varovasti ihokarvojen kasvusuuntaa vastaan.
		Älä paina laitetta liian voimakkaasti ihoa vasten, koska silloin iho saattaa ärtyä. Tarkista, onko ajopää tai ohjaukampa rikki. Vaihda voittuneet tai rikkiinäiset osat vain Philipsin alkuperäisiin varaosiin.

Introduction

Félicitations pour votre achat et bienvenue dans l'univers Philips ! Pour profiter pleinement de l'assistance Philips, enregistrez votre produit sur le site à l'adresse suivante : www.philips.com/welcome.

Description générale (fig. 1)

- 1 Sabot
- 2 Tête de rasage
- 3 Accessoire de massage ondulé double action
- 4 Réducteur spécial zones sensibles
- 5 Disques rotatifs
- 6 Tête d'épilation
- 7 Bouton marche/arrêt
 - Appuyez une fois sur ce bouton pour la vitesse II
 - Appuyez deux fois sur ce bouton pour la vitesse I
 - Appuyez trois fois sur ce bouton pour éteindre
- 8 Voyant de charge (blanc) avec témoin de charge faible (rouge)
- 9 Prise pour petite fiche
- 10 Adaptateur secteur
- 11 Trousse de rangement
- 12 Brosse exfoliante
- 13 Brossette de nettoyage

Important

Lisez attentivement ce mode d'emploi avant d'utiliser l'appareil et conservez-le pour un usage ultérieur.

Danger

- Évitez de mouiller l'adaptateur.

Avertissement

- Si l'adaptateur secteur est endommagé, il doit toujours être remplacé par un adaptateur secteur de même type pour éviter tout accident.
- Cet appareil n'est pas destiné à être utilisé par des personnes (notamment des enfants) dont les capacités physiques, sensorielles ou intellectuelles sont réduites, ou par des personnes manquant d'expérience ou de connaissances, à moins que celles-ci ne soient sous surveillance ou qu'elles n'aient reçu des instructions quant à l'utilisation de l'appareil par une personne responsable de leur sécurité.
- Veillez à ce que les enfants ne puissent pas jouer avec l'appareil.
- L'adaptateur contient un transformateur. N'essayez pas de remplacer la fiche de l'adaptateur pour éviter tout accident.
- N'insérez pas les éléments en métal dans la prise pour la fiche de l'appareil pour éviter tout court-circuit.

Attention

- Cet appareil est uniquement conçu pour l'épilation des poils féminins sur les régions situées en dessous du cou : aisselles, maillot et jambes. Ne l'utilisez pas à d'autres fins.
- Rechargez entièrement l'appareil tous les 3 à 4 mois, même en cas d'inutilisation prolongée.

- Pour prévenir tout dommage ou blessure, évitez de faire **fonctionner** l'appareil (avec ou sans accessoire) près de vos cheveux, de vos sourcils et cils, ainsi qu'à proximité de vêtements, fils, câbles, brosses, etc.
- N'utilisez pas l'appareil et la brosse exfoliante sans avoir consulté votre médecin si votre peau est irritée ou sur une peau présentant des varices, rougeurs, boutons, grains de beauté (avec pilosité) ou des blessures. Les mêmes recommandations s'appliquent aux personnes ayant une immunité réduite ou souffrant de diabète, d'hémophilie ou d'immunodéficience.
- Pour des raisons d'hygiène, l'appareil et la brosse exfoliante doivent être utilisés par une seule et unique personne.
- Lors des premières utilisations, il est possible que la peau rougisse ou s'irrite légèrement. Il s'agit d'une réaction normale qui disparaîtra rapidement. La gêne ressentie au début diminuera progressivement à chaque utilisation. Au fur et à mesure, votre peau s'habitue et la repousse sera plus fine. Cependant, si l'irritation persiste au-delà de trois jours, consultez votre médecin.
- Afin d'éviter un accident, n'utilisez pas la tête d'épilation, la tête de rasage, les accessoires, le sabot et la brosse exfoliante s'ils sont endommagés ou cassés.
- Lorsque vous nettoyez l'appareil, la température de l'eau ne doit pas dépasser celle de l'eau de votre douche (max. 40 °C).
- Utilisez, chargez et conservez l'appareil à une température comprise entre 10 °C et 30 °C.
- Assurez-vous que la prise de courant est alimentée lorsque vous chargez l'appareil. Dans une salle de bain, notez que l'alimentation électrique des prises, notamment celles situées dans les armoires de toilette au-dessus des lavabos ou celles destinées aux rasoirs, peut être coupée lorsque vous éteignez la lumière.
- N'utilisez pas d'huiles de bain ou de douche en cas d'épilation sur peau humide, car cela pourrait entraîner des irritations de la peau.

Conformité aux normes

Cet appareil Philips est conforme à toutes les normes relatives aux champs électromagnétiques (CEM). Il répond aux règles de sécurité établies sur la base des connaissances scientifiques actuelles s'il est manipulé correctement et conformément aux instructions de ce mode d'emploi.

Général



- Ce symbole signifie que cet appareil convient à une utilisation sous la douche ou dans le bain et peut être nettoyé sous l'eau du robinet.
- Pour des raisons de sécurité, cet appareil est uniquement prévu pour une utilisation sans fil.
- Cet adaptateur est équipé d'un sélecteur de tension automatique et est conçu pour une tension secteur comprise entre 100V et 240V.

Avant l'utilisation

Charge

L'épilateur se charge en 1 heure environ. Une fois chargé, il dispose d'une autonomie sans fil de 30 minutes maximum.

- 1 Éteignez l'appareil avant de le charger. Connectez-le ensuite à une prise secteur.

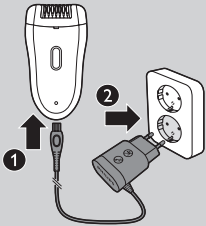

- Le voyant de charge clignote en blanc pour indiquer que l'appareil se charge.



- Une fois la batterie entièrement chargée, le voyant de charge devient blanc et cesse de clignoter pendant 20 minutes, puis s'éteint.

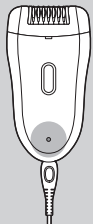

20 min.

Batterie faible ou vide

- Lorsque la batterie est presque vide, le voyant de charge commence à clignoter en rouge. Dans ce cas, la batterie contient encore suffisamment d'énergie pour quelques minutes supplémentaires d'épilation.
- Lorsque la batterie est complètement vide, le voyant de charge s'allume en rouge de manière continue. Pour charger l'épilateur, reportez-vous à la section « Charge » ci-dessus.

Utilisation de l'appareil

Nettoyez la tête d'épilation et chargez entièrement l'appareil avant sa première utilisation.

Remarque : Vous ne pouvez pas utiliser l'appareil lorsqu'il est branché sur le secteur.

Conseils d'épilation

- **Sur peau humide** : si vous découvrez l'épilation, nous vous conseillons de commencer sur peau humide, car l'eau détend la peau pour une épilation plus douce et moins douloureuse. L'appareil est étanche et peut être utilisé dans le bain ou sous la douche.

Conseil : Si vous le souhaitez, vous pouvez utiliser votre gel douche ou mousse habituel(le).

- **Sur peau sèche** : en cas d'épilation sur peau sèche, l'épilation est plus facile après un bain ou une douche. Cependant, veillez à ce que votre peau soit complètement sèche avant de commencer à vous épiler.
- **Conseil général** : assurez-vous que votre peau est propre et non grasse. N'appliquez pas de crème sur votre peau avant de commencer l'épilation.
- **Conseil général** : nous vous conseillons de vous épiler le soir, afin de laisser les éventuelles irritations disparaître pendant la nuit.
- **Conseil général** : l'épilation est plus facile et plus agréable lorsque les poils mesurent entre 3 et 4 mm. S'ils sont plus longs, nous vous recommandons de les raser, puis de les épiler une ou deux semaines plus tard, une fois qu'ils auront légèrement repoussé.

Épilation

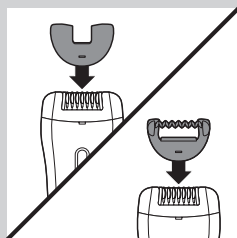

Remarque : Si vous découvrez l'épilation, commencez avec l'accessoire de massage ondulé double action pour réduire les sensations de tiraillement. Cet accessoire est uniquement destiné à l'épilation des jambes.

Remarque : Pour épiler les aisselles ou le maillot, utilisez l'adaptateur spécial zones sensibles qui réduit le nombre de disques rotatifs actifs.

- 1 Fixez l'accessoire de massage ondulé double action ou l'adaptateur spécial zones sensibles sur la tête d'épilation.
- 2 Mettez l'appareil en marche en appuyant sur le bouton marche/arrêt.
 - L'appareil commence à fonctionner à la vitesse II, qui est la vitesse d'épilation la plus efficace.

Remarque : Pour utiliser la vitesse I, appuyez sur le bouton marche/arrêt une deuxième fois. La vitesse I convient aux zones où les poils sont épars, aux zones difficiles à atteindre et aux zones osseuses, comme les genoux et les chevilles.

- 3 Tendez la peau avec votre main libre pour redresser les poils. Inclinez la tête d'épilation à un angle de 90° sur la peau avec le bouton marche/arrêt orienté dans la direction où vous allez passer l'appareil.
 - Épillez le maillot comme indiqué sur l'illustration.

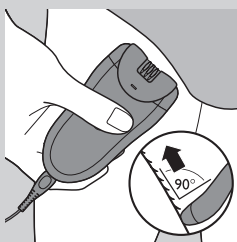

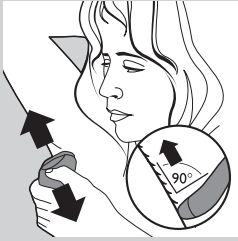

- Épilez les aisselles comme indiqué sur la figure.

4 Déplacez l'appareil lentement sur la peau dans le sens inverse de la pousse des poils tout en exerçant une faible pression.

5 Appuyez une troisième fois sur le bouton marche/arrêt pour éteindre l'appareil.

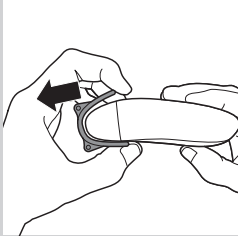

6 Enlevez l'accessoire de massage ondulé double action ou l'adaptateur spécial zones sensibles en le retirant de l'appareil.

Conseil : Lors de l'épilation des aisselles, utilisez une petite quantité de votre gel douche habituel pour mieux faire glisser l'appareil.

Conseil : Pour détendre la peau, nous vous conseillons d'appliquer une crème hydratante tout de suite ou quelques heures après l'épilation. Pour les aisselles, utilisez un déodorant doux sans alcool.

Utilisation de la brosse exfoliante

- Vous pouvez utiliser la brosse exfoliante sur peau sèche ou humide pour éliminer les peaux mortes avec soin. Déplacez la brosse exfoliante en effectuant de légers mouvements circulaires pour un effet exfoliant doux. Cette opération atténue le risque de repousse de poils incarnés et laisse la peau lisse, douce et fraîche.

- Passez la brosse exfoliante sur votre peau un jour avant et deux jours après l'épilation. Ensuite, utilisez-la 2 à 3 fois par semaine. Exfoliez vos jambes en effectuant de légers mouvements circulaires, en commençant aux chevilles.

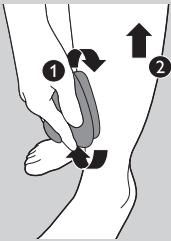

Remarque : Lorsque vous utilisez la brosse exfoliante sur peau sèche, n'utilisez pas de crèmes, mousses ou gels exfoliants.

Conseil : Pour éviter d'avoir la peau sèche de manière générale, hydratez votre peau quotidiennement avec votre crème hydratante préférée.

N'utilisez pas la brosse exfoliante immédiatement après l'épilation, car cela peut intensifier l'irritation de la peau causée par l'épilateur.

Rasage des aisselles et du maillot

Remarque : Utilisez la tête de rasage à sec pour obtenir les meilleurs résultats. Utilisez la tête de rasage pour raser des zones sensibles.

1 Poussez la tête d'épilation dans le sens des flèches à l'arrière de l'appareil (1), puis détachez-la de l'appareil (2).

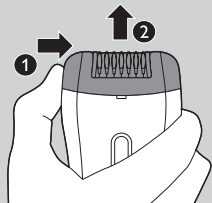

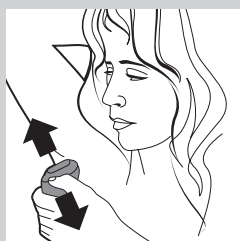
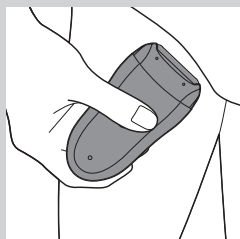

- 2** Placez la tête de rasage sur l'appareil (1), puis poussez dans le sens des flèches à l'arrière de l'appareil (2) pour la fixer.
- 3** Allumez l'appareil.
- 4** Étirez la peau à l'aide de votre main libre. Lorsque vous vous rasez les aisselles, levez le bras pour tendre la peau.
- 5** Placez l'épilateur sur la peau, le bouton marche/arrêt orienté dans la direction où vous allez passer l'appareil.
- 6** Déplacez l'appareil dans le sens inverse de la pousse des poils.

Remarque : Veillez à ce que la grille de rasage avec tondeuse intégrée soit toujours en contact avec la peau.

- Rasiez le maillot comme indiqué sur l'illustration. Déplacez l'appareil dans plusieurs sens.

- Rasiez les aisselles comme indiqué sur l'illustration. Déplacez l'appareil dans plusieurs sens.

- 7** Lorsque vous avez fini, éteignez l'appareil et nettoyez la tête de rasage (voir le chapitre « Nettoyage et entretien »).

Coupe des poils avec tête de rasage et sabot avant l'épilation

Utilisez la tête de rasage et le sabot pour épiler les poils du maillot à 4 mm. Vous pouvez également utiliser le sabot pour couper les poils longs (supérieurs à 10 mm).

Remarque : Utilisez le sabot uniquement à sec pour obtenir les meilleurs résultats.

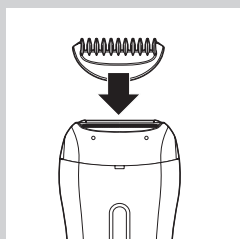

- 1** Pour fixer la tête de rasage, suivez les étapes 1 et 2 de la section « Rasage des aisselles et du maillot ».
- 2** Placez le sabot sur la tête de rasage.
- 3** Suivez les étapes 3 à 7 de la section « Rasage des aisselles et du maillot ». Pour obtenir un résultat égal, veillez à ce que le sabot soit en contact permanent avec la peau.

Remarque : Ne placez pas l'appareil sur la peau de façon trop inclinée.

Protection contre la surchauffe

Cette fonction contribue à éviter la surchauffe de l'appareil.

Remarque : Pour éviter que l'épilateur ne surchauffe, n'exercez pas de pression trop forte sur la peau avec l'appareil. L'épilateur fonctionne de manière optimale lorsque vous le déplacez sur la peau sans appuyer.

Si la protection contre la surchauffe est activée, l'appareil s'éteint automatiquement et le voyant de charge clignote en rouge pendant 30 secondes.

Vous pouvez réinitialiser la protection contre la surchauffe en laissant l'appareil se refroidir puis en le réactivant.

Remarque : Si le voyant de charge recommence à clignoter en rouge, l'appareil ne s'est pas encore refroidi complètement.

Protection anti-surcharge

En cas de pression excessive de la tête d'épilation sur la peau ou lorsque les disques rotatifs de la tête d'épilation sont bloqués (par un vêtement, par exemple), l'appareil s'éteint et le voyant de charge clignote en rouge pendant 5 secondes.

Tournez les disques rotatifs à l'aide du pouce jusqu'à pouvoir dégager ce qui bloque les disques.

Nettoyage et entretien

N'utilisez jamais d'éponges à récurer, de produits abrasifs ou de détergents agressifs tels que l'essence ou l'acétone pour nettoyer l'appareil.

Assurez-vous que l'adaptateur reste toujours sec. Ne le rincez jamais sous le robinet et ne l'immergez pas dans l'eau.

Remarque : Assurez-vous que l'appareil est éteint et débranché avant de le nettoyer.

- Le cas échéant, nettoyez l'adaptateur avec la brosse de nettoyage ou un chiffon sec.
- Après chaque utilisation sur peau humide, nettoyez soigneusement l'appareil avec de l'eau pour garantir des performances optimales.

Nettoyage de la tête d'épilation et des accessoires

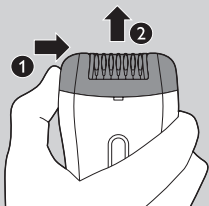

- 1** Éteignez l'appareil.
- 2** Retirez l'accessoire de la tête d'épilation.
- 3** Poussez la tête d'épilation vers la droite (1) et retirez-la de l'appareil (2).

Remarque : N'essayez pas de retirer les disques à pincettes de la tête d'épilation.

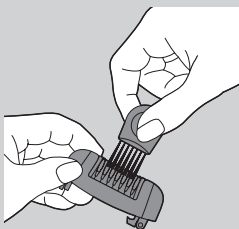

- 4** Retirez les poils à l'aide de la brosse de nettoyage.
- 5** Rincez tous les éléments sous le robinet et secouez pour éliminer l'excédent d'eau.

Remarque : Séchez bien tous les éléments avant de réassembler l'appareil.

Nettoyage de la brosse exfoliante

- 1 Rincez la brosse exfoliante sous le robinet, en utilisant si nécessaire du savon ou du gel douche, et laissez-la sécher avant de la ranger.

Nettoyage de la tête de rasage et du sabot

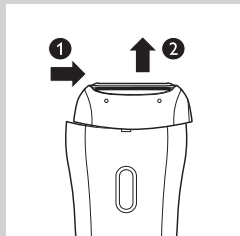

- 1 Poussez la tête de rasage dans le sens des flèches à l'arrière de l'appareil (1), puis détachez-la de l'appareil (2).



- 2 Retirez la grille de la tête de rasage.

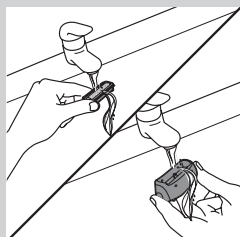

- 3 Rincez la grille de rasage et l'intérieur de la tête de rasage sous l'eau du robinet pendant 5 à 10 secondes en les faisant tourner.

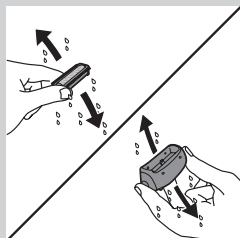

- 4 Secouez énergiquement la grille de rasage et la tête de rasage.

Remarque : N'exercez aucune pression sur la grille de rasage afin d'éviter toute détérioration.

Remarque : Assurez-vous que la grille de rasage et la tête de rasage sont complètement sèches avant de les remonter.

- 5 Nettoyez le sabot avec la brosse de nettoyage ou sous le robinet.

Conseil : Appliquez une goutte d'huile pour machine à coudre sur la grille de rasage deux fois par an.

Remplacement

Si vous devez remplacer une pièce ou tout simplement en acheter une supplémentaire, contactez votre revendeur Philips ou rendez-vous sur www.philips.com/shop. Si vous avez des difficultés pour vous procurer ces pièces, contactez le Service Consommateurs Philips de votre pays.

Tête de rasage

Si vous utilisez la tête de rasage au moins deux fois par semaine, remplacez l'unité de rasage après environ deux ans ou si elle est endommagée.

Environnement



- Lorsqu'il ne fonctionnera plus, ne jetez pas l'appareil avec les ordures ménagères, mais déposez-le à un endroit assigné à cet effet, où il pourra être recyclé. Vous contribuerez ainsi à la protection de l'environnement.



- La batterie rechargeable intégrée contient des substances qui peuvent nuire à l'environnement. Veillez à toujours retirer la batterie avant de mettre l'appareil au rebut ou de le déposer à un endroit assigné à cet effet. Déposez la batterie usagée à un endroit assigné à cet effet. Si vous n'arrivez pas à retirer la batterie, vous pouvez apporter l'appareil dans un Centre Service Agréé Philips qui prendra toute l'opération en charge pour préserver l'environnement.

Retrait de la batterie rechargeable



- 1** Déconnectez l'appareil de l'adaptateur. Laissez l'appareil fonctionner jusqu'à ce que la batterie soit complètement vide.
- 2** Retirez la tête d'épilation et ouvrez l'appareil avec un tournevis.
- 3** Insérez le tournevis dans la fente du circuit imprimé (1). Faites tourner le tournevis jusqu'à ce que la connexion entre le circuit imprimé et la batterie se rompe (2).

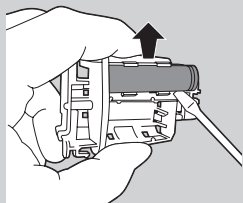

4 Sortez la batterie de l'appareil à l'aide du tournevis.

Attention : Soyez prudent car les languettes des batteries sont coupantes.

Ne tentez pas de remplacer la batterie rechargeable.

Ne branchez pas l'appareil sur le secteur après avoir retiré la batterie rechargeable.

Garantie et service

En cas de problème, pour obtenir une information ou des pièces de rechange ou pour acheter des pièces supplémentaires, consultez le site Web de Philips à l'adresse www.philips.com/support ou contactez le Service Consommateurs Philips de votre pays. Vous trouverez son numéro de téléphone dans le dépliant de garantie internationale. S'il n'y a pas de Service Consommateurs Philips dans votre pays, contactez votre revendeur Philips local.

Dépannage

Problème	Cause	Solution
Ma peau est irritée après le rasage ou la taille.	Vous déplacez le rasoir (avec le sabot) dans le mauvais sens et/ou vous l'utilisez en appuyant trop fort dessus.	Des irritations mineures de la peau telles que des rougeurs peuvent survenir. Ceci est normal. Pour éviter les irritations de la peau, assurez-vous que la tête de rasage (avec sabot) reste toujours entièrement en contact avec la peau et déplacez doucement l'appareil dans le sens inverse de la pousse des poils.
		N'exercez pas une pression excessive pendant le rasage et la taille pour éviter tout risque d'irritation de la peau.
		Vérifiez si la tête de rasage ou le sabot est cassé(e). Remplacez uniquement les parties endommagées ou cassées avec les pièces originales Philips.

Introduzione

Congratulazioni per l'acquisto e benvenuti in Philips! Per trarre il massimo vantaggio dall'assistenza Philips, registrate il vostro prodotto su www.philips.com/welcome.

Descrizione generale (fig. 1)

- 1 Pettine
- 2 Testina di rasatura
- 3 Accessorio per doppio massaggio ondeggiante
- 4 Testina per le zone sensibili
- 5 Dischi epilatori
- 6 Testina epilatoria
- 7 Pulsante on/off
 - premete una volta per la velocità II
 - premete due volte per la velocità I
 - premete tre volte per spegnere
- 8 Spia di ricarica (bianca) con indicazione di batterie scariche (rossa)
- 9 Presa spinotto
- 10 Adattatore
- 11 Custodia
- 12 Spazzola esfoliante
- 13 Spazzolina per la pulizia

Importante

Prima di utilizzare l'apparecchio, leggete attentamente il presente manuale e conservatelo per eventuali riferimenti futuri.

Pericolo

- Mantenete sempre asciutto l'adattatore.

Avviso

- Nel caso in cui l'adattatore fosse danneggiato, dovrà essere sostituito esclusivamente con un adattatore originale al fine di evitare situazioni pericolose.
- L'apparecchio non è destinato a persone (inclusi bambini) con capacità mentali, fisiche o sensoriali ridotte, fatti salvi i casi in cui tali persone abbiano ricevuto assistenza o formazione per l'uso dell'apparecchio da una persona responsabile della loro sicurezza.
- Adottate le dovute precauzioni per evitare che i bambini giochino con l'apparecchio.
- L'adattatore contiene un trasformatore. Non tagliate l'adattatore per sostituirlo con un'altra spina onde evitare situazioni pericolose.
- Non inserite materiali in metallo nella presa dello spinotto dell'apparecchio per evitare il rischio di corto circuito.

Attenzione

- Questo apparecchio è adatto per la rimozione dei peli nelle seguenti aree: ascelle, area bikini e gambe. Non utilizzatelo per altri scopi.
- Effettuate una ricarica completa ogni 3 - 4 mesi, anche se non utilizzate l'apparecchio per un periodo di tempo prolungato.
- Al fine di evitare danni o lesioni, tenete l'apparecchio **in funzione** (con o senza accessori) lontano da capelli, ciglia, sopracciglia, vestiti, fili, cavi, spazzole, ecc.

- Non utilizzate l'apparecchio e la spazzola esfoliante su pelle irritata o in caso di vene varicose, eruzioni cutanee, foruncoli, nei (con peli), ferite o escoriazioni senza previo consulto medico. In caso di risposta immunitaria ridotta, nei pazienti affetti da diabete mellito, emofilia o immunodeficienza, è consigliabile chiedere il parere del medico.
- Per motivi igienici, l'apparecchio e la spazzola esfoliante devono essere usati da una sola persona.
- Le prime volte che userete l'epilatore, la pelle potrebbe arrossarsi o irritarsi leggermente. Si tratta di un fenomeno del tutto normale e destinato a scomparire rapidamente, non appena la pelle si sarà abituata all'epilazione e i peli saranno più sottili e morbidi. Qualora l'irritazione persista per più di tre giorni, consultate il medico.
- Per ridurre il rischio di eventuali ferite, non utilizzate la testina epilatoria, la testina di rasatura, gli accessori, il pettine o la spazzola esfoliante se risultano danneggiati o rotti.
- Non pulite l'apparecchio con acqua troppo calda (massimo 40 °C).
- Caricate, utilizzate e riponete l'apparecchio a una temperatura compresa tra 10° C e 30° C.
- controllate che la presa di corrente funzioni durante la ricarica dell'apparecchio. Spesso l'erogazione di corrente alle prese dei bagni, vicino ai lavandini, viene interrotta quando si spegne la luce.
- Non usate oli da bagno o doccia durante l'epilazione su pelle bagnata per evitare gravi irritazioni alla pelle.

Conformità agli standard

Questo apparecchio Philips è conforme a tutti gli standard relativi ai campi elettromagnetici (EMF). Se utilizzato in modo appropriato seguendo le istruzioni contenute nel presente manuale d'uso, l'apparecchio consente un utilizzo sicuro come confermato dai risultati scientifici attualmente disponibili.

Indicazioni generali



- Questo simbolo indica che l'apparecchio può essere utilizzato nella vasca da bagno o nella doccia e può essere pulito sotto l'acqua corrente.
- Per ragioni di sicurezza, l'apparecchio può essere utilizzato solo in modalità cordless.
- L'apparecchio è provvisto di un selettore automatico di tensione ed è adatto per l'utilizzo con tensioni comprese fra 100 e 240 volt.

Predisposizione dell'apparecchio

Come ricaricare l'apparecchio

La carica dell'epilatore richiede circa 1 ora. Quando l'epilatore è completamente carico, può funzionare senza filo per un massimo di 30 minuti.

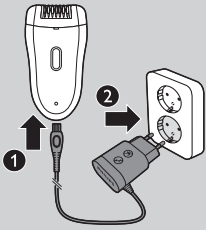

- 1** Spegnete l'apparecchio prima di caricarlo. Collegatelo quindi a una presa di corrente a muro.



- Quando l'apparecchio è in carica, la spia di ricarica emette una luce bianca lampeggiante.

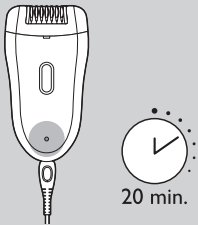

- Quando la batteria è completamente carica, la spia di ricarica rimane di colore bianco fisso per 20 minuti per poi spegnersi.

Batteria scarica o esaurita

- Quando la batteria è quasi scarica, la spia di ricarica inizia a lampeggiare in rosso. Ciononostante, la batteria contiene energia sufficiente per proseguire l'epilazione ancora qualche minuto.
- Quando la batteria è completamente scarica, la spia di ricarica rossa della batteria rimane accesa. Per caricare l'epilatore, consultate la sezione "Come ricaricare l'apparecchio" sopra.

Modalità d'uso dell'apparecchio

Pulite la testina epilatoria e caricate l'apparecchio completamente prima di usarlo per la prima volta.

Nota: Non potete utilizzare l'apparecchio quando è collegato all'alimentazione principale.

Suggerimenti per l'epilazione

- **Su pelle bagnata:** se eseguite l'epilazione per la prima volta, vi consigliamo di cominciare su pelle bagnata, poiché l'acqua rilassa la pelle e rende l'epilazione meno dolorosa e più delicata. L'apparecchio è impermeabile e può essere usato in modo sicuro nella doccia o nella vasca da bagno.

Consiglio Se necessario, potete utilizzare del gel doccia o del bagnoschiuma.

- **Su pelle asciutta:** se eseguita su pelle asciutta, l'epilazione risulta più facile quando viene effettuata subito dopo la doccia o il bagno. Assicuratevi che la pelle sia perfettamente asciutta prima di iniziare l'epilazione.
- **In generale:** assicuratevi che la pelle sia pulita e priva di sostanze grasse. Non applicate alcuna crema prima dell'epilazione.
- **In generale:** vi consigliamo di eseguire l'epilazione alla sera, prima di andare a letto, poiché l'irritazione cutanea solitamente scompare durante la notte.
- **In generale:** l'epilazione è più semplice e più confortevole quando i peli non sono più lunghi di 3-4 mm. Se i peli hanno una lunghezza superiore, si raccomanda di radere prima la parte e poi rimuovere i peli ricresciuti dopo circa 1 o 2 settimane.

Epilazione

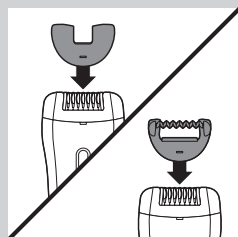

Nota: Se eseguite l'epilazione per la prima volta, utilizzate l'accessorio per doppio massaggio ondeggiante che riduce al minimo la sensazione di strappo. L'accessorio va utilizzato solo per l'epilazione delle gambe.

Nota: Per epilare le ascelle o la zona bikini, usate la testina per le zone sensibili che riduce il numero di dischi epilatori in funzione.

1 Posizionate l'accessorio per doppio massaggio ondeggiante o la testina per le zone sensibili sulla testina epilatoria.

2 Premete il pulsante on/off per accendere l'apparecchio.

► L'apparecchio viene avviato alla velocità II, la più efficiente per l'epilazione.

Nota: Se desiderate utilizzare la velocità I, premete il pulsante on/off un'altra volta. La velocità I è adatta per le zone con pochi peli e difficili da raggiungere e per i punti in cui le ossa si trovano subito sotto la pelle, come ginocchia e caviglie.

3 Tendete la pelle con la mano libera per sollevare i peli. Posizionate la testina epilatoria a un angolo di 90° sulla pelle con l'interruttore on/off rivolto nella direzione in cui si fa scorrere l'apparecchio.

- Epilate la zona bikini come indicato nella figura.

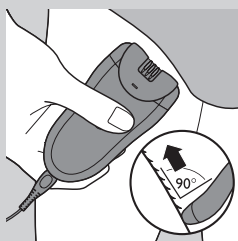
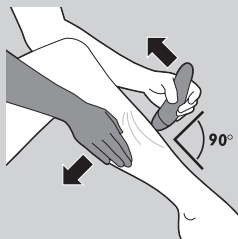

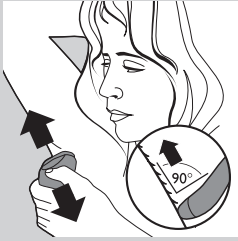

- Epilate le ascelle come indicato nella figura.

4 Fare scorrere l'apparecchio lentamente sulla pelle nel senso opposto alla crescita dei peli esercitando una leggera pressione.

5 Premete il pulsante on/off una terza volta per spegnere l'apparecchio.

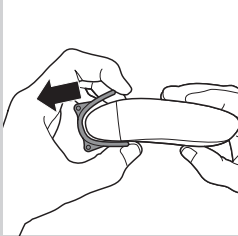

6 Rimuovete l'accessorio per doppio massaggio ondeggiante o la testina per le zone sensibili estraendola dall'apparecchio.

Consiglio Quando epilate le ascelle, usate una piccola quantità del vostro gel doccia abituale per una maggiore scorrevolezza.

Consiglio Per rilassare la pelle, vi consigliamo di applicare una crema idratante subito dopo l'epilazione o dopo qualche ora. Per le ascelle, usate un deodorante delicato privo di alcol.

Uso della spazzola esfoliante

- Potete utilizzare la spazzola esfoliante asciutta o bagnata per rimuovere le cellule morte delicatamente e a fondo. Eseguite dei movimenti circolari per un leggero effetto esfoliante. In questo modo potrete evitare la ricrescita di peli incarniti e otterrete una pelle liscia, morbida e fresca.

- Usate la spazzola esfoliante il giorno precedente e i due giorni successivi all'epilazione. In seguito, usatela 2-3 volte la settimana. Strofinare le gambe con delicati movimenti circolari, cominciando dalle caviglie.

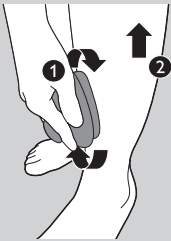

Nota: Quando passate la spazzola esfoliante sulla pelle asciutta, non usate creme, gel o schiume esfolianti.

Consiglio Per evitare secchezza della pelle in generale, idratatela quotidianamente con la vostra crema idratante preferita.

Non usate la spazzola esfoliante subito dopo l'epilazione poiché questo potrebbe intensificare un'eventuale irritazione cutanea dovuta all'epilatore.

Rasatura delle ascelle e della zona bikini

Nota: Usate la testina di rasatura su pelle asciutta per ottenere risultati ottimali.

Usate la testina di rasatura per radere le zone sensibili.

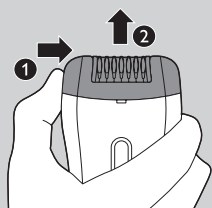

- 1 Spingete la testina epilatoria nella direzione delle frecce sul retro dell'apparecchio (1) e rimuovetela dall'apparecchio (2).

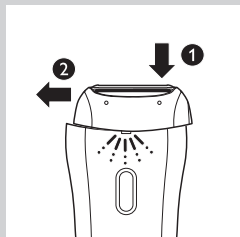

- 2 Inserite la testina di rasatura nell'apparecchio (1) e spingetela in direzione delle frecce riportate sul retro (2) per bloccarla in posizione.

- 3 Accendete l'apparecchio.

- 4 Tendete la pelle con la mano libera. Durante la rasatura delle ascelle, sollevate il braccio per tendere la pelle.

- 5 Appoggiate l'epilatore perpendicolarmente sulla pelle con il pulsante on/off rivolto nella direzione in cui si fa scorrere l'apparecchio.

- 6 Muovete sempre l'apparecchio nel senso opposto a quello della crescita.

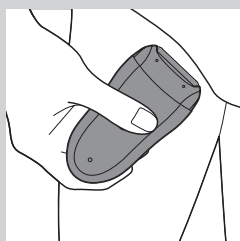

Nota: Controllate che la lamina di rasatura con il rifinitore integrato sia sempre a contatto con la pelle.

- Eseguite la rasatura della zona bikini come indicato nella figura. Spostate l'apparecchio in più direzioni.

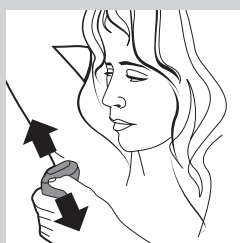

- Eseguite la rasatura delle ascelle come indicato nella figura. Spostate l'apparecchio in più direzioni.

- 7 Una volta terminata la rasatura, spegnete l'apparecchio e pulite la testina (consultate il capitolo "Pulizia e manutenzione").

Rifinitura iniziale con la testina di rasatura e il pettine prima dell'epilazione

Usate la testina di rasatura e il pettine per rifinire la vostra zona bikini a una lunghezza di 4 mm. Potete usare anche il pettine rifinitore per regolare i peli più lunghi (oltre i 10 mm).

Nota: Usate il pettine solo su pelle asciutta per ottenere risultati ottimali.

- 1 Per inserire la testina di rasatura, seguite i passaggi 1 e 2 della sezione "Rasatura delle ascelle e della zona bikini".

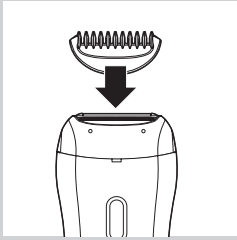

2 Inserite il pettine sulla testina di rasatura.

3 Seguite i passaggi da 3 a 7 nella sezione “Rasatura delle ascelle e della zona bikini”. Per ottenere un risultato omogeneo, assicuratevi che il pettine sia sempre a contatto con la pelle.

Nota: L'apparecchio non deve essere posizionato sulla pelle troppo in verticale.

Protezione contro il surriscaldamento

Questa funzione aiuta a evitare il surriscaldamento dell'apparecchio.

Nota: Per evitare il surriscaldamento dell'epilatore, non premete con troppa forza l'epilatore sulla pelle. L'epilatore funziona meglio se non viene esercitata un'eccessiva pressione sulla cute.

Se la protezione da surriscaldamento si attiva, l'apparecchio si spegne automaticamente e la spia di ricarica lampeggia in rosso per 30 secondi. Potete ripristinare la protezione da surriscaldamento lasciando raffreddare l'apparecchio e quindi riaccendendolo.

Nota: Se la spia di ricarica comincia a lampeggiare nuovamente in rosso, l'apparecchio non si è ancora raffreddato completamente.

Protezione da sovraccarico

Se premete con troppa forza la testina epilatoria sulla pelle o quando i dischi di epilazione della testina si bloccano (ad esempio restano impigliati nei vestiti, ecc.), l'apparecchio si spegne e la spia di ricarica lampeggia in rosso per 5 secondi.

Ruotate i dischi di epilazione con il pollice fino a che non viene rimosso l'ostacolo che li blocca.

Pulizia e manutenzione

Non usate prodotti o sostanze abrasive o detergenti aggressivi, come benzina o acetone, per pulire l'apparecchio.

Mantenete sempre l'adattatore asciutto. Non risciacquatelo mai sotto l'acqua corrente né immergetelo in acqua.

Nota: Prima di pulire l'apparecchio, verificate che sia spento e scollegato dalla presa di corrente.

- Se necessario, pulite l'adattatore con la spazzolina per la pulizia o con un panno asciutto.
- Dopo ogni uso su pelle bagnata, pulite l'apparecchio a fondo con acqua per mantenere prestazioni ottimali.

Pulizia della testina epilatoria e degli accessori

1 Spegnete l'apparecchio.

2 Rimuovete l'accessorio dalla testina epilatoria.

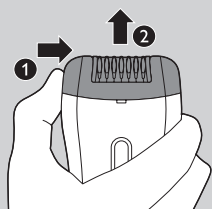

- 3 Premete la testina epilatoria verso destra (1) e rimuovetela dall'apparecchio (2).

Nota: Non cercate di rimuovere i dischi epilatori dalla testina.



- 4 Rimuovete i peli residui con la spazzolina per la pulizia in dotazione.

- 5 Risciacquate tutte le parti sotto l'acqua corrente e scuotete via l'acqua in eccesso.

Nota: Assicuratevi che tutte le parti siano completamente asciutte prima di rimontare l'apparecchio.

Pulizia della spazzola esfoliante

- 1 Risciacquate la spazzola esfoliante sotto l'acqua corrente, se necessario usando del sapone o del gel doccia, e lasciatela asciugare prima di riporla.

Pulizia della testina di rasatura e del pettine

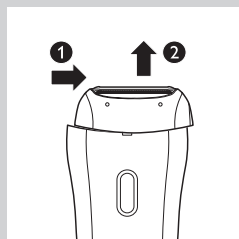

- 1 Spingete la testina di rasatura nella direzione delle frecce sul retro dell'apparecchio (1) e rimuovetela (2).

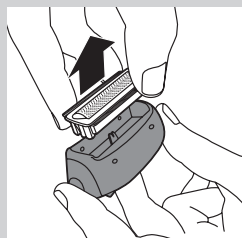

- 2 Rimuovere la lamina dalla testina di rasatura.

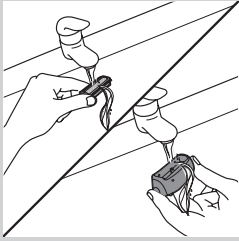

- 3** Pulite la lamina di rasatura e la parte interna della testina di rasatura sotto l'acqua corrente per 5-10 secondi ruotandole.

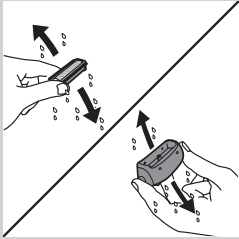

- 4** Scuotete la lamina di rasatura e la testina di rasatura con decisione.

Nota: non esercitate pressione sulla lamina per evitare di danneggiarla.

Nota: Assicuratevi che la lamina e la testina di rasatura siano completamente asciutte prima di reinserirle.

- 5** Pulite il pettine con la spazzola per la pulizia o sotto l'acqua corrente.

Consiglio Lubrificare la lamina di rasatura due volte l'anno.

Sostituzione

Se dovete sostituire una parte o volete acquistarne una aggiuntiva, recatevi presso il vostro rivenditore Philips o visitate il sito Web www.philips.com/shop. Se non riuscite a reperire le parti di ricambio, contattate il centro assistenza clienti Philips del vostro paese.

Testina di rasatura

Se utilizzate la testina di rasatura due o più volte la settimana, è consigliabile sostituire l'unità di rasatura dopo circa due anni oppure in caso di danni.

Tutela dell'ambiente



- Per contribuire alla tutela dell'ambiente, non gettate l'apparecchio tra i rifiuti domestici quando non viene più utilizzato, ma consegnatelo a un centro di raccolta ufficiale.



- La batteria ricaricabile integrata contiene sostanze potenzialmente nocive per l'ambiente. Rimuovete sempre la batteria prima di smaltire l'apparecchio e consegnarlo a un centro di raccolta ufficiale. Smaltite la batteria in un apposito centro di raccolta. In caso di difficoltà durante la rimozione della batteria, consegnate l'apparecchio a un centro di assistenza Philips, che si occuperà della rimozione della batteria e del relativo smaltimento.

Rimozione della batteria ricaricabile

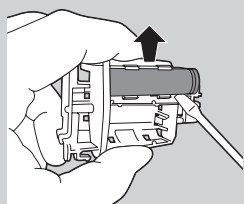
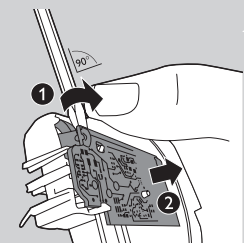
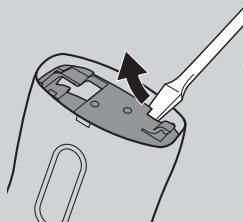

1 Scollegate l'apparecchio dall'adattatore. Lasciate l'apparecchio in funzione fino a quando la batteria non si scarica completamente.

2 Rimuovete la testina epilatoria e aprite l'apparecchio con un cacciavite.

3 Infilate il cacciavite nella piccola fessura della scheda a circuito stampato (1). Girate il cacciavite fino a che il collegamento tra la scheda a circuito stampato e la batteria non si rompe (2).

4 Estraiete la batteria dall'apparecchio con il cacciavite.

Attenzione Attenzione: le estremità delle batterie sono molto affilate!

Non tentate di sostituire la batteria ricaricabile.

Non ricollegate l'apparecchio alla presa di corrente dopo aver rimosso la batteria ricaricabile.

Garanzia e assistenza

In caso di problemi e per ricevere ulteriori informazioni, ordinare le parti di ricambio o acquistare parti aggiuntive, visitate il sito Web Philips all'indirizzo www.philips.com/support o contattate il centro assistenza clienti Philips nel vostro paese. Il numero di telefono è nell'opuscolo della garanzia internazionale. Se non è presente nel vostro paese, recatevi presso il vostro rivenditore Philips di zona.

Risoluzione dei guasti

Problema	Causa	Soluzione
Dopo la rasatura o la rifinitura la pelle è irritata.	Muovete il rasoio (con il pettine per rifinire) nella direzione sbagliata e/o esercitate troppa pressione.	La pelle si può irritare leggermente o possono comparire dei puntini rossi. Ciò è normale. Per evitare l'irritazione della pelle, assicuratevi che la testina di rasatura (con il pettine per rifinire) sia sempre completamente a contatto con la pelle; inoltre, muovete sempre con delicatezza l'apparecchio contropelo.
		Non premete con troppa forza durante la rasatura o la rifinitura per evitare irritazioni cutanee.
		Verificate se la testina di rasatura o il pettine per rifinire sono danneggiati. Sostituite sempre le parti danneggiate o rotte con parti originali Philips.

Inleiding

Gefeliciteerd met uw aankoop en welkom bij Philips! Als u volledig wilt profiteren van de ondersteuning die Philips biedt, registreer uw product dan op www.philips.com/welcome.

Algemene beschrijving (fig. 1)

- 1 Kam
- 2 Scheerhoofd
- 3 Dubbel Wavy Massage-opzetstuk
- 4 Opzetkap voor gevoelige gebieden
- 5 Epileerschijfjes
- 6 Epileerhoofd
- 7 Aan/uitknop
 - Eén keer drukken voor snelheid II
 - Twee keer drukken voor snelheid I
 - Drie keer drukken om uit te schakelen
- 8 Oplaadlampje (wit) met 'accu bijna leeg'-indicatie (rood)
- 9 Aansluitopening voor kleine stekker
- 10 Adapter
- 11 Opbergetui
- 12 Scrubborsteltje
- 13 Schoonmaakborsteltje

Belangrijk

Lees deze gebruiksaanwijzing zorgvuldig door voordat u het apparaat gaat gebruiken. Bewaar de gebruiksaanwijzing om deze zo nodig later te kunnen raadplegen.

Gevaar

- Houd de adapter droog.

Waarschuwing

- Als de adapter beschadigd is, moet u deze altijd laten vervangen door een adapter van het oorspronkelijke type om gevaar te voorkomen.
- Dit apparaat is niet bedoeld voor gebruik door personen (waaronder kinderen) met verminderde lichamelijke, zintuiglijke of geestelijke vermogens, of die gebrek aan ervaring of kennis hebben, tenzij iemand die verantwoordelijk is voor hun veiligheid toezicht op hen houdt of hun heeft uitgelegd hoe het apparaat dient te worden gebruikt.
- Houd toezicht op jonge kinderen om te voorkomen dat ze met het apparaat gaan spelen.
- De adapter bevat een transformator. Knip de adapter niet af om deze te vervangen door een andere stekker; aangezien dit een gevaarlijke situatie oplevert.
- Steek geen metaalhoudend materiaal in de aansluiting voor het apparaatstekkertje, om kortsluiting te voorkomen.

Let op

- Dit apparaat is alleen bestemd voor het verwijderen van lichaamshaar onder de halslijn bij vrouwen: oksels, bikinilijn en benen. Gebruik het niet voor andere doeleinden.
- Laad het apparaat om de 3 tot 4 maanden op, zelfs als u het apparaat langere tijd niet gebruikt.

- Houd het **ingeschakelde** apparaat (met of zonder opzetstuk) uit de buurt van hoofdhaar, wenkbrauwen, wimpers, kleding, draden, snoeren, borstels enz. om lichamelijk letsel of beschadiging te voorkomen.
- Gebruik het apparaat en het scrubborsteltje niet zonder eerst uw huisarts te raadplegen indien de te epileren huid geïrriteerd is of wanneer er zich spataderen, uitslag, puistjes, moedervlekken (met haren) of wondjes op bevinden. Raadpleeg ook eerst uw huisarts wanneer uw weerstand verminderd is of wanneer u aan suikerziekte, hemofilie of immunodeficiëntie lijdt.
- Om hygiënische redenen moeten het apparaat en het scrubborsteltje slechts door één persoon worden gebruikt.
- Uw huid kan de eerste paar keer dat u dit apparaat gebruikt wat rood en geïrriteerd raken. Dit is een volstrekt normaal verschijnsel, dat snel verdwijnt. Naarmate u het apparaat vaker gebruikt, raakt uw huid gewend aan het epileren, vermindert de huidirritatie en groeien de haren dunner en zachter terug. Als de huidirritatie na drie dagen nog niet is verdwenen, adviseren we u een arts te raadplegen.
- Gebruik het epileerhoofd, het scheerhoofd, de hulpstukken, de kam of het scrubborsteltje niet als ze beschadigd of kapot zijn, omdat dit verwondingen kan veroorzaken.
- Spoel het apparaat niet af met water dat heter is dan douchetemperatuur (max. 40°C).
- Laad het apparaat op, gebruik het en bewaar het bij een temperatuur tussen 10°C en 30°C.
- Zorg ervoor dat er stroom op het stopcontact staat wanneer u het apparaat gaat opladen. Het is mogelijk dat de stroomtoevoer naar stopcontacten in spiegelkastjes boven wastafels of stopcontacten voor scheerapparaten in badkamers wordt afgesloten wanneer het licht in de badkamer wordt uitgedaan.
- Gebruik geen bad- of douche-olie als u nat epileert, want dit kan ernstige huidirritaties veroorzaken.

Naleving van richtlijnen

Dit Philips-apparaat voldoet aan alle richtlijnen met betrekking tot elektromagnetische velden (EMV). Mits het apparaat op de juiste wijze en volgens de instructies in deze gebruiksaanwijzing wordt gebruikt, is het veilig te gebruiken volgens het nu beschikbare wetenschappelijke bewijs.

Algemeen



- Dit symbool betekent dat dit apparaat geschikt is voor gebruik in een bad of douche en kan worden gereinigd onder stromend water.
- Dit apparaat kan om veiligheidsredenen alleen snoerloos worden bediend.
- De adapter is voorzien van een automatische voltagekeuzeschakelaar en is geschikt voor een netspanning tussen 100 en 240 volt.

Klaarmaken voor gebruik

Opladen

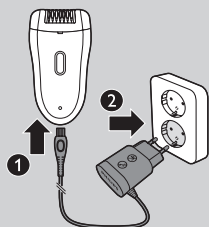

Het opladen van de epilator duurt ongeveer 1 uur. Als de epilator volledig is opgeladen, kunt u het apparaat maximaal 30 minuten snoerloos gebruiken.

- 1 Schakel het apparaat uit voor u het oplaadt. Sluit het apparaat vervolgens aan op een stopcontact.



- ▶ Het oplaadlampje knippert wit om aan te geven dat het apparaat wordt opgeladen.



20 min.

- ▶ Wanneer de accu volledig is opgeladen, brandt het oplaadlampje onderbroken wit gedurende 20 minuten, waarna het uitgaat.

Accu bijna leeg of leeg

- Wanneer de accu bijna leeg is, begint het oplaadlampje rood te knipperen. Wanneer dit gebeurt, bevat de accu nog genoeg energie om enkele minuten te epilieren.
- Wanneer de accu helemaal leeg is, brandt het oplaadlampje continu rood. Zie 'Opladen' hierboven om de epilator op te laden.

Het apparaat gebruiken

Reinig het epileerhoofd en laad het apparaat helemaal op voor u het apparaat voor de eerste keer gebruikt.

Opmerking: U kunt het apparaat niet gebruiken als het apparaat nog op het stopcontact is aangesloten.

Epileertips

- **Nat:** als u nog geen ervaring met epilieren hebt, raden wij u aan te beginnen op een natte huid, omdat water de huid ontspant en het epilieren minder pijnlijk en zachter maakt. Het apparaat is waterdicht en kan veilig onder de douche of in bad worden gebruikt.

Tip: Als u wilt, kunt u uw eigen douchegel of badschuim gebruiken.

- **Droog:** bij droog epilieren zijn haren gemakkelijker te epilieren nadat u een bad of douche hebt genomen. Uw huid moet echter wel geheel droog zijn wanneer u begint te epilieren.
- **Algemeen:** zorg ervoor dat uw huid schoon en vetvrij is. Breng voor u begint te epilieren geen crème aan op uw huid.
- **Algemeen:** we raden u aan de epilator te gebruiken vlak voordat u 's avonds naar bed gaat, omdat huidirritatie gewoonlijk gedurende de nacht verdwijnt.
- **Algemeen:** epilieren is gemakkelijker en aangenamer wanneer de haren een lengte hebben van 3-4 mm. Als de haren langer zijn, raden wij u aan eerst te scheren en de kortere, teruggegroeide haren na 1 of 2 weken te epilieren.

Epilieren

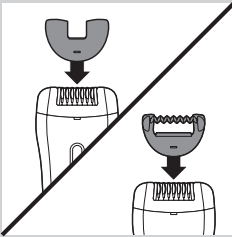

Opmerking: Als u nog nooit eerder hebt geëpileerd, begint u met het dubbele Wavy Massage-opzetstuk om het trekkende gevoel van epilieren te minimaliseren. Dit opzetstuk is alleen bedoeld voor het epilieren van de benen.

Opmerking: Om de oksels of bikinilijn te epilieren, gebruikt u de opzetkap voor gevoelige gebieden, zodat er minder actieve epileerschijven worden gebruikt.

- 1** Zet het dubbele Wavy Massage-hulpstuk of de opzetkap voor gevoelige gebieden op het epileerhoofd.
- 2** Druk een keer op de aan/uitknop om het apparaat in te schakelen.
 - ▶ Het apparaat begint met snelheid II, de efficiëntste snelheid voor epilieren.

Opmerking: Als u snelheid I wilt gebruiken, drukt u een tweede keer op de aan/uitknop. Snelheid I is geschikt voor gebieden met weinig haargroei, voor moeilijk te bereiken gebieden en voor gebieden waar zich botten direct onder de huid bevinden, zoals knieën en enkels.

- 3** Trek de huid met uw vrije hand strak om de haren recht op te doen staan. Plaats het epileerhoofd in een hoek van 90° op de huid, met de aan/uitknop in de richting waarin u het apparaat gaat bewegen.
 - Epileer uw bikinilijn zoals is aangegeven op de afbeelding.

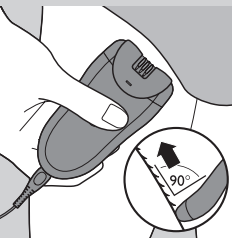

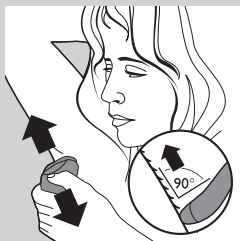

- Epileer uw oksels zoals aangegeven op de afbeelding.

4 Beweeg het apparaat langzaam over de huid, tegen de haargroei-richting in, terwijl u lichte druk uitoefent.

5 Druk een derde keer op de aan/uitknop om het apparaat uit te schakelen.

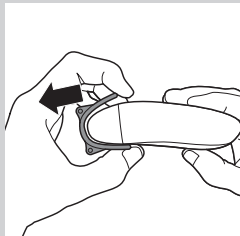

6 Verwijder het dubbele Wavy Massage-hulpstuk of de opzetkap voor gevoelige gebieden door dit van het van het apparaat te trekken.

Tip: Wanneer u de oksels epileert, gebruik dan een kleine hoeveelheid normale douchegel om het apparaat beter te laten glijden.

Tip: Om de huid te ontspannen, raden wij u aan onmiddellijk of enkele uren na het epilieren een vochtinbrengende crème aan te brengen. Voor de oksels gebruikt u een milde deodorant zonder alcohol.

Het scrubborsteltje gebruiken

- U kunt het scrubborsteltje droog of nat gebruiken om dode huidcellen voorzichtig en grondig te verwijderen. Maak rustige, cirkelvormige bewegingen met het scrubborsteltje voor een zacht resultaat. Dit helpt ingegroeide haren te voorkomen en geeft u een soepele, zachte en fris uitziende huid.
- Borstel uw huid met het scrubborsteltje één dag voor en twee dagen na het epilieren. Gebruik het borsteltje hierna 2 tot 3 keer per week. Scrub uw benen met zachte, cirkelvormige bewegingen, beginnend bij de enkels.

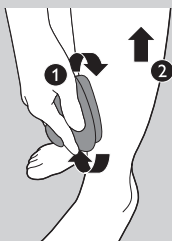

Opmerking: Gebruik geen scrubcrème, gel of schuim wanneer u het scrubborsteltje op een droge huid gebruikt.

Tip: Breng dagelijks een vochtinbrengende crème naar keuze aan om droge huid in het algemeen te voorkomen.

Gebruik het scrubborsteltje niet onmiddellijk na het epilieren, omdat dit door de epilator veroorzaakte huidirritatie kan verhevig.

Oksels en bikinilijn scheren

Opmerking: Gebruik het scheerhoofd onder droge omstandigheden om de beste resultaten te bereiken.

Gebruik het scheerhoofd om gevoelige gebieden te scheren.

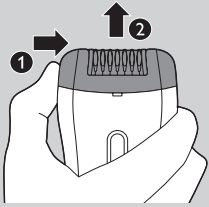

1 Duw het epileerhoofd in de richting van de pijlen aan de achterkant van het apparaat (1) en verwijder het van het apparaat (2).

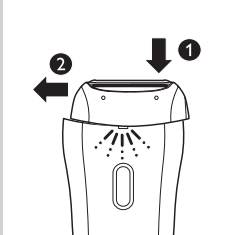

2 Plaats het scheerhoofd op het apparaat (1) en duw het tegen de richting van de pijlen op de achterkant van het apparaat in (2) om het vast te zetten.

3 Schakel het apparaat in.

4 Trek de huid strak met uw vrije hand. Til bij het scheren van de oksels uw arm op om de huid strak te trekken.

5 Plaats het apparaat op de huid met de aan/uitknop in de richting waarin u het apparaat gaat bewegen.

6 Beweeg het apparaat tegen de haargroeirichting in.

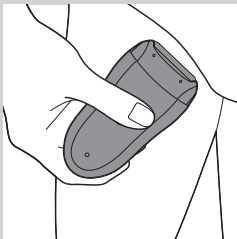

Opmerking: Zorg ervoor dat het scheerblad met de geïntegreerde trimmer altijd volledig in contact is met de huid.

- Scheer de bikinilijn zoals is aangegeven op de afbeelding. Beweeg het apparaat in verschillende richtingen.

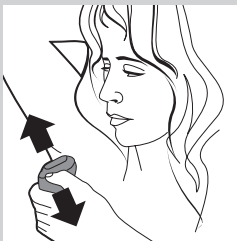

- Scheer de oksels zoals is aangegeven op de afbeelding. Beweeg het apparaat in verschillende richtingen.

7 Schakel het apparaat uit en maak het scheerhoofd schoon wanneer u klaar bent met scheren (zie hoofdstuk 'Schoonmaken en onderhoud').

Voortrimmen met scheerhoofd en kam voor het epileren

Gebruik het scheerhoofd en de kam om het haar in uw bikinilijn op een haarlengte van 4 mm te trimmen. U kunt de trimkam ook gebruiken om lange haren (langer dan 10 mm) voor te trimmen.

Opmerking: Gebruik de kam onder droge omstandigheden om de beste resultaten te bereiken.

1 Volg om het scheerhoofd te bevestigen stap 1 en 2 in 'De oksels en bikinilijn scheren'.

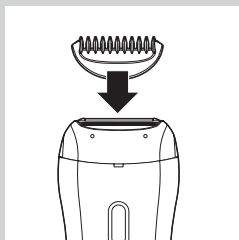

2 Plaats de kam op het scheerhoofd.

3 Volg stap 3 tot en met 7 in 'De oksels en bikinilijn scheren'. Voor een gelijkmatig resultaat moet de kam volledig in contact blijven met de huid.

Opmerking: Plaats het apparaat niet onder een te grote hoek op de huid.

Oververhittingsbeveiliging

Deze functie helpt oververhitting van het apparaat te voorkomen.

Opmerking: Druk de epilator niet te hard op uw huid om oververhitting te voorkomen. De epilator werkt het beste wanneer u deze over uw huid laat glijden zonder druk uit te oefenen.

Als de oververhittingsbeveiliging is geactiveerd, schakelt het apparaat automatisch uit en knippert het oplaadlampje 30 seconden rood.

U kunt de oververhittingsbeveiliging resetten door het apparaat te laten afkoelen en opnieuw in te schakelen.

Opmerking: Als het oplaadlampje opnieuw rood begint te knipperen, is het apparaat nog niet volledig afgekoeld.

Overbelastingsbeveiliging

Als u het epileerhoofd te hard op uw huid drukt of wanneer de epileerschijven van het epileerhoofd worden geblokkeerd (bijv. door kleding enz.), dan schakelt het apparaat uit en knippert het oplaadlampje 5 seconden rood.

Draai de epileerschijven met uw duim tot u datgene wat de epileerschijven blokkeert, kunt verwijderen.

Schoonmaken en onderhoud

Gebruik nooit schuurspunzen, schurende schoonmaakmiddelen of agressieve vloeistoffen zoals benzine of aceton om het apparaat schoon te maken.

Houd de adapter altijd droog. Spoel de adapter nooit af onder de kraan en dompel de adapter nooit in water.

Opmerking: Zorg ervoor dat het apparaat is uitgeschakeld en dat de stekker uit het stopcontact is voordat u het gaat schoonmaken.

- Maak de adapter indien nodig schoon met het schoonmaakborsteltje of met een droge doek.
- Reinig het apparaat grondig met water na nat epilieren voor optimale prestaties.

Epileerhoofd en hulpstukken schoonmaken

1 Schakel het apparaat uit.

2 Verwijder het opzetstuk van het epileerhoofd.

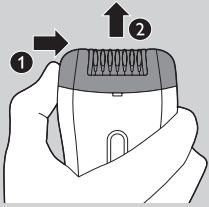

- 3** Duw het epileerhoofd naar rechts (1) en verwijder het van het apparaat (2).

Opmerking: Probeer nooit de epileerschijfjes uit het epileerhoofd te verwijderen.



- 4** Verwijder losse haartjes met het schoonmaakborsteltje.

- 5** Spoel alle onderdelen onder de kraan schoon en schud overtollig water af.

Opmerking: Zorg ervoor dat alle onderdelen volledig droog zijn voor u het apparaat weer in elkaar zet.

Het scrubborsteltje reinigen

- 1** Spoel het scrubborsteltje af onder de kraan, zo nodig met wat zeep of douchegel, en laat het drogen voor u het opbergt.

Het scheerhoofd en de kam schoonmaken

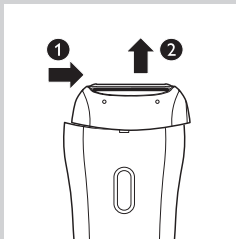

- 1** Duw het scheerhoofd in de richting van de pijlen aan de achterkant van het apparaat (1) en verwijder het (2).

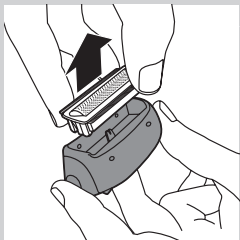

- 2** Verwijder het scheerblad uit het scheerhoofd.

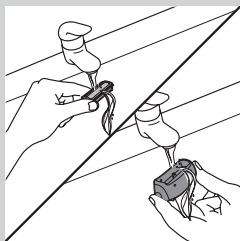

- 3** Spoel het scheerblad en de binnenkant van het scheerhoofd al draaiend 5 tot 10 seconden onder de kraan af.

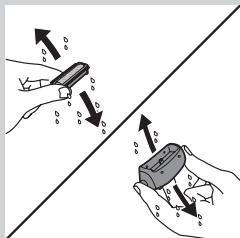

- 4** Schud het scheerblad en het scheerhoofd flink heen en weer.

Opmerking: Oefen geen druk uit op het scheerblad om beschadiging te voorkomen.

Opmerking: Zorg ervoor dat het scheerblad en scheerhoofd volledig droog zijn voor u deze weer in elkaar zet.

- 5** Maak de kam schoon met het schoonmaakborsteltje of onder de kraan.

Tip: Smeer tweemaal per jaar het scheerblad in met een druppeltje naaimachineolie.

Vervangen

Neem contact op met uw Philips-dealer of ga naar www.philips.com/shop als een onderdeel moet worden vervangen. Als u problemen hebt met het verkrijgen van de onderdelen, neem dan contact op met het Philips Consumer Care Centre in uw land.

Scheerhoofd

Vervang de scheerunit na circa twee jaar als u het scheerhoofd meer dan één keer per week gebruikt of indien het beschadigd is.

Milieu



- Gooi het apparaat aan het einde van zijn levensduur niet weg met het normale huisvuil, maar lever het in op een door de overheid aangewezen inzamelpunt om het te laten recyclen. Op die manier levert u een bijdrage aan een schonere leefomgeving.



- De ingebouwde accu bevat stoffen die schadelijk kunnen zijn voor het milieu. Verwijder altijd de accu voordat u het apparaat afdankt en inlevert op een door de overheid aangewezen inzamelpunt. Lever de accu in op een officieel inzamelpunt voor batterijen. Als u problemen ondervindt bij het verwijderen van de accu, kunt u met het apparaat ook naar een Philips-servicecentrum gaan. Medewerkers van dit centrum verwijderen dan de accu voor u en zorgen ervoor dat deze op milieuvriendelijke wijze wordt verwerkt.

De accu verwijderen

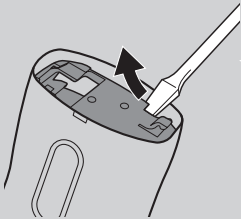

- 1** Ontkoppel het apparaat van de adapter. Laat het apparaat lopen totdat de accu helemaal leeg is.
- 2** Verwijder het epileerhoofd en open het apparaat met een schroevendraaier.

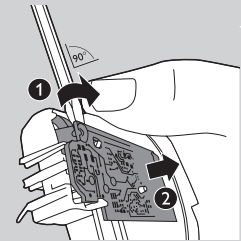

- 3** Plaats de schroevendraaier in de kleine gleuf in de printplaat (1). Draai de schroevendraaier tot de verbinding tussen de printplaat en de accu afbreekt (2).

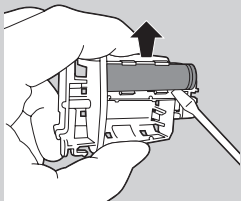

- 4** Wrik de accu uit het apparaat met de schroevendraaier.

Let op: Pas op, de accustrips zijn scherp.

Probeer de accu niet te vervangen.

Sluit het apparaat niet meer aan op netspanning nadat u de accu hebt verwijderd.

Garantie en service

Als u een probleem hebt, informatie nodig hebt of vervangende onderdelen of extra onderdelen wilt bestellen, ga dan naar de website van Philips (www.philips.com/support) of neem contact op met het Philips Consumer Care Centre in uw land. Het telefoonnummer vindt u in het 'worldwide garantie'-vouwblad. Als er geen Consumer Care Centre in uw land is, ga dan naar uw Philips-dealer.

Problemen oplossen

Probleem	Oorzaak	Oplossing
Mijn huid is geïrriteerd na het scheren of trimmen.	U beweegt het scheerapparaat (met trimkam) in de verkeerde richting en/of u gebruikt het met te veel druk.	Er kan lichte huidirritatie optreden, zoals een rode huid. Dit is normaal. U kunt een geïrriteerde huid voorkomen door te zorgen dat het scheerhoofd (met trimkam) altijd volledig in contact staat met de huid en door het apparaat voorzichtig tegen de haargroeirichting in te bewegen.
		Druk het apparaat niet te hard op de huid tijdens het scheren en trimmen. Dit kan huidirritatie veroorzaken.
		Controleer of het scheerhoofd of de trimkam kapot is. Vervang beschadigde of kapotte onderdelen alleen door originele Philips-onderdelen.

Innledning

Gratulerer med kjøpet og velkommen til Philips! Du får best mulig nytte av støtten som Philips tilbyr, hvis du registrerer produktet ditt på www.philips.com/welcome.

Generell beskrivelse (fig. 1)

- 1 Kam
- 2 Skjærehode
- 3 Dobbelbølget massasjetilbehør
- 4 Presisjonshode for sensitive områder
- 5 Epileringsskiver
- 6 Epileringshode
- 7 Av/på-knapp
 - trykk én gang for hastighet II
 - trykk to ganger for hastighet I
 - trykk tre ganger for å slå av
- 8 Ladelampe (hvit) med indikasjon for lavt batterinivå (rød)
- 9 Uttak for liten kontakt
- 10 Adapter
- 11 Oppbevaringsetui
- 12 Peelingbørste
- 13 Rengjøringsbørste

Viktig

Les denne brukerveiledningen nøye før du bruker apparatet, og ta vare på den for senere referanse.

Fare

- Hold adapteren tørr.

Advarsel

- Hvis adapteren er skadet, må du alltid sørge for å bytte den ut med en av original type for å unngå at det oppstår farlige situasjoner.
- Dette apparatet er ikke tiltenkt bruk av personer (inkludert barn) som har nedsatt sanseevne eller fysisk eller psykisk funksjonsevne, eller personer som ikke har erfaring eller kunnskap, unntatt hvis de får tilsyn eller instruksjoner om bruk av apparatet av en person som er ansvarlig for sikkerheten.
- Pass på at barn er under tilsyn, slik at de ikke leker med apparatet.
- Adapteren inneholder en omformer. Ikke klipp av adapteren for å erstatte den med et annet støpsel. Dette kan føre til farlige situasjoner.
- Ikke stikk materialer av metall inn i kontakten til apparatstøpselet for å unngå kortslutning.

Forsiktig

- Dette apparatet skal bare brukes til å fjerne kroppshår hos kvinner på steder nedenfor halsen: armhulene, bikinilinjene og bena. Ikke bruk det til noe annet.
- Fullad apparatet hver 3. til 4. måned, selv om du ikke bruker apparatet for en lengre periode.
- Hold apparatet (med eller uten tilbehør) unna hodehår, øyebryn, øyevipper, klær, tråder, ledninger, børster o.l. når det er **påslått**, slik at det ikke oppstår skader.

- Ikke bruk apparatet og peelingbørsten på irritert hud eller hud med åreknuter; utslett, kviser; føflekker (med hår) eller sår uten å henvende deg til lege først. Personer med redusert immunforsvar eller som lider av sukkersyke, blødersykdom eller immundefekt, bør også henvende seg til legen sin før de bruker apparatet.
- Av hygieniske årsaker skal apparatet og peelingbørsten kun brukes av én person.
- Huden kan bli litt rød og irritert de første gangene du bruker epilatoren. Dette er helt normalt og forsvinner raskt. Etter hvert som du bruker apparatet, verner huden seg til epileringen, irritasjonen avtar, og etterveksten blir tynnere og mykere. Hvis irritasjonen ikke blir borte innen tre dager; anbefaler vi at du kontakter lege.
- Ikke bruk epileringshodet, skjærehodet, tilbehøret, kammen eller peelingbørsten hvis de er skadd eller ødelagte, da dette kan forårsake skade.
- Apparatet skal ikke rengjøres i vann som er varmere enn dusjtemperatur (maks. 40 °C).
- Lad opp, bruk og oppbevar apparatet ved en temperatur på mellom 10 og 30 °C.
- Kontroller at det er strøm i stikkkontakten som skal brukes til å lade apparatet. Det kan hende at strømmen til enkelte stikkontakter på badet brytes når lyset slås av.
- Ikke bruk bade- eller dusjler når du epilert under våte forhold, da dette kan forårsake alvorlig irritasjon på huden.

Overholdelse av standarder

Dette Philips-apparatet overholder alle standarder som gjelder for elektromagnetiske felt (EMF). Hvis det håndteres riktig og i samsvar med instruksjonene i denne brukerhåndboken, er det trygt å bruke det ut fra den kunnskapen vi har per dags dato.

Generelt



- Dette symbolet betyr at apparatet kan brukes i badekaret og dusjen, og kan rengjøres under rennende vann.
- Av sikkerhetshensyn kan dette apparatet bare brukes trådløst.
- Adapteren er utstyrt med en automatisk spenningsvelger og er egnet for nettspenninger fra 100 til 240 V.

Før bruk

Lading

Lading av epilatoren tar omtrent én time. Når epilatoren er fulladet, har den en trådløs driftstid på opptil 30 minutter.

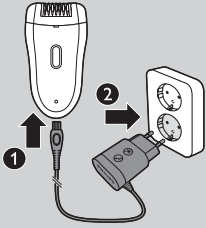

- 1 Slå av apparatet før du lader det. Deretter kobler du det til et strømuttak.



- Ladelampen blinker hvitt for å vise at apparatet lades.



- Når batteriet er fulladet, lyser ladelampen hvitt kontinuerlig i 20 minutter, og deretter slukkes den.

Lavt batterinivå eller tomt batteri

- Når batteriet er nesten tomt, begynner ladelampen å blinke rødt. Når dette forekommer, har batteriet fortsatt nok strøm til å epilere i noen få minutter til.
- Når batteriet er helt tomt, lyser ladelampen rødt kontinuerlig. Hvis du trenger å lade epilatoren, kan du se delen Lading ovenfor.

Bruke apparatet

Rengjør epileringshodet, og lad apparatet helt opp før du bruker det for første gang.

Merk: Du kan ikke bruke apparatet når det er koblet til strømuttaket.

Epileringstips

- **Vått:** Hvis epilering er nytt for deg, anbefaler vi at du begynner å epilere på våt hud, ettersom vann beroliger huden og gjør at epileringen forårsaker mindre smerte og er mer skånsom. Apparatet er vannrett, og det kan trygt brukes i badekaret eller i dusjen.

Tips: Hvis du vil, kan du bruke vanlig dusjsåpe eller skum.

- **Tørr:** Hvis du epilere på tørr hud, er epilering lettere like etter at du har badet eller dusjet. Pass på at huden er helt tørr før du begynner å epilere.

- **Generelt:** Pass på at huden er ren, og ikke er fettete. Ikke ha krem på huden før du begynner å epilere.
- **Generelt:** Vi anbefaler at du epilerer før du legger deg om kvelden, siden hudirritasjon vanligvis går over i løpet av natten.
- **Generelt:** Epilering er enklere og mer komfortabelt når hårene har en lengde på 3–4 mm. Hvis hårene er lengre enn dette, anbefaler vi at du barberer først og epilerer de kortere hårene som vokser ut igjen etter 1–2 uker.

Hårfjerning

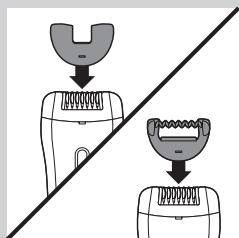

Merk: Hvis epilering er nytt for deg, begynner du epileringen med det doble bølgete massasjetilbehøret for å minimere dra-følelsen. Dette tilbehøret er bare beregnet til å bruke på bena.

Merk: Når du skal epilere armhulene eller bikinilinen, bruker du presisjonshodet for sensitive områder som reduserer antallet aktive epileringsskiver.

1 Legg det doble bølgete massasjetilbehøret eller hodet for sensitive områder på epileringshodet.

2 Trykk på av/på-knappen én gang for å slå på apparatet.

Apparatet starter på hastighet II, som er den mest effektive hastigheten for epilering.

Merk: Hvis du vil bruke hastighet I, trykker du på av/på-knappen én gang til. Hastighet I er passende for områder med lite hårvekst, for områder som er vanskelige å nå, og for områder der ben er like under huden, som på knærne og ankene.

3 Strekk ut huden med den ledige hånden for å få hårene til å stå rett opp. Plasser epileringshodet på huden i en vinkel på 90° med av/på-knappen pekende i retningen du skal bevege apparatet.

- Epiler bikinilinen som vist i figuren.

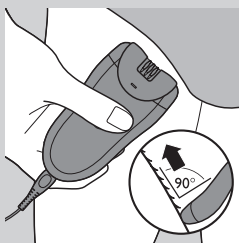

- Epiler armhulene som vist i figuren.

4 Beveg apparatet langsomt over huden, mot hårvekstens retning, mens du trykker lett ned mot huden.

5 Trykk på av/på-knappen en tredje gang for å slå av apparatet.

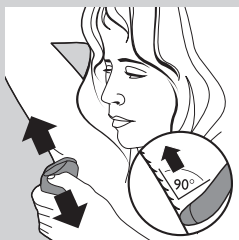

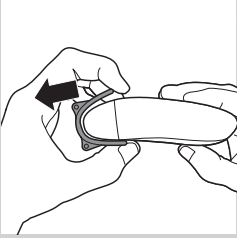

- 6** Ta av det doble bølgete massasjetilbehøret eller hodet for sensitive området ved å trekke det av apparatet.

Tips: Når du epilerer armlulene, kan du bruke litt vanlig dusjsåpe for å få bedre glid.

Tips: For å berolige huden anbefaler vi at du tar på fuktighetskrem umiddelbart etter, eller et par timer etter, du har epilert. Bruk en skånsom, alkoholfri deodorant for armlulene.

Slik bruker du peelingbørsten

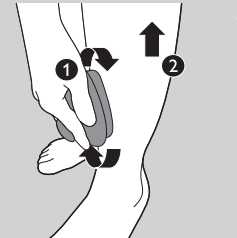

- Peelingbørsten kan brukes både tørr og våt til å fjerne døde hudceller skånsomt og grundig. Gjør forsiktige sirkelbevegelser med peelingbørsten for å få en myk eksfolieringseffekt. Dette hjelper til med å hindre inngroddede hår og gir deg en jevn og myk hud som ser frisk ut.
- Børst huden din med peelingbørsten én dag før eller to dager etter epilering. Etter dette bruker du den 2–3 ganger i uken. Start ved anklen og skrubbe bena dine med forsiktige, sirkulære bevegelser.

Merk: Når du bruker peelingbørsten på tørr hud, må du ikke bruke peelingkremer, -gel eller -skum.

Tips: Tilfør fuktighet til huden din daglig med fuktighetskremen du foretrekker, for å unngå tørr hud.

Ikke bruk peelingbørsten like etter epilering, da dette kan forsterke mulig irritasjon på huden som ble forårsaket av epilatoren.

Barbere armlulene og bikinilinjens

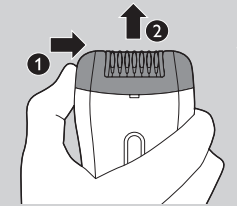

Merk: Bruk skjærehodet under tørre forhold for å få best resultat. Bruk skjærehodet til å barbere følsomme hudpartier.

- 1** Skyv epileringshodet i retningen som pilen bak på apparatet viser (1), og fjern det fra apparatet (2).



- 2** Sett skjærehodet på apparatet (1), og skyv det i retningen som pilen på baksiden av apparatet (2) viser, for å feste det.

- 3** Slå på apparatet.

- 4** Strekk huden med den ledige hånden. Når du barberer armlulene, hever du armen for å strekke huden.

- 5** Plasser apparatet på huden slik at av/på-knappen peker i den retningen du skal bevege apparatet.

- 6** Beveg apparatet mot hårets vekstretning.

Merk: Kontroller at skjærefolien med integrert trimmer alltid er helt i kontakt med huden.

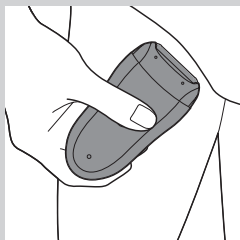

- Barber bikinilinen som vist på figuren. Beveg apparatet i forskjellige retninger.

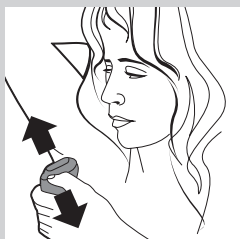

- Barber armhulene som vist på figuren. Beveg apparatet i forskjellige retninger.

7 Når du er ferdig med barberingen, slår du av apparatet og rengjør skjærehodet (se avsnittet Rengjøring og vedlikehold).

Fortrimming ved bruk av skjærehode og kammen før epilering.

Bruk skjærehodet og kammen til å trimme håret i bikinilinen til en lengde på 4 mm. Du kan også bruke kammen til å forhåndstrimme langt hår (lengre enn 10 mm).

Merk: Bare bruk kammen under tørre forhold for å få best resultat.

1 Når du skal sette på skjærehodet, følger du trinnene 1 og 2 i delen Barbere armhulene og bikinilinen.

2 Sett kammen på skjærehodet.

3 Følg trinn 3 til 7 i delen Barbere armhulene og bikinilinen. Hvis du vil oppnå et jevnt resultat, må du passe på at kammen til enhver tid er i kontakt med huden.

Merk: Ikke plasser apparatet for skrått inn mot huden.

Overopphetingsbeskyttelse

Denne funksjonen bidrar til å forhindre at apparatet overopphetes.

Merk: Ikke trykk apparatet for hardt mot huden for å unngå overoppheting av epilatoren. Epilatoren virker best når du beveger den over huden uten å utøve trykk.

Hvis overopphetingsbeskyttelsen er aktivert, slås apparatet av automatisk og ladelampen blinker rødt i 30 sekunder.

Du kan tilbakestille overopphetingsbeskyttelsen ved å la apparatet avkjøles, og deretter slå det på igjen.

Merk: Hvis ladelampen begynner å blinke rødt igjen, har ikke apparatet blitt ordentlig kjølt ned enda.

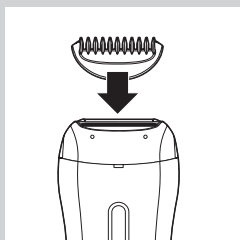

Overbelastningsbeskyttelse

Hvis du trykker epileringshodet for hardt mot huden, eller når epileringsspatene til epileringshodet blir hindret (f.eks. av klær osv.), slås apparatet av og ladelampen blinker rødt i fem sekunder. Vri epileringsspatene med tommelen til du kan fjerne det som hindrer dem.

Rengjøring og vedlikehold

Bruk aldri skurebørster, skuremidler eller væsker som bensin eller acetone til å rengjøre apparatet.

Hold alltid adapteren tørr. Ikke skyll den under springen eller senk den ned i vann.

Merk: Sørg for at apparatet er slått av og koblet fra strømmen før du rengjør det.

- Rengjør adapteren, hvis nødvendig, med rengjøringsbørsten eller med en tørr klut.
- Etter hvert våt bruk må du rengjøre apparatet grundig med vann for å sikre optimal ytelse.

Rengjøre epileringshodet og tilbehøret

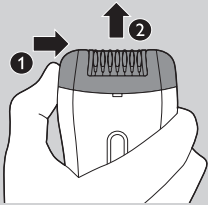

1 Slå av apparatet.

2 Fjern tilbehøret fra epileringshodet.

3 Skyv epileringshodet mot høyre (1), og fjern det fra apparatet (2).

Merk: Prøv aldri å løsne epileringsskivene fra epileringshodet.



4 Fjern løse hår med rengjøringsbørsten.

5 Skyll alle delene under springen, og rist av overflødig vann.

Merk: Sørg for at alle delene er helt tørre før du setter apparatet sammen igjen.

Slik rengjør du peelingbørsten

1 Rengjør peelingbørsten under springen, med litt såpe eller dusjgelé hvis nødvendig, og la den tørke før du legger den vekk.

Rengjøre skjærehodet og kammen

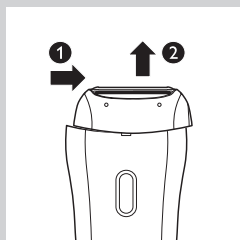

- 1** Skyv skjærehodet i retningen som pilen bak på apparatet viser (1), og fjern det (2).



- 2** Fjern skjærefolien fra skjærehodet.

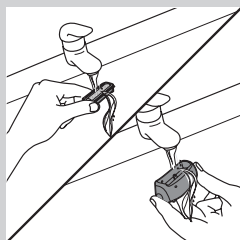

- 3** Skyll skjærefolien og innsiden av skjærehodet under springen i 5–10 sekunder mens du snur dem rundt.

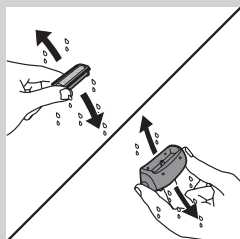

- 4** Rist skjærefolien og skjærehodet godt.

Merk: Ikke bruk makt på skjærefolien. Det kan forårsake skade på den.

Merk: Kontroller at skjærefolien og skjærehodet er helt tørre før du setter dem sammen igjen.

- 5** Rengjør kammen med rengjøringsbørsten eller under springen.

Tips: Drypp en dråpe symaskinolje på skjærefolien et par ganger i året.

Utskiftning

Hvis du må erstatte en del eller vil kjøpe en ekstra del, henvender du deg til Philips-forhandleren din eller går til www.philips.com/shop. Hvis du har problemer med å få tak i delene, kan du ta kontakt med Philips' forbrukerstøtte i ditt land.

Skjærehode

Dersom du bruker skjærehodet to eller flere ganger i uken, bør du bytte ut skjæreenheten etter to år eller hvis den blir ødelagt.

Miljø



- Ikke kast apparatet som restavfall når det ikke kan brukes lenger. Lever det på en gjenvinningsstasjon. Slik bidrar du til å ta vare på miljøet.



- Det innebygde oppladbare batteriet inneholder stoffer som kan forurense miljøet. Ta alltid ut batteriet før du kaster apparatet eller leverer det på en gjenvinningsstasjon. Lever batteriet på en gjenvinningsstasjon for batterier. Hvis du har problemer med å ta ut batteriet, kan du også ta apparatet med til et Philips-servicesenter. Der vil de ta ut batteriet for deg og avhende det på en miljøvennlig måte.

Fjerne det oppladbare batteriet

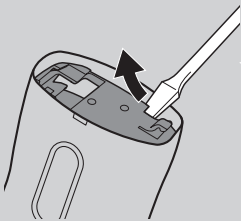

- 1** Koble apparatet fra adapteren. La apparatet arbeide til batteriet er helt tomt.

- 2** Fjern epileringshodet, og åpne apparatet med en skrutrekker.

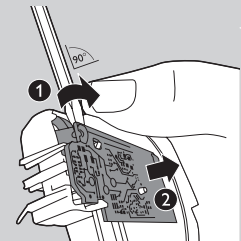

- 3** Sett skrutrekkeren inn i det lille sporet i kretskortet (1). Vri skrutrekkeren rundt til koblingen mellom kretskortet og batteriet brytes (2).

- 4** Press batteriet ut av apparatet med skrutrekkeren.

Forsiktig: Vær forsiktig! Batteristriplene er skarpe.

Ikke prøv å bytte det oppladbare batteriet.

Du må ikke koble apparatet til strømmettet når du har tatt ut det oppladbare batteriet.

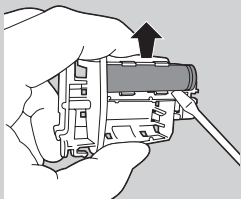

Garanti og service

Hvis du har et problem, trenger informasjon eller å erstatte deler, eller hvis du ønsker å kjøpe flere deler, kan du gå til Philips' webområde på www.philips.com/support eller kontakte Philips' forbrukerstøtte i landet ditt. Du finner telefonnummeret i garantiheftet. Hvis det ikke finnes noen forbrukerstøtte i landet ditt, kan du kontakte din nærmeste Philips-forhandler.

Feilsøking

Problem	Årsak	Løsning
Huden er irritert etter barbering eller trimming.	Du beveger barberingsenheten (med trimmekammen) i feil retning og/eller presser for hardt.	Lett hudirritasjon, som rød hud, kan forekomme. Dette er normalt. Du kan unngå irritert hud ved å passe på at skjærehodet (med trimmekammen) alltid er helt i kontakt med huden, og at du beveger apparatet forsiktig mot hårets vekstretning.
		Ikke bruk for mye makt når du barberer og trimmer, da dette kan forårsake hudirritasjon.
		Kontroller om skjærehodet eller trimmekammen er ødelagt. Skift ut skadde eller ødelagte deler kun med originale Philips-deler.

Introdução

Parabéns pela sua compra e bem-vindo à Philips! Para tirar todo o partido da assistência fornecida pela Philips, registre o seu produto em www.philips.com/welcome.

Descrição geral (fig. 1)

- 1 Pente
- 2 Cabeça de corte
- 3 Acessório duplo de massagem ondulado
- 4 Adaptador para áreas sensíveis
- 5 Discos de depilação
- 6 Cabeça de depilação
- 7 Botão de ligar/desligar
 - premir uma vez para a velocidade II
 - premir duas vezes para a velocidade I
 - premir três vezes para desligar
- 8 Luz de carregamento (branca) com indicação de bateria fraca (vermelha)
- 9 Tomada para ficha pequena
- 10 Transformador
- 11 Bolsa para arrumação
- 12 Escova de esfoliação
- 13 Escova de limpeza

Importante

Leia cuidadosamente este manual do utilizador antes de utilizar o aparelho e guarde-o para consultas futuras.

Perigo

- Mantenha o adaptador seco.

Aviso

- Se o transformador se danificar, só deverá ser substituído por uma peça de origem para evitar situações de perigo.
- Este aparelho não se destina a ser utilizado por pessoas (incluindo crianças) com capacidades físicas, sensoriais ou mentais reduzidas, ou com falta de experiência e conhecimentos, salvo se tiverem recebido supervisão ou instruções sobre o uso do aparelho por alguém responsável pela sua segurança.
- As crianças devem ser supervisionadas para garantir que não brincam com o aparelho.
- O adaptador contém um transformador. Não corte o adaptador para o substituir por outro, porque isso poderá dar origem a situações de perigo.
- Não insira material que contenha metal na tomada para a ficha do aparelho para evitar curto-circuitos.

Cuidado

- Este aparelho destina-se à remoção de pêlos corporais femininos em zonas abaixo do pescoço: axilas, linha do biquíni e pernas. Não o utilize para qualquer outro fim.
- Carregue totalmente o aparelho a cada 3 a 4 meses, mesmo que não utilize o aparelho durante períodos de tempo prolongados.

- Para evitar danos e lesões, afaste o aparelho **em funcionamento** (com ou sem acessórios) de cabelo, sobrancelhas, pestanas, roupa, linhas, fios, escovas, etc.
- Não utilize o aparelho e a escova de esfoliação sobre pele irritada ou com varizes, eczemas, manchas, verrugas (com pêlos) ou feridas sem consultar primeiro o seu médico. As pessoas com imunidade reduzida ou que sofram de diabetes, hemofilia ou imunodeficiência, devem também consultar primeiro o seu médico.
- Por motivos higiénicos, o aparelho e a escova de esfoliação devem ser utilizados apenas por uma pessoa.
- A pele pode ficar ligeiramente avermelhada e irritada nas primeiras utilizações da depiladora. Este fenómeno é absolutamente normal e depressa desaparecerá. À medida que for utilizando a máquina com maior frequência, a pele acostuma-se à depilação, a irritação diminui, e os pêlos renascem mais finos e macios. Se a irritação não desaparecer nos três dias seguintes, é aconselhável consultar um médico.
- Não utilize a cabeça depiladora, a cabeça de corte, os acessórios, o pente nem a escova de esfoliação, se estes estiverem danificados ou partidos, pois isto pode provocar lesões.
- Não limpe o aparelho com água a uma temperatura superior à da água do duche (máx. 40 °C).
- Carregue, utilize e guarde o aparelho a uma temperatura entre 10 °C e 30 °C.
- Verifique se a tomada tem corrente quando carregar o aparelho. A alimentação eléctrica das tomadas de espelhos sobre os lavatórios ou das tomadas de barbear pode ser desligada quando se apaga a luz.
- Não utilize óleos de banho quando efectua a depilação com a pele húmida, pois isto pode causar irritações graves da pele.

Conformidade com as normas

Este aparelho da Philips respeita todas as normas relacionadas com campos electromagnéticos (CEM). Se for manuseado correctamente e de acordo com as instruções neste manual do utilizador, este aparelho proporciona uma utilização segura, como demonstrado pelas provas científicas actualmente disponíveis.

Geral



- Este símbolo significa que este aparelho é apropriado para utilização na banheira ou no chuveiro e para limpeza em água corrente.
- Por motivos de segurança, este aparelho só pode ser operado sem fios.
- O transformador está equipado com um selector de voltagem automático e está preparado para voltagens entre os 100 e 240 volts.

Preparar para a utilização

Carregar

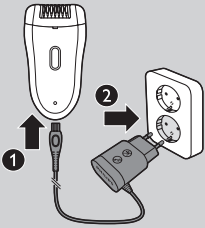

Carregar a depiladora demora aprox. 1 hora. Quando a depiladora está totalmente carregada, esta tem um tempo de autonomia sem fios de até 30 minutos.

- 1 Desligue o aparelho antes de o carregar. Em seguida, ligue-o a uma tomada eléctrica.



- ▶ A luz de carregamento fica intermitente a verde para indicar que o aparelho está a carregar.



- ▶ Quando a bateria estiver totalmente carregada, a luz de carregamento acende continuamente a branco durante 20 minutos e, em seguida, apaga-se.

Bateria fraca ou vazia

- Quando a bateria está quase vazia, a luz de carregamento fica intermitente a vermelho. Quando isto acontece, a bateria ainda tem energia suficiente para alguns minutos de depilação.
- Quando a bateria está completamente vazia, a luz de carregamento acende continuamente vermelho. Para carregar a depiladora, consulte a secção "Carregamento" apresentada acima.

Utilizar o aparelho

Limpe a cabeça de depilação e carregue o aparelho completamente antes de o utilizar pela primeira vez.

Nota: Não pode utilizar o aparelho enquanto este está ligado à corrente.

Sugestão de depilação

- **A húmido:** Se é a primeira vez que faz depilação, recomendamos a depilação na pele húmida, visto que a água descontrai a pele e torna a depilação menos dolorosa e mais suave. O aparelho é à prova de água e pode ser utilizado no chuveiro ou na banheira com total segurança.

Sugestão: Se desejar, pode utilizar o seu gel ou espuma de banho comum.

- **A seco:** A depilação na pele seca torna-se mais fácil se for feita após o banho ou duche. Certifique-se de que a sua pele está completamente seca quando iniciar a depilação.
- **Geral:** Assegure-se de que a sua pele está limpa e sem gordura. Não aplique nenhum creme na pele antes de iniciar a depilação.
- **Geral:** Aconselhamo-la a fazer a depilação à noite antes de ir para a cama, visto que, normalmente, a irritação da pele desaparece durante a noite.
- **Geral:** A depilação é mais fácil e mais confortável quando os pêlos têm um comprimento de 3 a 4 mm. Se os pêlos forem mais compridos, aconselhamo-la a cortar primeiro os pêlos com uma lâmina e a depilar os pêlos mais curtos que crescem após 1 ou 2 semanas.

Depilação

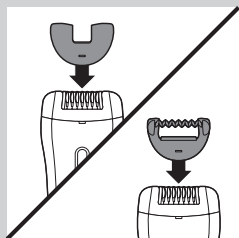

Nota: Se for a primeira vez que faz depilação, aconselhamo-la a começar com o acessório duplo de massagem ondulado para reduzir a sensação de arranque da depilação. Este acessório destina-se à utilização apenas nas pernas.

Nota: Para depilar as axilas ou a linha do biquíni, utilize o adaptador para áreas sensíveis que reduz o número de discos de depilação activos.

1 Coloque o acessório duplo de massagem ondulado ou o adaptador para áreas sensíveis na cabeça de depilação.

2 Prima uma vez o botão ligar/desligar no aparelho.

▶ O aparelho começa a funcionar na velocidade II, que é a velocidade mais eficiente para a depilação.

Nota: Se quiser utilizar a velocidade I, prima o botão de ligar/desligar uma segunda vez. A velocidade I é adequada para áreas com crescimento reduzido de pêlos, para zonas difíceis de alcançar e para zonas com menos carne, como os joelhos e os tornozelos.

3 Estique a pele com a mão livre para levantar os pêlos. Coloque a cabeça de depilação a um ângulo de 90° em relação à pele com o botão de ligar/desligar voltado na direcção em que vai movimentar o aparelho.

- Faça a depilação da linha do biquíni, tal como é indicado na figura.

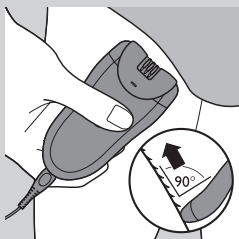
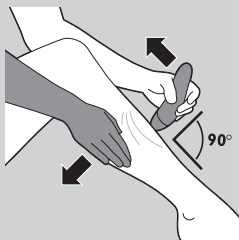

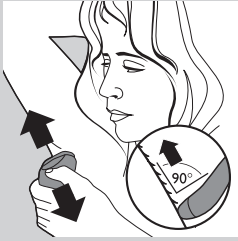

- Faça a depilação das axilas tal como é indicado na figura.

4 Movimente o aparelho lentamente sobre a pele, na direcção contrária ao crescimento dos pêlos, enquanto pressiona ligeiramente.

5 Prima o botão de ligar/desligar uma terceira vez para desligar o aparelho.

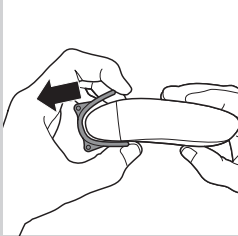

6 Retire o acessório duplo de massagem ondulado ou o adaptador para áreas sensíveis puxando-o para fora do aparelho.

Sugestão: Ao depilar as axilas, utilize uma pequena quantidade de um gel de duche comum para um melhor deslize da depiladora.

Sugestão: Para descontrair a pele, aconselhamo-la a aplicar um creme hidratante imediatamente após a depilação ou algumas horas depois. Nas axilas, utilize um desodorizante suave sem álcool.

Utilizar a escova de esfoliação

- Pode utilizar a escova de esfoliação na pele seca ou húmida para remover as células mortas da pele de forma suave e profunda. Faça movimentos circulares suaves com a escova de esfoliação para um efeito esfoliante suave. Isto ajuda a evitar pêlos encravados e proporciona-lhe uma pele macia, suave e saudável.
- Escove a sua pele com a escova de esfoliação um dia antes e dois dias depois da depilação. Em seguida, utilize-a 2 a 3 vezes por semana. Esfregue as suas pernas com movimentos circulares suaves, começando pelos tornozelos.

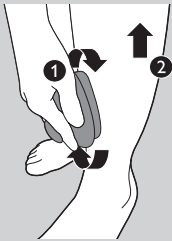

Nota: Quando utilizar a escova de esfoliação na pele seca, não utilize cremes esfoliantes, géis nem espumas esfoliantes.

Sugestão: Para evitar uma pele seca, hidrate a sua pele diariamente com o seu creme hidratante preferido.

Não utilize a escova de esfoliação imediatamente depois da depilação, pois isto pode intensificar uma eventual irritação da pele causada pela depiladora.

Depilação das axilas e da linha do biquíni

Nota: Utilize a cabeça de corte na pele seca para obter os melhores resultados.

Utilize a cabeça de corte para cortar pêlos em áreas sensíveis.

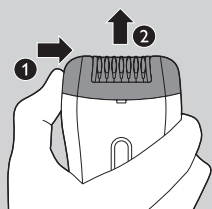

- 1** Empurre a cabeça de depilação na direcção das setas na parte de trás do aparelho (1) e retire-a do aparelho (2).

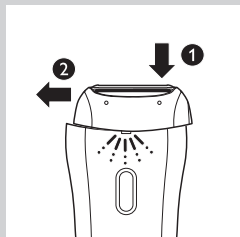

- 2** Coloque a cabeça de corte no aparelho (1) e empurre-a na direcção oposta à das setas na parte posterior do aparelho (2) para a fixar.

- 3** Ligue o aparelho.

- 4** Estique a pele com a mão livre. Quando cortar o pêlo das axilas, levante o braço para esticar a pele.

- 5** Posicione o aparelho sobre a pele, com o botão ligar/desligar voltado na direcção em que vai movimentar o aparelho.

- 6** Movimento o aparelho no sentido oposto ao do crescimento do pêlo.

Nota: Certifique-se de que a rede de corte com o aparador integrado está sempre totalmente em contacto com a pele.

- Corte os pêlos na linha do biquíni tal como indicado na figura. Desloque o aparelho em várias direcções.



- Corte os pêlos das axilas, tal como indicado na figura. Movimento o aparelho em várias direcções.

- 7** Quando tiver terminado o processo de corte dos pêlos, desligue o aparelho e limpe a cabeça de corte (consulte o capítulo “Limpeza e manutenção”).

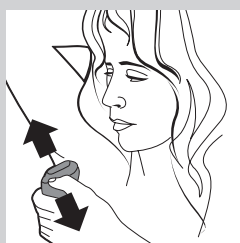

Aparar previamente com a cabeça de corte e o pente antes da depilação

Utilize a cabeça de corte e o pente para aparar os pêlos na sua linha do biquíni para um comprimento do pêlo de 4 mm. Também pode utilizar o pente aparador para aparar previamente pêlos compridos (maiores do que 10 mm).

Nota: Utilize o pente apenas na pele seca para obter os melhores resultados.

- 1** Para encaixar a cabeça de corte, siga os passos 1 e 2 na secção “Depilação das axilas e da linha do biquíni”.

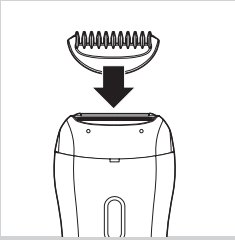

2 Coloque o pente na cabeça de corte.

3 Siga os passos 3 a 7 na secção “Depilação das axilas e da linha do biquíni”. Para obter um resultado uniforme, assegure-se de que o pente permanece totalmente em contacto com a pele.

Nota: Não coloque o aparelho sobre a pele com demasiada inclinação.

Protecção contra sobreaquecimento

Esta função ajuda-a a evitar um sobreaquecimento do aparelho.

Nota: Para evitar o sobreaquecimento da depiladora, não pressione o aparelho contra a pele com demasiada força. A depiladora funciona melhor quando a desloca sobre a pele sem exercer qualquer pressão.

Se a protecção contra sobreaquecimento for activada, o aparelho desliga-se automaticamente e a luz de carregamento fica intermitente a vermelho durante 30 segundos.

Pode repor a protecção contra sobreaquecimento, deixando o aparelho arrefecer e ligando-o novamente, em seguida.

Nota: Se a luz de carregamento ficar novamente intermitente a vermelho, o aparelho ainda não arrefeceu completamente.

Protecção contra sobrecarga

Se pressionar a cabeça de depilação demasiado sobre a pele ou se os discos de depilação da cabeça de depilação ficarem bloqueados (por exemplo, por roupa, etc.), o aparelho desliga-se e a luz de carregamento fica intermitente a vermelho durante 5 segundos.

Rode os discos de depilação com o polegar até poder retirar o objecto que está a bloquear os discos de depilação.

Limpeza e manutenção

Nunca utilize esfregões, agentes de limpeza abrasivos ou líquidos agressivos, tais como petróleo ou acetona, para limpar o aparelho.

Mantenha sempre o transformador seco. Não o enxágue em água corrente, nem o imerja em água.

Nota: Certifique-se de que o aparelho está desactivado e desligado da corrente, antes de começar a limpá-lo.

- Se necessário, limpe o transformador com a escova de limpeza ou com um pano seco.
- Depois de cada utilização na pele húmida, limpe o aparelho cuidadosamente com água para assegurar um desempenho optimizado.

Limpeza da cabeça de depilação e dos acessórios

1 Desligue o aparelho.

2 Retire o acessório da cabeça de depilação.

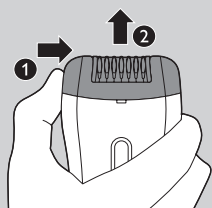

- 3 Pressione a cabeça de depilação para a direita (1) e retire-a do aparelho (2).

Nota: Nunca tente remover os discos de depilação da cabeça de depilação.



- 4 Retire os pêlos soltos com a escova incluída.

- 5 Enxágüe todas as peças em água corrente e sacuda a água em excesso.

Nota: Assegure-se de que todas as peças estão completamente secas antes de voltar a montar o aparelho.

Limpar a escova de esfoliação

- 1 Enxágüe a escova de esfoliação em água corrente, se necessário, com um pouco de sabão ou gel de duche e deixe-a secar antes de a guardar.

Limpeza da cabeça de corte e do pente



- 1 Empurre a cabeça de corte na direcção das setas na parte posterior do aparelho (1) e retire-a (2).



- 2 Retire a rede de corte da cabeça de corte.

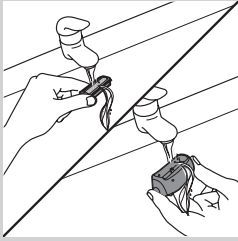

- 3** Enxágüe a rede de corte e o interior da cabeça de corte em água corrente durante 5 a 10 segundos enquanto os roda.

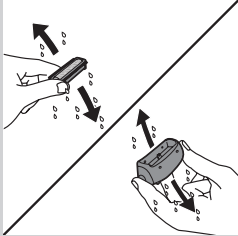

- 4** Sacuda a rede de corte e cabeça de corte firmemente.

Nota: Não faça demasiada pressão sobre a lâmina para evitar danos.

Nota: Assegure-se de que a rede de corte e a cabeça de corte estão completamente secas antes de as montar.

- 5** Limpe o pente com a escova de limpeza ou com água corrente.

Sugestão: Esfregue uma gota de óleo para máquinas de costura na lâmina duas vezes por ano.

Substituição

Se precisar de substituir uma peça ou se quiser comprar uma peça adicional, dirija-se ao seu revendedor Philips ou visite www.philips.com/shop. Se tiver problemas na obtenção das peças, contacte o Centro de Apoio ao Cliente da Philips no seu país.

Cabeça de corte

Se utilizar a cabeça de corte duas ou mais vezes por semana, substitua o acessório de corte após cerca de dois anos ou quando este estiver danificado.

Meio ambiente



- No final da vida útil do aparelho, não o elimine com os resíduos domésticos normais; entregue-o num ponto de recolha oficial para reciclagem. Ao fazê-lo ajuda a preservar o ambiente.



- A bateria recarregável incorporada contém substâncias que podem poluir o ambiente. Retire sempre a bateria antes de se desfazer do aparelho e entregue o aparelho num ponto de recolha oficial para baterias. Elimine a bateria num ponto de recolha oficial para baterias. Se tiver problemas na remoção da bateria, pode também levar o aparelho a um centro de assistência Philips, que poderá remover a bateria por si e eliminá-la de forma segura para o ambiente.

Retirar a bateria recarregável

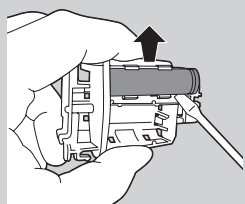
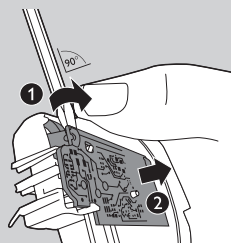
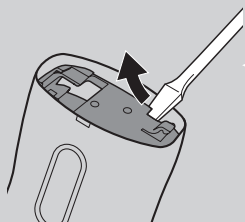

- 1** Desligue o aparelho do transformador. Deixe o aparelho funcionar até a bateria ficar completamente vazia.
- 2** Retire a cabeça de depilação e abra o aparelho com uma chave de fendas.
- 3** Introduza a chave de fendas na ranhura pequena na placa de circuito impresso (1). Rode a chave de fendas até a ligação entre a placa e a bateria partir (2).
- 4** Retire a bateria do aparelho com a chave de fendas.

Atenção: Tenha cuidado porque as bandas da bateria são afiadas.

Não tente substituir a bateria recarregável.

Não volte a ligar o aparelho à corrente após ter removido a bateria.

Garantia e assistência

Se tiver algum problema, se necessitar de informações ou de peças de substituição ou se pretender comprar peças adicionais, visite o Web site da Philips em www.philips.com/support ou contacte o Centro de Apoio ao Cliente da Philips do seu país. Pode encontrar o número de telefone no folheto de garantia mundial. Se não houver um Centro de Apoio ao Cliente no seu país, dirija-se ao seu revendedor Philips local.

Resolução de problemas

Problema	Causa	Solução
A minha pele fica irritada depois de cortar ou aparar os pêlos.	Está a deslocar a cabeça de corte (com o pente aparador) na direcção errada e/ou está a exercer demasiada pressão sobre esta.	Pode ocorrer uma leve irritação da pele, como pele vermelha. Isto é normal. Para evitar pele irritada, assegure-se de que a cabeça de corte (com o pente aparador) está sempre totalmente em contacto com a pele e de que movimenta suavemente o aparelho na direcção oposta ao crescimento do pêlo.
		<p>Não aplique demasiada pressão quando corta ou aparar os pêlos, pois isto pode causar irritação da pele.</p> <p>Verifique se a cabeça de corte ou o pente aparador estão danificados. Substitua peças danificadas ou avariadas apenas por peças originais da Philips.</p>

Introduktion

Grattis till inköpet och välkommen till Philips! För att dra maximal nytta av den support som Philips erbjuder kan du registrera din produkt på www.philips.com/welcome.

Allmän beskrivning (Bild 1)

- 1 Kam
- 2 Rakhuvud
- 3 Dubbelvågigt massagetillbehör
- 4 Precisionshuv
- 5 Epileringsskivor
- 6 Epileringshuvud
- 7 På/av-knapp
 - tryck en gång för hastighet II
 - tryck två gånger för hastighet I
 - tryck tre gånger för att stänga av
- 8 Laddningslampa (vit) med indikator för låg batterinivå (röd)
- 9 Anslutning för liten kontakt
- 10 Adapter
- 11 Förvaringsfodral
- 12 Exfolieringsborste
- 13 Rengöringsborste

Viktigt

Läs användarhandboken noggrant innan du använder apparaten och spara den för framtida bruk.

Fara

- Blöt inte ned adaptern.

Varning

- Om adaptern är skadad ska den alltid ersättas med en av originaltyp för att farliga situationer inte ska uppstå.
- Apparaten är inte avsedd för användning av personer (inklusive barn) med olika funktionshinder, eller av personer som inte har kunskap om hur apparaten används, om de inte övervakas eller får instruktioner angående användning av apparaten av en person som är ansvarig för deras säkerhet.
- Små barn ska övervakas så att de inte kan leka med apparaten.
- Adaptern innehåller en transformator. Byt inte ut adaptern mot någon annan typ av kontakt, eftersom det kan orsaka fara.
- Sätt inte in material som innehåller metall i uttaget för apparatens kontakt för att undvika kortslutning.

Varning!

- Apparaten är endast avsedd för att ta bort oönskad kroppsbe håring på kvinnor från områden nedanför halsen: armhålorna, bikinilinjerna och benen. Använd den inte för något annat ändamål.
- Ladda batteriet helt var tredje eller fjärde månad, även om du inte använt apparaten på länge.
- Undvik skador genom att **hålla** apparaten (med eller utan tillbehör) borta från hår, ögonbryn, ögonfransar, kläder, trådar, sladdar, borstar och liknande när den är igång.

- Använd inte apparaten och exfolieringsborsten på hud som är irriterad, har åderbräck, acne, leverfläckar (med hår) eller som är skadad utan att först tala med din läkare. Personer med nedsatt immunförsvar och personer med diabetes, blödarsjuka eller immunbristsjukdomar bör också först tala med läkare.
- Av hygieniska skäl bör apparaten och exfolieringsborsten endast användas av en person.
- Din hud kan bli lite röd och irriterad de första gångerna du använder epilatorn. Det är helt normalt och går snabbt över. Allt eftersom du använder epilatorn vänjer huden sig, hudirritationen minskar och återväxten blir tunnare och mjukare. Om irritationen inte går över på tre dagar rekommenderar vi dig att tala med din läkare.
- Använd inte epileringshuvudet, rakhuvudet, tillbehören, kammen eller exfolieringsborsten om de är skadade eller trasiga, eftersom det kan orsaka skada.
- Rengör inte apparaten i vatten som är varmare än normal duschtemperatur (max 40 °C).
- Ladda, använd och förvara apparaten i temperaturer mellan 10 och 30 °C.
- Kontrollera att vägguttaget ger ström när du laddar apparaten. Strömförsörjningen till uttag i badrumsskåp ovanför handfat eller uttag för rakapparater i badrum kan brytas när lampan släcks.
- Använd inte bad- eller duscholjor när du epilering under våta förhållanden, eftersom det kan orsaka allvarliga hudirritationer.

Överensstämmelse med standarder

Den här apparaten från Philips uppfyller alla standarder för elektromagnetiska fält (EMF). Om apparaten hanteras på rätt sätt och enligt instruktionerna i den här användarhandboken är den säker att använda enligt de vetenskapliga belägg som finns i dagsläget.

Allmänt



- Den här symbolen betyder att apparaten passar för användning i badkar eller dusch och för rengöring under rinnande vatten.
- Av säkerhetsskäl kan den här apparaten endast användas sladdlöst.
- Adaptern är utrustad med en automatisk spänningsväxlare och är avsedd för nätspänningar från 100 till 240V.

Förberedelser inför användning

Laddning

Det tar ungefär en timme att ladda epilatorn. När epilatorn är fulladdad har den en sladdlös drifttid på upp till 30 minuter.

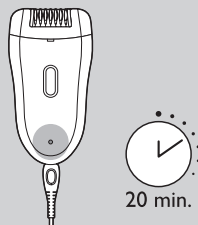
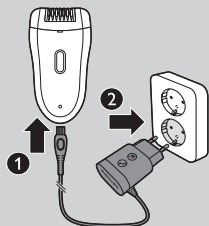

- 1 Stäng av apparaten innan du laddar den. Anslut den sedan till ett vägguttag.

- Laddningslampan blinkar med ett vitt sken för att visa att apparaten laddas.

- När batteriet är fulladdat lyser laddningslampan med ett vitt, fast sken i 20 minuter och slocknar sedan.

Svagt eller urladdat batteri

- När batteriet är nästan tomt börjar laddningslampan blinka rött. När det händer har batteriet tillräckligt med ström för ytterligare några minuters epilering.
- När batteriet är helt tomt lyser laddningslampan med ett fast rött sken. Mer information om hur du laddar epilatorn finns i avsnittet "Laddning" ovan.

Använda apparaten

Rengör epileringshuvudet och ladda apparaten helt innan du använder den för första gången.

Obs! Du kan inte använda apparaten när den är kopplad till elnätet.

Epileringstips

- **Våt hud:** Om epilering är nytt för dig rekommenderar vi att du börjar med att epilera på våt hud, eftersom vatten lugnar huden och gör epileringen skonsammare och mindre smärtsam. Apparaten är vattentät, och den är tryggt att använda både i duschen och i badkaret.

Tips: Om du vill kan du använda vanlig duschgel eller raklödder.

- **Torr hud:** Om du epilerar när huden är torr är det enklare att göra det direkt efter duschen eller badet. Se till att huden är helt torr när du börjar epileringen.
- **Allmänt:** Se till att huden är ren och fri från fett. Smörj inte in huden med lotion före epilering.
- **Allmänt:** Vi rekommenderar att du utför epilering innan du går och lägger dig, eftersom hudirritationer vanligtvis försvinner under natten.
- **Allmänt:** Epilering är enklare och bekvämare när hårstråna är 3–4 mm långa. Om de är längre än så rekommenderar vi att du först rakar området och epilerar de kortare återväxta hårstråna efter 1 eller 2 veckor.

Epilering

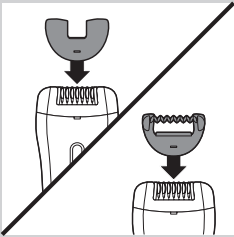

Obs! Om epilering är nytt för dig kan du börja med att använda det dubbla massagetillbehöret för att minimera den obehagliga känslan epileringen kan orsaka. Tillbehöret är bara avsett för epilering av benen.

Obs! Epilera armhålorna eller bikinilinen med precisionshuv för känsliga områden. Med den minskas antalet aktiva epileringsskivor.

- 1** Fäst det dubbla massagetillbehöret eller precisionshuv på epileringshuvudet.
- 2** Slå på apparaten genom att trycka på på/av-knappen en gång.
 - ▶ Apparaten startar på hastighet II, som är den effektivaste hastigheten för epilering.

Obs! Om du vill använda hastighet I trycker du på knappen på/av en gång till. Hastighet I är lämplig för områden med sparsam hårväxt, för svåråtkomliga ställen och för områden där benet ligger direkt under huden, till exempel knän och vristen.

- 3** Sträck ut huden med din lediga hand så att hårstråna reser sig. Placera epileringshuvudet mot huden i 90° vinkel med på/av-knappen åt det håll som du ska föra apparaten.
 - Epilera bikinilinen som bilden visar.

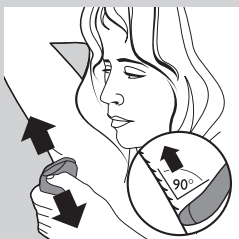
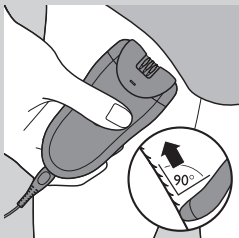
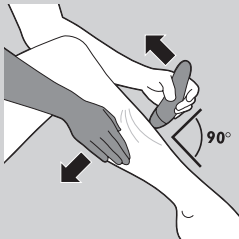

- Epilera armhålorna som bilden visar.

- 4** För apparaten sakta och med lätt tryck över huden, mot hårets växtriktning.
- 5** Tryck på på/av-knappen en tredje gång när du vill stänga av apparaten.

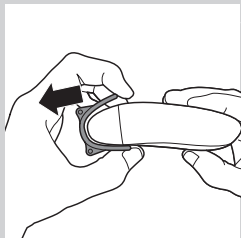

- 6** Ta bort det dubbla massagetillbehöret eller precisionshuvet genom att dra loss dem från apparaten.

Tips: När du epilerar armhålorna kan du använda lite vanlig duschgel för smidigare epilering.

Tips: Vi rekommenderar att du lugnar huden genom att smörja in den med hudlotion direkt eller några timmar efter epilering. För armhålorna kan du använda en skonsam deodorant utan alkohol.

Använda exfolieringsborsten

- Du kan använda exfolieringsborsten torr eller fuktig för att ta bort döda hudceller varsamt och noggrant. Gör försiktiga cirkelrörelser med borsten för en skonsam exfolierande effekt. Det förhindrar invuxna hårstrån och ger dig len, mjuk och fräsch hud.
- Borsta huden med exfolieringsborsten någon dag innan och två dagar efter epilering. Sedan kan du använda den 2–3 gånger i veckan. Skrubba benen med varsamma cirkelrörelser från vristerna och uppåt.

Obs! Använd inte exfolieringskräm, -gel eller -skum om du använder exfolieringsborsten på torr hud.

Tips: Smörj huden dagligen med hudlotion för att förhindra torr hud.

Använd inte exfolieringsborsten direkt efter epilering, eftersom det kan intensifiera eventuell hudirritation som orsakas av epilatorn.

Raka armhålor och bikinilinj

Obs! För bästa resultat använder du rakhuvudet på torr hud.

Använd rakhuvudet för att raka känsliga områden.

- 1** Skjut epileringshuvudet i den riktning som pilarna på apparatens baksida visar (1) och ta bort det från apparaten (2).

- 2** Sätt på rakhuvudet på apparaten (1) och skjut det mot pilarnas riktning på apparatens baksida (2) för att sätta fast det.

- 3** Slå på apparaten.

- 4** Sträck ut huden med din lediga hand. När du rakar armhålorna lyfter du armen för att sträcka ut huden.

- 5** Sätt apparaten mot huden med strömbrytaren åt det håll du tänker föra apparaten.

- 6** För apparaten mot hårets växtriktning.

Obs! Se till att skärbladen med den inbyggda trimmern hela tiden har kontakt med huden.

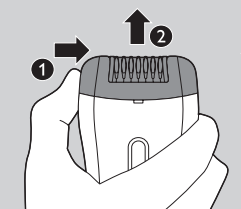
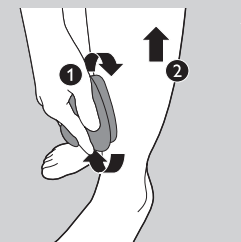



- Raka armhålorna som bilden visar; För apparaten i olika riktningar.



- Raka armhålorna som bilden visar; För apparaten i olika riktningar.

7 När du har rakat klart stänger du av apparaten och rengör rakhuvudet (se kapitlet Rengöring och underhåll).

Förtrimning med rakhuvudet och kammen före epilering

Använd rakhuvudet och kamtillbehöret för att trimma bikinilinen till en längd på 4 mm. Du kan även använda kammen för att förtrimma långa hårstrån (längre än 10 mm).

Obs! För bästa resultat använder du kammen endast på torr hud.

- 1** Fäst rakhuvudet genom att följa steg 1 och 2 i avsnittet "Raka armhålorna och bikinilinen".
- 2** Sätt kammen på rakhuvudet.
- 3** Följ steg 3 till 7 i avsnittet "Raka armhålorna och bikinilinen". Du får ett jämnt resultat genom att se till att kamtillbehörets platta del är helt i kontakt med huden.

Obs! Luta inte apparaten för mycket mot huden.

Överhettningsskydd

Den här funktionen hjälper till att förhindra att apparaten överhettas.

Obs! Tryck inte apparaten för hårt mot huden för att undvika att epilatorn överhettas. Epilatorn fungerar bäst när du för den över huden utan att trycka.

Om överhettningsskyddet aktiveras stängs apparaten av automatiskt, och laddningslampan blinkar rött i 30 sekunder.

Du kan återställa överhettningsskyddet genom att låta apparaten svalna och sedan slå på den igen.

Obs! Om laddningslampan börjar blinka rött igen har apparaten ännu inte svalnat helt.

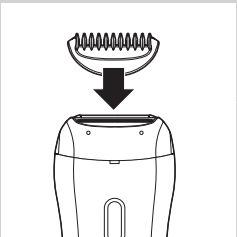

Överbelastningsskydd

Om du trycker epileringshuvudet för hårt mot huden, eller om något blockerar epileringsskivorna (t.ex. kläder), stängs apparaten av, och laddningslampan blinkar rött i 5 sekunder.

Snurra på epileringsskivorna med tummen och ta bort det som blockerar dem.

Rengöring och underhåll

Använd aldrig skursvampar, slipande rengöringsmedel eller vätskor som bensen eller aceton till att rengöra enheten.

Håll alltid adaptern torr. Skölj den aldrig under kranen och sänk aldrig ned den i vatten.

Obs! Se till att apparaten är avstängd och urkopplad innan du rengör den.

- Rengör adaptern med rengöringsborsten eller med en torr trasa om det behövs.
- För optimala prestanda bör du rengöra apparaten noggrant i vatten efter varje användning.

Rengöra epileringshuvudet och tillbehören

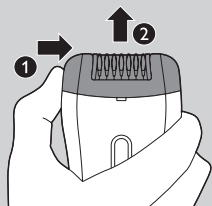

- 1** Stäng av apparaten.
- 2** Ta bort tillbehöret från epileringshuvudet.
- 3** Skjut epileringshuvudet åt höger (1) och lossa det från apparaten (2).

Obs! Försök inte ta bort epileringsskivorna från epileringshuvudet.



- 4** Ta bort löst hår med rengöringsborsten.
- 5** Skölj alla delar under kranen och skaka av överflödigt vatten.

Obs! Se till att alla delar är helt torra innan du sätter ihop apparaten igen.

Rengöra exfolieringsborsten

- 1** Skölj exfolieringsborsten under kranen, använd lite tvål eller duschgel om så behövs, och låt den torka innan du lägger undan den.

Rengöra rakhuvudet och kammen

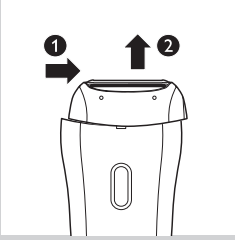

- 1** Skjut rakhuvudet i den riktning som pilarna på apparatens baksida visar (1) och ta bort det (2).

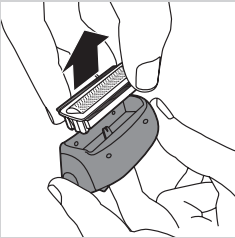

- 2** Ta bort skärbladet från rakhuvudet.

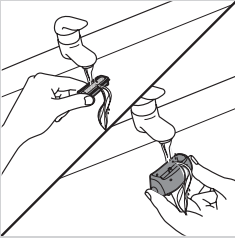

- 3** Skölj skärbladet och rakhuvudets insida under kranen i 5–10 sekunder samtidigt som du vrider på dem.

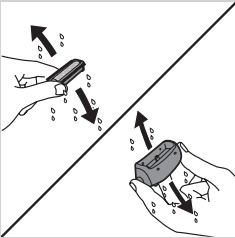

- 4** Skaka skärbladet och rakhuvudet ordentligt.

Obs! Tryck inte på skärbladet. Det kan skadas om du gör det.

Obs! Se till att skärbladet och rakhuvudet är helt torra innan du monterar ihop dem igen.

- 5** Rengör kammen med rengöringsborsten eller under kranen.

Tips: Gnid in skärbladet med en droppe symaskinsolja två gånger om året.

Byten

Om du behöver byta ut en del eller vill köpa en extra del går du till en Philips-återförsäljare eller besöker www.philips.com/shop. Om du inte kan hitta delarna du söker kan du kontakta Philips kundtjänst i ditt land.

Rakhuvud

Om du använder rakhuvudet två eller flera gånger i veckan, bör du byta ut skärhuvudet efter ungefär två år eller om det skadas.

Miljön



- Kasta inte apparaten i hushållssoporna när den är förbrukad. Lämna in den för återvinning vid en officiell återvinningsstation, så hjälper du till att skydda miljön.



- Det inbyggda laddningsbara batteriet innehåller ämnen som kan vara skadliga för miljön. Ta alltid ur batteriet innan du kasserar apparaten och lämnar in den på en återvinningsstation. Släng batteriet i en batteriholk. Om du har problem med att få ur batteriet kan du ta med apparaten till ett Philips-serviceombud, där personalen kan hjälpa dig att ta ur batteriet och kassera det på ett miljövänligt sätt.

Ta ut det laddningsbara batteriet

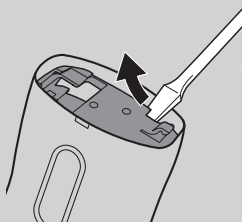

- 1** Koppla från apparaten från adaptern. Låt apparaten gå tills batteriet är helt tomt.

- 2** Ta bort epileringshuvudet och öppna apparaten med en skruvmejsel.

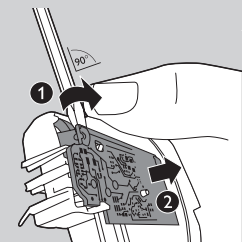

- 3** Sätt in skruvmejseln i den lilla skåran i kretskortet (1). Vrid skruvmejseln tills anslutningen mellan kretskortet och batteriet bryts (2).

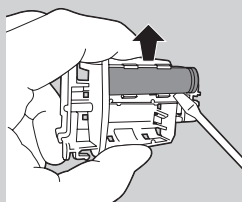

- 4** Använd skruvmejseln för att ta ut batteriet ur apparaten.

Var försiktig: Var försiktig, batteriskenorna är vassa.

Försök inte byta ut det laddningsbara batteriet.

Anslut inte apparaten till elnätet när du har tagit ur det laddningsbara batteriet.

Garanti och service

Om du har problem, behöver information eller reservdelar eller vill köpa extra delar kan du gå till Philips webbplats på www.philips.com/support eller kontakta Philips kundtjänst i ditt land. Telefonnummer finns i garantibroschyren. Om det inte finns kundtjänst i ditt land kan du kontakta din lokala Philips-återförsäljare.

Felsökning

Problem	Orsak	Lösning
Huden blir irriterad efter rakning eller trimning.	Du flyttar rakapparaten (med trimkam) i fel riktning och/eller du trycker den för hårt mot huden.	Lättare hudirritation, till exempel rodnad, kan uppstå. Det är normalt. Undvik hudirritation genom att se till att rakhuvudet (med eller utan kam) alltid har full kontakt med huden och försiktigt föra apparaten mot hårets växtriktning. Tryck inte för hårt mot huden vid rakning och trimning eftersom det kan leda till hudirritation. Kontrollera om rakhuvudet eller trimkammen är trasig. Byt alltid ut skadade eller trasiga delar med originaldelar från Philips.

Giriş

Ürünümüzü satın aldığınız için teşekkür ederiz; Philips'e hoş geldiniz! Philips'in sunduğu destekten faydalanabilmek için lütfen ürününüzü şu adresten kaydedin: www.philips.com/welcome.

Genel açıklamalar (Şek. 1)

- 1 Tarak
- 2 Tıraş başlığı
- 3 Çift dalgalı masaj başlığı
- 4 Hassas bölge başlığı
- 5 Epilasyon diskleri
- 6 Epilasyon başlığı
- 7 Açma/kapama düğmesi
 - hız II için bir kez basın
 - hız I için iki kez basın
 - kapatmak için üç kez basın
- 8 Düşük pil seviyesi göstergeli (kırmızı) şarj ışığı (beyaz)
- 9 Küçük fiş için soket
- 10 Adaptör
- 11 Saklama kılıfı
- 12 Peeling fırçası
- 13 Temizleme fırçası

Önemli

Cihazı kullanmadan önce bu kullanım kılavuzunu okuyun ve gelecekte de başvurmak üzere saklayın.

Tehlike

- Adaptörün kuru olmasına dikkat edin.

Uyarı

- Adaptör hasarlıysa, tehlikeyi önlemek için mutlaka bir başka orijinal adaptör ile değiştirildiğinden emin olun.
- Bu cihaz, güvenliklerinden sorumlu kişilerin nezareti veya talimatı olmadan, fiziksel, sinirsel ya da zihinsel becerileri gelişmemiş veya bilgi ve tecrübe açısından yetersiz kişiler tarafından (çocuklar da dahil) kullanılmamalıdır.
- Küçük çocukların cihazla oynamaları engellenmelidir.
- Adaptörde bir dönüştürücü bulunmaktadır. Tehlikeli bir duruma sebep olabileceğinden, adaptörü başka bir fişle değiştirmek için kesmeyin.
- Cihaz fişinin kısa devre yapmasını önlemek için soketin içine metal içeren materyaller sokmayın.

Dikkat

- Bu cihaz, yalnızca kadınların boyun bölgesinden aşağıdaki, koltuk altları, bikini bölgesi ve bacaklardaki vücut tüylerinin alınması için tasarlanmıştır. Başka bir amaç için kullanılmamalıdır.
- Cihazı uzun süre kullanmasanız bile, pilleri her 3-4 ayda bir tamamen şarj edin.
- Cihaz **çalışır** durumdayken (aparatlı veya aparatsız) herhangi bir kaza veya hasarı önlemek için saçlarınızdan, kirpik ve kaşlarınızdan, kıyafet, fırça, kablo gibi nesnelere uzak tutun.

- Cilt tahriş olmuşsa ya da ciltte varis, döküntü, lekeler, benler (üzeri tüylü) veya yaralar varsa, cihazı ve ovma fırçasını doktorunuza danışmadan kullanmayın. Düşük bağışıklık tepkisi, şeker hastalığı, hemofili ya da bağışıklık sistemi yetmezliği olan kişiler de öncelikle doktorlarına danışmalıdır.
- Hijyenik nedenlerden dolayı cihaz ve peeling fırçası sadece bir kişi tarafından kullanılmalıdır.
- Cihazı ilk birkaç kullanımınızda cildiniz kızarabilir ve tahriş olabilir. Bu çok normal bir durumdur ve hızla geçer. Cihazı daha sık kullandıkça, cildiniz epilasyona alışkanlık kazanacak, tahriş azalacak ve yeni çıkan tüyler daha ince ve yumuşak olacaktır. Cildinizdeki tahriş üç gün içerisinde geçmediyse bir doktora başvurmanızı öneririz.
- Epilasyon başlığı, tıraş başlığı, aparatlar, tarak ve ovma fırçası hasarlıysa kullanılmamalıdır; aksi takdirde yaralanmanıza neden olabilir.
- Cihazı duş suyundan daha sıcak su ile yıkamayın (maks. 40°C).
- Cihazı 10°C - 30°C arası sıcaklıklarda şarj edin, kullanın ve saklayın.
- Cihazı şarj etmeden önce prizde elektrik olup olmadığını kontrol edin. Bazı banyolarda lavabo üstü ayna üniteleri veya tıraş prizlerine giden elektrik, lambanın kapatılmasıyla kesilmektedir.
- Islak epilasyon yaparken, ciddi cilt tahrişlerine neden olabileceğinden, banyo ve duş yağları kullanmayın.

Standartlara uygunluk

Bu Philips cihazı elektromanyetik alanlarla (EMF) ilgili tüm standartlara uygundur. Bu cihaz, gereği gibi ve bu kılavuzdaki talimatlara uygun şekilde kullanıldığında, bugünün bilimsel verilerine göre kullanımı güvenlidir.

Genel

- Bu simge, bu cihazın banyoda veya duşta kullanıma ve musluk altında yıkamaya uygun olduğu anlamına gelir.
- Güvenlik nedeniyle bu cihaz yalnızca kablosuz olarak çalıştırılabilir.
- Adaptörde otomatik gerilim seçme fonksiyonu vardır ve cihaz 100-240 volt arası elektrik şebeke gerilimlerinde kullanıma uygundur.



Cihazı kullanıma hazırlama

Şarj etme

Epilatörün şarj edilmesi yaklaşık 1 saat sürer. Epilatör tam olarak şarj edildiğinde, 30 dakikaya kadar kablosuz kullanılabilir.

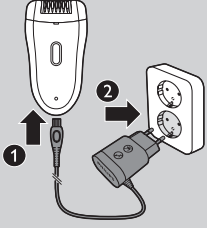

1 Şarj etmeden önce cihazı kapatın. Daha sonra bir duvar prizine takın.



► Cihazın şarj olduğunu göstermek için şarj ışığı beyaz renkte yanıp söner.



► Pil tamamen şarj olduğunda, şarj ışığı 20 dakika boyunca sürekli olarak beyaz renkte yanar ve ardından söner.

Pil zayıf veya boş

- Pil bitmeye yakınken şarj ışığı kırmızı renkte yanıp sönmeye başlar. Bu durum gerçekleştiğinde, pilde hala birkaç dakika epilasyon yapacak kadar enerji kalmıştır.
- Pil tamamen bittiğinde şarj lambası sürekli olarak kırmızı yanar. Epilatörü şarj etmek için yukarıdaki 'Şarj etme' bölümüne bakın.

Cihazın kullanımı

Cihazı ilk kez kullanmadan önce, epilasyon başlığını temizleyin ve cihazı tamamen şarj edin.

Not: Elektrik kablosu takılıyken cihazı kullanamazsınız.

Epilasyon ipuçları

- **Islak:** Epilasyon yapmaya yeni başladıysanız ilk uygulamaları ıslak ciltte yapmanızı öneririz. Su cildi rahatlatarak epilasyonun daha az acı vermesini sağlar. Cihaz su geçirmez olduğu için duşta veya küvette kullanımı güvenlidir.

İpucu: İsterseniz duş jeli veya banyo köpüğü kullanabilirsiniz.

- **Kuru:** Kuru epilasyon yapıyorsanız, epilasyonun banyodan veya duştan sonra yapılması daha kolay ve rahat olacaktır. Ancak epilasyona başladığınızda, cildinizin tamamen kuru olmasına dikkat edin.

- **Genel:** Cildinizin temiz ve yağsız olduğundan emin olun. Epilasyondan önce cildinize herhangi bir krem sürmeyin.
- **Genel:** Cilt tahrişleri genellikle gece kaybolduğundan, epilasyon işlemi yatmadan önce uygulamanızı öneririz.
- **Genel:** 3-4 mm uzunluktaki tüylere epilasyon yapmak daha kolay ve rahattir. Tüylar daha uzunsa, uygulama yapılacak bölgeyi tıraş edip 1-2 hafta sonra epilasyon yapmanızı öneririz.

Epilasyon

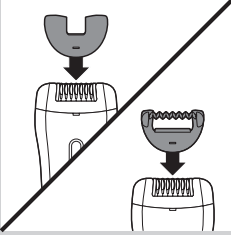

Not: Daha önce epilasyon yapmadıysanız, epilasyonun verdiği çekilme hissini en aza indirmek için çift dalgalı masaj başlığı ile epilasyona başlayın. Bu aparat yalnızca bacaklarda epilasyon yapmak için kullanılır.

Not: Koltuk altında veya bikini bölgesinde epilasyon yapmak için, çalışan epilasyon disklerinin sayısını azaltan hassas bölge başlığını kullanın.

1 Çift dalgalı masaj başlığını veya hassas bölge başlığını epilasyon başlığına takın.

2 Cihazı çalıştırmak için açma/kapama düğmesine bir kere basın.

2 Cihaz, epilasyon için en etkili hız olan II ayarında çalışmaya başlar.

Not: Hız I ayarını kullanmak istiyorsanız, açma/kapama düğmesine ikinci kez basın. Hız I, tüylerin ince olduğu ve ulaşılması güç alanlar ile diz kapağı ve ayak bileği gibi, kemiklerin deriye çok yakın olduğu bölgeler için uygundur.

3 Epilasyon sırasında, tüylerin yukarı doğru kalkması için cildinizi diğer elinizle gerin. Epilasyon başlığını cildinize 90°'lik açıyla ve açma/kapama düğmesi cihazı hareket ettireceğiniz yöne doğru bakacak şekilde yerleştirin.

- Bikini bölgesinin epilasyonunu şekilde gösterildiği gibi yapın.

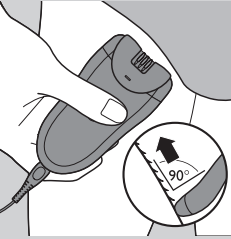
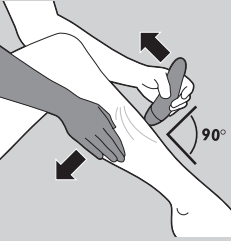

- Koltukaltı bölgesinin epilasyonunu şekilde görüldüğü gibi yapın.

4 Cihazı cildiniz üzerinde, hafifçe bastırarak tüylerin çıkış yönünün tersine doğru yavaşça gezdirin.

5 Cihazı kapatmak için açma/kapama düğmesine üçüncü kez basın.

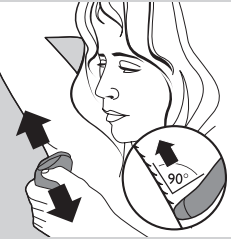

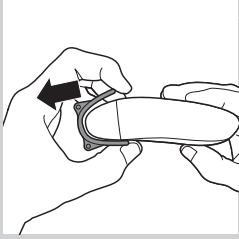

6 Çift dalgalı masaj başlığını veya hassas bölge başlığını çekerek cihazdan çıkarın.

İpucu: Koltuk altınıza epilasyon uygularken, cihazın daha iyi kayması için bir miktar duş jeli kullanın.

İpucu: Cildi rahatlatmak için, epilasyondan hemen veya birkaç saat sonra nemlendirici bir krem sürmenizi öneririz. Koltuk altları için, alkolsüz hafif bir deodorant kullanın.

Peeling fırçasının kullanımı

- Ölü deri hücrelerini nazikçe ve tamamen ortadan kaldırmak için peeling fırçasını ıslak veya kuru kullanabilirsiniz. Yumuşak bir peeling etkisi için, peeling fırçasını nazik ve dairesel hareketler yaparak kullanın. Bu hareket batık tüyleri engellemeye yardımcı olur; böylece pürüzsüz, yumuşak ve canlı görünen bir cilde sahip olursunuz.
- Epilasyondan bir gün önce ve iki gün sonra cildinizi peeling fırçası ile fırçalayın. Bundan sonra, haftada 2-3 kez kullanın. Bacaklarınızı ayak bileklerinden başlayarak nazik ve dairesel hareketlerle ovun.

Not: Peeling fırçasını kuru ciltte kullanırken peeling kremleri, jelleri veya köpükleri kullanmayın.

İpucu: Genel olarak cildinizin kurumasını önlemek için, tercih ettiğiniz nemlendirici bir kremle cildinizi her gün nemlendirin.

Epilatörün neden olabileceği cilt tahrişini artırabileceğinden, peeling fırçasını epilasyondan hemen sonra kullanmayın.

Koltuk altı ve bikini bölgesinin tıraş edilmesi

Not: En iyi sonucu elde etmek için tıraş başlığını kuru kullanın.

Tıraş başlığını hassas bölgeleri tıraş etmek için kullanın.

1 Epilasyon başlığını cihazın arka kısmında bulunan okların yönünde itin (1) ve başlığı cihazdan çıkarın (2).

2 Tıraş başlığını cihaza takın (1) ve sabitlemek için cihazın arkasındaki okların ters yönünde itin (2).

3 Cihazı açın.

4 Boştaki elinizle cildinizi gerin. Koltuk altınızı tıraş ederken, kolunuzu kaldırarak cildinizi gerin.

5 Epilatörü cildinize tutup, açma/kapama düğmesi cihazı hareket ettireceğiniz yöne bakacak şekilde cihazı çalıştırın.

6 Cihazı her zaman tüy uzama yönünün tersine hareket ettirin.

Not: Dahili düzeltme aparatlı tıraş folyosunun cildinizle her zaman tam temas etmesini sağlayın.

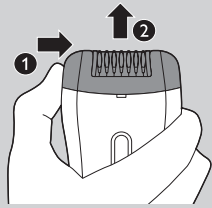
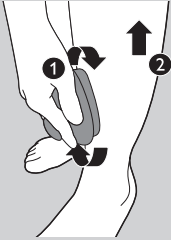



- Bikini bölgenizi şekilde görüldüğü gibi tıraş edin. Cihazı farklı yönlerde hareket ettirin.

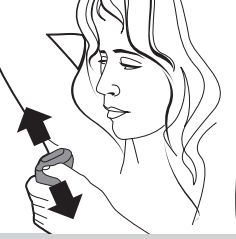

- Koltuk altınızı şekilde görüldüğü gibi tıraş edin. Cihazı farklı yönlerde hareket ettirin.

7 Tıraş işlemini bitirdiğinizde, cihazı kapatın ve tıraş başlığını temizleyin (bkz. 'Temizlik ve bakım').

Epilasyondan önce tıraş başlığı ve tarak ile düzeltme

Tıraş başlığı ve tarağı, bikini bölgenizdeki tüyleri 4 mm uzunluğa kadar düzeltmek için kullanabilirsiniz. Ayrıca uzun tüyleri (10 mm'den uzun) önceden düzeltmek için de tarağı kullanabilirsiniz.

Not: En iyi sonucu elde etmek için tarağı sadece kuru kullanın.

- 1** Tıraş başlığını takmak için, 'Koltuk altı ve bikini bölgesinin tıraş edilmesi' bölümündeki 1. ve 2. adımları izleyin.
- 2** Tarağı tıraş başlığına takın.
- 3** 'Koltuk altlarının ve bikini çizgisinin tıraş edilmesi' bölümünde bulunan 3-7 arasındaki adımları uygulayın. Eşit uzunlukta bir sonuç elde etmek için, tarağın cildinize devamlı temas ettiğinden emin olun.

Not: Cihazı cildin üzerine çok dik biçimde yerleştirmeyin.

Aşırı ısınma koruması

Bu fonksiyon, cihazın aşırı ısınmasını önlemeye yardımcı olur.

Not: Epilatörün aşırı ısınmasını önlemek için, cihazı cildinize çok fazla bastırmayın. Epilatörün en iyi sonuçları verebilmesi için, cihazı cildinizin üzerinde çok fazla baskı uygulamadan hareket ettirin.

Aşırı ısınma koruması etkinleşirse, cihaz otomatik olarak kapanır ve şarj ışığı 30 saniye boyunca kırmızı renkte yanıp söner.

Soğumasını bekleyerek aşırı ısınma korumasını sıfırlayabilir ve daha sonra cihazı tekrar açabilirsiniz.

Not: Şarj ışığı tekrar kırmızı renkte yanıp sönmeye başlarsa, cihaz henüz tamamen soğumamış demektir.

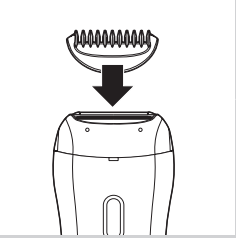

Aşırı yük koruması

Epilasyon başlığını cildinize çok bastırırsanız veya epilasyon başlığının epilasyon diskleri takılırsa (örn. kıyafet vb. nedeniyle), cihaz kapanır ve şarj ışığı 5 saniye boyunca kırmızı renkte yanıp söner. Epilasyon disklerini başparmağınızla çevirerek diskleri engelleyen nesneden kurtarın.

Temizlik ve bakım

Cihazı temizlemek için bulaşık süngeri, aşındırıcı temizlik malzemeleri veya benzin ya da aseton gibi zarar verebilecek sıvılar kullanmayın.

Adaptörü sürekli kuru tutun. Asla musluğun altında temizlemeyin ya da suyun içine sokmayın.

Not: Cihazı temizlemeye başlamadan önce kapalı ve prizden çekilmiş olduğundan emin olun.

- Gerekli olduğu takdirde, temizleme fırçası veya kuru bez kullanarak adaptörü temizleyin.
- Her ıslak kullanımdan sonra, en iyi performansı garanti etmek için cihazı suyla tamamen temizleyin.

Epilasyon başlığını ve aparatları temizleme

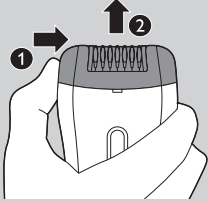

1 Cihazı kapatın.

2 Aparatı epilasyon başlığından çıkarın.

3 Epilasyon başlığını sağa doğru itin (1) ve cihazdan çıkarın (2).

Not: Epilasyon disklerini kesinlikle epilasyon başlığından çıkarmayın.



4 Temizleme fırçasıyla kalan tüyleri temizleyin.

5 Tüm parçaları musluk altında yıkayıp fazla suyu silkeleyin.

Not: Cihazı tekrar kurmadan önce, tüm parçaların kuru olduğundan emin olun.

Peeling fırçasının temizlenmesi

1 Peeling fırçasını gerekirse biraz sabun veya duş jeli ile musluğun altında yıkayın ve saklamadan önce kurumaya bırakın.

Tıraş başlığını ve tarağı temizleme

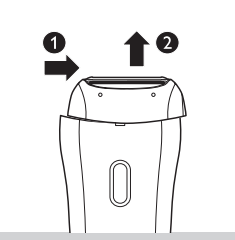

- 1** Tıraş başlığını cihazın arka kısmında bulunan okların yönünde itin (1) ve cihazdan çıkarın (2).

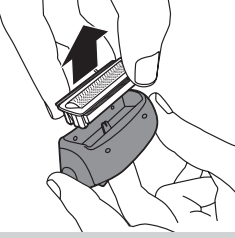

- 2** Tıraş folyosunu tıraş başlığından çıkartın.

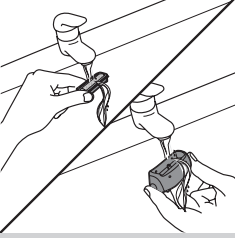

- 3** Tıraş folyosu ve tıraş başlığının içini musluk suyu altında çevirerek 5-10 saniye yıkayın.

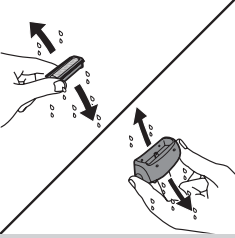

- 4** Tıraş folyosu ve tıraş başlığını iyice silkeleyin.

Not: Zarar görmemesi için, tıraş folyosuna hiç bir şekilde basınç uygulamayın.

Not: Tekrar takmadan önce tıraş folyosu ve tıraş başlığının tamamen kuru olduğundan emin olun.

- 5** Tarağı, temizleme fırçasıyla ya da musluk altında temizleyin.

İpucu: Tıraş folyosunu yılda iki kez dikiş makinesi yağıyla yağlayın.

Değiştirme

Bir parçayı değiştirmek veya yeni bir parça satın almak için Philips bayinize gidin veya www.philips.com/shop web sitesini ziyaret edin. Parçaları bulmakta sorun yaşıyorsanız lütfen ülkenizdeki Philips Müşteri Destek Merkezi ile iletişim kurun.

Tıraş başlığı

Tıraş başlığını haftada iki veya daha fazla kez kullanıyorsanız, yaklaşık iki yıl boyunca kullandıktan sonra ya da hasar gördüğünde tıraş ünitesini değiştirin.

Çevre



- Kullanım ömrü sonunda, cihazı normal ev atıklarınızla birlikte atmayın; bunun yerine, geri dönüşüm için resmi toplama noktalara teslim edin. Böylece, çevrenin korunmasına yardımcı olursunuz.



- Dahili şarj edilebilir pil, çevreyi kirletebilecek maddeler içermektedir. Pili atmadan önce mutlaka çıkarın ve cihazı bir resmi toplama noktasına teslim edin. Pili, pilleri toplayan bir resmi toplama noktasına teslim edin. Pili çıkarmakta güçlük çekiyorsanız, cihazı bir Philips servis merkezine de verebilirsiniz. Bu merkezdeki personel pili sizin yerinize çıkaracak ve çevreye zarar vermeyecek şekilde atacaktır.

Şarj edilebilir pilin çıkarılması

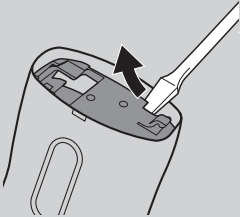

- 1** Cihazı adaptörden çıkarın. Pil tamamen bitene kadar cihazı çalıştırın.
- 2** Tornavida kullanarak epilasyon başlığını çıkarın ve cihazı açın.

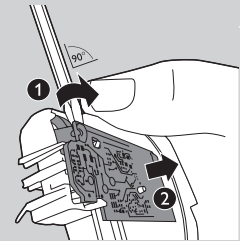

- 3** Tornavidayı baskılı devre kartındaki küçük yuvaya sokun (1). Baskılı devre kartıyla pilin bağlantısı ayrılana kadar tornavidayı çevirin (2).

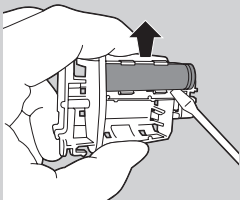

- 4** Pili tornavidayla cihazdan dışarıya doğru çekin.

Dikkat: Pil şeritleri keskindir, dikkatli olun.

Şarj edilebilir pili başka pille değiştirmeyin.

Şarj edilebilir pili çıkardıktan sonra cihazı tekrar prize takmayın.

Garanti ve servis

Bir sorunla karşılaşırsanız, daha fazla bilgiye veya yedek parçaya ihtiyaç duyarsanız ya da yeni bir parça satın almak isterseniz lütfen www.philips.com/support web sitesini ziyaret edin veya ülkenizdeki Philips Müşteri Destek Merkezi ile iletişim kurun. Telefon numarasını dünya çapında geçerli garanti belgesinde bulabilirsiniz. Ülkenizde bir Müşteri Destek Merkezi yoksa, yerel Philips bayinize başvurun.

Sorun giderme

Sorun	Neden	Çözüm
Tıraş ya da düzeltme işleminden sonra cildimde tahriş oluyor.	Tıraş makinesini (düzeltme tarağı takılı olarak) yanlış yönde hareket ettiriyor ya da çok fazla baskı uyguluyorsunuz.	Ciltte kızamıklık gibi hafif tahrişler oluşabilir. Bu durum normaldir. Tahrişi önlemek için, tıraş başlığının (düzeltme tarağı takılı olarak) ciltle sürekli temas halinde olduğundan ve cihazı tüylerin uzama yönünün tersine doğru nazikçe hareket ettirdiğinizden emin olun.
		Ciltte tahrişe neden olabileceği için, tıraş ya da düzeltme esnasında çok fazla basınç uygulamayın.
		Tıraş başlığının veya düzeltme tarağının kırık olup olmadığını kontrol edin. Hasar görmüş ya da kınlanmış parçaları sadece orijinal Philips parçalarla değiştirin.



www.philips.com

 100% recycled paper
100% papier recyclé

8203.000.0000.1