



MIO★STAR

Helios

Backofen

Bedienungsanleitung; Seite 1

Four

Mode d'emploi; page 13

Forno

Istruzioni per l'uso; pagina 25

DFI



Art. 7173.259





Backofen Helios

1

Gratulation!

Mit diesem Backofen haben Sie ein Qualitätsprodukt erworben, welches mit grösster Sorgfalt hergestellt wurde. Es wird Ihnen bei richtiger Pflege während Jahren gute Dienste erweisen.

Vor der ersten Inbetriebnahme bitten wir Sie jedoch, die vorliegende Bedienungsanleitung gut durchzulesen und vor allem die Sicherheitshinweise genau zu beachten.

Personen, die mit der Bedienungsanleitung nicht vertraut sind, dürfen das Gerät nicht benutzen.

Deutsch

Inhaltsverzeichnis

	Seite		Seite
Sicherheitshinweise	2	Reinigung	9
Hinweise zu dieser Anleitung	3	Aufbewahrung / Wartung	10
Auspacken	3	Störungen	11
Übersicht der Geräte- und Bedienteile	4	Entsorgung	11
Inbetriebnahme	5	Technische Daten	12
– Vor der ersten Inbetriebnahme	5		
– Verwendungszweck	5		
– Aufstellen	6		
– Zusammensetzen	6		
– Anschliessen	6		
– Funktionen der Bedienelemente	7		
– Vorheizen	8		
– Backen und Grillieren	8		
– Nach dem Gebrauch	9		



2 Sicherheitshinweise



Deutsch

Bitte lesen Sie diese Hinweise aufmerksam durch, bevor Sie Ihr Gerät an das Netz anschliessen. Sie enthalten wichtige Sicherheits- und Betriebshinweise.

- Bedienungsanleitung vollständig durchlesen und für Nachbenutzer aufbewahren
- **Gerät und Netzkabel niemals in Wasser oder andere Flüssigkeiten tauchen (Gefahr durch Stromschlag)**
- **Darauf achten, dass Kinder keine Gelegenheit erhalten, mit dem Gerät zu spielen. Gerät an einem für Kinder unzugänglichen Ort aufbewahren**
- **Ofen ausser Reichweite von Kindern anwenden**
- Das Gerät darf nur an einer geerdeten Steckdose (230 V / 50 Hz) mit einer Absicherung von mindestens 6 A betrieben werden
- Den Netzstecker unbedingt ziehen:
 - vor jeder Umplatzierung des Gerätes
 - vor jeder Reinigung oder Wartung
 - nach dem Gebrauch
- Das Netzkabel darf nie über Ecken oder Kanten herunterhängen oder gar eingeklemmt werden. Netzkabel nicht über heiße Gegenstände legen oder hängen sowie vor Öl schützen
- Netzkabel regelmässig auf Beschädigungen untersuchen. Zur Vermeidung von Gefahren darf ein beschädigtes Netzkabel nur vom MIGROS-Service ersetzt werden
- Netzstecker/-kabel und Gerät nicht mit feuchten oder nassen Händen berühren. Immer am Stecker und nicht am Kabel ziehen
- Ist ein Verlängerungskabel nötig, darauf achten, dass dieses für das Gerät geeignet ist (3-polig mit Erde und 1.5 mm² Ader-Querschnitt). Darauf achten, dass das Kabel nicht zur Stolperfalle wird
- Gerät niemals am Netzkabel tragen oder ziehen
- Wir empfehlen, das Gerät über einen FI-Schutzschalter anzuschliessen. Im Zweifelsfalle fragen Sie eine Fachperson
- Gerät nicht verwenden bei:
 - Gerätestörung
 - beschädigtem Netzkabel
 - wenn das Gerät heruntergefallen ist oder wenn sonstige Beschädigungen vorliegenIn solchen Fällen das Gerät sofort durch den MIGROS-Service überprüfen und reparieren lassen

- Bei der Wahl des Anwendungsortes müssen folgende Punkte berücksichtigt werden:
 - Gerät auf eine trockene, stabile und ebene Standfläche und nicht direkt unter eine Steckdose stellen. Mindestabstand von 60 cm zu Spülbecken und Wasserhähnen einhalten
 - Stellen Sie das Gerät nicht auf oder unter entflammare, schmelzbare Vorrichtungen und Küchenverbauten oder in die Nähe von Vorhängen. Mindestabstand von 70 cm einhalten
 - Gerät und Netzkabel nicht auf heiße Oberflächen oder in der Nähe von offenen Flammen abstellen. Mindestabstand von 50 cm einhalten
 - Gerät nicht abdecken (Brandgefahr)
 - Nur in trockenen Räumen verwenden
 - Kabel nicht herunterhängen lassen (Stolpergefahr!)
- Das Gerät ist nur für den Gebrauch im Haushalt bestimmt
- Gerät während des Betriebs niemals verrücken (Stromschlag- und Verbrennungsgefahr)
- **Gerät nie ohne Krümelschublade betreiben**
- **Während des Betriebs werden Gehäuse und Glastüre sehr heiss: Nicht berühren!**
- **Vorsicht im Umgang mit dem heissen Backblech und Rost. Verwenden Sie immer Topflappen oder einen Handschutz!**
- Keine Gegenstände auf das Gerät stellen (Brandgefahr!)
- Gerät während des Betriebs niemals ohne Aufsicht lassen
- Gerät vor dem Wegräumen vollständig abkühlen lassen (Verbrennungsgefahr)
- Gerät nur in trockenen Räumen und nicht im Freien aufbewahren
- Verwenden Sie nur Original-Ersatzteile
- Personen, die mit der Bedienungsanleitung nicht vertraut sind, Kinder sowie Personen unter Alkohol- und Medikamenteneinfluss dürfen das Gerät nicht oder nur unter Aufsicht bedienen



Hinweise zu dieser Anleitung

Diese Bedienungsanleitung kann nicht jeden denkbaren Einsatz berücksichtigen. Für weitere Informationen oder bei Problemen, die in dieser Bedienungsanleitung nicht oder nicht ausführlich genug behandelt werden, wenden Sie sich an die M-Infoline (Telefonnummer auf der Rückseite dieser Anleitung).

Bewahren Sie diese Bedienungsanleitung sorgfältig auf und geben Sie diese allenfalls an Nachbenutzer weiter.

Auspacken

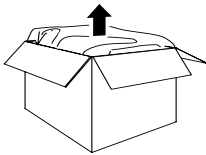

– Backofen aus der Verpackung nehmen

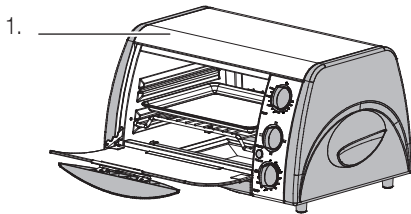

– Bitte überprüfen Sie nach dem Auspacken, ob folgende Teile vorhanden sind:

1. Backofen
2. Rost
3. Emailliertes Backblech
4. Ausziehbare Krümelschublade

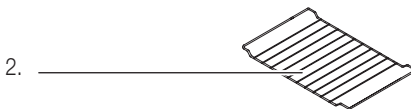

– Backblech und Rost gründlich reinigen

– **Kontrollieren Sie, ob die Netzspannung (230 V)** mit der Gerätespannung übereinstimmt (siehe Leistungsschild des Gerätes)

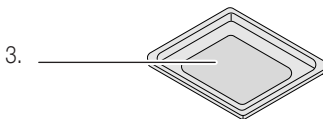

– **Vernichten Sie sämtliche Plastikbeutel**, denn diese könnten für Kinder zu einem gefährlichen Spielzeug werden!

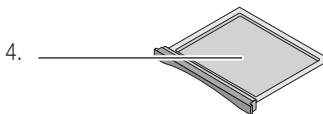

Tipp:

Bewahren Sie die Verpackung zur Aufbewahrung des Gerätes auf, wenn Sie es nicht das ganze Jahr benutzen, oder für spätere Transporte (z.B. für Umzüge, Service usw.).



4 Übersicht der Geräte- und Bedienelemente

Deutsch

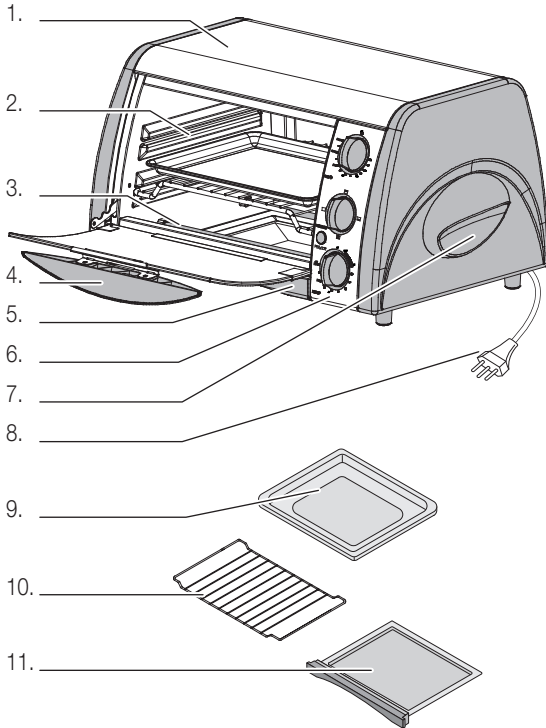

Backofen:

1. Metallgehäuse (während Betrieb heiss)
2. Einschubrillen für Rost
3. Heizstäbe
4. Glas-Klapptüre (während Betrieb heiss) mit Griff
5. Ausziehbare Krümelschublade (siehe auch Pos. 11.)
6. Bedienteil
7. Traggriffe
8. Netzkabel/-stecker

Zubehör:

9. Emailliertes Backblech
10. Rost verchromt
11. Ausziehbare Krümelschublade (siehe auch Pos. 5.)

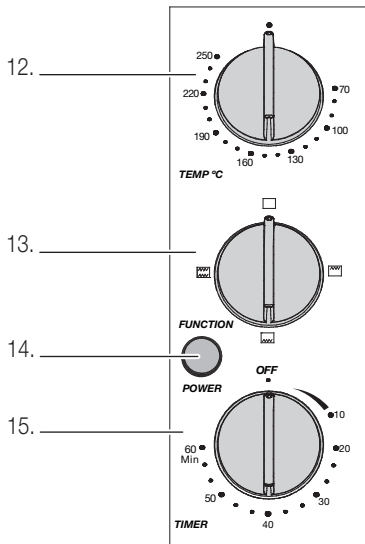

Bedienteil:

12. Temperaturwählregler «TEMP» (100 – 250 °C)
13. Funktionsschalter (Ober- und/oder Unterhitze)
14. Kontrollanzeige «POWER» (leuchtet in eingeschaltetem Zustand)
15. 60-Minuten-Timer mit kombiniertem Ein-/Ausschalter



Vor der ersten Inbetriebnahme

Bitte beachten Sie, dass unsachgemässer Umgang mit Strom tödlich sein kann. Bitte lesen Sie daher die Sicherheitshinweise auf Seite 2 und die nachfolgenden Sicherheitsmassnahmen:

- *Darauf achten, dass Kinder keine Gelegenheit erhalten, mit dem Gerät zu spielen*
- Keine Gegenstände auf das Gerät stellen (Brandgefahr)
- Gerät nicht abdecken (Brandgefahr)
- Während des Betriebs Gerät niemals verrücken (Verbrennungsgefahr)
- Gehäuse und Glastüre werden während des Betriebs sehr heiss: Nicht berühren!
- Gerät nur in trockenen Räumen anwenden
- Die Reinigung darf nur nach Ziehen des Netzsteckers und nach kompletter Abkühlung erfolgen

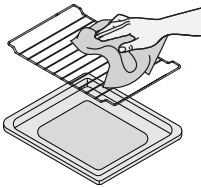

Vor dem ersten Gebrauch Backblech und Rost mit warmem Wasser und etwas Spülmittel gründlich abwaschen.

Um den Neugeruch zu beseitigen, das Gerät ca. 20 Min. aufheizen lassen.

- Temperaturwählregler «**TEMP**» auf 250 °C drehen
- Funktionsschalter auf «**Ober- und Unterhitze**»  stellen
- Timer auf 20 Min. drehen

Die rote Lampe «**POWER**» leuchtet jetzt auf und der Ofen wird während 20 Minuten aufgeheizt. Danach ertönt ein Glockenzeichen und der Ofen wird ausgeschaltet. Achtung, das Gehäuse und die Glastüre werden heiss!

Hinweis:

- Beim ersten Erwärmen kann etwas Rauch aus dem Gerät entweichen. Dies ist technisch bedingt und kein Grund zur Beunruhigung. In diesem Fall ist es empfohlen, für ausreichende Lüftung zu sorgen

Verwendungszweck

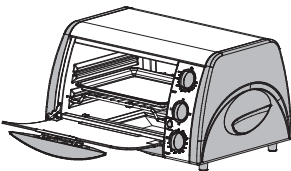

Der Backofen «Helios» ist schnell einsatzbereit bzw. im Nu aufgeheizt und eignet sich zum Backen, Grillieren, Gratinieren, Braten und Toasten. Die Ober- und Unterhitze sind umschaltbar und ermöglichen gleichmässige Back- und Grillergebnisse. En Guete!



Wichtig!

- Das Gerät ist nur für den Gebrauch im Haushalt bestimmt



6 Inbetriebnahme

Deutsch

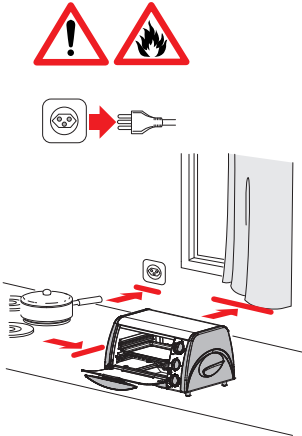

1. Aufstellen

Bei der Wahl des Anwendungsortes müssen folgende Punkte berücksichtigt werden:

– **Netzstecker ziehen**

- Backofen auf eine trockene, stabile und ebene Standfläche und nicht direkt unter eine Steckdose stellen
- Gerät nicht auf empfindlichen Unterlagen (z.B. lackierte Möbel), auf oder unter entflammbare, schmelzbare Vorrichtungen und Küchenvorbauten oder in die Nähe von Vorhängen stellen (Mindestabstand von 70 cm einhalten)
- Gerät nicht abdecken und keine Gegenstände darauf stellen
- Netzkabel nicht über Ecken oder Kanten herunterhängen lassen, nicht einklemmen und nicht auf heiße Oberflächen legen
- Darauf achten, dass Kinder keine Gelegenheit erhalten, mit dem Backofen zu spielen

2. Zusammensetzen

- Krümelschublade ganz einschieben

Wichtig: Backofen **NIE** ohne Krümelschublade betreiben

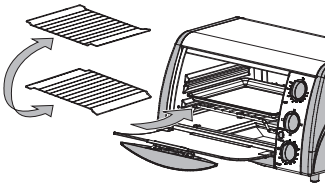
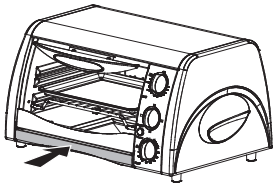

- Rost auf gewünschter Höhe einschieben. Der Rost ist drehbar und beidseitig verwendbar. So stehen 4 verschiedene Back- und Grillhöhen zur Verfügung

3. Anschliessen

- Das Gerät ist durch Einstecken des Netzsteckers in die Steckdose (230 V / 50 Hz) betriebsbereit. Bei Nichtgebrauch immer Netzstecker ziehen

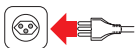



4. Funktionen der Bedienelemente

4.1 Temperaturwählregler

Die gewünschte Temperatur (ca. 100 °C bis 250 °C) kann mit dem **Temperaturwählregler «TEMP»** eingestellt werden

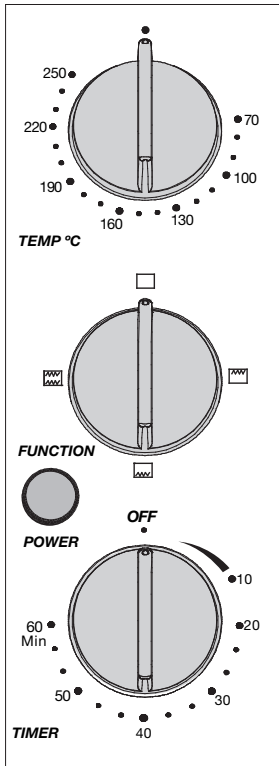

4.2 Funktionsschalter

Mit dem **Funktionsschalter** kann zwischen Ober- und/oder Unterhitze gewählt werden:

OFF = Aus

 = Oberhitze

 = Unterhitze

 = Ober- und Unterhitze

4.3 Timer mit kombiniertem Ein-/Ausschalter

Mit dem **Timer-Drehregler** wird der Ofen eingeschaltet und die gewünschte Back-/Garzeit eingestellt. Ofen wieder ausschalten, indem der Drehregler auf **«OFF»** (=Aus) gedreht wird. Im eingeschalteten Zustand leuchtet die rote Kontrollanzeige **«POWER»** auf.

- Der **Timer** arbeitet mechanisch. Die Uhr wird durch Drehen bis **«60 Min.»** aufgezogen. Danach wieder auf die gewünschte Zeit zurückdrehen
- Die **rote Kontrollanzeige «POWER»** beginnt zu leuchten und ist während des Betriebs an
- Nach Ablauf der eingestellten Zeit ertönt ein Glockenzeichen, die rote Kontrollanzeige erlischt und das Gerät schaltet sich gleichzeitig aus





8 Inbetriebnahme

Deutsch

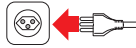

5. Vorheizen

Je nach Rezept muss der Ofen vorgeheizt werden.

- Das Gerät ist durch Einstecken des Netzsteckers betriebsbereit
- **Funktionsschalter auf «Ober- und Unterhitze»**  stellen
- Mit dem **Timer-Drehregler** Vorheizzeit von 10 Minuten wählen





Achtung!

- **Gehäuse und Glasuren werden während des Betriebs sehr heiss: Nicht berühren!**
- **Keine Gegenstände auf das Gerät stellen: Brandgefahr!**

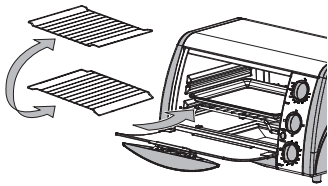
6. Backen und Grillieren



Nach ca. 10 Minuten vorheizen, kann das Back- und Bratgut auf der benötigten Höhe in den Backofen gegeben werden. Da der Rost beidseitig eingeschoben werden kann, stehen 4 verschiedene Back- und Grillhöhen zur Verfügung.

- Mit **Funktionsschalter** Hitzestufe einstellen (,  oder )
- **Timer-Drehregler** bis zum Anschlag aufziehen und dann auf die gewünschte Back-/Garzeit zurückdrehen
- Nach Ablauf der eingestellten Zeit ertönt ein Glockenzeichen, die rote Kontrollanzeige erlischt und das Gerät wird ausgeschaltet



Achtung!

Vorsicht im Umgang mit dem heißen Backblech und Rost. Verwenden Sie immer Topflappen oder einen Handschutz!



7. Nach dem Gebrauch

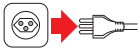

- Nach Ablauf der eingestellten Zeit ertönt ein Glockenzeichen, die rote Kontrollanzeige erlischt und das Gerät schaltet sich gleichzeitig aus
- **Netzstecker ziehen**
- Gerät komplett abkühlen lassen
- Backblech und Rost entnehmen
- Krümel und ähnliche Reste werden auf der Krümelschublade gesammelt und müssen nach jedem Gebrauch entfernt werden: Krümelschublade herausziehen und Krümel entfernen
- Gerät aus hygienischen Gründen nach Beendigung des Back-/Grillbetriebs immer reinigen (schützt auch vor Rauch- und Geruchsemission). Siehe nachfolgendes Kapitel «Reinigung»

Reinigung

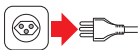

Gehäuse

- Vor jeder Reinigung des Gerätes den Netzstecker ziehen und Gerät komplett abkühlen lassen
- Gerät und Netzkabel niemals ins Wasser tauchen oder unter fließendem Wasser reinigen (Gefahr durch Stromschlag)
- Vermeiden Sie Wasserspritzer auf der Glastüre, solange diese noch heiss ist, da sonst Spannungsrisse auftreten können
- Glastüre und Geräteoberflächen mit einem weichen, leicht feuchten Reinigungstuch/Schwamm reinigen und gut abtrocknen

Zubehörteile

- Backblech und Rost mit einem handelsüblichen Reinigungsmittel reinigen und dann abtrocknen. Backblech und Rost können in den Geschirrspüler gegeben werden
- Krümelschublade herausziehen und Krümel entfernen. Anschließend wieder einschieben. **Nicht in den Geschirrspüler geben!**

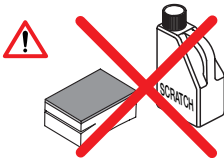

Hinweis:

- Keine scheuernden Reinigungs- oder Reinigungshilfsmittel verwenden



10 Aufbewahrung / Wartung

Deutsch



Aufbewahrung

Bei Nichtgebrauch den Netzstecker ziehen.

Bewahren Sie das Gerät an einem trockenen, staubfreien und für Kinder unzugänglichen Ort auf. Wird das Gerät längere Zeit nicht benützt, sollte es vor übermäßigem Staub, Schmutz oder Feuchtigkeit geschützt werden. Wir empfehlen Ihnen, das Gerät in der Verpackung aufzubewahren.

Wartung

Ausser einer gelegentlichen Funktionskontrolle benötigt der Ofen keine Wartung.

Bei Nichtgebrauch das Gerät ausschalten und den Netzstecker ziehen. Bewahren Sie den Ofen an einem trockenen und für Kinder unzugänglichen Ort auf.





Störungen

11

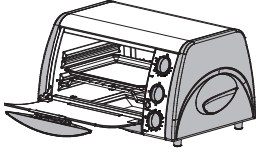
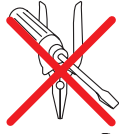

Reparaturen am Gerät dürfen nur durch den MIGROS-Service durchgeführt werden. Durch nicht fachgerechte Reparaturen und nicht verwenden von Original-Ersatzteilen, können Gefahren für den Benutzer entstehen.

Bei unfachgerechten Reparaturen kann keine Haftung für eventuelle Schäden übernommen werden. In diesem Fall erlischt auch der Garantieanspruch.

Deutsch

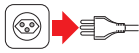

Wichtig: Bei Störungen, defektem Gerät oder Verdacht auf Defekt oder nach einem Sturz sofort Netzstecker ziehen.

Entsorgung



- Ausgediente Geräte können bei einer Verkaufsstelle zur kostenlosen, fachgerechten Entsorgung abgegeben werden
- Geräte mit gefährlichem Defekt sofort entsorgen und sicherstellen, dass sie nicht mehr verwendet werden können
- Geräte nicht mit dem Hauskehricht entsorgen (Umweltschutz!)



12 Technische Daten

Deutsch

Nennspannung		230 Volt / 50 Hz
Nennleistung		1200 Watt
Masse Grundgerät (B x H x T)	– aussen	49 x 23.5 x 31 cm
	– innen	27.5 x 14 x 20 cm
Länge Netzkabel		ca. 0.9 m
Gewicht		4.0 kg
Innenraum		12 Liter
Materialien	– Gehäuse	Metall
	– Klapptüre mit Griff	Glas / Kunststoff
	– Traggriffe	Kunststoff
	– Rost	Metall verchromt
	– Backblech / Krümelschublade	Metall emailliert
Funkentstört		Nach EU-Norm
Zulassung		SEV / TÜV / GS
Produkte Garantie		2 Jahre

Im Interesse der technischen Weiterentwicklung sind Konstruktions- oder Ausführungsänderungen am Gerät vorbehalten.

MIGROS

MIGROS-GENOSSENSCHAFTS-BUND, CH-8031 Zürich



Félicitations!

En achetant ce four, vous venez d'acquérir un appareil de qualité, fabriqué avec soin. Bien entretenu, cet appareil vous rendra de grands services pendant de nombreuses années.

Veuillez lire attentivement ce mode d'emploi avant la première utilisation et bien respecter les consignes de sécurité.

Les personnes n'ayant pas lu ce mode d'emploi ne doivent pas utiliser cet appareil.

Sommaire

	Page		Page
Consignes de sécurité	14	Nettoyage	21
A propos de ce mode d'emploi	15	Rangement / Entretien	22
Déballage	15	Problèmes	23
Eléments de l'appareil et de commande	16	Elimination	23
Fonctionnement	17	Données techniques	24
- Avant la 1ère mise en marche	17		
- Utilisation	17		
- Mise en place	18		
- Assemblage	18		
- Branchement	18		
- Fonction des éléments de commande	19		
- Préchauffage du four	20		
- Cuisson au four et grill	20		
- Après utilisation	21		



14 Consignes de sécurité



Avant de brancher l'appareil au courant électrique veuillez lire attentivement ce mode d'emploi qui contient des consignes de sécurité et de fonctionnement importantes.

- Lire entièrement le mode d'emploi et le conserver pour les futurs utilisateurs
 - **Ne jamais plonger l'appareil, ni le cordon dans l'eau ou autres liquides (risque de décharge électrique)**
 - **Veiller à ce que les enfants ne puissent pas jouer avec l'appareil, conserver celui-ci hors de leur portée**
 - **Utiliser le four hors de portée des enfants**
 - Ne brancher l'appareil qu'à une prise de terre (230 V / 50 Hz) avec une protection de 6 A
 - Débrancher impérativement l'appareil:
 - avant de le déplacer
 - avant chaque nettoyage ou entretien
 - après utilisation
 - Ne faites pas passer le cordon sur des angles ou des arêtes vives et ne le coincez pas, ne le faites pas passer sur des objets chauds, il ne doit pas pendre et doit être protégé de l'huile
 - Contrôler régulièrement le bon état de la fiche et du cordon d'alimentation. Pour éviter tout danger faites remplacer tout cordon endommagé par MIGROS-Service
 - Ne débranchez jamais la fiche, le cordon et l'appareil avec les mains humides ou mouillées; enlevez toujours la fiche de la prise, mais ne tirez jamais sur le cordon
 - Vérifiez que la rallonge que vous utilisez convient à cet appareil (3 pôles avec terre et 1.5 mm² de section); veillez à ce que l'on ne puisse pas se prendre les pieds dans le cordon
 - Ne jamais transporter l'appareil en tirant sur le cordon
 - Nous recommandons de brancher l'appareil à une prise avec disjoncteur différentiel (FI); en cas de doute, demander l'avis d'un spécialiste
 - N'utilisez pas l'appareil:
 - en cas de problème
 - si le cordon est endommagé
 - lorsque celui-ci est tombé ou s'il a été endommagé
- Dans ce cas faites contrôler et réparer l'appareil par MIGROS-Service
- Pour choisir l'emplacement de l'appareil, vous devez respecter les points suivants:

- placez l'appareil sur une surface sèche, plane et stable et pas directement sous une prise de courant; maintenir une distance minimum de 60 cm entre l'appareil et l'évier et le robinet
- ne placez pas l'appareil ni sur ou sous des installations et des éléments de cuisine inflammables ou pouvant fondre, ni à proximité de rideaux; maintenir une distance minimum de 70 cm
- l'appareil et le cordon ne doivent pas se trouver sur une surface chaude ou à proximité d'une flamme; maintenir une distance minimum de 50 cm
- ne couvrez pas l'appareil (risque d'incendie)
- n'utilisez l'appareil que dans des locaux secs
- ne laissez pas pendre le cordon (risque de déboucher!)
- L'appareil n'est destiné qu'à un usage domestique
- Ne déplacez jamais l'appareil lorsqu'il fonctionne (risque de décharge électrique et de brûlures)
- **N'utilisez jamais l'appareil sans la plaque ramasse-miettes**
- **Lorsque l'appareil fonctionne, le four et la porte en verre sont très chauds: ne pas toucher!**
- **Attention lorsque vous manipulez la plaque ou la grille du four, celles-ci sont très chaudes! Utilisez des poignées ou des gants de protection!**
- Ne pas mettre d'objets sur l'appareil (risque d'incendie!)
- Ne laissez jamais l'appareil en fonctionnement sans surveillance
- Laissez le four complètement refroidir avant de le ranger (risque de brûlure)
- N'utilisez l'appareil que dans des locaux secs et pas à l'extérieur
- N'utilisez que des pièces de rechange originales
- Les personnes n'ayant pas pris connaissance de ce mode d'emploi, ainsi que les enfants ou les personnes sous l'influence de médicaments ou de l'alcool ne doivent pas utiliser l'appareil ou uniquement sous surveillance



A propos de ce mode d'emploi

15

Ce mode d'emploi ne peut pas prendre en compte toutes les utilisations possibles. Pour toute information ou tout problème insuffisamment ou non traité dans ce mode d'emploi, veuillez vous adresser à M-Infoline (numéro de téléphone à l'arrière de ce mode d'emploi).

Conservez soigneusement ce mode d'emploi et remettez-le à tout utilisateur éventuel.

Déballage

Français

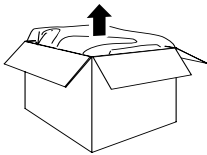

– Sortir le four de son emballage

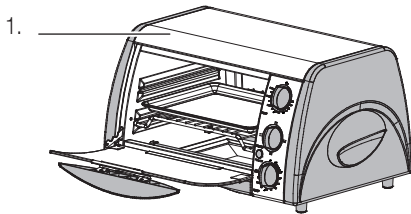

– Veuillez contrôler la présence des pièces suivantes dans l'emballage:

1. four
2. grille
3. plaque de cuisson émaillée
4. Plaque ramasse-miettes amovible

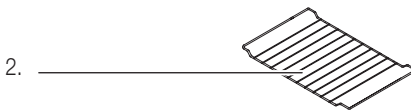

– Nettoyer à fond la plaque de cuisson et la grille

– Contrôler que la tension de réseau (230 V) correspond à celle de l'appareil (voir plaquette)

– Détruire tous les sacs plastiques qui peuvent représenter un jeu dangereux pour les enfants!

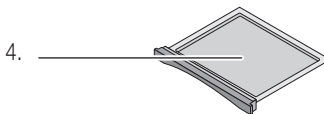
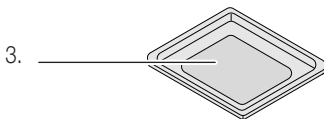

Conseil:

conservez l'emballage pour ranger l'appareil, si vous ne vous en servez pas ou pour des transports éventuels (par ex. déménagement, réparation, etc.).



16 Éléments de l'appareil et de commande

Français

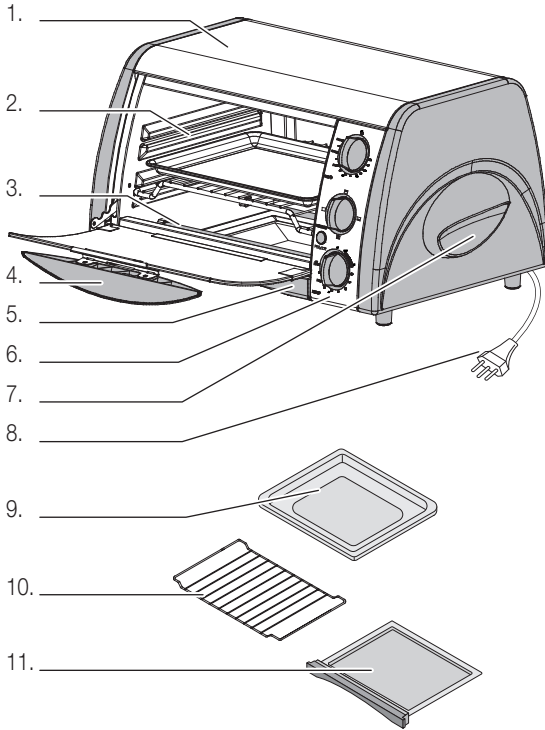

Four:

1. Corps en métal (chaud lorsque l'appareil fonctionne)
2. Rainures pour grille
3. Éléments chauffants
4. Porte en verre basculante (chaude lorsque l'appareil fonctionne) avec poignée
5. Plaque ramasse-miettes amovible (voir aussi point 11.)
6. Éléments de commande
7. Poignées de transport
8. Fiche/cordon d'alimentation

Accessoires:

9. Plaque de cuisson émaillée
10. Grille chromée
11. Plaque ramasse-miettes amovible (voir aussi point 5.)

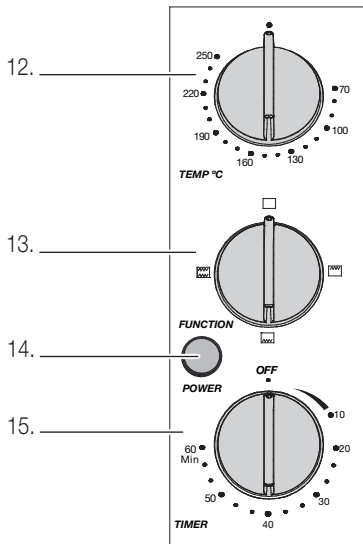

Éléments de commande:

12. Bouton sélecteur de température «**TEMP**» (100 – 250 °C)
13. Interrupteur de mode de fonctionnement (chaleur de sol et/ou de voûte)
14. Témoin lumineux «**POWER**» (s'allume lorsque l'appareil fonctionne)
15. **Minuteur** de 60 minutes avec interrupteur marche/arrêt



Avant la 1ère mise en marche

Faites très attention car une manipulation inadéquate du courant électrique peut être fatale. Veuillez lire attentivement les consignes de sécurité de la page 14 et respecter les règles de sécurité suivantes:

- *veillez à ce que les enfants ne puissent pas jouer avec l'appareil*
- ne rien poser sur l'appareil (risque d'incendie)
- ne pas couvrir l'appareil (risque d'incendie)
- lorsque l'appareil fonctionne ne jamais le déplacer (risque de brûlures)
- lorsque l'appareil fonctionne, le corps de l'appareil et la porte sont très chauds: ne pas toucher!
- n'utilisez l'appareil que dans des locaux secs
- n'effectuez le nettoyage de l'appareil que lorsque celui-ci est débranché et après l'avoir laissé complètement refroidir

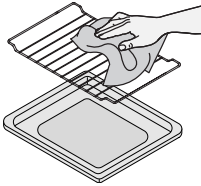

Avant la 1ère mise en marche lavez soigneusement la plaque de cuisson et la grille à l'eau chaude additionnée d'un peu de liquide vaisselle.

Pour enlever l'odeur du neuf, laissez chauffer l'appareil pendant environ 20 minutes.

- Tourner le bouton de sélection de température «TEMP» sur 250 °C
- Placer l'interrupteur de mode de fonctionnement sur «Chaleur de voûte et de sol»
- Régler le minuteur sur 20 minutes

Le témoin lumineux rouge «POWER» s'allume et le four sera chaud après 20 minutes. Lorsque la sonnerie retentit, le four s'éteint. Attention le corps de l'appareil et la porte en verre sont très chauds!

Recommandation:

- lors de la première mise en marche, un peu de fumée peut sortir de l'appareil. Il ne s'agit pas d'un dysfonctionnement, c'est juste une question technique. Dans ce cas il est conseillé de veiller à ce que la pièce soit assez ventilée

Utilisation

Le four «Helios» est très vite prêt à l'emploi, c'est-à-dire chaud, et se révèle parfait pour cuire au four, griller, gratiner et rôtir. La chaleur de voûte et de sol sont commutables, ce qui permet de cuire ou griller les aliments de manière homogène. Bon appétit!

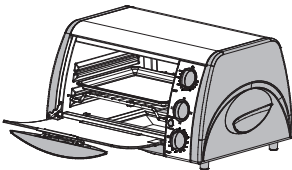

Important!

- L'appareil n'est destiné qu'à un usage domestique



18 Fonctionnement

Français

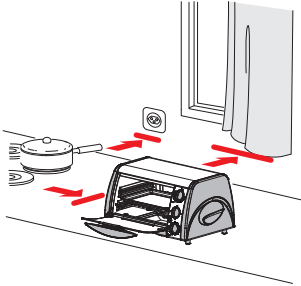
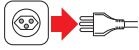

1. Mise en place

Pour choisir l'emplacement de l'appareil, il faut respecter les points suivants:

- **débrancher l'appareil**
- placer le four sur une surface sèche, stable et plane et pas directement sous une prise de courant
- ne placez pas l'appareil sur des surfaces délicates (ex. meubles laqués) ni sur ou sous des installations et des éléments de cuisine inflammables ou pouvant fondre, ni à proximité de rideaux (maintenir une distance minimum de 70 cm)
- ne pas couvrir l'appareil et ne pas poser d'objets dessus
- ne faites pas passer le cordon sur des angles, des arêtes vives ou des surfaces chaudes et ne le coincez pas
- veillez à ce que les enfants ne puissent pas jouer avec l'appareil

2. Assemblage

- Bien enfiler la plaque ramasse-miettes

Important: NE JAMAIS utiliser le four sans sa plaque ramasse-miettes

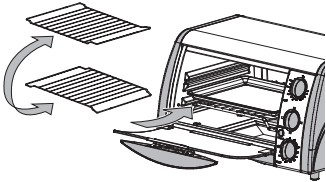
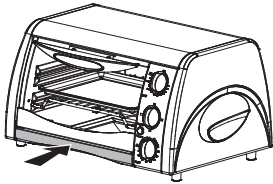

- Insérer la grille à la hauteur désirée. La grille est réversible et peut être utilisée des deux côtés, vous disposez de quatre hauteurs pour cuire et griller

3. Branchement

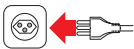

- Une fois branché (230 V / 50 Hz), l'appareil est prêt à l'emploi. En cas de non utilisation, il faut toujours débrancher l'appareil



4. Fonction des éléments de commande

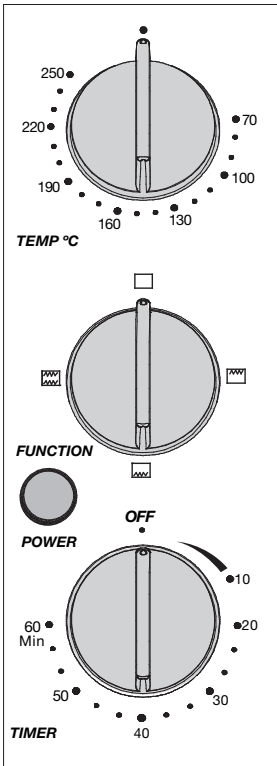

4.1 Bouton sélecteur de température

La température désirée (env. de 100 °C à 250 °C) se règle à l'aide du sélecteur de température «TEMP»



4.2 Interrupteur de mode de fonctionnement

Avec l'interrupteur de mode de fonctionnement on peut choisir entre la chaleur de voûte et/ou de sol:

- OFF = chaleur éteinte
-  = chaleur de voûte
-  = chaleur de sol
-  = chaleur de voûte et de sol

4.3 Interrupteur marche/arrêt et minuteur

A l'aide du régulateur rotatif du minuteur on allume le four et on règle le temps de cuisson/rôtir désiré. En plaçant le régulateur rotatif sur «OFF» (=éteint), le four s'arrête de chauffer. Lorsque le four est allumé, le témoin lumineux rouge «POWER» s'allume.

- Le minuteur fonctionne mécaniquement. On le remonte jusqu'à «60 min.». Ensuite on le retourne sur le temps désiré
- Le témoin lumineux rouge «POWER» s'allume et le reste tout le temps que l'appareil fonctionne
- Une fois le temps de cuisson écoulé la sonnerie retentit, le témoin lumineux s'éteint ainsi que l'appareil





20 Fonctionnement

Français

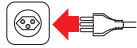

5. Préchauffer

Selon les recettes, le four doit être préchauffé.

- L'appareil est prêt à l'emploi dès qu'il est branché
- Placer l'**interrupteur de mode de fonctionnement** sur «Chaleur de voûte et de sol»
- Pour préchauffer le four, sélectionner 10 minutes à l'aide du **régulateur rotatif du minuteur**

Attention:

- lorsque l'appareil fonctionne, le corps de l'appareil et la porte sont très chauds: ne pas toucher!
- ne rien poser sur l'appareil: risque d'incendie!



6. Cuisson au four et grill

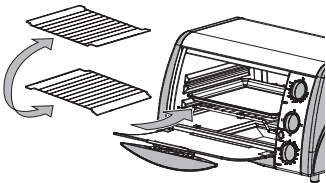

Après environ 10 minutes de préchauffage, placer les aliments à cuire/rôtir à la bonne hauteur dans le four. La grille est reversible et peut être utilisée des deux côtés; la placer à la hauteur désirée: vous disposez ainsi de 4 hauteurs pour cuire et griller.

- Sélectionner la source de chaleur (, ou) à l'aide de l'**interrupteur de mode de fonctionnement**
- Tourner le **minuteur** à fond et le retourner jusqu'au temps de cuisson désiré
- Une fois le temps de cuisson écoulé la sonnerie retentit, le témoin lumineux s'éteint ainsi que l'appareil



Attention!

Manipulez grille et plaque avec précaution (chaudes). Utilisez toujours une poignée ou un gant de protection!



7. Après utilisation

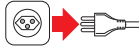

- Une fois le temps de cuisson écoulé, la sonnerie retentit, le témoin lumineux rouge et le four s'éteignent
- **Débrancher l'appareil**
- Laisser complètement refroidir l'appareil
- Enlever la plaque de cuisson et la grille
- Les miettes et les résidus tombent dans la plaque qui doit être nettoyée après chaque utilisation: retirer la plaque ramasse-miettes et éliminer miettes et résidus
- Pour des raisons d'hygiène, il faut toujours nettoyer le four après avoir cuit ou grillé les aliments (évite l'émission d'odeurs et de fumée). Voir chapitre suivant «Nettoyage»

Nettoyage

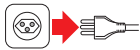

Corps de l'appareil

- Avant chaque nettoyage de l'appareil, vous devez le débrancher et le laisser complètement refroidir
- Ne jamais plonger l'appareil, ni le cordon dans l'eau, ne jamais le laver sous l'eau courante (risque de décharge électrique)
- Evitez les éclaboussures d'eau sur la porte en verre encore chaude, car le verre pourrait se fendiller
- Nettoyer la porte en verre et les surfaces de l'appareil avec un chiffon/éponge doux, légèrement humides et bien sécher

Accessoires

- Nettoyer la plaque de cuisson et la grille avec un détergent courant et bien les sécher, celles-ci peuvent être lavées en lave-vaisselle
- Retirer la plaque ramasse-miettes et éliminer les miettes et résidus. Puis la remettre en place. **Ne pas laver en lave-vaisselle!**



Attention:

- ne pas utiliser d'objets ni de produits abrasifs pour nettoyer l'appareil



22 Rangement / Entretien



Rangement

En cas de non utilisation, débrancher l'appareil.

Conserver l'appareil en lieu sec et à l'abri de la poussière, hors de portée des enfants. En cas de non utilisation prolongée, protéger l'appareil de la poussière, saleté et humidité. Il est recommandé de le conserver dans son emballage d'origine.

Français

Entretien

A part un contrôle régulier de son bon fonctionnement, le four ne nécessite aucun entretien.

En cas de non utilisation, éteindre et débrancher l'appareil. Conserver l'appareil dans un endroit sec et hors de portée des enfants.





Problèmes

23

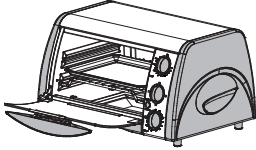
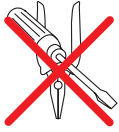

L'appareil ne doit être réparé que par MIGROS-Service. Des réparations effectuées par des non professionnels et le non emploi de pièces de rechange originales, peuvent représenter de graves dangers pour l'utilisateur.

Toute responsabilité est déclinée en cas de dommages éventuels faisant suite à une réparation non conforme et dans ce cas, la garantie s'arrête.

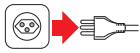

Important: en cas de dommage, de défaut ou de risque de dommage suite à une chute de l'appareil, débrancher immédiatement la prise du courant.

Français

Elimination



- Tout appareil hors d'usage peut être éliminé gratuitement dans un point de vente pour une élimination conforme
- Éliminez tout appareil défectueux et assurez-vous qu'il ne puisse plus être utilisé
- Ne pas le jeter dans les ordures ménagères (protection de l'environnement!)



24 Données techniques

Tension nominale		230 V / 50 Hz
Puissance nominale		1200 Watts
Dimensions de l'appareil	– externes	49 x 23.5 x 31 cm
(l x h x p)	– internes	27.5 x 14 x 20 cm
Longueur du cordon		env. 0.9 m
Poids		4.0 kg
Contenance		12 litres
Matériaux	– corps de l'appareil	métal
	– porte basculante avec poignée	verre / plastique
	– poignées de transport	plastique
	– grille	métal chromé
	– plaque de cuisson /ramasse-miettes	métal émaillé
Antiparasité		selon normes UE
Homologation		SEV / TÜV / GS
Garantie du produit		2 ans

Français

Sous réserve de modifications de construction et de fabrication de l'appareil dans l'intérêt du progrès technique.

MIGROS

FÉDÉRATION DES COOPÉRATIVES MIGROS, CH-8031 Zurich



Congratulazioni!

Acquistando questo forno Lei si é garantito un prodotto di qualità, fabbricato con estrema cura. Con una manutenzione adeguata, l'apparecchio le garantirà per anni delle ottime prestazioni.

Prima della messa in funzione iniziale, La preghiamo comunque di leggere attentamente le seguenti istruzioni d'uso e soprattutto di osservare in modo preciso le avvertenze di sicurezza.

Le persone che non conoscono a fondo queste istruzioni d'uso, non possono utilizzare l'apparecchio.

Indice

	Pagina		Pagina
Avvertenze di sicurezza	26	Pulizia	33
A proposito di queste istruzioni d'uso	27	Custodia / Manutenzione	34
Disimballaggio	27	Guasti	35
Elenco delle parti e degli elementi di comando	28	Smaltimento	35
Messa in funzione	29	Dati tecnici	36
– Prima della messa in funzione iniziale	29		
– Impiego	29		
– Collocazione	30		
– Assemblaggio	30		
– Allacciamento	30		
– Funzioni degli elementi di comando	31		
– Preriscaldare il forno	32		
– Cuocere e grigliare	32		
– Dopo l'uso	33		



Prima di allacciare l'apparecchio alla corrente elettrica, leggere attentamente le presenti istruzioni che contengono importanti avvertenze di sicurezza e di messa in funzione.

- Leggere completamente le presenti istruzioni d'uso e conservarle per eventuali utenti futuri
- **Non immergere mai l'apparecchio e il cavo di alimentazione nell'acqua o in altri liquidi (pericolo di scossa elettrica)**
- **Badare che i bambini non abbiano la possibilità di giocare con l'apparecchio. Conservare fuori dalla portata dei bambini**
- **Utilizzare il forno solo fuori dalla portata dei bambini**
- L'apparecchio può essere allacciato soltanto a una presa di corrente con messa a terra (230 V / 50 Hz) con una protezione minima di 6 A
- Estrarre assolutamente la spina dalla presa di corrente:
 - prima di spostare l'apparecchio
 - prima della pulizia o della manutenzione
 - dopo l'uso
- Non lasciar pendere il cavo su angoli o spigoli, non incastrarlo. Non far passare né far pendere il cavo sopra oggetti roventi; proteggerlo dall'olio
- Controllare regolarmente che il cavo non sia danneggiato. Per evitare rischi, far sostituire immediatamente il cavo difettoso soltanto presso MIGROS-Service
- Non toccare mai la spina/il cavo e l'apparecchio con mani umide o bagnate; estrarre sempre la spina senza tirare il cavo
- Qualora servisse una prolunga, accertarsi che sia adatta all'apparecchio (3 poli con terra e un filo di 1.5 mm² di sezione). Badare che nessuno inciampi nel cavo
- Non trasportare mai l'apparecchio tirandolo per il cavo
- Raccomandiamo di allacciare l'apparecchio ad una presa con interruttore differenziale (FI); in caso di dubbio, richiedere l'intervento dello specialista
- Non utilizzare l'apparecchio in caso di:
 - guasto
 - cavo danneggiato
 - caduta dell'apparecchio o presenza di danni di altro tipo

In questi casi far controllare e riparare immediatamente l'apparecchio presso MIGROS-Service

- Per scegliere il luogo di collocazione attenersi ai seguenti punti:
 - Collocare l'apparecchio su una superficie asciutta, stabile e piana, non direttamente sotto una presa di corrente; mantenere una distanza minima di 60 cm dal lavandino e dal rubinetto
 - Non mettere il forno sopra o sotto dispositivi e mobiletti di cucina infiammabili, deformabili oppure nelle vicinanze di tendaggi. Mantenere una distanza minima di 70 cm
 - Non collocare l'apparecchio e il cavo su superfici calde o nelle vicinanze di fiamme libere; tenere una distanza minima di 50 cm
 - non coprire l'apparecchio (pericolo d'incendio)
 - utilizzare l'apparecchio solo in locali asciutti
 - non lasciar pendere il cavo (rischio di inciampare!)
- L'apparecchio è destinato ad uso esclusivamente privato
- Non spostare mai l'apparecchio durante l'uso (pericolo di scossa elettrica e di ustioni)
- **Non utilizzare mai l'apparecchio senza il vasoio raccogli-briciole**
- **Durante l'uso l'apparecchio e la porta del forno in vetro sono molto caldi: non toccare!**
- **Attenzione nel maneggiare la placca da forno e la griglia: sono caldissime. Utilizzare sempre le presine o i guanti da cucina!**
- Non mettere oggetti sull'apparecchio (pericolo di incendio!)
- Non lasciare mai l'apparecchio incustodito mentre è in funzione
- Prima di riporre l'apparecchio, lasciarlo raffreddare completamente (pericolo di ustioni)
- Utilizzare l'apparecchio soltanto in locali asciutti e non all'aperto
- Utilizzare soltanto pezzi di ricambio originali
- Persone che non conoscono le presenti istruzioni d'uso, nonché bambini o persone sotto l'influsso di alcol o di medicinali non sono autorizzati ad utilizzare l'apparecchio, o possono farlo soltanto sotto sorveglianza



A proposito di queste istruzioni d'uso

27

Queste istruzioni d'uso non possono tener conto di ogni possibile impiego. Per ulteriori informazioni oppure in caso di problemi non trattati o trattati in modo insufficiente nelle presenti istruzioni, rivolgersi alla M-Infoline (numero telefonico sul retro delle presenti istruzioni d'uso).

Conservi accuratamente queste istruzioni d'uso e le consegni comunque ad ogni eventuale altro utente.

Disimballaggio

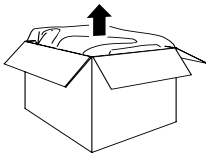

– Togliere il forno dall'imballaggio

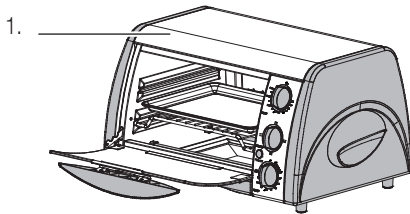

– Dopo il disimballaggio controllare che i seguenti pezzi siano disponibili:

1. Forno
2. Griglia
3. Placca da forno smaltata
4. Vassoio raccogli-briciole estraibile

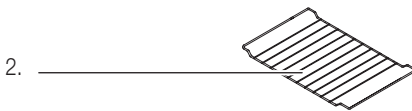

– Pulire a fondo la placca e la griglia

– **Controllare che la tensione di rete (230 V)** corrisponda a quella dell'apparecchio (vedi targhetta)

– **Distruggere eventuali sacchetti di plastica**, poiché potrebbero diventare un giocattolo pericoloso per i bambini!

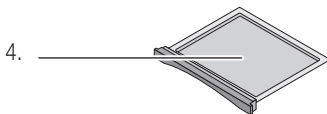
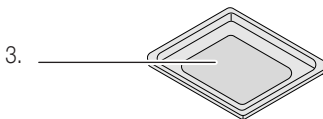

Consiglio:

Conservare l'imballaggio dell'apparecchio, in cui riporre eventualmente il forno in caso di mancato uso, o utilizzarlo per eventuali futuri trasporti (ad es. traslochi, riparazioni, ecc.).



28 Elenco delle parti e degli elementi di comando

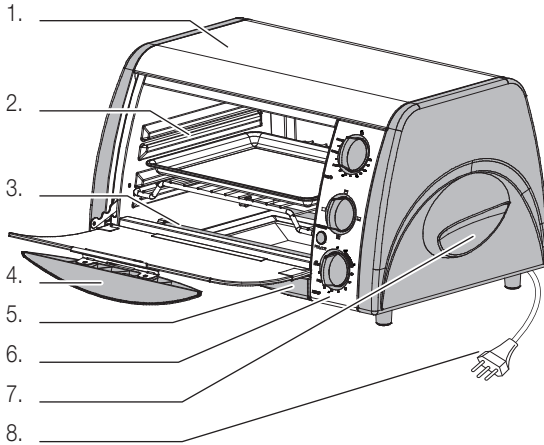

Apparecchio:

1. Corpo dell'apparecchio in metallo (diventa molto caldo durante l'uso)
2. Scanalatura per la griglia
3. Corpi riscaldanti
4. Porta ribaltabile in vetro (è molto calda quando il forno è in funzione) con maniglia
5. Vassoio raccogli-briciole estraibile (vedi anche pos. 11.)
6. Elementi di comando
7. Impugnature per il trasporto
8. Spina e cavo di alimentazione

Italiano

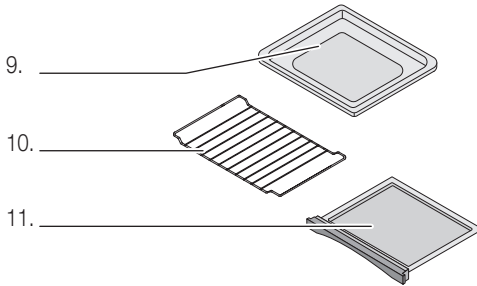

Accessori:

9. Placca da forno smaltata
10. Griglia cromata
11. Vassoio raccogli-briciole estraibile (vedi anche pos. 5.)

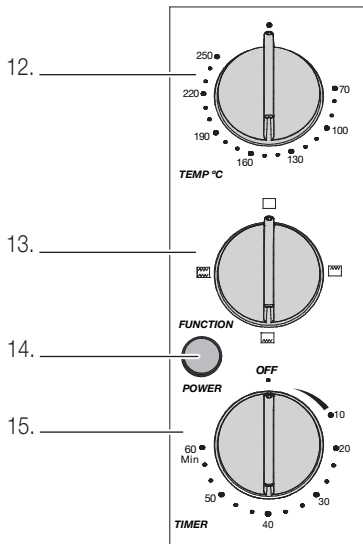

Elementi di comando:

12. Selettore della temperatura «TEMP» (100 – 250 °C)
13. Interruttore di funzionamento (calore inferiore e/o superiore)
14. Spia di controllo «POWER» (si illumina quando l'apparecchio è acceso)
15. **Timer** di 60 minuti con interruttore acceso/spento integrato



Prima della messa in funzione iniziale

Prestare la massima attenzione poiché un approccio inadeguato alla corrente elettrica può essere fatale. Si prega quindi di leggere le avvertenze di sicurezza a pag. 26 e le seguenti misure di sicurezza:

- *Badare che i bambini non abbiano la possibilità di giocare con l'apparecchio*
- Non mettere oggetti sull'apparecchio: pericolo d'incendio
- Non coprire l'apparecchio (pericolo d'incendio)
- Non spostare mai l'apparecchio quando è in funzione (pericolo di ustioni)
- L'apparecchio e la porta in vetro sono molto calde durante il funzionamento: non toccare!
- Utilizzare il forno soltanto in locali asciutti
- Eseguire la pulizia soltanto dopo aver estratto la spina dalla presa di corrente e aver lasciato raffreddare completamente l'apparecchio

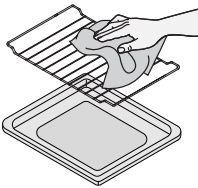

Prima della messa in funzione iniziale lavare a fondo con acqua calda e un po' di detersivo la placca da forno e la griglia.

Per eliminare l'odore di nuovo, far riscaldare l'apparecchio per ca. 20 min.

- Mettere il **selettore della temperatura «TEMP»** a 250 °C
- Posizionare l'**interruttore di funzionamento su «calore superiore e inferiore»**
- Selezionare 20 min. col **timer**

La spia rossa «**POWER**» si illumina e il forno si riscalda per 20 minuti; dopo di che l'apparecchio emette un segnale sonoro e il forno si spegne. Attenzione: l'apparecchio e la porta in vetro sono molto caldi!

Nota:

- Durante la prima messa in funzione, l'apparecchio può emettere un po' di fumo. Si tratta di un fattore tecnico, che non deve destare preoccupazione. In questo caso è raccomandabile provvedere a un sufficiente ricambio d'aria

Impiego

Il forno «Helios» è pronto all'uso in un baleno ed è indicato per cuocere, grigliare, gratinare, arrostitire e tostare. Il calore superiore e inferiore è commutabile, ciò che permette di ottenere una cottura e una grigliatura molto regolari. Buon appetito!

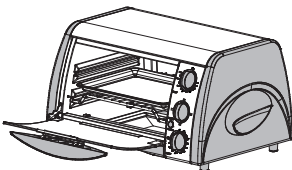

Importante!

- L'apparecchio è destinato esclusivamente ad uso privato



30 Messa in funzione

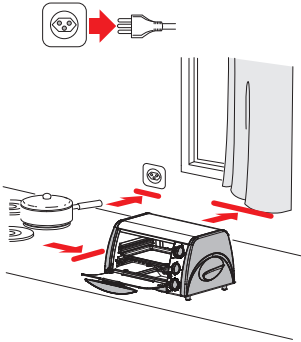

1. Collocazione

Nella scelta del luogo di collocazione, attenersi ai seguenti punti:

- **Estrarre la spina dalla presa di corrente**
- Collocare il forno su una superficie di appoggio asciutta, stabile e piana, non direttamente sotto una presa di corrente
- Non mettere il forno su superfici delicate (ad es. mobili laccati), sopra o sotto dispositivi e mobiletti da cucina infiammabili, deformabili oppure nelle vicinanze di tendaggi (mantenere una distanza minima di 70 cm)
- Non coprire l'apparecchio né mettervi sopra oggetti di alcun tipo
- Non lasciar pendere il cavo su angoli e spigoli taglienti, non incastrarlo né farlo passare su superfici roventi
- Badare che i bambini non abbiano la possibilità di giocare col forno

Italiano

2. Assemblaggio

- Inserire completamente il vassoio raccogli-briciole

Importante: non utilizzare **MAI** il forno senza vassoio raccogli-briciole

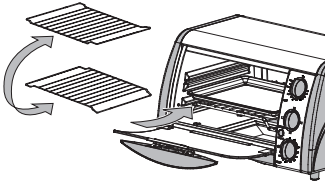
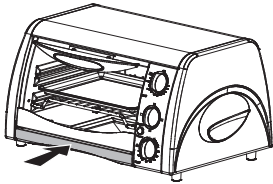

- Inserire la griglia all'altezza desiderata. La griglia è reversibile, può essere utilizzata da entrambe le parti; mettere la griglia all'altezza desiderata: sono disponibili 4 diverse altezze per cuocere e grigliare

3. Allacciamento alla corrente elettrica

- L'apparecchio è pronto all'uso inserendo la spina nella presa di corrente (230 V / 50 Hz). Quando il forno non è in funzione, togliere sempre la spina dalla presa di corrente

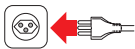



4. Funzioni degli elementi di comando

4.1 Selettore della temperatura

Col **selettore di temperatura «TEMP»** è possibile regolare la temperatura desiderata (da ca. 100 °C fino a 250 °C)

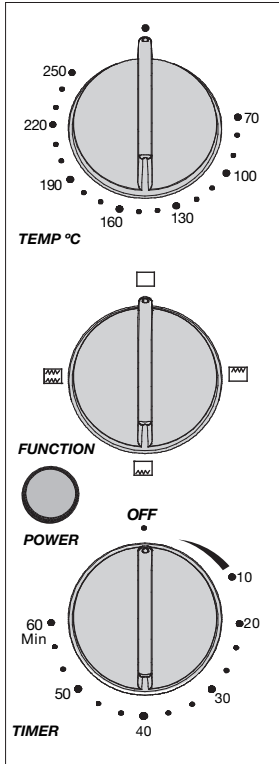

4.2 Interruttore di funzionamento

Con l'**interruttore di funzionamento** è possibile scegliere tra calore superiore e/o inferiore:

OFF = corpi riscaldanti spenti

 = calore superiore

 = calore inferiore

 = calore superiore e inferiore

4.3 Interruttore acceso/spento e timer

Con la **manopola del timer** il forno viene acceso e viene selezionato il tempo di cottura desiderato. Il forno si spegne girando la manopola su «**OFF**» (=spento). Quando il forno è acceso, la spia di controllo rossa «**POWER**» si illumina.

- Il **timer** si attiva in modo meccanico. Girare l'orologio fino a «**60 min.**», quindi ritornare al tempo di cottura desiderato
- La **spia di controllo rossa «POWER»** si illumina e resta tale per tutto il periodo di funzionamento
- Decorso il tempo di cottura, il forno emette un segnale sonoro, la spia di controllo rossa si spegne e con essa l'apparecchio

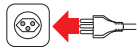

5. Preriscaldare

A seconda della ricetta da eseguire, è necessario preriscaldare il forno.

- L'apparecchio è pronto all'uso inserendo la spina nella presa di corrente
- Posizionare l'interruttore di funzionamento su «calore superiore e inferiore»
- Con la manopola del timer selezionare 10 minuti per il preriscaldamento

Attenzione!

- L'apparecchio e la porta in vetro sono molto calde durante il funzionamento: non toccare!
- Non mettere oggetti sull'apparecchio: pericolo d'incendio



Italiano

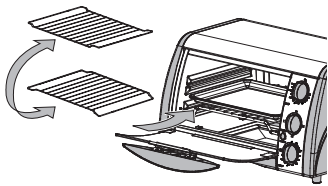

6. Cuocere e grigliare

Dopo ca. 10 minuti di preriscaldamento, è possibile mettere l'alimento da cuocere o da grigliare all'altezza desiderata. La griglia è reversibile, può essere utilizzata da entrambe le parti; sono infatti disponibili 4 diverse altezze per cuocere e grigliare.

- Con l'interruttore di funzionamento impostare la fonte di calore (, o)
- Azionare il timer fino alla battuta d'arresto; tornando indietro, impostare il tempo di cottura desiderato
- Decorso il tempo previsto, il forno emette un segnale sonoro, la spia di controllo rossa si spegne e l'apparecchio si disattiva



Attenzione!

Prestare grande attenzione nel maneggiare la placca da forno e la griglia. Utilizzare sempre le presine o gli appositi guanti da cucina!



7. Dopo l'uso

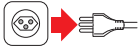

- Decorso il tempo prestabilito, l'apparecchio emette un segnale sonoro, la spia di controllo rossa si spegne e contemporaneamente si spegne anche il forno
- **Estrarre la spina dalla presa di corrente**
- Lasciar raffreddare completamente l'apparecchio
- Togliere la placca da forno e la griglia
- Le briciole e i residui di cibo vengono raccolti nel vassoio raccogli-briciole e devono essere eliminati dopo ogni uso: estrarre il vassoio raccogli-briciole e pulire da briciole e residui
- Per motivi igienici pulire sempre l'apparecchio dopo aver terminato di cucinare/grigliare (si evitano in questo modo emissioni di fumo e di cattivi odori). Vedi capitolo successivo «Pulizia»

Pulizia

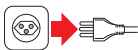

Corpo dell'apparecchio

- Prima di ogni pulizia, estrarre la spina dalla presa di corrente e lasciar raffreddare completamente l'apparecchio
- Non immergere mai il forno e il cavo di alimentazione nell'acqua né pulirlo sotto l'acqua corrente (pericolo di scossa elettrica)
- Evitare spruzzi d'acqua sulla porta in vetro finché è molto calda, perché potrebbero prodursi delle crepe
- Pulire la porta in vetro e le superfici dell'apparecchio con un panno/una spugna morbidi, leggermente umidi, quindi asciugare bene

Accessori

- Pulire la placca da forno e la griglia con un comune prodotto per la pulizia, quindi asciugare. E' possibile lavare la placca da forno e la griglia in lavastoviglie
- Estrarre il vassoio raccogli-briciole ed eliminare le briciol.e. Reinsere il vassoio. **Non mettere in lavastoviglie!**

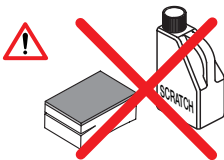

Attenzione:

- Non utilizzare oggetti per la pulizia né prodotti detergenti abrasivi



34 Custodia / Manutenzione



Custodia

In caso di mancato uso, estrarre la spina.

Conservare l'apparecchio in un luogo asciutto e privo di polvere, fuori dalla portata dei bambini. In caso di mancato uso per un lungo periodo proteggere l'apparecchio da polvere, sporcizia e umidità. E' consigliabile conservarlo nell'imballaggio originale.

Manutenzione

Eccetto un controllo periodico delle funzioni, il forno non necessita di una manutenzione specifica.

In caso di mancato uso spegnere l'apparecchio e estrarre la spina dalla presa di corrente.

Conservare il forno in un luogo asciutto e fuori dalla portata dei bambini.





Guasti

35

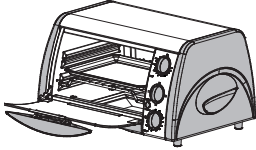
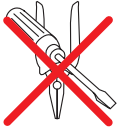

Le riparazioni dell'apparecchio possono essere eseguite solo presso MIGROS-Service. Le riparazioni effettuate da personale non specializzato, e il non utilizzo di pezzi di ricambio originali, possono essere fonte di pericolo per l'utente.

In caso di riparazioni non effettuate a regola d'arte non viene assunta alcuna responsabilità per eventuali danni; decade inoltre il diritto alla garanzia.

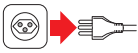

Importante: in caso di guasto, di apparecchio difettoso e di sospetto di guasto in seguito a una caduta, estrarre immediatamente la spina dalla presa di corrente.

Italiano

Smaltimento



- Consegnare gratuitamente gli apparecchi non più in uso presso un punto vendita per permettere uno smaltimento adeguato
- Smaltire immediatamente gli apparecchi con un guasto pericoloso e assicurarsi che non possano più essere utilizzati
- Non gettare gli apparecchi tra i rifiuti domestici (tutela dell'ambiente!)



36 Dati tecnici

Tensione nominale		230 Volt / 50 Hz
Potenza nominale		1200 Watt
Volume dell'apparecchio di base	– esterno	49 x 23.5 x 31 cm
(larghezza x altezza x profondità)	– interno	27.5 x 14 x 20 cm
Lunghezza del cavo		ca. 0.9 m
Peso		4.0 kg
Capienza		12 litri
Materiali	– corpo dell'apparecchio	metallo
	– porta ribaltabile con impugnatura	vetro / plastica
	– impugnature per il trasporto	plastica
	– griglia	metallo cromato
	– placca da forno / vassoio raccogli-briciole	metallo smaltato
Deparassitato		conforme alle norme UE
Omologazione		SEV / TÜV / GS
Garanzia del prodotto		2 anni

Italiano

Con riserva di modifiche di costruzione e di esecuzione dell'apparecchio dovute al progresso tecnico.

MIGROS

FEDERAZIONE DELLE COOPERATIVE MIGROS, CH-8031 Zurigo





Garantie / Garantie / Garanzia



2 JAHRE GARANTIE
2 ANS DE GARANTIE
2 ANNI DI GARANZIA

Die MIGROS übernimmt während zwei Jahren seit Kaufabschluss die Garantie für Mängelfreiheit und Funktionsfähigkeit des von Ihnen erworbenen Gegenstandes.

Die MIGROS kann die Garantieleistung wahlweise durch kostenlose Reparatur, gleichwertigen Ersatz oder durch Rückerstattung des Kaufpreises erbringen. Weitere Ansprüche sind ausgeschlossen.

Nicht unter die Garantie fallen normale Abnutzung sowie die Folgen unsachgemässer Behandlung oder Beschädigung durch den Käufer oder Drittpersonen sowie Mängel, die auf äussere Umstände zurückzuführen sind. Die Garantieverpflichtung erlischt bei Reparaturen durch nicht MIGROS-autorisierte Servicestellen. Garantieschein oder Kaufnachweis (Kassabon, Rechnung) bitte sorgfältig aufbewahren. Bei Fehlen desselben wird jeder Garantieanspruch hinfällig.

MIGROS garantit, pour la durée de deux ans à partir de la date d'achat, le fonctionnement correct de l'objet acquis et son absence de défauts.

MIGROS peut choisir la modalité d'exécution de la prestation de garantie entre la réparation gratuite, le remplacement par un produit équivalent ou le remboursement du prix payé. Toutes les autres prétentions sont exclues.

La garantie n'inclut pas l'usure normale, ni les conséquences d'un traitement non approprié, ni l'endommagement par l'acheteur ou un tiers, ni les défauts dus à des circonstances extérieures.

La garantie n'est valable que si les réparations ont exclusivement été effectuées par le service après-vente MIGROS ou par les services autorisés par MIGROS.

Nous vous prions de bien vouloir conserver soigneusement le certificat de garantie ou le justificatif de l'achat (quittance, facture). Sans celui-ci aucune réclamation ne sera admise.

La MIGROS si assume per due anni, a partire dalla data d'acquisto, la garanzia per il funzionamento efficiente e l'assenza di difetti dell'oggetto in suo possesso.

La MIGROS può scegliere se eseguire la prestazione di garanzia attraverso la riparazione gratuita, la sostituzione del prodotto con uno di uguale valore o il rimborso del prezzo d'acquisto dello stesso. Ogni altra pretesa è esclusa.

Non sono compresi nella garanzia i guasti dovuti a normale usura, uso inadeguato o danni provocati dal proprietario o da terze persone, oppure derivanti da cause esterne.

L'obbligo di garanzia è valido soltanto all'esplicita condizione, che si ricorra unicamente al servizio dopo vendita MIGROS o ai servizi autorizzati.

Per favore conservi il certificato di garanzia oppure il giustificativo d'acquisto (scontrino, fattura). Con la sua perdita si estingue ogni diritto di garanzia.

MIGROS Service

Reparatur- oder pflegebedürftige Geräte werden in jeder Verkaufsstelle entgegengenommen.

Les articles nécessitant un service d'entretien ou une réparation sont repris à chaque point de vente.

Gli articoli che necessitano un servizio manutenzione o una riparazione possono essere depositati in ogni punto vendita.



M-INFOLINE
0848 84 0848
www.migros.ch

Haben Sie weitere Fragen? Die M-Infoline hilft Ihnen gerne weiter unter der Tel.-Nr.: 0848 84 0848 von Montag bis Freitag 08.00 – 18.30 Uhr
(8 Rp./Min. von 08.00 – 17.00 Uhr,
4 Rp./Min. von 17.00 – 18.30 Uhr).
E-Mail: m-infoline@mgb.ch

Vous avez des questions? M-Infoline est là pour vous aider: 0848 84 0848 du lundi au vendredi de 8 h à 18 h 30
(8 cts/min. de 8 h à 17 h,
4 cts/min. de 17 h à 18 h 30).
E-Mail: m-infoline@mgb.ch

Avete altre domande? L'M-Infoline rimane volentieri a vostra disposizione per ulteriori informazioni: 0848 84 0848 dal lunedì al venerdì dalle 8.00 alle 18.30
(8 cent./min. dalle 8.00 alle 17.00,
4 cent./min. dalle 17.00 alle 18.30).
E-Mail: m-infoline@mgb.ch