

- ⓓ Bedienungsanleitung
- ⓖⓔ Instruction manual
- ⓕ Mode d`emploi
- ⓔ Instrucciones de uso
- ⓗ Istruzioni per l`uso
- ⓃⓕⓁ Gebruiksaanwijzing

- Ⓟ Instrukcja obsługi
- Ⓟ Instruções de uso
- ⓓⓕⓔ Betjeningsvejledning
- Ⓢ Bruksanvisning
- ⓕⓗⓃ N käyttöohje
- ⓕⓗⓈ Руководство по эксплуатации

FMH 6180



ⓓ	Bedienungsanleitung	4
ⓖⓔ	Instruction manual	8
ⓕ	Mode d`emploi	12
ⓔ	Instrucciones de uso	16
ⓗ	Istruzioni per l`uso	20
ⓃⓕⓁ	Gebruiksaanwijzing	24
Ⓟ	Instrukcja obsługi	28
Ⓟ	Instruções de uso	32
ⓓⓕⓔ	Betjeningsvejledning	36
Ⓢ	Bruksanvisning	40
ⓕⓗⓃ	N käyttöohje	44
ⓕⓗⓈ	Руководство по эксплуатации	48

aircoustic
BY VIVANCO

Vivanco GmbH
Ewige Weide 15
D-22926 Ahrensburg/Germany
Fax +49(0)41 02 / 231 - 160
www.vivanco.com
www.aircoustic.com

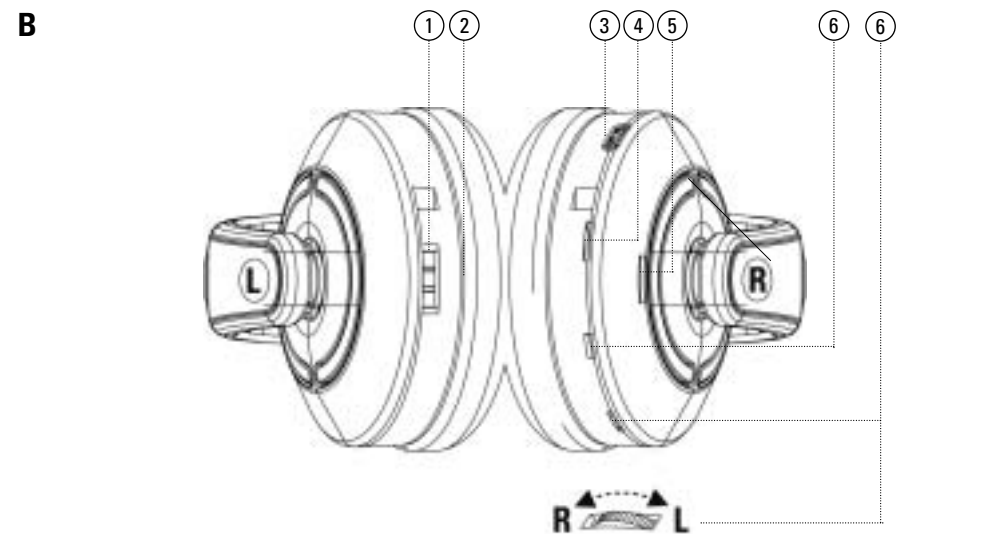
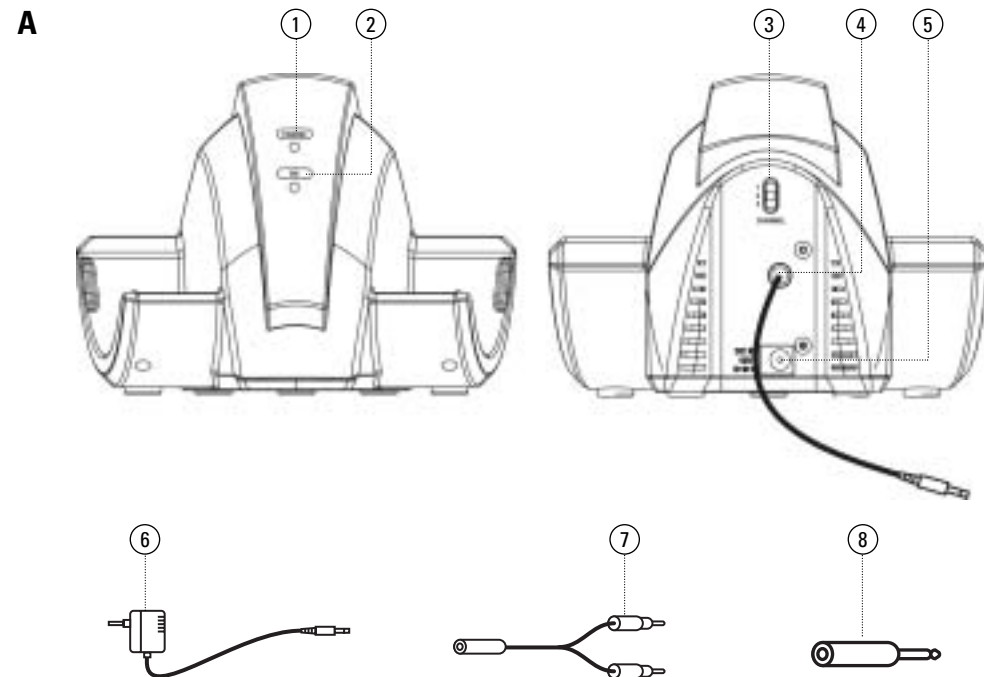

FMH 6180

Herzlichen Glückwunsch zum Kauf Ihres neuen Vivanco Produktes. Dieses drahtlose Funkkopfhörersystem arbeitet mit modernster Übertragungstechnologie. Genießen Sie Ihre Lieblingsmusik oder Lieblingsfilme ohne aufwändige Kabelverbindungen in höchster Stereoqualität.

A Sender

- 1 Ladeanzeige
- 2 Betriebsanzeige
- 3 Kanalwahlschalter
- 4 Audio-Anschlusskabel
- 5 Netzteilanschluss
- 6 Netzteil
- 7 Cinch-Adapter
- 8 Stereoklinkenadapter 3,5mm auf 6,35mm

B Funkkopfhörer

- 1 Ladekontakte
- 2 Ohrmuschel mit Batteriefach
- 3 An-/Ausschalter (OFF/ON)
- 4 Lautstärkeregl. (VOL)
- 5 Betriebsanzeige
- 6 Kanalwahltaaste (TUNE)
- 7 Balanceregler links/rechts (L/R)

Wichtige Information

Bitte lesen Sie sich diese Bedienungsanleitung sorgfältig durch und bewahren Sie sie auf.

- ▶ Verwenden Sie die Geräte niemals im Wasser oder im Regen.
- ▶ Die Netzteile sind nur für diese Geräte entwickelt. Nutzen Sie die mitgelieferten Netzteile niemals mit anderen Geräten.
- ▶ Vermeiden Sie extreme Hitze- oder Lichteinwirkung.
- ▶ Öffnen Sie niemals die Gehäuse oder Netzteile (Gefahr von Stromschlägen!).
- ▶ Prüfen Sie, ob die lokale Netzspannung mit der angegebenen Spannung auf dem Netzteil übereinstimmt.
- ▶ Vermeiden Sie die Berührung der Batterie- oder Ladekontakte. Führen Sie keine Metallgegenstände an die Kontakte.
- ▶ Decken Sie die Geräte nie ab (z.B. mit einem Handtuch, Laken, usw.)
- ▶ Reinigen Sie die Geräte mit einem feuchten Tuch und niemals mit scharfen Reinigern.
- ▶ Ständige Benutzung bei hohen Lautstärken beeinträchtigt das Gehör oder kann bleibende Schäden hervorrufen.
- ▶ Zur ordnungsgemäßen Entsorgung dieses Produkts geben Sie es nicht in den Hausmüll, sondern führen es dem örtlichen Recyclingsystem für Elektroschrott zu.

Vorbereitung Ihres Funkkopfhörers

1. Stellen Sie den Sender in die Nähe Ihrer HiFi-Anlage, Ihres Fernsehers oder einer anderen Audio-Quelle auf.
2. Schließen Sie das Netzteil an den Anschluss am Sender an und stecken es dann in eine Steckdose.

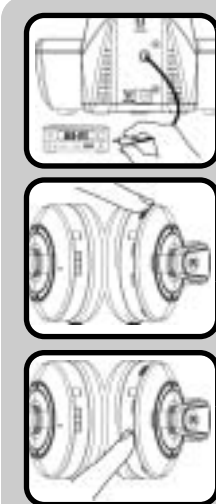
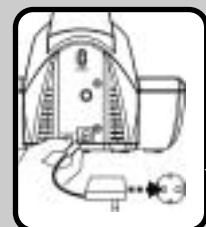

3. Verbinden Sie das Audio-Anschlusskabel mit einem Kopfhörerausgang oder einem Line-Out bzw. Rec-Out-Ausgang. Drehen Sie die Lautstärke Ihrer Audioquelle auf ca. 1/4-1/3 der Gesamtlautstärke
4. Sollte die Ladeanzeige nicht auf Rot schalten, bewegen Sie den Hörer in der Ladeschale leicht hin und her, solange bis die Ladekontakte korrekt einrasten und die Ladeanzeige auf Rot schaltet.
5. Legen Sie wie unter Kapitel „Verwendung von Batterien oder Akkus“ beschrieben die mitgelieferten Akkus ein.
6. Schalten Sie den Funkkopfhörer mit dem An-/Ausschalter ein.
7. Drücken Sie bei dem Funkkopfhörer die Kanalwahltaaste, um automatisch den Sender zu finden. Ist der Sender gefunden, leuchtet die Betriebsanzeige grün.
8. Ihre Geräte sind nun betriebsbereit.

Erklärung der Funktionen

Auto-Tuning

Sollten Störungen empfangen werden, dann stellen Sie am Sender einen neuen Kanal (Kanalwahlschalter) ein. Drücken Sie dann die Kanalwahltaaste beim Funkkopfhörer und er stellt sich automatisch auf den neuen Sender ein.

Balance

Sie können individuell das Lautstärkenverhältnis zwischen der linken und der rechten Seite anpassen. Drehen Sie den Balanceregler in die entsprechende Richtung. Die Mittelstellung gibt ein ausgewogenes Klangbild zwischen der linken und rechten Seite des Musiksenders wieder.

Stand-by-Modus

Der Sender schaltet sich automatisch in den Stand-by-Modus, wenn ca. 2 Minuten lang kein Signal anliegt oder dieses zu leise ist. Ist erneut ein Signal vorhanden, schaltet er sich automatisch wieder in Sendebereitschaft.

Verwendung von Batterien oder Akkus

Öffnen des Batteriefachs

1. Ziehen Sie zum Öffnen des Batteriefachs das Ohrpolster der linken Seite „L“ vorsichtig von der Ohrmuschel ab. Dahinter befindet sich das Batteriefach.
2. Legen Sie Batterien oder Akkus (Mikro Typ AAA) unter Beachtung der korrekten Polung in das Batteriefach ein.
3. Legen Sie das Ohrpolster wieder auf das Batteriefach und drücken es vorsichtig an bis es eingerastet ist.

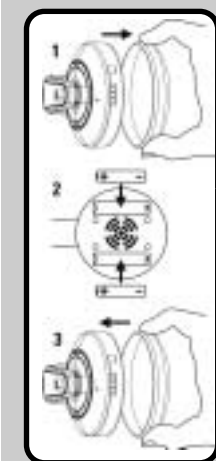

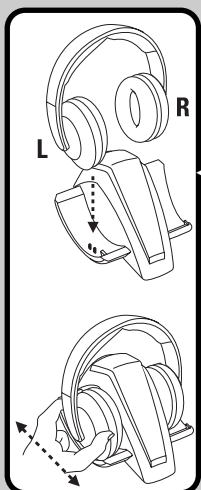

Laden der mitgelieferten Akkus

- Schalten Sie den Funkkopfhörer aus.
- Stellen Sie den Funkkopfhörer mit der „L“ gekennzeichneten Seite nach links zeigend in die Ladeschale.
- Die Ladung der Akkus startet automatisch und die Ladeanzeige der Ladeschale schaltet sich auf Rot.
Sollte die Ladeanzeige nicht auf Rot schalten, bewegen Sie den Hörer in der Ladeschale leicht hin und her, solange bis die Ladkontakte korrekt einrasten und die Ladeanzeige auf Rot schaltet.
- Achtung: Laden Sie die Akkus vor dem ersten Gebrauch durchgehend 15 Stunden um die volle Kapazität zu bekommen.**
Der Funkkopfhörer besitzt eine schonende Akkuladefunktion für längere Laufzeit der Akkus. Nach ca. 15 Stunden sind die entladenen Akkus wieder voll aufgeladen. Sie können jetzt wieder ca. 14 Stunden bei durchschnittlicher Lautstärke Ihre Musik genießen.

Verwendung anderer Akkus oder Batterien

Der Funkkopfhörer kann auch mit handelsüblichen AAA Mikro-Akkus oder nicht-aufladbaren 1,5 V AAA Batterien betrieben werden. Eine Aufladung handelsüblicher AAA Mikro-Akkus über die Geräte ist allerdings nicht möglich.

Entsorgung der Batterien und Akkus

Entsorgen Sie die Batterien oder Akkus auf umweltfreundliche Weise. Batterien oder Akkus gehören nicht in den Hausmüll. Verwenden Sie keine alten und neuen Batterien oder unterschiedliche Batterietypen gleichzeitig. Entfernen Sie Batterien aus dem Gerät, wenn es längere Zeit nicht verwendet wird.

Technische Spezifikation

Anzahl Kanäle:	3	
Frequenzbereich:	863-865 MHz	
Modulation	FM	
Stromversorgung:	Sender:	Steckernetzteil 12 Volt/ 200mA
	Funkkopfhörer:	2x Mikrozellen Typ AAA
Sendeleistung:	max. 10 mW	
Betriebstemperatur:	5 bis 40°	

Technische Änderungen vorbehalten!

Fehlerbehebung

Sollten die Geräte nicht korrekt funktionieren, gehen Sie bitte in folgender Reihenfolge vor:

- Versuchen Sie mit Hilfe der folgenden Störungstabelle den Fehler zu finden und zu beseitigen.
- Lesen Sie den entsprechenden Abschnitt in dieser Anleitung sorgfältig durch.
- Schauen Sie im Internet unter www.vivanco.com nach, ob der Fehler und dessen Beseitigung dort beschrieben wird.
- Fragen Sie Ihren Fachhändler.
- Rufen Sie in Deutschland die Telefon-Hotline 01805 / 404910 (0,14€ / Min.) an. Kontakte in Europa finden Sie unter www.vivanco.com

Problem

Keine Übertragung/
Keine Sendung/Kein Ton

Mögliche Ursache

Geräte befinden sich außerhalb der Reichweite

Batterien/Akkus entladen

Verbindung unterbrochen

Eingangssignal ist zu leise

Es ist eine Störung in der Übertragung zu hören

Kanal wird gestört

Batterien sind fast entladen

Geräte befinden sich im Randgebiet der Reichweite

Position des Senders

Keine Aufladung - die Ladeanzeige schaltet nicht auf Ladung (rote LED)

Kopfhörer stehen nicht optimal auf der Ladeschale

Lösung

Abstand zwischen den Geräten verringern.

Wenn Sie Batterien verwenden, tauschen Sie diese aus. Wenn Sie die mitgelieferten Akkus verwenden laden Sie diese auf.

Kontrollieren Sie alle Steckverbindungen ob sie richtig eingesteckt sind.

Erhöhen Sie die Lautstärke des Eingangssignals (Musik etc.).

Wechseln Sie den Kanal mit Hilfe der Auto-Tuning Funktion.

Die Batterien sind fast entladen und müssen ersetzt werden. Wenn Sie die mitgelieferten Akkus verwenden laden Sie diese auf.

Sender und Funkboxen stehen zu weit auseinander. Stellen Sie die Funkboxen dichter an den Sender

In bestimmten Fällen kann es vorkommen, dass der Sender umgestellt oder höher positioniert werden muss.

Kontrollieren Sie, ob die mit "L" gekennzeichnete Seite des Kopfhörers auch nach links zeigt. Bewegen Sie dann den Kopfhörer in der Ladeschale leicht hin und her, solange bis die Ladkontakte korrekt einrasten und die Ladeanzeige auf Rot schaltet.



Zulassung

Dieses Vivanco Funkprodukt entspricht der europäischen R&TTE Richtlinie für Funkssysteme in harmonisierten Frequenzbereichen. Der Verkauf und Betrieb dieser Systeme ist in der EU und Ländern der EFTA erlaubt. In allen nicht genannten Staaten ist der Betrieb nicht zulässig. Die Konformitätserklärung finden Sie am Ende dieses Heftes.

Garantie

Die Garantiezeit beträgt 24 Monate ab Kaufdatum.

Hotline

Kontakt Deutschland: Telefon-Hotline 01805 / 404910 (0,14€ / Min.)
oder <http://www.vivanco.de>

Ihren Kontakt in Europa finden Sie unter <http://www.vivanco.com>.

FMH 6180

Congratulations on purchasing your new Vivanco product. This wireless headphone system operates using the latest transmission technology. Enjoy your favourite music or films in top quality stereo sound without inconvenient cable connections.

A Transmitter

- 1 Charging indicator light
- 2 Operation indicator light
- 3 Channel selection switch
- 4 Audio connecting cable
- 5 AC adaptor connector
- 6 AC adaptor
- 7 RCA adaptor
- 8 Jack adaptor 3.5 mm to 6.35 mm

B RF headphone

- 1 Charging contacts
- 2 Earshell with battery compartment
- 3 On/off switch (OFF/ON)
- 4 Volume control (VOL)
- 5 Operation indicator light
- 6 Channel selection button (TUNE)
- 7 Balance control left/right (L/R)

Important information

Please read these operating instructions carefully and keep them in a safe place.

- ▶ Do not use the devices in water or rain.
- ▶ The AC adaptors are designed for these devices only. Do not use the supplied AC adaptors with other devices.
- ▶ Avoid exposure to extreme heat or strong light.
- ▶ Do not open the housings or the AC adaptors (danger of electric shock!).
- ▶ Check whether the local mains voltage corresponds to the voltage indicated on the AC adaptor.
- ▶ Avoid touching the battery or charging contacts. Do not touch the contacts with metal objects.
- ▶ Do not cover the devices (e.g. with a towel, sheet, etc.)
- ▶ Clean the devices using a moist cloth and never use aggressive cleaning agents.
- ▶ Constant use at high volumes impairs your hearing and may cause permanent damage.
- ▶ Do not dispose of this product with the domestic waste; take it to your local electronic waste recycling depot.

Preparing your RF headphone

1. Place the transmitter near to your hi-fi system, your TV or another audio source.
2. Connect the AC adaptor to the connector on the transmitter, then plug it into a mains socket.

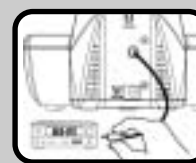
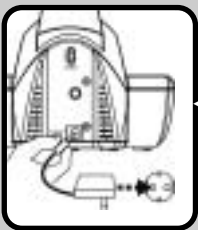

3. Connect the audio connecting cable to a headphone output, or to a line out or rec. out output. Set the volume of your audio source to 1/4 to 1/3 of the maximum volume.

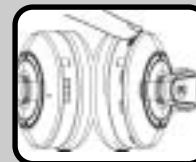

4. If the charge indicator doesn't change to red, move the handset back and forth slightly in the charging shell until the charging contacts snap into place correctly and the charge indicator changes to red.
5. Insert the supplied batteries as described in the chapter "Using batteries or rechargeable batteries".

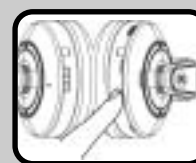

6. Switch on the RF headphone via the on/off switch.

7. Press the channel selection button on the RF headphone in order to automatically locate the transmitter. If the transmitter has been located, the operating indicator lights up green.

8. Your device is now ready for operation.

Explanation of functions

Auto-Tuning

If interference is received, select a different channel on the transmitter (channel select switch). Then press the channel select button on the RF headphone and the new transmitter is located automatically.

Balance

You can adjust the loudness ratio between the left and right channels. Turn the balance control in the respective direction. The middle position produces a balanced sound image between the left and right sides of the music transmitter.

Stand by mode

The transmitter switches automatically to standby mode if it does not receive any signal for 2 minutes or if the signal is too quiet. It switches automatically back to transmission mode as soon as a signal is present again.

Using batteries or rechargeable batteries

Opening the battery compartment

1. To open the battery compartment, carefully pull off the ear cushion from the left side earshell "L". The battery compartment is located behind this.
2. Insert the batteries or rechargeable batteries (micro, type AAA) into the battery compartment, observing the correct polarity.
3. Place the ear cushion over the battery compartment again and press it carefully until it latches.

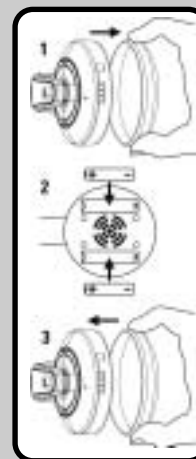

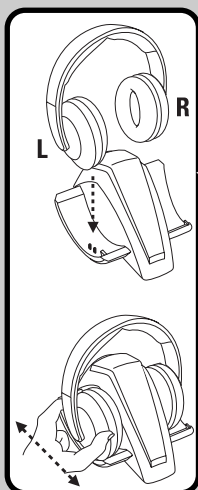

Charging the supplied rechargeable batteries

1. Switch off the RF headphone.
2. Place the RF headphone in the charging tray with the side marked "L" to the left.
3. Charging of the rechargeable batteries starts automatically and the charging indicator light of the charging tray switches to red.
If the charge indicator doesn't change to red, move the handset back and forth slightly in the charging shell until the charging contacts snap into place correctly and the charge indicator changes to red.
4. **Note: Before the first use, charge the rechargeable batteries continuously for 15 hours in order to obtain the full capacity.**
The RF headphone has a protective charging function for longer battery life. After approx. 15 hours the discharged batteries are fully charged again.
You can now enjoy music again for approx. 14 hours at an average volume.

Using different batteries

The RF headphone can also be used with other chargeable standard AAA micro batteries or non-chargeable 1.5 V AAA batteries. Standard chargeable AAA micro batteries cannot, however, be charged via the devices.

Disposing of the batteries and rechargeable batteries

Consider the environment when disposing of the batteries or rechargeable batteries, which must not be thrown away with domestic rubbish. Do not use old and new batteries or different battery types simultaneously. Remove batteries from the device if it is not to be used for a long time.

Technical specifications

No. of channels:	3
Frequency range:	863 - 865 MHz
Modulation:	FM
Power supply:	Transmitter: AC adapter 12 Volt/ 200mA RF headphone: 2x micro AAA batteries
Transmitting power:	max. 10 mW
Operating temperature:	5 - 40° C

Subject to alteration.

Trouble-shooting

If your device should not function properly, please proceed as follows:

1. Using the following table of malfunctions, try to find and correct the fault.
2. Read the corresponding section in these instructions carefully.
3. Look on the Internet at www.vivanco.com to see whether the fault and its correction are described.
4. Ask your dealer.
5. Call the telephone hotline 01805 / 40 49 10 (€0.14/min.) for Germany. You will find contacts for Europe at www.vivanco.com

Problem	Possible cause	Solution
No transmission / no sound	Devices are outside range	Reduce distance between devices.
	Batteries are empty	If ordinary batteries are used, replace them. If you use the supplied batteries, charge them.
	Connection cut off	Check whether or not all plugs are correctly plugged in.
	Incoming signal not loud enough	Increase the volume of the incoming signal (music, etc.).
	Interference on channel	Change the channel using the Auto-Tuning function.
Interference can be heard during transmission	Batteries are almost empty	The batteries are almost empty and need to be replaced. If you use the supplied batteries – charge them.
	Devices are on outer margin of range	Transmitter and RF headphone are too far apart. Bring the RF headphone closer to the transmitter.
	Position of transmitter	In some cases it may be necessary to place the transmitter somewhere else or higher.
	No charging - the charging display doesn't switch onto loading (red LED)	Headphones don't stand on the charger optimally



Licence

This Vivanco RF product conforms to the European R&TTE directive for RF systems in harmonised frequency ranges. These systems may be sold and operated in the EU and in EFTA countries.

Operation is not permitted in any countries not named.

The declaration of conformity is included at the end of this manual.

Warranty

The warranty period is 24 months from the date of purchase.

Hotline

Contact Germany: Telephone hotline 01805 / 404910 (0.14 € / min.)

or <http://www.vivanco.de>

European contacts can be found at <http://www.vivanco.com>

FMH 6180

Félicitations pour l'achat d'un nouveau produit Vivanco. Ce système de casque écouteur sans fil est doté de la technologie de transmission la plus moderne. Appréciez votre musique ou vos films préférés en bénéficiant du meilleur son stéréo, sans avoir à réaliser de connexions câblées complexes.

A Émetteur

- 1 Voyant de charge
- 2 Voyant de fonctionnement
- 3 Sélecteur de canal
- 4 Câble audio
- 5 Prise pour adaptateur secteur
- 6 Adaptateur secteur
- 7 Adaptateur cinch
- 8 Adaptateur jack stéréo Ø=3,5mm vers Ø=6,35mm

B Casque sans fil

- 1 Contacts de recharge
- 2 Écouteur à compartiment à piles
- 3 Interrupteur M/A (OFF/ON)
- 4 Réglage du volume (VOL)
- 5 Voyant de fonctionnement
- 6 Touche de recherche auto du canal (TUNE)
- 7 Réglage de la balance gauche/droit (L/R)

Information importante

Veuillez lire cette notice d'emploi attentivement, puis rangez-la pour une consultation ultérieure.

- ▶ N'utilisez jamais les appareils dans l'eau ni ne les exposez à la pluie.
- ▶ Les adaptateurs secteur sont conçus uniquement pour ces appareils. N'utilisez jamais les adaptateurs secteur fournis avec le produit pour d'autres appareils.
- ▶ Évitez l'exposition à la chaleur trop forte ou à la lumière du soleil.
- ▶ N'ouvrez jamais les appareils ni les adaptateurs secteur (danger de secousses électriques !).
- ▶ Vérifiez si la tension d'alimentation locale correspond avec celle indiquée sur l'adaptateur secteur.
- ▶ Évitez de toucher les contacts de la pile et de recharge. N'y touchez pas non plus avec des objets métalliques.
- ▶ Ne couvrez jamais les appareils (par ex. avec une serviette, un drap, etc.).
- ▶ Nettoyez les appareils à l'aide d'un chiffon humide. N'utilisez jamais de détergents agressifs.
- ▶ L'usage prolongé à un volume élevé peut endommager votre audition de façon irréversible
- ▶ Lorsque ce produit arrive en fin de vie, ne le jetez pas avec les ordures ménagères, mais remettez-le à votre point de collecte local des appareils électriques et électroniques usagés.

Préparation de votre casque écouteur sans fil

1. Placez l'émetteur à proximité de votre chaîne hi-fi, de votre téléviseur ou d'une autre source audio.
2. Reliez le petit adaptateur secteur au connecteur situé sur l'émetteur, puis à une prise de courant.



3. Raccordez le câble audio avec une sortie pour casque ou une sortie « Line-Out » ou « Rec-Out ». Réglez le volume de votre source audio sur environ 1/4 à 1/3 du volume maximum.

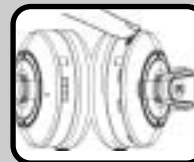

4. Si le voyant-témoin de chargement ne passe pas au rouge, déplacez légèrement le récepteur sur le socle de chargement en lui faisant suivre des mouvements de va-et-vient jusqu'à ce que les contacts de chargement s'enclenchent correctement et que le voyant-témoin passe au rouge.

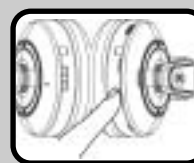

5. Insérez les piles rechargeables fournies comme décrit à l'alinéa « Utilisation de piles (à usage unique ou rechargeables) ».

6. Allumez le casque sans fil en positionnant l'interrupteur sur Marche (ON).

7. Pressez la touche de sélection du canal sur le casque sans fil, pour lancer la recherche automatique de l'émetteur. Dès que l'émetteur sera trouvé, le voyant de fonctionnement s'allumera en vert.

8. Vos appareils sont maintenant en service.

Explication du fonctionnement

Auto-Tuning

Si la réception est perturbée, réglez l'émetteur sur un autre canal (à l'aide du sélecteur de canal). Appuyez ensuite sur le sélecteur de canal du casque sans fil, lequel ajustera alors la réception sur le nouveau canal d'émission.

Balance

Cette fonction vous permet de ajuster individuellement le volume de chacun des canaux gauche et droit. Pour ce faire, tournez le bouton « Balance » dans la direction souhaitée. Lorsque celui-ci se trouve en position médiane, le spectre sonore restitué par les canaux gauche et droit se trouve en parfait équilibre.

Mode Stand-by

L'émetteur se commute automatiquement en mode d'attente (Stand-by), si aucun signal n'est appliqué à son entrée pendant environ 2 minutes ou si ce signal est trop faible. Dès que l'émetteur détectera de nouveau la présence d'un signal, il se recommutera automatiquement en état « prêt à émettre ».

Utilisation de piles (à usage unique ou rechargeables)

Ouverture du compartiment à piles

1. Pour accéder au compartiment à piles, retirez doucement le rembourrage de l'écouteur gauche (portant le repère « L »). Le compartiment à piles se situe derrière ce rembourrage.
2. Insérez les piles à usage unique ou rechargeables (type micro AAA) dans le compartiment, en respectant la polarité.
3. Refermez le compartiment à piles en remettant en place le rembourrage de l'écouteur. Exercez une légère pression sur le rembourrage jusqu'à sentir son encliquetage.

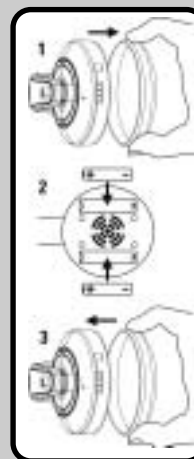

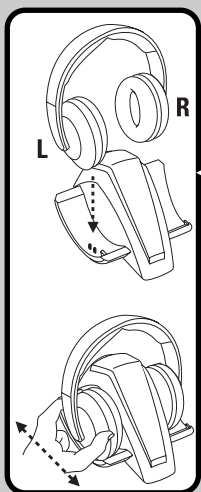

Charge des piles rechargeables fournies

1. Éteignez le casque sans fil.
2. Placez le côté portant le repère « L » du casque sans fil dans le réceptacle du chargeur.
3. Les piles sont alors automatiquement mises en charge et le voyant de charge s'allume en rouge.
Si le voyant-témoin de chargement ne passe pas au rouge, déplacez légèrement le récepteur sur le socle de chargement en lui faisant suivre des mouvements de va-et-vient jusqu'à ce que les contacts de chargement s'enclenchent correctement et que le voyant-témoin passe au rouge.
4. **Important : Préalablement à leur première mise en service, veillez à charger vos nouvelles piles rechargeables en continu pendant 15 heures, pour assurer qu'elles soient chargées à leur capacité maximale.**
Le casque sans fil est doté d'une fonction de recharge lente contribuant à prolonger la durée de vie utile des piles rechargeables. Au bout de 15 heures environ, les piles seront rechargées à leur pleine capacité.
Les piles ainsi rechargées vous permettront d'écouter de nouveau votre musique préférée pendant environ 14 heures à volume moyen.

Utilisation d'autres accus ou piles

Le casque écouteur ne peut être utilisé qu'avec des micro-accus AAA courants en vente dans le commerce ou avec des piles AAA non rechargeables de 1,5 V. Un rechargement des micro-accus AAA courants n'est cependant pas possible avec les appareils.

Élimination des piles et accus

Éliminez les piles ou les accus de façon écologique. Piles et accus ne sont pas des déchets ménagers. N'utilisez pas simultanément des piles usagées et des piles neuves ou des types différents de piles. Si vous envisagez de ne pas utiliser l'appareil pour longtemps, retirez les piles.

Spécifications techniques

Nombre de canaux :	3
Gamme de fréquence :	863 – 865 MHz
Modulation :	FM
Alimentation :	émetteur : adaptateur secteur 12 V/200mA Casque écouteur: 2 piles type AAA
Puissance émise :	10 mW maxi
Température de fonctionnement :	de 5 à 40°

Sous réserve de modifications techniques !

Dépannage

Au cas où les appareils ne fonctionneraient pas correctement, procédez comme suit :

1. Cherchez et éliminez la cause du problème à l'aide du tableau de dépannage suivant.
2. Lisez attentivement la section correspondante de cette notice.
3. Connectez-vous sur Internet à l'adresse www.vivanco.com, puis consultez le site pour trouver la cause du dysfonctionnement et y remédier.
4. Consultez votre revendeur spécialisé.
5. En Allemagne, appelez la hotline au 01805 / 404910 (0,14€ la minute). Pour les Contacts pour les autres pays européens, consultez le site www.vivanco.com.

Problème

Absence de transmission/
absence de signal/
absence de son

Cause possible

Les appareils se trouvent hors de la portée.

Piles/accus déchargés

Connexion coupée

Le signal d'entrée est trop faible.

Canal brouillé

Les piles sont presque entièrement déchargées.

Les appareils se trouvent à la limite de la portée.

Position de l'émetteur

La transmission est brouillée.

Pas de chargement – l'indicateur du chargement ne passe pas sur chargement (LED rouge)

Remède

Diminuez la distance entre les appareils.

Si vous utilisez des piles, changez-les.
Si vous utilisez les accus livrés, rechargez-les.

Vérifiez que tous les connecteurs mâles sont bien enfoncés.

Haussez le volume du signal d'entrée (musique, etc.).

Changez le canal à l'aide de la fonction de syntonisation automatique.

Les piles sont presque entièrement déchargées et doivent être remplacées.

La distance entre l'émetteur et les haut-parleurs sans fil est trop grande. Rapprochez les haut-parleurs de l'émetteur.

Il peut arriver qu'il faille changer de place à l'émetteur ou le surélever.

Vérifiez, si le côté de l'écouteur, comportant l'inscription „L“, est orienté vers la gauche. Bougez ensuite légèrement l'écouteur dans la station de chargement d'un côté vers l'autre, jusqu'à ce que les contacts de chargement soient correctement encastrés et que l'indicateur du chargement passe au rouge.



Homologation

Ce produit radioélectrique Vivanco est conforme aux directives européennes R&TTE pour les systèmes radioélectriques utilisés dans des gammes de fréquence harmonisées. La vente et l'utilisation de ces systèmes sont possibles dans les pays de l'Union Européenne ainsi que dans les pays membres de l'Association Européenne de Libre Echange (EFTA). L'utilisation est interdite dans tous les autres Etats non mentionnés. Vous trouverez la déclaration de conformité en fin de notice.

Garantie

L'appareil est garanti 24 mois à compter de la date d'achat.

Hotline

Contact Allemagne : hotline téléphonique 01805 / 404910 (0,14€/Min.)
Ou : <http://www.vivanco.de>

Vous trouverez votre contact en Europe sous <http://www.vivanco.com>

FMH 6180

Felicidades por haber adquirido su nuevo producto Vivanco. Este sistema de auriculares inalámbrico funciona con la más moderna tecnología de transmisión. Disfrute de su música predilecta o de sus películas favoritas sin necesidad de aparatosas conexiones por cable, con la máxima calidad estéreo.

A Emisor

- 1 Indicador de carga
- 2 Indicador de funcionamiento
- 3 Selector de canal
- 4 Cable de conexión de audio
- 5 Conexión de la fuente de alimentación
- 6 Fuente de alimentación
- 7 Adaptador cinch
- 8 Adaptador de jack estéreo de 3,5 mm a 6,35 mm

B Auricular inalámbrico

- 1 Contacto de carga
- 2 Auricular con compartimento para las baterías
- 3 Interruptor de encendido / apagado (OFF/ON)
- 4 Regulador del volumen (VOL)
- 5 Indicador de funcionamiento
- 6 Tecla selectora de canales (TUNE)
- 7 Regulador de balance izquierda / derecha (L/R)

Información importante

Lea estas instrucciones de uso cuidadosamente y consérvelas.

- ▶ Nunca utilice el aparato en el agua o bajo la lluvia.
- ▶ Las fuentes de alimentación están pensadas sólo para estos aparatos. Nunca utilice las fuentes de alimentación suministradas con otros aparatos.
- ▶ Evite el calor extremo o la influencia de la luz.
- ▶ Nunca abra la carcasa o la fuente de alimentación (peligro de descarga eléctrica).
- ▶ Compruebe si la tensión de red local coincide con la tensión indicada en la fuente de alimentación.
- ▶ Evite tocar los contactos de la batería o los contactos de carga. No coloque ningún objeto metálico en los contactos.
- ▶ Nunca cubra el aparato (p. ej. con una toalla, sábana, etc.)
- ▶ Limpie el aparato con un paño húmedo y nunca con productos corrosivos.
- ▶ El uso continuado con un volumen alto afecta al oído o puede provocar daños permanentes.
- ▶ Para desechar este producto conforme a la normativa, no debe tirarlo a la basura doméstica sino llevarlo al sistema de reciclaje local para aparatos eléctricos viejos.

Preparación de su auricular inalámbrico

1. Coloque el emisor cerca de su equipo de alta fidelidad, de su televisor o de cualquier otra fuente de audio.
2. Conecte la fuente de alimentación a la conexión del emisor e introdúzcala después en un enchufe.

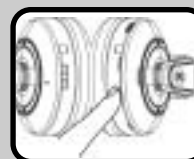
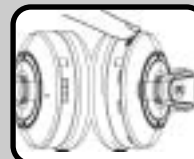
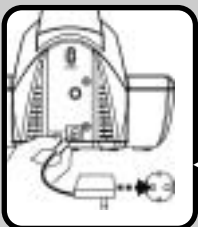

3. Enchufe el cable de conexión de audio a una salida para auriculares o bien a una conexión line-out o rec-out. Suba el volumen de su fuente de audio a aprox. 1/4 – 1/3 del volumen total.
4. Si la indicación de carga no cambia a rojo, mueva el receptor ligeramente de un lado a otro en el soporte de la batería hasta que los contactos de carga encajen correctamente y la indicación de carga se ilumine en rojo.
5. Introduzca las baterías suministradas conforme a lo indicado en el capítulo "Uso de pilas o baterías".
6. Encienda el auricular inalámbrico con el interruptor de encendido / apagado.
7. Pulse la tecla selectora de canal en el auricular inalámbrico para encontrar automáticamente el emisor. Una vez encontrado, el indicador de funcionamiento se ilumina de color verde.
8. El aparato ya está listo para funcionar.

Explicación de las funciones

Sintonización automática

En caso de que se reciban interferencias, ajuste un nuevo canal en el emisor (con el selector de canal). A continuación, pulse la tecla selectora de canal en el auricular inalámbrico y éste se ajustará automáticamente al nuevo emisor.

Balance

Puede adaptar individualmente la relación de volumen acústico entre el lado izquierdo y el derecho. Para ello, gire el regulador de balance en la dirección correspondiente. En la posición central se obtiene un sonido equilibrado entre el lado derecho y el izquierdo del emisor musical.

Modo de stand-by

El emisor pasa automáticamente al modo de stand-by cuando no hay ninguna señal durante aprox. 2 minutos, o cuando ésta es demasiado baja. Cuando vuelve a haber una señal, pasa de nuevo automáticamente al modo para enviar.

Utilización de pilas o baterías recargables

Apertura del compartimento para las baterías

1. Para abrir el compartimento de las baterías, separe con cuidado la almohadilla del lado izquierdo "L" del auricular. Detrás se encuentra el compartimento para las baterías.
2. Coloque las pilas o las baterías recargables (Micro tipo AAA) en el compartimento para las baterías, prestando atención a que la polarización sea correcta.
3. Coloque de nuevo la almohadilla del auricular sobre el compartimento de las baterías, y presione con cuidado hasta que se haya encajado.

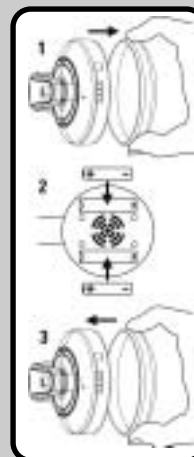

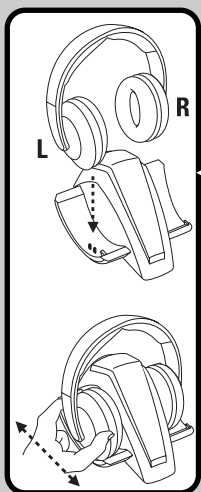

Carga de las baterías recargables suministradas

1. Apague el auricular inalámbrico.
2. Coloque el auricular inalámbrico sobre el cargador, con el lado marcado con una "L" mirando hacia la izquierda.
3. La carga de las baterías se inicia automáticamente y el indicador de carga se ilumina de color rojo en el cargador.
Si la indicación de carga no cambia a rojo, mueva el receptor ligeramente de un lado a otro en el soporte de la batería hasta que los contactos de carga encajen correctamente y la indicación de carga se ilumine en rojo.

4. **Atención: antes de utilizarlos por primera vez, cargue las baterías recargables de manera continua durante 15 horas, para obtener la máxima capacidad.**

El auricular inalámbrico posee una función de carga suave de las baterías para que éstas funcionen durante más tiempo. Al cabo de aprox. 15 horas, las baterías descargadas vuelven a estar completamente cargadas. Ahora puede volver a disfrutar de su música durante aprox. 14 horas con un volumen acústico medio.

Uso de otras baterías o pilas

También es posible utilizar el auricular inalámbrico con baterías convencionales AAA Micro o pilas AAA no recargables de 1,5 V. No obstante, no es posible cargar las baterías Micro AAA convencionales a través de los aparatos.

Eliminación de las pilas y baterías

Elimine las pilas o baterías de forma respetuosa con el medio ambiente. Las pilas o baterías no deben desecharse con la basura doméstica. No utilice a la vez pilas viejas y nuevas o diferentes tipos de pilas. Retire las pilas del aparato si no se utiliza durante un periodo de tiempo prolongado.

Especificación técnica

Número de canales:	3	
Ámbito de frecuencia:	863 – 865 MHz / FM	
Suministro eléctrico:	Emisor:	Fuente de alimentación del enchufe 12 Volt/ 200 mA
Auricular inalámbrico:	2 microcélulas tipo AAA	
Potencia de emisión:	máx. 10 mW	
Temperatura de funcionamiento:	de 5 a 40°	

¡Quedan reservados los cambios técnicos!

Solución de problemas

Si los aparatos no funcionasen de forma correcta proceda de la siguiente manera:

1. Intente encontrar y solucionar los problemas con la ayuda de la siguiente tabla de problemas.
2. Lea detenidamente el apartado correspondiente en estas instrucciones.
3. Consulte en Internet en la página www.vivanco.com si allí se describe el problema y su reparación.
4. Consulte a su distribuidor.
5. Comuníquese en Alemania con la línea directa 01805 / 404910 (0,14€ / min.). Puede encontrar contactos en Europa en la página www.vivanco.com

Problema	Posible causa	Solución
Ninguna transmisión/ ninguna emisión/ningún sonido	Los aparatos están fuera de su límite de alcance	Reducir la distancia entre los aparatos.
	Pilas / baterías descargadas	Si está usted usando pilas, cámbielas. Si está usted usando las baterías suministradas, cárguelas.
	Conexión interrumpida	Revise que todas las uniones de enchufe estén correctamente conectadas.
	La señal de entrada es demasiado baja	Aumente el volumen de la señal de entrada (música, etc.).
Se oye una perturbación en la transmisión	El canal sufre interferencias	Cambie el canal con ayuda de la función de sintonizado automático.
	Las pilas están casi descargadas	Las pilas están casi descargadas y se deben sustituir. Si está usted usando las baterías suministradas, cárguelas.
	Los aparatos se encuentran en el límite de su alcance	El emisor y los altavoces inalámbricos están demasiado lejos entre sí. Coloque los altavoces más cerca del emisor
	Posición del emisor	En determinados casos puede suceder que el emisor se deba cambiar de posición o colocar más alto.
Sin carga: el indicador de carga no se conecta en la carga (LED rojo)	El auricular no está bien colocado en el estación de carga	Compruebe si la cara del auricular marcada con una "L" también señala hacia la izquierda. Mueva suavemente de un lado a otro el auricular en la estación de carga hasta que el contacto de carga encaje correctamente y el indicador de carga se ponga rojo.



Autorización

Este producto inalámbrico Vivanco se corresponde con la directiva europea R&TTE para equipos radioeléctricos en ámbitos de frecuencias armonizados. La venta y el uso de estos sistemas está permitido en la UE y en los países de la EFTA. En todos los países no mencionados no se autoriza el uso. Encontrará la declaración de conformidad al final de este folleto.

Garantía

El periodo de garantía es de 24 meses a partir de la fecha de compra.

Hotline

Contacto en Alemania: Hotline telefónico 01805 / 404910 (0,14 € / min.)
o <http://www.vivanco.de>
Encontrará su contacto en Europa en <http://www.vivanco.com>

FMH 6180

Congratulazioni per l'acquisto di un nuovo prodotto della Vivanco. Questo sistema di cuffie senza fili è dotato della più recente tecnologia di trasmissione. Godetevi la vostra musica o i vostri film preferiti in alta qualità stereo senza l'ingombro dei cavi.

A Trasmettitore

- 1 Indicatore della batteria
- 2 Spia di funzionamento
- 3 Selettore canali
- 4 Cavo audio
- 5 Cavo di alimentazione
- 6 Alimentatore
- 7 Adattatore cinch
- 8 Adattatore jack stereo da 3,5mm a 6,35mm

B Cuffia senza fili

- 1 Presa di ricarica
- 2 Auricolare con vano batteria
- 3 Interruttore OFF/ON
- 4 Regolatore del volume (VOL)
- 5 Spia di funzionamento
- 6 Tasto di selezione dei canali (TUNE)
- 7 Regolatore di bilanciamento destro/sinistro (L/R)

Importante

Leggere attentamente le presenti istruzioni per l'uso e conservarle.

- ▶ Mai utilizzare gli apparecchi in acqua né esporli alla pioggia.
- ▶ Gli alimentatori sono stati fabbricati esclusivamente per questo apparecchio. Non utilizzare mai gli alimentatori in dotazione per altri apparecchi.
- ▶ Evitare l'esposizione al calore eccessivo e alla luce solare.
- ▶ Mai aprire gli apparecchi o gli alimentatori (rischio di scosse elettriche!).
- ▶ Verificare se la tensione di alimentazione locale corrisponde con la tensione indicata sull'alimentatore.
- ▶ Non toccare la batteria o i contatti delle prese di ricarica. Non toccare i contatti con oggetti metallici.
- ▶ Mai coprire gli apparecchi (ad es. con un asciugamano, un lenzuolo ecc.).
- ▶ Pulire gli apparecchi con un panno umido; mai utilizzare detergenti aggressivi.
- ▶ L'uso continuo ad alto volume è pregiudizievole per l'udito e può causare danni irreversibili.
- ▶ Non smaltire questo prodotto con i normali rifiuti domestici, ma depositarlo presso i punti di raccolta comunali predisposti per il ritiro dei dispositivi elettronici usati.

Preparazione delle cuffie senza fili

1. Collocare il trasmettitore nelle vicinanze di un impianto hi-fi, del televisore o di un'altra fonte audio.
2. Collegare l'alimentatore al connettore sul trasmettitore; poi, inserirlo in una presa di corrente.

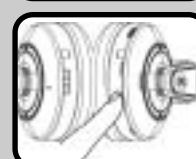
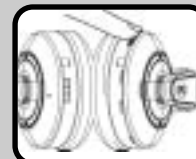
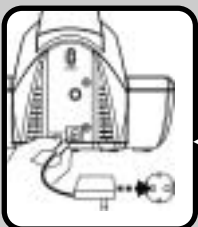

3. Collegare il cavo audio con una presa della cuffia o con una presa line-out oppure rec-out. Regolare il volume della vostra fonte audio in modo da raggiungere 1/4-1/3 rispetto al volume massimo.
4. Se l'indicatore che segnala la ricarica non si accende di rosso, muovere il ricevitore nell'alloggiamento fino ad agganciare correttamente i contatti. L'indicatore si illuminerà allora di rosso.
5. Inserire gli accumulatori secondo le indicazioni fornite nella sezione "Utilizzo di pile o accumulatori".
6. Accendere la cuffia senza fili mediante l'interruttore on/off.
7. Premere il tasto di selezione canali sulla cuffia per avviare la ricerca automatica della stazione trasmittente. Una volta trovata la stazione trasmittente, l'indicatore di funzionamento mostra una luce verde.
8. L'apparecchio è pronto all'uso.

Spiegazione delle funzioni

Auto-tuning (sintonizzazione automatica)

Se la trasmissione è disturbata, selezionare un nuovo canale (selettore dei canali). Premere il tasto di selezione canali della cuffia senza fili per collegarsi direttamente a una nuova emittente.

Bilanciamento

È possibile regolare il volume in modo bilanciato tra il lato destro e il sinistro. Ruotare il regolatore di bilanciamento nella direzione indicata. Quando il regolatore di bilanciamento si trova in posizione centrale il bilanciamento audio destro/sinistro è ottimale.

Modalità stand-by

La trasmissione passa automaticamente in modalità stand-by in mancanza di segnali audio per due minuti oppure quando i segnali audio sono troppo deboli. La trasmissione riprende quando è nuovamente possibile ricevere un segnale audio.

Utilizzo di batterie o accumulatori

Apertura del vano batterie

1. Per aprire il vano batterie estrarre il cuscinetto dell'auricolare sinistra "L". Subito dietro si trova il vano batterie.
2. Inserire le pile o gli accumulatori (micro stilo tipo AAA) nel vano batterie rispettando le polarità.
3. Ricoprire nuovamente il vano batterie con il cuscinetto e premere con cautela fino a fissarlo.

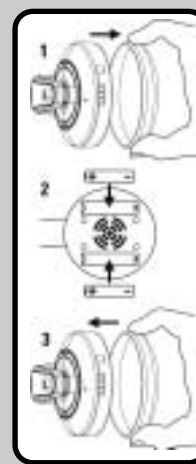

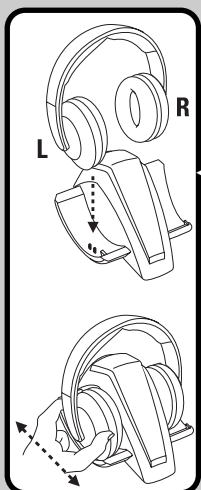

Caricamento degli accumulatori in dotazione

1. Spegner la cuffia
2. Inserire la cuffia senza fili con il lato "L" rivolto verso sinistra nel supporto di ricarica.
3. La ricarica degli accumulatori inizia automaticamente e l'indicatore della batteria del supporto di ricarica si illumina di rosso.
Se l'indicatore che segnala la ricarica non si accende di rosso, muovere il ricevitore nell'alloggiamento fino ad agganciare correttamente i contatti. L'indicatore si illuminerà allora di rosso.
4. **Attenzione: in occasione del primo utilizzo, caricare gli accumulatori per 15 ore consecutive per raggiungere il massimo livello di carica.**
La cuffia senza fili è predisposta per consentire di usufruire di un'ampia autonomia. Dopo circa 15 ore gli accumulatori sono nuovamente carichi. Per le successive 14 ore sarà possibile ascoltare la musica.

Utilizzo di altri accumulatori o batterie

È possibile utilizzare le cuffie anche con accumulatori micro di tipo AAA oppure con batterie non ricaricabili 1,5 V A A A normalmente in commercio. Non è possibile ricaricare accumulatori di tipo micro A A A normalmente in commercio mediante l'apparecchio.

Smaltimento delle pile e degli accumulatori

Smaltire le pile o gli accumulatori in maniera ecologicamente corretta. Le batterie e gli accumulatori non devono essere gettati nei rifiuti domestici. Non utilizzare simultaneamente pile vecchie e nuove o di diverso tipo. Togliere le pile dall'apparecchio in previsione di non utilizzo per lungo periodo di tempo.

Specificazioni tecniche

Numero di canali:	3	
Gamma di frequenze:	863 – 865 MHz	
Modulazione:	FM	
Alimentazione:	Trasmettitore:	alimentatore a spina 12 Volt/200 mA
	Cuffie:	2x microcelle tipo AAA
Potenza di trasmissione:	max. 10 mW	
Temperatura operativa:	da 5 a 40°	

Usò all'aperto in conformità al grado di protezione IP X3.

Con riserva di modifiche tecniche senza preavviso!

Diagnosi

Nel caso in cui gli apparecchi non funzionino correttamente, procedere nel seguente modo:

1. Cercare e rimuovere la causa del malfunzionamento facendo riferimento alla seguente tabella guasti.
2. Leggere attentamente la sezione delle presenti istruzioni cui si è rimandati.
3. Consultare il sito Internet www.vivanco.com alla ricerca della causa del malfunzionamento e di come porvi rimedio.
4. Rivolgersi al proprio rivenditore specializzato.
5. In Germania, chiamare la hot-line allo 01805 / 40 49 10 (0,14€ al minuto). Per i contatti negli altri paesi europei, consultare il sito www.vivanco.com.



Problema	Possibile causa	Soluzione
Assenza di trasmissione/ assenza di segnale/ assenza di suono	Gli apparecchi si trovano fuori portata.	Diminuire la distanza fra gli apparecchi.
	Pile/accumulatori scarichi	Se si fa uso di pile, sostituirle. Se si utilizzano gli accumulatori in dotazione, ricaricarli
	Collegamento interrotto	Controllare che tutti i connettori a spina siano inseriti correttamente.
	Segnale di ingresso troppo basso	Aumentare il volume del segnale di ingresso (musica ecc.).
Trasmissione disturbata	Canale disturbato	Cambiare canale con l'ausilio della funzione Autotuning.
	Le pile sono quasi scariche.	Le pile sono quasi scariche e devono essere sostituite. Se si utilizzano gli accumulatori in dotazione, ricaricarli
	Gli apparecchi sono al limite della portata.	La distanza fra il trasmettitore e gli altoparlanti senza fili è troppo grande. Avvicinare gli altoparlanti al trasmettitore.
	Posizione del trasmettitore	In determinati casi può accadere che sia necessario cambiare la posizione del trasmettitore o collocarlo più in alto.
Non è possibile ricaricare l'apparecchio – La spia di ricarica non segnala la ricarica in corso (LED rosso)	La cuffia non è inserita correttamente nel supporto per la ricarica	Controllare se il lato della cuffia contrassegnato con "L" è rivolto verso sinistra. Spostare la cuffia nel supporto per la ricarica fino ad agganciare correttamente i contatti. La spia di ricarica si illumina di rosso.



Omologazione

Questo radiotrasmettitore Vivanco soddisfa le direttive europee R&TTE in materia di sistemi di radiotrasmissione nelle gamme di frequenze armonizzate. La vendita e l'uso di tali sistemi sono consentiti nei paesi dell'Unione Europea e dell'EFTA. In tutti gli altri Stati non menzionati l'uso non è consentito. La dichiarazione di conformità si trova alla fine delle presenti istruzioni.

Garanzia

La garanzia è di 24 mesi dalla data di acquisto.

Assistenza

In Germania: il numero di telefono del servizio assistenza è 01805/404910 (0,14 €/min) oppure <http://vivanco.de>
Per il resto d'Europa collegarsi al sito <http://www.vivanco.com>

FMH 6180

Van harte gefeliciteerd met de koop van uw nieuwe Vivanco-product. Dit draadloze koptelefoonsysteem maakt gebruik van de modernste transmissietechnologie. Geniet van uw lievelingsmuziek of -filmen zonder gecompliceerde kabelverbindingen en in de hoogste stereokwaliteit.

A Zender

- 1 Laadindicatie
- 2 Modusdisplay
- 3 Kanaalkeuzeschakelaar
- 4 Audiokabel
- 5 Aansluiting voedingseenheid
- 6 Voedingseenheid
- 7 Cinch-adapter
- 8 Stereoklinkenadapter 3,5mm op 6,35mm

B Draadloze koptelefoon

- 1 Laadcontacten
- 2 Oorschelp met batterijhouder
- 3 Aan-/uitschakelaar (OFF/ON)
- 4 Volumeregelaar (VOL)
- 5 Modusdisplay
- 6 Kanaalkeuzetoets (TUNE)
- 7 Balanceregelaar links/rechts (L/R)

Belangrijke informatie

Deze gebruiksaanwijzing a.u.b. aandachtig doorlezen en bewaren.

- ▶ Gebruik de apparaten nooit in water of regen.
- ▶ De voedingsapparaten werden uitsluitend voor deze apparaten ontwikkeld. Gebruik de geleverde voedingsapparaten nooit met andere apparaten.
- ▶ Vermijd extreme inwerking van hitte of licht.
- ▶ Open nooit de behuizing of voedingsapparaten (risico van elektrische schokken!).
- ▶ Controleer of de plaatselijke netspanning overeenstemt met de op het voedingsapparaat aangegeven spanning.
- ▶ Vermijd contact met de batterij- of laadcontacten. Raak de contacten niet met metalen voorwerpen aan.
- ▶ Dek de apparaten nooit af (bijv. met een handdoek, laken enz.).
- ▶ Reinig de apparaten met een vochtige doek en nooit met een agressief reinigingsmiddel.
- ▶ Langdurig gebruik met hoog volume is slecht voor het gehoor en kan blijvende schade veroorzaken.
- ▶ Verwijder dit product niet met het huisvuil, maar laat het volgens de plaatselijke voorschriften voor elektroafval recycelen.

Vorbereiding van uw draadloze koptelefoon

1. Plaats de zender in de buurt van uw hifi-installatie, uw televisietoestel of een andere audiobron.
2. Sluit het voedingsapparaat op de aansluiting aan de zender aan en steek het vervolgens in een stopcontact.

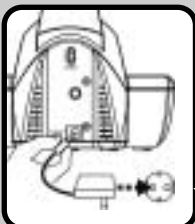

3. Verbind de audiokabel met een uitgang van de koptelefoon of een line-out- resp. rec-out-uitgang. Draai het geluidsvolume van uw audiobron op ca. 1/4-1/3 van de totale volume.

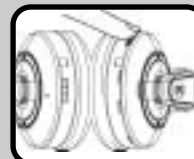

4. Als de laadindicator niet op rood springt, beweeg de hoorn in de oplaadholte dan licht heen en weer totdat het laadcontact correct vastklikt en de laadindicator op rood springt.

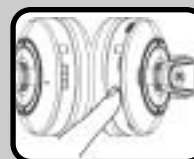

5. Plaats - zoals in het hoofdstuk "Gebruik van batterijen of accu's" beschreven - de geleverde accu's in het apparaat.

6. Schakel de draadloze koptelefoon met de aan-/uitschakelaar in.

7. Druk op de draadloze koptelefoon de kanaalkeuzetoets om automatisch de zender te zoeken. Wanneer de zender gevonden is, brandt het modusdisplay groen.

8. Uw apparaten zijn nu bedrijfsklaar.

Verklaring van de functies

Auto-Tuning

Wanneer storing optreedt, dan stelt u op de zender een nieuw kanaal in (kanaalkeuzeschakelaar). Druk vervolgens de kanaalkeuzetoets op de draadloze koptelefoon en deze stelt zich dan automatisch op de nieuwe zender in.

Balance

U kunt de volumeverhouding tussen de linker- en rechterkant individueel aanpassen. Draai de balanceregelaar in de betreffende richting. De middelste positie geeft een harmonisch geluidsbeeld tussen de linker- en rechterkant van het muziekzender weer.

Stand-by modus

De zender schakelt automatisch in de stand-by-modus, wanneer ca. 2 minuten lang geen signaal voorhanden of het signaal te zacht is. Wanneer opnieuw een signaal voorhanden is, dan schakelt hij automatisch weer in de zendmodus.

Gebruik van batterijen of accu's

Openen van de batterijhouder

1. Verwijder voor het openen van de batterijhouder voorzichtig het kussentje van de linker oorschelp. Daarachter bevindt zich de batterijhouder.
2. Plaats de batterijen of accu's (mikro type AAA) in de batterijhouder; let op de juiste positie van de polen.
3. Plaats het oorkussentje weer op de batterijhouder en druk het voorzichtig vast.

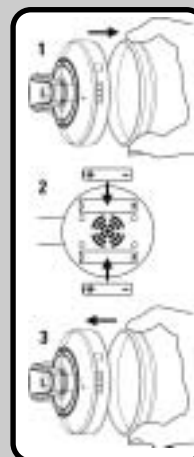

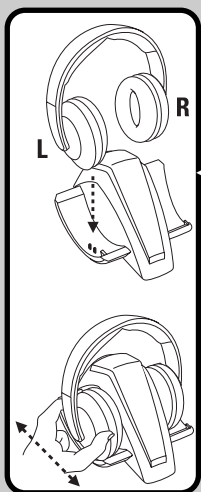

Laden van de geleverde accu's

- Schakel de draadloze koptelefoon uit.
- Plaats de draadloze koptelefoon met de met „L” gemarkeerde kant naar links in de laadunit.
- Het laden van de accu's start automatisch en de laadindicatie van de laadunit schakelt op rood.
Als de laadindicator niet op rood springt, beweeg de hoorn in de oplaadholte dan licht heen en weer totdat het laadcontact correct vastklikt en de laadindicator op rood springt.
- Let op: Laad de accu's voor het eerste gebruik 15 uur continu om de volledige capaciteit te verkrijgen.**
De draadloze koptelefoon heeft een speciale acculaadfunctie voor een lange looptijd van de accu's. Na ca. 15 uur zijn de lege accu's weer volledig opgeladen. U kunt nu weer ca. 14 uur bij een gemiddeld volume van uw muziek genieten.

Gebruik van andere accu's of batterijen

De draadloze koptelefoon kan ook met normaal in de handel verkrijgbare AAA micro- accu's of niet-oplaadbare 1,5 V AAA batterijen gebruikt worden. Het laden van in de handel verkrijgbare AAA micro-accu's via de apparaten is echter niet mogelijk.

Verwijdering van batterijen en accu's

Verwijder de batterijen of accu's op milieuvriendelijke wijze. Batterijen en accu's horen niet in de vuilnisbak! Gebruik geen oude en nieuwe batterijen of verschillende typen batterijen door elkaar. Verwijder de batterijen uit het apparaat, als het lange tijd niet gebruikt wordt.

Technische specificatie

Aantal kanalen:	3	
Frequentiebereik:	863 – 865 MHz	
Modulatie	FM	
Stroomvoorziening:	zender:	stekkeradapter 12 volt / 200 mA
	Draadloze koptelefoon:	2x microcellen type AAA
Zendvermogen:	max. 10 mW	
Bedrijfstemperatuur:	5 tot 40°	

Technische wijzigingen voorbehouden!

Problemen oplossen

Wanneer de apparaten niet correct functioneren, dan gaat u als volgt te werk:

- Probeer met behulp van de onderstaande storingstabel de fout te vinden en op te verhelpen.
- Lees het desbetreffende hoofdstuk in deze gebruiksaanwijzing aandachtig door.
- Kijk op het internet onder www.vivanco.com of de fout en het verhelpen daar beschreven worden.
- Raadpleeg uw vakhandelaar
- Bel in Duitsland de hotline 01805/404910 (€ 0,14/min.). Contacten in Europa vindt u onder www.vivanco.com.

Probleem	Mogelijke oorzaak	Oplossing
Geen transmissie / geen zending / geen geluid	De apparaten bevinden zich buiten de reikwijdte.	Verklein de afstand tussen de apparaten.
	Batterijen/accu's ontladen.	Als u batterijen gebruikt, vervang deze dan. Wanneer u de geleverde accu's gebruikt, moet u deze opladen.
	Verbinding verbroken. Ingangssignaal is te zwak.	Controleer of alle stekkers juist zijn ingestoken. Verhoog het volume van hetingangssignaal (muziek enz.).
Er is een storing in de transmissie te horen.	Het kanaal wordt gestoord.	Verander het kanaal met behulp van de automatische tuningfunctie.
	De batterijen zijn bijna leeg.	De batterijen zijn bijna leeg en moeten vervangen worden. Wanneer u de geleverde accu's gebruikt, moet u deze opladen.
	De apparaten bevinden zich op de rand van de reikwijdte.	De zender en luidsprekers staan te ver van elkaar. Zet de luidsprekers dichterbij de zender.
	Positie van de zender.	In bepaalde gevallen kan het gebeuren dat de zender verplaatst of hoger geplaatst dient te worden.
Laad niet op – de laadindicator gaat niet op Laden staan (rode LED)	Koptelefoon staat niet goed op de oplader	Controleer of de met „L” gemarkeerde kant van de koptelefoon ook naar links wijst. Beweeg dan de koptelefoon net zo lang licht heen en weer in de oplader totdat de laadindicator op rood gaat staan.



Goedkeuring

Dit Vivanco-product voldoet aan de Europese R&TTE-richtlijn voor radioapparatuur en telecommunicatie-eindapparatuur en de wederzijdse erkenning van hun conformiteit. De verkoop en het gebruik van deze systemen is toegestaan in de EU en de EFTA-landen. In alle niet genoemde landen is het gebruik niet toegestaan. De conformiteitsverklaring vindt u achteraan in dit boekje.

Garantie

De garantieperiode bedraagt 24 maanden vanaf de koopdatum.

Hotline

Contact Duitsland: Telefoon-hotline 01805 / 404910 (0,14 € / min.)
of <http://www.vivanco.de>
Uw contact in Europa vindt u onder <http://www.vivanco.com>

FMH 6180

Serdecznie Państwu gratulujemy nabycia nowego produktu Vivanco. Ten bezprzewodowy system słuchawek nagłownych pracuje z zastosowaniem najnowocześniejszej technologii transmisji. Mogą Państwo rozkoszować się swoją ulubioną muzyką lub filmami w najwyższej jakości dźwięku stereofonicznego bez skomplikowanych połączeń kablowych.

A Nadajnik

- 1 Wskaźnik naładowania
- 2 Wskaźnik eksploatacyjny
- 3 Przełącznik wyboru kanału
- 4 Dźwiękowy kabel przyłączeniowy
- 5 Przyłącze zasilacza sieciowego
- 6 Zasilacz sieciowy
- 7 Adapter cinch
- 8 Adapter wtyku stereofonicznego 3,5 mm na 6,35 mm

B Bezprzewodowa słuchawka nagłowna

- 1 Styki ładowania
- 2 Muszla uszna ze schowkiem na baterię
- 3 Wyłącznik (OFF/ON)
- 4 Regulator siły głosu (VOL)
- 5 Wskaźnik eksploatacyjny
- 6 Przycisk wyboru kanału (TUNE)
- 7 Regulator równowagi akustycznej lewo/prawo (L/R)

Ważna informacja

Proszę dokładnie przeczytać niniejszą instrukcję obsługi i zachować ją.

- ▶ Nigdy nie należy używać urządzeń w wodzie lub na deszczu.
- ▶ Zasilacz został skonstruowany tylko do tych urządzeń. Nie należy nigdy używać go do innych urządzeń.
- ▶ Unikać skrajnego nagrzewania albo nasłonecznienia urządzeń.
- ▶ Nigdy nie otwierać obudowy urządzeń ani zasilacza (groźba porażenia prądem!).
- ▶ Sprawdzić, czy napięcie w sieci lokalnej zgodne jest z napięciem podanym na zasilaczu.
- ▶ Unikać dotykania styków akumulatorów i ładowarki. Nie zbliżać do styków metalowych przedmiotów.
- ▶ Nigdy nie przykrywać urządzeń (np. ręcznikiem, prześcieradłem, itd.)
- ▶ Urządzenia czyścić wyłącznie wilgotną ściereczką, nigdy szorującymi środkami czyszczącymi.
- ▶ Ciągłe używanie na wysokim poziomie głośności ujemnie wpływa na słuch i może wywołać jego trwałe uszkodzenie.
- ▶ W celu zgodnej z przepisami utylizacji tego produktu nie wyrzucać go razem ze śmieciami z gospodarstwa domowego, ale dostarczyć do do lokalnego punktu systemu przetwarzania odpadów elektrycznych.

Przygotowanie słuchawek nagłownych

1. Ustawić nadajnik w pobliżu urządzenia hi-fi, telewizora lub innego źródła dźwięku.
2. Podłączyć zasilacz do nadajnika, a następnie do gniazdka sieciowego.

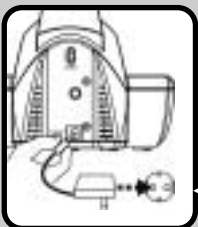

3. Połączyć dźwiękowy kabel przyłączeniowy z wyjściem słuchawkowym, wyjściem Line-Out, bądź Rec-Out. Głośność źródła dźwięku ustawić na poziomie ok. 1/4-1/3 maksymalnej głośności.

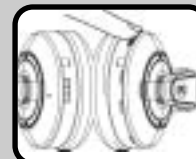

4. Gdyby wskaźnik ładowania nie przełączył się na czerwony, poruszać słuchawką w ładowarce tam i z powrotem, aż styki ładowania zaskoczą i wskaźnik ładowania przełączy się na czerwony
5. Włożyć dostarczone akumulatory, jak opisano w rozdziale „Użycie baterii lub akumulatorów”.

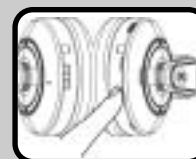

6. Za pomocą wyłącznika włączyć słuchawki bezprzewodowe.

7. Nacisnąć przycisk wyboru kanału na słuchawkach, aby automatycznie wyszukać nadajnik. Z chwilą znalezienia nadajnika wskaźnik zapala się na zielono.

8. Urządzenia są teraz gotowe do eksploatacji.

Objaśnienie funkcji

Strojenie automatyczne

Gdyby występowały zakłócenia odbioru, należy ustawić inny kanał na nadajniku (przełącznik wyboru kanału). Następnie nacisnąć przycisk wyboru kanału na słuchawkach, a one ustawią się automatycznie na nowy kanał nadajnika.

Balans

Można dopasować indywidualnie stosunek siły głosu pomiędzy lewą i prawą stroną. Obrócić regulator równowagi akustycznej w odpowiednim kierunku. Położenie środkowe odtwarza zrównoważony obraz dźwięku pomiędzy lewą i prawą stroną nadajnika muzycznego.

Tryb stand-by

Nadajnik przełącza się automatycznie w tryb stand-by, jeżeli przez ok. 2 minuty nie występuje żaden sygnał muzyczny lub jest on zbyt cichy. Ponowne pojawienie się sygnału spowoduje automatycznie ponowne przełączenie w stan gotowości do nadawania.

Zastosowanie baterii lub akumulatorów

Otwieranie schowka na baterię

1. W celu otwarcia schowka na baterie ostrożnie ściągnąć wkładkę uszną z muszli lewej strony „L”. Za nią znajduje się schowek na baterie.
2. Włożyć baterie lub akumulatory (typu R3 / AAA), zwracając uwagę na prawidłowe ułożenie biegunów.
3. Założyć ponownie wkładkę uszną na schowek na baterie i ostrożnie ją docisnąć, aż do zablokowania.

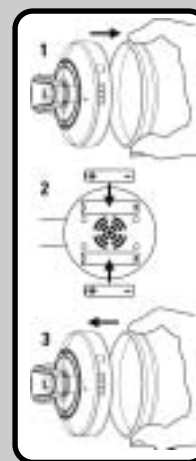

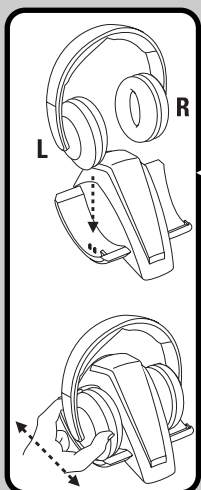

Ładowanie akumulatorów dostarczonych w zestawie

1. Wyłączyć słuchawki nagłowne.
2. Umieścić słuchawki nagłowne w miseczce ładowniczej, stroną oznaczoną „L” skierowaną w lewo.
3. Ładowanie akumulatorów uruchamiane jest automatycznie, a wskaźnik ładowania miseczki ładowniczej przełącza się na kolor czerwony. Gdyby wskaźnik ładowania nie przełączył się na czerwony, poruszać słuchawkę w ładowarce tam i z powrotem, aż styki ładowania zaskoczą i wskaźnik ładowania przełączy się na czerwony
4. **Uwaga: Przed pierwszym użyciem ładować akumulatory przez 15 godzin bez przerwy, aby uzyskać pełną pojemność.** Słuchawki nagłowne posiadają ochronną funkcję ładowania akumulatorów dla wydłużenia czasu ich eksploatacji. Po ok. 15 godzinach rozładowane akumulatory są ponownie w pełni naładowane. 14 godzin delektować się muzyką przy średniej sile głosu.

Użycie innych akumulatorów lub baterii

Słuchawki nagłowne mogą być używane z występującymi w handlu mikroakumulatorami AAA lub bateriami 1,5 V AAA bez możliwości ładowania. Ładowanie występujących w handlu mikroakumulatorów AAA za pośrednictwem urządzenia nie jest jednak możliwe.

Usuwanie zużytych baterii i akumulatorów

Baterie lub akumulatory należy usuwać w sposób przyjazny dla środowiska. Baterii ani akumulatorów nie należy wyrzucać wraz z odpadami z gospodarstwa domowego. Nie używać jednocześnie starych i nowych baterii, ani baterii różnych typów. Wyjąć baterie z urządzenia, jeśli nie będzie ono używane przez dłuższy czas.

Specyfikacja techniczna

Liczba kanałów: 3
 Częstotliwość przenoszenia: 863 – 865 MHz
 Modulacja: FM
 Zasilanie: nadajnik: zasilacz z wtykiem
 12 V / 200 mA
 odbiornik: 2 mikroogniwa typu AAA
 albo 6 baterii R14 typ C

Moc nadawcza: maks. 10 mW
 Temperatura robocza: 5° do 40°

Zastrzega się możliwość wprowadzania zmian technicznych!

Usuwanie usterek

Gdyby urządzenia nie działały prawidłowo, należy wykonać kolejno następujące czynności:

1. Spróbować znaleźć i usunąć usterkę korzystając z poniższej tabeli.
2. Przeczytać dokładnie odpowiedni podrozdział niniejszej instrukcji.
3. Sprawdzić w Internecie pod adresem www.vivanco.com, czy usterka i sposób jej usuwania są tam opisane.
4. Zapytać swojego sprzedawcę.
5. Zatelefonować na gorącą linię w Niemczech, numer (+49) 1805 / 404910. Adresy kontaktowe w Europie można znaleźć na stronie www.vivanco.com.

Problem

Brak przekazu/
nie ma odbioru/brak fonii

Możliwe przyczyny

Urządzenia znajdują się poza zasięgiem
 Baterie / akumulator rozładowane

Możliwe przyczyny

Zmniejszyć odległość między urządzeniami

Jeśli stosowane są baterie, należy je wymienić.
 Jeśli stosowane są załączone akumulatory, należy je naładować.

Przerwane połączenie

Sprawdzić, czy wszystkie wtyki są prawidłowo wetknięte.

Sygnal wejściowy jest za cichy

Zwiększyć głośność sygnału wejściowego (muzyki itp.).

Słychać zakłócenia w transmisji
sygnału

Zakłócenia na danym kanale

Zmienić kanał korzystając z funkcji Auto Tuning.

Baterie są niemal całkowicie rozładowane.

Baterie są prawie rozładowane i muszą być wymienione.
 Jeśli stosowane są załączone akumulatory, należy je naładować.

Urządzenia znajdują się na granicy zasięgu.

Nadajnik i głośniki znajdują się za daleko od siebie. Ustawić głośniki bliżej nadajnika.

Położenie nadajnika

W niektórych przypadkach może zaistnieć konieczność ustawienia nadajnika w innym miejscu albo wyżej.

Brak ładowania - wskaźnik ładowania nie przełącza się na „ładowanie” (czerwona dioda LED)

Słuchawki nie są ustawione optymalnie na ładowarce.

Sprawdzić, czy strona słuchawek oznaczona symbolem „L” jest skierowana w lewą stronę. Następnie lekko poruszać słuchawkami w ładowarce w obie strony, aż styki ładowarki wejdą w prawidłowe położenie i wskaźnik ładowania przełączy się na kolor czerwony.



Dopuszczenie

Niniejszy produkt radiowy Vivanco zgodny jest z wymaganiami europejskiej dyrektywy R&TTE dla systemów radiowych pracujących w zharmonizowanych zakresach częstotliwości. Sprzedaż i używanie tych urządzeń w UE i krajach EFTA są dozwolone. We wszystkich państwach nie wymienionych używanie jest niedozwolone. Deklaracja zgodności znajduje się na końcu niniejszej broszury.

Gwarancja

Okres gwarancyjny wynosi 24 miesięcy od daty zakupu.

Gorąca linia

Kontakt Niemcy: Gorąca linia telefoniczna 01805 / 404910
 lub <http://www.vivanco.de>

Adresy kontaktowe w Europie można znaleźć na stronie www.vivanco.com

FMH 6180

Damos-lhe os parabéns pela compra do seu novo produto Vivanco. Estes auscultadores em fios por rádio possuem a mais moderna tecnologia de transmissão. Usufrua da sua música ou filme favoritos sem ligações dispendiosas por cabo na melhor qualidade estéreo.

A Emissor

- 1 Indicação da carga
- 2 Indicação de funcionamento
- 3 Selector de canal
- 4 Cabo de ligação áudio
- 5 Ligação da fonte de alimentação
- 6 Fonte de alimentação
- 7 Adaptador Cinch
- 8 Adaptador jaque estéreo 3,5mm para 6,35mm

B Auscultadores

- 1 Contactos de carregamento
- 2 Auscultador com compartimento das pilhas
- 3 Interruptor para ligar/desligar (OFF/ON)
- 4 Regulador do volume (VOL)
- 5 Indicação de funcionamento
- 6 Selector de canal (TUNE)
- 7 Regulador Balance esquerdo/direito (L/R)

Informação importante

Leia este manual de operação com atenção e guarde-o para futura consulta.

- ▶ Nunca utilize o aparelho na água nem à chuva.
- ▶ As fontes de alimentação foram concebidas exclusivamente para estes aparelhos. Nunca utilize noutros aparelhos as fontes de alimentação fornecidas.
- ▶ Evite a acção extrema do calor e da luz.
- ▶ Nunca abra a caixa ou as fontes de alimentação (perigo de choques eléctricos!).
- ▶ Verifique se a tensão de rede local coincide com a tensão indicada na fonte de alimentação.
- ▶ Evite tocar nos contactos das pilhas e de carregamento. Não introduza objectos metálicos nos contactos.
- ▶ Nunca cubra o aparelho (p.ex. com uma toalha, lençol, etc.)
- ▶ Limpe o aparelho com um pano húmido e nunca com produtos de limpeza agressivos.
- ▶ A utilização contínua com volumes elevados prejudica a audição ou pode causar danos permanentes.
- ▶ Para a eliminação correcta deste produto, não o coloque no lixo doméstico, mas entregue-o no sistema de reciclagem local para sucata eléctrica.

Preparação dos seus auscultadores por rádio

1. Coloque o emissor perto do sistema de alta-fidelidade, do seu televisor ou de outra fonte de áudio.
2. Ligue a fonte de alimentação na ligação do emissor e, em seguida, encaixe-a numa tomada.

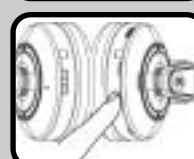
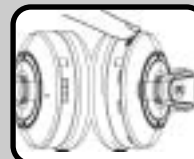
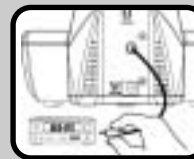
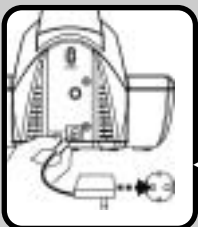

3. Ligue o cabo de ligação áudio a uma saída dos auscultadores ou a uma saída Line-Out ou Rec-Out. Regule o volume da sua fonte de áudio para aprox. 1/4-1/3 do volume máximo
4. Se a indicação de carregamento não mudar para vermelho, movimente levemente o auscultador de um lado para o outro na base até que os contactos de carga encaixem correctamente e a indicação de carregamento mude para vermelho.
5. Coloque as baterias fornecidas tal como está descrito no capítulo "Utilização das pilhas ou baterias".
6. Ligue os auscultadores por rádio ao interruptor para ligar/desligar.
7. Prima o selector de canal nos auscultadores de rádio, para encontrar automaticamente o emissor. Quando o emissor é encontrado, a indicação de funcionamento acende-se a verde.
8. Os seus aparelhos estão agora prontos a funcionar.

Explicação das funções

Procura automática

Se forem recebidas distorções, regule o emissor para um novo canal (selector de canal). Em seguida, prima o selector de canal nos auscultadores por rádio para ajustar automaticamente um novo emissor.

Balanco

Pode adaptar individualmente a relação do volume entre o lado direito e esquerdo. Rode o regulador de balanço no sentido adequado. A posição central emite um som equilibrado entre o lado direito e o esquerdo do emissor de música.

Modo em espera

O emissor muda automaticamente para o modo em espera, quando não existir nenhum sinal durante aprox. 2 minutos ou quando este for demasiado baixo. Quando existir novamente um sinal, ele volta a mudar automaticamente para o modo de prontidão do emissor.

Utilização de pilhas ou baterias

Abertura do compartimento das pilhas

1. Para abrir o compartimento das pilhas, retire com cuidado o estofado do auscultador do lado esquerdo "L". Por trás dele encontra-se o compartimento das pilhas.
2. Coloque as pilhas ou baterias (micro tipo AAA), prestando atenção à polaridade correcta presente no compartimento das pilhas.
3. Coloque novamente o estofado do auscultador por cima do compartimento das pilhas e prima-o com cuidado até ele encaixar.

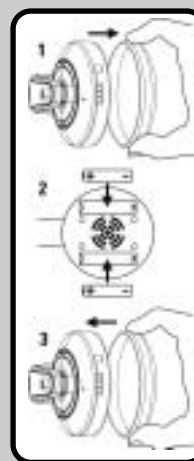

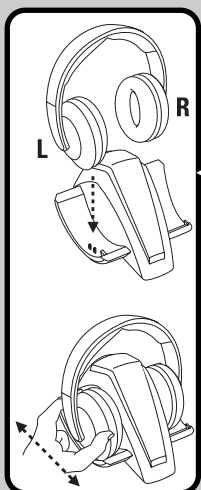

Carregamento da bateria fornecida

1. Desligue os auscultadores por rádio.
2. Coloque os auscultadores com o lado assinalado com "L" para a esquerda no compartimento de carregamento.
3. O carregamento da bateria inicia-se automaticamente e a indicação de carregamento liga-se a vermelho.
Se a indicação de carregamento não mudar para vermelho, movimente levemente o auscultador de um lado para o outro na base até que os contactos de carga encaixem correctamente e a indicação de carregamento mude para vermelho.
4. **Atenção: antes da primeira utilização, carregue as baterias ininterruptamente durante 15 horas para conseguir a capacidade total.**
Os auscultadores possuem uma função economizadora de carregamento das baterias para uma longa duração das mesmas. Após aprox. 15 horas, as baterias descarregadas devem ser carregadas novamente na totalidade. Pode voltar a usufruir da sua música durante aprox. 14 horas em volume médio.

Utilização de outras baterias ou pilhas

Os auscultadores também podem ser utilizados com baterias micro AAA ou pilhas de 1,5 V AAA não recarregáveis disponíveis no mercado. Não é possível um carregamento de baterias micro AAA no aparelho.

Eliminação das pilhas e baterias

Elimine as pilhas ou baterias de uma forma que não prejudique o ambiente. Pilhas ou baterias não devem ser colocadas no lixo doméstico. Não utilize pilhas antigas e novas ou diferentes tipos de pilhas em simultâneo. Remova as pilhas do aparelho, quando não for utilizado durante um período de tempo prolongado.

Especificação técnica

Quantidade canais:	3	
Gama de frequências:	863-865 MHz	
Modulação:	FM	
Alimentação de corrente:	Emissor:	Fonte de alimentação de encaixe 12 Volt/ 200mA
	Auscultadores por rádio:	2x microcélulas tipo AAA
Potência de emissão:	máx. 10 mW	
Temperatura de serviço:	5 a 40°	

Alterações técnicas reservadas!

Resolução de erros

Se os aparelhos não funcionarem correctamente, proceda na seguinte frequência:

1. Tente encontrar o erro e resolvê-lo com a ajuda da seguinte tabela de avarias.
2. Leia cuidadosamente a respectiva secção neste manual.
3. Pesquise na Internet, em www.vivanco.com, se o erro e a sua resolução estão aí descritos.
4. Pergunte ao seu fornecedor especializado.
5. Na Alemanha, contacte a linha de apoio por telefone 01805 / 404910 (0,14€ / min.). Pode encontrar os contactos na Europa em www.vivanco.com

Problema	Eventual causa	Solução
Sem transmissão/ sem emissão/ sem som	Os aparelhos encontram-se fora da área de alcance	Diminuir a distância entre os aparelhos.
	Pilhas/baterias descarregadas	Se utilizar pilhas, troque-as. Se utilizar a bateria fornecida, carregue-a.
	Ligação interrompida	Verifique se todas as ligações de encaixa estão encaixadas correctamente.
Ouve-se uma perturbação na transmissão	Sinal de entrada é demasiado baixo	Aumente o volume do sinal de música.
	O canal é perturbado	Mude de canal com a ajuda da função de procura automática.
	As pilhas estão quase descarregadas	As pilhas estão quase descarregadas e têm de ser substituídas. Se utilizar a bateria fornecida, carregue-a.
	Os aparelhos encontram-se na área de alcance	Emissor e auscultadores encontram-se demasiados afastados. Coloque-os mais próximos um do outro
Não carrega – a indicação de carregamento não se acende em carregamento (LED vermelho)	Posição do emissor	Em determinados casos, pode suceder que o emissor tenha de ser reposicionado ou colocado numa posição mais elevada.
	O auscultador não se encontra colocado correctamente na base de carregamento	Verifique se o lado identificado com "L" do auscultador está virado para a esquerda. Desloque o auscultador na base de carregamento para a frente e para trás, até os contactos de carregamento encaixarem correctamente e a indicação de carregamento se acender a vermelho.



Homologação

Este produto radiofónico da Vivanco cumpre a directiva europeia R&TTE para sistemas radiofónicos nas gamas de frequências harmonizadas. A compra e a utilização destes sistemas estão permitidas na UE e em países da EFTA. Em todos os estados não mencionados está proibida a sua utilização. A declaração de conformidade encontra-se no final deste caderno.

Garantia

A duração da garantia perfaz 24 meses a partir da data de compra.

Serviço de apoio

Contacto Alemanha: Serviço de apoio telefónico 01805 / 404910 (0,14€ / min.)
ou <http://www.vivanco.de>
Encontra o seu contacto na Europa em <http://www.vivanco.com>

FMH 6180

Hjertelig tillykke med købet af dit nye Vivanco produkt. Dette trådløse hovedtelefonsystem arbejder med helt moderne overføringsteknologi. Nyd din yndlingsmusik eller dine favorittitler i bedste stereokvalitet uden besværlige kabelforbindelser.

A Sender

- 1 Ladekontrol
- 2 Driftsindikator
- 3 Kanalvælger
- 4 Audio-tilslutningskabel
- 5 Netdelttilslutning
- 6 Netdel
- 7 Cinch-adapter
- 8 Stereojackadapter 3,5 mm på 6,35 mm

B Trådløs hovedtelefon

- 1 Ladekontakter
- 2 Ørekapsel med batterirum
- 3 Tænd-/slukknop (OFF/ON)
- 4 Lydstyrkeregulering (VOL)
- 5 Driftsindikator
- 6 Kanalvælgertast (TUNE)
- 7 Balancekontrol venstre/højre (L/R)

Vigtig information

Læs denne betjeningsvejledning grundigt, og pas godt på den.

- ▶ Brug aldrig udstyret i vand eller i regnvej.
- ▶ Netdelene er kun udviklet til dette udstyr. Brug aldrig de medfølgende netdele sammen med andet udstyr.
- ▶ Undgå ekstreme varme- eller lyspåvirkninger.
- ▶ Åbn aldrig kabinetterne eller netdelene (fare for elektrisk stød!).
- ▶ Undersøg, om den lokale netspænding stemmer overens med den angivne spænding på netdelen.
- ▶ Rør ikke ved batteri- eller ladekontakterne. Før ikke metalgenstande mod kontakterne.
- ▶ Tildæk aldrig udstyret (f.eks. med et håndklæde, lagen osv.)
- ▶ Rengør udstyret med en fugtig klud og aldrig med skræppe rengøringsmidler.
- ▶ Konstant brug med høj lydstyrke nedsætter hørelsen eller kan forårsage varig skade.
- ▶ Dette produkt må ikke bortskaffes som husholdningsaffald, men skal tilføres det lokale genbrugssystem for elektroskrot.

Forberedelse af hovedtelefonen

1. Stil senderen i nærheden af dit hi-fi-anlæg, dit tv-apparat eller en anden audioskilde.
2. Forbind netdelen med tilslutningen på senderen, og stik den så i en stikkontakt.

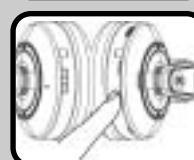
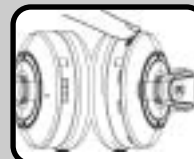

3. Forbind audiotilslutningskablet med en hovedtelefonudgang eller en Line-Out eller Rec-Out-udgang. Skru din audioskildes lydstyrke op på ca. 1/4-1/3 af den totale lydstyrke.
4. Hvis ladeindikatoren ikke begynder at lyse rødt, så bevæg røret lidt frem og tilbage i opladeren, indtil ladekontakterne får rigtigt fat, og ladeindikatoren begynder at lyse rødt.
5. Indsæt de medfølgende batterier som beskrevet i kapitlet "Anvendelse af batterier".
6. Tænd den trådløse hovedtelefon med tænd-/slukknappen.
7. Tryk på hovedtelefonens kanalvælger for at finde senderen automatisk. Når senderen er fundet, lyser driftsindikatoren grønt.
8. Dit udstyr er nu klar til brug.

Forklaring af funktionerne

Autotuning

Hvis der er støj, skal du indstille en ny kanal på senderen (kanalvælgerkontakt). Tryk så på hovedtelefonens kanalvælgertast, hvorefter den automatisk indstilles på den nye sender.

Balance

Du kan tilpasse lydstyrkeforholdet mellem venstre og højre side individuelt. Drej balanceknappen i den pågældende retning. Midterstillingen gengiver et afbalanceret lydbillede mellem den venstre og højre side af musik senderens.

Standbymodus

Senderen skifter automatisk til standbymodus, hvis der ikke har været et signal i ca. 2 minutter, eller hvis signalet er for svagt. Når der igen er et signal, skifter den automatisk tilbage og er igen klar til at sende.

Anvendelse af batterier

Åbning af batterirum

1. Træk forsigtigt ørepuden af ørekapslen på venstre side "L" for at åbne batterirummet. Batterirummet befinder sig bagved.
2. Indsæt batterier (mikro type AAA) i batterirummet, og vær opmærksom på korrekt polaritet.
3. Sæt ørepuden på batterirummet igen, og tryk den forsigtigt på, til den låses fast.

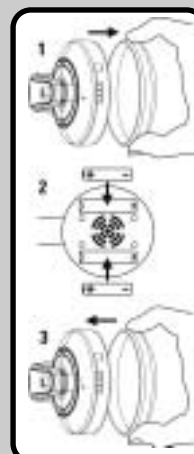

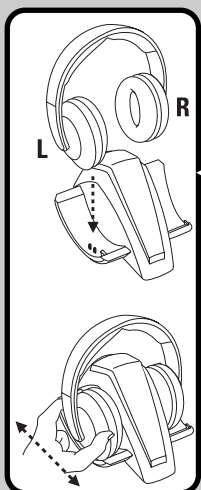

Opladning af medfølgende batterier

1. Sluk den trådløse hovedtelefon.
2. Stil hovedtelefonen i laderen, så siden med "L" peger mod venstre.
3. Opladningen af batterierne starter automatisk, og laderens ladekontrollampe skifter til rød.
Hvis ladeindikatoren ikke begynder at lyse rød, så bevæg røret lidt frem og tilbage i opladeren, indtil ladekontakterne får rigtigt fat, og ladeindikatoren begynder at lyse rød.
4. **Bemærk: Før batterierne bruges første gang, skal de oplades 15 timer i træk for at få den fulde kapacitet.**
Den trådløse hovedtelefon har en skånsom batteriladefunktion for længere batterilevetid. Efter ca. 15 timer er de afladede batterier igen fuldt opladet. Nu kan du igen nyde din musik i ca. 14 timer ved gennemsnitlig lydstyrke.

Anvendelse af andre batterier

Den trådløse hovedtelefon kan også bruges med gængse AAA Micro batterier eller ikke-genopladelige 1,5 V AAA batterier. Det er dog ikke muligt at oplade gængse AAA Micro batterier ved hjælp af udstyret.

Bortskaffelse af batterier

Bortskaf batterierne på en miljøvenlig måde. Brugte batterier er ikke husholdningsaffald. Brug aldrig gamle og nye batterier eller forskellige batterityper samtidig. Tag batterierne ud, hvis udstyret ikke skal bruges i længere tid.

Tekniske specifikationer

Antal kanaler:	3	
Frekvensområde:	863-865 MHz	
Modulering	FM	
Strømforsyning:	Sender:	Stiknetdel 12 V/ 200mA
	Trådløs hovedtelefon:	2x Micro batterier type AAA
Sendeeffekt:	Maks. 10 mW	
Driftstemperatur:	5 - 40°	

Der tages forbehold for tekniske ændringer!

Afhjælpning af fejl

Skulle udstyret ikke fungere korrekt, benyttes følgende fremgangsmåde:

1. Prøv at finde og eliminere fejlen ved hjælp af nedenstående fejltabel.
2. Læs det pågældende afsnit i denne vejledning omhyggeligt.
3. Gå ind på adressen www.vivanco.com på Internettet for at se, om fejlen og afhjælpning af fejlen er beskrevet der.
4. Spørg din forhandler.
5. Ring til telefon-hotline 01805 / 404910 i Tyskland (0,14€ / min.). Kontakter i Europa finder du på www.vivanco.com

Problem	Mulig årsag	Løsning
Ingen overføring/ ingen transmission/ ingen lyd	Udstyr er uden for rækkevidde Batterier afladet	Reducer afstanden mellem enhederne Hvis du bruger andre batterier, så udskift dem. Hvis du bruger de medfølgende batterier, skal de oplades.
	Forbindelse afbrudt Indgangssignalet er for svagt	Kontroller, om alle stikforbindelser er sat rigtigt i. Skrub for musiksignalets lydstyrke.
Der høres støj i transmissionen	Støj på kanalen Batterier er næsten afladet	Skift kanal ved hjælp af autotuning-funktionen. Batterierne er næsten afladet og skal udskiftes. Hvis du bruger de medfølgende batterier, skal de oplades.
	Udstyr er i rækkeviddens randområde Senderens position	Sender og trådløs hovedtelefon er for langt fra hinanden. Anbring hovedtelefonen tættere på senderen I visse tilfælde kan det forekomme, at senderen skal flyttes eller positioneres højere.
Ingen opladning – ladeindikatoren skifter ikke til ladning (rød LED)	Hovedtelefonen sidder ikke optimalt i ladeskålen	Kontroller, om den med „L“ kendetegnede side af hovedtelefonen også vender mod venstre. Bevæg så hovedtelefonen let frem og tilbage i ladeskålen, til ladekontakterne går korrekt i indgreb og ladeindikatoren lyser rød.



Godkendelse

Dette trådløse Vivanco-produkt overholder det europæiske R&TTE direktiv for trådløse systemer i harmoniserede frekvensområder. Salg og drift af disse systemer er tilladt i EU og EFTA-landene.

I alle ikke nævnte stater er driften ikke tilladt.

Overensstemmelseserklæringen findes i slutningen af dette hæfte.

Garanti

Garantiperioden er 24 måneder fra købsdato.

Hotline

Kontakt Tyskland: Telefon-hotline 01805 / 404910 (0,14€ / min.)
eller <http://www.vivanco.de>

Din kontakt i Europa finder du på <http://www.vivanco.com>

FMH 6180

Gratulerar till köpet av din nya Vivanco-produkt. Detta trådlösa hörlurssystem använder sig av den senaste överföringsteknologin. Lyssna på din älsklingsmusik eller älsklingsfilm utan sladdar och med högsta stereokvalitet.

A Sändare

- 1 Laddningsindikering
- 2 Driftindikering
- 3 Kanalväljare
- 4 Ljudanslutningskabel
- 5 Nätdelsanslutning
- 6 Nätdel
- 7 Cinch-adapter
- 8 Stereoadapter 3,5 mm till 6,35mm

B Hörlurar

- 1 Laddningskontakt
- 2 Öronmussla med batterifack
- 3 Till-/frånslagning (OFF/ON)
- 4 Reglering av ljudstyrkan (VOL)
- 5 Driftindikering
- 6 Knapp för kanalval (TUNE)
- 7 Balance-reglage vänster/höger (L/R)

Viktig information

Läs denna bruksanvisning grundligt före användning och spara den.

- ▶ Använd aldrig apparaten i vatten eller i regn.
- ▶ Nätdelarna är enbart avsedda för denna apparat. Använd aldrig de medföljande nätdelarna tillsammans med andra apparater.
- ▶ Undvik extrem påverkan från värme eller ljus.
- ▶ Öppna aldrig kåpan eller nätdelarna (risk för elskador!).
- ▶ Kontrollera att den lokala nätspänningen överensstämmer med den angivna spänningen för nätdelen.
- ▶ Undvik att röra batteri- och laddningskontakter. Vidrör aldrig kontaktorna med metallföremål.
- ▶ Täck inte över apparaten (med t.ex. handdukar, lakan osv.)
- ▶ Rengör apparaten med en fuktig duk och aldrig med starka rengöringsmedel.
- ▶ Ständig användning med hög ljudstyrka påverkar hörseln och kan orsaka bestående men.
- ▶ För korrekt avfallshantering ska produkten inte kastas i hushållsoporna, utan lämnas till det lokala återvinningssystemet för elektroniskt skrot.

Förberedelse av hörlurarna

1. Placera sändaren i närheten av HiFi-anläggningen, TV:n eller en annan ljudkälla.
2. Fäst nätdelen i anslutningen till sändaren och sätt den i ett kontaktuttag.

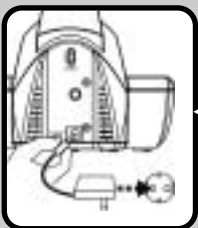

3. Anslut ljudanslutningskabeln till en hörlursutgång eller en Line-Out- resp. Rec-Out-utgång. Vrid ljudstyrkan för ljudkällan till ca 1/4-1/3 av den totala ljudstyrkan

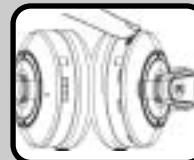

4. Om laddningsindikeringen inte kopplar om till rött: Flytta luren försiktigt fram och tillbaka i laddskålen ända tills laddningskontaktorna faller in i rasterspåret och laddningsindikeringen kopplar om till rött.
5. Placera de medföljande laddningsbara batterierna enligt beskrivningen i kapitlet "Användning av batterier eller laddningsbara batterier".

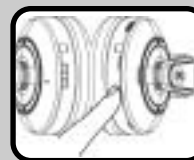

6. Aktivera hörlurarna med av-/påslagningskontakten.

7. Tryck på hörlurarnas kanalväljare för att hitta sändaren automatiskt. När sändaren hittas lyser driftindikeringen grönt.

8. Apparaten kan nu tas i drift.

Förklaring av funktioner

Auto Tuning

Ställ in sändaren på en ny kanal (med kontakten för kanalval) om störningar registreras. Tryck på kontakten för kanalval på hörlurarna så ställer den automatiskt in sig på den nya sändaren.

Balance

Det går att fördela ljudstyrkan mellan vänster och höger sida. Vrid Balance-reglaget i motsvarande riktning. Mittenläget ger en jämnt fördelad klangbild mellan höger och vänster sida.

Stand by-läge

Sändaren växlar automatiskt till Stand by-läget när ca 2 minuter har gått utan att en signal tagits emot, eller om dessa varit för låga. När en signal på nytt registreras, växlar den automatiskt till sändberedskap.

Användning av batterier eller laddningsbara batterier

Öppna batterifacket

1. För att öppna batterifacket lossas öronstopningen på vänster sida "L" försiktigt från öronmusslan. Därbakom sitter batterifacket.
2. Placera batterier eller laddningsbara batterier (mikro typ AAA) i batterifacket och kontrollera att polerna hamnar rätt.
3. Sätt tillbaka öronstopningen och tryck försiktigt fast den.

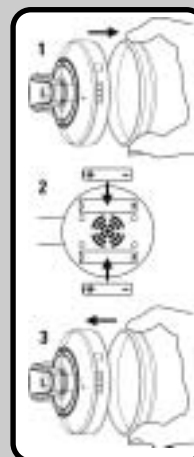

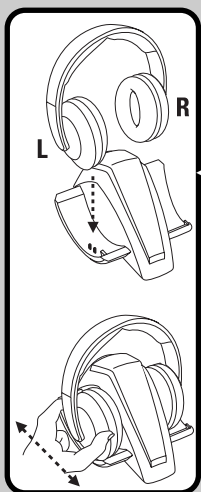

Laddning av de medföljande laddningsbara batterierna

1. Stäng av hörlurarna.
2. Placera hörlurarna med sidan märkt "L" till vänster i laddningsskålen.
3. Laddningen av batterierna startar automatiskt och laddningsskålens laddningsindikering växlar till rött.
Om laddningsindikeringen inte kopplar om till rött: Flytta luren försiktig fram och tillbaka i laddskålen ända tills laddningskontaktarna faller in i rasterspåret och laddningsindikeringen kopplar om till rött.
4. **Observera: Ladda de laddningsbara batterierna 15 timmar före den första användningen för att nå full kapacitet.**
Hörlurarna har en skonsam laddningsfunktion för längre hållbarhet hos batterierna. Efter ca 15 timmar är de urladdade batterierna på nytt fulladdade.
Du kan nu lyssna på musik i ca 14 timmar med genomsnittlig ljudstyrka.

Användning av andra laddningsbara eller ej laddningsbara batterier

Hörlurarna kan också drivas med vanliga AAA Mikro-laddningsbara batterier eller icke-laddningsbara batterier 1,5 V AAA. Vanliga AAA Mikro-laddningsbara batterier kan emellertid inte laddas upp med hjälp av apparaten.

Avfallshantering av batterier och laddningsbara batterier

Sortera batterier och laddningsbara batterier på miljövänligt sätt. Batterier hör inte hemma i hushållssoporna. Använd inte nya och gamla och eller olika batterityper samtidigt. Ta ut batterierna ur apparaten när den inte ska användas under en längre tid.

Teknisk specifikation

Antal kanaler:	3	
Frekvensområde:	863-865 MHz	
Modulering	FSK	
Strömförsörjning:	Sändare:	Kontaktnätdel 12 volt/ 200 mA
	Hörlurar:	2x mikroceller typ AAA
Sändeffekt:	max. 10 mW	
Driftstemperatur	5 till 40°	
Med reservation för tekniska ändringar!		

Felåtgärder

Om apparaten inte fungerar korrekt, vidtas åtgärder i följande ordning:

1. Försök att hitta och åtgärda felet med hjälp av felsökningstabellen.
2. Läs noggrant igenom motsvarande avsnitt i denna anvisning.
3. Sök på internet på www.vivanco.com, och se om fel och åtgärd finns beskrivna där.
4. Fråga försäljaren.
5. Ring (inom Tyskland) till vår telefon-hotline 01805 / 404910 (0,14€/ min.). Kontakter inom Europa finns på www.vivanco.com

Problem	Möjlig orsak	Lösning
Ingen överföring/Ingen sändning/Ingen ton	Apparaterna befinner sig för långt ifrån varandra Batterierna urladdade	Minska avståndet mellan apparaterna Byt ut icke-laddningsbara batterier. Ladda batterierna om de medföljande laddningsbara batterierna används.
	Anslutningen avbruten Ingångssignalen är för svag	Kontrollera om alla kontakter är ordentligt insatta. Höj ljudstyrkan på musiksignalen.
En störning hörs i överföringen	Kanalen störs Batterierna är nästan urladdade	Byt kanal med hjälp av Auto Tuning-funktionen. Batterierna är nästan urladdade och måste ersättas. Om de medföljande laddningsbara batterierna används, ska dessa laddas upp.
	Apparaterna befinner sig på gränsen till maximal räckvidd Sändarens placering	Sändare och hörlurar är för långt isär. Placera hörlurarna närmare sändaren I vissa fall kan sändaren behöva flyttas eller placeras högre upp.
Ingen laddning – laddningsindikatorn slår inte om till laddning (röd lysdiod)	Hörlurarna står inte optimalt i laddningsfacket	Kontrollera om den med "L" märkta sidan på hörlurarna också vänder åt vänster. Flytta sedan hörlurarna lätt fram och tillbaka i laddningsfacket till dess att laddningskontaktarna går i ingrepp på rätt sätt och laddningsindikatorn slår om till rött.



Tillstånd

Denna radioprodukt från Vivanco motsvarar den europeiska R&TTE-riktlinjen för radiosystem i harmoniserade frekvensområden. Försäljning och drift av dessa system är tillåtna inom EU och EFTA.
I alla icke nämnda stater är användning otillåten.
Konformitetsdeklarationen finns längst bak i detta häfte.

Garanti

Garantin gäller 24 månader från inköpsdatum.

Hotline

Kontakt Tyskland: Telefon-hotline 01805 / 404910 (0,14€/ Min.)
eller <http://www.vivanco.de>
För kontakt inom Europa se <http://www.vivanco.com>

FMH 6180

Parhaimmat onnitlumme uuden Vivanco-tuotteesi hankinnan johdosta. Tämä langaton kuulokejärjestelmä käyttää nykyaikaisinta digitaalista tiedonsiirtotekniikkaa. Sen avulla voit nauttia lempimusiikistasi tai -elokuvistasi korkeimmalla stereolaadulla ilman hankalia johtoja.

A Lähetin

- 1 Latausmerkkivalo
- 2 Käyttömerkkivalo
- 3 Kanavavalintakytkin
- 4 Audiojohto
- 5 Verkkolaiteliitin
- 6 Verkkolaite
- 7 RCA-adapteri
- 8 Stereojakkiaadapteri 3,5 mm > 6,35 mm

B Langattomat kuulokkeet

- 1 Latauskontaktit
- 2 Kuuloke, jossa on paristolokero
- 3 Virtakytkin
- 4 Äänenvoimakkuuden säädin (VOL)
- 5 Käyttömerkkivalo
- 6 Kanavanvalintapainike (TUNE)
- 7 Balanssisäädin vasen/oikea (L/R)

Tärkeitä tietoja

Lue tämä käyttöohje huolellisesti läpi ja säilytä se.

- ▶ Älä milloinkaan käytä laitteita vedessä tai sateessa.
- ▶ Verkkolaitteet on kehitetty vain näitä laitteita varten. Älä milloinkaan käytä mukana toimitettuja verkkolaitteita muiden laitteiden kanssa.
- ▶ Vältä äärimmäistä kuumuutta tai valoa.
- ▶ Älä milloinkaan avaa koteloa tai verkko-osia (sähköiskujen vaara!).
- ▶ Tarkista, täsmääkö paikallinen verkkojännite verkko-osalla ilmoitetun jännitteen kanssa.
- ▶ Vältä koskemasta paristo- tai latauskontakteihin. Älä laita mitään metalliesineitä koskettimille.
- ▶ Älä milloinkaan peitä laitteita (esim. pyyheliinalla, lakanoilla, jne.)
- ▶ Puhdista laitteet kostealla liinalla, älä milloinkaan terävillä puhdistajilla.
- ▶ Jatkuva käyttö korkeilla äänenvoimakkuuksilla heikentää kuuloa tai voi aiheuttaa pysyviä vaurioita.
- ▶ Älä heitä näitä laitteita talousjätteisiin, vaan luovuta ne lähimpään sähkölaitteiden keruupisteeseen.

Langattomien kuulokkeiden valmistelu käyttöä varten

1. Aseta lähetin HiFi-laitteistosi, televisiosi tai toisen audio-lähteen läheisyyteen.
2. Liitä verkkolaite lähettimessä olevaan liitäntään ja liitä se sitten pistorasiaan.

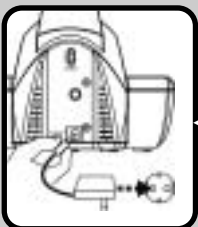

3. Audiojohton toinen pää liitetään audio-lähteen kuulokeliittimeen tai Line-out- tai Rec-out-liittimeen. Säädä audiolähteen äänenvoimakkuus noin 1/4 – 1/3 maksimivoimakkuudesta.

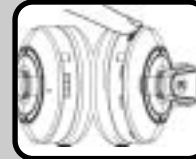

4. Jos latausmerkkivalo ei näytä punaista, liikuta kuuloketta latauskaukalossa hieman edestakaisin, kunnes latauskontaktit kytkeytyvät kunnolla ja latausmerkkivalo syttyy punaiseksi.
5. Aseta mukana toimitetut akut paristolokeroon kuten on selitetty luvussa "Paristojen tai akkujen käyttö".



6. Kytke virtakytkimestä langattomat kuulokkeet päälle.

7. Lähettimen löytämiseksi paina langattomien kuulokkeiden kanavanvalintapainiketta. Kun lähetin on löytynyt, palaa käyttömerkkivalo vihreänä.

8. Laitteisto on nyt käyttövalmiina.

Laitteen toiminnot

Automaattiviritys

Mikäli äänensirroissa on häiriöitä, valitse lähettimessä olevan kanavanvalintapainikkeen avulla toinen kanava. Paina sen jälkeen langattomien kuulokkeiden kanavanvalintapainiketta, jolloin laite hakee automaattisesti uuden kanavan.

Balanssi

Vasemman- ja oikeanpuoleisen äänenvoimakkuuden suhde on säädettävissä yksilöllisesti. Pyöritä balanssisäädintä haluttuun suuntaan. Keski-asennossa saadaan tasapainoinen äänikuvio musiikkikanavan vasemman ja oikeanpuoleisen osuuden osalta.

Valmiustila

Lähetin siirtyy automaattisesti valmiustilaan, mikäli n. 2 minuutin ajan ei tule signaalia tai jos signaali on liian heikko. Kun signaali palaa, lähetin kytkeytyy automaattisesti päälle ja välittää signaalin.

Akkujen tai paristojen käyttö

Paristolokeron avaaminen

1. Kun haluat avata paristolokeron, vedä kuulokkeiden L-sivulla oleva korvapehmuste varovasti kuulokkeesta. Paristolokero on sen takana.
2. Aseta paristot tai akut (AAA-koko) oikeanpuoleisesti paristolokeroon.
3. Aseta korvapehmuste takaisin paristolokeron päälle ja työnnä sitä varovasti, kunnes se naksahda paikalleen.

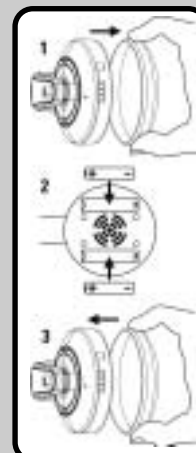

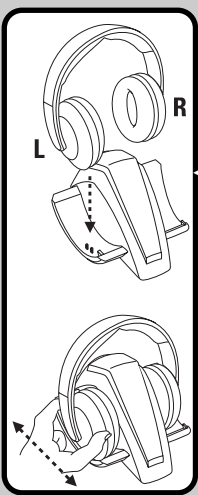

Mukana toimitettujen akkujen lataaminen

1. Kytke langattomat kuulokkeet pois päältä.
2. Aseta langattomat kuulokkeet latauskulhoon siten, että L:llä merkitty kyli osoittaa vasemmalle.
3. Akkujen lataaminen käynnistyy automaattisesti ja latauskulhon merkkivalo muuttuu punaiseksi.
Jos latausmerkkivalo ei näytä punaista, liikuta kuuloketta latauskaukalossa hieman edestakaisin, kunnes latauskontaktit kytkeytyvät kunnolla ja latausmerkkivalo syttyy punaiseksi.
4. **Huomio: Lataa akut ennen ensimmäistä käyttöä 15 tunnin ajan täyden kapasiteetin saavuttamiseksi.**
Langattomissa kuulokkeissa on yllälaatusuoria, joka pidentää akkujen käyttöikää. Noin 15 tunnin jälkeen akut on ladattu täyteen. Nyt voit taas nauttia musiikin kuuntelua n. 14 tuntia keskimääräisellä äänenvoimakkuudella.

Muiden akkujen tai paristojen käyttö

Langattomissa kuulokkeissa voi käyttää muitakin tavallisia AAA-akkuja tai 1,5 V:n paristoja. Mutta tavallisten AAA-akkujen lataaminen laitteen sisällä ei ole mahdollista.

Paristojen ja akkujen jätahuolto

Huolehdi paristoista ja akuista ympäristöystävällisellä tavalla. Paristot ja akut eivät kuulu kotitalousjätteisiin. Älä käytä samanaikaisesti vanhoja sekä uusia paristoja tai erilaisia paristotyyppisiä. Poista paristot laitteesta, jos et käytä sitä pidempään aikaan.

Tekniset tiedot

Kanavien lukumäärä:	3	
Taajuusalue:	863 – 865 MHz	
Modulaatio	FM	
Virransyöttö:	Lähetin:	Pistoverkko-osa 12 Volt/ 320mA
	Kuulokkeet:	2x AAA-paristoja
Lähetysteho:	enint. 10 mW	
Käyttölämpötila:	5 - 40 °C	
Oikeudet teknisiin muutoksiin pidätetään!		

Vianpoisto

Jos laitteet eivät toimi oikein, menettele seuraavassa järjestyksessä:

1. Yritä löytää ja poistaa vika seuraavan häiriötaulukon avulla.
2. Lue tässä ohjeessa oleva vastaava kappale huolellisesti läpi.
3. Katso internetistä osoitteesta www.vivanco.com, kuvataanko siellä virhe ja sen poistaminen.
4. Kysy jälleenmyyjältäsi.
5. Soita Saksassa asiakaspalvelupuhelimeen 01805 / 404910 (0,14€ / Min.).
Yhteystiedot Euroopassa löytyvät osoitteesta www.vivanco.com

Ongelma

Ei tiedonsiirtoa/
ei lähetystä/ei ääntä

Mahdollinen syy

Laitteet sijaitsevat kantaman
ulkopuolella
Paristot/akut purkautuneet
Yhteys katkennut
Tulosignaali on liian hiljainen

Ratkaisu

Laitteiden välistä etäisyyttä on vähennettävä.
Jos käytät paristoja, vaihda ne. Jos käytät mukana toimitettuja akkuja, lataa ne uudelleen.
Tarkista, ovatko kaikki pistokekytkennät laitettu oikein sisään.
Nosta tulosignaalin (musiikki jne.) äänenvoimakkuutta.
Automaattinen katkaisu katkaisee pienillä tai olemattomilla signaaleilla.
Vaihda kanavaa Auto-Tuning-toiminnon avulla.
Paristot ovat lähes purkautuneet ja ne täytyy vaihtaa uusiin. Jos käytät mukana toimitettuja akkuja, lataa ne uudelleen.
Lähetin ja boksit ovat liian etäällä toisistaan. Aseta boksit lähemmäksi lähetintä
Tietyissä tilanteissa voi sattua, että lähetin täytyy sijoittaa uudelleen tai paikoittaa korkeammalle.
Tarkista, osoittaako kuulokkeen "L"-kirjaimella merkattu puoli todella vasemmalle. Liikuta kuuloketta latausasemassa hiukan edestakaisin, kunnes latauskontaktit napsahtavat paikoilleen ja latauksen punainen valo syttyy.

Siirrossa on kuultavissa häiriö

Kanavaa häiritään
Paristot ovat lähes purkautuneet

Laitteet ovat kantaman
reuna-alueella
Lähettimen asento

Ei lataa – Latauksen näyttö ei
kytkeydy lataukseen (punainen
LED)

Kuuloke ei ole oikein
latausasemassa



Hyväksyntä

Tämä Vivanco-radio tuote on radiojärjestelmiä koskevan euroopplaisen R&TTE-direktiivin mukainen harmonisoiduilla taajuusalueilla. Näiden järjestelmien myynti ja käyttö on sallittua EU- ja EFTA-maissa. Kaikissa ei-mainituissa valtioissa käyttö ei ole sallittua. Yhdenmukaisuus selvitys löytyy tämän vihkon lopusta.

Takuu

Takuu aika on 24 kuukautta ostopäivästä lähtien.

Asiakaspalvelu

Saksassa: puhelinpalvelu 01805-404910 (0,14 €/min.)
tai <http://www.vivanco.de>
Yhteydet Euroopassa löytyvät osoitteesta <http://www.vivanco.com>

FMH 6180

Сердечно поздравляем Вас с покупкой Вашего нового продукта фирмы Vivanco . Эта беспроводная система радиотелефонов использует в своей работе самую современную технологию передачи. Наслаждайтесь Вашей любимой музыкой или Вашими любимыми фильмами без сложных кабельных соединений при высочайшем стереокачестве.

А Передатчик

- 1 Индикатор заряда
- 2 Индикатор работы
- 3 Селекторный переключатель каналов
- 4 Соединительный аудиокабель
- 5 Подсоединение блока питания
- 6 Блок питания
- 7 Адаптер Cinch
- 8 Клипкерный стереоадаптер 3,5мм на 6,35мм

В Головные радиотелефоны

- 1 Зарядные контакты
- 2 Ушная раковина с ящичком для батареи
- 3 ВКЛ/ВЫКЛ (OFF/ON)
- 4 Регулятор громкости (VOL)
- 5 Индикатор работы
- 6 Кнопка выбора каналов (TUNE)
- 7 Регулятор баланса слева/справа (L/R)

Важная информация

Просим Вас тщательно прочитать данную инструкцию по эксплуатации и сохранить ее..

- ▶ Ни в коем случае не пользуйтесь приборами в воде или под дождем.
- ▶ Блоки питания разработаны специально для этих изделий. Никогда не используйте прилагаемые блоки питания с другими приборами.
- ▶ Избегайте внешнего воздействия жары или света.
- ▶ Никогда не вскрывайте корпус или блоки питания (опасность удара током!).
- ▶ Проверьте, соответствует ли напряжение местной сети напряжению, указанному на блоке питания.
- ▶ Не допускайте соприкосновения контактов батареи или зарядных контактов. Не подставляйте к контактам металлических предметов.
- ▶ Никогда не накрывайте приборы (напр., полотенцем, простыней и т.п..)
- ▶ Очищайте приборы влажной тканью, но ни в коем случае острыми чистящими средствами.
- ▶ Постоянное использование при высокой громкости вредно для слуха и может вызвать хронические повреждения.
- ▶ Для должной утилизации данного продукта не бросайте его в бытовой мусор, а передавайте его в местную систему переработки электролома.

Подготовка Ваших головных радиотелефонов

1. Установите передатчик вблизи Вашей установки HiFi, Вашего телевизора или какого-то иного источника аудиозвука.
2. Подсоедините блок питания к передатчику и соедините его затем с розеткой.

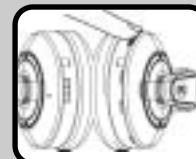
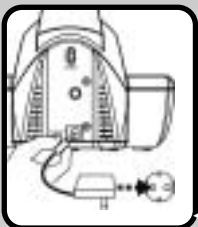

3. Соедините соединительный кабель аудио с выходом головных телефонов или выходом Line-Out или . Rec-Out. Установите громкость Вашего аудиосточника примерно на . 1/4-1/3 общей громкости
4. Если индикатор зарядки не загорится красным светом, необходимо слегка пошевелить трубку, соединенную с зарядным устройством, чтобы контакты для заряда хорошо соприкоснулись друг с другом, а указатель зарядки загорелся красным светом.
5. Вставьте в соответствии с описанием в главе „Использование батарей или аккумуляторов“ прилагаемые аккумуляторы.
6. Включите головной радиотелефон с помощью выключателя.
7. Нажмите на головной радиотелефоне клавишу выбора каналов, чтобы автоматически найти передатчик. Если передатчик найден, то индикатор работы загорается зеленым цветом.
8. Теперь Ваши приборы готовы к работе.

Объяснение функций

Авто-настройка

Если прием идет с помехами, то установите на передатчике новый канал (переключателем каналов). Затем нажмите клавишу выбора каналов на головном радиотелефоне и он автоматически настроится на новый передатчик.

Баланс

Вы можете индивидуально подстроить соотношение громкости между левой и правой стороной. Поверните регулятор баланса в соответствующем направлении. Среднее положение воспроизводит сбалансированное звучание между левой и правой сторонами музыкального передатчика.

Режим ожидания

Передатчик автоматически переключается в режим ожидания, если в течение примерно 2 минут не поступает сигнал или сигнал слишком тихий. Если сигнал возобновляется, он снова автоматически переключается в режим готовности передачи.

Использование батарей или аккумуляторов

Открытие батарейного отсека

1. Для открывания батарейного отсека осторожно снимите с ушной раковины ушную подкладку с левой стороны „L“. Под подкладкой находится батарейный отсек.
2. Вставьте батареи или аккумуляторы (тип микро AAA) при соблюдении правильных полюсов в батарейный отсек.
3. Наложите ушную подкладку снова в батарейный отсек и осторожно нажимайте ее, пока она не встанет на защелку.

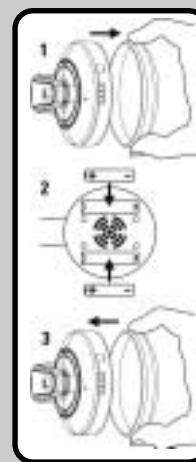

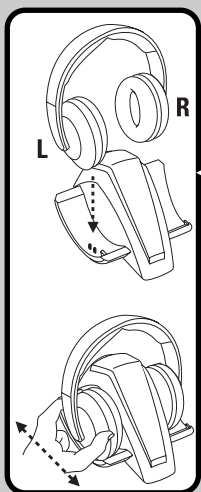

Зарядка входящих в комплект аккумуляторов

1. Выключите головные радиотелефоны.
2. Вставьте радиотелефоны в зарядную чашу, при этом сторона, обозначенная буквой „L“ должна показывать в левую сторону.
3. Зарядка аккумуляторов начинается автоматически, а индикатор зарядки зарядной чаши переключается на красный цвет. Если индикатор зарядки не загорится красным светом, необходимо слегка пошевелить трубку, соединенную с зарядным устройством, чтобы контакты для заряда хорошо соприкоснулись друг с другом, а указатель зарядки загорелся красным светом.
4. **Внимание: Перед первым употреблением заряжайте аккумуляторы непрерывно в течение 15 часов, чтобы зарядить на полную емкость.** Головные радиотелефоны обладают щадящей функцией зарядки аккумуляторов для продолжительной службы аккумуляторов. Примерно через 15 часов разряженные аккумуляторы снова полностью заряжаются. Теперь Вы опять можете примерно 14 часов наслаждаться Вашей музыкой при средней громкости звучания.

Использование других аккумуляторов или батарей

Головными радиотелефонами можно пользоваться также с имеющимися в продаже аккумуляторами AAA микро или одноразовыми элементами 1,5 В AAA. Но заряжать имеющиеся в продаже аккумуляторы типа AAA микро через данные приборы невозможно.

Утилизация батарей и аккумуляторов

Утилизируйте батарейки или аккумуляторы дружелюбным окружающей сред образом. Батареи или аккумуляторы не следует выбрасывать в бытовой мусор. Не используйте одновременно старые и новые батареи или батареи разных типов. Доставляйте батареи из прибора, если он длительное время не используется.

Техническая спецификация

Количество каналов:	3	
Частотный диапазон:	863-865 МГц	
Модуляция	FM	
Электропитание:	Передатчик:	Блок питания 12 Вольт/ 200мА
		Головные радиотелефоны:
		2x микро-батареи типа AAA
Передающая мощность:	макс. 10 мВт	
Рабочая температура:	от 5 до 40°	

Возможны технические изменения!

Устранение неисправностей

Если приборы работают неправильно, то действуйте в следующей последовательности:

1. С помощью таблицы неисправностей попробуйте найти и устранить неисправность.
2. Тщательно прочитайте соответствующий раздел этой инструкции.
3. Посмотрите в Интернете на сайте Fehler! Textmarke nicht definiert. , описаны ли там эта неисправность и способы ее устранения.
4. Посоветуйтесь с Вашим продавцом.
5. В Германии позвоните по горячей линии 01805 / 404910 (0,14EUR / мин.). Контакты в Европе Вы найдете на сайте www.vivanco.com

Проблема	Возможная причина	Решение
Нет передачи/ не работает передатчик/ нет звука	Приборы находятся за пределами радиуса действия Разрядить батареи/аккумуляторы	Сократить расстояние между приборами. Если Вы пользуетесь батарейками, замените их. Если Вы используете аккумуляторы, зарядите их.
	Прервана связь	Проверьте, правильно ли вставлены все штекерные соединения.
	Входной сигнал слишком слабый	Увеличьте мощность музыкального сигнала.
В передаче слышны помехи	На канале помехи Батареи почти разряжены	Смените канал с помощью функции автонастройки. Батареи почти разряжены и их следует заменить. Если Вы используете входящие в комплект аккумуляторы, то зарядите их.
	Приборы находятся на границе радиуса действия	Передатчик и головные радиотелефоны находятся слишком далеко друг от друга. Поставьте головные радиотелефоны ближе к передатчику.
	Положение передатчика	В некоторых случаях может потребоваться перестановка передатчика или его установка на более высокое место.
Нет заряда - указание заряда не переключается на заряд (красный СД)	Наушник не оптимально стоит на зарядном вкладыше	Проверить, что обозначенная буквой „L“ сторона наушника показывает ли налево. Потом, немножко передвигать наушник в зарядном вкладыше до того, как зарядные контакты надлежащим образом не заскакивали и зарядное указание на красный цвет не переключалось.



Допуск

Данный радиопроduct фирмы Vivanco соответствует европейской директиве R&TTE для радиосистем в гармонизированном диапазоне частот. Продажа и эксплуатация этих систем разрешены в ЕС и странах Европейской ассоциации свободной торговли. Заявление о соответствии находится в конце этой подборки.

Гарантия

Время гарантии составляет 24 месяца с даты продажи.

Горячая линия

Контакт в Германии: Горячая телефонная линия 01805 / 404910 (0,14EUR / мин.)
или <http://www.vivanco.de>
Ваш контакт в Европе Вы найдете на сайте <http://www.vivanco.com>.



Konformitätserklärung gemäß dem Gesetz über Funkanlagen und
Telekommunikationsendeeinrichtungen (FTEG) und der Richtlinie 1999/5/EG (R&TTE)

Declaration of Conformity in accordance with the Radio and Telecommunications Terminal Equipment Act
(FTEG) and Directive 1999/5/EC (R&TTE Directive)

Vivanco GmbH

erklären, dass das Produkt
declares that the product

Geräteart: Funkkopfhörer, 863-865 MHz
Device type: Wireless Headphone, 863-865 MHz

Typenbezeichnung / Type designation : FMH 6180
Artikel-Nr. / EDP-No.: 27255
Geräteklasse/Equipment class: 1

bei bestimmungsgemäßer Verwendung den grundlegenden Anforderungen des § 3 und den übrigen
einschlägigen Bestimmungen des FTEG (Artikel 3 der R&TTE) entspricht.
complies with the essential requirements of § 3 and other relevant provisions of the FTEG (Article 3 of the R&TTE Directive),
when used for the intended purpose.

Gesundheit und Sicherheit gemäß § 3 (1) 1. (Artikel 3(1) a))
Health and safety requirements pursuant to § 3 (1) 1. (Article 3(1) a))

angewendete harmonisierte Normen
harmonised standards applied
EN 50371 : 2002
EN 60065 : 2002 +A1 : 2006

Schutzanforderungen in Bezug auf die elektromagn. Verträglichkeit § 3 (1) 2. (Artikel 3(1) b))
Protection requirements concerning electromagnetic compatibility § 3 (1) 2. (Article 3(1) b))

angewendete harmonisierte Normen
harmonised standards applied
EN 301 489-1 V 1.8.1
EN 301 489-9 V 1.4.1

Maßnahmen zur effiziente Nutzung des Funkfrequenzspektrums gemäß § 3 (2) (Artikel 3(2))
Measures for the efficient use of radio frequency spectrum § 3 (2) (Article 3(2))

angewendete harmonisierte Normen
harmonised standards applied
EN 301 357-2 V 1.3.1

Zusätzliche Angaben : entspricht der jeweils geltenden Durchführungsmaßnahme der Ökodesign Richtlinie 2005/32/ EG
Further information : corresponds to the relevant implementing measures of the ecodesign directive 2005/32/EC

Anschrift: Ewige Weide 15
Address: D-22926 Ahrensburg
Phone : +49 4102 231 0
Fax: +49 4102 231 160

Ahrensburg, 10.08.2009

V. Griese/ GM