

Panasonic®

Istruzioni d'uso

SD Video Camera

SD/HDD Video Camera

Modello N. **SDR-S50**
SDR-T50

Modello N. **SDR-H85**

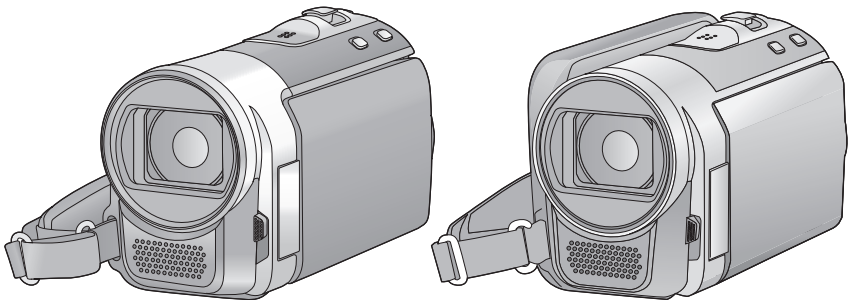

Leggere completamente queste istruzioni prima dell'uso.



Web Site: <http://www.panasonic-europe.com>

VQT2N76

Informazioni riguardanti la vostra sicurezza

AVVISO:

PER RIDURRE IL RISCHIO DI INCENDI, SCOSSE ELETTRICHE O DANNI AL PRODOTTO,

- **NON ESPONETE QUESTO APPARECCHIO A PIOGGIA, UMIDITÀ, INFILTRAZIONI D'ACQUA O SCHIZZI E NON COLLOCATE SULL'APPARECCHIO OGGETTI RIEMPI TI CON LIQUIDI, AD ESEMPIO I VASI.**
- **UTILIZZATE SOLO GLI ACCESSORI RACCOMANDATI.**
- **NON RIMUOVERE IL COPERCHIO (O IL RETRO); ALL'INTERNO NON CI SONO PARTI RIPARABILI DALL'UTENTE. RIVOLGETEVI SEMPRE A UN CENTRO ASSISTENZA AUTORIZZATO PER FAR ESEGUIRE LE RIPARAZIONI.**

ATTENZIONE!

- **NON INSTALLATE O COLLOCATE QUESTA UNITÀ IN UNA LIBRERIA, IN UNA NICCHIA O IN UN ALTRO SPAZIO RISTRETTO. ASSICURATEVI CHE L'UNITÀ SIA BEN VENTILATA. PER EVITARE IL RISCHIO DI FOLGORAZIONE O IL PERICOLO DI INCENDI CAUSATI DAL SURRISCALDAMENTO, NON OSTRUIRE CON TENDE O ALTRI MATERIALI LE GRIGLIE DI VENTILAZIONE.**
- **NON OSTRUIRE LE APERTURE DI VENTILAZIONE DELL'UNITÀ CON GIORNALI, TOVAGLIE, TENDE E OGGETTI ANALOGHI.**
- **NON COLLOCATE SULL'UNITÀ FONTI DI FIAMME NUDE, COME CANDELE ACCESE.**
- **SMALTITE LE BATTERIE IN MODO ECOLOGICAMENTE COMPATIBILE.**

La presa di corrente dovrà essere facilmente accessibile e localizzata vicino all'apparecchio.

La spina del cavo di alimentazione dovrà essere sempre prontamente accessibile. Per scollegare completamente questo apparecchio dalla rete di alimentazione CA, scollegare la spina del cavo di alimentazione dalla presa CA.

Avviso

Rischio di incendio, esplosione e ustioni. Non disassemblare o riscaldare al di sopra dei 60 °C o incenerire.

■ **EMC Conformità alle norme elettromagnetiche**

Il simbolo (CE) si trova sulla piastrina d'identificazione.

Utilizzare solo gli accessori raccomandati.

- Non utilizzare cavi AV e USB diversi da quelli in dotazione.
- Quando utilizzate cavi venduti separatamente, ricordatevi che la lunghezza deve essere inferiore a 3 metri.
- Tenete la scheda di memoria fuori dalla portata dei bambini per evitare che possano ingerirla.

La marcatura d'identificazione del prodotto si trova sul fondo delle unità.

■ Informazioni per gli utenti sulla raccolta e l'eliminazione di vecchie apparecchiature e batterie usate



Questi simboli sui prodotti, sull'imballaggio, e/o sulle documentazioni o manuali accompagnanti i prodotti indicano che i prodotti elettrici, elettronici e le batterie usate non devono essere buttati nei rifiuti domestici generici.

Per un trattamento adeguato, recupero e riciclaggio di vecchi prodotti e batterie usate, vi preghiamo di portarli negli appositi punti di raccolta, secondo la legislazione vigente nel vostro Paese e le Direttive 2002/96/EC e 2006/66/EC.

Smaltendo correttamente questi prodotti e le batterie, contribuirete a salvare importanti risorse e ad evitare i potenziali effetti negativi sulla salute umana e sull'ambiente che altrimenti potrebbero verificarsi in seguito ad un trattamento inappropriato dei rifiuti.

Per ulteriori informazioni sulla raccolta e sul riciclaggio di vecchi prodotti e batterie, vi preghiamo di contattare il vostro comune, i vostri operatori per lo smaltimento dei rifiuti o il punto vendita dove avete acquistato gli articoli.

Sono previste e potrebbero essere applicate sanzioni qualora questi rifiuti non siano stati smaltiti in modo corretto ed in accordo con la legislazione nazionale.



Per utenti commerciali nell'Unione Europea

Se desiderate eliminare apparecchiature elettriche ed elettroniche, vi preghiamo di contattare il vostro

commerciante od il fornitore per maggiori informazioni.

[Informazioni sullo smaltimento rifiuti in altri Paesi fuori dall'Unione Europea]

Questi simboli sono validi solo all'interno dell'Unione Europea. Se desiderate smaltire questi articoli, vi preghiamo di contattare le autorità locali od il rivenditore ed informarvi sulle modalità per un corretto smaltimento.



Nota per il simbolo delle batterie (esempio con simbolo chimico riportato sotto il simbolo principale):

Questo simbolo può essere usato in combinazione con

un simbolo chimico; in questo caso è conforme ai requisiti indicati dalla Direttiva per il prodotto chimico in questione.

■ Risarcimento per i contenuti registrati

Panasonic non accetta alcuna responsabilità per danni direttamente o indirettamente dovuti a qualsiasi tipo di problema che porti alla perdita di registrazioni o contenuti editati, e non garantisce alcun contenuto se la registrazione o l'editing non funziona correttamente. Analogamente, quanto sopra vale anche se l'unità (compreso qualsiasi altro componente non relativo alla memoria/disco rigido incorporato) viene riparata in qualsiasi modo.

Queste istruzioni operative riguardano i modelli **SDR-H85**, **SDR-S50** e **SDR-T50**. Le immagini possono differire leggermente rispetto all'originale.

- Le illustrazioni presenti in queste istruzioni per l'uso descrivono il modello **SDR-S50**; parte delle spiegazioni, tuttavia, si riferisce a modelli diversi.
- A seconda del modello, alcune funzioni non sono disponibili.
- Le caratteristiche possono variare. Si prega quindi di leggere attentamente.

■ Nelle presenti istruzioni d'uso

- Le schede di memoria SD, SDHC e SDXC vengono tutte denominate con il termine "scheda SD".
- Le funzioni che possono essere utilizzate per la registrazione/riproduzione di immagini in movimento sono indicate con **VIDEO** nelle presenti istruzioni d'uso.
- Le funzioni che possono essere utilizzate per la registrazione/riproduzione di immagini fisse sono indicate con **PHOTO** nelle presenti istruzioni d'uso.
- Le pagine per i riferimenti vengono indicate con una freccia; ad esempio: → 00

■ Gestione della memoria incorporata [SDR-T50]

SDR-T50

Questa unità è dotata di una memoria incorporata da 4 GB. Quando si utilizza questo componente, osservare le seguenti raccomandazioni.

Effettuare periodicamente il backup dei dati.

La memoria incorporata è un dispositivo di archiviazione temporanea. Per evitare la cancellazione di dati dovuta a elettricità statica, onde elettromagnetiche, rotture e guasti, eseguire un backup dei dati su un PC o su un disco DVD. (→ 77, 84)

- La spia di accesso [ACCESS] (→ 9) si illumina mentre è in corso l'accesso alla scheda SD o alla memoria interna (per operazioni di inizializzazione, registrazione, riproduzione, eliminazione, ecc.). Non eseguire le seguenti operazioni quando la spia è accesa. In caso contrario è possibile che la memoria interna si danneggi, o che l'unità non funzioni correttamente.
 - Spegnerne l'alimentazione (rimuovere la batteria)
 - Inserire e rimuovere il cavo di collegamento USB
 - Esporre l'unità a vibrazioni o urti
- Smaltimeo o cessione di questa unità. (→ 108)

■ Gestione del disco rigido [SDR-H85]

SDR-H85

Questa unità è dotata di un disco rigido da 80 GB. Sebbene il disco rigido sia in grado

di memorizzare una grande quantità di dati, è necessario fare attenzione ad alcuni aspetti. Quando si usa questo componente, fare attenzione ai seguenti punti.

Non esporre il disco rigido a vibrazioni e urti.

In determinate condizioni ambientali e di utilizzo, è possibile che alcune parti dell'HDD vengano danneggiate, o che non si riesca a leggere, registrare e riprodurre i dati. Non esporre l'unità a vibrazioni o urti, e non spegnerla durante la registrazione o la riproduzione.

Se l'unità viene utilizzata in un luogo estremamente rumoroso, come un club o un luogo di ritrovo, è possibile che la registrazione si interrompa a causa delle vibrazioni sonore. In questi casi si consiglia di registrare i dati su una scheda SD.

Effettuare periodicamente il backup dei dati.

L'HDD è un dispositivo di memorizzazione temporanea. Per evitare la cancellazione di dati dovuta a elettricità statica, onde elettromagnetiche, rotture e guasti, eseguire il backup dei dati su un PC o un disco DVD. (→ 77, 84)

Se il disco rigido mostra qualche anomalia, effettuare immediatamente un backup dei dati.

Un guasto all'HDD può causare un rumore continuo o irregolare durante la registrazione o la riproduzione. Se si continua a utilizzare l'HDD questo si deteriorerà ulteriormente, fino a smettere di funzionare. Se si osservano tali fenomeni, copiare immediatamente i dati dall'HDD a un PC, un disco DVD o un supporto analogo e contattare il rivenditore. Se l'HDD non funziona correttamente, i dati non possono essere recuperati.

È possibile che l'unità smetta di funzionare in ambienti eccessivamente caldi o freddi. L'unità viene disabilitata per proteggere l'HDD.

Non utilizzare l'unità quando la pressione atmosferica è bassa.

L'HDD può guastarsi se viene utilizzato ad altitudini superiori ai 3000 m sul livello del mare.

Trasporto

Quando si trasporta l'unità, spegnerla e fare attenzione a non scuoterla, farla cadere o urtarla.

Rilevamento caduta

Quando la videocamera rileva una caduta in corso (condizione di assenza di peso) sullo schermo viene visualizzata l'indicazione []. Se la condizione di caduta viene rilevata ripetutamente, è possibile che l'operazione di registrazione o di riproduzione venga interrotta per proteggere l'HDD.

- La spia di accesso al disco rigido [ACCESS HDD] (→ 11) si illumina mentre è in corso l'accesso al disco rigido (per operazioni di inizializzazione, registrazione, riproduzione, eliminazione, ecc.). Non eseguire le seguenti operazioni quando la spia è accesa. In caso contrario è possibile che la memoria interna si danneggi, o che l'unità non funzioni correttamente.
 - Spegnerne l'alimentazione (rimuovere la batteria)
 - Inserire e rimuovere il cavo di collegamento USB
 - Esporre l'unità a vibrazioni o urti
- Smaltimento o cessione di questa unità. (→ 108)

■ Rispetto delle leggi sul copyright

La registrazione di nastri preregistrati, dischi o altro materiale pubblicato o trasmesso a scopi diversi dall'uso privato può contravvenire alle leggi sul copyright. La registrazione di tale materiale può essere vietata anche per uso esclusivamente privato.

■ Schede utilizzabili con questa unità

Scheda di memoria SD, scheda di memoria SDHC e scheda di memoria SDXC

- Le schede di memoria con capacità pari o superiore a 4 GB che non riportano il logo SDHC o le schede di memoria con capacità pari o superiore a 48 GB che non riportano il logo SDXC non sono conformi alle specifiche tecniche delle schede di memoria SD.
- Per ulteriori informazioni sulle schede SD vedere a pagina 18.

■ Licenze

- Il logo SDXC è un marchio di SD-3C, LLC.

- N. brevetto USA 6,836,549; 6,381,747; 7,050,698; 6,516,132 e 5,583,936. Questo prodotto include tecnologia di protezione da copia protetta da brevetti degli Stati Uniti e altri diritti di proprietà intellettuale. L'uso di tale tecnologia di protezione da copia deve essere autorizzata da Macrovision ed è destinato esclusivamente ad usi domestici e altre visualizzazioni limitate, se non altrimenti autorizzato da Macrovision. È vietato il Reverse engineering o lo smontaggio.
- Microsoft®, Windows® e Windows Vista® sono marchi registrati o marchi di Microsoft Corporation negli Stati Uniti e/o in altri paesi.
- Le schermate dei prodotti Microsoft sono state riprodotte dietro autorizzazione di Microsoft Corporation.
- IBM e PC/AT sono marchi registrati di International Business Machines Corporation degli Stati Uniti.
- Intel®, Core™, Pentium® e Celeron® sono marchi registrati o marchi di Intel Corporation negli Stati Uniti e in altri paesi.
- iMovie e Mac sono marchi di Apple Inc. registrati negli Stati Uniti e in altri paesi.
- PowerPC è un marchio depositato di International Business Machines Corporation.
- YouTube e Picasa sono marchi di Google, Inc.
- Gli altri nomi di sistemi o prodotti menzionati nelle presenti istruzioni sono generalmente marchi registrati o marchi depositati dei produttori che hanno sviluppato detti sistemi o prodotti.

Questo prodotto è concesso in licenza ai sensi della licenza per portafoglio di brevetti AVC, per uso personale e non commerciale da parte di un consumatore ai fini della (i) codifica di video in conformità allo standard AVC ("Video AVC") e/o della (ii) decodifica di video AVC codificati da un consumatore impegnato in un'attività personale e non commerciale e/o ottenuti da un fornitore di video autorizzato a fornire video AVC. Non viene fornita nessuna licenza esplicita o implicita per qualsiasi altro uso. Per ulteriori informazioni è possibile contattare MPEG LA, LLC.

Vedere <http://www.mpegla.com>.

Indice

Informazioni riguardanti la vostra sicurezza.....	2
Accessori.....	8

Preparazione

Prima dell'uso

- 1 **Identificazione delle parti e
utilizzo.....** 9

Impostazione

- 1 **Alimentazione.....** 12
Inserimento della batteria..... 13
Caricamento della batteria..... 14
Tempo di ricarica e autonomia
di registrazione..... 16
- 2 **Registrazione su scheda.....** 18
Schede utilizzabili con questa
unità..... 18
Inserimento/rimozione di una
scheda SD..... 20
- 3 **Accensione/spengimento
dell'unità.....** 21
Come accendere e spegnere
l'unità con il tasto di
alimentazione..... 21
Come accendere e spegnere
l'unità con il monitor LCD..... 21
- 4 **Selezione di una modalità.....** 22
- 5 **Come utilizzare la schermata
dei menu.....** 23
Selezione lingua..... 24
Elenco del menu..... 24
- 6 **Impostazione di data e ora.....** 28
Impostazione del fuso orario
(Visualizzazione dell'ora in
vigore nella località di
destinazione del viaggio)..... 29
- 7 **Regolazione del monitor LCD... 30**
Regolazione del monitor LCD..... 30
Autoripresa..... 31

Registrazione

Registrazione (Base)

- 1 **Prima della registrazione.....** 32
Modalità automatica intelligente... 33
Avvio rapido..... 35
Accensione rapida..... 35
- 2 **Registrazione di immagini
in movimento.....** 36
Selezione di un supporto per
la registrazione [SDR-T50]/
[SDR-H85]..... 37
Registrazione in modalità
registrazione di lunga durata..... 38
Modalità di registrazione/
autonomia indicativa di
registrazione..... 39
Guida scatti..... 41
- 3 **Registrazione di immagini
fisse.....** 42
Dimensione immagine..... 43
Registrazione simultanea
(registrazione di immagini fisse
mentre si registrano immagini
in movimento)..... 43
Numero di immagini registrabili... 43
- 4 **Funzioni di registrazione.....** 44
Zoom ottico extra..... 44
Funzione di zoom digitale..... 44
Funzione stabilizzatore di
immagine..... 45
- 5 **AF/AE tracking.....** 46

Registrazione (Avanzata)

- 1 **Funzioni di registrazione
delle icone operative.....** 47
Icône operative..... 47
- 2 **Funzioni di registrazione dei
menu.....** 51
- 3 **Funzioni di registrazione
manuale.....** 55
Bilanciamento del bianco..... 56
Regolazione manuale della
velocità dell'otturatore/del
diaframma..... 57
Registrazione con messa a
fuoco manuale..... 58

Riproduzione

Riproduzione

- 1 Riproduzione di immagini in movimento** 59
Creazione di un'immagine fissa da una in movimento 62
Indice fotogrammi Time 62
Riproduzione di immagini in movimento per data 63
Ripetizione della riproduzione 64
Ripristino della riproduzione precedente 64
- 2 Riproduzione di immagini fisse** 65
Riproduzione di immagini fisse per data 66
Modifica delle impostazioni di riproduzione e riproduzione della presentazione 67

Modifica

- 1 Eliminazione di scene/immagini fisse** 68
Protezione di scene/immagini fisse 69
- 2 Divisione di una scena da cancellare parzialmente** 70
- 3 Impostazione DPOF** 71
- 4 Copia tra la scheda SD e la memoria incorporata/disco rigido** 72
Copia [SDR-T50]/[SDR-H85] 73
- 5 Formattazione** 74

Con un televisore

- 1 Visione di video/immagini sul televisore** 75

Backup

Con altri prodotti

- 1 Collegamento di un masterizzatore DVD per eseguire una copia su disco/riprodurre un disco** 77
Preparazione per la copia/riproduzione 77
Copia su dischi 79
Riproduzione del disco copiato 81
Gestione dei dischi copiati 82
- 2 Duplicazione delle immagini su altro dispositivo video** 83

Con il PC

Prima dell'uso

- 1 Cosa è possibile fare con un PC** 84
Contratto di licenza per utente finale 86
- 2 Ambiente operativo** 87

Impostazione

- 1 Installazione** 90
- 2 Connessione a un PC** 92
Informazioni sulla visualizzazione su PC 94

Uso con un PC

- 1 Avvio VideoCam Suite 3.0** 95
Lettura delle istruzioni d'uso delle applicazioni software 95
Upload su YouTube 96
- 2 Se si utilizza Mac** 97

Altro

Indicazioni

- 1 Indicazioni** 98
- 2 Messaggi** 100
Informazioni sul recupero dei dati 101

Suggerimenti utili

- 1 Funzioni non utilizzabili contemporaneamente** 102
- 2 Risoluzione dei problemi** 103

Precauzioni per l'uso 107

Dati tecnici 112

Accessori

Prima di utilizzare la presente unità verificare che siano presenti i seguenti accessori. I numeri del prodotto sono corretti a dicembre 2009. Possono essere modificati senza preavviso.

Gruppo batterie

VW-VBL090
(SDR-S50)
(SDR-T50)



Gruppo batterie

VW-VBK180
(SDR-H85)



Alimentatore CA

VSK0712



Cavo CA

K2CQ29A00002



Cavo AV

K2KYYYY00054



Cavo USB

K1HY04YY0032



CD-ROM

Software



CD-ROM

Istruzioni d'uso
VFF0568



Accessori opzionali

In alcuni Paesi, alcuni accessori opzionali possono non essere disponibili.

Caricabatterie (VW-BC10E)
Gruppo batterie (litio/VW-VBL090) (SDR-S50) (SDR-T50)
Gruppo batterie (litio/VW-VBK180)
Gruppo batterie (litio/VW-VBK360)
Luce video CC (VW-LDC103E)*
Lampadina per luce video CC (VZ-LL10E)
Adattatore slitta (VW-SK12E)
Masterizzatore DVD (VW-BN2)
Kit accessori (VW-ACK180E)

* E' necessario l'adattatore slitta VW-SK12E (opzionale).

Identificazione delle parti e utilizzo

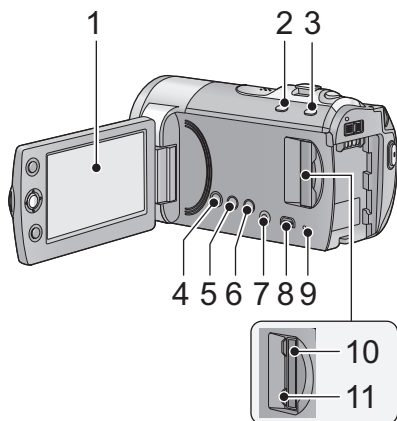

1 Monitor LCD

- Utilizzando le dita, tirare il monitor LCD nella direzione indicata dalla freccia.

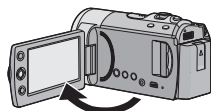

- Il monitor può essere aperto fino a 90°.

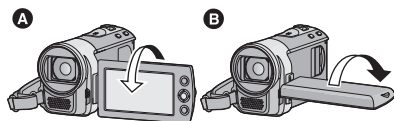

- Può essere ruotato fino a 180° **A** in direzione dell'obiettivo o fino a 90° **B** nella direzione opposta.
- È possibile regolare la luminosità e il livello del colore del monitor LCD. (→ 30)

A causa di limiti tecnologici relativi alla produzione degli schermi LCD, è possibile che vi siano dei punti particolarmente luminosi o scuri sul monitor LCD. Questo dato non rappresenta certo un malfunzionamento e non ha alcun effetto sulle immagini registrate.

2 Pulsante automatica intelligente/manuale

[i/MANUAL] (→ 33)

3 Tasto stabilizzatore di immagine ottico

[O.I.S.] (→ 45)

4 Tasto alimentazione

[ON/OFF] (→ 21)

5 Tasto di eliminazione

[DELETE] (→ 68)

6 Tasto registrazione di lunga durata

[LONG REC.] (→ 38)

7 Terminale di uscita audio/video [A/V]

(→ 75, 83)

8 Terminale USB

[USB] (→ 78, 92)

9 Spia di accesso [ACCESS]

(→ 20)

10 Slot per scheda SD

(→ 20)

11 Coperchio scheda SD [SD CARD]

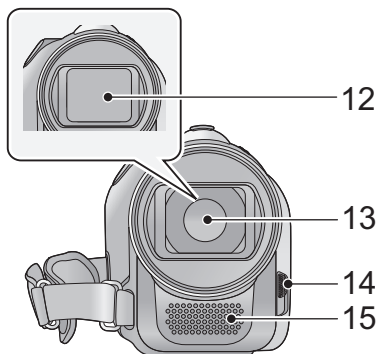

- 12 Copriobiettivo**
13 Obiettivo
14 Interruttore di apertura/chiusura per il copriobiettivo

Per la protezione dell'obiettivo, chiudete il copriobiettivo quando non è in uso.

Far scorrere l'interruttore apri/chiudi del copriobiettivo.

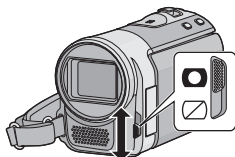

- 15 Microfono (incorporato, stereofonico)**

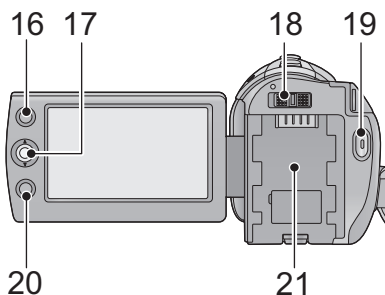

- 16 Tasto AF/AE [AF/AE] (→ 46)**

- 17 Joystick**

Utilizzare il joystick per selezionare le funzioni di registrazione e le operazioni di riproduzione e per utilizzare la schermata dei menu.

Spostare il joystick verso l'alto, il basso, sinistra o destra per selezionare un'impostazione o una scena, e premere quindi il joystick per impostarla.

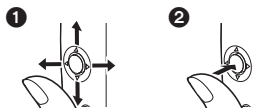

- 1** Selezione con movimento verso l'alto, il basso, sinistra, o destra.
- 2** Impostare premendo al centro.
 - Operazioni sulla schermata dei menu (→ 23)
 - Per selezionare le funzioni di registrazione (→ 47)
 - Per regolare in modo manuale (→ 55)
 - Operazioni di riproduzione (→ 59, 65)



- 18 Interruttore della modalità di funzionamento (→ 22)**

- 19 Pulsante di avvio/arresto della registrazione (→ 36)**

- 20 Tasto menu [MENU] (→ 23)**

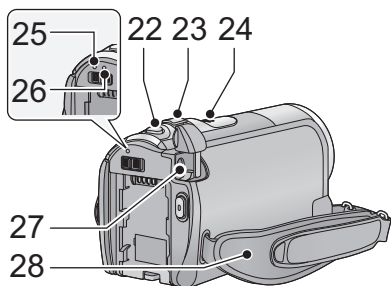
- 21 Vano batteria (→ 13)**



- 22 Pulsante scatto fotografico [] (→ 42)
- 23 Durante la registrazione: Leva dello zoom [W/T] (→ 44)
Durante la riproduzione: Selettore di visualizzazione delle anteprime [ / Q] (→ 60)/Leva del volume [-VOL+] (→ 61)
- 24 Altoparlante
- 25 Indicatore di stato (→ 21)
- 26 Spia di accesso al disco rigido [ACCESS HDD] (SDR-H85) (→ 5)
- 27 Terminale di ingresso CC [DC IN] (→ 14)

- Non utilizzare altri adattatori CA salvo quello fornito in dotazione.

- 28 Cinghia per impugnatura
Regolate la lunghezza della cinghia e la posizione dell'imbottitura.

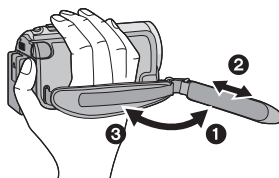

- ❶ Rovesciare la cinghia.
- ❷ Regolare la lunghezza.
- ❸ Fissare la cinghia.

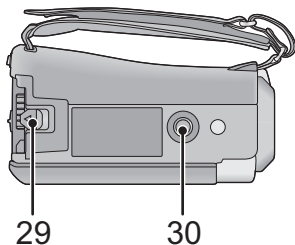

- 29 Leva di rilascio batteria [BATTERY] (→ 13)
- 30 Innesto treppiede

■ Batterie utilizzabili con questa unità

SDR-S50

/ SDR-T50

Per questa unità è possibile utilizzare solo la batteria VW-VBL090/VW-VBK180/VW-VBK360.

SDR-H85

Per questa unità è possibile utilizzare solo la batteria VW-VBK180/VW-VBK360.

- **SDR-H85** Questa unità è dotata di una funzione in grado di rilevare se la batteria può essere utilizzata in sicurezza, e solo le batterie specifiche per l'unità (VW-VBK180/VW-VBK360) supportano tale funzione. È possibile utilizzare solo batterie Panasonic originali e batterie di altri produttori certificate da Panasonic. (È possibile utilizzare solo le batterie che supportano questa funzione). Si noti che Panasonic è in grado di garantire la qualità, le prestazioni o la sicurezza delle batterie Panasonic originali e non di quelle prodotte da altri.

Su alcuni mercati vengono commercializzati dei gruppi batterie contraffatti che appaiono molto simili ai prodotti originali. Alcuni di tali gruppi non sono dotati di una protezione interna adeguata e conforme alle normative sulla sicurezza. Questi gruppi batterie potrebbero causare un incendio o un'esplosione. Panasonic non può essere ritenuta responsabile per eventuali incidenti o guasti causati dall'utilizzo di un gruppo batterie contraffatto. Per essere certi della sicurezza dei prodotti si consiglia di utilizzare un gruppo batterie Panasonic originale.

Inserimento della batteria

- Premere il tasto di alimentazione per spegnere l'unità. (→ 21)

Installare la batteria inserendola nella direzione indicata nella figura.

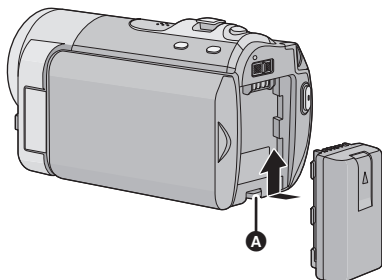

- A** Inserire la batteria finché scatta e si blocca.

Rimozione della batteria

Ricordarsi di tenere premuto il tasto dell'alimentazione fino a quando l'indicatore di stato non si spegne. Rimuovere quindi la batteria, tenendo l'unità per evitare che cada.

Spostare la leva di rilascio batteria nella direzione indicata dalla freccia e rimuovere la batteria quando è sbloccata.

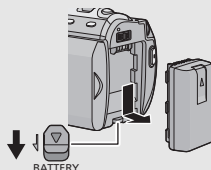

Caricamento della batteria

La batteria consegnata con l'unità appena acquistata non è carica. Caricare la batteria prima di utilizzare l'unità.

Quando l'alimentatore CA è collegato l'unità è in modalità di attesa. Quando l'alimentatore CA è collegato a una presa elettrica il circuito primario è sempre "attivo".

- La batteria non verrà caricata se si accende l'alimentazione.

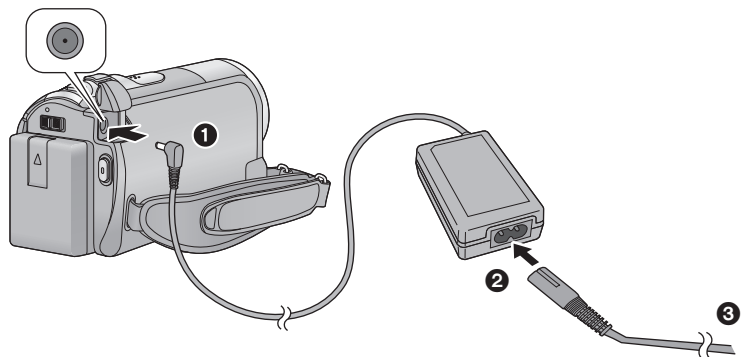

1 Collegare l'alimentatore CA al terminale di ingresso CC di questa unità.

2 Collegare il cavo di alimentazione CA all'alimentatore CA, quindi la presa CA di rete.

- Per il cavo CA, inserire ② e ③.
- Quando l'indicatore di stato è rosso e lampeggia a intervalli di circa 2 secondi, ciò indica che la ricarica è iniziata.

■ Collegamento alla presa CA

Se si accende questa unità mentre è in corso la ricarica della batteria tramite l'alimentatore CA, è possibile utilizzare la corrente proveniente dall'uscita CA per alimentare l'unità.

- Quando l'indicatore di stato lampeggia velocemente o lentamente vedere a pagina 110.
- Si consiglia di utilizzare batterie Panasonic (→ 8, 16).
- Se si utilizzano batterie di tipo diverso, non è possibile garantire la qualità di questo prodotto.
- Non riscaldare o esporre alla fiamma.
- Non lasciare la(e) batteria(e) in auto esposta alla luce solare diretta per un lungo periodo di tempo, con le porte e i finestrini chiusi.

ATTENZIONE

Se la batteria viene sostituita in modo scorretto esiste il rischio di un'esplosione. Sostituire la batteria solo con modelli uguali o equivalenti consigliati dal produttore. Smaltire le batterie usate seguendo le istruzioni della casa produttrice.

Tempo di ricarica e autonomia di registrazione

■ Tempo di ricarica/autonomia di registrazione

- Temperatura: 25 °C/umidità: 60%

SDR-S50/SDR-T50			
Numero di modello della batteria [Tensione/Capacità (minima)]	Tempo di ricarica	Massima autonomia in ripresa continua	Autonomia effettiva di registrazione
Batteria in dotazione/ VW-VBL090 (opzionale) [3,6 V/895 mAh]	2 h 20 min	1 h 20 min	40 min
VW-VBK180 (opzionale) [3,6 V/1790 mAh]	2 h 50 min	2 h 55 min	1 h 30 min
VW-VBK360 (opzionale) [3,6 V/3580 mAh]	4 h 50 min	6 h	3 h 10 min



SDR-H85					
Numero di modello della batteria [Tensione/Capacità (minima)]	Tempo di ricarica	Destinazione della registrazione	Modalità di registrazione	Massima autonomia in ripresa continua	Autonomia effettiva di registrazione
Batteria in dotazione/ VW-VBK180 (opzionale) [3,6 V/1790 mAh]	2 h 50 min	HDD	XP	2 h 30 min	1 h 15 min
			SP/LP/LXP/ LSP/LLP	2 h 30 min	1 h 20 min
		SD	XP/SP	2 h 35 min	1 h 20 min
			LP/LXP/ LSP/LLP	2 h 40 min	1 h 25 min
VW-VBK360 (opzionale) [3,6 V/3580 mAh]	4 h 50 min	HDD	XP	5 h	2 h 40 min
			SP	5 h 5 min	2 h 40 min
			LP/LXP/ LSP/LLP	5 h 10 min	2 h 45 min
		SD	XP	5 h 15 min	2 h 45 min
			SP	5 h 20 min	2 h 50 min
			LP/LXP/ LSP/LLP	5 h 25 min	2 h 50 min

- I tempi indicati sono approssimativi.
- **Il tempo di ricarica indicato si riferisce a una batteria completamente scarica. Il tempo di ricarica e l'autonomia di registrazione variano a seconda delle condizioni di utilizzo, come il livello della temperatura.**
- VW-VBL090 non è disponibile per **SDR-H85**.

- L'autonomia di registrazione effettiva si riferisce all'autonomia di registrazione quando la registrazione viene continuamente avviata/interrotta, l'unità viene accesa o spenta, viene attivato lo zoom, ecc.
- Le batterie si riscaldano dopo l'uso o durante la ricarica. Inoltre anche l'unità si riscalda durante l'uso. Questo non è un difetto.

Indicazione della capacità della batteria

- Il display cambia man mano che la capacità della batteria si riduce.

 Se sono rimasti meno di 3 minuti, l'indicazione  diventa rossa. Se la batteria si scarica, () lampeggia.

SDR-H85

- Quando si utilizza la batteria Panasonic specifica per questa unità, viene visualizzata la sua capacità residua espressa in minuti. La visualizzazione di tale informazione può richiedere qualche tempo. Il tempo effettivo può variare a seconda delle modalità di utilizzo dell'unità.
- Se l'autonomia residua effettiva è superiore a 9 ore 59 minuti, l'indicazione rimarrà verde e non cambierà finché l'autonomia residua non scenderà al di sotto di 9 ore 59 minuti.
- Quando si utilizza l'alimentatore CA o batterie prodotte da altre aziende la capacità residua della batteria non verrà visualizzata.

L'unità è in grado di registrare immagini fisse o in movimento su una scheda SD, nella memoria interna o su un disco rigido. Per registrare su una scheda SD, leggere quanto segue.

Questa unità (un dispositivo compatibile con la tecnologia SDXC) è compatibile con schede di memoria SD, schede di memoria SDHC e schede di memoria SDXC. Quando si utilizza una scheda di memoria SDHC/una scheda di memoria SDXC su un altro apparecchio, controllare che tale apparecchio sia compatibile con queste schede di memoria.

Schede utilizzabili con questa unità

Usare schede SD conformi a Class 2 o superiore di SD Speed Class Rating* per la registrazione di immagini in movimento.

Tipo di scheda	Capacità	Registrazione di immagini in movimento	Registrazione di immagini fisse
Scheda di memoria SD	8 MB/16 MB	Non utilizzabile.	Utilizzabile.
	32 MB/64 MB/ 128 MB/256 MB	Funzionamento non garantito. La registrazione potrebbe interrompersi in modo improvviso mentre si registrano immagini in movimento a seconda della scheda SD utilizzata. (→ 104)	
	512 MB/1 GB/2 GB	Utilizzabile.	
Scheda di memoria SDHC	4 GB/6 GB/8 GB/ 12 GB/16 GB/ 24 GB/32 GB		
Scheda di memoria SDXC	48 GB/64 GB		

* SD Speed Class Rating indica la velocità standard per le successive operazioni di scrittura.

-
- Verificare le informazioni più aggiornate sulle schede di memoria SD/schede di memoria SDHC/schede di memoria SDXC utilizzabili per la registrazione di immagini in movimento dal seguente sito Web.

http://panasonic.jp/support/global/cs/e_cam

(Questo sito Web è solo in lingua inglese.)

- Le schede di memoria con capacità pari o superiore a 4 GB che non riportano il logo SDHC o le schede di memoria con capacità pari o superiore a 48 GB che non riportano il logo SDXC non sono conformi alle specifiche tecniche delle schede di memoria SD.
- Quando il dispositivo di protezione da scrittura **A** sulla scheda di memoria SD è bloccato, non sarà possibile registrare, eliminare o modificare la scheda.
- Tenete la scheda di memoria fuori dalla portata dei bambini per evitare che possano ingerirla.



Inserimento/rimozione di una scheda SD

Quando si usa una scheda SD non di Panasonic, o una scheda usata in precedenza su un altro apparecchio, per la prima volta su questa unità, formattare la scheda SD. (→ 74)
Con la formattazione della scheda SD vengono eliminati tutti i dati presenti su di essa.
Una volta eliminati i dati, non sarà più possibile recuperarli.

Avvertenza:

Verificare che la spia di accesso sia spenta.

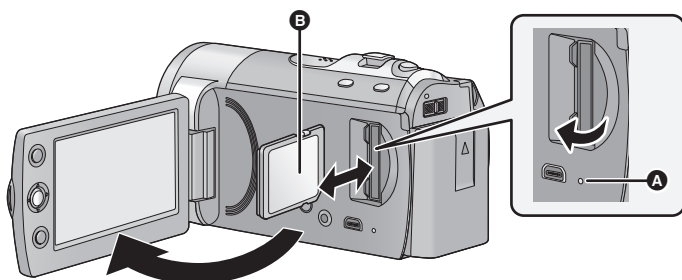

Spia di accesso [ACCESS] A

- Quando l'unità accede alla scheda SD o alla memoria incorporata, la spia di accesso si illumina.

1 Aprire il monitor LCD.

2 Aprire il coperchio della scheda SD e inserire (rimuovere) la scheda SD nell'alloggiamento (dall'alloggiamento).

- Rivolgere il lato etichetta B nella direzione indicata nell'illustrazione e inserirlo fino in fondo in linea retta.
- Premere sul centro della scheda SD e quindi estrarla fuori.

3 Chiudere bene il coperchio della scheda SD.

- Non toccare i terminali posti sul lato posteriore della scheda SD.
- Per ulteriori informazioni sull'utilizzo della scheda SD vedere a pagina 110.

Accensione/ spegnimento dell'unità

È possibile accendere e spegnere l'unità utilizzando il tasto dell'alimentazione o aprendo e chiudendo il monitor LCD.

Come accendere e spegnere l'unità con il tasto di alimentazione

Premere il tasto di alimentazione per accendere l'unità.

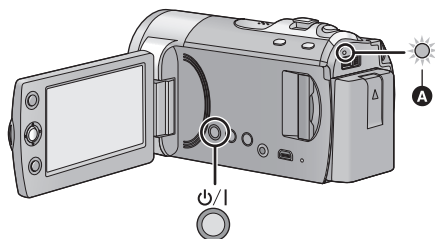

Per spegnere l'unità

Tenere premuto il pulsante dell'alimentazione finché l'indicatore di stato non si spegne.

A L'indicatore di stato si illumina.

Come accendere e spegnere l'unità con il monitor LCD

L'unità si accende quando si apre il monitor LCD, e si spegne quando lo si chiude.

Durante il normale utilizzo, può essere comodo accendere/spegnere l'unità aprendo/chiudendo il monitor LCD.

■ Per accendere l'unità

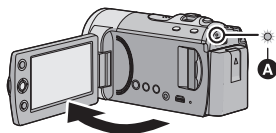

A L'indicatore di stato si illumina.

■ Per spegnere l'unità



B L'indicatore di stato si spegne.



- Nei seguenti casi, l'unità non si accende quando si apre il monitor LCD. Premere il tasto di alimentazione per accendere l'unità.
 - Al momento dell'acquisto.
 - Quando si è utilizzato il tasto di alimentazione per spegnere l'unità
- L'alimentazione non viene interrotta durante la registrazione di immagini in movimento anche se si chiude il monitor LCD.

Selezione di una modalità

Passare alla modalità di funzionamento registrazione o riproduzione.

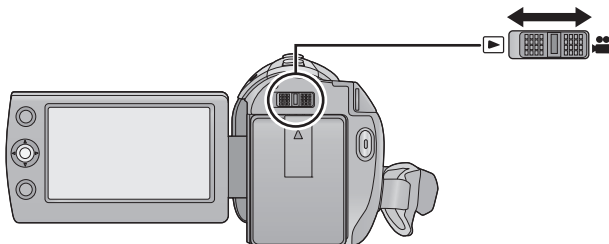
Azionare il selettore della modalità per passare a  o .



	Modalità di registrazione (→ 36, 42)
	Modalità di riproduzione (→ 59, 65)

Come utilizzare la schermata dei menu

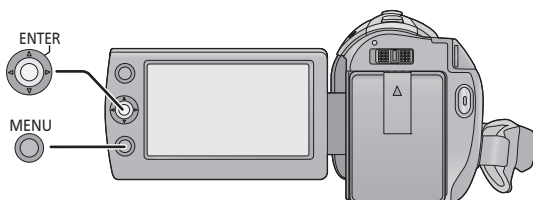

- 1 Premere il pulsante MENU.
- 2 Selezionare il menu principale desiderato **A**, quindi spostare il joystick a destra o premerlo.

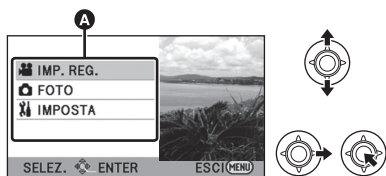

- 3 Selezionare l'elemento del sottomenu **B**, quindi spostare il joystick a destra o premerlo.

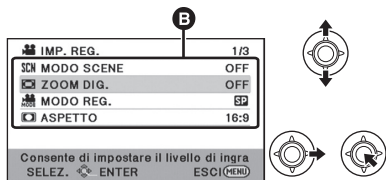

- Nella parte inferiore dello schermo viene visualizzata una descrizione dei sottomenu e delle impostazioni correnti dei menu.

- 4 Selezionare l'impostazione desiderata, quindi premere il joystick per confermare la selezione.

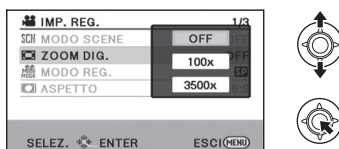

Per tornare alla schermata precedente
Spostate il joystick a sinistra.

Per uscire dalla schermata dei menu
Premere il pulsante MENU.

Selezione lingua

L'utente può selezionare la lingua delle schermate e dei menu.

1 Premere il tasto **MENU**, quindi selezionare **[IMPOSTA]** → **[LANGUAGE]** e premere il joystick.

2 Selezionare **[Italiano]** e premere il joystick.

Elenco dei menu

Con alcune delle funzioni utilizzate determinati comandi del menu non saranno disponibili.

(→ 102)

Modalità registrazione

*1 Non viene visualizzato quando è attivata la modalità automatica intelligente.

*2 Questi menu sono solo per .

*3 Questi menu sono solo per .

*4 Questi menu sono solo per .

*5 Verrà visualizzato solo quando **[SELEZ. SUPP.]** è impostato su **[MEMORIA INT.]**.

IMP. REG.

[MODO SCENE]	(→ 51)
[ZOOM DIG.]	(→ 44)
[MODO REG.]	(→ 39)
[RELAY REC] ^{*5}	(→ 52)
[ASPETTO]	(→ 52)
[RIC. VOLTI]	(→ 52)
[LINEE GUIDA]	(→ 49)
[MODO WEB]	(→ 48)
[DISSOLVENZA]	(→ 48)
[ATT. COL.]	(→ 48)
[OTT. LENTO AUT.] ^{*1}	(→ 52)

[COMP.RETROILLUMINAZ.]	(→ 48)
[CONTR. INTELL.] ^{*1}	(→ 49)
[MODO SOFT SKIN] ^{*1}	(→ 49)
[VISIONE NOTT. COLORE] ^{*1}	(→ 49)
[GUIDA RIPR.]	(→ 41)
[SOPPR. RUMORE VENTO] ^{*1}	(→ 53)
[MIC.ZOOM] ^{*1}	(→ 53)
[REGOLAZIONE WB] ^{*1}	(→ 53)
[AIUTO MF] ^{*1}	(→ 58)

FOTO

[AUTOSCATTO] (→ 53)

[SUONO OTTUR.] (→ 54)

SELEZ. SUPP.*2*3

È possibile impostare indipendentemente il supporto di registrazione per le immagini fisse e per le immagini in movimento.

SDR-T50

Quando si esegue una registrazione su una scheda SD, selezionare [SCHEDA SD]. Quando si esegue una registrazione nella memoria interna, selezionare [MEMORIA INT.]. (→ 37, 59, 65)

SDR-H85

Quando si esegue una registrazione su una scheda SD, selezionare [SCHEDA SD]. Quando si esegue una registrazione sul disco rigido, selezionare [HDD]. (→ 37, 59, 65)

IMPOSTA

[DISPLAY]

Le indicazioni su schermo vengono selezionate come mostrato dall'illustrazione in basso.

[OFF]



[ON]

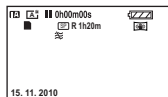

[DISPLAY EST.] (→ 76)

[IMP. ORA] (→ 28)

[IMP. FUSO OR.] (→ 29)

[DATA/ORAZIONE] (→ 28)

[CONFIG.DATA] (→ 28)

[ECONOMY]

[OFF]:

Non è attiva la funzione di risparmio energetico.

[5 MINUTI]:

Dopo circa 5 minuti da quando è stata compiuta l'ultima azione, l'unità si spegne automaticamente per risparmiare l'energia della batteria.

- La funzione di risparmio energetico non sarà attiva quando:
 - la videocamera è collegata all'adattatore CA
 - si usa il cavo USB per PC, masterizzatore DVD ecc.
 - Viene utilizzato PRE-REC

[ACC. RAPIDA] (→ 35)

[AVVIO RAPIDO] (→ 35)

[SUONO BIP]

Questo segnale acustico di conferma può essere emesso quando si avvia/si arresta la registrazione e quando si accende/spigne l'unità.

2 bip per quattro volte

Quando si verifica un errore.

Controllare il messaggio visualizzato sullo schermo. (→ 100)

[POWER LCD] (→ 30)

[IMP. LCD] (→ 30)

[ASPETTO TV] (→ 76)

[IMP. INIZ.]

Impostare [SI] per riportare le impostazioni dei menu ai valori predefiniti.

(Le impostazioni di [SELEZ. SUPP.]^{2*3}, [IMP. ORA] e [LANGUAGE] non verranno cambiate).

[FORMATTA SUPPORTO]^{2*3} (→ 74)

[FOR.SCHED.]⁴ (→ 74)

[MODO DEMO]

Questa opzione avvia una dimostrazione sull'uso di questa unità. (Solo quando la modalità è nella posizione )

SDR-S50

Se si imposta [MODO DEMO] su [ON] quando la scheda SD non è inserita nell'unità, la dimostrazione si avvia automaticamente.

SDR-T50 / **SDR-H85**

Se si imposta [MODO DEMO] su [ON] quando la scheda SD non è inserita nell'unità e mentre l'unità è collegata all'alimentatore CA, la dimostrazione si avvia automaticamente.

Se si esegue una qualsiasi operazione, la dimostrazione viene annullata.

Tuttavia, se non si esegue alcuna operazione per circa 10 minuti, la dimostrazione ricomincia automaticamente. Per interrompere la dimostrazione, impostare [MODO DEMO] su [OFF] o inserire una scheda SD.

[LANGUAGE] (→ 24)

L'utente può selezionare la lingua delle schermate e dei menu.

▶ Modalità Riproduzione

- *1 Questa indicazione non viene visualizzata solo quando è selezionata la riproduzione di un disco mentre è collegato un masterizzatore DVD (opzionale).
- *2 Questa indicazione viene visualizzata solo quando è selezionata la riproduzione di un disco mentre è collegato un masterizzatore DVD (opzionale).
- *3 Questi menu sono solo per **SDR-T50**.
- *4 Questi menu sono solo per **SDR-H85**.
- *5 Questi menu sono solo per **SDR-S50**.
- *6 Questa indicazione viene visualizzata solo quando è selezionato [IMMAGINE/SCHEDA SD].
- *7 **SDR-T50** Questa indicazione viene visualizzata solo quando è selezionato [VIDEO/MEMORIA INT.].
- *8 **SDR-H85** Questa indicazione viene visualizzata solo quando è selezionato [VIDEO/HDD].

IMP. VIDEO

[RIPETI P.] (→ 64)

[RIPRENDI] (→ 64)

[PROTEZ. SCENA]^{*1} (→ 69)



[LINEE GUIDA] (→ 49)

MOD. SCENA^{*1}

[DIV.& ELIM.]^{*7*8} (→ 70)

[ELIMINA] (→ 68)

COPIA^{*1*3*4}

 → ^{*3} (→ 73)

 → ^{*3} (→ 73)

 → ^{*4} (→ 73)

 → ^{*4} (→ 73)

IMP. DISCO^{*2}

[FORM.DISCO] (→ 82)

[PROTEZ. AUTO] (→ 82)

[ANNULLA PROTEZ.] (→ 82)

[STATO DISCO] (→ 82)

IMPOSTA

[STATO MEM]^{*3*4} (→ 72)

[STATO SCHEDA]^{*5} (→ 72)

IMP. IMM.

[IMP.DPOF]^{*6} (→ 71)

- Per gli altri menu non descritti sopra, vedere le informazioni relative agli stessi menu quando è attiva la modalità Registrazione.

Impostazione di data e ora

Quando si accende l'unità per la prima volta, viene visualizzato un messaggio che chiede di impostare data e ora.

Selezionare [SI] ed effettuare i passaggi da 2 a 3 per impostare la data e l'ora.

◇ **Passare alla modalità di funzionamento**  .



1 Selezionare il menu. (→ 23)

[IMPOSTA] → [IMP. ORA]

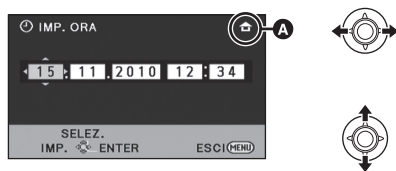
2 Selezionare la data o l'ora, quindi impostare il valore desiderato tramite il joystick.



A Visualizzazione dell'impostazione del fuso orario (→ 29):

 [RESIDENZA]/
 [DESTINAZIONE]

- L'anno può essere impostato tra il 2000 e il 2039.
- Per visualizzare l'ora viene utilizzato il formato a 24-ore.

3 Premete il joystick per immettere la selezione.

- Il conteggio dei secondi inizierà da [00].
- È possibile che venga richiesto di impostare il fuso orario. (→ 29)
- Premere il tasto MENU per completare l'impostazione.

Modifica del tipo di visualizzazione di data e ora

Selezionare il menu. (→ 23)

[IMPOSTA] → [DATA/ORA] → [OFF]/
[DAT/ORA]/[DATA]

Modifica del formato della data

Selezionare il menu. (→ 23)

[IMPOSTA] → [CONFIG.DATA] → [A/M/G]/
[M/G/A]/[G/M/A]

- La funzione di data e ora è controllata da una batteria interna al litio.
- Quando si acquista l'unità, l'orologio è impostato. Se il display dell'ora indica [- -], la batteria interna al litio deve essere ricaricata. Per ricaricare la batteria interna al litio, collegare l'alimentatore CA o collegare la batteria a questa unità. Non toccare l'unità per circa 24 ore; la batteria conserverà i dati della data e ora per circa 6 mesi. (La ricarica della batteria non si interrompe anche se si spegne l'unità).

Impostazione del fuso orario (Visualizzazione dell'ora in vigore nella località di destinazione del viaggio)

È possibile visualizzare e registrare l'ora in vigore nella località di destinazione del viaggio selezionando la zona di residenza e la destinazione del viaggio.

1 Selezionare il menu. (→ 23)

[IMPOSTA] → [IMP. FUSO OR.]

- Se l'orologio non è impostato, regolarlo sull'ora corrente. (→ 28)
- Quando [RESIDENZA] (la zona di residenza) non è impostata, viene visualizzato un messaggio. Premere il joystick per procedere con il passaggio 3.

2 (Solo quando si imposta la zona di residenza)

Selezionare [RESIDENZA] e premere il joystick.

3 (Solo quando si imposta la zona di residenza)

Selezionare la zona di residenza, quindi confermare la selezione con il joystick.



A Ora corrente

B Differenza rispetto al GMT (Greenwich Mean Time)

- Per impostare l'ora legale, spostare il joystick in avanti. Verrà visualizzata l'indicazione e verrà attivata l'ora legale; la differenza di fuso orario rispetto al GMT aumenterà di un'ora. Spostare nuovamente il joystick in avanti per tornare all'ora standard.

4 (Solo quando si imposta la destinazione del viaggio)

Selezionare [DESTINAZIONE] e premere il joystick.

- Quando la zona di residenza viene impostata per la prima volta, appare la schermata per la selezione residenza/destinazione del viaggio

dopo aver impostato correttamente la zona di residenza. Se la zona di residenza è già stata impostata una volta, eseguire il flusso di operazioni per il passaggio 1.

5 (Solo quando si imposta la destinazione del viaggio)

Selezionare la destinazione del viaggio, quindi confermare la selezione con il joystick.

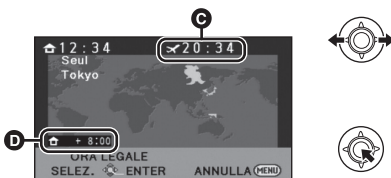

C Ora locale in vigore nella zona di destinazione del viaggio selezionata

D Differenza di fuso orario tra la zona di destinazione del viaggio e la zona di residenza

- Per impostare l'ora legale, spostare il joystick in avanti. Viene visualizzata l'indicazione e viene attivata l'impostazione dell'ora legale; l'orologio viene messo avanti di un'ora, e la differenza di fuso orario rispetto all'ora della regione "home" aumenta di un'ora. Spostare nuovamente il joystick in avanti per tornare all'ora standard.
- Terminare l'impostazione premendo il tasto MENU. Appare e viene indicata l'ora della destinazione del viaggio.

Per visualizzare nuovamente l'ora della zona di residenza

Impostare la zona di residenza eseguendo i passaggi da 1 a 3, quindi terminare l'impostazione premendo il tasto MENU.

- Se non si riesce a trovare la destinazione del viaggio nella zona visualizzata sullo schermo, impostarla utilizzando la differenza oraria rispetto alla zona di residenza.

Regolazione del monitor
LCD

- Queste impostazioni non influenzano l'aspetto delle immagini registrate.

■ Regolazione della luminosità e del livello del colore sul monitor LCD

Regola la luminosità e la densità del colore sul monitor LCD.

Selezionare il menu. (→ 23)

[IMPOSTA] → [IMP. LCD]

1 Utilizzare il joystick per selezionare la voce, quindi premere il centro del joystick.

[LUMINOSITÀ]:

Luminosità del monitor LCD

[COLORE]:

Livello di colore del monitor LCD

- Per tornare alla schermata precedente selezionare  e premere il centro del joystick.

2 Regolazioni



- Terminare l'impostazione premendo il tasto MENU.

■ POWER LCD

Questo consente di vedere più facilmente il monitor LCD in luoghi fortemente illuminati, anche in esterni.

Selezionare il menu. (→ 23)

[IMPOSTA] → [POWER LCD]

: Ulteriore aumento della luminosità/

: Aumento della luminosità/ : Nessuna impostazione (normale)/

: Più scuro/ : Automatico*

- * Non viene visualizzato in modalità manuale o in modalità riproduzione.
- Se si utilizza l'alimentatore CA, all'accensione viene visualizzata l'indicazione e la luminosità dello schermo aumenta automaticamente.

- Con l'alimentazione a batteria, se si usa l'unità con il monitor LCD acceso, il tempo di registrazione si riduce.

Autoripresa

- ◇ Passare alla modalità di funzionamento  .

Ruotare il monitor LCD verso il lato dell'obiettivo.

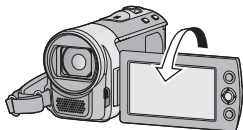

- L'immagine viene invertita in senso orizzontale come se la si vedesse allo specchio. (L'immagine registrata sarà tuttavia uguale a quella di una normale registrazione.)
-
- Quando il monitor LCD viene ruotato verso il lato dell'obiettivo, l'icona non verrà visualizzata anche se premete il centro del joystick.
 - Verranno visualizzate solo alcune icone. Quando viene visualizzato , riportare il monitor LCD nella posizione normale e controllare l'indicazione di avviso/allarme. (→ 100)

■ Posizionamento di base della videocamera

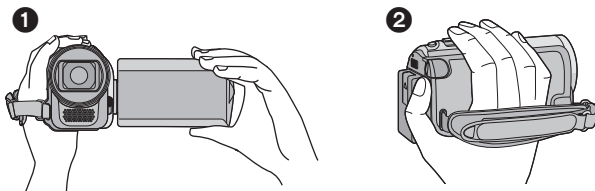

- ❶ Tenere la videocamera con entrambe le mani.
 - ❷ Far passare la mano attraverso la cinghia per l'impugnatura.
- Quando si effettuano riprese, accertarsi che la propria posizione sia stabile e non vi sia il rischio di collisione con altre persone o oggetti.
 - Quando ci si trova all'aperto, riprendere le immagini in modo che la luce del sole sia alle spalle. Se il soggetto è in controluce, la ripresa risulterà scura.
 - Tenere le braccia vicine al corpo e divaricare le gambe per un migliore equilibrio.
 - Non coprire i microfoni con la mano.

■ Nozioni di base per la registrazione di immagini in movimento

- Durante la ripresa l'unità va normalmente tenuta ferma.
- Se si sposta l'unità durante la ripresa, farlo lentamente e a velocità costante.
- Lo zoom è utile per riprendere soggetti a cui non è possibile avvicinarsi, ma un suo uso eccessivo può rendere meno fruibili le immagini in movimento risultanti.

Modalità automatica intelligente



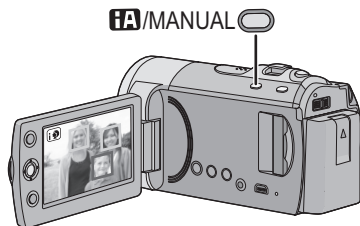

Le seguenti modalità appropriate per la condizione sono impostate semplicemente puntando l'unità su ciò che si desidera riprendere.



Pulsante automatica intelligente/ manuale [iA/MANUAL]

Premere questo pulsante per passare alla modalità Automatica Intelligente o Manuale.

- Per informazioni sulla modalità Manuale vedere a pagina 55.

Modalità	scene	Effetto
 Ritratto	Quando il soggetto è una persona	I volti vengono riconosciuti e messi a fuoco automaticamente, e la luminosità viene regolata in modo da riprenderli chiaramente.
 Paesaggio	Registrazione all'aperto	L'intero paesaggio verrà ripreso con colori vividi e il cielo sullo sfondo, anche se estremamente luminoso, non apparirà sbiancato.
 Spettacolo	Sotto un riflettore	Il soggetto viene ripreso chiaramente anche se è fortemente illuminato.
 Bassa luminosità	Stanza scura o crepuscolo	Consente di ottenere immagini molto chiare anche in condizioni di oscurità o di luce crepuscolare.
 Normale	Altre situazioni	Il contrasto viene regolato automaticamente per ottenere un'immagine chiara.

- In determinate condizioni di ripresa, è possibile che l'unità non entri nella modalità desiderata.
- In modalità ritratto, ciò che è più grande e vicino al centro dello schermo verrà circondato da una cornice arancione. (→ 52)
- La funzione stabilizzatore di immagine (→ 45) è impostata su modalità Attiva/ON in tutte le modalità.
- In determinate condizioni di ripresa è possibile che i volti non vengano riconosciuti; questo avviene ad esempio quando sono di determinate dimensioni o sono ripresi da determinate angolazioni, oppure quando si utilizza lo zoom digitale.

■ Informazioni sulla modalità automatica intelligente

Quando la modalità automatica intelligente è attivata, il bilanciamento automatico del bianco e la messa a fuoco automatica sono attivi e regolano automaticamente il bilanciamento del colore e la messa a fuoco. L'apertura e la velocità dell'otturatore vengono regolate automaticamente in base alla luminosità del soggetto, per garantire una luminosità ottimale.

- Il bilanciamento del colore e la messa a fuoco potrebbero non venire regolate automaticamente a seconda della sorgente di luce o delle scene. In questo caso, configurare manualmente queste impostazioni. (→ 56, 58)

Bilanciamento del bianco automatico

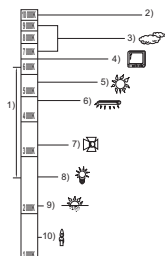

Nell'illustrazione in alto è mostrato l'intervallo operativo del bilanciamento del bianco automatico.

- 1) Intervallo effettivo per la regolazione automatica del bilanciamento del bianco su questa unità
- 2) Cielo azzurro
- 3) Cielo nuvoloso (pioggia)
- 4) Schermo TV
- 5) Luce solare
- 6) Luce fluorescente bianca
- 7) Lampada alogena
- 8) Lampada a incandescenza
- 9) Alba o tramonto
- 10) Luce di candela

Quando la regolazione automatica del bilanciamento del bianco non funziona normalmente, regolarla manualmente. (→ 53, 56)

Messa a fuoco automatica

L'unità effettua automaticamente la messa a fuoco.

- La messa a fuoco automatica non funziona correttamente nelle seguenti situazioni. In questo caso utilizzare la modalità di messa a fuoco manuale. (→ 58)
 - Registrazione contemporanea di soggetti distanti e ravvicinati
 - Ripresa di soggetti che si trovano al di là di un vetro coperto di polvere o di sporco
 - Ripresa di soggetti circondati da oggetti con superfici luminose o altamente riflettenti

Per ulteriori informazioni sulla modalità Scena, vedere a pagina 51. Per informazioni su come impostare manualmente la messa a fuoco/il bilanciamento del bianco, vedere a pagina 55-58.

Avvio rapido

L'unità entrerà nuovamente in pausa di registrazione circa 0,8 secondi dopo che il monitor LCD sarà stato riaperto.

- Il tempo necessario per l'avvio non si ridurrà la scheda SD non è inserita.

SDR-T50

Il tempo necessario per l'avvio si ridurrà se [MEMORIA INT.] è selezionato in [SELEZ. SUPP.], anche se la scheda SD non è inserita.

SDR-H85

Il tempo necessario per l'avvio si ridurrà se [HDD] è selezionato in [SELEZ. SUPP.], anche se la scheda SD non è inserita.

- ◇ **Passare alla modalità di funzionamento**  .

1 Selezionare il menu. (→ 23)

[IMPOSTA] → [AVVIO RAPIDO] → [ON]

2 Chiudere il monitor LCD quando la modalità di funzionamento è impostata su

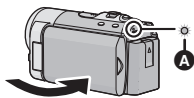

L'indicatore di stato **A** lampeggia con luce verde e l'unità si predispose in modalità di attesa per l'avvio rapido.

3 Aprire il monitor LCD.



L'indicatore di stato **A** si illumina con luce rossa e l'unità si predispose in pausa di registrazione.

- In modalità di standby per l'avvio rapido viene consumata circa il 70% dell'energia utilizzata nella pausa della registrazione, ciò riduce quindi i tempi di registrazione.
- La modalità Attesa avvio rapido viene annullata se
 - Sono trascorsi circa 5 minuti
 - la modalità è impostata su 
- La regolazione automatica del bilanciamento del bianco può richiedere qualche tempo.
- In modalità avvio rapido, l'ingrandimento dello zoom diventa 1×.
- Se si imposta l'opzione [ECONOMY] (→ 25) su [5 MINUTI] e l'unità si dispone automaticamente in modalità di attesa per l'avvio rapido, chiudere e riaprire il monitor LCD.
- Utilizzare il tasto dell'alimentazione per spegnere l'unità.

Accensione rapida

Quando si accende l'alimentazione con la modalità di funzionamento impostata su , l'unità entrerà in modalità Pausa di registrazione dopo circa 1,9 secondi.

Selezionare il menu. (→ 23)

[IMPOSTA] → [ACC. RAPIDA] → [ON]

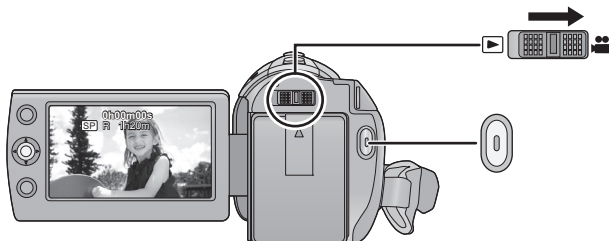

- In modalità avvio rapido, l'ingrandimento dello zoom diventa 1×.

- Aprire il copriobiettivo prima di accendere l'unità. (→ 10)



1 Passare alla modalità  e aprire il monitor LCD.

2 Premere il pulsante di avvio/arresto della registrazione per avviare la registrazione.

- Quando si avvia la registrazione,  diventa .
- Quando la registrazione è in corso, questa proseguirà anche se si chiude il monitor LCD.

3 Premere il pulsante di avvio/arresto della registrazione per mettere in pausa la registrazione.

■ **Indicazioni sullo schermo in modalità di registrazione di immagini in movimento**



- A** Modalità registrazione
- B** Tempo rimanente per la registrazione (Quando il tempo rimanente è inferiore a 1 minuto, [R 0h00m] lampeggia in rosso.)
- C** Tempo di registrazione trascorso
Ogni volta che l'unità entra in pausa di registrazione, il contatore viene resettato a "0h00m00s".

• È possibile riprendere delle immagini fisse mentre si registrano le immagini in movimento. (→ 43)

- Le immagini registrate fra la prima pressione del pulsante di avvio/arresto della registrazione per avviare la registrazione e la seconda pressione dello stesso pulsante per mettere in pausa la registrazione, diventano un'unica scena.

La scena viene divisa automaticamente quando i dati registrati superano i 1,9 GB. (La registrazione continuerà.)

Modalità registrazione normale:
SCHEDA SD

Numero massimo di scene registrabili: 9801
Numero massimo di date diverse: 99 (→ 63)
(Nel caso delle schede SD indica il numero massimo di scene registrabili su ciascuna scheda.)

Memoria incorporata/disco rigido

 / 

Numero massimo di scene registrabili: 98901
Numero massimo di date diverse: 999 (→ 63)

Modalità registrazione di lunga durata:

Numero massimo di scene registrabili: 89100
Numero massimo di date diverse: 99 (→ 63)

Quando uno dei due valori raggiunge il limite massimo, non è possibile registrare ulteriori scene.

Selezione di un supporto per la registrazione [SDR-T50]/ [SDR-H85]

VIDEO PHOTO

Come supporto per la registrazione sia delle immagini fisse che delle immagini in movimento è possibile impostare la scheda SD, la memoria interna o l'HDD.

Selezionare il menu. (→ 23)

[SELEZ. SUPP.]

Selezionare il supporto per la registrazione di immagini in movimento o di immagini fisse, quindi premere il centro del joystick.

SDR-T50

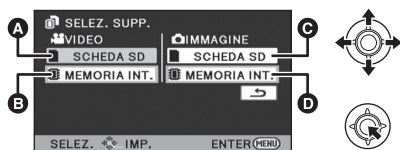

- A VIDEO/SCHEMA SD
- B VIDEO/MEMORIA INT.
- C IMMAGINE/SCHEMA SD
- D IMMAGINE/MEMORIA INT.

SDR-H85

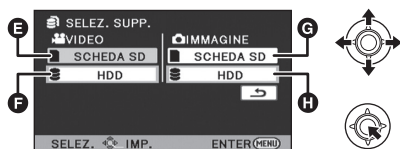

- E VIDEO/SCHEMA SD
- F VIDEO/HDD
- G IMMAGINE/SCHEMA SD
- H IMMAGINE/HDD

- I supporti selezionati per le immagini fisse e le immagini in movimento verranno evidenziati da un riquadro giallo.
- Premere il pulsante MENU per terminare.

Registrazione in modalità registrazione di lunga durata

Premendo il pulsante LONG REC. è possibile registrare per un tempo circa doppio, con una qualità delle immagini equivalente a quella delle registrazioni in modalità Normale.

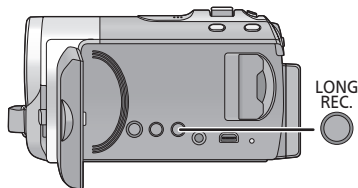

Tasto registrazione di lunga durata

Premendo il pulsante si passerà dalla modalità di registrazione Normale alla modalità di registrazione di lunga durata.

1 Tenere premuto il pulsante LONG REC.



- Viene visualizzata l'icona della registrazione di lunga durata **LONG REC.**

2 Premere il tasto di avvio/ arresto della registrazione per iniziare la ripresa.

Modalità registrazione normale:

La registrazione verrà effettuata in una modalità idonea per la riproduzione su dispositivi conformi allo standard SD-Video.

Modalità registrazione di lunga durata:

Consente di registrare per un tempo circa doppio con una qualità delle immagini equivalente a quella delle registrazioni in modalità Normale. Riprodurre il video su questa unità.

Modalità di registrazione/autonomia indicativa di registrazione

Impostare la qualità delle immagini per le immagini in movimento da registrare.

Selezionare il menu. (→ 23)

[IMP. REG.] → [MODO REG.] → impostazione desiderata

Modalità registrazione
normale

A



B

Modalità di registrazione		XP	SP	LP
Scheda SD	4 GB	50 min	1 h 40 min	3 h 20 min
	8 GB	1 h 45 min	3 h 30 min	7 h
	16 GB	3 h 30 min	7 h	14 h
	32 GB	7 h 30 min	15 h	30 h
	64 GB	15 h	30 h	60 h 30 min
SDR-T50 Memoria incorporata	4 GB	50 min	1 h 40 min	3 h 20 min
SDR-H85 HDD	80 GB	18 h 30 min	37 h	74 h 30 min

Modalità registrazione di lunga durata



Modalità di registrazione		LXP	LSP	LLP
Scheda SD	4 GB	1 h 40 min	3 h 20 min	6 h 40 min
	8 GB	3 h 30 min	7 h	14 h
	16 GB	7 h	14 h	28 h
	32 GB	15 h	30 h	60 h
	64 GB	30 h	60 h	121 h
SDR-T50 Memoria incorporata	4 GB	1 h 40 min	3 h 20 min	6 h 40 min
SDR-H85 HDD	80 GB	37 h	74 h	149 h

A Qualità immagine migliore

B Tempo di registrazione più lungo

- Se la registrazione comprende un gran numero di movimenti, l'autonomia di registrazione si riduce.
- Se si riprende più volte una scena breve, è possibile che l'autonomia di registrazione si riduca.
- Utilizzare il valore indicato nella riga 4 GB nella tabella sopra per avere un'idea della durata totale delle scene che possono essere copiate su un disco DVD (4,7 GB).

• Autonomia di registrazione se si utilizza la batteria (→ 16)

- Quando si sposta l'unità molto o velocemente, o quando si riprende un soggetto in rapido movimento (in particolare quando si effettuano riprese in modalità LP/LLP), al momento della riproduzione è possibile che compaiano dei disturbi a mosaico.

Guida scatti

Il messaggio viene visualizzato quando questa unità viene spostata rapidamente.

Selezionare il menu. (→ 23)

[IMP. REG.] → [GUIDA RIPR.] → [ON]

Quando viene visualizzato il messaggio "PANNING DELL'UNITÀ TROPPO VEL.", muovere l'unità lentamente durante la registrazione.

- Il messaggio non verrà visualizzato mentre la registrazione è in pausa. (Se però [MODO DEMO] è impostato su [ON] verrà visualizzato anche con la registrazione in pausa)
- In determinate condizioni di ripresa, può non apparire alcun messaggio.

PHOTO

- Aprire il copriobiettivo prima di accendere l'unità. (→ 10)
- È possibile inoltre riprendere delle immagini fisse mentre si registrano delle immagini in movimento.
- Per informazioni su come selezionare i supporti di registrazione vedere a pagina 37.

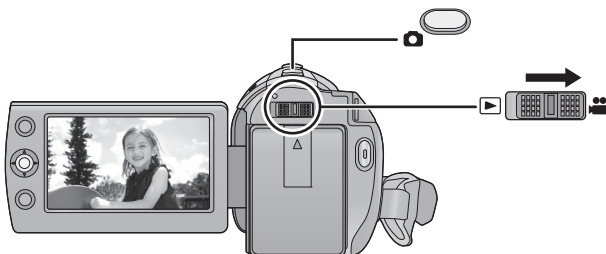

1 Passare alla modalità  e aprire il monitor LCD.

2 Premere il tasto .



- A causa della ridotta velocità dell'otturatore si consiglia di utilizzare un treppiede quando si effettuano riprese in condizioni di scarsa illuminazione.

■ **Indicazioni visualizzate sullo schermo in modalità Registrazione di immagini fisse**



R3000: Numero di immagini fisse rimanenti
(Lampeggia in rosso quando appare [0]).

Dimensione immagine

Effettua la registrazione alla risoluzione impostata in [ASPETTO]. (→ 52)

Aspetto	Numero di pixel
4:3	640×480
16:9	640×360

- I margini delle immagini fisse registrate con questa unità in formato 16:9 potrebbero essere tagliati in fase di stampa. Prima di eseguire la stampa verificare le impostazioni della stampante o dello studio fotografico.

Registrazione simultanea (registrazione di immagini fisse mentre si registrano immagini in movimento)

È possibile registrare immagini fisse anche durante la registrazione di immagini in movimento.

- ◇ **Passare alla modalità di funzionamento**  .

Mentre è in corso la registrazione di immagini in movimento, premere il tasto  (premerlo fino in fondo) per riprendere l'immagine.



- Mentre si registrano immagini in movimento o durante l'operazione di PRE-REC vengono applicati i seguenti accorgimenti per privilegiare la registrazione delle immagini in movimento rispetto alla ripresa delle immagini fisse.
 - La qualità è diversa da quella delle immagini fisse ordinarie.
 - L'indicazione della capacità utile residua (numero di immagini che possono essere riprese) non viene visualizzata.

- Per ottenere immagini fisse vivide, si consiglia di mettere in pausa la registrazione delle immagini in movimento e di riprendere le immagini fisse dopo aver disattivato la modalità PRE-REC.

Numero di immagini registrabili

- Per le schede SD vengono indicate solo le dimensioni della memoria principale.

Dimensione immagine	640×480 640×360	
	Scheda SD	
	512 MB	3600
	1 GB	7400
	2 GB	15000
	4 GB	30000
	6 GB	45000
	8 GB	60500
	12 GB	92000
	16 GB	99999*
	24 GB	99999*
	32 GB	99999*
	48 GB	99999*
	64 GB	99999*
SDR-T50 Memoria incorporata	4 GB	30000
SDR-H85 HDD	80 GB	99999*

- * Il numero massimo di immagini registrate visualizzabili è 99999.

Se il numero di immagini registrate supera le 99999, il numero non cambia quando l'immagine viene ripresa fino a quando il numero di immagini registrate non scende sotto le 99999.

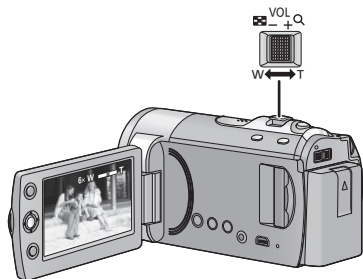
◇ Passare alla modalità di funzionamento  .**Leva dello zoom****Lato T:**

Ripresa in primo piano (zoom avanti)

Lato W:

Ripresa in grandangolo (zoom indietro)

- La velocità dello zoom varia a seconda dell'ampiezza del movimento della leva.

Zoom ottico extra

Quando si effettua una ripresa, è possibile aumentare l'ingrandimento dello zoom fino a 78× senza peggiorare la qualità delle immagini.

- Quando si toglie il dito dalla leva dello zoom durante l'uso dello zoom, il suono di questa operazione potrebbe essere registrato. Quando si rimette la leva dello zoom nella posizione originale, spostarla in modo silenzioso.
- Se un soggetto distante viene inquadrato più da vicino, la messa a fuoco sarà di circa 1,5 m o maggiore.
- Se l'ingrandimento dello zoom è di 1×, questa unità può mettere a fuoco un soggetto a circa 2 cm dall'obiettivo.

Funzione di zoom digitale

Se l'ingrandimento dello zoom è superiore a 78×, verrà attivata la funzione zoom digitale. Si può scegliere l'ingrandimento massimo consentito dallo zoom digitale.

Selezionare il menu. (→ 23)

[IMP. REG.] → [ZOOM DIG.] →
impostazione desiderata

[OFF]: Solo zoom ottico (fino a 78×)

[100×]: Fino a 100×

[3500×]: Fino a 3500×

- Se viene selezionato [100×] o [3500×], il livello di zoom digitale viene visualizzato in blu durante la zoomata.

- Maggiore sarà l'ingrandimento dello zoom digitale, minore sarà la qualità dell'immagine.

Funzione stabilizzatore di immagine

Lo stabilizzatore ottico di immagine è in grado di stabilizzare l'immagine senza ridurre troppo la qualità.

◇ **Passare alla modalità di funzionamento**  .

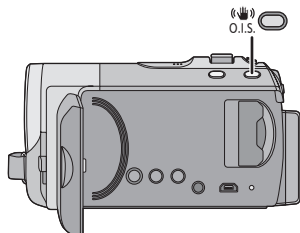

Tasto stabilizzatore di immagine ottico

Premendo il pulsante si cambia l'impostazione dello stabilizzatore di immagine ottico.

 →  → OFF

- Attivare la modalità manuale prima di disabilitare la funzione stabilizzatore di immagine ottico.

 : **Modalità Attivo**

Questa impostazione aumenta la stabilizzazione ed è adatta per le riprese effettuate mentre si cammina.

 : **ON**

È utile per ottenere immagini stabili, ad esempio di una scena.

-
- In caso di forti oscillazioni è possibile che non si riesca a stabilizzare l'immagine.
 - Quando si utilizza un treppiede, si consiglia di disattivare lo stabilizzatore di immagine.

- Aprire il copriobiettivo prima di accendere l'unità. (→ 10)
- È possibile bloccare la messa a fuoco e l'esposizione sul soggetto selezionato. La messa a fuoco e l'esposizione continueranno a seguire automaticamente il soggetto anche se si muove. (Tracking dinamico)



- ◇ Passare alla modalità di funzionamento .

1 Premere il pulsante AF/AE



- Quando la modalità Automatica intelligente è impostata su  (Ritratto), il riquadro intorno al viso che ha la priorità (in arancione) diventerà il riquadro di selezione, e l'unità effettuerà il tracking del viso del soggetto.

2 Allineare il riquadro di selezione con il soggetto, quindi premere il pulsante AF/AE per bloccarlo



A Target frame (riquadro)

- Per cambiare soggetto, premere il pulsante AF/AE e allineare il riquadro con il nuovo soggetto, quindi premere nuovamente il pulsante AF/AE.

3 Avviate la registrazione.

- Per annullare il tracking AF/AE tenere premuto il pulsante AF/AE.

■ Informazioni su Target frame

- Se il bloccaggio della selezione non riesce, il riquadro diventerà rosso, lampeggerà e quindi scomparirà. Allineare nuovamente il riquadro con il soggetto, quindi premere nuovamente il pulsante AF/AE per bloccare ancora una volta la selezione.
-
- Nelle condizioni di ripresa indicate sotto, è possibile che il tracking si estenda ad altri soggetti o non funzioni.
 - Quando il soggetto è troppo grande o troppo piccolo
 - Quando il colore del soggetto è simile a quello dello sfondo
 - Quando la scena è scura
 - La funzione AF/AE tracking verrà annullata nei seguenti casi.
 - Quando si cambia la modalità
 - Quando si spegne l'unità
 - Quando si imposta la modalità scena
 - Quando si passa alla modalità Automatica intelligente/manuale sull'unità
 - Quando si passa alla modalità di registrazione faccia a faccia.

Funzioni di registrazione delle icone operative

Selezionare le icone operative per aggiungere diversi effetti alle immagini riprese.

◇ **Passare alla modalità di funzionamento**  .

1 Premere il joystick per visualizzare le icone sullo schermo.



- L'indicazione cambia ogni volta che si muove verso il basso il joystick.
- L'indicazione scompare se si preme nuovamente il centro del joystick.

2 (es. Compensazione del controllo) Selezionare un'icona con il joystick.











- Per annullare, selezionare nuovamente l'icona operativa.

Icone operative

	Compensazione del controlloce
	Dissolvenza
	Modalità aiuto
	Modalità Web
	Linea guida
	PRE-REC
	Controllo intelligente del contrasto*
	Modalità soft skin*
	Visione notturna colore*

* Non viene visualizzato quando è attivata la modalità automatica intelligente.

- Le icone operative sfumate non vengono visualizzate durante la registrazione.
- Se si spegne l'unità o si passa alla modalità , le funzioni Vista notturna a colori e Compensazione del controlloce verranno annullate; se si spegne l'unità, inoltre, verrà annullata anche la funzione Dissolvenza.

Funzione	Effetto
<p> Compensazione del controluce</p> <p><input type="checkbox"/> VIDEO <input type="checkbox"/> PHOTO</p>	<p>Aumenta la luminosità dell'immagine per evitare che un soggetto in controluce risulti scuro.</p>
<p> Dissolvenza</p> <p><input type="checkbox"/> VIDEO</p> <p>(Dissolvenza in ingresso)</p>  <p>(Dissolvenza in uscita)</p> 	<p>Quando si inizia a registrare. Le immagini/l'audio appaiono gradualmente. (Dissolvenza in ingresso)</p> <p>Quando si mette in pausa la registrazione, le immagini/l'audio scompaiono gradualmente. (Dissolvenza in uscita)</p> <ul style="list-style-type: none"> ● L'impostazione della dissolvenza viene annullata quando la registrazione si interrompe. <p>■ Per selezionare il colore della dissolvenza in ingresso/uscita</p> <p>Selezionare il menu. (→ 23)</p> <p>[IMP. REG.] → [ATT. COL.] → [BIANCO] o [NERO]</p>
<p> Modalità aiuto</p> <p><input type="checkbox"/> VIDEO <input type="checkbox"/> PHOTO</p>  <p>UTILIZZO: SP. JOYSTICK VERSO LA FI</p>	<p>Selezionare l'icona desiderata con il joystick per visualizzare delle informazioni esplicative sullo schermo.</p> <p>Per uscire dal modo aiuto</p> <p>Premere il pulsante MENU.</p>
<p> Modalità Web</p> <p><input type="checkbox"/> VIDEO</p>	<p>È possibile registrare immagini in movimento di durata inferiore ai 10 minuti, idonee per l'uploading su YouTube.</p> <ul style="list-style-type: none"> ● Viene visualizzata l'icona della modalità web []. ● Premere il tasto di avvio/arresto della registrazione per iniziare la ripresa. ● Il conto alla rovescia della durata residua inizierà da "9m59s". ● La registrazione si metterà automaticamente in pausa dopo 10 minuti dall'inizio. ● La modalità web viene disattivata se si spegne l'unità. ● Per effettuare l'uploading delle immagini in movimento su YouTube (→ 96)

Funzione	Effetto
<p> Linea guida</p> <p>VIDEO PHOTO</p> 	<p>È possibile controllare che l'immagine non sia storta mentre si riprendono o si riproducono immagini in movimento e immagini fisse. Questa funzione può essere inoltre utilizzata per valutare il bilanciamento della composizione fotografica.</p> <ul style="list-style-type: none"> Le linee guida non appaiono sulle immagini effettivamente registrate. <p>■ Selezione del tipo di Griglia di guida</p> <p>Selezionare il menu. (→ 23)</p> <p>[IMP. REG.] → [LINEE GUIDA] → impostazione desiderata</p> <p>■ Visualizzazione della griglia di guida durante la riproduzione</p> <ul style="list-style-type: none"> Passare alla modalità di funzionamento  . <p>[IMP. VIDEO] → [LINEE GUIDA] → impostazione desiderata</p> <ul style="list-style-type: none"> Impostare su [OFF] per annullare la linea guida.
<p>PRE-REC PRE-REC</p> <p>VIDEO</p>	<p>Questo consente che la registrazione delle immagini e del suono inizi circa 3 secondi prima che venga premuto il tasto di avvio/arresto della registrazione. Sullo schermo viene visualizzato PRE-REC.</p> <ul style="list-style-type: none"> Puntare l'unità verso il soggetto e posizionarla stabilmente. <p>Premere il tasto di avvio/arresto della registrazione per iniziare la ripresa.</p> <ul style="list-style-type: none"> Non viene emesso il segnale acustico.
<p> Controllo intelligente del contrasto</p> <p>VIDEO</p>	<p>Questo aumenta la luminosità delle parti in ombra e difficili da vedere, ed elimina la saturazione del bianco nelle parti luminose. Possono essere registrate con chiarezza sia le parti chiare che quelle scure.</p>
<p> Modalità soft skin</p> <p>VIDEO PHOTO</p>	<p>Questa modalità attenua la tonalità della pelle dei soggetti ripresi per una migliore riuscita estetica. Questa modalità è più efficace se si riprende una persona da vicino a mezzobusto.</p>
<p> Visione notturna colore</p> <p>VIDEO PHOTO</p>	<p>Questa funzione consente di riprendere immagini a colori in condizioni di scarsissima illuminazione. (Illuminazione minima necessaria: circa 2 lx)</p>

Dissolvenza:

- Le anteprime delle scene registrate utilizzando la dissolvenza in ingresso diventano nere (o bianche).

Modalità aiuto:

- Non è possibile effettuare riprese e impostazioni delle funzioni mentre l'unità si trova in modalità Aiuto.

Modalità Web:

- Non è possibile passare alla modalità Web mentre è in corso una ripresa.

PREC PRE-REC:

- PRE-REC viene annullato nei seguenti casi.
 - Se si cambia la modalità.
 - Se si preme il pulsante MENU.
 - Se si spegne l'unità.
 - Inizio delle riprese
 - sono passate 3 ore
- Dopo aver impostato PRE-REC, se la registrazione inizia in meno di 3 secondi, o mentre l'indicazione PRE-REC lampeggia entro circa 3 secondi dopo aver iniziato l'operazione di avvio rapido, non è possibile registrare le immagini in movimento riprese 3 secondi prima di aver premuto il pulsante di avvio/arresto della registrazione.
- Quando è selezionata la modalità di registrazione Normale, come anteprime delle scene registrate vengono visualizzate le immagini iniziali delle scene stesse, mentre quando è selezionata la modalità di registrazione di lunga durata come anteprime delle scene registrate verranno visualizzate le immagini presenti nel momento in cui si è premuto il tasto di avvio/arresto della registrazione.
- L'indicazione della data per le scene registrate utilizzando la funzione PRE-REC corrisponderà alla data in cui è stato premuto il pulsante di avvio/arresto. Pertanto, l'indicazione della data quando si visualizzato le anteprime o durante la riproduzione potrà essere diversa dalla data in cui è stata effettivamente avviata la registrazione.

Controllo intelligente del contrasto:

- Se vi sono parti estremamente scure o luminose, o se la luminosità è insufficiente, è possibile che l'effetto non sia evidente.











Modalità soft skin:







- Se lo sfondo o qualunque altro elemento della scena ha colori simili a quello della pelle, anche questi verranno sfumati.
- Se la luminosità è insufficiente, l'effetto può non essere evidente.
- Se si riprende una persona a distanza, è possibile che la faccia non venga ripresa chiaramente. In tal caso, annullare la modalità soft skin o zoomare sulla faccia (ripresa ravvicinata).



Visione notturna colore:

- **La scena registrata appare come se mancassero dei fotogrammi.**
- Se si esegue l'impostazione in un luogo luminoso, lo schermo può assumere per qualche tempo un colore sbiadito.
- È possibile che compaiano dei punti luminosi, normalmente non visibili, che non sono però indice di un malfunzionamento.
- Si consiglia l'uso del treppiede.
- In condizioni di scarsa illuminazione, la messa a fuoco automatica è un pò più lenta. Questo è normale.

Funzioni di registrazione dei menu

Funzione	Effetto/Metodo di impostazione
<p>MODO SCENE</p> <p>VIDEO PHOTO</p>	<p>Quando si riprendono immagini in diverse situazioni, questa modalità imposta automaticamente i valori ottimali per la velocità e l'apertura dell'otturatore.</p> <hr/> <ul style="list-style-type: none"> • Passare alla modalità di funzionamento  . Selezionare il menu. (→ 23) [IMP. REG.] → [MODO SCENE] → impostazione desiderata • Impostare [MODO SCENE] su [OFF] per annullare la funzione. <p> Sport: Aumenta la stabilità delle scene in cui i soggetti si muovono rapidamente, quando queste vengono riprodotte al rallentatore e quando la riproduzione viene messa in pausa</p> <p> Ritratto: Per far risaltare le persone rispetto allo sfondo</p> <p> Bassa luminosità: Per le scene scarsamente illuminate, ad esempio al crepuscolo</p> <p> Spettacolo: Migliora la qualità delle immagini quando il soggetto è fortemente illuminato.</p> <p> Neve: Migliora la qualità delle immagini quando si effettuano riprese sulla neve.</p> <p> Spiaggia: Per riprodurre in modo vivido il blu del mare o del cielo</p> <p> Tramonto: Per riprodurre in modo vivido il rosso dell'alba o del tramonto</p> <p> Fuochi artificiali: Per catturare in modo spettacolare i fuochi di artificio contro il cielo notturno</p> <p> Paesaggio: Per scenari vasti</p> <p> Paesaggio notturno: Per catturare la bellezza di un paesaggio notturno.</p>

Funzione	Effetto/Metodo di impostazione
<p>SDR-T50 RELAY REC</p> <p>VIDEO</p>	<p>Quando non c'è spazio disponibile nella memoria incorporata è possibile registrare immagini in movimento in modo continuo su una scheda SD. (Questa funzione permette di registrare sulla scheda SD solo dalla memoria incorporata).</p> <hr/> <ul style="list-style-type: none"> • Passare alla modalità di funzionamento  . <p>Selezionare il menu. (→ 23) [IMP. REG.] → [RELAY REC] → [ON]</p> <ul style="list-style-type: none"> • ⇨  viene visualizzato sullo schermo. ⇨  scompare quando è terminato lo spazio nella memoria incorporata ed inizia la registrazione nella scheda SD.
<p>ASPETTO</p> <p>VIDEO PHOTO</p>	<p>Vi consente di registrare immagini compatibili con schermi TV wide-screen (16:9) e TV normali (4:3).</p> <hr/> <ul style="list-style-type: none"> • Passare alla modalità di funzionamento  . <p>Selezionare il menu. (→ 23) [IMP. REG.] → [ASPETTO] → [16:9] o [4:3]</p>
<p>RIC. VOLTI</p> <p>VIDEO PHOTO</p> <p>[OFF]: Annulla l'impostazione [PRINC.]: Vengono visualizzati solo i riquadri che hanno la priorità.</p> <p>[TUTTI]: Vengono visualizzati tutti i riquadri di riconoscimento dei volti.</p> 	<p>In modalità automatica intelligente, i volti riconosciuti vengono evidenziati da dei riquadri.</p> <hr/> <ul style="list-style-type: none"> • Passare alla modalità di funzionamento  . <p>Selezionare il menu. (→ 23) [IMP. REG.] → [RIC. VOLTI] → impostazione desiderata</p> <ul style="list-style-type: none"> • Vengono visualizzati fino a 5 riquadri. I volti più grandi e più vicini al centro dello schermo hanno la priorità sugli altri. <p>■ Priorità nell'evidenziazione dei volti</p> <p>Il riquadro intorno al volto che ha la priorità viene visualizzato in arancione. La messa a fuoco e la regolazione della luminosità saranno centrate su di esso.</p>
<p>OTT. LENTO AUT.</p> <p>VIDEO PHOTO</p>	<p>Consente di riprendere immagini luminose anche in condizioni di oscurità diminuendo la velocità dell'otturatore.</p> <hr/> <ul style="list-style-type: none"> • Passare alla modalità di funzionamento  . • Selezionare la modalità manuale. (→ 55) <p>Selezionare il menu. (→ 23) [IMP. REG.] → [OTT. LENTO AUT.] → [ON]</p> <ul style="list-style-type: none"> • La velocità dell'otturatore viene impostata su 1/25 o più a seconda della luminosità circostante.

Funzione	Effetto/Metodo di impostazione
SOPPR. RUMORE VENTO <div style="border: 1px solid black; padding: 2px; display: inline-block; margin-top: 10px;">VIDEO</div>	<p>Questa funzione ridurrà il rumore del vento captato dal microfono incorporato, senza perdere di realismo.</p> <hr/> <ul style="list-style-type: none"> • Passare alla modalità di funzionamento . • Selezionare la modalità manuale. (→ 55) <p>Selezionare il menu. (→ 23) [IMP. REG.] → [SOPPR. RUMORE VENTO] → [ON]</p>
MIC.ZOOM <div style="border: 1px solid black; padding: 2px; display: inline-block; margin-top: 10px;">VIDEO</div>	<p>Quando viene eseguito lo zoom, il microfono capterà i suoni lontani nel caso di riprese ravvicinate e suoni vicini nel caso di riprese grandangolo.</p> <hr/> <ul style="list-style-type: none"> • Passare alla modalità di funzionamento . • Selezionare la modalità manuale. (→ 55) <p>Selezionare il menu. (→ 23) [IMP. REG.] → [MIC.ZOOM] → [ON]</p>
REGOLAZIONE WB <div style="border: 1px solid black; padding: 2px; display: inline-block; margin-right: 5px; margin-top: 10px;">VIDEO</div> <div style="border: 1px solid black; padding: 2px; display: inline-block; margin-left: 5px; margin-top: 10px;">PHOTO</div>	<p>È possibile effettuare la regolazione fine del bilanciamento del bianco (→ 56) quando non si riesce ad ottenere la tonalità desiderata impostando il bilanciamento del bianco.</p> <hr/> <ul style="list-style-type: none"> • Passare alla modalità di funzionamento . • Selezionare la modalità manuale. (→ 55) <p>Selezionare il menu. (→ 23) [IMP. REG.] → [REGOLAZIONE WB]</p> <ul style="list-style-type: none"> • Verrà visualizzata l'icona del bilanciamento del bianco correntemente impostato. (→ 56) <p>Effettuare la regolazione spostando il joystick verso sinistra e verso destra, quindi premere il pulsante MENU o il centro del joystick per effettuare l'impostazione. R: Spostare il joystick in questa direzione quando la tonalità è bluastra. B: Spostare il joystick in questa direzione quando la tonalità è rossastra.</p>
AUTOSCATTO <div style="border: 1px solid black; padding: 2px; display: inline-block; margin-top: 10px;">PHOTO</div>	<p>Consente di riprendere immagini fisse con l'autoscatto.</p> <hr/> <ul style="list-style-type: none"> • Passare alla modalità di funzionamento . <p>Selezionare il menu. (→ 23) [FOTO] → [AUTOSCATTO] → impostazione desiderata ☺10 (Registra dopo 10 secondi) ☺2 (Registra dopo 2 secondi)</p> <ul style="list-style-type: none"> • Quanto si preme il pulsante , dopo che l'indicazione ☺10 o ☺2 lampeggia per il tempo impostato, viene registrata un'immagine fissa. • Dopo la registrazione, l'autoscatto viene eliminato. <hr/> <p>Per interrompere l'autoscatto prima del tempo Premere il pulsante MENU.</p>

Funzione	Effetto/Metodo di impostazione
SUONO OTTUR. <div style="border: 1px solid black; padding: 2px; display: inline-block;">PHOTO</div>	<p>Quando si registrano immagini fisse è possibile aggiungere il suono dell'otturatore.</p> <hr/> <ul style="list-style-type: none"> • Passare alla modalità di funzionamento  . <p>Selezionare il menu. (→ 23)</p> <p>[FOTO] → [SUONO OTTUR.] → [OFF]/[]/[]</p>

MODO SCENE:

- **(Bassa luminosità/Tramonto)**
 - La velocità dell'otturatore è 1/25 o superiore.
- **(Tramonto/Fuochi artificiali/Paesaggio/ Paesaggio notturno)**
 - È possibile che l'immagine risulti poco nitida quando si riprende un oggetto da distanza ravvicinata.
- **(Sport)**
 - Nel corso della normale riproduzione, il movimento delle immagini potrebbe non essere fluido.
 - Quando si effettuano riprese in interni il colore e la luminosità dello schermo possono cambiare.
 - Se la luminosità è insufficiente, la modalità sport non funziona. L'indicazione  lampeggia.
- **(Ritratto)**
 - Quando si effettuano riprese in interni il colore e la luminosità dello schermo possono cambiare.
- **(Fuochi artificiali)**
 - L'immagine può risultare sbiadita quando la zona circostante è fortemente illuminata.
- **(Paesaggio notturno)**
 - Si consiglia l'uso del treppiede.

RELAY REC:

- Quando è selezionata la registrazione in sequenza, le immagini fisse vengono registrate anche sulla scheda SD.

OTT. LENTO AUT.:



- Quando la velocità dell'otturatore passa a 1/25, lo schermo può apparire come se mancassero dei fotogrammi e possono apparire degli aloni.

- Se la scena è scarsamente illuminata o contrastata, la messa a fuoco del soggetto può non riuscire.

SOPPR. RUMORE VENTO:

- Quando la modalità automatica intelligente è attivata, [SOPPR. RUMORE VENTO] è impostato su [ON], e l'impostazione non può essere modificata.
- La qualità del suono può cambiare se questa funzione viene attivata in condizioni di forte vento.

AUTOSCATTO:

- La modalità di attesa dell'autoscatto viene annullata se si preme il pulsante di avvio/arresto della registrazione o si avvia la registrazione di immagini in movimento.
- L'impostazione dell'autoscatto su  rappresenta un buon metodo per evitare l'oscillazione delle immagini quando si preme il pulsante  utilizzando un treppiede, ecc.

SUONO OTTUR.:

- Il suono dell'otturatore non verrà registrato quando si riprendono immagini fisse durante la registrazione di immagini in movimento.

Funzioni di registrazione manuale

- ◇ Passare alla modalità di funzionamento  .

Premere il pulsante iA/MANUAL per passare alla modalità manuale.

- Sullo schermo viene visualizzato **MNL** .

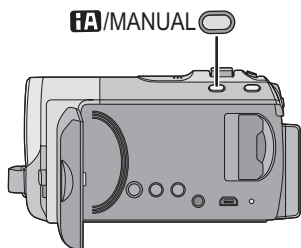

WB Bilanciamento del bianco (→ 56)
IRIS Regolazione dell'apertura (→ 57)
SHTR Velocità otturatore (→ 57)

■ Per passare alla modalità Messa a fuoco manuale

Commutare l'icona operativa spostando il joystick verso il basso nella schermata riprodotta sopra.

Spostare il joystick in avanti

- Questo consentirà di passare dalla modalità Manuale alla Messa a fuoco manuale e viceversa.



- 1 Modalità manuale
- 2 Modalità Messa a fuoco manuale

Verrà visualizzata l'icona [MF] riprodotta in figura.

MF $\frac{MF}{MF}$ Regolazione manuale della messa a fuoco (→ 58)

■ Per uscire dalla modalità Manuale

- Premere nuovamente il pulsante iA/MANUAL.

Bilanciamento del bianco

VIDEO PHOTO

In determinate condizioni di ripresa o di illuminazione, la funzione di bilanciamento automatico del bianco può non essere in grado di garantire colori naturali. In questo caso, è possibile regolare il bilanciamento del bianco in modo manuale.

- Premere il pulsante **iA/MANUAL** per passare alla modalità manuale (→ 55)

1 Selezionare [**WB**] con il joystick.

2 Selezionare la modalità regolazione bilanciamento del bianco con il joystick.

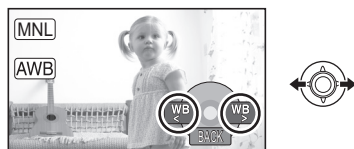

- Selezionare la modalità ottimale controllando il colore sullo schermo.

Icona	Modalità/condizioni di registrazione
	Regolazione automatica del bilanciamento del bianco
	Modalità Sereno Scene in esterni con cielo limpido
	Modalità Nuvoloso Per riprese all'aperto con un cielo nuvoloso
	Modalità Interni 1 Luce incandescente, luci di scena come in uno studio, ecc.
	Modalità interni 2 Lampade fluorescenti colorate, lampade al sodio nelle palestre, ecc.
	Modalità di regolazione manuale <ul style="list-style-type: none">● Lampade ai vapori di mercurio, lampade ai vapori di sodio, alcuni tipi di lampade a fluorescenza● Luci utilizzate per ricevimenti matrimoniali negli alberghi, riflettori sui palchi dei teatri● Alba, tramonto, ecc.

- Per tornare alle impostazioni automatiche, passare alla modalità Automatica [**AWB**], oppure premere nuovamente il tasto **iA/MANUAL**.

■ **Per impostare il bilanciamento del bianco in modalità manuale**

- 1) Selezionare [**WB**] con il joystick e inquadrare un soggetto bianco a tutto schermo.
- 2) Selezionare [**WB**] con il joystick.

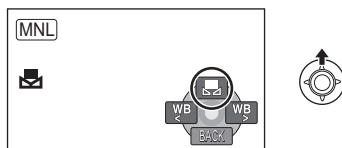

- Quando il display smette di lampeggiare e rimane acceso in modo costante l'impostazione è completata.
- Se continua a lampeggiare, non è possibile impostare il bilanciamento del bianco. In questo caso, utilizzare altre modalità per il bilanciamento del bianco.

- Quando si accende l'unità con il copriobiettivo chiuso, la regolazione automatica del bianco potrebbe non funzionare correttamente. Accendere l'unità dopo aver aperto il copriobiettivo.
- Quando l'indicazione lampeggia, viene memorizzato il bilanciamento del bianco regolato precedentemente. Ogni volta che le condizioni di ripresa cambiano, reimpostare il bilanciamento del bianco.
- Se è necessario impostare sia il bilanciamento del bianco che il diaframma/guadagno, impostare prima il bilanciamento del bianco.
- [**AWB**] non viene visualizzato sullo schermo quando si imposta [**AWB**].

Regolazione manuale della velocità dell'otturatore/del diaframma

VIDEO PHOTO

Velocità otturatore:

Regolare la velocità quando si riprendono soggetti in rapido movimento.

Diaframma:

Regolare l'apertura quando lo schermo è troppo luminoso o troppo scuro.

- Premere il pulsante **iA/MANUAL** per passare alla modalità manuale (→ 55)

1 Selezionare [IRIS] o [SHTR] con il joystick.

2 Regolare le impostazioni con il joystick.



- **A** **SHTR**: Velocità dell'otturatore:

Da **1/50** a **1/8000**

- Se [OTT. LENTO AUT.] è impostato su [ON], la velocità dell'otturatore verrà impostata su un valore compreso tra 1/25 e 1/8000.
- Le velocità dell'otturatore più vicine a 1/8000 sono quelle massime.

- **B** **IRIS**: Valore diaframma/guadagno: **CLOSE** → (da **F16** a **F2.2**) → **OPEN** → (da **0dB** a **18dB**)

- Quando il valore di diaframma è regolato a un valore più chiaro di [OPEN], esso cambia al valore di guadagno.
- Per tornare alle impostazioni automatiche, premere il tasto **iA/MANUAL**.

- Se il soggetto è fortemente illuminato o altamente riflettente è possibile che intorno compaia una banda luminosa.
- Nel corso della normale riproduzione, il movimento delle immagini potrebbe non essere fluido.
- Se si riprende un soggetto estremamente luminoso o si effettua una ripresa in interni, è possibile che il colore e la luminosità dello schermo cambino, o che sullo schermo compaia una riga orizzontale. In questo caso registrare in modalità automatica o impostare la velocità dell'otturatore a 1/100 nelle zone in cui la frequenza di alimentazione è di 50 Hz, oppure a 1/125 nelle zone in cui è di 60 Hz.

Regolazione manuale diaframma/guadagno

- Se si aumenta il valore del guadagno, aumentano anche i disturbi sullo schermo.
- A seconda dell'ingrandimento dello zoom, esistono valori del diaframma che non vengono visualizzati.

- Se è necessario impostare sia la velocità dell'otturatore che il valore di diaframma/guadagno, impostare prima la velocità dell'otturatore e quindi il valore di diaframma/guadagno.

Regolazione manuale della velocità dell'otturatore

Registrazione con messa a fuoco manuale

VIDEO PHOTO

Se le condizioni di ripresa rendono difficoltosa la messa a fuoco automatica, è possibile ricorrere alla messa a fuoco manuale.

◇ **Passare alla modalità di funzionamento**  .

● **Premere il pulsante iA/MANUAL per passare alla modalità manuale (→ 55)**

1 (Quando si usa la funzione MF assist)
Selezionare il menu. (→ 23)

[IMP. REG.] → [AIUTO MF] → [ON]

2 Usare il joystick per
selezionare [MF]

3 Mettere a fuoco il soggetto con
il joystick.



L'area a fuoco verrà visualizzata in blu. La visualizzazione ritornerà normale circa 2 secondi dopo il completamento della regolazione della messa a fuoco.

- Quando [AIUTO MF] è impostato su [OFF], l'area blu non viene visualizzata.
- Per tornare alla Messa a fuoco automatica, passare a [AF] come descritto al passaggio 2, oppure premere nuovamente il tasto iA/MANUAL.

-
- La visualizzazione in blu non compare nelle immagini in movimento effettivamente riprese.

Riproduzione di immagini in movimento

VIDEO

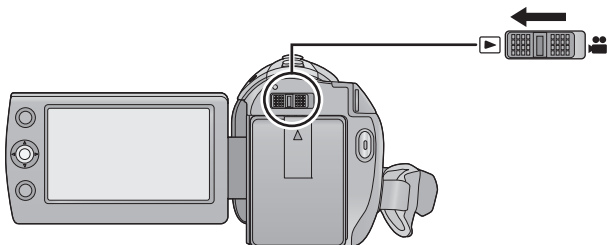

- 1 Passare alla modalità di funzionamento .
- 2 Utilizzare il joystick per selezionare l'icona di selezione della modalità riproduzione **A**, quindi premere il centro del joystick.



- 3 Selezionare il supporto che si desidera riprodurre, quindi premere il centro del joystick.

SDR-S50

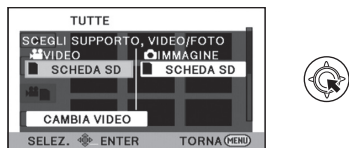

Selezionare [VIDEO/SCHEDA SD] per riprodurre la scheda SD.

SDR-T50

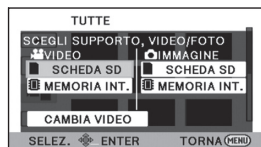

Selezionare [VIDEO/MEMORIA INT.] per riprodurre la memoria incorporata. Selezionare [VIDEO/SCHEDA SD] per riprodurre la scheda SD.

SDR-H85

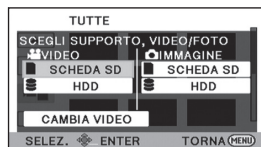

Selezionare [VIDEO/HDD] per riprodurre il disco rigido.

Selezionare [VIDEO/SCHEDA SD] per riprodurre la scheda SD.

- 4 Selezionare la scena da riprodurre e premere il joystick.



- L'icona operativa verrà visualizzata o nascosta ogni volta che si preme il centro del joystick.
- La pagina successiva (o precedente) può essere visualizzata selezionando / .

5 Selezionare l'operazione di riproduzione tramite il joystick.



- ▶/||: Riproduzione/pausa
- ◀◀: Riavvolgimento
- ▶▶: Riproduzione veloce in avanti
- : Interrompe la riproduzione e mostra le anteprime.

■ Modifica della visualizzazione delle anteprime

Premendo la leva dello zoom e spostandola verso il lato  o  come descritto al passaggio 4 la visualizzazione delle anteprime cambierà nell'ordine sotto indicato.

20 scene ↔ 9 scene ↔ 1 scena
↔ Indice fotogrammi Time (→ 62)



- Se l'unità viene spenta o viene cambiata la modalità di funzionamento verrà ripristinata la visualizzazione di 9 scene.

■ Per riprodurre le scene registrate in modalità Registrazione di lunga durata (→ 38)

- 1) Selezionare [CAMBIA VIDEO]
SDR-S50

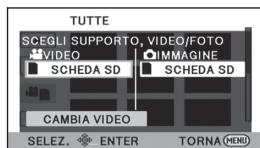

SDR-T50

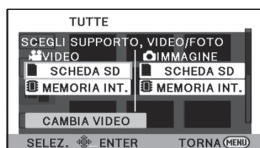

SDR-H85

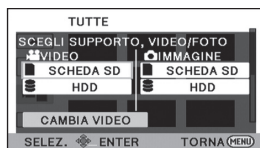

- Verrà visualizzato **LONG REC.**
 - Selezionando nuovamente [CAMBIA VIDEO] verrà di nuovo visualizzata la schermata di selezione del supporto di registrazione per la modalità Normale.
- 2) Selezionare il supporto che si desidera riprodurre.
 - 3) Selezionare la scena da riprodurre

■ Regolazione del volume dell'altoparlante

Spostare la leva del volume per regolare il volume degli altoparlanti durante la riproduzione.

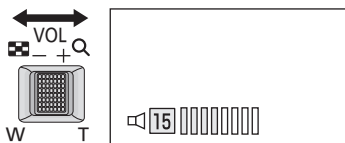

Verso “+”:

Per aumentare il volume

Verso “-”:

Per diminuire il volume

■ Riproduzione veloce avanti/riavvolgimento

Spostare il joystick verso sinistra o verso destra durante la riproduzione.

- Spostare nuovamente il joystick per aumentare la velocità. (La visualizzazione sullo schermo passa da ►► a ►►►).
- Selezionare ►||| per ripristinare la riproduzione normale.

■ Riproduzione al rallentatore

- 1 **Pausa della riproduzione.**
- 2 **Spostare il joystick a sinistra o a destra e tenerlo premuto.**
(◀||| è per la riproduzione al rallentatore all'indietro)

Tenere premuto il joystick su un lato per passare alla riproduzione al rallentatore.

- Selezionare ►||| per ripristinare la riproduzione normale.
- Quando le immagini al rallentatore vengono riprodotte all'indietro, verranno visualizzate in sequenza a intervalli di circa 2/3 della velocità di riproduzione normale (intervalli di 0,5 secondi).
- Per l'immagine in movimento registrata utilizzando la registrazione di lunga durata, la riproduzione al rallentatore procederà a intervalli di 0,5 secondi.

■ Riproduzione alla moviola

Le immagini in movimento avanzano di un fotogramma per volta.

- 1 **Pausa della riproduzione.**
 - 2 **Spostare il joystick a sinistra o a destra.**
(◀||| è per la riproduzione in moviola all'indietro)
- Selezionare ►||| per ripristinare la riproduzione normale.
 - Quando si riproduce un'immagine all'indietro fotogramma per fotogramma, i fotogrammi verranno visualizzati a intervalli di 0,5 secondi.
 - Per l'immagine in movimento registrata utilizzando la registrazione di lunga durata, la riproduzione in moviola procederà a intervalli di 0,5 secondi.

-
- Il suono sarà udibile solo durante la normale riproduzione.
 - Se la riproduzione rimane in pausa per 5 minuti di seguito, lo schermo visualizza nuovamente le anteprime.
 - Il tempo residuo per la riproduzione verrà resettato al valore di “0h00m00s” per ogni scena.

Creazione di un'immagine fissa da una in movimento

PHOTO

Un singolo fotogramma di un'immagine in movimento registrata può essere salvato come immagine fissa.

Le dimensioni dell'immagine fissa da riprendere sono (640×360) o (640×480).

1 Mettere in pausa la riproduzione in corrispondenza della scena che si desidera salvare come immagine fissa.

- Per facilitare l'individuazione del punto desiderato è possibile utilizzare la riproduzione al rallentatore e quella fotogramma per fotogramma.

2 Premere il pulsante .

- La data in cui è stata registrata l'immagine in movimento diventerà la data di registrazione anche dell'immagine fissa.
- Le immagini fisse verranno salvate nel formato dell'immagine in movimento. (→ 52)
- La qualità sarà diversa da quella delle immagini fisse normali.



Indice fotogrammi Time

Le immagini delle scene uniche verranno visualizzate come anteprime nelle condizioni di ricerca impostate. È possibile riprodurre la scena da qualsiasi punto di desideri.

- Muovere la leva dello zoom verso  e impostare la visualizzazione delle anteprime su Indice fotogrammi Time. (→ 60)

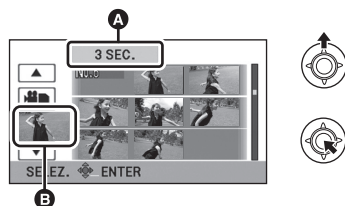
1 Utilizzare il joystick per selezionare le condizioni di ricerca, quindi premere il centro del joystick.





- A** Selezione tempo impostato
- B** Selezione scena
- La scena successiva (o precedente) può essere visualizzata selezionando  / .

2 Scegliere la voce che si desidera ricercare, in unità di [3 SEC.], [6 SEC.], [12 SEC.] o [MINUTI].

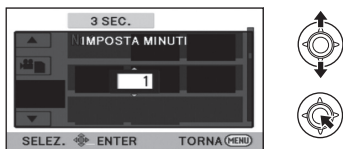
- 3** (Solo quando si è selezionato [MINUTI] al passaggio 2)
Impostare il tempo, quindi premere il centro del joystick.



- 4** Scegliere l'anteprima da cui si desidera iniziare la riproduzione, quindi premere il centro del joystick.

- L'anteprima successiva (o precedente) può essere visualizzata selezionando  / .

Riproduzione di immagini in movimento per data

Le scene registrate nello stesso giorno possono essere riprodotte in successione.

- 1** Selezionare l'icona di selezione data, quindi premere il joystick.



- A** Icona di selezione della data

- 2** Selezionare la data di riproduzione e premere il joystick.

Le scene registrate nella data selezionata vengono visualizzate come anteprime.

- 3** Selezionare la scena da riprodurre e premere il joystick.

- Se l'unità viene spenta o viene cambiata la modalità di funzionamento verrà ripristinata la riproduzione di tutte le scene.
- Anche se le scene sono state registrate lo stesso giorno, vengono raggruppate separatamente nei seguenti casi.
 - Quando il numero delle scene è superiore a 99
 - Quando si cambia l'impostazione del fuso orario

Ripetizione della riproduzione

Al termine della riproduzione dell'ultima scena, inizia la riproduzione della prima.

Selezionare il menu. (→ 23)

[IMP. VIDEO] → [RIPETI P.] → [ON]

Verrà visualizzata l'indicazione  nella visualizzazione a schermo intero.

- Tutte le scene vengono riprodotte ripetutamente. (Quando si riproducono immagini in movimento per data, tutte le scene presenti alla data selezionata vengono riprodotte ripetutamente.)

Ripristino della riproduzione precedente

Se la riproduzione di una scena è stata interrotta a metà, è possibile ripristinare la riproduzione dal punto in cui era stata interrotta.

Selezionare il menu. (→ 23)

[IMP. VIDEO] → [RIPRENDI] → [ON]

Se è stata interrotta la riproduzione di immagini in movimento, viene visualizzata l'indicazione  nella visualizzazione delle anteprime della scena interrotta.

- Il punto di ripristino memorizzato viene cancellato se si spegne l'unità o se si modifica la modalità.
(L'impostazione di [RIPRENDI] viene mantenuta).

PHOTO

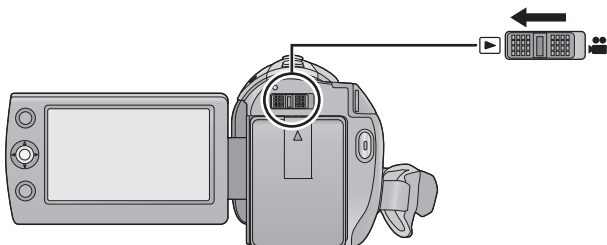

- 1 Passare alla modalità di funzionamento .
- 2 Utilizzare il joystick per selezionare l'icona di selezione della modalità riproduzione **A**, quindi premere il centro del joystick.



- 3 Selezionare il supporto che si desidera riprodurre, quindi premere il centro del joystick.

SDR-S50

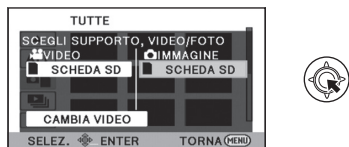

Selezionare [IMMAGINE/SCHEDA SD] per riprodurre la scheda SD.

SDR-T50

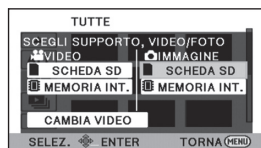

Selezionare [IMMAGINE/MEMORIA INT.] per riprodurre la memoria incorporata. Selezionare [IMMAGINE/SCHEDA SD] per riprodurre la scheda SD.

SDR-H85

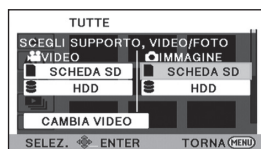

Selezionare [IMMAGINE/HDD] per riprodurre il disco rigido. Selezionare [IMMAGINE/SCHEDA SD] per riprodurre la scheda SD.

- 4 Selezionare l'immagine fissa da riprodurre, quindi premere il joystick.



- L'icona operativa verrà visualizzata o nascosta ogni volta che si preme il centro del joystick.
- La pagina successiva (o precedente) può essere visualizzata selezionando / .

5 Selezionare l'operazione di riproduzione tramite il joystick.



- ▶/||: Avvio/pausa della presentazione (riproduzione delle immagini fisse in ordine numerico).
- ◀||: Riproduce l'immagine precedente.
- ||▶: Riproduce l'immagine successiva.
- : Interrompe la riproduzione e mostra le anteprime.

■ Modifica della visualizzazione delle anteprime

Al passaggio 4, la visualizzazione delle anteprime cambia nel seguente ordine se si sposta la leva dello zoom verso il lato  o il lato .

20 immagini fisse ↔ 9 immagini fisse ↔ 1 immagine fissa

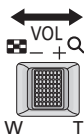

- Se l'unità viene spenta o viene cambiata la modalità di funzionamento verrà ripristinata la visualizzazione di 9 immagini fisse.

Compatibilità delle immagini fisse

- Questa unità è conforme allo standard unico DCF (Design rule for Camera File system) stabilito dalla JEITA (Japan Electronics and Information Technology Industries Association).
- Il formato di file delle immagini fisse supportato da questa unità è JPEG. (Non tutti i file in formato JPEG verranno riprodotti.)
- Questa unità può riprodurre con scarsa qualità o non riprodurre le immagini fisse registrate o create con altri prodotti e altri prodotti possono riprodurre con scarsa qualità o non riprodurre le immagini fisse registrate con questa unità.

Riproduzione di immagini fisse per data

Le immagini fisse registrate nello stesso giorno possono essere riprodotte in successione.

1 Selezionare l'icona di selezione data, quindi premere il joystick.



- A Icona di selezione della data

2 Selezionare la data di riproduzione e premere il joystick.

- Le immagini fisse registrate alla data selezionata vengono visualizzate come anteprime.

3 Selezionare l'immagine fissa da riprodurre e premere il joystick.

- Se l'unità viene spenta o viene cambiata la modalità di funzionamento verrà ripristinata la riproduzione di tutte le immagini fisse.
- Anche se le immagini fisse sono state registrate lo stesso giorno, vengono raggruppate separatamente nei seguenti casi.
 - Quando il numero delle immagini fisse è superiore a 999
-  viene visualizzato dopo la data nell'elenco per data per le immagini fisse create a partire da immagini in movimento. (→ 62)

Modifica delle impostazioni di riproduzione e riproduzione della presentazione

3 Selezionare [AVVIO], quindi premere il centro del joystick.

1 Selezionare  e premere il joystick.



2 Selezionare la voce desiderata e premere il joystick.

[IMPOSTA DATA]:

Selezionare la data desiderata da riprodurre.

[INTERV. DIAP.]:

Selezionare l'intervallo di visualizzazione del tempo di riproduzione.

(Quando si è selezionato [IMPOSTA DATA])

Selezionare la data che si desidera riprodurre, quindi premere il centro del joystick.

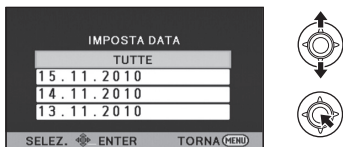

(Quando si è selezionato [INTERV. DIAP.])

Selezionare l'intervallo di riproduzione, quindi premere il centro del joystick.

[BREVE]:

Circa 1 secondo

[NORMALE]:

Circa 5 secondi

[LUNGO]:

Circa 15 secondi

Eliminazione di scene/ immagini fisse

VIDEO PHOTO

Le scene/immagini fisse eliminate non possono essere ripristinate; controllare dunque bene i contenuti prima di procedere con l'eliminazione.

- ◇ Passare alla modalità di funzionamento  .

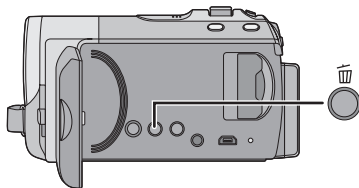

Per effettuare e confermare l'eliminazione di immagini in riproduzione

Premere il pulsante  mentre è in corso la riproduzione delle scene o delle immagini fisse da eliminare.

■ Eliminazione di più scene/immagini fisse nella visualizzazione delle anteprime

1 Premere il pulsante  quando è visualizzata la schermata con le anteprime.

2 Selezionare [SELEZ.] o [TUTTE] e premere il joystick.



- Quando è selezionato [TUTTE], le seguenti scene o immagini fisse sul supporto selezionato verranno eliminate. (Quando si riproducono scene o immagini in movimento per data, tutte le scene o immagini in movimento presenti alla data selezionata verranno eliminate)
- Le scene protette/immagini fisse non si possono eliminare.

3 (Solo quando [SELEZ.] è selezionato al passaggio 2)

Selezionare la scena/immagine fissa da eliminare, quindi premere il joystick.

- Verranno selezionate una scena o una immagine fissa, e verrà visualizzata l'indicazione . Premere nuovamente il centro del joystick per deselegionare.
- È possibile selezionare fino a 99 scene da eliminare.

4 (Solo quando [SELEZ.] è selezionato al passaggio 2)

Selezionare [Elimina] e premere il joystick o premere il tasto .

- Per cancellare altre scene/immagini fisse, ripetere i passaggi 3-4

Per interrompere l'eliminazione prima del termine

Premere il pulsante MENU durante l'eliminazione.

- Le scene o le immagini fisse già eliminate quando viene annullata l'eliminazione non possono essere ripristinate.

Per completare la modifica

Premere il pulsante MENU.

- È possibile inoltre eliminare le scene premendo il tasto MENU, selezionando [MOD. SCENA] → [ELIMINA] → [TUTTE] o [SELEZ.].
- È possibile inoltre eliminare le immagini fisse premendo il tasto MENU, selezionando [IMP. IMM.] → [ELIMINA] → [TUTTE] o [SELEZ.].
- Le scene/immagini fisse che non possono essere riprodotte (le anteprime sono visualizzate come ) non si possono eliminare.
- Se è impostata l'opzione [TUTTE], l'eliminazione può richiedere diverso tempo se vi sono molte scene o immagini fisse.
- Se si eliminano scene registrate su altri prodotti o immagini fisse conformi allo standard DCF con questa unità, è possibile che vengano eliminati tutti i dati collegati alle scene/immagini fisse.
- Quando vengono eliminate immagini fisse registrate su una scheda SD con altri prodotti, è possibile che vengano cancellate immagini fisse (diverse da JPEG) che non possono essere riprodotte su questa unità.

Protezione di scene/ immagini fisse

È possibile proteggere le scene/immagini fisse in modo che non vengano eliminate accidentalmente.

(Anche se alcune scene/immagini fisse sono protette, con la formattazione del supporto verranno comunque eliminate.)

- ◇ Passare alla modalità di funzionamento  .

1 Selezionare il menu. (→ 23)

[IMP. VIDEO] o [IMP. IMM.] → [PROTEZ. SCENA]

2 Selezionare la scena/ l'immagine fissa da proteggere e premere il joystick.

- Verrà visualizzata l'indicazione  e la scena/immagine fissa selezionata verrà protetta. Premere nuovamente il joystick per deselezionare.
 - Premere il pulsante MENU per completare le impostazioni.
-
- Quando è selezionata la riproduzione di un disco mentre è collegato un masterizzatore DVD (opzionale), non è possibile proteggere le scene.

Divide in due le scene registrate ed elimina la prima o l'ultima parte.

[SDR-T50]

- ◇ Passa alla modalità , e cambia la selezione della modalità di riproduzione in [VIDEO/MEMORIA INT.] (→ 59)

[SDR-H85]

- ◇ Passa alla modalità , e cambia la selezione della modalità di riproduzione in [VIDEO/HDD] (→ 59)

1 Selezionare il menu. (→ 23)

[MOD. SCENA] → [DIV.& ELIM.]

2 Selezionate la scena da dividere, quindi premete il joystick.

- ## 3
- Quando si raggiunge il punto in cui si desidera dividere la scena
Selezionare  con il joystick.



- Muovere il joystick verso sinistra o destra per mandare avanti veloce/indietro la riproduzione.
- L'utilizzo della riproduzione al rallentatore o con moviola facilita la ricerca del punto in cui si desidera dividere la scena. (→ 61)

4 Selezionare la metà che si desidera cancellare e premere il joystick.



5 Selezionare [SI], quindi premere il joystick per riprodurre la parte da eliminare.

- Quando si interrompe la riproduzione viene visualizzato un messaggio di conferma.
- Quando è selezionato [NO], viene visualizzato un messaggio di conferma. Avanzare al punto 6.

6 Selezionare [SI], quindi premere il joystick.

Per continuare a dividere ed eliminare altre scene

Ripetere i passaggi da 2 a 6.

Per completare la modifica

Premere il pulsante MENU.

- È impossibile dividere ed eliminare le scene di durata troppo breve. La lunghezza delle scene rimanenti deve essere di almeno 3 secondi.
- Non è possibile impostare il punto di divisione all'inizio o alla fine della scena.
- Quando una scena che era stata divisa ed eliminata utilizzando la funzione DIV.& ELIM. viene copiata su un disco utilizzando il masterizzatore DVD o il software in dotazione e viene quindi riprodotta su un altro dispositivo, è possibile che venga riprodotto un massimo di 1 secondo della parte eliminata.
- La divisione effettiva potrebbe essere leggermente spostata rispetto al punto di divisione indicato.

PHOTO

È possibile scrivere i dati selezionando le immagini fisse da stampare e il numero di stampe (dati DPOF) sulla scheda SD.

◇ Passa alla modalità , e cambia la selezione della modalità di riproduzione in [IMMAGINE/SCHEDA SD] (→ 65)

1 Selezionare il menu. (→ 23)

[IMP. IMM.] → [IMP.DPOF] → [IMP.]

2 Selezionare l'immagine fissa da impostare, quindi premere il joystick.

3 Selezionare il numero di stampe, quindi premere il joystick.



- È possibile selezionare sino a 999 stampe. (Le immagini selezionate possono essere stampate con una stampante che supporta DPOF.)
- Per annullare l'impostazione, impostare il numero di stampe su [0].
- Per impostare altre immagini fisse, ripetere i passaggi 2-3.
- Premere il pulsante MENU per completare le impostazioni.

Per annullare tutte le impostazioni del DPOF

[IMP.DPOF] → [CANC.TUTTO]

■ Cos'è il DPOF?

DPOF (Digital Print Order Format) è un formato che consente all'utente di una videocamera digitale di definire quali delle immagini presenti sulla scheda SD stampare, insieme a informazioni sul numero di copie che si desidera stampare. (Si noti che al momento non tutti i servizi commerciali di stampa supportano questa funzionalità.)

- Non è possibile effettuare le impostazioni DPOF durante la riproduzione di un disco mentre l'unità è collegata a un masterizzatore DVD.
- Non è possibile aggiungere la data di registrazione alle immagini da stampare utilizzando le impostazioni del DPOF.

[SDR-T50] / [SDR-H85]

- Copiare le immagini fisse salvate nella memoria incorporata o nell'HDD su una scheda SD prima di effettuare le impostazioni DPOF.

PHOTO

Le immagini fisse riprese con questa unità possono essere copiate tra una scheda SD inserita in questa unità e la memoria incorporata/il disco rigido.

- **Le immagini in movimento non possono essere copiate direttamente su una scheda SD, ma solo su un PC.**

■ Controllo dello spazio residuo sull'unità di destinazione della copia

È possibile controllare lo spazio libero residuo sulla scheda SD, nella memoria interna e sull'HDD.

- Se lo spazio libero residuo su una singola scheda SD non è sufficiente, è possibile eseguire la copia su più schede SD seguendo le istruzioni sullo schermo.

◇ **Passare alla modalità di funzionamento**  .

Selezionare il menu. (→ 23)

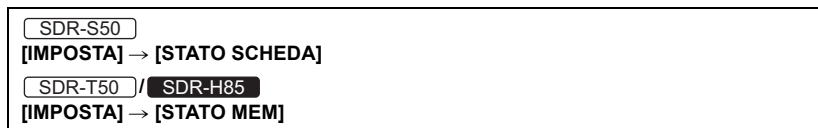

- Verranno visualizzate le informazioni relative al supporto corrente.
 - **SDR-T50**
Premere il centro del joystick per passare dalla visualizzazione della scheda SD a quella della memoria interna e viceversa.
 - **SDR-H85**
Premere il centro del joystick per passare dalla visualizzazione della scheda SD a quella dell'HDD e viceversa.
 - Premere il pulsante MENU per terminare.
-
- La scheda SD, la memoria incorporata o il disco rigido incorporato richiedono spazio per memorizzare le informazioni e gestire i file di sistema, quindi lo spazio effettivo utilizzabile è leggermente inferiore rispetto al valore indicato. Lo spazio utilizzabile della memoria incorporata/disco rigido è generalmente calcolato come $1\text{ GB}=1.000.000.000$ di byte. Le capacità di questa unità, PC e software sono espresse come $1\text{ GB}=1.024 \times 1.024 \times 1.024=1.073.741.824$ di byte. Quindi, il valore indicato della capacità sembra essere inferiore.

Copia [SDR-T50]/[SDR-H85]

- Se lo spazio libero residuo sulla scheda SD non è molto, viene visualizzato un messaggio di conferma, che chiede se eseguire la copia dopo aver eliminato tutti i dati. Ricordarsi che i dati eliminati non possono essere ripristinati.





1 Passare alla modalità di funzionamento

- Collegare una batteria carica o un adattatore CA.





2 Selezionare il menu. (→ 23)

[COPIA]

SDR-T50

- Selezionare  →  per copiare le informazioni dalla memoria interna alla scheda SD, o selezionare  →  per copiare le informazioni dalla scheda SD alla memoria interna, quindi premere il centro del joystick per confermare.

SDR-H85

- Selezionare  →  per copiare le informazioni dal disco rigido alla scheda SD, o selezionare  →  per copiare le informazioni dalla scheda SD al disco rigido, quindi premere il centro del joystick per confermare.

3 Seguire le istruzioni visualizzate sullo schermo, utilizzare il joystick per selezionare la voce desiderata, quindi premere il centro del joystick.

- (Quando è selezionato [SELEZ. SCENE]) Premere il centro del joystick per selezionare la scena; verrà visualizzata l'indicazione . Premere nuovamente il centro del joystick per deselegionare.
- (Quando è selezionato [SELEZ. DATA]) Premere il centro del joystick per selezionare la data, che sarà evidenziata da un riquadro rosso. Premere nuovamente il centro del joystick per deselegionarla.
- È possibile impostare fino a 99 immagini fisse o 99 date in successione.
- Se per la copia sono necessarie 2 o più schede SD, cambiare la scheda seguendo le istruzioni sullo schermo.

4 Premere il tasto MENU dopo che viene visualizzato il messaggio copia completata.

- Vengono visualizzate le anteprime delle immagini presenti sull'unità di destinazione della copia.

Per interrompere la copia prima del termine

Premere il tasto MENU mentre è in corso la copia

Se si cancellano le immagini fisse dopo il completamento della copia, accertarsi di riprodurre le immagini fisse per verificare che siano state copiate correttamente prima della cancellazione.

- Quando è selezionata la riproduzione di un disco mentre è collegato un masterizzatore DVD (opzionale), i menu non vengono visualizzati.
- A seconda delle seguenti condizioni, il tempo impiegato per la copia può essere maggiore.
 - Il numero di scene registrate è grande.
 - La temperatura dell'unità è alta.
- Se sull'unità di destinazione della copia sono già state registrate alcune immagini fisse, è possibile che ad esse venga assegnata la stessa data o che non vengano visualizzate quando si sceglie l'elenco per data.
- È possibile che non si riescano a copiare determinate immagini fisse registrate su altri dispositivi.
- Quando si copiano immagini fisse con impostazioni di protezione e DPOF, tali impostazioni verranno cancellate nelle immagini fisse copiate.
- Non è possibile modificare l'ordine in cui le immagini fisse sono state copiate.

Ricordarsi che se un supporto viene formattato, tutti i dati registrati su di esso verranno eliminati. Eseguire un backup dei dati importanti su un PC, un disco DVD ecc. (→ 77, 84)

Selezionare il menu. (→ 23)

SDR-S50

[IMPOSTA] → [FOR.SCHED.]

Selezionare [SI], quindi premere il joystick.

- Dopo che la formattazione è stata completata, premere il tasto MENU per chiudere la schermata del messaggio.

SDR-T50

SDR-H85

[IMPOSTA] → [FORMATTA SUPPORTO]

1 Selezionare [SCHEDA SD], [MEMORIA INT.] o [HDD] e premere il joystick.

2 Selezionare [SI], quindi premere il joystick.

- Dopo che la formattazione è stata completata, premere il tasto MENU per chiudere la schermata del messaggio.

SDR-T50

SDR-H85

- Eseguire una formattazione fisica della memoria incorporata/dell'HDD quando si smaltisce/cede questa unità. (→ 108)

- Mentre è in corso la formattazione, non spegnere questa unità o rimuovere la scheda SD. Non esporre l'unità a vibrazioni o urti.

Utilizzare questa unità per formattare il supporto.

La memoria incorporata o l'HDD possono essere formattati solo con questa unità. Non formattare una scheda SD utilizzando un'apparecchiatura diversa, come un PC. In caso contrario è possibile che non si riesca a utilizzare la scheda su questa unità.

Visione di video/ immagini sul televisore

VIDEO PHOTO

Le immagini fisse o in movimento registrate con questa unità possono essere riprodotte su un televisore.

- Utilizzare l'alimentatore CA per non doversi preoccupare della carica della batteria.
- Se si ha un televisore dotato di alloggiamento per scheda SD, è possibile riprodurre su di esso le immagini in movimento e le immagini fisse registrate su una scheda SD. (Per ulteriori informazioni sulla compatibilità del televisore consultare le rispettive istruzioni per l'uso.)

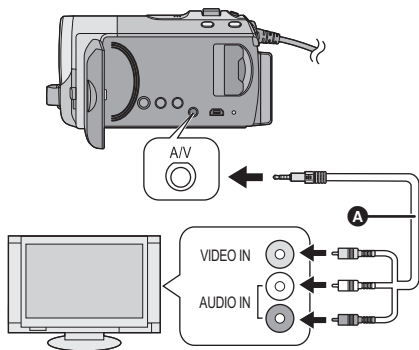

A Cavo AV (in dotazione)

- Inserire le spine fino in fondo.
- Non utilizzare cavi AV diversi da quello fornito in dotazione.
- Selezionare l'ingresso video sull'apparecchio TV al quale è collegata questa unità.

1 Collegate l'unità a un televisore.

2 Accendere questa unità e passare alla modalità .

3 Avviate la riproduzione sull'unità.

■ Se l'immagine o l'audio proveniente dall'unità non vengono emessi sul TV



- Controllare le connessioni.
- Controllare che gli spinotti siano inseriti fino in fondo.
- Controllare l'impostazione dell'ingresso TV (interruttore di ingresso). (Per ulteriori informazioni, leggere le istruzioni d'uso dell'apparecchio TV.)

■ **Per visualizzare le immagini su un normale televisore (4:3) o quando i bordi dell'immagine non vengono visualizzati sullo schermo**

Modificare l'impostazione del menu per visualizzare correttamente l'immagine. (Controllare l'impostazione del televisore.)
Selezionare il menu. (→ 23)

[IMPOSTA] → [ASPETTO TV] → [4:3]

Esempio di immagini in formato 16:9 su un apparecchio TV di dimensioni normali (4:3)

Impostazione [ASPETTO TV]	
[16:9]	[4:3]
	

- Se la videocamera è collegata a un televisore widescreen, regolare l'impostazione del formato sul televisore. (Per ulteriori informazioni consultare le istruzioni per l'uso del televisore.)

Per informazioni sui televisori Panasonic in cui è possibile inserire direttamente una scheda SD nell'apposito slot e quindi riprodurla, visitare il seguente sito di assistenza.

<http://panasonic.net/>

- Per dettagli su come eseguire la riproduzione, vedere le istruzioni d'uso dell'apparecchio TV.

■ **Per visualizzare delle informazioni sullo schermo del televisore**

È possibile visualizzare sull'apparecchio TV le informazioni mostrate su schermo (icona operativa e codici di tempo, ecc.).

Selezionare il menu. (→ 23)

[IMPOSTA] → [DISPLAY EST.] → [ON]

- Selezionare [OFF] per eliminare le informazioni.
- Lo schermo dell'unità non mostrerà modifiche.

Collegamento di un masterizzatore DVD per eseguire una copia su disco/riprodurre un disco

VIDEO PHOTO

Le immagini in movimento o le immagini fisse registrate con questa unità possono essere copiate su un disco DVD collegando un masterizzatore DVD (opzionale) a questa unità mediante un cavo di collegamento USB Mini AB (in dotazione al masterizzatore DVD). Il disco DVD copiato può anche essere riprodotto.

- Per informazioni sull'utilizzo del masterizzatore di DVD, leggere le sue istruzioni d'uso.

Preparazione per la copia/riproduzione

Si consiglia di utilizzare un masterizzatore di DVD Panasonic VW-BN1/VW-BN2.

■ Dischi che possono essere utilizzati per la copia

Tipo di disco	DVD-RAM	DVD-RW/+RW*4	DVD-R/DVD-R DL/ +R*4/+R DL*4
Copia*1	○	○	○
Copia aggiuntiva*2	○	—	—
Formato*3	○	○	—

*1 Utilizzare un nuovo disco. È possibile eseguire una copia aggiuntiva solo su un DVD-RAM. Quando si esegue una copia su un DVD-RW, DVD-R, DVD-R DL, +RW, +R o +R DL il disco viene finalizzato automaticamente per consentirne la riproduzione su altri apparecchi, e non è possibile eseguire copie aggiuntive.

*2 Per la copia aggiuntiva è possibile utilizzare solo DVD-RAM copiati con un masterizzatore DVD o VideoCam Suite 3.0.

*3 Collegare questa unità a un masterizzatore DVD prima di eseguire la formattazione. Se si formatta un disco usato, sarà poi possibile copiare su tale disco. Ricordarsi che se un disco viene formattato tutti i dati che contiene verranno cancellati. (→ 82)

*4 Per i dischi +RW, +R e +R DL è possibile utilizzare solo VW-BN2.

- Consigliamo di usare i dischi indicati nelle istruzioni operative del masterizzatore di DVD. Per maggiori informazioni sui dischi consigliati e la loro gestione, vedere le istruzioni d'uso del masterizzatore di DVD.

1 Collegare l'adattatore CA (in dotazione al masterizzatore DVD) al masterizzatore DVD.

- Non è possibile alimentare il masterizzatore DVD da questa unità.

2 Collegare questa unità all'alimentatore CA e passare alla modalità .

3 Collegare questa unità al masterizzatore DVD con il cavo di collegamento USB Mini AB (in dotazione con masterizzatore di DVD).

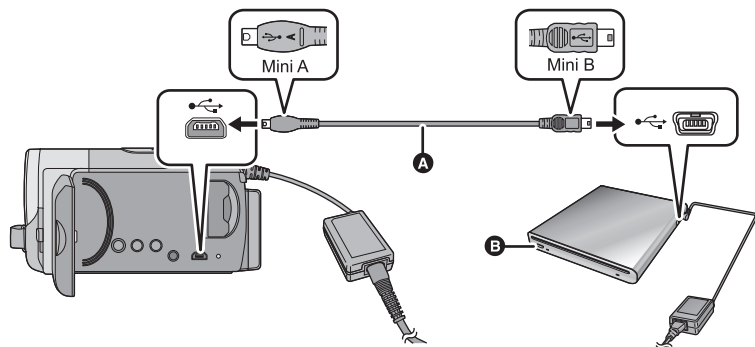

A Cavo di collegamento USB Mini AB (in dotazione con masterizzatore DVD)

B Masterizzatore DVD (opzionale)

- Inserire gli spinotti fino a fine corsa.

4 Inserire il disco nel masterizzatore DVD.

- Inserire il disco DVD con l'etichetta rivolta verso l'alto quando si utilizza il masterizzatore di DVD.

5 Selezionare la voce desiderata e premere il joystick.



[MAST. DISCO]:

Per informazioni sulla copia dei dischi vedere pagina 79.

[LEGGI DISCO]:

Per informazioni sulla riproduzione dei dischi copiati, vedere pagina 81.

Per interrompere il collegamento con il masterizzatore DVD

Premere il pulsante MENU.



- Scollegare il cavo USB Mini AB da questa unità.

Copia su dischi

- Non è possibile effettuare una copia da più schede SD a 1 disco. (È possibile effettuare copie aggiuntive solo su un DVD-RAM)
- Le immagini in movimento e le immagini fisse non possono essere copiate entrambe su un disco singolo.
- Le scene registrate in modalità di registrazione Normale e di lunga durata non possono essere copiate sullo stesso disco.
- Vedere pagina 80 per Durata indicativa dell'operazione di copia su disco.

1 Collegare questa unità a un masterizzatore DVD in preparazione per la copia. (→ 77)

2 Seguire le istruzioni visualizzate sullo schermo, utilizzare il joystick per selezionare la voce desiderata, quindi premere il centro del joystick.

- Selezionare  e premere il centro del joystick per tornare al passaggio precedente.
- (Quando è selezionato [SELEZ. SCENE])
Premere il centro del joystick per selezionare la scena, su cui verrà quindi visualizzata l'indicazione . Premere nuovamente il centro del joystick per deseleggerla.

- (Quando è selezionato [SELEZ. DATA])
Premere il centro del joystick per selezionare la data, che sarà evidenziata da un riquadro rosso. Premere nuovamente il centro del joystick per deseleggerla.
- È possibile selezionare fino a 99 scene/99 date in successione.

3 Selezionare [AVVIO], quindi premere il centro del joystick.

- Quando sono necessari 2 o più dischi per la copia, seguire le istruzioni su schermo per passare da un disco all'altro.
- Quando si esegue una copia aggiuntiva su un DVD-RAM usato possono essere necessari più dischi di quelli indicati.
- Al termine della copia espellere il disco.
- Quando il disco copiato viene riprodotto su un altro dispositivo e viene visualizzato l'elenco delle scene, queste sono ordinate per data.

■ Quando si esegue la copia di immagini in movimento riprese in modalità Registrazione di lunga durata

Le scene riprese in modalità Registrazione di lunga durata vengono copiate dopo essere state convertite alla modalità di registrazione Normale. Quando si esegue la copia, è anche possibile che il numero di dischi necessari aumenti, per effetto dell'incremento nel volume dei dati causato dalla conversione, anche se la lunghezza della registrazione non cambia.

Prima di cancellare i dati sul supporto dopo il completamento della copia, accertarsi di riprodurre i dischi per verificare che siano stati copiati correttamente prima della cancellazione. (→ 81)

Nota importante

- Quando si inserisce un disco contenente immagini in movimento/immagini fisse in altri dispositivi, è possibile che venga chiesto se si desidera formattare il disco. Non formattare il disco, perché i dati eliminati non possono più essere ripristinati.

Durata indicativa dell'operazione di copia su disco

Per copiare delle immagini in movimento fino a occupare completamente un disco

Tipo di disco	Tempo di copia			
	Modalità registrazione normale	Modalità registrazione di lunga durata		
		XP	SP	LP
DVD-RAM	Circa da 40 min a 90 min	Circa da 90 min a 120 min	Circa da 180 min a 240 min	Circa da 360 min a 480 min
DVD-RW [*] / +RW [*]	Circa da 30 min a 60 min			
DVD-R [*] / +R [*]	Circa da 15 min a 60 min			

* Anche se la quantità di dati da copiare è piccola, il tempo necessario per la copia può essere molto vicino a quello indicato nella tabella.

Per copiare circa 600 MB di immagini fisse

Tipo di disco	Tempo di copia
DVD-RAM/DVD-RW/DVD-R/ +RW/+R	Circa da 30 min a 40 min

- Il tempo di copia per i DVD-R DL/+R DL è circa doppio o triplo rispetto a quello per i DVD-R/+R.
- A seconda delle seguenti condizioni, il tempo impiegato per la copia può essere maggiore di quello specificato sopra.
 - Quando il numero di scene registrate è grande
 - Quando la temperatura del masterizzatore di DVD è diventata elevata

- **Il disco copiato può essere riprodotto collegando questa unità ad un masterizzatore di DVD. (→ 81)**
- Non spegnere questa unità o il masterizzatore DVD e non disconnettere il cavo di collegamento USB Mini AB durante la copia. Evitare inoltre di scuotere questa unità o il masterizzatore DVD.
- Non è possibile interrompere la copia mentre è in corso.
- Non è possibile modificare l'ordine in cui le scene sono state copiate.
- Dati registrati su un altro dispositivo potrebbero non essere copiati.
- Poiché la copia in modalità di registrazione Normale viene eseguita utilizzando come unità le scene, è possibile che rimanga dello spazio inutilizzato sui dischi quando si esegue una copia su due o più dischi.
- Non vi sono garanzie che un disco creato collegando questa unità al masterizzatore DVD potrà essere riprodotto su qualsiasi dispositivo.

Riproduzione del disco copiato

- È possibile riprodurre solo i dischi copiati collegando questa unità al masterizzatore DVD o creati con VideoCam Suite 3.0.

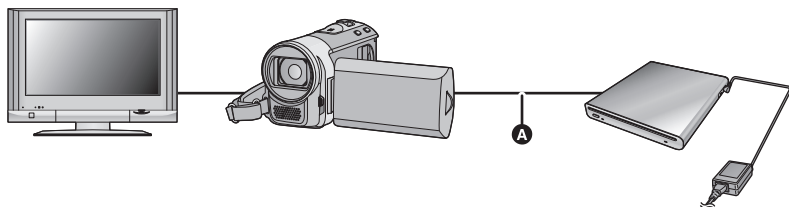

- A** Cavo di collegamento USB Mini AB (in dotazione con masterizzatore DVD)

1 Collegare questa unità a un masterizzatore DVD in vista della riproduzione. (→ 77)

- Quando si riproducono su un televisore, collegare questa unità al televisore. (→ 75)

2 Utilizzare il joystick per selezionare una scena o una immagine fissa, quindi premere il centro del joystick per riprodurle.

- La procedura da seguire è identica a quella descritta per la riproduzione delle immagini in movimento o immagini fisse. (→ 59, 65)
- Per tornare al passaggio 5 a pagina 78 selezionare [Torna] nella schermata delle anteprime.

-
- È possibile cambiare il supporto da riprodurre anche selezionando l'icona di selezione della modalità riproduzione.
Quando è collegato un masterizzatore DVD, è possibile selezionare [VIDEO/DISCO] o [IMMAGINE/DISCO].

Gestione dei dischi copiati

- Collegare questa unità a un masterizzatore DVD, utilizzare il joystick per selezionare [LEGGI DISCO], quindi premere il centro del joystick (→ 77)

■ Formattazione di dischi

Viene effettuata per inizializzare i dischi DVD-RAM e DVD-RW/+RW.

Ricordarsi che se un disco viene formattato, tutti i dati registrati su di esso verranno eliminati. Conservare i dati importanti su un PC e così via.

Selezionare il menu. (→ 23)

[IMP. DISCO] → [FORM.DISCO]

- Dopo che la formattazione è stata completata, premere il tasto menu per chiudere la schermata del messaggio.
- Collegare questa unità a un masterizzatore DVD per formattare i dischi. Potrebbe non essere possibile utilizzare i dischi formattati su un altro dispositivo come un PC, ecc.

■ Protezione automatica

È possibile proteggere da scrittura un disco DVD-RW quando si esegue una copia delle immagini fisse.

1 Selezionare il menu. (→ 23)

[IMP. DISCO] → [PROTEZ. AUTO] → [ON]

- Se un disco su cui è stata eseguita una copia viene inserito in un altro apparecchio senza proteggerlo, è possibile che venga chiesto se si desidera formattare il disco. Si consiglia di impostare [PROTEZ. AUTO] su [ON] per evitare la cancellazione accidentale.

2 Copia sul disco. (→ 79)

- Dopo la copia, il disco è protetto da scrittura.

Per disabilitare la protezione del disco
Selezionare il menu. (→ 23)

[IMP. DISCO] → [ANNULLA PROTEZ.]

- Dopo aver disattivato [PROTEZ. AUTO], premere il pulsante MENU per chiudere la schermata del messaggio.

■ Visualizzazione delle informazioni sul disco

Vengono visualizzate informazioni quali il tipo di disco registrato, il numero di scene registrate e lo stato di finalizzazione del disco.

Selezionare il menu. (→ 23)

[IMP. DISCO] → [STATO DISCO]

- Premere il tasto MENU per uscire dalla schermata delle informazioni.

Duplicazione delle immagini su altro dispositivo video

VIDEO

Le immagini riprodotte su questa unità possono essere duplicate su un masterizzatore DVD o su un apparecchio video.

- Utilizzare l'alimentatore CA per non doversi preoccupare della carica della batteria.

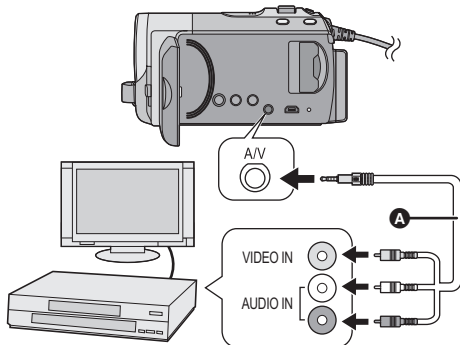

- A** Cavo AV (in dotazione)
- Inserire le spine fino in fondo.
 - Non utilizzare cavi AV diversi da quello fornito in dotazione.
 - Selezionare l'ingresso video sul dispositivo video e sull'apparecchio TV al quale sono collegati questa unità e il dispositivo video.

1 Collegare questa unità a un dispositivo video, quindi passare alla modalità .

2 Avviate la riproduzione sull'unità.

3 Avviare la registrazione sul dispositivo collegato.

- Per arrestare la registrazione (duplicazione), interrompere la riproduzione su questa unità dopo aver arrestato la registrazione sul registratore.
- Se non si vuole la visualizzazione di data e ora e le indicazioni di funzione, annullarle prima della duplicazione. (→ 28, 76)

Se si riproducono le immagini duplicate su un apparecchio TV widescreen, le immagini potrebbero essere deformate in senso verticale.

In questo caso, vedere le istruzioni d'uso del dispositivo che si sta collegando o leggere le istruzioni d'uso dell'apparecchio TV widescreen e impostare il formato 16:9.

■ Utilizzo dell'alloggiamento per scheda SD o del terminale USB di altri dispositivi video

Se si ha un registratore DVD dotato di alloggiamento per scheda SD o di terminale USB, le immagini riprese da questa unità possono essere copiate (duplicate) sul disco rigido o su un disco DVD.

Per sapere se il proprio masterizzatore DVD supporti o meno la copia (duplicazione) da una scheda SD o da un terminale USB vedere le relative istruzioni per l'uso.

Quando si utilizza un terminale USB

Collegare questa unità a un registratore DVD con il cavo USB (in dotazione), quindi selezionare [PC/RECORDER] nella schermata di selezione della funzione USB.

Cosa è possibile fare con un PC

VideoCam Suite 3.0

È possibile copiare i dati delle immagini fisse/in movimento sul disco rigido di un PC o scrivere su supporti quali dischi DVD o una scheda SD utilizzando VideoCam Suite 3.0, il software installato nel CD-ROM in dotazione.

Per maggiori dettagli sull'uso di VideoCam Suite 3.0 vedere le istruzioni d'uso del software (file PDF).

■ Smart wizard

La schermata della procedura guidata viene visualizzata automaticamente quando si collega questa unità a un PC con VideoCam Suite 3.0 installato. (→ 92)

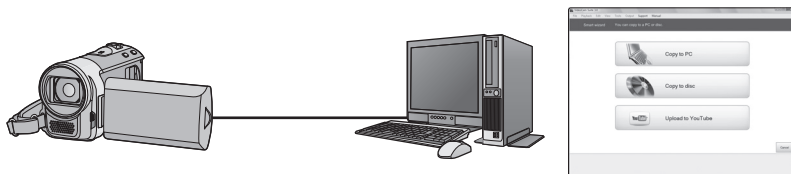

Copia sul PC:

È possibile copiare i dati delle immagini fisse/in movimento sull'HDD di un PC.

Copia sul disco:

È possibile effettuare una copia su disco con una qualità delle immagini standard (formato MPEG2).

Upload su YouTube:

Consente di effettuare facilmente l'uploading delle immagini in movimento su YouTube. (→ 96)

- Selezionare la funzione che si desidera utilizzare e seguire le istruzioni su schermo per realizzare facilmente la copia.

Funzione disponibile	Tipo di dati	Software richiesto
Copia di dati su un PC	Immagine in movimento e immagine fissa	CD-ROM (in dotazione): VideoCam Suite 3.0
Modifica: Modifica dei dati delle immagini in movimento copiati sull'HDD di un PC <ul style="list-style-type: none"> • Titolo, Transizione, Elimina parzialmente, Dividi Scena • Conversione di parte di un'immagine in movimento in un'immagine fissa 	Immagini in movimento	
Riproduzione su un PC		

Se si utilizza un computer Mac vedere pagina 97.

-
- **Quando si utilizza Windows come sistema operativo, quando viene letta una scheda SDXC è possibile che venga richiesto di formattare la scheda. (tenere presente che se un supporto viene formattato tutti i dati presenti su di esso verranno cancellati.)**
<http://panasonic.net/avc/sdcard/information/SDXC.html>
 - VideoCam Suite 3.0 è in grado di gestire le immagini registrate con questa unità o utilizzando VideoCam Suite 3.0. Le immagini create con altre videocamere, masterizzatori DVD, software e DVD-Video commerciali non sono supportate.
 - Il corretto funzionamento di questa unità non è garantito se si utilizza un software diverso da quello fornito in dotazione.
 - Non copiare immagini registrate su questa unità utilizzando un software diverso da quello fornito in dotazione.

Contratto di licenza per utente finale

Prima di aprire la confezione con il CD-ROM, leggere quanto segue.

All'utente ("Licenziatario") viene concessa la licenza d'uso per il Software definito nel presente Contratto di licenza per utente finale ("Contratto") a condizione che l'utente accetti termini e condizioni del presente Contratto. Se il Licenziatario non è d'accordo con i termini e le condizioni del presente Contratto, dovrà sollecitamente restituire il Software a Panasonic Corporation ("Panasonic"), o ai suoi distributori o rivenditori dai quali l'avrà in precedenza acquistato.

Articolo 1 Contratto

Al Licenziatario è concesso il diritto d'uso del software, ivi comprese le informazioni registrate o descritte sul CD-ROM, nei manuali delle istruzioni e su qualunque altro supporto fornito al Licenziatario (chiamati collettivamente "Software"), tuttavia tutti i diritti applicabili a brevetti, copyright, marchi di fabbrica e segreti commerciali del Software non sono trasferiti al Licenziatario.

Articolo 2 Utilizzo da parte di terzi

Il Licenziatario non potrà utilizzare, copiare, modificare, né cedere a terze parti o consentire loro, gratuitamente o meno, di usare, copiare o modificare il Software, se non nelle modalità espressamente consentite dal presente Contratto.

Articolo 3 Restrizioni riguardo alla copia del Software

Il Licenziatario potrà effettuare una singola copia, totale o parziale, del Software al solo scopo di riserva.

Articolo 4 Computer

Il Licenziatario potrà utilizzare il Software su un unico computer e non dovrà usarlo in più di un computer.

Articolo 5 Decodificazione, decompilazione o disassemblaggio

Il Licenziatario non potrà decodificare, decompilare o disassemblare il Software, se non nei limiti consentiti per ciascuna di queste azioni da leggi e normative del paese di residenza del Licenziatario. Panasonic, o i suoi distributori, declinano ogni responsabilità per qualsiasi difetto del Software o per eventuali danni subiti dal Licenziatario causati dalla decodificazione, decompilazione o disassemblaggio del Software da parte del Licenziatario.

Articolo 6 Risarcimento

Il Software è fornito "COSÌ COME È" senza ulteriori garanzie di sorta, esplicite o implicite, comprese, ma non solo, garanzie di non violazione, di commerciabilità e/o idoneità a uno scopo particolare. Panasonic non garantisce inoltre che il funzionamento del Software sia ininterrotto o esente da errori. Panasonic o qualunque suo distributore declinano ogni responsabilità per i danni occorsi al Licenziatario derivanti da o relativi all'utilizzo del Software da parte del Licenziatario.

Articolo 7 Controllo dell'esportazione

Il Licenziatario accetta di non esportare o riesportare il Software in qualsiasi altro paese, sotto qualsiasi forma, senza le appropriate licenze di esportazione, ove queste fossero necessarie, previste dalle leggi e normative del paese nel quale il Licenziatario è residente.

Articolo 8 Revoca della licenza

Il diritto qui garantito al Licenziatario con il presente atto sarà automaticamente revocato se il Licenziatario viola alcuno dei termini o condizioni del presente Contratto. A seguito di tale revoca automatica, il Licenziatario dovrà, a sue sole spese, distruggere il Software e la relativa documentazione unitamente a tutte le copie in suo possesso.

- Anche se tutti i requisiti di sistema illustrati nelle presenti istruzioni d'uso vengono soddisfatti, è sempre possibile che su alcuni PC non si riesca a utilizzare questo prodotto.
- Per installare le applicazioni software fornite in dotazione è necessaria un'unità CD-ROM. (per la scrittura dei dati su DVD, sono necessari un'unità e un supporto compatibili.)
- Il funzionamento non è garantito nei seguenti casi.
 - Nel caso in cui 2 o più dispositivi USB siano connessi su un singolo computer, o nel caso in cui questi dispositivi siano connessi tramite un hub USB o un cavo di estensione.
 - Se il sistema operativo viene aggiornato.
 - Su sistemi operativi diversi da quello preinstallato sul personal computer.
- Non utilizzare cavi di connessione USB diversi da quello in dotazione. (Se si utilizzano altri cavi USB il funzionamento non è garantito.)
- Questo software non è compatibile con Microsoft Windows 3.1, Windows 95, Windows 98, Windows 98SE, Windows Me, Windows 2000 e Windows NT.

■ Ambiente operativo per VideoCam Suite 3.0

PC	Personal computer IBM PC/AT compatibile
Sistema operativo	Microsoft Windows XP Home Edition Service Pack 2/Service Pack 3 Microsoft Windows XP Professional Service Pack 2/Service Pack 3 Microsoft Windows Vista Home Basic Service Pack 1/Service Pack 2 Microsoft Windows Vista Home Premium Service Pack 1/Service Pack 2 Microsoft Windows Vista Ultimate Service Pack 1/Service Pack 2 Microsoft Windows Vista Business Service Pack 1/Service Pack 2 Microsoft Windows 7 Starter Microsoft Windows 7 Home Basic Microsoft Windows 7 Home Premium Microsoft Windows 7 Professional Microsoft Windows 7 Ultimate
CPU	Intel Pentium 4 2,0 GHz o superiore (comprese CPU compatibili) <ul style="list-style-type: none"> • Intel Core 2 Duo 1,8 GHz o superiore consigliato quando si utilizza una funzione di riproduzione o un output MPEG2.
RAM	512 MB o superiore (consigliato 1 GB o superiore)
Display	High Colour (16 bit) o superiore (consigliata 32 bit o superiore) Risoluzione dello schermo di 1024×768 pixel o superiore (consigliata 1280×1024 pixel o superiore) Windows Vista/Windows 7: Scheda video con supporto di DirectX 10.0 (supporto overlay di DirectDraw) Windows XP: Scheda video con supporto di DirectX 9.0c (supporto overlay di DirectDraw) Consigliato PCI Express™ ×16 compatibile

Spazio libero su disco	Ultra DMA — 33 o superiore 450 MB o più (per l'installazione dell'applicazione) ● Per la scrittura dei dati su DVD/SD, è necessaria una quantità di spazio libero più che doppia rispetto a quella del disco da creare.
Audio	Supporto DirectSound
Interfaccia	Porta USB [Hi-Speed USB (USB 2.0)]
Altri requisiti	Mouse o dispositivo di puntamento equivalente Dispositivo di lettura/scrittura di schede SD Connessione Internet

- Il CD-ROM in dotazione è disponibile solo per Windows.
- Per l'ingresso non sono supportate lingue diverse da inglese, tedesco, francese e cinese semplificato.
- Il funzionamento non è garantito per tutte le unità DVD.
- Il funzionamento non è garantito su Microsoft Windows Vista Enterprise, Windows 7 Enterprise, Windows XP Media Center Edition, Tablet PC Edition e non è compatibile con i sistemi operativi a 64 bit.
- Questo software non è compatibile con ambienti multi-boot.
- Questo software non è compatibile con ambienti multi-monitor.
- Se si utilizza Windows XP, è necessario disporre di un account utente di amministratore. Se si utilizza Windows Vista/Windows 7, solo gli utenti che dispongono di un account di amministratore o di un account standard possono utilizzare questo software. (Il software deve essere installato e disinstallato da un utente che disponga di un account di amministratore.)
- La riproduzione dei dischi DVD creati con questo software non è garantita su tutti i lettori DVD.
- A seconda dell'ambiente operativo del PC, se per esempio non supporta Hi-Speed USB (USB 2.0), è possibile che si verifichi la perdita di fotogrammi, che l'audio sia intermittente e che il software venga eseguito lentamente quando si riproducono immagini registrate.
- Se il PC dell'utente non soddisfa i requisiti di sistema sopra menzionati, durante la scrittura dei dati su disco può verificarsi un errore.

**■ Ambiente operativo per la funzione di lettore di schede
(memorizzazione di massa)**

PC	Personal computer IBM PC/AT compatibile
Sistema operativo	Microsoft Windows XP Home Edition Service Pack 2/Service Pack 3 Microsoft Windows XP Professional Service Pack 2/Service Pack 3 Microsoft Windows Vista Home Basic Service Pack 1/Service Pack 2 Microsoft Windows Vista Home Premium Service Pack 1/Service Pack 2 Microsoft Windows Vista Ultimate Service Pack 1/Service Pack 2 Microsoft Windows Vista Business Service Pack 1/Service Pack 2 Microsoft Windows Vista Enterprise Service Pack 1/Service Pack 2 Microsoft Windows 7 Starter Microsoft Windows 7 Home Basic Microsoft Windows 7 Home Premium Microsoft Windows 7 Professional Microsoft Windows 7 Ultimate
CPU	Windows Vista/Windows 7: processore a 32 bit (x86) Intel Pentium III da 1,0 GHz o superiore Windows XP: Intel Pentium III 450 MHz o superiore o Intel Celeron 400 MHz o superiore
RAM	Windows 7: 1 GB o superiore Windows Vista Home Basic: 512 MB o superiore Windows Vista Home Premium/Ultimate/Business/Enterprise: 1 GB o superiore Windows XP: 128 MB o superiore (consigliato 256 MB o superiore)
Interfaccia	Porta USB
Altri requisiti	Mouse o dispositivo di puntamento equivalente

- Le dotazioni USB funzionano con il driver standard del sistema operativo.

Quando si installa il software, accedere al computer come Amministratore o con un nome utente con diritti equivalenti. (Se non si ha l'autorizzazione per compiere questa operazione, consultare un proprio superiore.)

- Non eseguire altre operazioni sul PC durante l'installazione del software.

Per Windows Vista:

1 Inserire il CD-ROM nel PC.

- Fare clic su [Run setup.exe] → [Continue].
- Se non viene visualizzata la schermata di installazione, fare doppio clic sull'icona del CD-ROM in [Computer].

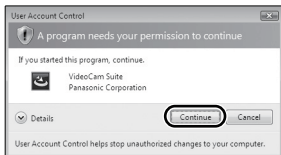
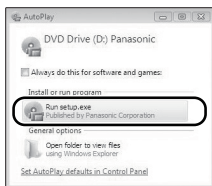

2 Fare clic su [Next].

3 Selezionare [I accept the terms of the license agreement], quindi fare clic su [Next].

4 Selezionare il paese o regione di residenza, quindi fare clic su [Next].

- Se non è possibile selezionare il paese o regione, selezionare [PAL Area].

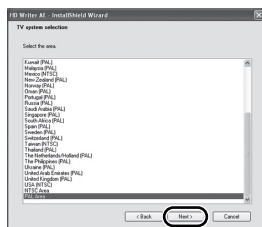

- Quando viene visualizzato il messaggio di conferma, fare clic su [Yes].

5 Selezionare dove installare l'applicazione, quindi fare clic su [Next].

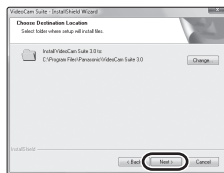

6 Selezionare [Yes] o [No] per creare un collegamento.

- Se si utilizza un PC con determinate prestazioni è possibile che venga visualizzato un messaggio relativo alla riproduzione nell'ambiente operativo in uso. Fare clic su [OK] dopo aver controllato.

7 Una volta completato il processo di installazione, verranno visualizzate delle note.

Verificare i contenuti, quindi chiudere la finestra.

8 Selezionare [Yes, I want to restart my computer now.], quindi fare clic su [Finish].



Affinché l'applicazione diventi operativa è necessario riavviare il PC.

■ Disinstallazione di VideoCam Suite 3.0

Seguire la procedura di seguito per disinstallare le applicazioni software non più necessarie all'utente.

1 Selezionare [start] → [Control Panel] → [Uninstall a program].

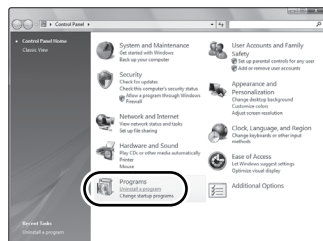

2 Selezionare [VideoCam Suite 3.0], quindi fare clic su [Uninstall].

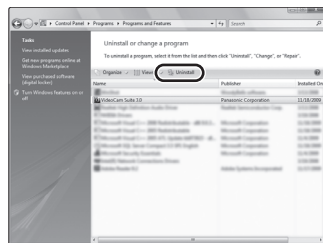

- Procedere con la disinstallazione seguendo le istruzioni su schermo.
- Una volta disinstallato il software, accertarsi di aver riavviato il PC.

- Collegare questa unità al PC dopo aver installato le applicazioni software.
- Rimuovere il CD-ROM in dotazione dal vostro PC.

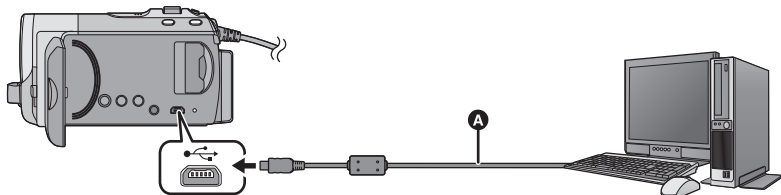

A Cavo USB (in dotazione)

1 Collegare l'unità all'alimentatore CA.

- È possibile utilizzare l'unità connessa al PC soltanto con le batterie.
- Utilizzate un alimentatore CA per non doversi preoccupare che la batteria si scarichi.

2 Accendere l'unità.

- Questa funzione è disponibile in tutte le modalità.
- Quando si utilizza la batteria, il monitor LCD si spegnerà dopo circa 5 secondi. Azionando il joystick il monitor LCD si riaccenderà.

3 Collegare l'unità a un PC.

- Inserire i connettori USB fino a fine corsa.
- Non utilizzare cavi di connessione USB diversi da quello in dotazione. (Se si utilizzano altri cavi USB il funzionamento non è garantito.)
- La schermata Smart wizard viene visualizzata automaticamente quando è installato VideoCam Suite 3.0.
- Questa unità viene riconosciuta automaticamente come unità esterna del PC. (→ 94)
- Se non è stato installato VideoCam Suite 3.0, verrà visualizzata una schermata di selezione della funzione USB. Utilizzare il joystick per selezionare [PC], quindi premere il centro del joystick. Quando si seleziona un'opzione diversa da [PC], ricollegare il cavo USB.

- Quando si utilizza Windows come sistema operativo, quando viene letta una scheda SDXC è possibile che venga richiesto di formattare la scheda. (tenere presente che se un supporto viene formattato tutti i dati presenti su di esso verranno cancellati.)
<http://panasonic.net/avc/sdcard/information/SDXC.html>

- **Quando l'unità è collegata a un PC non è possibile spegnerla. Scollegare il cavo USB prima di spegnere questa unità.**

- Non scollegare il cavo USB o l'alimentatore CA mentre è accesa la spia di accesso o sullo schermo dell'unità è visualizzata l'icona di accesso alla scheda ().

- **SDR-T50**
Non scollegare il cavo USB o l'alimentatore CA mentre è accesa la spia di accesso o sullo schermo dell'unità è visualizzata l'icona di accesso alla memoria incorporata ().

- **SDR-H85**
Non scollegare il cavo USB o l'alimentatore CA mentre è accesa la spia di accesso al disco rigido o sullo schermo dell'unità è visualizzata la relativa icona ().

- Quando si eseguono operazioni di lettura/scrittura tra un PC e una scheda SD, fare attenzione perché alcuni slot per schede SD incorporati nei PC e alcuni lettori di schede SD non sono compatibili con le schede di memoria SDHC e SDXC.

■ Disconnessione sicura del cavo USB

- 1 Fare clic due volte sull'icona  nella barra degli strumenti visualizzata sul PC.
 - A seconda delle impostazioni del PC, è possibile che questa icona non venga visualizzata.
- 2 Selezionare l'opzione [USB Mass Storage Device] e fare clic su [Stop].
- 3
Controllare che sia selezionato [MATSHITA SDR-S50/SD USB Device] e fare clic su [OK].

Controllare che sia selezionato [MATSHITA SDR-T50/SD USB Device] o [MATSHITA SDR-T50/MEM USB Device] e fare clic su [OK].

Controllare che sia selezionato [MATSHITA SDR-H85/SD USB Device] o [MATSHITA SDR-H85/HDD USB Device] e fare clic su [OK].

Ricarica della batteria utilizzando l'alimentazione del bus USB

Quando si utilizza la batteria, se si spegne l'unità e la si collega a un PC, a un registratore per dischi Blu-ray Panasonic o a un masterizzatore DVD Panasonic la batteria si ricaricherà.

- Inserire saldamente fino in fondo il cavo USB. Se non è inserito fino in fondo non funzionerà.
- Non utilizzare cavi USB diversi da quello in dotazione. (Se si utilizzano altri cavi USB il funzionamento non è garantito.)
- Ricordarsi di collegare l'unità direttamente al PC, al registratore per dischi Blu-ray o al masterizzatore DVD.
- Durante la ricarica, l'indicatore di stato lampeggia. Al termine della ricarica, l'indicatore di stato si spegne.
- Se l'indicatore di stato lampeggia velocemente per 1 minuto durante il funzionamento e poi si spegne, o se non si illumina affatto, non è possibile eseguire la ricarica. Utilizzare l'alimentatore CA per eseguire la ricarica. (→ 14)
- La ricarica richiederà un tempo 2-3 volte maggiore rispetto quella con l'alimentatore CA.
- Utilizzare l'alimentatore CA quando si ricarica la batteria ad alta capacità (VW-VBK360; opzionale).
- Se l'indicatore di stato lampeggia con una frequenza particolarmente alta o bassa, vedere a pagina 110.

Informazioni sulla visualizzazione su PC

Quando l'unità è collegata ad un PC, essa è rilevata come unità esterna.

- Disco rimovibile (Esempio:  CAM_SD (L)) viene visualizzato in [Computer].

Si raccomanda di usare VideoCam Suite 3.0 per copiare filmati.

Se si utilizza Windows Explorer o altri programmi presenti sul PC per copiare, spostare o rinominare i file e le cartelle registrate con questa unità, questi non potranno essere utilizzati con VideoCam Suite 3.0.

Non è possibile scrivere dati nella memoria incorporata o sull'hard disk di questa unità da un PC.

Esempio della struttura di cartelle di una scheda SD:

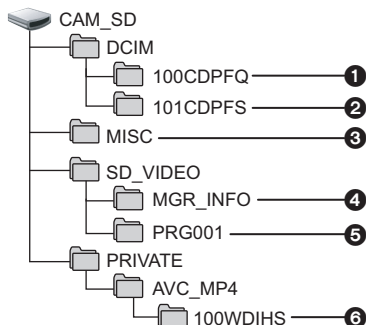

SDR-T50

SDR-H85

Esempio della struttura delle cartelle nella memoria interna o nell'HDD:

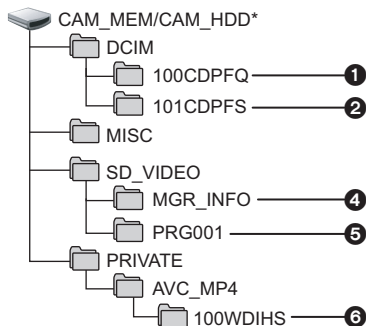

SDR-T50

* Viene visualizzata l'indicazione [CAM_MEM]

SDR-H85

* Viene visualizzata l'indicazione [CAM_HDD].

Verranno registrati i seguenti dati.

- 1 Fino a 999 immagini fisse in formato JPEG (S1000001.JPG ecc.)
- 2 Immagini fisse in formato JPEG create a partire da immagini in movimento
- 3 File delle impostazioni DPOF
- 4 Dati di controllo standard SD-Video
- 5 Dati video standard SD-Video (massimo 99 file)
- 6 Dati dei video registrati in modalità Lunga durata (S1000001.MP4 ecc.)

■ Copia su un PC di immagini fisse

Funzione di lettore scheda (storage di massa)

Le immagini fisse registrate con questa unità possono essere copiate sul PC con Explorer o altri programmi.

- 1 Fare doppio clic sulla cartella che contiene le immagini fisse. ([DCIM] → [100CDPFQ] ecc.)
- 2 Trascinare le immagini fisse sulla cartella di destinazione (sull'HDD del PC).

- Non eliminare le cartelle della scheda SD. Così facendo si rende la scheda SD inutilizzabile con questa unità.
- Quando vengono registrati su un PC dati non supportati da questa unità, ciò non verrà riconosciuto dall'unità.
- Utilizzare sempre questa unità per formattare schede SD.

Avvio VideoCam Suite 3.0

- Quando si utilizza VideoCam Suite 3.0 in Windows XP, accedere al vostro computer come Amministratore (o con un nome d'accesso con diritti equivalenti). Se si accede con un nome utente non da Amministratore, non sarà possibile utilizzare questa applicazione.
- Quando si utilizza VideoCam Suite 3.0 in Windows Vista/Windows 7, accedere al computer come Amministratore (o con un nome d'accesso con diritti equivalenti) o con il nome utente corrispondente a un account utente standard. Se si accede al computer con un nome utente corrispondente a un account utente guest, non è possibile utilizzare il software.

(Sul PC)

Selezionare [start] → [All Programs (Programs)] → [Panasonic] → [VideoCam Suite 3.0] → [VideoCam Suite].

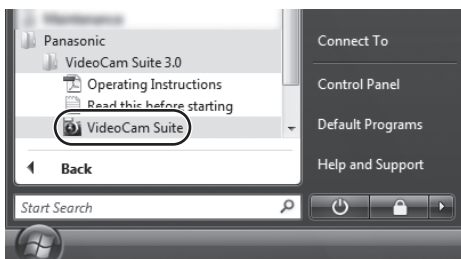

- Per dettagli su come utilizzare le applicazioni software, leggere le istruzioni del software in PDF.

Lettura delle istruzioni d'uso delle applicazioni software

- Per leggere le istruzioni d'uso in formato PDF è necessario Adobe Acrobat Reader 5.0 o versioni successive o Adobe Reader 7.0 o versioni successive.

Selezionare [start] → [All Programs (Programs)] → [Panasonic] → [VideoCam Suite 3.0] → [Operating Instructions].

Con VideoCam Suite 3.0 è possibile effettuare facilmente l'upload di immagini in movimento su YouTube. È necessario registrare l'immagine in movimento in modalità web. (→ 48)

◇ **Accendere questa unità, quindi passare alla modalità**  .

1 Collegare l'unità a un computer. (→ 92)

- La schermata della procedura guidata verrà visualizzata automaticamente.

2 Selezionare [YouTube].



Si avvia [YouTube Uploader] e le immagini in movimento registrate vengono visualizzate in modalità Web.

- Per maggiori dettagli sull'uso del software vedere le istruzioni d'uso del software (file PDF).
- Per effettuare l'uploading di immagini in movimento su YouTube, occorre prima ottenere un account utente tramite il sito YouTube.
- Una volta completato l'uploading, viene visualizzato un messaggio. Se si fa clic su [OK], la funzione USB verrà impostata su [PC/RECORDER]. Prima di spegnere questa unità, scollegare il cavo USB (→ 93).
- Questo servizio è disponibile al 1 dicembre 2009.
- Le operazioni relative ai servizi di YouTube™ e i cambiamenti delle specifiche non sono garantiti. I servizi disponibili e le schermate possono subire modifiche senza preavviso.
- Non è possibile effettuare l'upload di video protetti da diritti d'autore se non si è titolari del copyright o non si è ottenuta l'autorizzazione del titolare/dei titolari.

- VideoCam Suite 3.0 non è disponibile per Mac.
- Le schede di memoria SDXC non possono essere usate su computer Mac.
- È supportato iMovie'09. Per informazioni su iMovie'09, contattare Apple Inc.

■ Ambiente operativo

PC	Mac
Sistema operativo	Mac OS X 10.5.8 Mac OS X 10.6
CPU	Power Mac G5 Dual 2,0 GHz o superiore iMac G5 1,9 GHz o superiore Intel®-based Mac
RAM	512 MB o superiore
Interfaccia	Porta USB

- Anche se tutti i requisiti di sistema illustrati nelle presenti istruzioni d'uso vengono soddisfatti, è sempre possibile che su alcuni PC non si riesca a utilizzare questo prodotto.
- Le dotazioni USB funzionano con il driver standard del sistema operativo.
- Il CD-ROM in dotazione è disponibile solo per Windows.

■ Copia di immagini fisse su PC

1 Collegare questa unità a un PC con il cavo USB in dotazione.

- Viene visualizzata la schermata di selezione della funzione USB.

2 Utilizzare il joystick per selezionare [PC], quindi premere il centro del joystick.

3 Fare doppio clic sull'opzione [CAM_SD] visualizzata sul desktop.

[SDR-T50]

[CAM_SD] e [CAM_MEM] vengono visualizzati sul desktop.

[SDR-H85]

[CAM_SD] e [CAM_HDD] vengono visualizzati sul desktop.

- I file sono memorizzati nella cartella [100CDPFQ]/[101CDPFS] ecc. all'interno della cartella [DCIM].

4 Trascinando, spostare le immagini che si desidera acquisire o le cartelle in cui sono memorizzate dette immagini su una qualsiasi cartella del PC.

■ Disconnessione sicura del cavo USB

Trascinare l'icona del disco [CAM_SD] nel [Trash] e scollegare quindi il cavo di connessione USB.

[SDR-T50]

- [CAM_SD] e [CAM_MEM] vengono visualizzati sul desktop.

[SDR-H85]

- [CAM_SD] e [CAM_HDD] vengono visualizzati sul desktop.

■ Indicazioni di registrazione

- *1  solo
 *2  solo

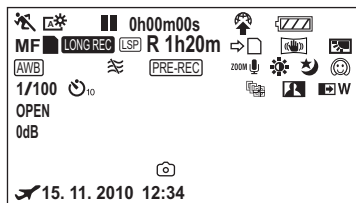

 Capacità residua della batteria (→ 17)

1h30m Autonomia residua della batteria (→ 17)²

R 1h20m Autonomia residua di registrazione di immagini in movimento (→ 36)

0h00m00s Tempo di registrazione trascorso (→ 36)

15.11.2010 12:34 Indicazione di Data/Ora (→ 28)

 Impostazione del fuso orario (→ 29)

 Modalità di registrazione delle immagini in movimento (→ 39)

 Modalità registrazione di lunga durata (→ 38)

 Condizioni che consentono la registrazione nella memoria incorporata¹

 Condizioni che consentono la registrazione sull'HDD²

 **(Bianco)** Condizioni in cui è possibile eseguire una registrazione su scheda

 **(Verde)** Rilevamento della scheda

 **(Rosso)** Registrazione

 **(Verde)** Pausa di registrazione

 PRE-REC (→ 49)

 **MNL** Modalità manuale (→ 55)

 Informazioni sulla modalità automatica intelligente (→ 33)

MF Messa a fuoco manuale (→ 58)

 **AWB** Bilanciamento del bianco (→ 56)

1/100 Velocità otturatore (→ 57)

OPEN/F2.2 Valore del diaframma (→ 57)

0dB Valore di guadagno (→ 57)

 Modalità scena (→ 51)

 Power LCD (→ 30)

 Stabilizzatore di immagine (→ 45)

 AF/AE tracking (→ 46)

 Registrazione in sequenza (→ 52)¹

 Microfono zoom (→ 53)

 SOPPR. RUMORE VENTO (→ 53)

 Compensazione del controluce (→ 48)

 Modalità soft skin (→ 49)

 **W / B** Dissolvenza (Bianco), Dissolvenza (Nero) (→ 48)



 Funzione di visione notturna a colori (→ 49)

 Controllo intelligente del contrasto (→ 49)

 Modalità Web (→ 48)

 **10/102** Ripresa con l'autoscatto (→ 53)





R3000 Numero rimanente di immagini fisse (→ 42)

 (Bianco)	Condizioni in cui è possibile registrare delle immagini fisse
 (Rosso)	Registrazione di immagini fisse
	Riconoscimento cadute dell'HDD (→ 5) ²



■ Indicazioni di riproduzione



Visualizzazione durante la riproduzione (→ 59, 65)



0h00m00s	Tempo di riproduzione (→ 60)
No.10	Numero di scena
	Ripetizione della riproduzione (→ 64)
100-001	Nome della cartella/del file di immagini in movimento
100-0001	Nome della cartella/del file di immagini fisse
 1	DPOF già impostato (su un valore superiore a 1) (→ 71)
	Ripristino della riproduzione (→ 64)
	Immagini fisse/in movimento protette (→ 69)
	Scene registrate in modalità Web (→ 48)

■ Indicazione del collegamento ad altri dispositivi



	Accesso alla scheda (→ 92)
	Accesso alla memoria interna (→ 92) ^{*1}
	Accesso al disco rigido (→ 92) ^{*2}

■ Indicazioni di conferma

-- (Display ora) La batteria incorporata è scarica. (→ 28)

	Indicazione di attenzione per la registrazione faccia a faccia (→ 31)
	Impossibile accedere al disco rigido perché la funzione di rilevamento di caduta ha rilevato che l'unità è caduta. Se viene rilevato che l'unità viene fatta cadere continuamente, la registrazione può interrompersi. ^{*2}

■ Indicazioni di conferma del collegamento di un masterizzatore DVD

	Riproduzione disco (→ 81)
	Tipo di disco (→ 77)
	Disco inutilizzabile

Principali messaggi di conferma/errore visualizzati sullo schermo.

*1  solo

*2  solo

SI CONSIGLIA DI ESEGUIRE PERIODICAMENTE IL BACKUP DEI DATI*1*2

Si consiglia di eseguire periodicamente un backup delle immagini fisse e in movimento più importanti su un PC, un disco DVD, ecc. per proteggerle. Questo messaggio non significa che vi siano problemi con questa unità.

SI CONSIGLIA DI ESEGUIRE IL BACKUP DELL'HDD.*2

È possibile che vi sia un problema con l'HDD. Copiare immediatamente su un PC o un disco DVD le immagini fisse e in movimento memorizzate sull'HDD (→ 77, 84), quindi spegnere l'unità e contattare il proprio rivenditore.

SI È VERIFICATO UN ERRORE DI HDD. SPEGNERE L'UNITÀ, QUINDI RIACCENDERLA.*2

Accesso all'HDD non riuscito. Riaccendere l'unità. Fare attenzione a non esporre l'unità a urti violenti.

TEMPERATURA BASSA. IMPOSSIBILE AZIONARE.*2

La temperatura interna di questa unità è estremamente bassa e quindi non è in grado di funzionare.

Se dopo questo messaggio appare "Attendere", attendere prima di spegnere l'unità. Può essere necessario attendere prima di poter utilizzare l'unità.

VERIFICA SCHEDA

Questa scheda non è compatibile o non può essere riconosciuta da questa unità. Se questo messaggio viene visualizzato anche se le immagini fisse e in movimento vengono registrate su una scheda SD, è possibile che la scheda non sia saldamente inserita. Reinserire la scheda SD, quindi spegnere e riaccendere l'unità.

BATTERIA NON UTILIZZABILE.

- Utilizzare una batteria compatibile con questa unità. (→ 12)
Se si sta utilizzando una batteria Panasonic compatibile con questa unità, espellere la batteria e inserirla nuovamente. Se questo messaggio viene visualizzato dopo aver ripetuto più volte questa operazione, l'unità deve essere riparata. Interrompere l'alimentazione e consultare il rivenditore presso il quale è stata acquistata questa unità. Non tentare di effettuare la riparazione da sé.
- Si sta tentando di usare un alimentatore CA non compatibile con la presente unità. Utilizzare l'alimentatore CA in dotazione. (→ 14)



CONTROLLA L'UNITÀ ESTERNA O IL DISCO.

Si è inserito un disco che non può essere utilizzato quando si collega l'unità al masterizzatore DVD, o il masterizzatore DVD non viene riconosciuto correttamente. Riconnettere il cavo di collegamento USB Mini AB e inserire un disco per copiare i dati. (→ 77)

Informazioni sul recupero dei dati

Se vengono rilevate delle informazioni di gestione errate, è possibile che vengano visualizzati dei messaggi. Seguire le istruzioni fornite dai messaggi. (Per alcuni tipi di errore la risoluzione del problema può richiedere tempo).

NEC. RIP. ALCUNE SC. RIPR. LE SC. DA RIP. (LE SCENE NON RIP. SARANNO ELIMINATE.)

- Il messaggio in alto viene visualizzato se viene rilevata un'anomalia nelle informazioni di gestione quando le scene vengono visualizzate come anteprima. Per risolvere il problema, selezionare la scena sulla cui anteprima compare l'indicazione  e avviare la riproduzione. Se il ripristino non riesce, le scene contrassegnate con  verranno eliminate.

- Collegare una batteria carica o un alimentatore CA.
- A seconda delle condizioni dei dati può non essere possibile portare a termine correttamente la riparazione dei dati.
- Se il ripristino non riesce, non sarà possibile riprodurre le scene registrate prima di aver spento l'unità.
- Quando si recuperano dati registrati con un altro dispositivo, è possibile che non si riesca a riprodurre quei dati con questa unità o con altri dispositivi.
- Se il ripristino non riesce, spegnere e riaccendere l'unità dopo aver atteso qualche tempo. Se il ripristino fallisce ripetutamente, formattare un supporto sull'unità. tenere presente che se un supporto viene formattato tutti i dati presenti su di esso verranno cancellati.
- Se vengono ripristinate delle informazioni relative a miniature, la visualizzazione delle miniature può richiedere più tempo.

Funzioni non utilizzabili contemporaneamente

Alcune funzioni sono disabilitate o non possono essere selezionate a causa delle specifiche dell'unità.

Funzioni	Condizioni che comportano la disattivazione delle funzioni
Informazioni sulla modalità Automatica intelligente	<ul style="list-style-type: none"> ● In modalità manuale ● Quando si utilizza la funzione visione notturna a colori
AF/AE tracking	<ul style="list-style-type: none"> ● In modalità manuale ● Quando si utilizza la funzione visione notturna a colori
Dissolvenza	<ul style="list-style-type: none"> ● Quando si utilizza PRE-REC
Modalità bassa velocità otturatore automatica	<ul style="list-style-type: none"> ● Quando si utilizza la modalità scena
Compensazione del controluce	<ul style="list-style-type: none"> ● Quando si utilizza la funzione visione notturna a colori ● Quando si imposta il diaframma/guadagno
Controllo intelligente del contrasto	<ul style="list-style-type: none"> ● Quando si utilizza la funzione visione notturna a colori ● Quando si imposta il diaframma/guadagno
Visione notturna colore	<ul style="list-style-type: none"> ● Quando si utilizza AF/AE tracking
Funzione MF assist (messa a fuoco assistita)	<ul style="list-style-type: none"> ● Quando è utilizzato lo zoom digitale (78x o superiore)
Suono dell'otturatore	<ul style="list-style-type: none"> ● Durante la registrazione di immagini in movimento ● Quando si utilizza PRE-REC
Guida scatti	<ul style="list-style-type: none"> ● Quando si utilizza AF/AE tracking
Microfono zoom	<ul style="list-style-type: none"> ● Quando è attivata la modalità automatica intelligente
Modalità soft skin (Impostazione e annullamento)	<ul style="list-style-type: none"> ● Durante la registrazione ● Quando si utilizza PRE-REC
Visione notturna colore (Impostazione e annullamento)	
Modifica del bilanciamento del bianco	<ul style="list-style-type: none"> ● Quando è utilizzato lo zoom digitale (78x o superiore) ● Quando si utilizza la funzione visione notturna a colori ● Quando sono selezionate le modalità spiaggia, tramonto, fuochi artificiali o paesaggio notturno in modalità Scena.
Regolazione della velocità dell'otturatore, del diaframma o del guadagno	<ul style="list-style-type: none"> ● Quando si utilizza la funzione visione notturna a colori ● Quando si utilizza la modalità scena
Modalità Web	<ul style="list-style-type: none"> ● Quando si utilizza PRE-REC

Risoluzione dei problemi

Problema

Non è possibile accendere l'unità.

L'unità non rimane accesa a sufficienza.

La batteria si scarica rapidamente.



L'unità si spegne automaticamente.



Si sente un ticchettio quando si scuote l'unità.



SDR-H85
L'indicazione dell'autonomia residua della batteria non viene visualizzata correttamente.



Punti di controllo

- Ricaricare la batteria per assicurarsi che sia sufficientemente carica. (→ 14)
- In condizioni di bassa temperatura, l'autonomia della batteria si riduce.
- La batteria ha un ciclo vitale limitato. Se l'autonomia della batteria è troppo breve anche dopo che questa è stata completamente ricaricata, la batteria ha esaurito il suo ciclo vitale e deve essere sostituita.

- Se non si utilizza l'unità per circa 5 minuti, l'alimentazione viene interrotta automaticamente per prolungare la durata della batteria. Per ripristinare la registrazione, riaccendere l'unità. L'alimentazione non si interromperà in modo automatico se la funzione economy (→ 25) è impostata su [OFF].
- Quando questa unità è collegata a un masterizzatore DVD per la copia o la riproduzione di immagini (è in corso l'accesso a un disco), l'alimentazione si interrompe automaticamente se il cavo di collegamento USB Mini AB viene rimosso.

- È il suono dell'obiettivo che si muove, e non un difetto. Il suono non si udrà più quando l'unità verrà accesa.

- La visualizzazione della capacità residua della batteria è indicativa. Se si pensa che l'indicazione della capacità residua della batteria non sia corretta, caricare completamente la batteria, scaricarla e caricarla ancora una volta. (Anche se si esegue questa operazione, è possibile che l'autonomia rimanente della batteria non venga visualizzata correttamente se la batteria è stata utilizzata per un periodo di tempo prolungato con una temperatura troppo alta o troppo bassa o se la batteria è stata messa in carica ripetutamente.)

Problema

L'unità non funziona anche se è accesa.

L'unità non funziona normalmente.



- Rimuovere la batteria o scollegare l'adattatore CA, attendere circa 1 minuto, quindi reinserire la batteria o ricollegare l'adattatore CA. Dopo circa 1 minuto, riaccendere l'unità. (Se si esegue l'operazione sopra descritta quando è in corso l'accesso al supporto si possono danneggiare i dati presenti sul supporto).
- Se non viene ripristinato il normale funzionamento, togliere l'alimentazione e consultare il rivenditore dal quale è stata acquistata l'unità.

Non viene visualizzata l'indicazione del tempo residuo, o l'indicazione del tempo trascorso.



- Se si imposta [IMPOSTA] → [DISPLAY] → [OFF], tutte le indicazioni diverse dai messaggi di avvertimento e dalla data non vengono visualizzate. (→ 25)

L'unità interrompe la registrazione senza motivo.



- Utilizzare una scheda SD adatta alla registrazione di immagini in movimento. (→ 18)
- È possibile che l'autonomia di registrazione residua sia ridotta a causa della diminuzione della velocità di scrittura dei dati o di ripetute registrazioni e cancellazioni. Utilizzando l'unità, formattare la scheda SD, la memoria interna o il disco rigido (→ 74)

SDR-H85

- Se si espone l'unità a forti vibrazioni o urti mentre è in corso una registrazione su HDD, è possibile che la registrazione venga interrotta per proteggere l'HDD. Se si utilizza l'unità in un luogo estremamente rumoroso, è possibile che la registrazione si interrompa a causa delle vibrazioni sonore. In tal caso si consiglia di registrare i dati su una scheda SD.



La messa a fuoco automatica non funziona.



- Attivare la modalità automatica intelligente.
- Se si sta tentando di registrare una scena difficile da mettere a fuoco in modalità di messa a fuoco automatica, passare alla messa a fuoco manuale. (→ 33, 58)

Quando si effettuano delle riprese in un ambiente quale una palestra il bilanciamento del colore delle immagini può risultare strano.



- In ambienti con più sorgenti luminose, come palestre o saloni, impostare il bilanciamento del bianco su  (Modalità interni 2). Se non è possibile ottenere immagini chiare con  (Modalità interni2), impostarlo su  (Modalità di regolazione manuale). (→ 56)

Problema

Le scene/immagini fisse protette non possono essere riprodotte.



Sebbene l'unità sia correttamente collegata al televisore, non è possibile visualizzare le immagini.

Le immagini sono deformate orizzontalmente.



Non è possibile eliminare le scene.



Se la scheda SD è inserita in questa unità, non viene riconosciuta.



Se la scheda SD viene inserita in un altro dispositivo, non verrà riconosciuta.



Viene visualizzata l'indicazione "SI È VERIF. UN ERR. SPEGNERE L'UNITÀ E RIACCENDERLA.".



Punti di controllo

- Le scene/immagini fisse contrassegnate con  nella schermata delle anteprime non possono essere riprodotte.

- Leggere le istruzioni d'uso dell'apparecchio TV e selezionare il canale che corrisponde ai terminali di ingresso utilizzati per il collegamento.
- Cambiare l'impostazione [ASPETTO TV] per rispettare il formato della TV. (→ 76)

- Annullare l'impostazione di protezione. (→ 69)
- Le scene/immagini fisse contrassegnate con  nella schermata delle anteprime non possono essere eliminate. Se le scene/le immagini fisse non sono necessarie, formattare il supporto per cancellare i dati. (→ 74) Tenere presente che se un supporto viene formattato tutti i dati presenti su di esso verranno cancellati e non potranno essere ripristinati. Eseguire un backup dei dati importanti su un PC, un disco, ecc.

- Se una scheda SD viene formattata su un PC, potrebbe non essere riconosciuta da questa unità. Utilizzare questa unità per formattare le schede SD. (→ 74)

- Verificare che il dispositivo sia compatibile con la capacità o il tipo di scheda SD (scheda di memoria SD/SDHC/SDXC) inserita. Per maggiori informazioni vedere le istruzioni d'uso del dispositivo.

- L'unità ha rilevato automaticamente un errore. Riavviare l'unità spegnendola e riaccendendola.
- L'alimentazione verrà interrotta dopo circa 1 minuto se non si spegne e riaccende l'unità.
- Se il messaggio viene visualizzato ripetutamente anche dopo il riavvio è necessario riparare l'unità. Scollegare l'alimentazione e contattare il rivenditore da cui si è acquistata l'unità. Non tentare di riparare l'unità da soli.

Problema

Quando si utilizza il cavo USB per il collegamento, l'unità non viene riconosciuta dal PC.



- Dopo aver reinserito la scheda SD nell'unità, ricollegare il cavo USB in dotazione.
- Selezionare un altro terminale USB sul PC.
- Controllare l'ambiente operativo. (→ 87)
- Ricollegare il cavo USB in dotazione dopo aver riavviato il PC e aver riaccessato l'unità.

Quando il cavo USB è scollegato, sul PC appare un messaggio di errore.



- Per scollegare in sicurezza il cavo USB, fare doppio clic sull'icona  nella barra delle applicazioni e seguire le istruzioni su schermo.

Non è possibile accendere il masterizzatore DVD.



- Quando l'unità è collegata al masterizzatore DVD, utilizzare i rispettivi alimentatori CA sia per l'unità che per il masterizzatore DVD.

L'audio non viene riprodotto correttamente quando si riproduce un disco DVD copiato utilizzando il masterizzatore DVD.



- Quando le scene vengono copiate su un disco DVD utilizzando il masterizzatore DVD e poi riprodotte con altri dispositivi, è possibile che l'audio non venga riprodotto correttamente. In tal caso utilizzare il software in dotazione a questa unità per copiare le scene.

Impossibile visualizzare le istruzioni d'uso in PDF per VideoCam Suite 3.0.



- Per leggere le istruzioni d'uso in formato PDF per VideoCam Suite 3.0 è necessario Adobe Acrobat Reader 5.0 o versioni successive o Adobe Reader 7.0 o versioni successive.

Precauzioni per l'uso

Informazioni su questo modello

L'unità e la scheda SD si riscaldano durante l'uso. Questo non è un difetto.

Tenere la SD Video Camera, SD/HDD Video Camera quanto più lontano possibile da apparecchi elettromagnetici (come forni a microonde, TV, videogiochi, ecc.).

- Se si utilizza la SD Video Camera, SD/HDD Video Camera sopra o vicino a un apparecchio TV, le immagini o i suoni della SD Video Camera, SD/HDD Video Camera potrebbero essere disturbati dalle onde elettromagnetiche.
- Non utilizzare SD Video Camera, SD/HDD Video Camera vicino a telefoni cellulari perché ciò potrebbe essere causa di disturbi alle immagini e ai suoni.
- I forti campi magnetici creati da altoparlanti o grandi motori possono danneggiare seriamente la registrazione e distorcere le immagini.
- Le onde elettromagnetiche generate da un microprocessore possono avere effetti negativi sulla SD Video Camera, SD/HDD Video Camera, causando disturbi a immagini e suoni.
- Se la SD Video Camera, SD/HDD Video Camera è disturbata da apparecchi elettromagnetici e smette di funzionare correttamente, spegnere la SD Video Camera, SD/HDD Video Camera e rimuovere la batteria o scollegare l'alimentatore CA. Ricollegare quindi la batteria o ricollegare l'alimentatore CA e accendere la SD Video Camera, SD/HDD Video Camera.

Non utilizzare la SD Video Camera, SD/HDD Video Camera vicino a trasmettitori radio o linee ad alta tensione.

- Se si registrano delle immagini vicino a trasmettitori radio o linee ad alta-tensione, immagini e suoni potrebbero risultare disturbati.

Accertarsi che i cavi e collegamenti utilizzati siano quelli in dotazione. Se si utilizzano accessori opzionali, usare i cavi forniti in dotazione con questi prodotti.

Non utilizzare prolunghe per cavi e collegamenti.

Non spruzzare insetticidi o altri agenti chimici vicino all'unità.

- Il contatto dell'unità con questi agenti chimici potrebbe deformarne il corpo e creare spaccature sulla superficie esterna.
- Non lasciare prodotti in plastica o gomma a contatto con l'unità per periodi di tempo prolungati.

Se si utilizza l'unità vicino a una spiaggia o luogo polveroso, evitare che la sabbia o la polvere penetrino all'interno dell'unità e dei suoi terminali.

Tenere inoltre l'unità lontana dall'acqua marina.

- La sabbia o la polvere possono danneggiare l'unità. (Fare attenzione in particolare alle fasi di inserimento e rimozione della scheda.)
- Se sull'unità arrivasse uno spruzzo d'acqua marina, pulirla con un panno ben strizzato. Pulirla quindi nuovamente con un panno asciutto.

Quando si trasporta l'unità evitare di lasciarla cadere o di urtarla.

- Un impatto forte potrebbe rompere la custodia esterna dell'unità causandone il malfunzionamento.

Pulizia

- Prima di procedere alla pulizia, scollegare la batteria o rimuovere il cavo CA dalla presa, quindi pulire l'unità con un panno asciutto e morbido.
- Se l'unità è molto sporca, immergere un panno nell'acqua e strizzarlo bene, quindi pulire l'unità con il panno inumidito. Asciugare quindi l'unità con un panno asciutto.
- L'utilizzo di benzina, solventi, alcool o detersivo liquido per piatti può deformare il corpo dell'unità o portare via la finitura superficiale. Non utilizzare tali sostanze.
- Quando si utilizzano panni trattati chimicamente, leggere le istruzioni del panno.

Non utilizzare l'unità a scopo di vigilanza o altro uso lavorativo.

- Questa unità è stata progettata per un utilizzo discontinuo da parte dei consumatori. Non è fatta per un utilizzo continuo, o per qualsiasi applicazione industriale o commerciale che richieda un utilizzo prolungato.
- In determinate situazioni, l'utilizzo continuo potrebbe causare il surriscaldamento dell'unità, e di conseguenza il suo malfunzionamento. Tale utilizzo è fortemente sconsigliato.

Se si ha intenzione di utilizzare l'unità per un periodo di tempo prolungato

- Quando si ripone l'unità in un armadio o stipetto, è consigliabile mettere all'interno anche un prodotto anti essiccazione (gel di silice).

SDR-T50

SDR-H85

Quando si smaltisce o si cede questa unità, tenere conto che:

- Le operazioni di formattazione ed eliminazione cambiano semplicemente le informazioni di gestione dei file e non possono essere utilizzate per cancellare completamente i dati presenti nella memoria incorporata o nell'HDD di questa unità. I dati possono essere ripristinati utilizzando software disponibile in commercio o prodotti analoghi.
- Si consiglia di formattare fisicamente la memoria incorporata o l'HDD prima di smaltire o cedere questa unità.

SDR-T50

Per formattare fisicamente la memoria incorporata, collegare l'unità tramite l'alimentatore CA, selezionare [FORMATTA SUPPORTO] → [MEMORIA INT.] dal menu, quindi tenere premuto il pulsante di eliminazione sullo schermo per circa 3 secondi. Quando viene visualizzata la schermata di eliminazione dei dati presenti nella memoria incorporata, selezionare [SI], quindi seguire le istruzioni su schermo.

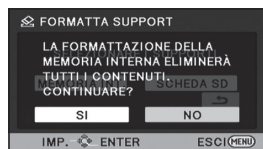

SDR-H85

Per formattare fisicamente il disco rigido, collegare l'unità tramite l'alimentatore CA, selezionare [FORMATTA SUPPORTO] → [HDD] dal menu, quindi tenere premuto il pulsante di eliminazione sullo schermo per circa 3 secondi. Quando viene visualizzata la schermata di eliminazione dei dati presenti sul disco rigido, selezionare [SI], quindi seguire le istruzioni su schermo.



- Proteggere con cura i dati presenti nella memoria incorporata o sull'HDD. Panasonic non può essere ritenuta responsabile nel caso improbabile che vengano divulgati dati privati.

Note relative alla batteria

La batteria utilizzata per questa unità è una batteria ricaricabile agli ioni di litio. La batteria è sensibile alla temperatura e all'umidità e risente di questo effetto in misura proporzionale all'innalzarsi o ridursi della temperatura. In luoghi freddi l'indicazione della carica massima può non apparire per niente o l'indicazione di batteria scarica può apparire dopo soli circa 5 minuti dall'inizio dell'utilizzo. Alle alte temperature potrebbe innescarsi inoltre la funzione di protezione che impedisce l'uso dell'unità.

Accertarsi sempre di aver staccato la batteria dopo l'uso.

- Se la batteria rimane inserita anche se l'unità è spenta si registra sempre un minimo consumo di corrente. Tenendo l'unità in questo stato si rischia di scaricare del tutto la batteria. Ciò può impedire l'uso futuro della batteria anche se questa è stata ricaricata.
- Riporre la batteria nella borsa di vinile in modo che il metallo non venga a contatto con i terminali.
- Conservare la batteria in un ambiente fresco e asciutto, a una temperatura il più possibile costante (temperatura consigliata: da 15 °C a 25 °C, umidità consigliata: da 40% a 60%)
- Le temperature troppo elevate o basse accorciano il ciclo vitale della batteria.
- Se la batteria è conservata in luoghi caldi, umidi, fumosi o polverosi, i terminali potrebbero arrugginarsi, con un conseguente funzionamento difettoso.
- Per conservare la batteria per un lungo periodo di tempo, si consiglia di caricarla una volta all'anno e di riporla nuovamente dopo averla completamente scaricata.
- Rimuovere la polvere e gli altri materiali attaccati ai terminali della batteria.

Preparare delle batterie di riserva quando si effettuano delle riprese all'aperto.

- Preparare batterie sufficienti per un periodo di tempo pari a 3 o 4 volte il tempo previsto di ripresa. In luoghi con basse temperature, come le località sciistiche, è possibile che i tempi di registrazione si riducano.

Se la batteria dovesse cadere accidentalmente, verificare se i terminali si sono deformati nell'urto.

- L'inserimento di una batteria con i terminali deformati può danneggiare l'unità.

Non gettare la batteria vecchia nel fuoco.

- Se si riscalda una batteria o la si getta nel fuoco è possibile che si verifichi un'esplosione.

Se l'autonomia di funzionamento rimane molto breve anche dopo una ricarica completa, la batteria si è esaurita.

Acquistare una nuova batteria.

Informazioni sull'alimentatore CA

- Se la temperatura della batteria è estremamente alta o bassa, la ricarica può richiedere tempo o non riuscire.
- Se l'alimentatore CA viene utilizzato vicino a una radio, la ricezione della radio potrebbe esserne disturbata. Tenere l'alimentatore CA ad almeno 1 m di distanza dalla radio.
- Quando viene utilizzato, l'alimentatore CA può emettere un leggero ronzio. Ciò non presuppone alcuna anomalia.
- Dopo l'uso ricordarsi di scollegare sempre l'alimentatore CA. (Se rimane connesso, viene mantenuto un consumo, benché minimo, di corrente elettrica.)
- Tenere sempre puliti gli elettrodi dell'adattatore CA e della batteria.

Informazioni sugli errori di ricarica

Quando l'indicatore di stato lampeggia con una frequenza particolarmente alta o bassa, è opportuno considerare quanto segue.

Lampeggio con un periodo di circa 4 secondi (spento per circa 2 secondi, acceso per circa 2 secondi):

- È possibile che la batteria sia eccessivamente scarica, o che la temperatura della batteria sia troppo alta o troppo bassa. La batteria si ricaricherà, ma occorreranno diverse ore prima che la ricarica sia normale.

Lampeggio con un periodo di circa 0,5 secondi (spento per circa 0,25 secondo, acceso per circa 0,25 secondo):

- La batteria non è carica. Rimuovere la batteria dall'unità, quindi provare nuovamente a ricaricarla.
- Controllare che i terminali dell'unità o della batteria non siano sporchi e che non siano presenti corpi estranei, quindi collegare di nuovo correttamente la batteria. Se sono presenti corpi estranei o sporcizia, spegnere l'unità prima di rimuoverli.
- La temperatura della batteria o quella dell'ambiente sono estremamente alte o basse. Attendere fino a quando la temperatura sia ritornata a un livello appropriato, quindi provare nuovamente a eseguire la ricarica. Se ancora non si riesce a eseguire la ricarica, è possibile che l'unità, la batteria o l'alimentatore CA siano guasti.

L'indicatore si spegne:

- La ricarica è terminata.
- Se l'indicatore di stato rimane spento nonostante la ricarica non sia finita, è possibile che l'unità, la batteria o l'adattatore CA siano guasti.
- Vedere a pagina 109 per ulteriori informazioni sulla batteria.

Informazioni sulle schede SD

- La capacità di memoria indicata sull'etichetta della scheda SD corrisponde alla quantità totale di capacità per la protezione e gestione dei diritti d'autore nonché alla capacità disponibile per l'unità, per un PC ecc.
- Non esporre la scheda a urti violenti, non piegarla e non lasciarla cadere.
- I disturbi di tipo elettrico, l'elettricità statica, i guasti di questa unità o della scheda SD possono danneggiare o cancellare i dati registrati sulla scheda SD.
- In caso di utilizzo prolungato è normale che la videocamera e la scheda SD si scaldino leggermente, e non si tratta di un malfunzionamento.

Se la spia di accesso alla scheda è accesa, non:

- Rimuovere la scheda SD
- Spegnere l'unità
- Inserire e rimuovere il cavo di collegamento USB
- Esporre l'unità a vibrazioni o urti

Precauzioni da adottare quando si utilizza la videocamera

- Non esporre i terminali della scheda SD ad agenti come acqua, sporcizia o polvere.
- Non lasciare schede SD nelle seguenti aree:
 - Evitare di lasciare la videocamera in zone esposte alla luce solare diretta o in zone con temperature elevate, come vicino ad apparecchiature per il riscaldamento.
 - In luoghi molto polverosi o umidi.
 - Luoghi suscettibili a notevoli escursioni termiche (può formarsi della condensa).
 - Luoghi in cui è presente elettricità statica oppure onde elettromagnetiche.
- Quando non vengono utilizzate, riporre le schede SD nella loro custodia.

Quando si smaltisce o si cede una scheda SD, tenere conto che:

- Le operazioni di formattazione ed eliminazione cambiano semplicemente le informazioni di gestione dei file e non possono essere utilizzate per cancellare completamente i dati presenti in una scheda SD.
- Si consiglia di formattare fisicamente la scheda SD prima di smaltirla o cederla.

● SDR-S50

Per formattare fisicamente una scheda SD, collegare l'unità tramite l'alimentatore CA, selezionare [FOR.SCHED.] dal menu, quindi tenere premuto il pulsante di eliminazione sullo schermo per circa 3 secondi. Quando viene visualizzata la schermata di eliminazione dei dati presenti sulla scheda SD, selezionare [SI], quindi seguire le istruzioni su schermo.

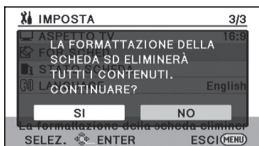

● SDR-T50 / SDR-H85

Per formattare fisicamente una scheda SD, collegare l'unità tramite l'alimentatore CA, selezionare [FORMATTA SUPPORTO] → [SCHEDA SD] dal menu, quindi tenere premuto il pulsante di eliminazione sullo schermo per circa 3 secondi. Quando viene visualizzata la schermata di eliminazione dei dati presenti sulla scheda SD, selezionare [SI], quindi seguire le istruzioni su schermo.

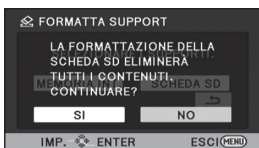

- Controllare attentamente i dati presenti sulla scheda SD.

Monitor LCD

- Quando il monitor LCD si sporca, pulirlo con un panno morbido, come quello usato per pulire le lenti degli occhiali.
- In luoghi con forti sbalzi di temperatura è possibile che si formi della condensa sul monitor LCD. Asciugare con un panno morbido, come quello usato per pulire le lenti degli occhiali.
- Se il dispositivo fosse estremamente freddo, per esempio perché è stato riposto in un luogo freddo, al momento dell'accensione le immagini sul monitor LCD appariranno un

po' scure in una prima fase. Con il salire della temperatura interna le immagini torneranno alla consueta luminosità.

Per produrre monitor LCD che supportino un totale di circa 123.000 punti, è stata utilizzata una tecnologia di estrema precisione. Il risultato finale è del 99,99% di punti effettivi con un semplice 0,01% di punti inattivi o sempre accesi. Questo dato non rappresenta certo un malfunzionamento e non ha alcun effetto sulle immagini registrate.

Informazioni sulla condensa

Quando sull'unità si forma della condensa, l'obiettivo si appanna e l'unità può non funzionare correttamente. Fare quindi tutto il possibile per evitare la formazione della condensa. Se ciò accadesse comunque, prendere le misure indicate di seguito.

Cause della condensa

La condensa si forma in situazioni in cui la temperatura e umidità dell'ambiente cambiano come illustrato dagli esempi di seguito.

- Quando l'unità viene spostata da un ambiente esterno freddo (es. piste da sci) a un ambiente interno caldo.
- Quando l'unità viene spostata da una macchina con l'aria condizionata all'esterno.
- Quando un ambiente freddo viene riscaldato rapidamente.
- Quando l'aria fredda di un condizionatore arriva direttamente sull'unità.
- Dopo un acquazzone pomeridiano d'estate.
- Quando l'unità si trova in un luogo molto umido con presenza di vapore. (es. una piscina riscaldata)

Suggerimenti utili

Se per esempio l'unità è stata utilizzata per effettuare riprese in una pista da sci e poi la si sposta in un ambiente riscaldato, posizionare l'unità all'interno di una borsa di plastica, rimuovere tutta l'aria possibile dalla borsa e sigillarla. Lasciare l'unità nella stanza per circa un'ora in modo che la temperatura dell'unità si avvicini il più possibile a quella dell'ambiente, quindi utilizzarla nuovamente.

Dati tecnici

SD Video Camera SDR-S50 / SDR-T50

SD/HDD Video Camera SDR-H85

Informazioni riguardanti la vostra sicurezza

Alimentazione:	CC 5,0 V (Utilizzando l'adattatore CA)	
	CC 3,6 V (Utilizzando la batteria)	
Consumo energetico:	Registrazione:	Caricamento in corso:
	<input type="checkbox"/> SDR-S50 / <input type="checkbox"/> SDR-T50	<input type="checkbox"/> SDR-S50 / <input type="checkbox"/> SDR-T50
	2,9 W	7,7 W
	<input checked="" type="checkbox"/> SDR-H85	<input checked="" type="checkbox"/> SDR-H85
	3,5 W	7,7 W

Sistema di segnali		CCIR: Segnale standard PAL a colori, 625 linee, 50 campi	
Formato di registrazione	Scheda SD	Modalità registrazione normale: In base allo standard SD-Video	
	Memoria incorporata	<input type="checkbox"/> SDR-T50	Modalità registrazione normale: Standard indipendente
	HDD	<input checked="" type="checkbox"/> SDR-H85	Modalità registrazione normale: Standard indipendente
		Modalità registrazione di lunga durata: Standard indipendente	
Sensore di immagine		Sensore di immagine CCD a 1/8" Totale: 800 K Pixel effettivi: 520 K (4:3), 470 K (16:9)	
Obiettivo		Diaframma automatico, da F1.9 a F5.7 Distanza focale: Da 1,48 mm a 104 mm Macro (AF wide range) Equivalentente 35 mm: Zoom ottico: 37,4 mm a 2625 mm (4:3) 36,5 mm a 2571 mm (16:9) Zoom ottico extra: 33,5 mm a 2625 mm (4:3) 32,8 mm a 2571 mm (16:9) Distanza minima di messa a fuoco: Circa 2 cm (Grandangolo)/Circa 1,5 m (Teleobiettivo)	

Zoom	Zoom ottico 70×, Zoom ottico extra 78×, Zoom digitale 100×/3500×		
Monitor	Monitor LCD da 2,7" (circa 123 K di punti)		
Microfono	Stereo (con funzione zoom)		
Altoparlante	1 altoparlante rotondo		
Regolazione del bilanciamento del bianco	Sistema di bilanciamento del bianco con tracciatura automatica		
Illuminazione standard	1.400 lx		
Illuminazione minima richiesta	Circa 5 lx (1/25 in modalità bassa luminosità) Circa 2 lx con la funzione visione notturna colore		
Livello uscita video terminale AV	1,0 Vp-p, 75 Ω, Sistema PAL		
Livello uscita audio terminale AV (Linea)	316 mV, 600 Ω		
USB	Scheda SD	Solo lettura (protezione copyright non supportata)	
	Memoria incorporata	<input type="checkbox"/> SDR-T50	Sola lettura
	HDD	<input checked="" type="checkbox"/> SDR-H85	Sola lettura
Hi-Speed USB (USB 2.0), terminale USB Mini AB			
Dimensioni	<input type="checkbox"/> SDR-S50 / <input type="checkbox"/> SDR-T50	54,9 mm (L)×64 mm (A) ×107,3 mm (P) (escluse parti sporgenti)	
	<input checked="" type="checkbox"/> SDR-H85	55,1 mm (L)×64 mm (A) ×107,3 mm (P) (escluse parti sporgenti)	
Peso	<input type="checkbox"/> SDR-S50	Circa 212 g [senza batteria (in dotazione) e scheda SD (opzionale)]	
	<input type="checkbox"/> SDR-T50	Circa 213 g [senza batteria (in dotazione)]	
	<input checked="" type="checkbox"/> SDR-H85	Circa 273 g [senza batteria (in dotazione)]	
Massa durante il funzionamento	<input type="checkbox"/> SDR-S50	Circa 239 g [con batteria (in dotazione) e scheda SD (opzionale)]	
	<input type="checkbox"/> SDR-T50	Circa 238 g [con batteria (in dotazione)]	
	<input checked="" type="checkbox"/> SDR-H85	Circa 317,5 g [con batteria (in dotazione)]	

Temperatura operativa	Da 0 °C a 40 °C
Umidità operativa	Da 10% a 80%
Durata operativa batteria	Vedere a pagina 16

Immagine in movimento

Supporto di registrazione	Scheda SD	Scheda di memoria SD: 512 MB, 1 GB, 2 GB (conforme sistemi FAT12 e FAT16) Scheda di memoria SDHC: 4 GB, 6 GB, 8 GB, 12 GB, 16 GB, 24 GB, 32 GB (conforme al sistema FAT32) Scheda di memoria SDXC: 48 GB, 64 GB (conforme al sistema exFAT)	
	Memoria incorporata	SDR-T50	4 GB
	HDD	SDR-H85	80 GB
Compressione		Modalità registrazione normale: MPEG-2 Modalità registrazione di lunga durata: MPEG-4 AVC/H.264	
Modalità di registrazione e velocità di trasferimento		XP: Circa 10 Mbps (VBR) SP: Circa 5 Mbps (VBR) LP: Circa 2,5 Mbps (VBR) LXP: Circa 5 Mbps (VBR) LSP: Circa 2,5 Mbps (VBR) LLP: Circa 1,25 Mbps (VBR) Vedere pagina 39 circa il tempo disponibile per la registrazione.	
Dimensione immagine		640×480 (4:3), 640×360 (16:9)	
Compressione audio		Modalità registrazione normale: MPEG-1 Audio Layer 2 Modalità registrazione di lunga durata: AAC 16 bit (48 kHz)	

Immagini fisse

Supporto di registrazione	Scheda SD	Scheda di memoria SD: 8 MB, 16 MB, 32 MB, 64 MB, 128 MB, 256 MB, 512 MB, 1 GB, 2 GB (conformi ai sistemi FAT12 e FAT16) Scheda di memoria SDHC: 4 GB, 6 GB, 8 GB, 12 GB, 16 GB, 24 GB, 32 GB (conforme al sistema FAT32) Scheda di memoria SDXC: 48 GB, 64 GB (conforme al sistema exFAT)	
	Memoria incorporata	SDR-T50	4 GB
	HDD	SDR-H85	80 GB
Compressione		JPEG (Design rule for Camera File system, basato su standard Exif 2.2), conforme DPOF	
Dimensione immagine		640×480 (4:3), 640×360 (16:9) Per informazioni sul numero di immagini registrabili vedere a pagina 43.	

Alimentatore CA

Informazioni riguardanti la vostra sicurezza

Alimentazione:	CA da 110 V a 240 V, 50/60 Hz
Consumo energetico:	12 W
Uscita CC:	CC 5,0 V, 1,6 A (Funzionamento unità)

Dimensioni	46 mm (L)×25 mm (A)×75,5 mm (P)
Peso	Circa 115 g

Le specifiche tecniche possono cambiare senza preavviso.

EU



Panasonic Corporation

Web site: <http://panasonic.net>

Pursuant to at the directive 2004/108/EC, article 9(2)

Panasonic Testing Centre

Panasonic Marketing Europe GmbH

Winsbergring 15, 22525 Hamburg, Germany

© Panasonic Corporation 2009