

# Panasonic®

## Istruzioni per l'uso Televisore con schermo wide a cristalli liquidi

Numero di modello **TX-26LX50F**  
**TX-32LX50F**



L'illustrazione mostrata è una immagine.



Prima di utilizzare il televisore, leggere queste istruzioni e conservarle per riferimento futuro.

Italiano

TQB0E0120C

# Complimenti!

Gentile Cliente Panasonic,

La ringraziamo per l'acquisto e Le auguriamoci molti anni di divertimento con il vostro nuovo televisore. La sezione **Guida rapida** all'inizio di questo manuale di istruzioni vi consente di utilizzare il televisore il più velocemente possibile. È consigliabile leggere tutto il manuale e di tenerlo a portata di mano per farvi riferimento durante la scoperta delle funzioni avanzate offerte da questo televisore.

## Indice

Accessori .....	2	Menu sintonia – Automatica (ATP) .....	15
Avvertenze e precauzioni .....	3	Menu sintonia – Sintonia manuale .....	16
Installazione delle batterie del telecomando .....	3	Sintonia manuale (attraverso il pannello frontale) ...	16
Distacco e rimontaggio della copertura del cavo .....	4	Q-Link .....	17
Come aprire lo sportello anteriore .....	4	Comandi ASPECT .....	18
Come utilizzare il supporto dello schermo a cristalli liquidi .....	4	Uso del VCR / DVD .....	20
Guida rapida .....	5	Uso del Televideo .....	21
Comandi base: pannello anteriore e telecomando .....	7	Immagine fissa .....	23
Uso dei menu sullo schermo .....	8	Collegamenti audio / video .....	24
Menu immagine .....	9	Come effettuare il collegamento ai terminali per cuffie / AV3 .....	24
Menu audio .....	10	Come effettuare il collegamento ai terminali di uscita Audio .....	25
Menu funzioni .....	11	Come effettuare il collegamento ai terminali scart AV1 / 2 / 4 .....	25
Menu sintonia – descrizione generale .....	12	Come effettuare il collegamento ai terminali di ingresso Component .....	25
Menu sintonia – selezione canali .....	13	Guida alla soluzione dei problemi .....	26
Aggiungere o eliminare un canale .....	13	Manutenzione .....	27
Spostare un canale .....	13	Informazioni sulla presa Scart e S-video .....	27
Sintonizzare un canale .....	13	Caratteristiche tecniche .....	28
Rinominare un canale .....	14		
Bloccare un canale .....	14		
Modificare il sistema audio di un canale .....	14		
Copiare le informazioni di un programma su un VCR / lettore DVD ....	14		

## Accessori

Verificare di disporre di tutti gli accessori e componenti qui illustrati

Manuale di istruzioni

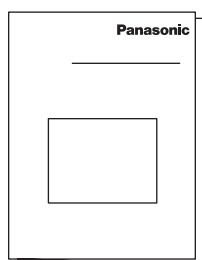

Telecomando (EUR7651060)

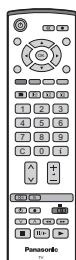

Pile per il telecomando (2 × formato R6 (UM3))



Morsetto

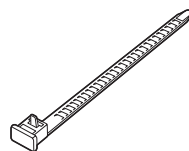

Garanzia pan-europea

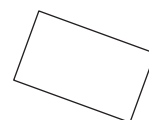

Schema elettrico

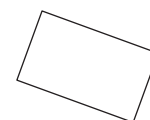

Il Produttore Panasonic AVC Networks Czech S.R.O. di questo apparecchio modello TX-26LX50F, TX-32LX50F, dichiara che esso è conforme al D.M. 28/08/1995 Nr. 548, ottemperando alle prescrizioni di cui al D.M. 25/06/1985 (paragrafo 3, All. A) ed al D.M. 27/08/1987 (paragrafo 3, All. I).

Questi apparecchi TX-26LX50F, TX-32LX50F, sono fabbricati in paese C.E.E., nell'rispetto delle disposizioni di cui al D.M. 26/03/92 ed in particolare è conforme alle prescrizioni dell'art.1 dello stesso decreto ministeriale.

## Avvertenze e precauzioni

- Questo apparecchio TV funziona con tensione operativa di rete a 220-240V, 50 / 60Hz.
- Per prevenire danni che possono provocare folgorazioni o incendio, non esporre questo televisore alla pioggia o a umidità eccessiva. Questo televisore non deve essere esposto a spruzzi o schizzi d'acqua e su di esso non si devono appoggiare oggetti pieni di liquido, come vasi.
- ANON LASCIARE PICCOLI PEZZI E ALTRI OGGETTI DI CUI NON SI NECESSITA ALLA PORTATA DEI BAMBINI. QUESTI OGGETTI POTREBBERO ESSERE ACCIDENTALMENTE INGHIOTTITI. FARE ATTENZIONE INOLTRE AL MATERIALE D'IMBALLAGGIO E AD EVENTUALI FOGLI DI PLASTICA.
- **ATTENZIONE: ALTA TENSIONE!!!**  
Non rimuovere il coperchio posteriore, perché altrimenti diventerebbero accessibili le parti in cui transita la corrente. All'interno non ci sono parti che richiedano l'intervento dell'utente.  
Assicuratevi che ci sia un accesso facile alla spina del cavo di alimentazione.
- **Videogiochi / home computer**  
Un uso esteso dei giochi televisivi o dei computer a domicilio, con qualsiasi apparecchio televisivo, potrebbe causare una 'ombra' sullo schermo. Questo tipo di fenomeno del pannello LCD può essere limitato osservando i seguenti accorgimenti:
  - Ridurre la luminosità e i livelli di contrasto al livello minimo necessario per la visualizzazione.
  - Non lasciare un fermo immagine visualizzato per un lungo periodo, perché ciò causa la permanenza sullo schermo a cristalli liquidi del televisore di un residuo di immagine permanente.
  - Esempi di fermo immagine sono logo, videogiochi, immagini digitalizzate, Televideo e immagini visualizzate in modo 4:3.
  - Questo tipo di danno al pannello a cristalli liquidi non costituisce un difetto di funzionamento e in quanto tale non è coperto dalla garanzia Panasonic.

- L'interruttore di accensione (On) e spegnimento (Off) di questo apparecchio non esclude completamente l'apparecchio TV dalla sorgente di alimentazione. Prima di collegare o scollegare qualsiasi cavo, o qualora il televisore non venga utilizzato per lunghi periodi, disinserire la spina dell'alimentazione dalla presa della rete elettrica.

### Nota:

Se non si spegne il televisore quando cessano le trasmissioni della stazione televisiva, dopo 30 minuti l'apparecchio entra automaticamente in modo di attesa. Questa funzione non è operativa quando il televisore è in modo AV.

### • Cura del contenitore e del pannello dello schermo a cristalli liquidi

Rimuovere la spina di rete dalla presa di rete a muro. È possibile pulire il contenitore e il pannello a cristalli liquidi con un panno morbido imbevuto di detergente delicato e acqua. Non utilizzare soluzioni contenenti benzolo o petrolio.

- Se la temperatura dell'ambiente è fredda, è possibile che l'immagine impieghi un breve tempo per raggiungere la luminosità normale, ma non si tratta di un malfunzionamento. (Dopo un breve momento, l'immagine raggiunge la luminosità normale.)
- Una ventilazione adeguata è essenziale per prevenire guasti ai componenti elettrici; raccomandiamo di lasciare uno spazio di almeno 10 cm intorno a questo ricevitore televisivo anche quando viene posto all'interno di un armadietto o tra i ripiani di uno scaffale.
- Evitare di esporre il televisore alla diretta luce del sole o ad altre sorgenti di calore. Per prevenire eventuali incendi, non collocare alcun tipo di candela o fiamma esposta sopra o accanto al televisore.
- Non ostacolare ventilazione coprendo i fori di ventilazione con degli oggetti quali giornali, tovaglie e tende.

## Installazione delle batterie del telecomando

1

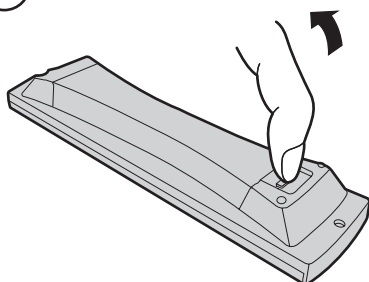

Tirare e tenere premuto il gancio, quindi aprire il coperchio del vano batterie.

2

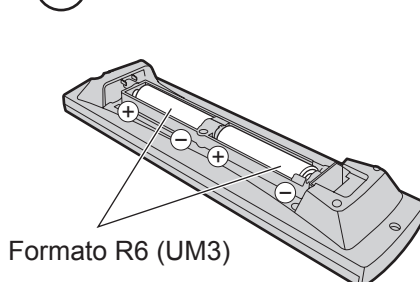

Formato R6 (UM3)

Inserire le batterie osservando le polarità corrette (+) e (-).

3

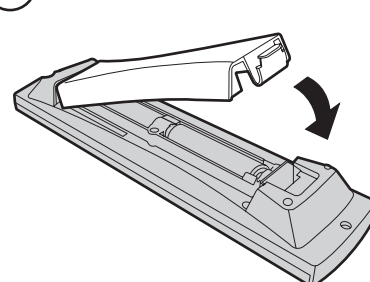

Rimontare il coperchio.

- Assicurarsi che le batterie siano collocate rispettando la corretta polarità.
- Non mettere insieme batterie vecchie e nuove. Rimuovere immediatamente le batterie vecchie ed esaurite.
- Non mescolare tipi di batterie diversi, ad esempio batterie alcaline con batterie al manganese né utilizzare batterie ricaricabili (Ni-Cad).

**Non buttare batterie, imballaggi ed attrezzature vecchie come rifiuti domestici ma provvedere alla raccolta differenziata degli stessi conformemente alle vigenti disposizioni di legge del proprio Paese.**



## Distacco e rimontaggio della copertura del cavo

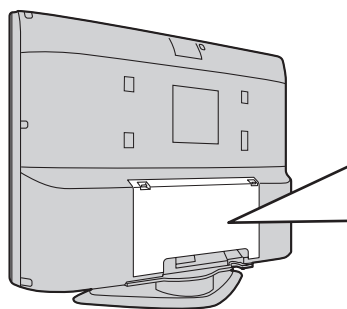

### Distacco

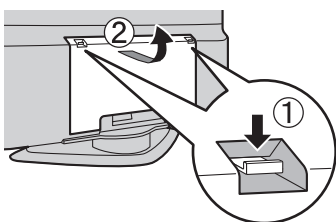

1. Premere verso il basso i ganci e tirare leggermente lo sportello verso di sé per sbloccare le sporgenze dentate (in 3 punti).
2. Tirare lentamente lo sportello all'esterno e verso il basso.

### Rimontaggio

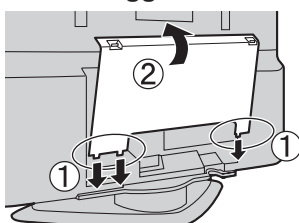

1. Inserire i ganci (in 3 punti) nella parte inferiore.
2. Premere finché i fermi non si bloccano in posizione.

### Nota:

Per evitare interferenze sullo schermo, non mettere insieme il cavo dell'antenna e quello dell'alimentazione di rete.

## Come aprire lo sportello anteriore

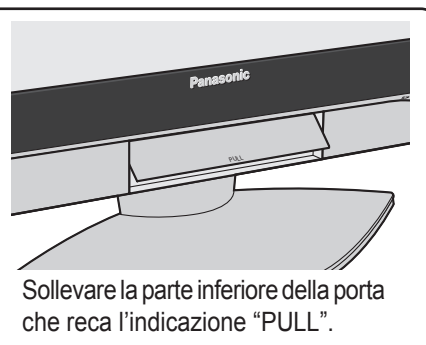
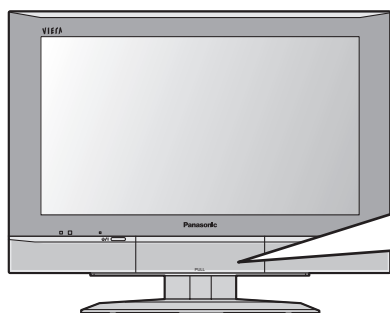

## Come utilizzare il supporto dello schermo a cristalli liquidi

Regolare il pannello a cristalli liquidi all'angolo desiderato.

Il pannello a cristalli liquidi può essere regolato nelle direzioni seguenti:

20° a destra

20° a sinistra

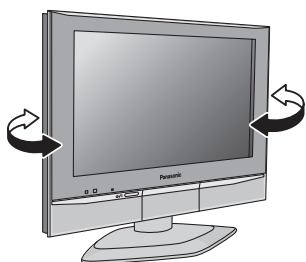

(Veduta di lato)

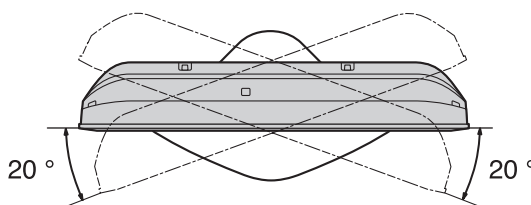

# Guida rapida

## 1 Collegamento e opzioni di impostazione

Accertarsi che l'unità sia staccata dalla fonte di alimentazione prima di attaccare o di staccare qualsiasi cavo.

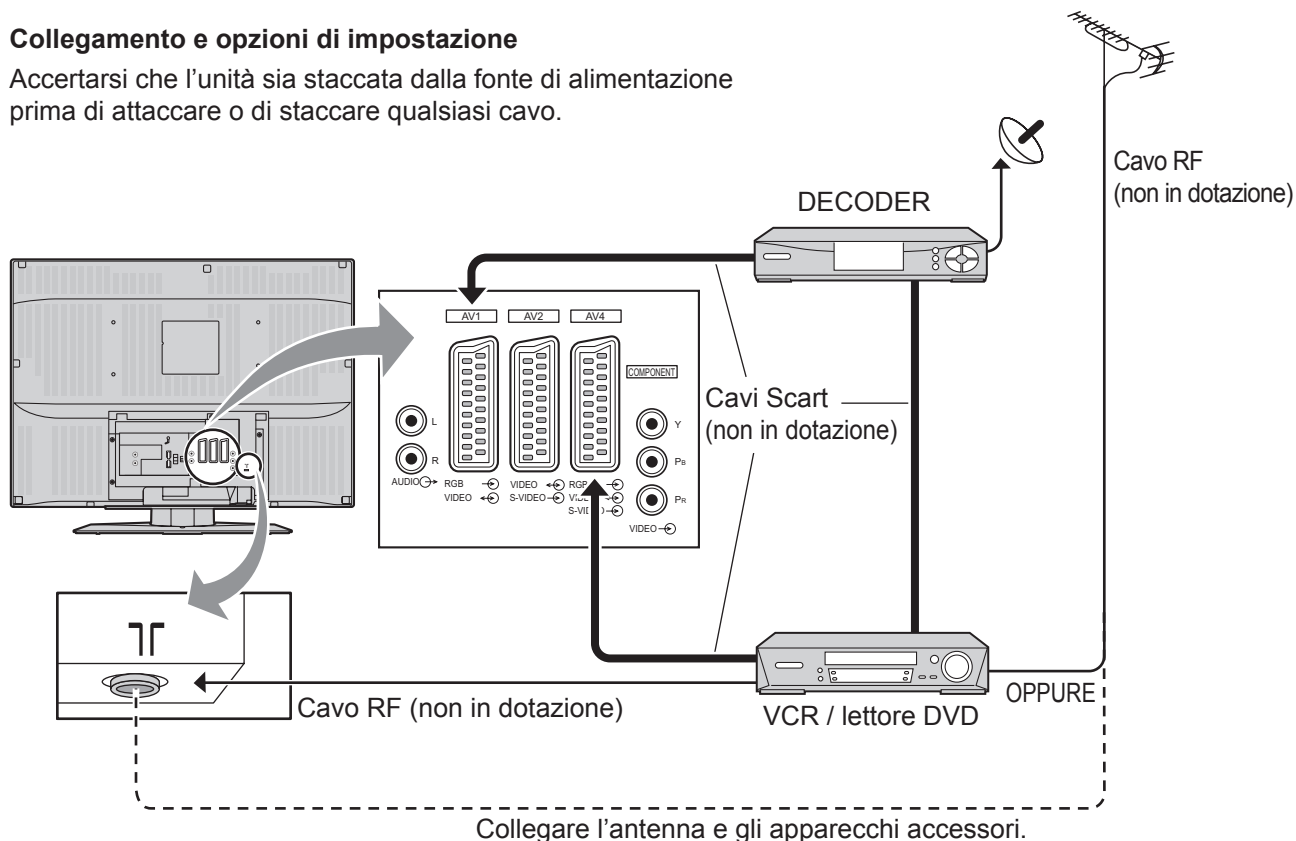

## 2 Collegare la spina dell'alimentazione di rete alla presa elettrica.

Premere l'interruttore  $\psi/1$  sul televisore per accenderlo.

Per commutare il televisore sulla modalità Attesa, premere il pulsante  $\psi$  sul telecomando. Il televisore può essere acceso premendo di nuovo il pulsante  $\psi$  se era nella modalità Attesa.

### Nota:

Se la spina del cavo di alimentazione è inserita in una presa a muro della rete elettrica l'unità comunque consuma una seppur minima quantità di energia elettrica.

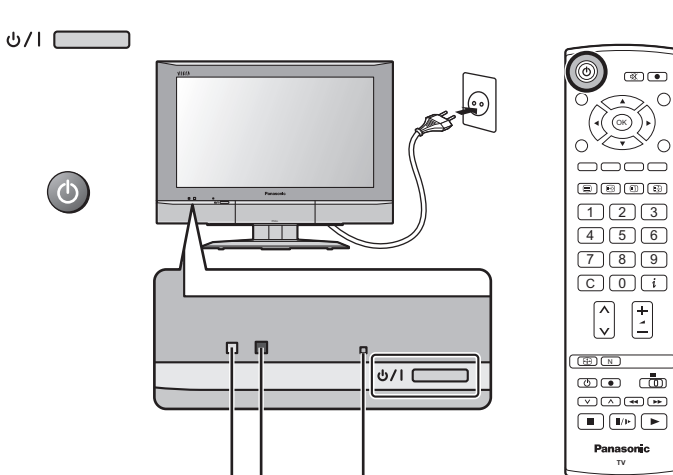

### Sensore C.A.T.S.

Il sensore LCD C.A.T.S. (Contrast Automatic Tracking System) percepisce automaticamente le condizioni di illuminazione dell'ambiente e, di conseguenza, regola la luminosità e la gradazione, al fine di ottimizzare il contrasto. C.A.T.S. è in funzione quando il Modo Immagine è impostato su Auto. Vedere pagina 9.

Spia dell'accensione

Attesa : Rossa  
Apparecchio acceso : Spenta

Sensore dei segnali del telecomando

# Guida rapida

## 3 Selezione il proprio Paese.

Per il Belgio, la Svizzera e i paesi dell'Unione Europea, selezionare la lingua desiderata. Per la sintonizzazione manuale, premere il pulsante **Verde**.

Vedere pagina 16.

Premere il pulsante **Rosso**.

Per avviare la sintonia **Automatica (ATP)**.

La sintonia Automatica (ATP) ha inizio, le stazioni vengono individuate e memorizzate.

Se un dispositivo di registrazione compatibile è collegato alla presa SCART, le informazioni sui programmi verranno duplicate nel videoregistratore mediante Q-Link.

Vedere pagina 17.

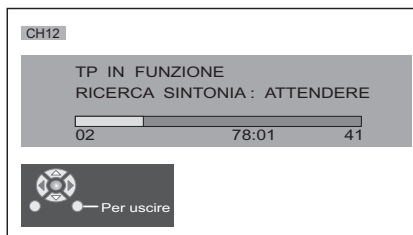
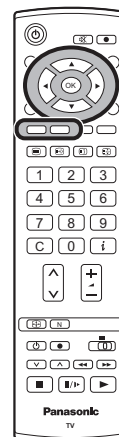

## 4 Scaricamento dal televisore al videoregistratore o registratore DVD

Se prima di cominciare il passo 2 si è collegato un dispositivo "Q-Link", "NEXTVIEWLINK" od altro dispositivo di registrazione compatibile, le informazioni di programma vengono scaricate a quel dispositivo.

DOWNLOAD IN CORSO  
ATTENDERE  
Programma : 63  
Telecomando non disponibile

Le posizioni del programma vengono scaricate al dispositivo di registrazione, nello stesso ordine di come sono memorizzate nel televisore. Vedere pagina 17.

Non tutti i videoregistratori / registratori DVD supportano lo scaricamento di queste informazioni di programma, e alcuni potrebbero dover essere avviati manualmente. Riferirsi al manuale di istruzioni del dispositivo di registrazione.

Se si è collegato un dispositivo di registrazione diverso da quelli descritti sopra, l'operazione di scaricamento non avviene.

### Note:

- Se il dispositivo di registrazione non ha accettato i dati di scaricamento dal televisore, potrebbe essere necessario selezionare l'opzione Download dal sistema del menu del dispositivo. Riferirsi al manuale di istruzioni del dispositivo di registrazione.
- Se Q-Link non funziona correttamente, verificare quanto segue:
  - Che il cavo Scart sia collegato al terminale Scart del televisore, AV2 o AV4, e impostato correttamente nel menu.
  - Che il cavo Scart sia collegato al terminale Scart di un dispositivo di registrazione compatibile (Q-Link, NEXTVIEWLINK o di tecnologia simile).
  - Che il cavo Scart sia del tipo tutte le funzioni.
- Per ulteriori informazioni su Q-Link e sui collegamenti degli apparecchi, vedere alle pagine 17, 25, 27.

# Comandi base: pannello anteriore e telecomando

Interruttore di accensione (On) / spegnimento (Off)

**STR** (Tasto di memoria)  
Utilizzato per memorizzare le sintonizzazioni e altre impostazioni di funzioni.

**F** (Selezione della funzione)  
Visualizza le funzioni dei menu a schermo. Premere ripetutamente per passare da una funzione all'altra: **Volume**, **Contrasto**, **Luminosità**, **Colore**, **Nitidezza**, **Tinta** (in modalità NTSC), **Bassi**, **Acuti**, **Bilanciamento** e **Funzione sintonia**.

**Tasto Attesa On / Off**  
Attiva o disattiva la posizione Standby del televisore.

**Tasto GUIDE**  
Mostra la tabella del Programma. Muovere il cursore per scegliere la posizione e quindi premere il pulsante OK per visualizzare lo schermo.

**Tasto dei menu**  
Premere per accedere ai menu **Immagine**, **Audio** e **Funzioni**. (pagina 8-11)

Premere per la conferma delle selezioni e scelte.

Pulsanti colorati usati per la selezione, navigazione e utilizzo delle varie funzioni.

Tasto di Televideo (pagina 21-23)

Tasto di F.P. (pagina 22)

**Accesso diretto ai canali**  
Durante la visione normale del televisore o durante l'uso dei menu **Sintonia**, **Selezione canali** o **Sintonia manuale**, premere questo tasto e quindi inserire il numero di canale mediante i tasti numerici.

Tasto per canale precedente / successivo

Tasto di comando **Aspect** (pagina 18, 19)

Il pulsante **N** (normalizza)  
Ripristina tutte le impostazioni ai loro livelli di default.

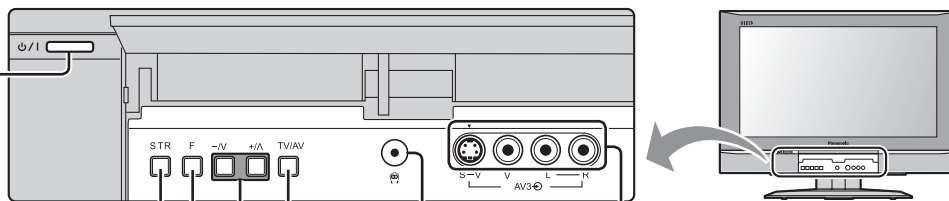

**Presca per cuffie** (pagina 24)

**Terminali AV3** (pagina 24)

Tasto **TV/AV** (pagina 24)

Aumenta o diminuisce la posizione del programma di una unità. Dopo avere selezionato una funzione, premere per aumentare o diminuire il livello. Quando in modo **Standby**, serve per **accendere** l'apparecchio TV.

**Esclusione audio On / Off**

Tasto per la **Registrazione immediata** diretta dal televisore (pagina 17)

Commuta la visione TV e AV. (pagina 24)

Tasti direzionali per selezioni e regolazioni.

Esce dalla modalità.

Tasto di tenuta testo / fermo immagine (pagina 21, 23)

Tasto di indice (pagina 23)

Tasti di cambio programma / canale (0-9) e tasti delle pagine Televideo. (pagina 21-23)

Quando in modo **Standby**, serve per **accendere** l'apparecchio TV.

**Pulsante dello stato**  
Premere per visualizzare le informazioni sullo stato per la posizione attuale del programma, il nome del programma, il numero del canale, la modalità MPX, il sistema di ricezione e la modalità ASPECT.  
Premere di nuovo per rimuovere le informazioni.

Tasto di aumento / riduzione volume

Tasti **VCR / DVD** (pagina 20)



# Uso dei menu sullo schermo

Molte delle funzioni disponibili in questo televisore possono essere utilizzate attraverso il sistema di menu Display a schermo. Utilizzare il telecomando come indicato di seguito per accedere alle funzioni e modificarle in base alle proprie esigenze.

Il tasto **MENU** viene utilizzato per aprire i menu principali e anche per tornare al menu precedente.

I tasti cursore superiore e inferiore vengono utilizzati per spostare il cursore e selezionare i menu.

I tasti direzionali sono utilizzati per accedere ai menu, regolare i livelli o selezionare opzioni.

Il pulsante **OK** è utilizzato con molte funzioni per memorizzare le impostazioni dopo aver eseguito le regolazioni e impostate le opzioni.

Il pulsante **EXIT** è utilizzato per uscire dal sistema dei menu e ritornare allo schermo per la visione normale.

MENU



OK



EXIT

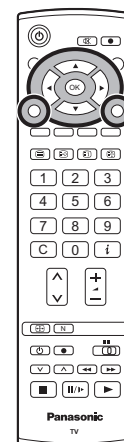

Ogni volta che viene visualizzato un menu sull'apparecchio TV, sullo schermo viene visualizzata una finestra di aiuto. Questa finestra indica quali pulsanti del telecomando sono utilizzati per spostarsi all'interno del menu mostrato. Per una descrizione delle funzioni dei pulsanti, vedere la descrizione presente nella finestra.

## Nota:

La finestra di aiuto non è visualizzata nelle figure del menu riprodotte in questo libretto di istruzioni per questioni di spazio.

Menu audio	
Bassi	- _____ +
Acuti	_____
Bilanciamento	_____
Volume cuffia	_____
MPX	Automatico
Modo audio	Musica
Presenza	Off



La casella  
Istruzioni della  
Guida a schermo



# Menu immagine

Premere il tasto **MENU**.

Spostarsi sul **Menu immagine**.

Accedere al **Menu immagine**.

Spostarsi sulle opzioni di menu prescelte.

Eseguire le regolazioni.

Premere il pulsante **EXIT** in qualunque momento per uscire dai menu.

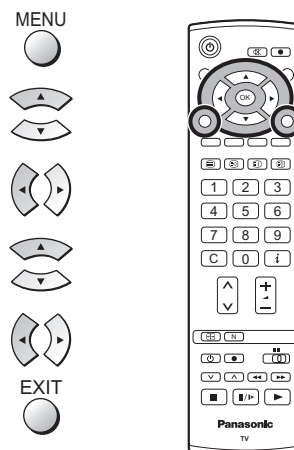

**Modo Immagine** Si ha la possibilità di scegliere quattro diverse impostazioni dello schermo: **Dinamico, Normale, Cinema e Auto**. In ogni impostazione è possibile regolare e memorizzare la Contrasto, la Luminosità, il Colore, la Nitidezza, la Tinta (solo in NTSC), il Temp colore, la GESTIONE COLORE, la P-NR, la MPEG NR e la 3D-COMB in base alle proprie esigenze. (ad esempio, possono essere necessarie impostazioni diverse per lo sport, i film, il telegiornale, ecc.) Il modo immagine permette di utilizzare fino ad un massimo di quattro impostazioni separate per ciascuna fonte di segnale: RF, AV1, AV2, AV3, AV4 e COMPONENT. Le modifiche sono memorizzate automaticamente. Se si analizza e si elabora l'immagine in entrata, tutti e quattro i modi offrono funzioni automatiche di miglioramento dell'immagine.

**Contrasto, Luminosità, Colore, Nitidezza** Consente di aumentare o diminuire il livello di queste opzioni in base alle proprie preferenze personali.

**Tinta** Con una fonte di segnale NTSC collegata all'apparecchio TV, la tonalità del colore può essere regolata secondo le esigenze.

**Temp colore** Consente di impostare la tonalità generale del colore dell'immagine. Scegliere fra **Fredda, Normale e Calda**.

**GESTIONE COLORE** L'attivazione della gestione del colore consente la regolazione automatica di colori vividi.

**P-NR** Riduce automaticamente i disturbi all'immagine indesiderati. Non disponibile durante l'ingresso di segnale HD.

**MPEG NR** Riduce i disturbi di origine MPEG. Permette di selezionare **Off, Min, Mid e Max**. Questa funzione è efficace per la riduzione dei disturbi di blocco digitale che si verificano nel corso della visione di dischi DVD o VCD, o durante le trasmissioni televisive digitali. L'effetto viene modificato in base alla scena ed all'immagine.

**MPEG:** Tecnologia di compressione dei segnali dell'immagine utilizzata nei dischi DVD e VCD, e nelle trasmissioni televisive digitali.

**3D-COMB** A volte, durante la visualizzazione di immagini statiche o al rallentatore, potrebbero apparire delle retinature di colore. Impostare la funzione 3D-COMB su **On** per visualizzare colori più nitidi e accurati. La formulazione dei colori viene visualizzata solamente nel corso della ricezione di segnali PAL o NTSC. Non appare durante la modalità di ingresso Video RGB, S-Video e a componente.

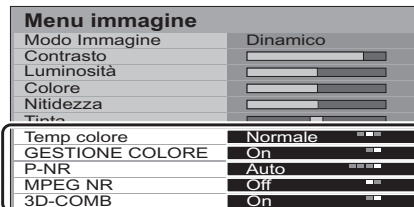
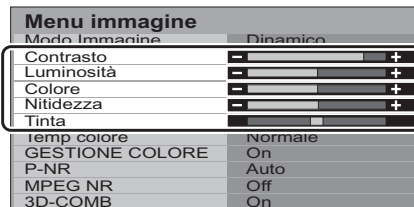
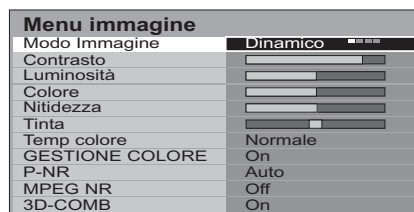
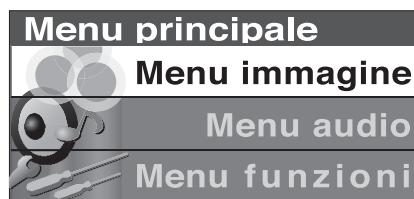

# Menu audio

Premere il tasto **MENU**.

Spostarsi sul **Menu audio**.

Accedere al **Menu audio**.

Spostarsi sulle opzioni di menu prescelte.

Eseguire le regolazioni.

Premere il pulsante **EXIT** in qualunque momento per uscire dai menu.

Premere il pulsante **OK** dopo aver modificato alcune funzioni consente di memorizzare l'impostazione come default (sostituendo l'impostazione predefinita).

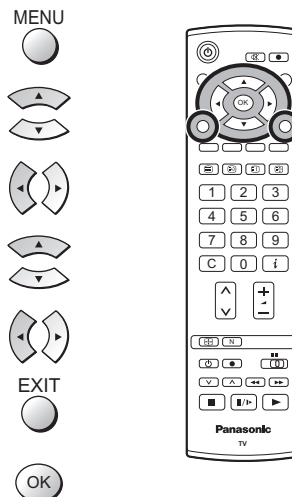

**Bassi** Aumenta o diminuisce i suoni bassi e profondi.

**Acuti** Aumenta o diminuisce i suoni alti e acuti.

**Bilanciamento** I livelli dell'audio tra gli altoparlanti destro e sinistro possono essere regolati in base alla posizione di ascolto.

**Volume cuffia** Può essere modificato indipendentemente dagli speaker del televisore, affinché tutti possano godere dell'ascolto ad un volume di loro gradimento.

**MPX** In genere l'impostazione su **Stereo** consente di ottenere la migliore riproduzione. Se la ricezione peggiora o se il servizio non è disponibile, selezionare **Mono**. Se si trasmette un segnale mono, è possibile inoltre selezionare le opzioni **Mono (M1)** e **(M2)**.

**Modo audio** La qualità del suono nel corso della visione di programmi musicali o di drammi può essere migliorata selezionando la modalità appropriata, **Musica** o **Parlato**.

**Presenza** Presenza fornisce un aumento dinamico che simula effetti spaziali migliorati.

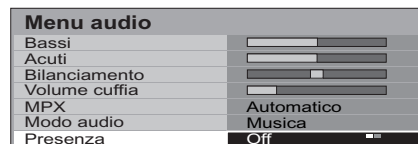
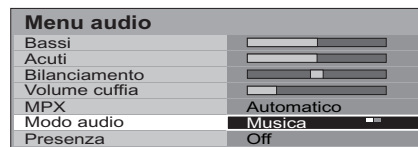
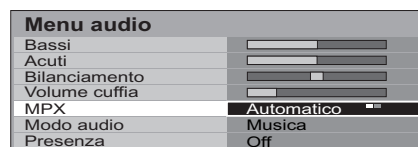
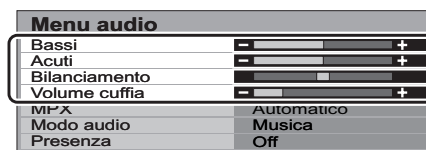

# Menu funzioni

Premere il tasto **MENU**.

Spostarsi sul **Menu funzioni**.

Accedere al **Menu funzioni**.

Spostarsi sulle opzioni di menu prescelte.

Eseguire le regolazioni.

Premere il pulsante **EXIT** in qualunque momento per uscire dai menu.

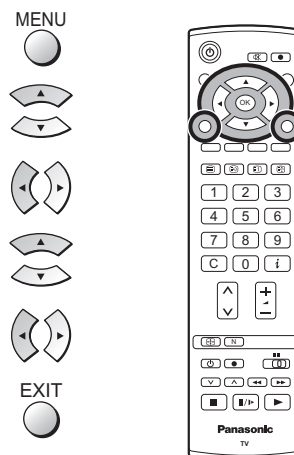

**Q-Link** Consente di selezionare la presa AV per trasmettere i dati dal televisore a un dispositivo di registrazione compatibile. Scegliere tra **Off**, **AV2** e **AV4**. Vedere pagina 17.

**AV2 / 4 out** Offre una selezione di segnali da inviare alla presa SCART selezionata nell'opzione Q-Link. È possibile selezionare dalla posizione corrente del programma **TV**, il segnale in ingresso in **AV1 / AV2 / AV3 / AV4** o **Monitor**, ovvero l'immagine visualizzata a schermo.

**Televideo** Consente di scegliere fra i modi **TOP/FASTEXT** o **Normale**. Vedere pagina 21-23.

**Timer** Consente di spegnere il televisore entro un arco di tempo che può andare da 0 a 90 minuti con intervalli di 15 minuti.

**Lingua Televideo** Seleziona l'impostazione del carattere, affinché tutti i caratteri necessari siano disponibili per le pagine del televideo (ad esempio i caratteri cirillici, ecc.).

### Modo Lingue

**Ovest:** Inglese, francese, tedesco, greco, italiano, spagnolo, svedese, turco

**Est1:** Ceco, inglese, estone, lettone, rumeno, russo, ucraino

**Est2:** Ceco, inglese, tedesco, ungherese, lettone, polacco, rumeno

**Menu sintonia** Consente di accedere a molte altre funzioni, incluse **Selezione canali** e **ATP**. Vedere pagina 12-16.

**Lingua OSD** Consente di modificare la **Lingua OSD** indipendentemente dal paese che viene scelto nell'impostazione del televisore.

**Standard col.** In modo **AV**, viene visualizzato il sistema dei colori. Vedere pagina 12.

**Cor. Volume** In modo **AV**, viene visualizzato il comando per la correzione del volume. Il livello del volume della modalità AV può essere regolato a piacere. Il livello del volume viene memorizzato.

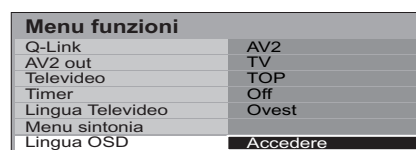
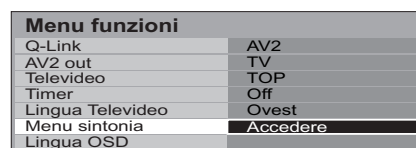
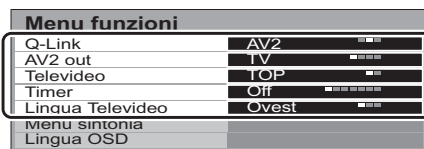
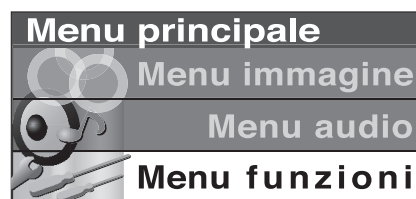

### Modo AV



# Menu sintonia – descrizione generale

Premere il tasto **MENU**.

Spostarsi sul **Menu funzioni**.

Accedere al **Menu funzioni**.

Spostarsi sul **Menu sintonia**.

Accedere al **Menu sintonia**.

Spostarsi sulle opzioni di menu prescelte.

Eeguire le regolazioni.

Premere il pulsante **EXIT** in qualunque momento per uscire dai menu.

Premere il pulsante **OK** dopo aver modificato alcune funzioni consente di memorizzare l'impostazione come default (sostituendo l'impostazione predefinita).

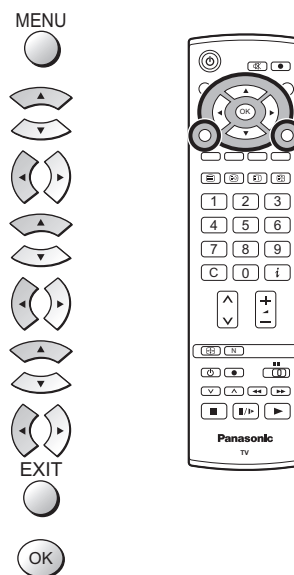

**Selezione canali** Consente l'accesso al fine di personalizzare le impostazioni di programma (ad esempio: aggiungere o eliminare una posizione di programma). Vedere pagina 13, 14.

**ATP** Consente di sintonizzare di nuovo il televisore automaticamente. Utile in caso di trasloco per sintonizzare di nuovo il televisore sulle stazioni locali. Vedere pagina 15.

**Sintonia manuale** Consente di sintonizzare manualmente le posizioni dei singoli programmi. Vedere pagina 16.

**Sintonia fine** Da utilizzare per compiere delle piccole modifiche sulla sintonia di una singola stazione (è utile ad esempio nel caso in cui le condizioni atmosferiche abbiano danneggiato la qualità di ricezione di un programma).

**Standard col.** In base al segnale di trasmissione ricevuto consente di selezionare lo standard di trasmissione corretto.

**Cor. Volume** Consente di regolare il volume delle singole stazioni. Utilizzare questa funzione se il volume varia in modo significativo da una stazione all'altra. Modificare il volume di una stazione e metterlo in linea con le altre significa evitare di dover regolare il volume ogni volta che si cambia canale.

**Decoder (AV2 / AV4)** Questa opzione viene usata quando un decoder è collegato attraverso AV2 / AV4. Memorizzare le impostazioni come **On** in modo che ogni volta che viene selezionata questa posizione di programma, il software TV venga impostato per trattare le informazioni decodificate (questo è importante se il decoder è collegato ad AV2 / AV4 attraverso un dispositivo Q-Link).

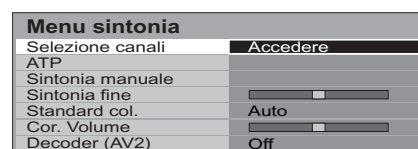
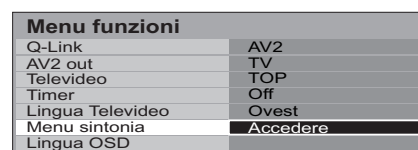

Selezione canali				
Prog.	Can	Nome	Sicura	Sist
1	CH44	ABC	Off	SC1
2	CH51	XYZ	Off	SC1
3	CH41	FTP	Off	SC1
4	CH47	123	Off	SC1
5	CH37	456	Off	SC1

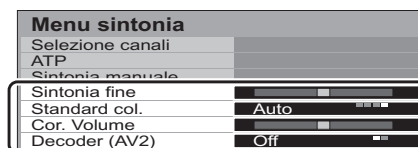
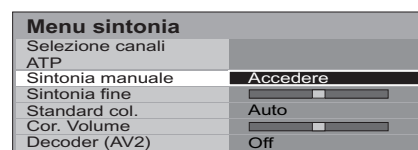
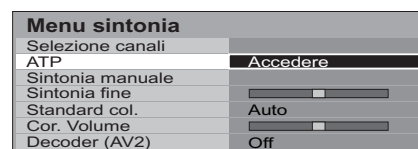



# Menu sintonia – selezione canali

## Rinominare un canale

Posizionarsi sulla colonna del **Nome**.



Scegliere il nuovo carattere. La finestra che compare in basso sullo schermo visualizza il carattere corrente prescelto.



Posizionarsi sulla lettera desiderata successiva.



Continuare fino ad aver composto il nuovo nome.

Premere **OK** per memorizzare il nuovo nome.



Selezione canali					
Prog.	Can	Nome	Sicura	Sist	
1	: CH44	█	Off	SC1	
2	: CH51	XYZ	Off	SC1	
3	: CH41	FTP	Off	SC1	
4	: CH47	123	Off	SC1	
5	: CH37	456	Off	SC1	

ABCDEFGHIJKLMNORST  
UVWXYZ+-. 0123456789

## Bloccare un canale

Si può decidere di bloccare un canale per impedirne l'accesso.

Posizionarsi sulla colonna **Sicura**.



Scegliere fra blocca **On** e blocca **Off**.



Premere **OK** per memorizzare la nuova impostazione.



### Nota:

Quando la posizione di un programma è bloccata, non è disponibile l'opzione di accesso diretto ai canali a cui si accede premendo **C** nel tastierino numerico sul telecomando.

Selezione canali					
Prog.	Can	Nome	Sicura	Sist	
1	: CH44	ABC	Off	SC1	
2	: CH51	XYZ	Off	SC1	
3	: CH41	FTP	Off	SC1	
4	: CH47	123	Off	SC1	
5	: CH37	456	Off	SC1	

## Modificare il sistema audio di un canale

È possibile modificare il sistema audio utilizzato per un canale.

Posizionarsi sulla colonna **Sist**.



Selezionare il sistema audio richiesto:

- SC1 : PAL B, G, H / SECAM B, G
- SC2 : PAL I
- SC3 : PAL D, K / SECAM D, K
- F : SECAM L / L'



Premere **OK** per memorizzare la nuova impostazione.



Selezione canali					
Prog.	Can	Nome	Sicura	Sist	
1	: CH44	ABC	Off	SC1	
2	: CH51	XYZ	Off	SC1	
3	: CH41	FTP	Off	SC1	
4	: CH47	123	Off	SC1	
5	: CH37	456	Off	SC1	

## Copiare le informazioni di un programma su un VCR / lettore DVD

È possibile copiare le informazioni sui programmi su un videoregistratore compatibile collegato ad AV2 / AV4. Per informazioni sul collegamento, vedere pagina 25.

Premere il pulsante **Blu**.

Ora i dati sui programmi vengono inviati al videoregistratore. Questa operazione può durare alcuni secondi, a seconda del numero delle stazioni memorizzate. Se nello schermo appare il messaggio "Q-Link? Verifica condizione VCR" significa che il televisore non riesce ad inviare i dati del Programma al videoregistratore. Per i dettagli consultare il manuale del videoregistratore.



DOWNLOAD IN CORSO
ATTENDERE
Programma : 63
Telecomando non disponibile

### Nota:

Questo è non disponibile quando tu scegliere Q-Link Off in menu funzioni.

# Menu sintonia – Automatica (ATP)

ATP sintonizza di nuovo il televisore automaticamente. Questa funzione è utile per esempio in caso di trasloco per sintonizzare di nuovo il televisore sulle stazioni locali.

➔ Premere il tasto **MENU**.

Spostarsi sul **Menu funzioni**.

Accedere al **Menu funzioni**.

Spostarsi sul **Menu sintonia**.

Accedere al **Menu sintonia**.

Spostarsi sul **ATP**.

Accedere al **ATP**.

Continuare la procedura ATP.

MENU

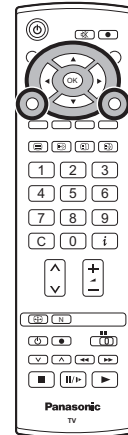

**Note:**

- Se si esegue il seguente procedimento vengono eliminati tutti i dati di sintonia precedentemente impostate (tutte le stazioni e i relativi programmi memorizzati nella memoria del televisore vengono cancellati per consentire la memorizzazione delle nuove impostazioni).
- Se si esce dalla procedura dopo questo passaggio e prima di aver completato l'ATP, non verranno memorizzate informazioni sulle stazioni. Riavviare e completare la procedura ATP per sintonizzare nuovamente l'apparecchio.

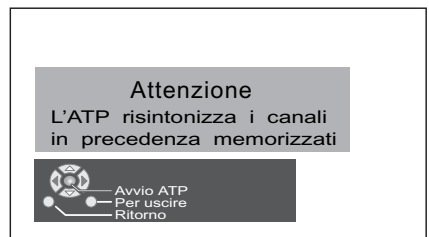

Selezionare il proprio Paese.

Premere Avvio **ATP**.

L'apparecchio TV ricerca, localizza e riordina le stazioni locali.

Se un dispositivo di registrazione compatibile è collegato mediante la presa AV2 / AV4, i dati del programma vengono trasferiti al dispositivo tramite Q-Link. Vedere pagina 17.

Una volta completata quest'operazione, il televisore visualizza il programma memorizzato adesso sulla posizione 1.

Premere il pulsante **EXIT** in qualunque momento per uscire dai menu (leggere le **Note** del procedimento sopra indicato).



EXIT

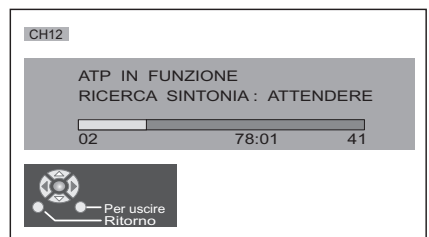

## Menu sintonia – Sintonia manuale

È possibile sintonizzare di nuovo le posizioni dei singoli programmi:

Premere il tasto **MENU**.

Spostarsi sul **Menu funzioni**.

Accedere al **Menu funzioni**.

Spostarsi sul **Menu sintonia**.

Accedere al **Menu sintonia**.

Spostarsi sul **Sintonia manuale**.

Accedere al **Sintonia manuale**.

Selezionare la posizione del programma da sintonizzare.

Cominciare la sintonizzazione.

Quando il programma desiderato viene individuato, premere **OK** per memorizzare.

La posizione del programma lampeggia.

Premere il pulsante **EXIT** in qualunque momento per uscire dai menu.

### Nota:

Se il videoregistratore è collegato a questo televisore soltanto con un cavo RF, selezionare la posizione di programma "0" per sintonizzare i segnali VCR.

MENU

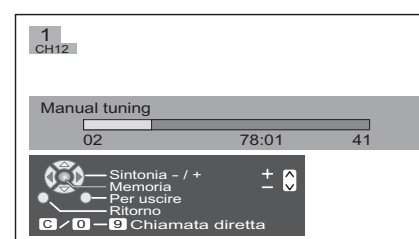
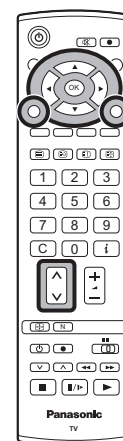

## Sintonia manuale (attraverso il pannello frontale)

È anche possibile utilizzare i pulsanti del pannello di controllo anteriore del televisore per sintonizzare le singole posizioni di programma:

Premere il tasto **F** fino a visualizzare la **Funzione sintonia**.

Premere i tasti **-/V** o **+/Λ** per accedere alla **Funzione sintonia**.

Premere il tasto **TV/AV** per alternare fra **cambio programma**, **ricerca** e **cambio sistema TV**.

Premere i tasti **-/V** o **+/Λ** modificare la posizione del programma, avviare la ricerca o cambiare il sistema TV.

Quando la stazione desiderata viene individuata, premere **STR** per memorizzare le impostazioni. La posizione del programma lampeggia.

Ripetere il procedimento sopra indicato per sintonizzare ulteriori posizioni di programmi.

Premere il tasto **F** in qualunque momento per uscire dai menu.

F



-/V +/Λ



TV/AV



-/V +/Λ



STR



F

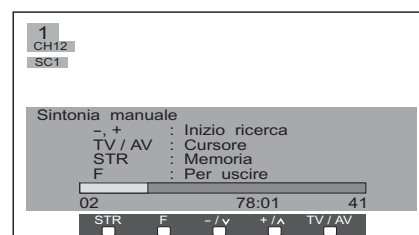
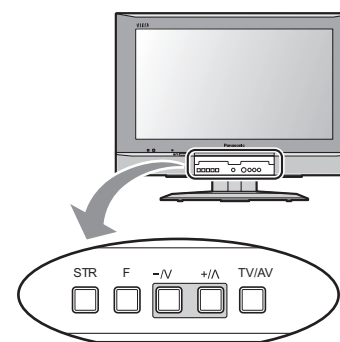



# Q-Link

## Q-Link consente la comunicazione tra il televisore e un VCR o lettore DVD compatibili.

Per un corretto funzionamento della comunicazione Q-Link, il televisore deve essere collegato a un VCR tramite la tecnologia "Q-Link", "NEXTVIEWLINK", "DATA LOGIC", "Easy Link", "Megalogic" o "SMARTLINK" che utilizzano un cavo SCART del tipo più funzionale tra la presa AV2 / AV4 del televisore e quella predisposta per il VCR e il lettore DVD.

Per il collegamento all'apposita presa SCART sul dispositivo di registrazione, vedere il libretto delle istruzioni.

### Con il dispositivo "NEXTVIEWLINK" sono disponibili le seguenti caratteristiche:

#### Preselezione del download

Questa funzione permette di copiare l'ordine del programma dal televisore al dispositivo di registrazione, garantendo una corretta registrazione. È possibile eseguire tale operazione:

1. nel corso dell'installazione, come riportato all'inizio della 'Guida rapida' a pagina 5, 6.
2. all'avvio dell'ATP dal Menu sintonia. Vedere pagina 12.
3. nel caso in cui il download è avviato dal videoregistratore, consultare il relativo libretto di istruzioni.

#### Registrazione immediata (DIRECT TV RECORDING)

Questa funzione consente la registrazione immediata del programma trasmesso in televisione tramite il dispositivo di registrazione collegato alla presa SCART, che può essere scelto tramite "Q-Link". Vedere pagina 11.

Premere il pulsante **DIRECT TV REC** sul telecomando.



Se il dispositivo di registrazione è impostato su Standby ma è inserito il nastro o la cassetta, si accende automaticamente premendo il pulsante **DIRECT TV REC**.

Se è collegato un dispositivo "Q-Link", sullo schermo viene visualizzato un messaggio con le informazioni relative al programma che viene registrato o che non è possibile registrare. In alcuni dispositivi compatibili "Q-Link" il messaggio verrà visualizzato solo nella posizione del programma VCR "0" o nel modo AV. Per maggiori dettagli, vedere il libretto delle istruzioni del videoregistratore.

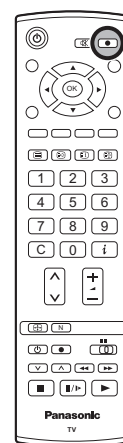

### Registrazione in corso

Il dispositivo di registrazione sta registrando il segnale del programma tramite il suo sintonizzatore. È possibile spegnere il televisore e lasciare che il video registratore registri nella maniera consueta.

### eg. imposs. -Control. nastro o disc

Il nastro o il disco possono essere 'protetti', non inseriti o danneggiati. Il videoregistratore sta già registrando. Per maggiori dettagli, vedere il libretto delle istruzioni del videoregistratore.

### Inoltre, con il dispositivo "Q-Link" sono disponibili le seguenti caratteristiche:

Le seguenti caratteristiche sono disponibili solo dal dispositivo collegato alla presa SCART selezionata tramite "Q-Link". Vedere pagina 11.

#### Accensione automatica TV / dispositivo di registrazione

Se si inserisce una videocassetta nel dispositivo di registrazione e si preme il tasto Play in modo Standby, la televisione si accende automaticamente ed è selezionato l'ingresso AV che permette di vedere la videocassetta.

#### Standby automatico del dispositivo di registrazione

Se il televisore viene spento, anche il dispositivo di registrazione si spegne automaticamente se non è inserita nessuna cassetta, o se il videoregistratore si trova nella modalità di arresto o riavvolgimento. Se un VCR sta riavvolgendo un nastro, non si spegne fino a completo riavvolgimento.

#### Visualizzazione dell'immagine del dispositivo di registrazione

Se il televisore è in modo Standby e il dispositivo di registrazione invia un menu da visualizzare sullo schermo (es. menu principale), il televisore si accende automaticamente e visualizza il menu.

Questo televisore comunica anche con altri videoregistratori:

- "DATA LOGIC" (trademark di Metz Corporation)
- "Megalogic" (trademark di Grundig Corporation)
- "Easy Link" (trademark di Philips Corporation)
- "SMARTLINK" (trademark di Sony Corporation)

#### Importante:

Alcuni dispositivi di registrazione potrebbero non supportare tutte o alcune delle funzioni sopra. Riferirsi al libretto delle istruzioni del dispositivo.

Se non è possibile usare la funzione Q-Link, verificare il collegamento e accertarsi che il cavo Scart sia del tipo tutte le funzioni.

# Comandi ASPECT

Il televisore a formato panoramico (widescreen) consente di visualizzare le immagini nel formato ottimale, incluse le immagini widescreen formato cinema.

Premere ripetutamente il tasto **ASPECT** per spostarsi tra le otto opzioni di formato disponibili:

**Panasonic Auto, 16:9, 14:9, N-Zoom, 4:3, Zoom1, Zoom2 e Zoom3**

**OPPURE**

Premere il tasto **ASPECT**. Mentre sono visualizzati i tasti del selettore sullo schermo, premere il pulsante **Rosso** o **Verde** per spostarsi in una delle due direzioni attraverso le otto opzioni di formato disponibili.

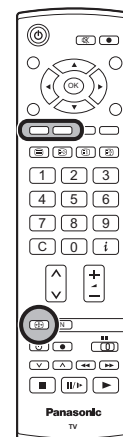

## Panasonic Auto

**Panasonic Auto** consente di impostare automaticamente il formato più adatto per lo schermo. Tale operazione viene eseguita tramite una procedura in quattro passaggi che consente di determinare se l'immagine visualizzata è un'immagine in formato panoramico (widescreen).

Se **Panasonic Auto** rileva un segnale widescreen, viene attivata automaticamente la modalità widescreen appropriata. Se **Panasonic Auto** non rileva alcun segnale widescreen, l'immagine viene migliorata automaticamente per garantire una visione ottimale.

Il testo visualizzato a schermo indica come è stato determinato il formato selezionato:

**Panasonic Auto** passa al formato panoramico appropriato.

La scritta "Panasonic Auto" viene visualizzata nella parte superiore sinistra dello schermo se sono state rilevate delle bande nere sopra e sotto l'immagine. In tal caso **Panasonic Auto** seleziona il formato più adatto per l'immagine, che viene quindi allargata fino a coprire l'intero schermo. Questa procedura può richiedere vari minuti, in base al grado di tonalità scure dell'immagine.

È inoltre possibile scegliere di selezionare manualmente una delle altre opzioni disponibili per il formato di visualizzazione delle immagini.

### Note:

- Nel caso in cui in modalità Panasonic Auto si verificano problemi con il formato delle immagini durante la riproduzione di registrazioni in formato panoramico dal videoregistratore, potrebbe essere necessario regolare l'allineamento del videoregistratore. Per ulteriori informazioni sulla regolazione dell'allineamento, vedere il manuale di istruzioni del videoregistratore.
- I formati delle immagini widescreen possono variare in base al film o al programma. Se le immagini sono di formato superiore allo standard 16:9, può essere visibile una banda nera sopra e sotto l'immagine.
- Sull'angolo superiore sinistro dello schermo appare "WIDE" e le dimensioni delle immagini cambiano secondo i modi di aspetto se dal terminale Scart viene rilevato un segnale di identificazione widescreen (WSS) o un segnale di controllo.



Se la scritta "WIDE" è visualizzata nella parte superiore sinistra dello schermo, **Panasonic Auto** passa al formato panoramico (widescreen) appropriato.



Se la scritta "Panasonic Auto" è visualizzata nella parte superiore sinistra dello schermo, il formato più adatto per l'immagine viene selezionato automaticamente e l'immagine viene allargata fino a coprire l'intero schermo.

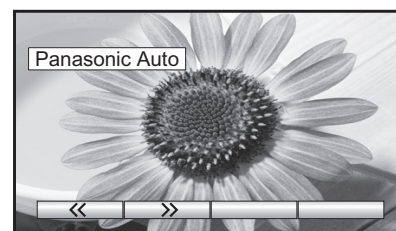

Premere il tasto **ASPECT**, quindi utilizzare il pulsante **Rosso** o **Verde** per spostarsi in una delle due direzioni attraverso le otto opzioni di formato disponibili.

# Comandi ASPECT

## 16 : 9

**16:9** consente di visualizzare un'immagine 16:9 (anamorfica) senza alcuna distorsione di formato.

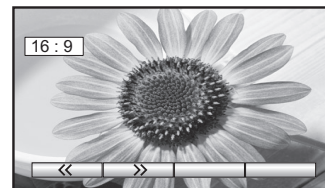

16 : 9

## 14 : 9

Con **14:9** verrà utilizzato il formato letterbox 14:9 o le immagini verranno visualizzate in formato 4:3 prive di distorsioni.



14 : 9

## N-Zoom

Utilizzare la funzione **N-Zoom** quando si desidera ampliare un'immagine in formato 4:3 in modo da riempire l'intero schermo (piuttosto che visualizzare un programma con delle strisce nere sui lati).

L'immagine 4:3 viene ampliata in senso orizzontale per poter riempire lo schermo, ciò viene eseguito in modo tale da risultare visibile solo sul lato destro e sinistro dello schermo.

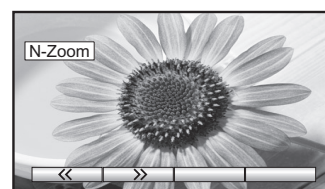

N-Zoom

## 4 : 3

**4:3** consente di visualizzare un'immagine 4:3 con il formato standard 4:3 senza alcuna distorsione.



4 : 3

## Zoom1

**Zoom1** consente di visualizzare un'immagine letterbox 16:9 oppure un'immagine 4:3 senza alcuna distorsione di formato.

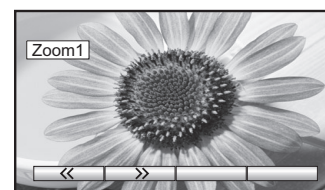

Zoom1

## Zoom2

**Zoom2** consente di visualizzare immagini letterbox 16:9 anamorfiche a schermo intero senza alcuna distorsione di formato.

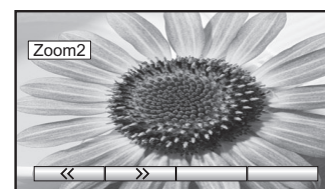

Zoom2

## Zoom3

**Zoom3** consente di visualizzare un'immagine letterbox 21:9 a schermo intero senza alcuna distorsione di formato.

16:9 consente di visualizzare un'immagine alle dimensioni massime, ma leggermente allargata.

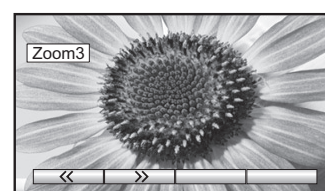









Zoom3

## Uso del VCR / DVD

Il telecomando può essere utilizzato per eseguire alcune operazioni in determinati apparecchi VCR e DVD (Digital Versatile Disc) Panasonic. Non tutti gli apparecchi VCR e DVD dispongono delle stesse caratteristiche, pertanto, per ottenere dettagli e assicurarsi della loro compatibilità, è necessario consultare i rispettivi manuali o rivolgersi al proprio rivenditore.



	<p><b>Standby</b> Premere questo tasto per attivare il modo Standby del VCR, DVD o registratore DVD. Premere nuovamente per riaccendere l'apparecchio.</p>
	<p><b>Interruttore VCR / DVD</b> Questo interruttore serve per alternare fra il funzionamento del VCR e del DVD.</p>
	<p><b>Riproduzione</b> Premere questo tasto per riprodurre la videocassetta o il DVD.</p>
	<p><b>Arresto</b> Premere questo tasto per interrompere la riproduzione della videocassetta o del DVD.</p>
	<p><b>Avanti veloce / Accelerato</b> VCR: Premere per far avanzare rapidamente il nastro. In modalità di riproduzione, premere per vedere le immagini in movimento veloce. DVD: Premere una volta per saltare alla traccia o titolo successivo. Premere e tenere premuto per cercare in avanti.</p>
	<p><b>Riavvolgimento / Indietro</b> VCR: Premere per riavvolgere il nastro. In modalità di riproduzione, premere per vedere le immagini all'indietro in movimento veloce. DVD: Premere una volta per saltare alla traccia o titolo precedente. Premere e tenere premuto per cercare indietro.</p>
	<p><b>Pausa / Freno</b> Premendo in modalità di riproduzione l'immagine si ferma. Premere nuovamente per riavviare la riproduzione. DVD: Premere e tenere premuto per la riproduzione al rallentatore.</p>
	<p><b>Programma Aumento / Diminuzione</b> Premere questo tasto per aumentare o diminuire la posizione del programma di una unità.</p>
	<p><b>Registrazione</b> Premere questo tasto per avviare la registrazione.</p>

# Uso del Televideo

- Le caratteristiche dell' Televideo variano in funzione delle reti televisive e sono disponibili solo se il canale selezionato sta trasmettendo Televideo.
- Premendo il tasto **MENU** durante la trasmissione Televideo, apparirà la funzione del contrasto con una barra di colore ciano; premere i tasti del cursore destro e sinistro per cambiare l'impostazione in base alla preferenza.
- Premendo il tasto **MENU** durante la trasmissione di Televideo, vengono visualizzate speciali opzioni in basso allo schermo.
- Premendo il tasto di **aumento / riduzione volume** durante la trasmissione Televideo, apparirà la funzione del volume con una barra di colore verde; premere il tasto di aumento / riduzione volume per cambiare l'impostazione in base alla preferenza.

## Che cos'è la modalità Normale?

In modalità Normale, quattro numeri di pagina in colori diversi appaiono in basso allo schermo. Ognuno di questi numeri può essere modificato e conservato nella memoria del televisore.

## Che cos'è TOP/FASTEXT Televideo?

TOP/FASTEXT Televideo rende facile e rapida la selezione delle pagine Televideo desiderate. Infatti l'accesso alla pagina è quasi istantaneo, basta premere il tasto e la pagina appare.

## Come funziona?

TOP utilizza i quattro pulsanti colorati, Rosso, Verde, Giallo e Blu, per selezionare le seguenti informazioni:

- Per spostarsi da un blocco all'altro di argomenti (ad esempio SPORT) usare il pulsante Blu. All'interno dell'argomento SPORT è possibile selezionare sezioni diverse, ad esempio Tennis, Football, Baseball, ecc. mediante il pulsante Giallo. Quando si raggiunge l'ultima sezione dell'argomento, il pulsante Giallo si posiziona sull'argomento successivo.
- Il pulsante Verde richiama la pagina disponibile precedente.
- Il pulsante Rosso richiama la pagina disponibile seguente.

## Quali sono i vantaggi?

- Selezione della pagina con un semplice tasto.
- Facile selezione dell'argomento desiderato mediante una procedura passo a passo.
- Riduzione del tempo di attesa.
- Se viene inserito un numero di pagina inesistente, appare un punto interrogativo in basso allo schermo.
- La barra di stato della pagina è sempre visualizzata in basso allo schermo, pertanto l'utente sa sempre quale tasto usare per accedere alle informazioni desiderate.



## Modo TV / Televideo

Premere il pulsante **TEXT** per passare dal programma corrente al televideo.

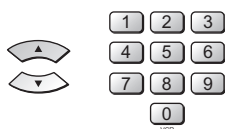

## Selezione della pagina

È possibile selezionare le pagine in due modi:

- a. Premendo i tasti direzionali per aumentare o diminuire il numero di pagina di una unità.
- b. Inserendo il numero di pagina mediante i tasti numerici 0 - 9 sul telecomando.



## Pagina completa / parte superiore / parte inferiore

Premere il tasto **MENU** per visualizzare funzioni speciali, dopodiché premere il pulsante **Verde**.

Premere nuovamente il pulsante **Verde** per ingrandire la metà **INFERIORE** della pagina.  
Premere nuovamente per ritornare alla visualizzazione completa.



## Soluzione

Premere il tasto **MENU** per visualizzare funzioni speciali, dopodiché premere il pulsante **Rosso** per visualizzare il testo nascosto, ad esempio le risposte alle pagine dei quiz. Premere di nuovo il tasto per nascondere il testo.



## Pulsanti Rosso / Verde / Giallo / Blu

Nelle modalità TOP/FASTEXT questi pulsanti corrispondono ai quattro argomenti di colori diversi mentre in modalità Normale corrispondono ai numeri delle pagine di colori diversi.



## Memoria di archivio

In modalità Normale i quattro numeri di pagina possono essere modificati solo per le posizioni dei canali comprese da 1 a 25.

Per fare ciò, premere uno dei pulsanti colorati e inserire il nuovo numero di pagina. Tenendo premuto **OK** i numeri di pagina cambiano colore.

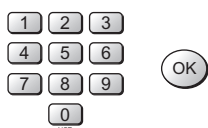

## Conserva

Per mantenere la pagina di Televideo mentre si consultano le informazioni multi-pagina.  
Premere nuovamente per ritornare all'aggiornamento automatico della pagina.

# Uso del Televideo

Non è possibile cambiare la posizione del programma quando ci si trova nelle modalità Notizie flash, Aggiornamento e Accesso a pagine sottocodificate.

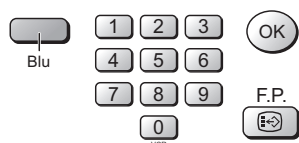

## Pagina preferita (F.P.)

Grazie a questa funzione è possibile custodire una determinata pagina nella memoria del televisore per poterla richiamare istantaneamente. Per memorizzare tale pagina, il televisore deve trovarsi in modalità Normale e la posizione del programma deve essere compresa fra 1 e 25.

Premere il pulsante **Blu**, selezionare il numero di pagina, quindi premere e tenere premuto il tasto **OK**. Il numero di pagina viene in questo modo memorizzato.

Premere **F.P.** per richiamare tale pagina.

## Aggiornamento del display

Premere il tasto **MENU** per visualizzare le funzioni speciali e quindi il pulsante **Giallo** per visualizzare l'immagine TV durante la ricerca della pagina del televideo. Trovata la pagina, il suo numero viene visualizzato in alto allo schermo a sinistra. Premere il pulsante **Giallo** per visualizzare tale pagina.

Premere nuovamente **TEXT** per ritornare alla normale modalità TV.

## Notizie flash

Quando si seleziona una pagina di Notizie flash, premere **MENU**, **Giallo**, per visualizzare l'immagine TV. Ogni volta che vengono trasmessi aggiornamenti, il numero di pagina viene visualizzato sullo schermo.

Premere il pulsante **Giallo** per visualizzare Notizie flash.

Premere nuovamente **TEXT** per ritornare alla normale modalità TV.

## Aggiornamento

Premere **MENU**, **Giallo**, per visualizzare le informazioni aggiornate su determinate pagine.

Ogni volta che vengono trasmessi aggiornamenti, il numero di pagina viene visualizzato sullo schermo.

Premere il pulsante **Giallo** per visualizzare la pagina.

Premere nuovamente **TEXT** per ritornare alla normale modalità TV.



## Accesso alle sottopagine

Quando le informazioni del Televideo superano lo spazio di una pagina, la ricerca della sottopagina desiderata tramite lo scorrimento automatico delle pagine potrebbe richiedere del tempo. Quando si trova una sottopagina, nella parte superiore della pagina viene visualizzato il numero corrispondente: in questo modo la pagina può essere selezionata.

Quando si scelgono più sottopagine, il display nella parte superiore della pagina cambia, in modo da visualizzare sempre la selezione delle sottopagine inviata più recentemente.

In modalità immagine testo, utilizzare i cursori sinistro e destro per selezionare una sottopagina tra quelle visualizzate nella parte superiore della finestra Televideo.



Nella funzione Televideo, utilizzare la seguente procedura per accedere alle sottopagine:

Se la sottopagina desiderata non è ancora disponibile, scegliere il tasto **MENU** (per visualizzare le funzioni speciali) seguito dal pulsante **Giallo**, in maniera da poter visualizzare le immagini televisive in attesa che vengano individuate più sottopagine. Le sottopagine trovate verranno visualizzate nella parte superiore della schermata.



Quando la sottopagina richiesta è disponibile, premere il pulsante **Giallo** per visualizzare nuovamente le pagine del Televideo, quindi utilizzare i cursori destro e sinistro per selezionare la sottopagina desiderata.

## Uso del Televideo

### Note:

- Se non si desidera visualizzare sull'immagine televisiva i tasti del selettore su schermo, mentre si attende che venga trovata una sottopagina, premere il tasto **MENU** per cancellare i tasti dallo schermo. Premere di nuovo per rivisualizzare i tasti.
- Se i tasti per le funzioni speciali sono stati eliminati dallo schermo e sono stati utilizzati i cursori destro e sinistro per selezionare una sottopagina conservando le immagini televisive sullo sfondo, è necessario premere **MENU** e quindi il pulsante **Giallo** per visualizzare di nuovo la pagina del Televideo.
- Se nella parte superiore della pagina viene indicata la trasmissione delle sottopagine ma la pagina visualizzata non cambia, il "numero di sottopagina" indica che il contenuto della pagina è stato aggiornato, ma non sono presenti sottopagine.



Se si conosce la sottopagina da visualizzare, premere il tasto **MENU** (per visualizzare le funzioni speciali) e il pulsante **Blu**. Al posto del numero della pagina appare T\*\*\*\*.

Inserire il numero della sottopagina fino a scomparsa del T\*\*\*\*. Ad esempio, per selezionare la pagina 6, premere 0, 0, 0 e 6.

Premere il pulsante **Giallo** in maniera da poter visualizzare le immagini televisive in attesa che vengano individuate più sottopagine. Le sottopagine trovate verranno visualizzate nella parte superiore della schermata.

Se la pagina è disponibile, premere il pulsante **Giallo** per visualizzare la pagina. Indipendentemente dal numero delle pagine individuate, premendo il pulsante **Giallo** si visualizza la sottopagina richiesta.

Selezionare **TEXT** per ritornare al normale funzionamento TV.

### Indice

#### In modalità TOP/FASTTEXT

Premere il tasto **INDEX** per tornare alla pagina dell'indice principale.

A seconda del modo in cui vengono trasmesse le informazioni, per tornare alla pagina dell'indice principale potrebbe essere necessario premere più volte questo tasto.



### Immagine televisivo

Premere il tasto **MENU** due volte per visualizzare le funzioni speciali; premere quindi il tasto del cursore destro o sinistro per selezionare l'immagine Piccola On o Off (Accesa o Spenta).

La modalità dell'immagine e del testo permette di visualizzare uno accanto all'altra il programma attuale ed una pagina del televideo. Durante l'uso di questa funzione, il telecomando influisce sulla pagina di televideo; se si desidera effettuare cambiamenti al programma visualizzato, premere il pulsante **TEXT** per ricominciare a vedere solamente il programma e quindi effettuare i cambiamenti prescelti.



## Immagine fissa

Premere il pulsante **HOLD** per immobilizzare l'immagine.  
Premere di nuovo sullo stesso tasto per riportarla alla normale visione del programma corrente.



# Collegamenti audio / video

È possibile collegare a questo televisore un gran numero di apparecchiature. Le pagine seguenti illustrano in dettaglio come collegare un apparecchio esterno al pannello anteriore e posteriore del televisore. Una volta collegato l'apparecchio, utilizzare le seguenti procedure per visualizzare le immagini:

Premere il tasto **TV/AV**.

Mentre sono visualizzati i tasti del selettore sullo schermo, selezionare la pagina premendo il pulsante **Rosso** o **Blu** e poi premere i pulsanti colorati per selezionare la sorgente AV che si desidera visualizzare.

Pulsante **Rosso** : Terminale AV1 Scart / Pagina precedente

Pulsante **Verde** : Terminale AV2 Video, S-Video Scart / Terminale AV4 Video, S-Video Scart

Pulsante **Giallo** : Terminali AV3 Audio, Video ed S-Video / Terminali del componente

Pulsante **Blu** : Pagina successiva / -

I tasti di selezione a schermo spariscono in pochi secondi. Se si desidera selezionare un input quando i pulsanti non sono visualizzati premere il tasto **TV/AV** ancora una volta e i tasti verranno visualizzati nuovamente.

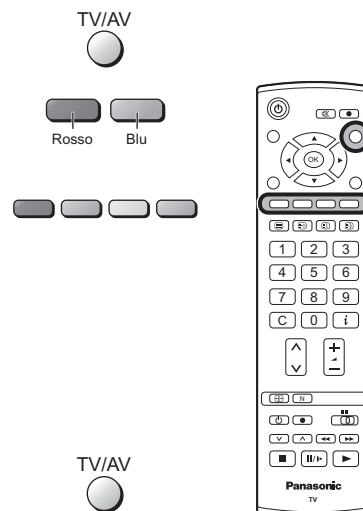

## Note:

- È anche possibile selezionare una sorgente AV utilizzando il tasto **TV/AV** sul pannello anteriore del televisore. Premere ripetutamente il tasto **TV/AV** fino a raggiungere la fonte AV che si desidera visualizzare.
- Quando si è posizionati in **modo AV** sono disponibili solo un numero limitato di opzioni dei Menu **audio** e **funzioni** (ad esempio nel Menu funzioni non è disponibile l'opzione di **Menu sintonia**).

## Come effettuare il collegamento ai terminali per cuffie / AV3

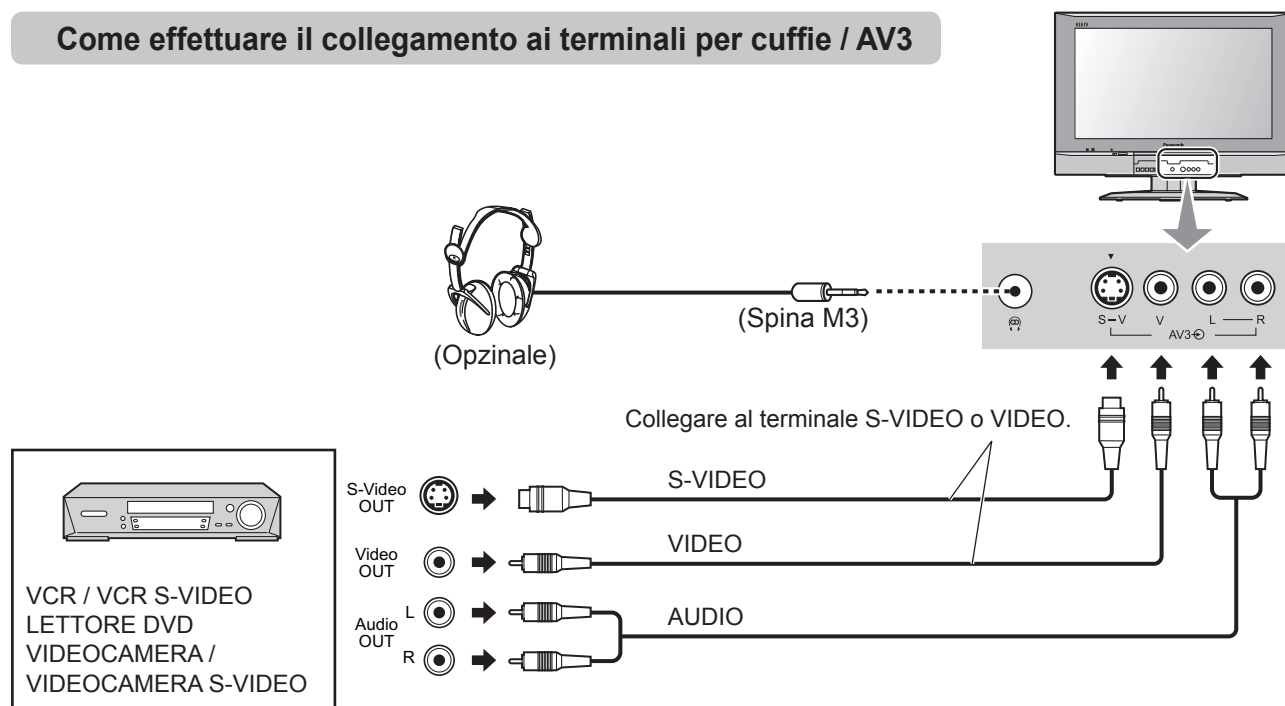

## Note:

- È possibile regolare il volume delle cuffie selezionando la voce "Volume cuffia" nel Menu audio.
- Gli apparecchi e i cavi aggiuntivi mostrati non vengono forniti in dotazione con questo televisore.



# Collegamenti audio / video

Per unire i cavi con una fascetta

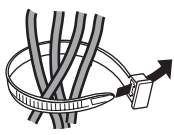

Per fissare:

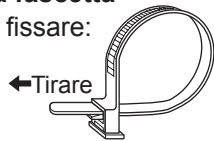

Per allentare:



**Nota:** Per evitare disturbi, non unire insieme il cavo RF ed i cavi di alimentazione.

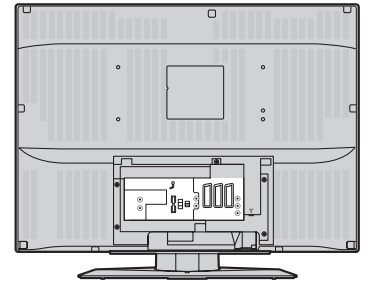

## Come effettuare il collegamento ai terminali di uscita Audio

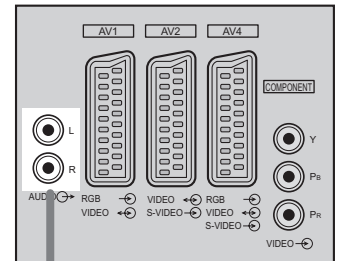

## Come effettuare il collegamento ai terminali scart AV1 / 2 / 4

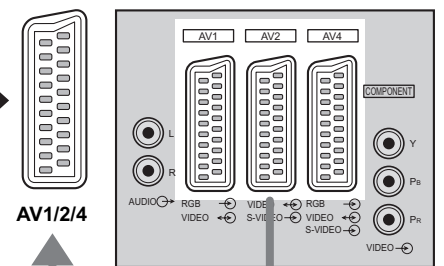
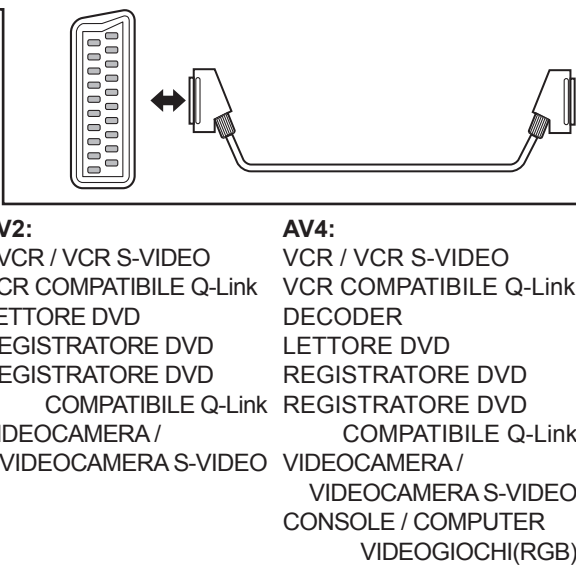
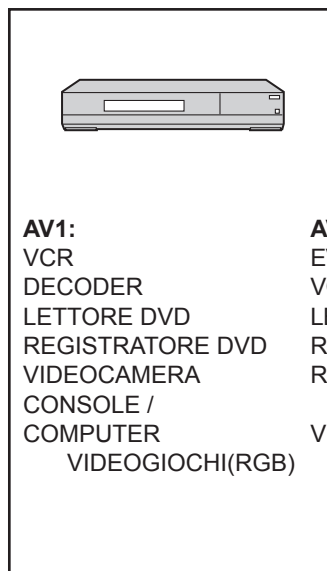

## Come effettuare il collegamento ai terminali di ingresso Component



Con questo morsetto possono essere utilizzati formati di interlacciamento normali e i formati progressivi.

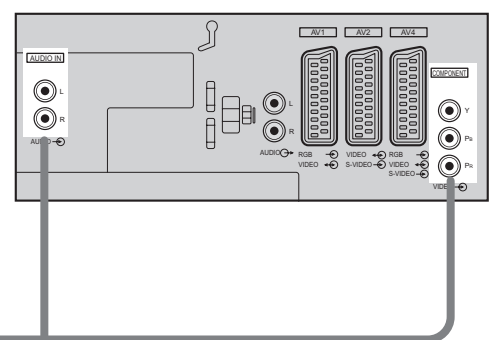
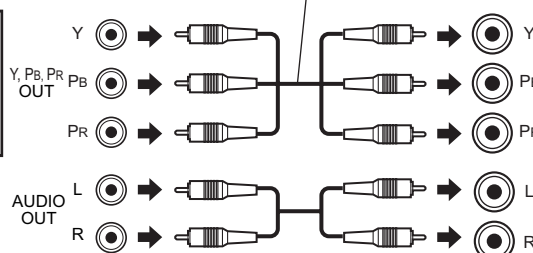













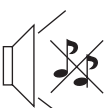

**Note:**

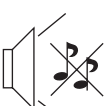
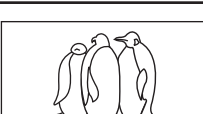
- Gli apparecchi ed i cavi accessori illustrati non sono forniti con questo televisore.
- Non collegare un computer con uscita TTP (5V) a questo apparecchio TV.
- Per informazioni sui collegamenti della presa Scart, vedere pagina 27.

# Guida alla soluzione dei problemi

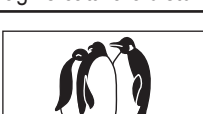
Se viene riscontrato un problema con l'apparecchio TV, fare riferimento alla tabella riprodotta di seguito per riconoscere i sintomi ed eseguire le azioni correttive suggerite. Se il problema non viene risolto, contattare il distributore Panasonic locale, citando i dati sul modello e il numero di serie riprodotti sul retro dell'apparecchio TV.

Sintomo		Verifica
Video	Audio	
 Effetto neve	 Suono disturbato	Verificare la collocazione, l'orientamento o il collegamento dell'antenna
 Immagine doppia	 Suono normale	Verificare la collocazione, l'orientamento o il collegamento dell'antenna
 Interferenze	 Suono disturbato	Verificare la vicinanza di elettrodomestici, automobili / motocicli, luci fluorescenti. Attivare P-NR nel Menu Immagine per ridurre il disturbo.
 Immagine normale	 Suono assente	Verificare il livello del volume. L'interruttore di silenziamento potrebbe essere acceso.
 Nessuna immagine	 Suono assente	Verificare che il televisore sia in modalità AV. Verificare che il televisore sia collegato alla presa CA. Verificare che il televisore sia acceso. Verificare che le regolazioni immagine / audio non siano impostate ai livelli minimi. Verificare che il televisore non sia in modo Standby.
 Nessun colore	 Immagine normale	Verificare che i livelli del colore non siano impostati sui valori minimi.
 Immagine cattiva o disturbata	 Suono assente o debole	Risintonizzare i canali.
 Immagine normale	 Suono distorto o debole	La ricezione del suono si è deteriorata. Impostare MPX (menu audio) su Mono fino a miglioramento della ricezione.
Sullo schermo potrebbero apparire macchie rosse, macchie blu e macchie verdi.	 Immagine normale	Si tratta di una caratteristica dei pannelli a cristalli liquidi e non di un problema. Il pannello a cristalli liquidi è costruito con tecnologia ad altissima precisione che consente di ottenere dettagli di precisione delle immagini. A volte, sullo schermo possono apparire alcuni pixel non attivi in un punto fisso di blu, verde o rosso. Questo non influisce sulle prestazioni dello schermo a cristalli liquidi.

# Manutenzione

## Per pulire questa unità utilizzare un panno morbido, asciutto.

Se le superfici sono estremamente sporche, utilizzare un panno morbido imbevuto di soluzione di acqua e sapone o di soluzione di un detergente delicato.

- Per rimuovere lo sporco più resistente dallo schermo a cristalli liquidi, utilizzare un preparato per la pulizia degli occhiali.
- Per pulire quest'unità, non utilizzare mai alcol, diluente per vernice o benzina.
- Prima di utilizzare panni trattati chimicamente, leggere con attenzione le istruzioni che accompagnano il panno.
- Non pulire lo schermo a cristalli liquidi con acqua.

## Detergente neutro



## Pulire il contenitore con un panno morbido.

Se l'armadietto è molto sporco, strofinare con un panno morbido ben strizzato immerso in detersivo neutro diluito con acqua.

## ATTENZIONE:

Se acqua o sostanze simili penetrano all'interno del monitor tramite la superficie del pannello a cristalli liquidi, ne possono derivare malfunzionamenti.

# Informazioni sulla presa Scart e S-video

## Presa Scart AV1 (RGB, VIDEO)

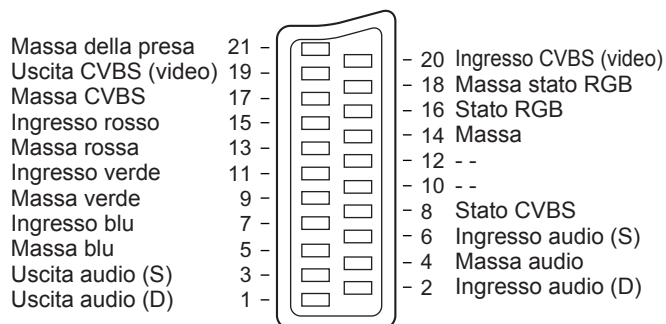

Gli ingressi adatti per AV1 includono l'RGB (Rosso / Verde / Blu)

## Presa Scart AV2 (VIDEO, S-Video, Q-Link)

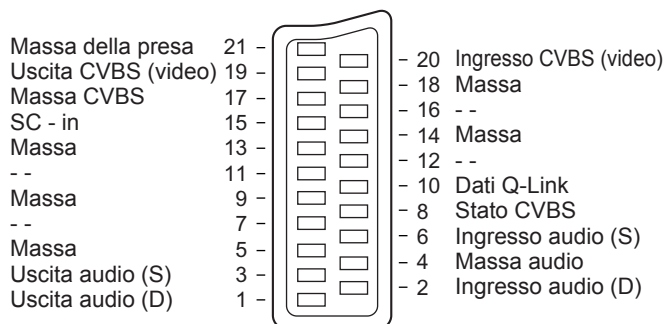

AV2: I pin 15 e 20 sono dipendenti dalla commutazione S-VHS / VIDEO di AV2.

## Presa a 4 pin S-Video AV3

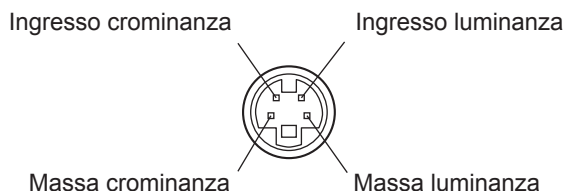

## Presa Scart AV4 (RGB, VIDEO, S-Video, Q-Link)

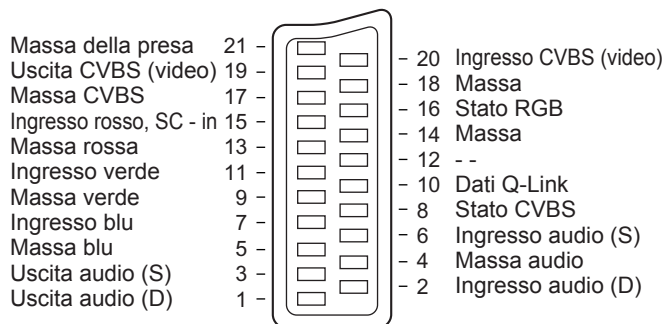

AV4: I pin 15 e 20 sono dipendenti dalla commutazione S-VHS / VIDEO di AV4.

