



MIO★STAR



**SEW CREATIVE
600**

Nähmaschine
Machine à coudre
Macchina da cucire







Machine à coudre SEW CREATIVE 600

1

Félicitations!

En achetant cette machine à coudre vous venez d'acquérir un appareil de qualité, fabriqué avec soin. Bien entretenue, cette machine vous rendra de grands services pendant de nombreuses années.

Veuillez lire attentivement ce mode d'emploi avant la première utilisation et bien respecter les consignes de sécurité.

Les personnes n'ayant pas lu ce mode d'emploi, ne doivent pas utiliser cette machine à coudre.

Sommaire

	page		page
Consignes de sécurité	2	Fonctions de base	20
A propos de ce mode d'emploi	3	– Aperçu des principales fonctions	20
Déballage	3	– Touche marche/arrêt couture	20
		– Coudre en arrière	20
Aperçu		– Point d'arrêt autom / arrêt automatique	21
– de la machine et des commandes	4	– Position haute/basse de l'aiguille	21
– accessoires	5	– Régulateur de vitesse	22
		– Affichage LCD	22
Bref mode d'emploi	6	– Mode de point	22
		– Largeur du point	23
Fonctionnement	8	– Longueur du point	23
– Avant la première utilisation	8	– Sélection du point	24
– Utilisation	8	– Mémoire	25
– Plateau amovible / boîte accessoires	8	– Fonctions spéciales	28
– Insérer l'aiguille	9		
– Aiguilles défectueuses	9	Couture	20
– Brancher la machine au courant électrique	10	– Vue d'ensemble des points	28
– Interrupteur et pédale	11	– Les différents points	29
– Régulateur de vitesse	11	– Comment coudre	30
– Mettre/enlever le pied-de-biche	12		
– Monter le support-pied	12	Nettoyage	67
– Remplissage de la canette	13		
– Mise en place de la canette	15	Rangement	68
– Enfilage du fil supérieur	16		
– Enfilage automatique du fil	18	Problèmes de fonctionnement	69
– Contrôle du fil et points d'essai	19	Tableau du fil/ des aiguilles	74
		Vue d'ensemble des points/paramètres	75
		Élimination	83
		Données techniques	83
		Index	84

Français





2 Consignes de sécurité



Avant de brancher la machine, veuillez lire attentivement ce mode d'emploi, il contient des conseils d'utilisation et des consignes de sécurité importantes.

- Lire attentivement ce mode d'emploi
- Ne jamais plonger la machine dans l'eau ou autres substances liquides (risque de décharge électrique)
- Veillez à ce que les enfants ne puissent pas jouer avec la machine
- Les parties mobiles telles que l'aiguille, le levier releveur de fil, etc. sont dangereuses: risques de blessures aux doigts! C'est pourquoi il faut toujours surveiller attentivement la zone de couture lorsqu'on se sert de la machine. Pour toute manipulation, par exemple changement du fil, la machine à coudre doit être impérativement éteinte.
- Ne brancher la machine qu'au courant alternatif 100-240 V
- Nous conseillons d'utiliser un interrupteur de protection (FI). En cas de doutes, veuillez consulter un spécialiste
- Débrancher impérativement la machine:
 - avant de changer le fil, la bobine ou le pied.
 - avant de déplacer la machine
 - avant chaque entretien ou nettoyage
 - après chaque utilisation
- Le cordon d'alimentation ne doit pas passer sur des angles ou des arêtes vives, ni être coincé (risque de décharge électrique)
- Pour éviter tout risque, adressez-vous toujours à MIGROS-Service pour faire remplacer le cordon lorsque celui-ci est détérioré
- Ne pas utiliser la machine à coudre si:
 - celle-ci a des problèmes
 - le cordon est endommagé
 - la machine est tombée ou si elle présente d'autres dommages.

Dans ce cas, veuillez vous adresser à MIGROS-Service pour la faire contrôler et la faire réparer

- Pour choisir l'emplacement de votre machine à coudre, respectez les consignes suivantes:
 - placer la machine à coudre sur une surface sèche, stable et plane
 - ne pas la placer sur une surface chaude ou près d'une flamme. Maintenir une distance minimum de 50 cm
 - n'utiliser l'appareil qu'en lieu sec
 - ne pas laisser pendre le cordon: risque de trébucher!
- Ne jamais déplacer l'appareil pendant l'utilisation (risques de blessures)
- Dans des conditions de travail normales, le volume sonore est de 75dB (A)
- L'appareil n'est destiné qu'à un usage domestique
- Ne pas mettre d'objet dans la machine ni dans les les ouvertures.
- L'emploi d'accessoires non recommandés par le fabricant peut endommager la machine ou ses éléments.
- Les personnes, enfants compris, qui en raison de leurs capacités psychiques, sensorielles ou mentales, ou en raison de leur inexpérience ou manque de connaissances ne sont pas aptes à utiliser cet appareil en toute sécurité, ne sont pas autorisées à le faire ou uniquement sous surveillance





A propos de ce mode d'emploi

3

Ce mode d'emploi ne peut mentionner tous les usages possibles de cette machine à coudre. Pour tout complément d'information ou problèmes insuffisamment ou non traités dans ce mode d'emploi, veuillez vous adresser au **service de consultation téléphonique au 052 /742 08 09** ou par fax au 052/742 08 06 (du lundi au vendredi de 8h à 12h – de 13h30 à 17h) .

Conservez soigneusement ce mode d'emploi et remettez-le à tout utilisateur éventuel.

Français

Déballage

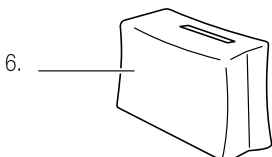
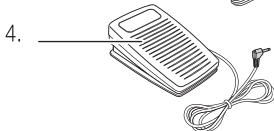
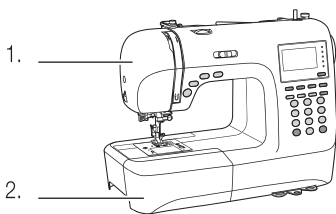
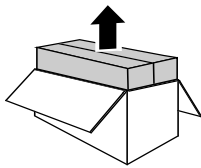

– Sortir la machine à coudre de son emballage

– **Après l'avoir déballée, contrôlez la présence des éléments suivants:**

1. Machine à coudre
2. Accessoires (dans le plateau amovible)
3. Cordon d'alimentation
4. Pédale
5. Très grand plateau coulissant
6. Housse anti-poussière

– **Contrôler que la tension du réseau** (100-240 V) corresponde à celle qui est mentionnée sur la plaquette signalétique de l'appareil.

– **Détruire tous les sacs plastique**, qui peuvent se révéler un jeu dangereux pour les enfants!

Conseil:

– conservez l'emballage pour ranger la machine à coudre lorsque vous ne l'utilisez pas pendant longtemps ou pour des transports éventuels (par ex. déménagement, réparation, etc.)





4 Aperçu de la machine et des éléments de commande

Français

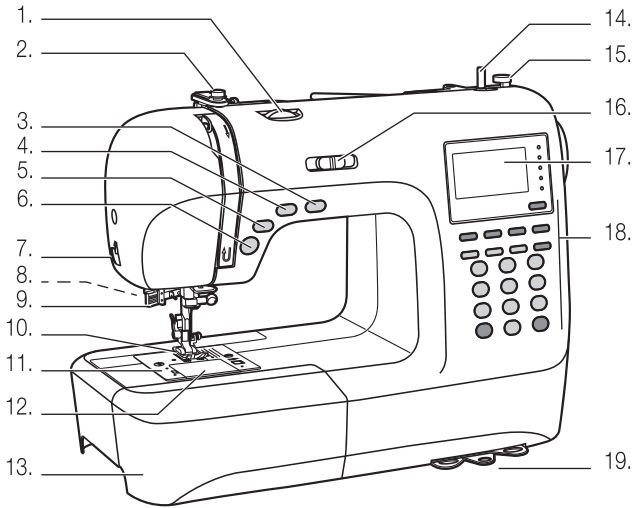

Avant:

1. tension du fil supérieur (reglage de base «4»)
2. guide-fil pour fil de la bobine
3. position aiguille haute/basse
4. point d'arrêt automatique
5. couture arrière
6. démarrage/arrêt couture
7. coupe-fil
8. levier boutonnière «PUSH» (derrière 9.)
9. enfilage automatique du fil
10. pied-de-biche
11. plaque aiguille
12. hublot canette
13. plateau coulissant (petit) avec boîte accessoires
14. support canette
15. arrêtoir canette
16. régulateur de vitesse
17. affichage LCD
18. tonde de commande
19. aperçu du point (3x estraible)
20. pédale

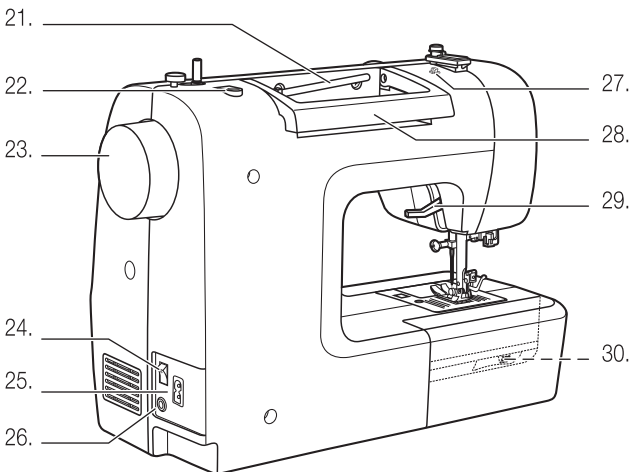
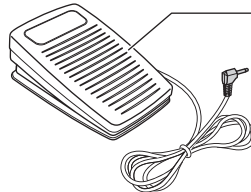

Arrière:

21. support bobine
22. orifice pour 2ème support bobine
23. volant
24. interrupteur (I = allumé)
25. prise pour cordon d'alimentation
26. prise pour cordon pédale
27. guide-fil supérieur
28. poignée de transport (rabbatable)
29. levier pied-de-biche à 2 crans
30. cache transporteur (visible si plateau coulissant retiré 13.)





Aperçu des accessoires

5

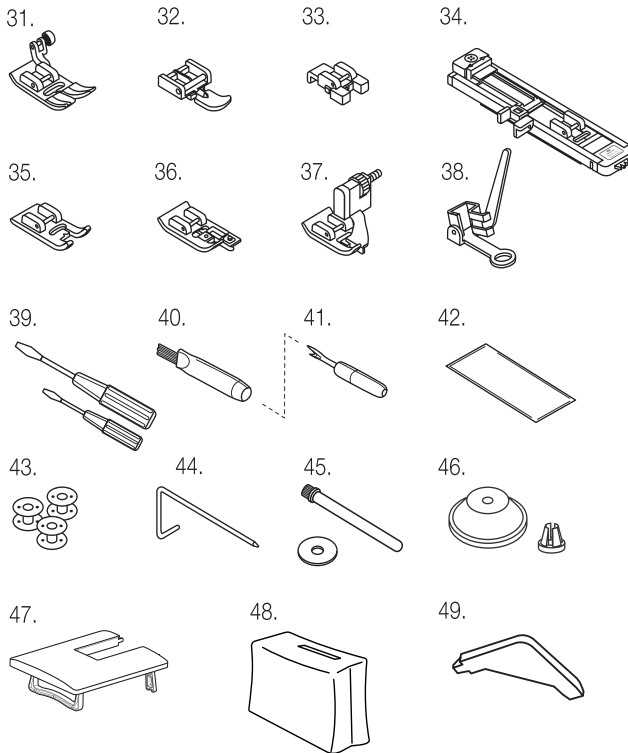

Accessoires

(inclus à l'achat):

- 31. pied universel «T»
- 32. pied fermeture éclair «I»
- 33. pied boutons «H»
- 34. pied boutonnière «D»
- 35. pied broderie «A»
- 36. pied overlock «E»
- 37. pied ourlet invisible «F»
- 38. pied reprise
- 39. tournevis
- 40. pinceau
- 41. découd-vite
- 42. aiguilles (3)
- 43. canettes (3)
- 44. guide piqûre
- 45. support bobine (amovible) avec feutre
- 46. anneau de fixation
- 47. grand plateau coulissant
- 48. housse de protection
- 49. tournevis en L

Français

Accessoires

(non fournis avec la machine):

On peut commander ces accessoires auprès du service après-vente MIGROS

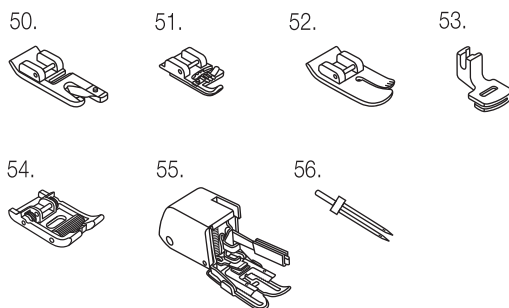

- 50. pied ourlet «K»
- 51. pied pour cordonnet «M»
- 52. pied quilting «P»
- 53. pied à fronces
- 54. pied à rouleaux
- 55. pied double transport
- 56. aiguille double





6 Bref mode d'emploi

Ce bref mode d'emploi ne contient que les étapes essentielles du fonctionnement de cette machine. Pour des raisons de sécurité, nous vous recommandons de lire le mode d'emploi détaillé (voir page 8) où toutes les fonctions importantes sont décrites en détail. Veuillez prêter attention aux consignes de sécurité des pages 2 et 8.

1. Déballage / Mise en place

- Placer la machine à coudre sur une surface stable
- Éteindre l'interrupteur (24) mettre sur position «O» et débrancher la machine

2. Brancher la machine et la pédale

- Éteindre l'interrupteur
- Insérer la fiche du cordon de la pédale dans la prise (26)
- Insérer la petite fiche du cordon d'alimentation dans la prise (25)
- Brancher la machine à coudre à une prise de courant électrique (110-240 V)

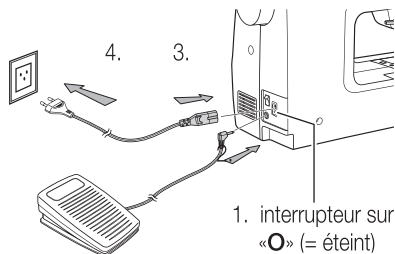

3. Mise en marche et utilisation

Préparation de la machine à coudre

- S'assurer que la machine est éteinte (interrupteur 24 sur position «O»)

Changement du pied-de-biche

- Les accessoires fournis avec la machine à coudre se trouvent dans le plateau amovible (13)
- Avant de changer le pied-de-biche, il faut toujours mettre l'aiguille en position haute (3)
- Avant de changer le pied-de-biche, éteindre la machine à coudre (interrupteur 24 sur position «O»)

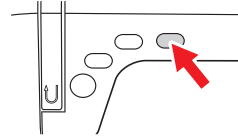

- Soulever le levier (29.) du pied-de-biche
- Pousser le levier vers l'avant et enlever le pied

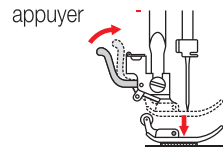

- Mettre le pied désiré, directement sous l'encoche de la tige du pied avec l'axe dirigé vers le haut
- Abaisser le levier du pied (29.) jusqu'à ce que l'on entende le déclic du pied qui s'enclenche

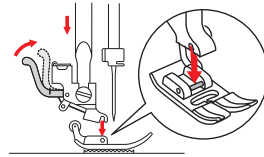

Changer l'aiguille

- Choisir le type et la grosseur d'aiguille adaptée au travail (voir tableau page 74)
- Tourner lentement le volant (23), pour relever l'aiguille au maximum
- Dévisser la vis de fixation de l'aiguille
- Enlever l'aiguille
- Enfiler la nouvelle aiguille, **partie plate vers l'arrière** et l'enfiler jusqu'à la butée
- Resserrer la vis de fixation de l'aiguille

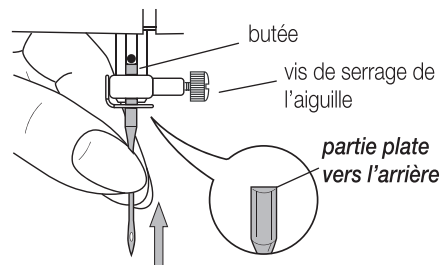



Bref mode d'emploi

Enfiler le fil inférieur et insérer la canette

- voir pages 13 et 15

Enfiler le fil supérieur

- voir page 16





Contrôler l'enfilage et faire quelques points d'essai

- **Important:** avec les machines à coudre modernes, le fil inférieur sort automatiquement au démarrage de la couture, l'utilisateur **NE** doit donc **PLUS** s'en occuper
- Voir page 19

4. Coudre

Pendant la couture, il faut être très attentif. La machine transporte le **tissu** automatiquement, il **ne faut donc ni tirer, ni pousser le tissu (cela risque de casser l'aiguille)**.

Choix du point

- Enlever l'aperçu des points (19) et sélectionner le point
- Sélectionner le groupe de points avec la touche MODE (, , , A ou )
- Régler le point souhaité à l'aide des touches 1-0

Longueur du point

Modifier la longueur du point avec les touches de longueur de point .

Largeur du point

Modifier la largeur du point avec les touches de largeur  du point.

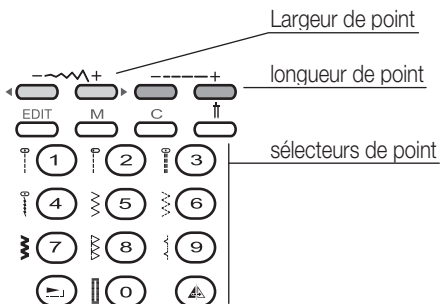

Couture

- Éteindre la machine, interrupteur (24) sur position «O»
- Placer le pied et l'aiguille qui conviennent (voir page 9 et 12)
- Allumer la machine
- Placer le tissu sous le pied (10)
- Abaisser le pied à l'aide du levier (29)
- Au début de la couture maintenir les deux fils vers l'arrière. Après quelques points les relâcher
- Déplacer le régulateur de vitesse (16) vers la droite
- Régler la vitesse pendant la couture à l'aide de la pédale (20) (pression plus forte = plus vite)
- A la fin du travail arrêter la machine
- Relever le levier du pied
- Enlever le tissu et couper le fil avec le coupe-fil (7)
- Suivre les instructions détaillées page (20)

5. Réglage de la tension du fil

- La tension du fil doit être réglée correctement. Suivre les instructions page 35.

6. Une fois la couture terminée

- Éteindre la machine, interrupteur (24) sur position «O»
- Débrancher la machine à coudre de la prise de courant
- Débrancher le cordon d'alimentation de la machine

7. Rangement

- Débrancher la machine à coudre lorsqu'elle ne sert pas. La recouvrir de sa housse anti-poussière





8 Fonctionnement



Avant la 1ère utilisation

Faites très attention car une manipulation inadéquate du courant électrique peut être fatale. Veuillez lire attentivement les consignes de sécurité de la page 2 et respecter les mesures de sécurité suivantes:

- Veillez à ce que les enfants ne puissent pas jouer avec la machine à coudre
- Lorsque l'aiguille est en mouvement: danger. Ne pas toucher!
- Toute manipulation autour de l'aiguille, du pied et de la plaque aiguille, ne doit être effectuée qu'une fois la machine éteinte (interrupteur (24.) sur position «O»)
- Extraire et réinsérer la canette seulement lorsque la machine est éteinte (interrupteur (24.) sur position «O»)
- N'utiliser la machine à coudre qu'en lieu sec

Français

Utilisation

Cette machine à coudre permet d'exécuter très facilement des travaux de couture créatifs.

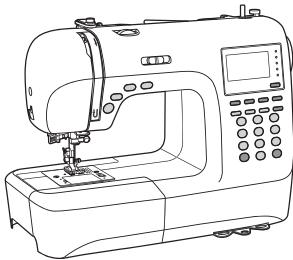

La machine à coudre n'est destinée qu'à un usage privé.

Le plateau amovible / boîte accessoires

- Pousser le plateau amovible horizontalement dans le sens de la flèche jusqu'à ce qu'il s'enclenche. On peut ranger les accessoires à l'intérieur du plateau amovible

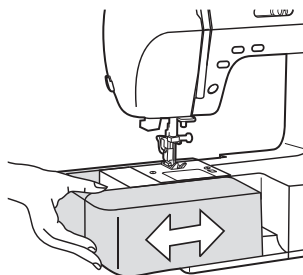

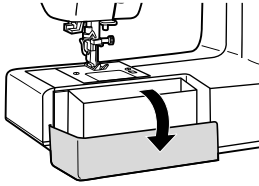

– Pour l'ouvrir, faire basculer le couvercle dans le sens de la flèche

Mise en place de l'aiguille

– Avant de mettre ou d'enlever l'aiguille, éteindre la machine à coudre (interrupteur sur position «O»).

Enfiler l'aiguille comme représenté sur le dessin.

- Dévisser la vis de serrage de l'aiguille
- Tourner la partie **plate** de l'aiguille **vers l'arrière** et l'enfiler jusqu'à la butée
- Bien resserrer la vis

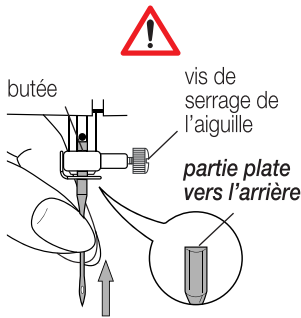

Recommandation:

– si l'aiguille n'est pas enfilée correctement elle peut se casser ou rompre le fil

Aiguilles défectueuses

L'aiguille doit être parfaite, sinon cela posera des problèmes au niveau de la couture et l'aiguille pourra se casser.

Défauts types:

- **A**: aiguille émoussée
- **B**: aiguille tordue
- **C**: pointe de l'aiguille abîmée

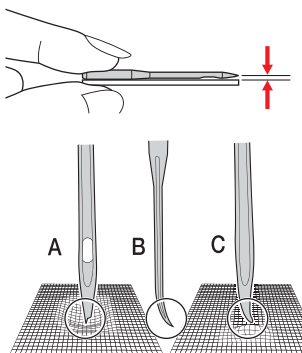



10 Préparation

Brancher la machine à coudre au courant électrique

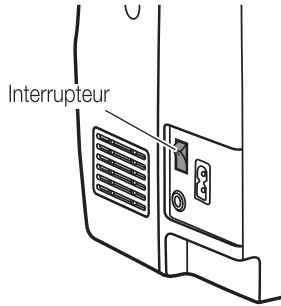

- Placer l'interrupteur sur position «O» (= éteint)

Français

- Placer la pédale sur le sol
- Insérer la fiche du cordon de la pédale dans la prise
- Brancher la petite fiche du cordon à la machine (bien l'enfoncer)
- Brancher la machine à coudre à la prise de courant électrique (100-240 V)

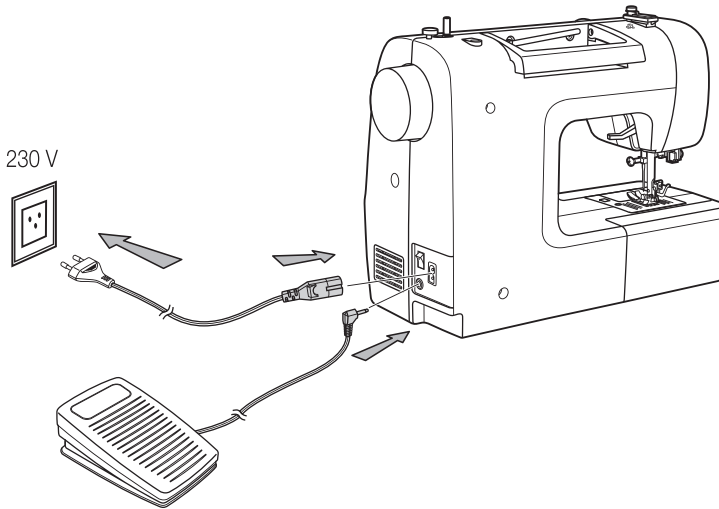

Recommandations:

- toujours éteindre la machine pour remplacer l'aiguille, le pied ou la canette (interrupteur sur «O»)
- toujours débrancher la machine quand on ne s'en sert pas (retirer la fiche de la prise)



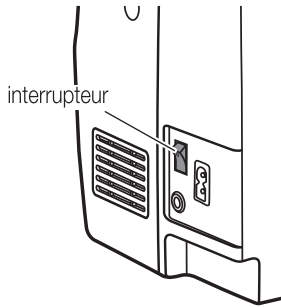

Interrupteur de courant et d'allumage de l'éclairage

Cet interrupteur permet d'allumer et d'éteindre la machine à coudre et l'éclairage :

- «O»: machine et éclairage **éteints**
- «I»: machine et éclairage **allumés**

Recommandation:

- avant toute manipulation (par ex. changer l'aiguille), il est impératif d'éteindre la machine (= placer l'interrupteur sur la position «O»)

Pédale

- La pédale permet de régler la vitesse de la couture. Le réglage est continu et progressif. Plus la pression sur la pédale est forte, plus la machine va vite.

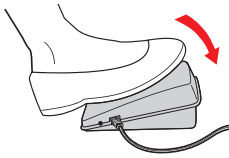

Recommandation:

- il est également possible de démarrer l'opération de couture en appuyant sur la touche (6) marche/arrêt. Appuyer une nouvelle fois sur cette touche arrête la machine
- on ne doit utiliser que la pédale d'origine

Réglage progressif de la vitesse

Avec le régulateur de vitesse on peut régler la vitesse progressivement (voir aussi page 22):

- si on pousse le régulateur vers la gauche, lorsqu'on appuie sur la pédale, la machine coud très lentement (le moins vite). Cette vitesse facilite le travail des débutants
- Si on le pousse à droite, la machine coud à la vitesse maximale
- il est aussi possible de coudre sans la pédale en se servant uniquement du régulateur de vitesse et de la touche marche/arrêt (6)

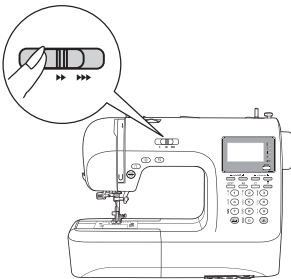



12 Fonctionnement

Insérer le pied-de-biche

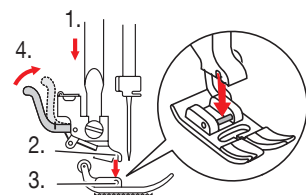

Les pieds se fixent par un encastrement à déclic et se changent très facilement.

- Abaisser la tige (1.) du support-pied à l'aide du levier (voir p. 23) jusqu'à ce que l'encoche (2.) de ce dernier appuie sur la barrette du pied (3.)
- Tirer le levier (4.) légèrement vers l'avant et abaisser complètement la tige du support-pied. Le pied-de-biche s'enclenche.

Français

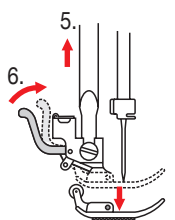

Retirer le pied-de-biche

- Relever le pied-de-biche (5.)
- Tirer le levier (6.) légèrement vers l'avant pour dégager et enlever le pied-de-biche

Monter le support-pied

Pour certains pieds spéciaux, le support-pied doit être enlevé.

- Lever la tige (7.) du support-pied à l'aide du levier
- Monter le support-pied (8.) et le fixer en serrant la vis (9.)

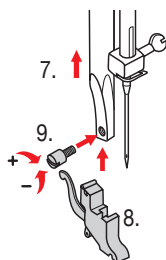

Remarque:

- avant d'effectuer les opérations, toujours placer l'interrupteur sur la position «O» (éteint)!





Remplissage de la canette

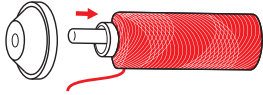

- Enfiler la bobine pleine sur le support bobine puis la fixer avec l'anneau de fixation
- Insérer le fil suivant l'illustration (suivre les tirets)

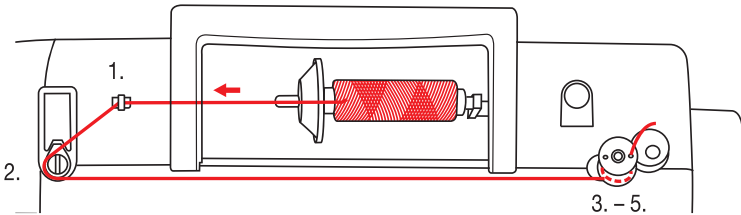

Français

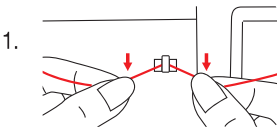

- Accrocher le fil au guide-fil (1.)

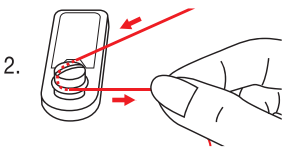

- Passer le fil dans le sens contraire des aiguilles d'une montre autour du guide-fil rond en métal et le conduire vers la droite (2.)

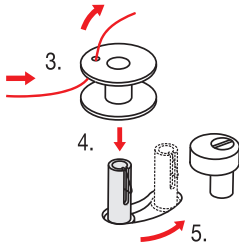

- Faire ressortir le fil par le trou de la canette (3.)
- Placer la canette vide sur le support canette (4.). Puis repousser la canette vers la droite vers l'arrêtet canette (5.)

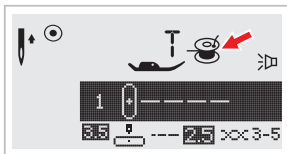

- Dès que le support canette est poussé à droite en position de remplissage, le symbole  apparaît sur l'affichage
- Le symbole disparaît dès que le support canette est repoussé à gauche en position de couture

... suite





14 Fonctionnement

Français

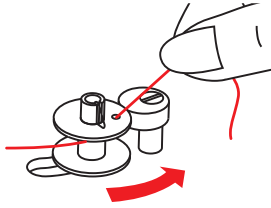

- Maintenir l'extrémité du fil

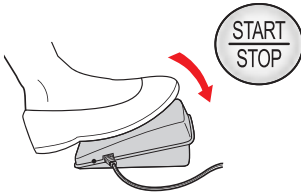

- Démarrer la machine en actionnant la touche marche/arrêt (6.) ou avec la pédale
- Après quelques tours arrêter la machine

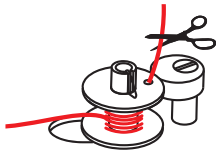

- Relâcher le fil et le couper
- Poursuivre le remplissage de la canette
- Le remplissage de la canette s'arrête automatiquement lorsque la canette est pleine

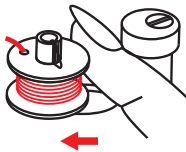

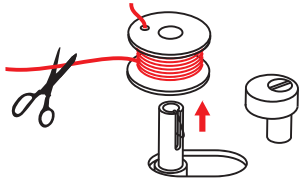

- Arrêter la machine, repousser la canette vers la gauche (le symbole  disparaît de l'affichage)



- Retirer la canette de son support et couper le fil



Recommandations:

- Quand le support canette se trouve en position de remplissage (= à droite), la fonction couture de la machine s'arrête automatiquement (le symbole  apparaît de l'affichage).
- En même temps, le fonctionnement des touches est interrompu (= si on appuie sur une touche on entend un double bip sonore comme signal d'erreur)
- Pour recommencer à coudre, repousser le support canette (= à gauche) le symbole  disparaît de l'affichage



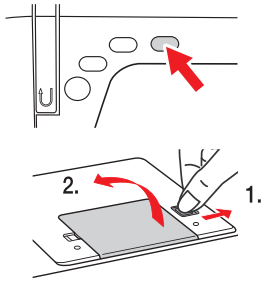

Mise en place de la canette (fil inférieur)

- Placer l'aiguille en position haute en appuyant sur la touche «Aiguille en position haute/basse» (3.)
- avant de mettre ou d'enlever la canette éteindre la machine à coudre (interrupteur position «O»)
- Actionner le levier de déblocage (1.) et enlever le couvercle transparent du boîtier de la canette (2.)

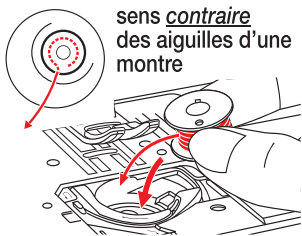

- Insérer la canette pleine, en vérifiant qu'elle tourne dans le sens **contraire** des aiguilles d'une montre (voir signe à côté du boîtier à canette)

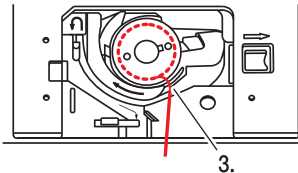

- Tirer le fil à travers la fente (3.)

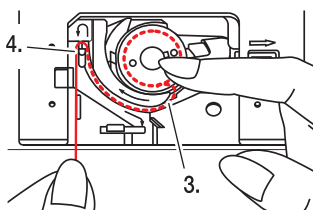

- Maintenir légèrement la canette d'une main et avec l'autre main, guider le fil en suivant les flèches blanches de (3.) vers (4.)

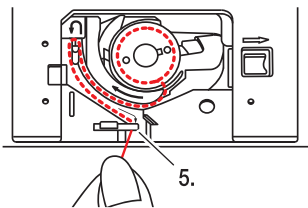

- Puis tirer le fil vers soi et ensuite le couper à l'aide du coupe-fil (7.)

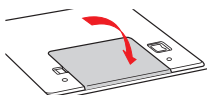

- Puis remettre le couvercle transparent (de par la gauche et l'abaisser jusqu'à ce qu'il s'enclenche)



Enfilage du fil supérieur



- L'enfilage du fil supérieur est très simple, **mais cela doit être absolument fait correctement**, sinon cela pourrait poser des problèmes lors de la couture
- Pour faciliter l'enfilage des flèches-repères sont imprimées sur la machine (avec des lignes continues)

Français

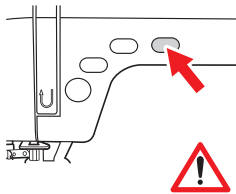
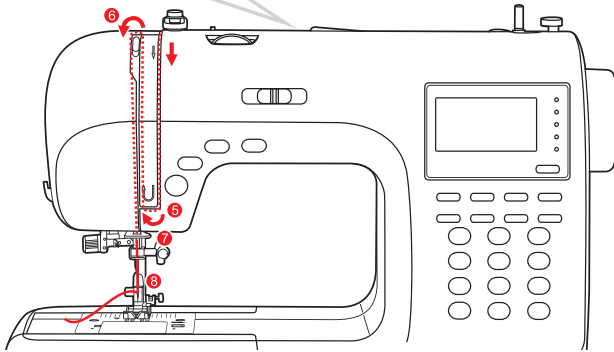
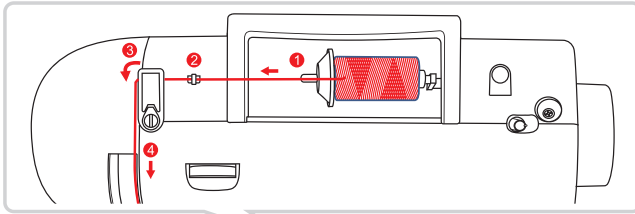

- Allumer la machine à l'aide de l'interrupteur (24.)
- **Ne pas tourner le volant**, car, en cas contraire, la position d'enfilage idéale est perdue
- Si le volant a été déréglé, mettre d'abord l'aiguille en position haute en appuyant sur la touche de position de l'aiguille (3) avant l'enfilage du fil supérieur

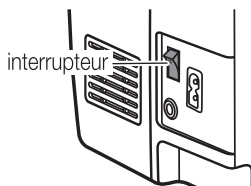

- Pour des raisons de sécurité, éteindre la machine (= interrupteur (24.) sur position «O») avant de poursuivre l'enfilage



Fonctionnement

17

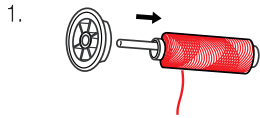

Pour enfiler le fil supérieur, suivre les flèches (et les lignes en continu).

– Mettre la bobine et la retenir avec la rondelle de fixation

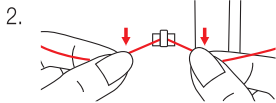

– En suivant les flèches, passer le fil dans crochet plat



– Conduire le fil vers la gauche et le passer dans le guide-fil, puis le tirer vers soi

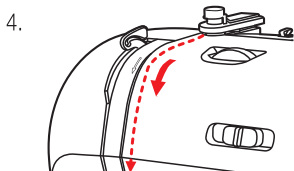

– Passer le fil dans la fente et le faire descendre

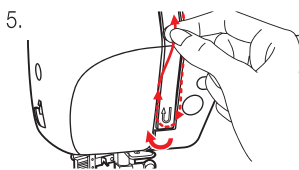

– Le conduire vers la gauche sous le guide-fil et le faire remonter

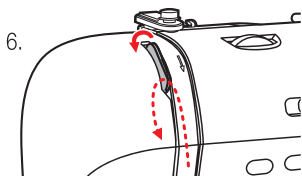

– Puis conduire le fil vers la gauche et le passer dans le guide-fil métallique, puis le faire redescendre

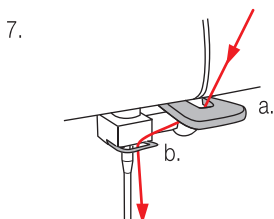

– Passer d'abord le fil dans le gros guide-fil métallique (a.)

– Puis vers l'arrière dans le petit guide-fil (b) qui est sur la tige support pied-de-biche

Français





18 Fonctionnement

Français

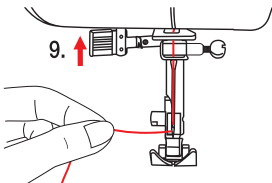
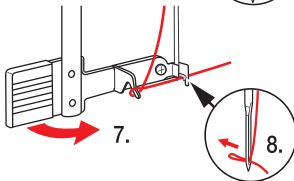
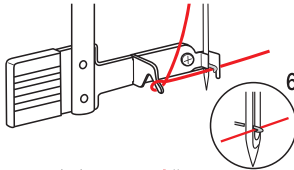
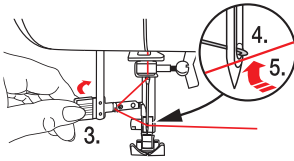
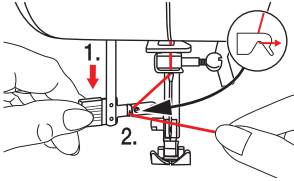
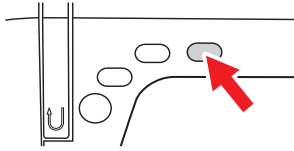

Enfilage automatique du fil

- Avant d'enfiler le fil supérieur, il faut allumer la machine et placer l'aiguille en position haute à l'aide la touche (voir flèche) (ne pas utiliser le volant). Abaisser le pied-de-biche.
- Pour des raisons de sécurité, éteindre la machine avant de poursuivre l'enfilage (interrupteur (24.) en position «O»)

- Abaisser le levier de l'enfileur (1.)
- Passer le fil dans le petit crochet (voir schéma ci-contre), puis le tirer vers la droite (2.)

- Pousser le levier de l'enfileur (3.) (le crochet de l'enfileur bascule vers l'avant à travers le trou de l'aiguille (4.)

- Faire revenir le fil devant l'aiguille (5.) puis le faire remonter de façon à ce qu'il s'accroche dans le crochet (6.)

- Maintenir la boucle du fil (8) et tirer **lentement** le levier de l'enfileur (7.) Ainsi, l'enfileur bascule vers l'arrière et fait passer le fil à travers le chas de l'aiguille (8.)

Important: ne pas trop tirer sur le fil car il ressortirait du trou de l'aiguille

- Puis relâcher **lentement** le levier de l'enfileur jusqu'à ce qu'il remonte (9.)
- Tirer délicatement sur le fil à travers le chas de l'aiguille et le couper avec le coupe-fil

Recommandations:

- l'enfileur **ne fonctionne pas**:
 - avec les **aiguilles tordues ou défectueuses** (voir page 9)
 - **si l'aiguille n'est pas en position haute**, parce que le crochet-griffe ne correspond pas avec le chas (voir schéma 6) . Placer l'aiguille en position haute en appuyant sur la touche de positionnement (3) et **jamais** à l'aide du volant
 - avec l'aiguille double (non fournie avec la machine)





Contrôle de l'enfilage et exécution de quelques points d'essai

- **Important:** avec ces machines modernes, le fil inférieur sort automatiquement dès le premier point de couture et l'utilisateur NE doit donc PLUS s'en occuper
- Prendre un reste de tissu et le placer sous le pied-de biche
- Sélectionner le point zig-zag «5»
- Exécuter quelques points
- Retirer le tissu de dessous le pied-de biche et couper le fil

- **Pour que la machine fonctionne bien, il est très important que le fil inférieur soit enfilé correctement. C'est pourquoi il faut effectuer le contrôle suivant:**

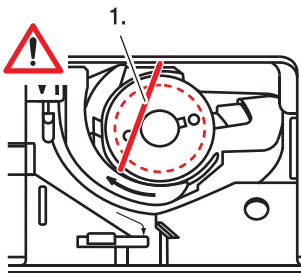

Contrôler l'enfilage du fil inférieur:

- Si le fil inférieur est enfilé correctement, il passe en travers de la canette comme indiqué sur le schéma (1.).

Très important: si le fil ne se trouve pas dans cette position cela pourrait provoquer des problèmes (tension du fil non correcte, etc.). Dans ce cas, il faut recommencer l'enfilage du fil inférieur (voir page 15).

- La machine est prête à l'emploi





20 Fonctions de base

Aperçu des fonctions principales

voici un aperçu des fonctions les plus importantes:

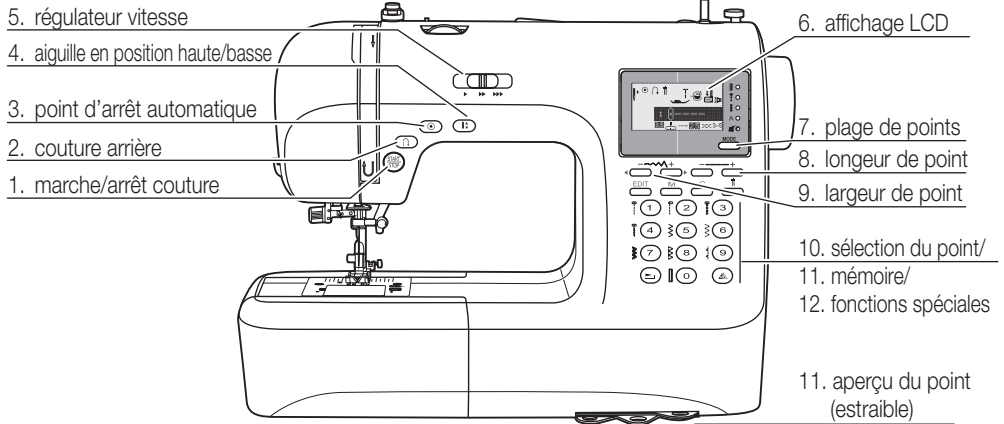

Français

1. Touche marche/arrêt couture



- Grâce à cette touche, il est possible de coudre sans la pédale
- Démarrer la couture en appuyant sur la touche marche/arrêt, en appuyant à nouveau sur la touche, on l'arrête et l'aiguille se met automatiquement en position haute

2. Couturière arrière

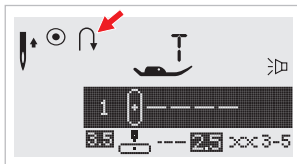

- En maintenant la touche enfoncée, la machine coud vers l'arrière (le symbole ↶ apparaît sur l'affichage LCD), lorsqu'on la relâche elle coud à nouveau vers l'avant
- Dans les tableaux d'aperçu (pages 75-80), on peut voir avec quels points il est possible d'utiliser la touche couture arrière



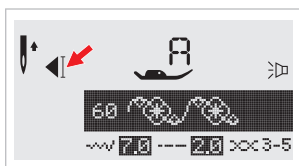
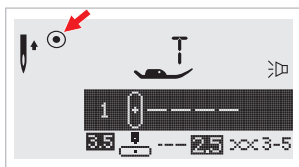

3. Point d'arrêt automatique / arrêt automatique

– La machine permet l'arrêt automatique d'une couture ou le renforcement à la fin d'un point

– **Points à sélection directe** *) «1-4» ou point «00» du **premier groupe de points** *) :

– Si on appuie sur la touche d'arrêt automatique d'une couture , la machine coud d'abord 3 points de renfort et s'arrête ensuite automatiquement

– Le symbole apparaît sur l'affichage LCD jusqu'à ce que la machine s'arrête

– **Points à sélection directe** *) «5-9», ou points «01-13, 28-99» du **premier groupe de points** *) ou points «00-99» du **deuxième groupe de points** *) :

– Si on appuie sur la touche d'arrêt automatique d'une couture , la machine coud 3 points de renfort à la fin du point 3 et s'arrête ensuite automatiquement

– Le symbole apparaît sur l'affichage LCD jusqu'à ce que la machine s'arrête

*) Mettre sur , ou avec la touche MODE

4. Aiguille en position haute/basse

– En appuyant sur la touche, l'aiguille se met en position basse. Ceci est utile par exemple lorsque l'on désire tourner le tissu pour continuer la couture à partir du même endroit. Sur l'affichage apparaît .

– En appuyant à nouveau sur la touche l'aiguille se met en position haute. Sur l'affichage apparaît .

– Si on appuie sur la touche pendant la couture, la machine s'arrête et l'aiguille s'abaisse. Si on continue de coudre avec l'aiguille abaissée, à l'arrêt suivant, l'aiguille s'arrêtera automatiquement dans cette même position. En appuyant à nouveau sur la touche, l'aiguille se met en position haute. Sur l'affichage apparaît .

– **Conseil:** avant de procéder à l'enfilage automatique, appuyer 2 fois sur la touche de façon à s'assurer que l'aiguille est en position haute. Pour ce faire, **NE PAS** utiliser le volant (voir page 18)

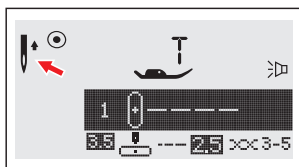

suite...





22 Fonctions de base

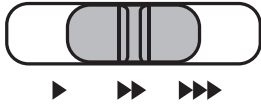

5. Régulateur de vitesse

- Grâce à ce régulateur on peut régler la vitesse correspondant à la vitesse de la pédale enfoncée à fond:
 - **plus lentement** = régulateur vers la gauche (= pour débutants)
 - **plus vite** = régulateur vers la droite
- Ce régulateur permet de régler la vitesse même si l'on utilise pas la pédale

6. Affichage LCD

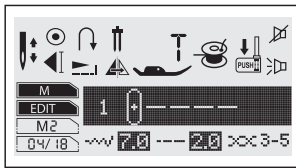

- L'affichage LCD éclairé montre l'état de fonctionnement et les paramètres:
 - Point paramétré avec un numéro (par ex. «1») → Page 24
 - Largeur du point (par ex. «7,0») → Page 23
 - Longueur du point (par ex. «2,0») → Page 23
 - Tension du fil (par ex. «3» à «5») → Page 35
 - Position de l'aiguille (par ex. «haut») → Page 36
 - Arrêt automatique d'une couture → Page 21
 - Arrêt automatique → Page 21
 - Couture arrière → Page 20
 - Prolongement de motif → Page 65
 - Aiguille double → Page 64
 - Motif Refléter → Page 66
 - Pied à utiliser (par ex. «T») → Page 36
 - Canettes réglées (pas de couture possible) → Page 13
 - Tirer le levier boutonnière vers le bas → Page 42
 - Activer/désactiver bip → Page 70
 - Activer mode mémoire → Page 25
 - Éditer/modifier les entrées mémorisées → Page 26/27
 - N° de mémoire (par ex. n° «M2») → Page 25
 - Position de mémoire, affiche la position actuelle (par ex. point «4») et le nombre de points dans la mémoire (par ex. «18») → Page 25/26

7. Mode point

- La machine à coudre dispose de 404 points de sorte que tout le monde peut trouver le point qui lui convient
- Les points sont répartis en 5 plages que l'on sélectionne en appuyant de façon répétée sur la touche «MODE»
- Les plages sont réparties de la façon suivantes:
 - **Points directs/standard** tels que Droit ou Zig-zag. C'est le réglage par défaut lors de l'allumage de la machine. Ces points peuvent être sélectionnés directement (faire attention à l'inscription à côté des touches)





Fonctions de base



- **Premier groupe de points «A».** Comprend 100 points. Le point est sélectionné en entrant un nombre à deux chiffres, par ex. «12». Vous trouverez une vue d'ensemble sur la page 75 . Les points sont représentés sur les cartes pratiques de vue d'ensemble des points (en bas à droite) : ôter une des trois cartes de la machine
- **Deuxième groupe de points «B».** Comprend également 100 points. Application décrite comme préalable
- **A Lettres/Chiffres.** Ces points sont adaptés pour l'inscription de textiles. Application comme décrite préalablement
- **Points pour monogrammes.** Ces points sont adaptés pour des monogrammes sur textiles. Ces points ne sont pas adaptés pour l'écriture de noms etc. Application comme décrite préalablement

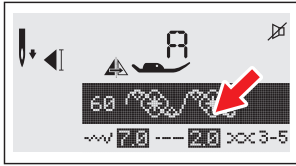

8. Longueur de point

- Lorsqu'on sélectionne un point, la machine sélectionne automatiquement la longueur de point conseillée
- La longueur de point peut être modifiée à tout instant en procédant comme suit:
 - Modifier la longueur de point en appuyant à nouveau sur les touches «-» ou «+». L'affichage LCD montre le paramètre, par ex. «2.0» et après chaque actionnement d'une touche un signal sonore se fait entendre. Si 3 bips se font entendre lorsque l'on appuie sur une touche, cela signifie que cette entrée n'est pas possible/autorisée
 - Aux pages 75-80 vous trouverez un aperçu des points et des possibilités de réglage
- **Si vous sélectionnez un nouveau point, la machine se règle automatiquement sur la longueur conseillée pour le point nouvellement choisi. Si vous voulez modifier cette longueur, procédez comme décrit ci-dessus**

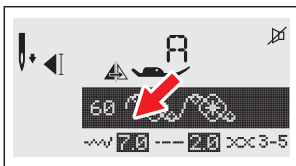

9. Largeur de point / position de l'aiguille

- Lorsqu'on sélectionne un point, la machine sélectionne automatiquement la largeur de point conseillée
- La largeur de point peut être modifiée à tout instant en procédant comme suit:
 - Modifier la largeur de point en appuyant à nouveau sur les touches «-» ou «+». L'affichage LCD montre le paramètre, par ex. «7.0» et après chaque actionnement d'une touche un signal sonore se fait entendre. Si 3 bips se font entendre lorsque l'on appuie sur une touche, cela signifie que cette entrée n'est pas possible/autorisée
 - Aux pages 75-80 vous trouverez un aperçu des points et des possibilités de réglage

suite...





24 Fonctions de base

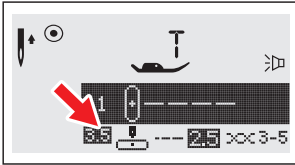

- Si vous sélectionnez un nouveau point, la machine se règle automatiquement sur la largeur conseillée pour le point nouvellement choisi. Si vous voulez modifier cette largeur, procédez comme décrit ci-dessus

Position de l'aiguille

- Pour les points à sélection directe «1-4» ou pour le point «00» du premier groupe de points , la position de l'aiguille est réglée avec les deux touches de largeur de point
- Appuyer sur la touche «←» permet de déplacer l'aiguille vers la gauche et appuyer sur la touche «+» vers la droite. Si l'aiguille est au milieu, le champ avec la valeur est surligné en foncé, par ex. pour «3,5»

Français

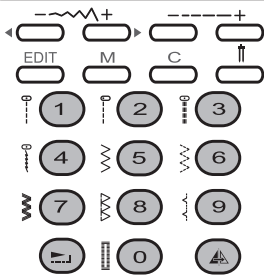
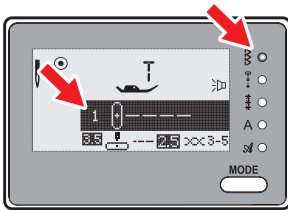



10. Sélection du point

- 404 points différents au total sont disponibles
- Lors de l'allumage de la machine, le point «1» est automatiquement paramétré.
- La LED verte brille à côté de l'affichage  et signale que les **points directs/standard** («Droit», «Zig-zag» etc.) peuvent être sélectionnés.

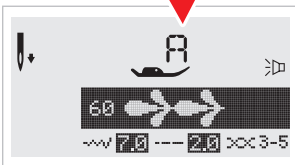
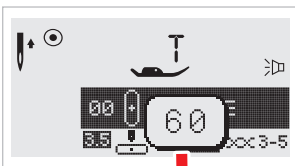
- Les points à sélection directe «0-9» peuvent être directement sélectionnés (appuyer sur les touches 0 à 9)



- Les points des autres groupes de point (, , A ou ) doivent être toujours entrés sous forme de nombres. Lors de la saisie du premier chiffre, une petite fenêtre avec le numéro de point apparaît

- Le numéro de point est ensuite affiché dans la barre sombre. Le point est automatiquement paramétré avec un réglage de la largeur/longueur de point par défaut (par ex. «7.0 et 2.0»)
- Voir également «7. Mode de point» sur la page 22





11. Mémoire

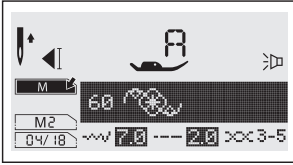

- La machine a 4 emplacements de mémoire sur chacun desquels 20 points peuvent être mémorisés au maximum. Cela est pratique si par exemple les textiles doivent être inscrits ou décorés. La machine répète alors la suite des points aussi souvent que souhaité (voir également page 26). La mémoire est également conservée à l'état désactivé
- Des points des quatre groupes de points , , A ou peuvent être mémorisés :

Recommandations:

- La longueur/la largeur de quelques points de devant peut être modifiée ou ils peuvent être reflétés ou prolongés
- Les points «14-27» du premier groupe de points ne peuvent être mémorisés
- Les points pour monogramme ne sont pas adaptés pour l'écriture

Les touches de mémoire:

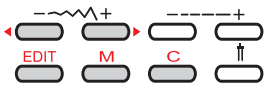

- ◀▶: Faire défiler la mémoire
- EDIT: Modifier le point
- M: Ouvrir/fermer la mémoire
- C: Supprimer le point

11.1 Mémoriser les motifs

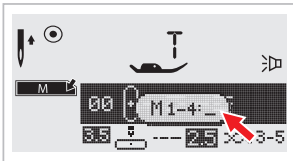

- Ouvrir la mémoire en appuyant sur la touche «M» (une fenêtre apparaît avec «M1-4:_)»

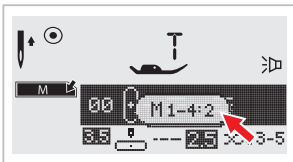

- Entrer l'emplacement de mémoire souhaité, par exemple «2» (il y en a 4 au total)

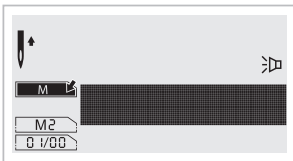

- Une barre sombre apparaît sur l'affichage (si l'emplacement de mémoire a déjà été utilisé, le premier point enregistré est affiché). De plus, «M» est affiché pour le mode mémoire, «M 1-4» pour l'emplacement de mémoire (dans l'exemple emplacement de mémoire «M2») et la position du curseur est affichée dans la mémoire (dans l'exemple, il se trouve à la position «01»)





26 Fonctions de base

Français

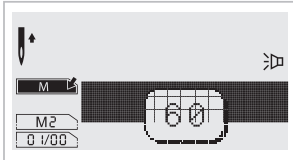

- Entrer le numéro du motif de point souhaité (par ex. 60).

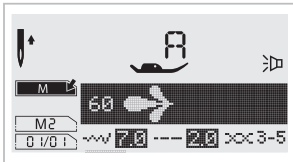

- Le motif de point sélectionné apparaît sur l'écran
- Renouveler les deux dernières étapes
- **Important:** Dès que la mémoire est remplie (20 unités de motifs de points), un signal sonore se fait entendre

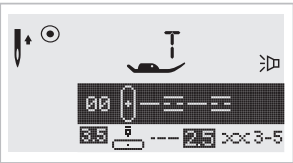

- Si tous les points ont été entrés, mémorisez-les en appuyant sur la touche «M». La machine quitte le mode mémoire et repasse à l'affichage normal (l'affichage «M, M2 et 01/01» disparaît)

Recommandations:

- Si les points n'ont pas été enregistrés avec «M», ils sont supprimés lorsque la machine est éteinte
- Si plus de 20 caractères sont requis, enregistrez-les à un autre emplacement de mémoire (4 emplacements de mémoire à 20 caractères sont disponibles)

11.2 Compléter/supprimer les motifs enregistrés

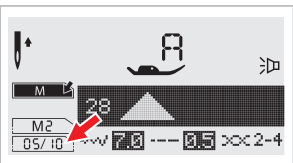

- Ouvrir la mémoire en appuyant sur «M»
- Entrez le numéro de mémoire souhaité, par ex. «2»
- Allez à l'emplacement souhaité à l'aide ◀ ▶ des deux touches de longueur de point (dans l'exemple à la position 5 sur 10)
- **Entrer un nouveau numéro de point:** le point est inséré après le dernier point affiché
Remarque: Si l'emplacement de mémoire est complètement occupé (= 20 points), un autre point doit d'abord être supprimé avec «C»
- **Supprimer le numéro de point:** Sélectionner le point et le supprimer avec «C». Les points suivants (s'il y en a) sont décalés d'une position vers l'avant
- Mémoriser la nouvelle combinaison de points en appuyant sur «M» (la machine repasse à l'affichage normal)





11.3 Éditer les points mémorisés

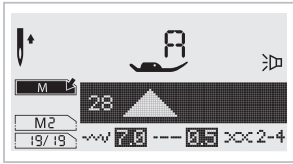

- Ouvrir la mémoire en appuyant sur «M»
- Entrez le numéro de mémoire souhaité, par ex. «2»
- Allez à l'emplacement souhaité à l'aide ◀ ▶ des deux touches de longueur de point (dans l'exemple à la position 19 sur 19)

- Appuyer sur la touche **EDIT** (= éditer), (EDIT apparaît sur l'affichage)

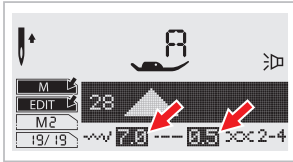

Recommandations:

- En fonction du point, la longueur et la largeur de point peuvent être modifiées et les fonctions Prolonger, Refléter et Arrêt automatique d'une couture peuvent être utilisées (voir flèche rouge)
- Un double bip se fait entendre si une modification ne peut être effectuée pour un point

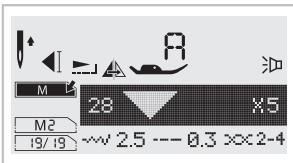
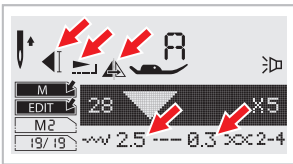

- Appuyer sur la touche **EDIT** (EDIT disparaît de l'affichage)
- Mémoriser la nouvelle combinaison de points en appuyant sur «M» (la machine repasse à l'affichage normal, «M2» et «19/19» disparaissent)

11.4 Appeler et coudre les points mémorisés

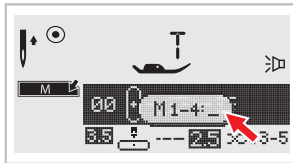

- Ouvrir la mémoire en appuyant sur «M»
- Entrez le numéro de mémoire souhaité, par ex. «2»
- Il est possible de naviguer dans la mémoire à des fins de contrôle à l'aide des deux touches de longueur de point ◀ ▶
- Si tout est OK, retourner à la première position de la mémoire (sur l'affichage 01/xx apparaît en bas à gauche (xx représente le nombre de points))

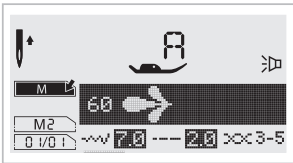

- Appuyer sur la pédale et commencez à coudre
- Lorsque tous les points sont cousus, relâcher la pédale, sans quoi la machine recommande à nouveau depuis le début
- Quitter le programme de points : Appuyer sur «M» (la machine repasse à l'affichage normal)

Astuce:

- Il est également possible de ne coudre qu'à partir d'un emplacement déterminé du motif enregistré : Sélectionner l'emplacement à l'aide des deux touches de longueur de point ◀ ▶ et commencer ensuite la couture





28 Fonctions de base

Français



12. Fonctions spéciales

12.1 Prolongement de motif

- Il est possible de prolonger certains points de 500% maximum Pour obtenir des détails voir page 65



12.2 Refléter

- Certains points peuvent être reflétés. Pour obtenir des détails voir page 66



12.3 Aiguille double

- Il est possible d'utiliser des aiguilles doubles et de réaliser des points parallèles. Pour obtenir des détails voir page 64



13. Vue d'ensemble des points

- Les points sont représentés sur les cartes pratiques de vue d'ensemble des points : ôter une des trois cartes de la machine Sur la page 75 se trouve une vue d'ensemble détaillée présentant l'ensemble des possibilités de réglage





Les différents points

(par ordre alphabétique):

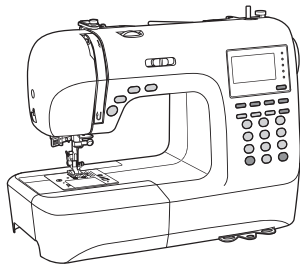

- Aiguille double	page 64
- Couture arrière	30
- Couture mains libres	49
- Coudre la toile de bâche et le cuir	62
- Coudre les angles	30
- Coudre les boutons	41
- Coudre les boutonsnières	42
- Coudre un cordonnet	58
- Coudre le jean	33
- Coudre une fermeture éclair	page 51
- Guide piqûre	page 59
- Jours de broderie	page 55
- Monogrammes et broderie avec cadre	page 50
- Ourlet	page 40
- Pied de transport supérieur	page 63
- Point d'arrêt mains libres	page 45
- Point bourdon et points décoratifs	page 53
- Point droit et position de l'aiguille	page 36
- Point de feston	page 60
- Point lingerie	page 40
- Point pour ourlet invisible	page 40
- Point overlock	page 39
- Point patchwork	page 55
- Point quilting	page 59
- Point stretch	page 38
- Point universel	page 39
- Points usuels	page 39
- Point zig-zag	page 37
- Position de l'aiguille à gauche ou au centre	page 36
- Reprendre avec le pied boutonnière	page 42
- Reprendre avec le pied à reprendre	page 49
- Triple point droit pour coutures résistantes	page 38
- Triple point zig-zag	page 38





30 Couture (1ère étape)

Pour coudre les angles

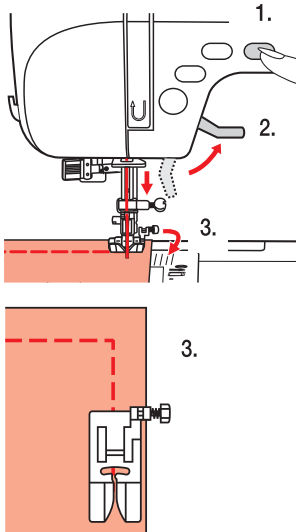

- Arrêter la machine une fois arrivé au bout de la couture (= ne plus appuyer sur la pédale)
- Appuyer sur la touche de positionnement de l'aiguille (1.) de façon à ce que celle-ci s'enfonce dans le tissu
- Soulever le pied (2.) et tourner le tissu (3.)
- Abaisser à nouveau le pied et poursuivre la couture

Français

Couture arrière

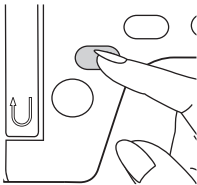

- A la fin d'une couture maintenir enfoncée sur la touche de recul
- Faire quelques points en marche arrière
- En relâchant la touche la machine à coudre repart en marche avant

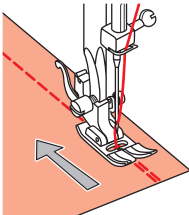

Enlever le tissu

- Une fois la couture terminée l'aiguille s'arrête automatiquement en position haute. Si l'on appuie sur la touche « Position haute/basse de l'aiguille », l'aiguille s'arrête à la position la plus basse jusqu'à ce que la touche soit à nouveau pressée
- Relever le pied et retirer le tissu en tirant **vers l'arrière**





Couper les fils

- Tenir les fils avec les deux mains et les couper avec le coupe-fil

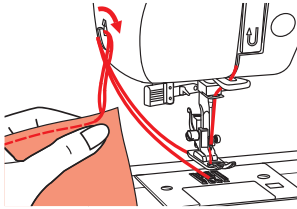

Levier à deux crans

- Pour faciliter le passage de tissus très épais sous le pied-de-biche, on peut augmenter l'espace entre le pied-de-biche et la plaque, en relevant le pied d'un cran (2)
- Pour les tissus très épais, le pied peut être relevé d'un cran supplémentaire (2)
- Dès que l'on relâche le levier, il revient au cran (1)

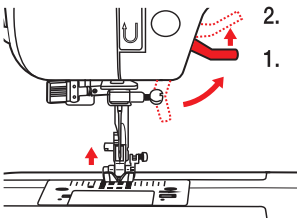

Couture bras libre

- Pour faciliter la couture des manches, jambes de pantalon, etc..., on peut retirer le plateau coulissant

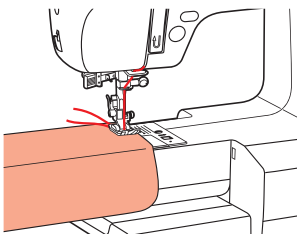
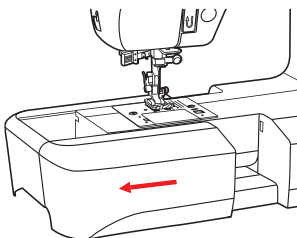



32 Couture (1ère étape)

Grand plateau coulissant

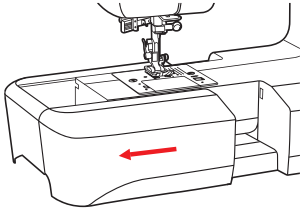

Un grand plateau coulissant est fourni avec la machine, celui-ci facilite le travail avec les grandes pièces de tissu:

- Retirer le petit plateau coulissant

Français

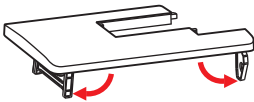

- Sortir les deux pieds rabattables (1 petit, 1 grand) qui sont en dessous du plateau jusqu'à la butée (ils s'enclenchent)

- Insérer le grand plateau sur le bras libre (il s'encastre)

Important:

- veillez à ce que les deux ergots (1.) entrent bien dans les deux guides (2.) et que les deux ergots (3.) entrent bien dans les deux orifices (4.)

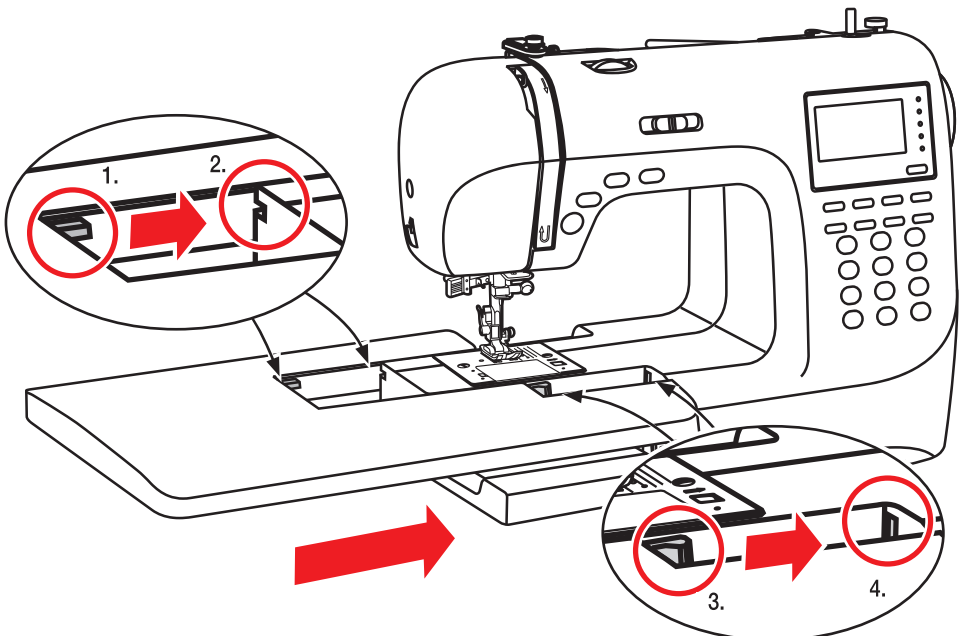



Coudre les tissus épais / les jeans

Cette machine permet de coudre sans problèmes, des tissus épais tels que le jean.

Pour ce faire, il y a deux règles fondamentales à respecter:

1. le pied-de-biche doit toujours reposer sur le tissu en **position horizontale (il ne doit pas être relevé)**, sinon le transporteur ne fonctionne pas et l'aiguille risque de casser
2. **Ne pas tirer sur le tissu**, mais seulement le guider. Sinon, vous risquez de plier l'aiguille qui taperait sur le pied ou sur la plaque et se casserait

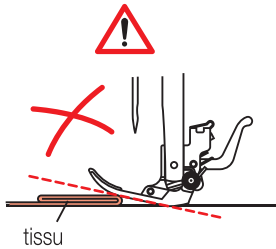

Procédé:

Variante 1

- Dès que l'on est sur un endroit épais, s'arrêter (= ne pas appuyer sur la pédale)
- Abaisser l'aiguille en appuyant sur la touche «Position haute/basse de l'aiguille» (3.) (ainsi l'étoffe en peut pas glisser)
- Relever le pied-de-biche à l'aide du levier (29.)
- Placer le pied à l'horizontale avec le doigt et renfoncer le petit bouton noir (le maintenir enfoncé (1.)). Le pied est ainsi fixé en position horizontale (2.)
- Abaisser le pied et poursuivre la couture (relâcher le bouton après quelques points)

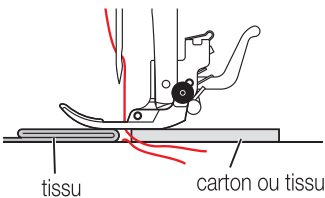
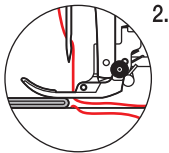
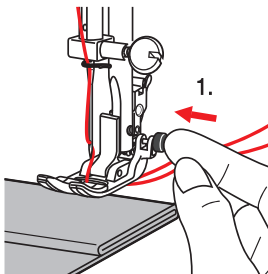

Variante 2

- Comme variante 1, mais
- au lieu d'appuyer sur le bouton noir, placer un morceau de carton ou de tissu sous le pied de façon à ce qu'il soit à l'horizontale (le bout de tissu/carton doit avoir la même épaisseur que le tissu à coudre)





34 Couture (1ère étape)

Abaisser / relever les griffes d'entraînement

Pour certains travaux de couture tels que la reprise à mains libres, les griffes d'entraînement peuvent être abaissées:

- Retirer le plateau coulissant

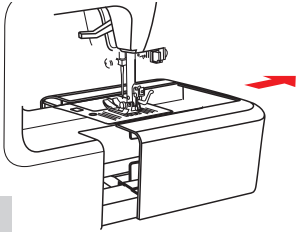

Français

- Le curseur pour abaisser / relever les griffes d'entraînement se trouve à l'arrière du bras libre
- **pour les abaisser:** pousser le curseur vers la gauche en position ▼▼
- **pour les relever:** pousser le curseur vers la droite en position ▲▲ et faire un tour complet de volant, pour que les griffes s'encastrent.

Important: ce n'est qu'en effectuant ce tour de volant que les griffes sont relevées

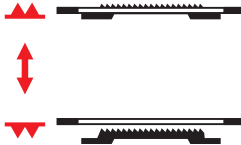
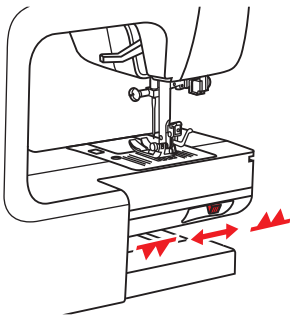



Tension du fil

Pour obtenir un résultat impeccable, la tension du fil doit toujours être correctement réglée



Le réglage de base de la tension du fil est la position «4».

Important:

- tout le temps qu'il n'y a pas de problème, laisser le réglage dans cette position
- **avant de** changer la tension du fil, contrôler que la canette est correctement placée (= dans le sens contraire des aiguilles d'une montre, voir page 15) et contrôler l'enfilage du fil (voir page 19), pour éviter tout problème

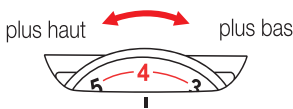

Si nécessaire, régler la tension du fil comme suit:

- pour augmenter la tension tourner la roulette sur un numéro supérieur
- pour diminuer la tension tourner la roulette sur un numéro inférieur

Les réglages:

A Tension correcte du fil: le fil supérieur (blanc) et le fil inférieur (rouge) doivent s'entrecroiser à peu près au milieu du tissu.

B Le fil supérieur est trop détendu: le fil supérieur (blanc) apparaît sur l'arrière du tissu. Régler la tension du fil en tournant la mollette vers un numéro majeur et reconstrôler.

C Le fil supérieur est trop tendu: le fil inférieur (rouge) apparaît sur le dessus du tissu. Régler la tension du fil en tournant la mollette vers un numéro mineur et reconstrôler.

- **Recommandation:** si vous ne réussissez pas à régler la tension du fil, effectuez le contrôle de l'enfilage (page 19)

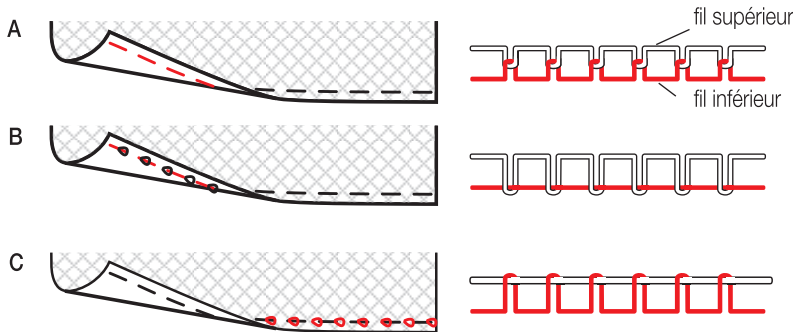

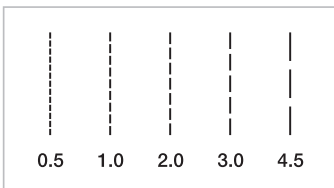
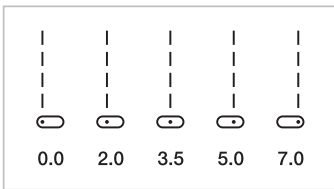
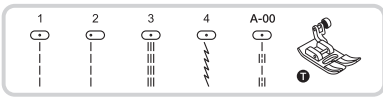
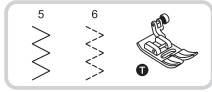

Explication des signes

Dans les pages suivantes, vous trouverez les exemples des points

Explication des signes:

- «5» et «6»: numéros des points
- «T»: pied à employer. Presque tous les pieds sont désignés par une lettre pour en faciliter l'identification. Sur l'aperçu des points (à la page 75) à chaque point est associé le pied conseillé (ex. pied «T» pour le point «01»)
- «0.0~4.5»: plage de réglage de la largeur du point. Régler la largeur du point à l'aide des touches de largeur du point : «←» pour l'augmenter, «+» pour la diminuer
- «0.3~4.5»: plage de réglage de la longueur du point. Régler la longueur du point à l'aide des touches de longueur du point : «←» pour l'augmenter, «+» pour la diminuer

Point droit et position de l'aiguille

Modifier la position de l'aiguille

- Ce réglage ne s'applique qu'aux points à sélection directe Σ «1-4» et au point «00» du premier groupe de points ∇
- Les types de points sont réglés par défaut sur la position «3.5» (=milieu)
- Appuyer sur la touche de largeur du point «←» afin de déplacer l'aiguille vers la gauche. Appuyer sur la touche de largeur du point «+» afin de déplacer l'aiguille vers la droite
- Vous trouverez un aperçu de tous les réglages page 75

Modifier la longueur du point

- Pour coudre un point plus court, appuyer sur la touche de longueur du point «←»
- Pour coudre un point plus long, appuyer sur la touche de longueur du point «+»

Conseil:

- plus le tissu est épais, et plus le fil et l'aiguille sont gros, plus le point doit être long
- Vous trouverez un aperçu de tous les réglages page 75



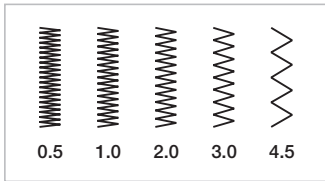
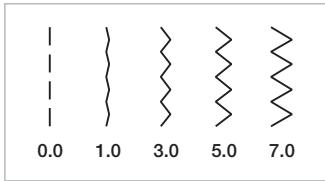
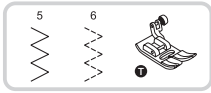

Point zig-zag

Réglage de la largeur du point

- La largeur maximale du point zig-zag est de «7 mm». Pour certains points, la largeur peut toutefois être réduite.

Pour augmenter la largeur, appuyer sur la touche de longueur du point «+»

Français

Réglage de la longueur du point

- Pour coudre un point plus long, appuyer sur la touche de longueur du point «+».

- On augmente la densité du point en déplaçant le curseur de la longueur de point vers la gauche

- On obtient un joli zig-zag lorsqu'on règle la longueur dans la plage «1.0 - 2.5»

- Un zig-zag très serré est appelé point de bourdon (exemple d'application page 53)





Point élastique

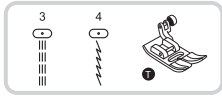

Français

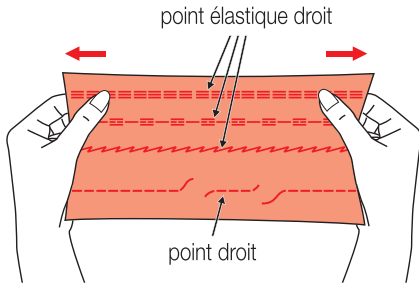

- Avec ce point, on obtient un point élastique et résistant qui permet au tissu de s'étirer sans se déchirer. Idéal pour les tissus stretch et maille
- Convient aussi pour des coutures résistantes avec des tissus tels que le jean
- Ce point peut aussi être utilisé comme point de bordure décoratif

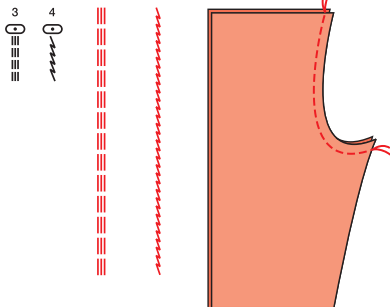

- Le point élastique droit est utilisé pour exécuter un triple renfort aux coutures élastiques et aux coutures très sollicitées

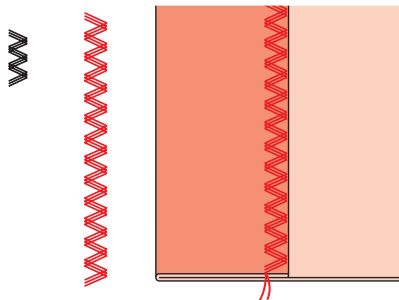

- Le point zig-zag triple convient aux tissus forts tels que le jean, la popeline, la toile, etc.



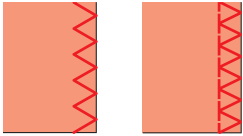
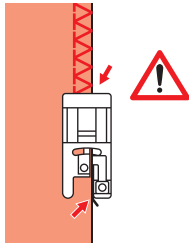
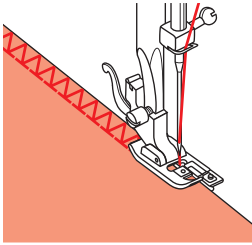
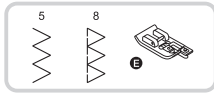

Point overlock, zig-zag

- Placer le pied de surfilage
- Coudre le bord du tissu en le plaçant contre le guide du pied de surfilage
- **Attention:** le pied overlock ne s'applique uniquement aux points **5** et **8** et avec une largeur de point **supérieure** à «5.0». Sinon l'aiguille pourrait cogner sur le pied de surfilage et se rompre

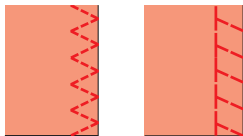
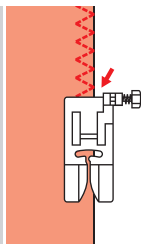
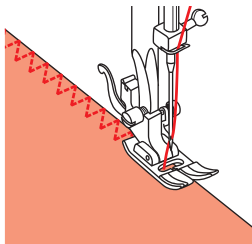
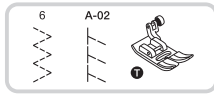

Pied universel

- Placer le pied universel
- Coudre en plaçant le pied sur le tissu de façon à ce que l'aiguille tombe juste au delà du bord droit du tissu
- **Conseil:** pour les tissus élastiques, le bord droit du pied doit correspondre avec le bord du tissu, pour que la couture soit à l'intérieur et non au bord du tissu. Une fois la couture effectuée, couper au ras de la couture le tissu qui dépasse. Ainsi le tissu ne se déforme pas





40 Couture

Ourlet invisible et point lingerie

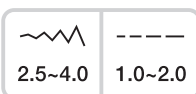
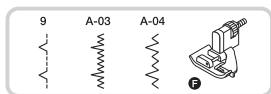

- **9:** Ourlet invisible sur des tissus résistants
- **A-03:** Ourlet invisible sur des tissus stretch
- **A-04:** Ourlet invisible sur des tissus stretch

Français

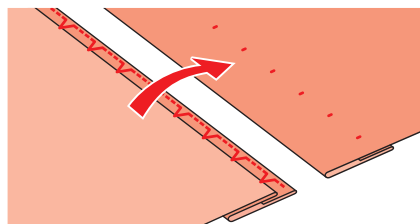
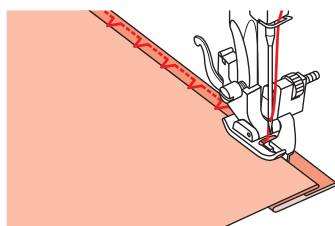
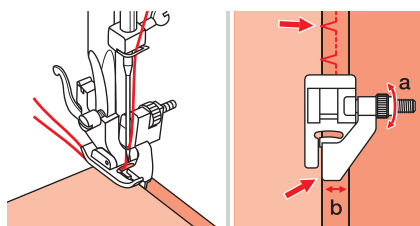
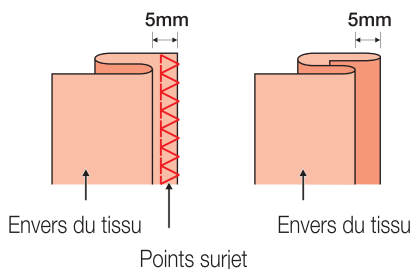

- **Recommandation:** la couture de l'ourlet invisible nécessite une certaine pratique. Il vaut mieux toujours effectuer un essai
- Pliez le tissu comme sur l'illustration de façon à ce que l'envers du tissu se trouve au dessus

- Placez le tissu sous le pied, tournez le volant manuellement vers l'avant jusqu'à ce que l'aiguille se déplace complètement à gauche. L'aiguille doit prendre seulement le bord du tissu. Dans le cas contraire corriger la largeur de point.

- Régler le guide (b) en tournant le bouton (a) de façon à ce qu'il soit juste contre le bord du tissu



- Coudre lentement en guidant soigneusement le tissu le long du guide

- Retourner le tissu

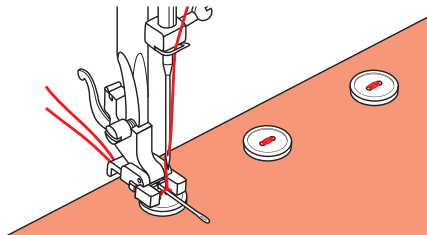
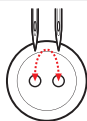
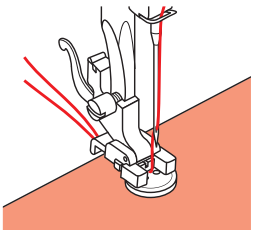
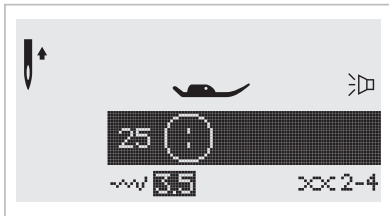
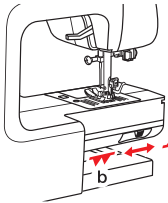
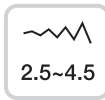
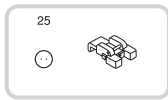



Coudre les boutons

- Mettre le pied boutons
- Déplacer le curseur en position «  » (b) pour abaisser les griffes d'entraînement
- Sélectionner le premier groupe de points «A»  en appuyant sur la touche **MODE**. Puis choisissez le point «25».
- Placer le tissu et le bouton à l'endroit désiré sous le pied et abaisser ce dernier
- Sélectionner le point zig-zag. Régler la largeur de point de «2,5 - 4,5», en fonction de la distance entre les deux trous du bouton
- Tourner le volant pour vérifier que l'aiguille entre bien dans le trou de droite et le trou de gauche du bouton
- Avant de coudre, appuyer sur la touche «coudre automatique» pour renforcer automatiquement les points au début et à la fin de la couture
- Pour que le bouton reste libre, placer une aiguille sous sur le bouton et coudre
- Pour les boutons à 4 trous, cousez d'abord les deux premiers trous puis les deux autres trous
- Une fois la couture terminée relever les griffes d'entraînement, placer le curseur en position  puis effectuer un tour complet de volant (voir page 34)



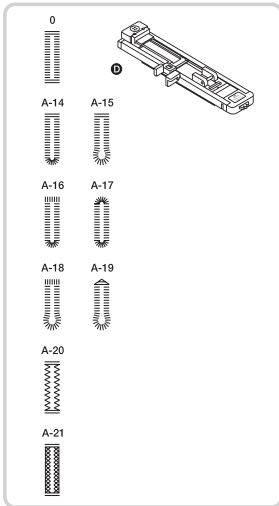

2.5~7.0	0.3~1.0

3.0~7.0	0.3~1.0

2.5~5.5	0.3~1.0

5.5~7.0	0.3~1.0

3.0~7.0	1.0~2.0

3.0~7.0	1.0~3.0

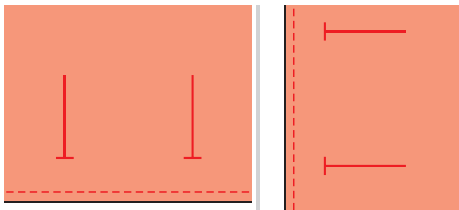

support bouton

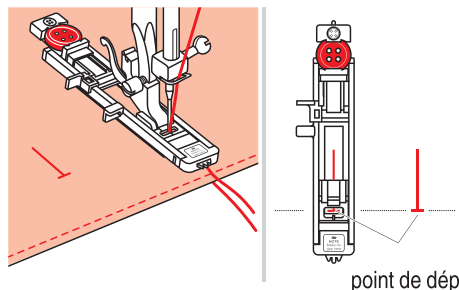
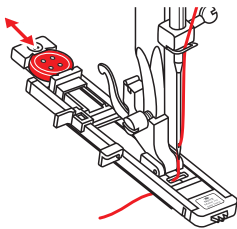

point de départ

Coudre les boutonsières

- 0: Pour des étoffes légères à moyennement lourdes
- A-14: Pour des boutonsières horizontales sur des chemisiers et des chemises faites avec une étoffe légère à moyennement lourde
- A-15: Pour des étoffes légères à moyennement lourdes
- A-16: Pour des boutonsières horizontales sur des tissus épais
- A-17: Pour des étoffes légères à moyennement lourdes
- A-18: Pour des étoffes épaisses
- A-19: Pour les jeans ou les pantalons
- A-20: Pour les jeans ou les tissus élastiques d'une liaison grossière
- A-21: Pour les tissus élastiques

- **Recommandation:** avant de coudre une boutonnière, faites un essai sur un morceau de tissu de même qualité

- Marquer l'emplacement de la boutonnière
- La longueur maximale de la boutonnière est de 3 cm

- Tirer sur le support bouton et y placer le bouton. Le repousser pour bloquer le bouton.
- La taille de la boutonnière correspond à la taille du bouton
- Placer le pied boutonnière «D»
- Faire passer le fil dans le trou à l'avant du pied et le tirer vers la gauche
- Tirer légèrement le pied boutonnière vers l'avant
- Sélectionner le point pour boutonnière. Régler la largeur et la longueur du point (selon largeur et épaisseur du bouton. Le symbole apparaît sur l'affichage afin de rappeler que le levier boutonnière est abaissé



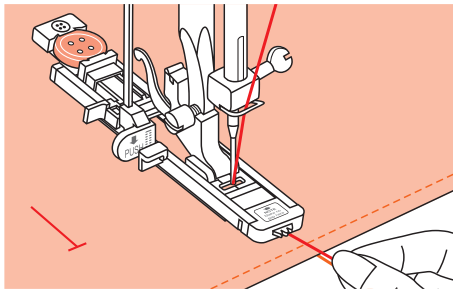
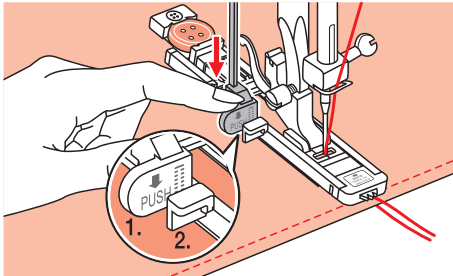
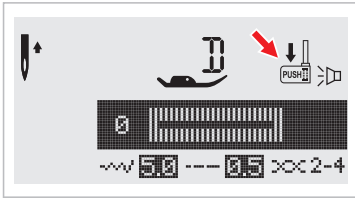

- Abaisser le levier (1.) et veiller à ce qu'il soit derrière l'élément (2.)
- Les boutonnières sont cousues de l'avant vers l'arrière (voir ci-dessous)
- Placer le tissu sous le pied de façon à ce que la ligne centrale du pied boutonnière corresponde au tracé de la boutonnière effectué sur le tissu.
- Abaisser le pied.

- Maintenir légèrement l'extrémité du fil supérieur et commencer à coudre.

Recommandation: guider manuellement et délicatement le tissu. Avant de terminer la boutonnière, la machine effectue automatiquement quelques points de renfort

- Déroulement de la couture (ci-dessous)

suite...

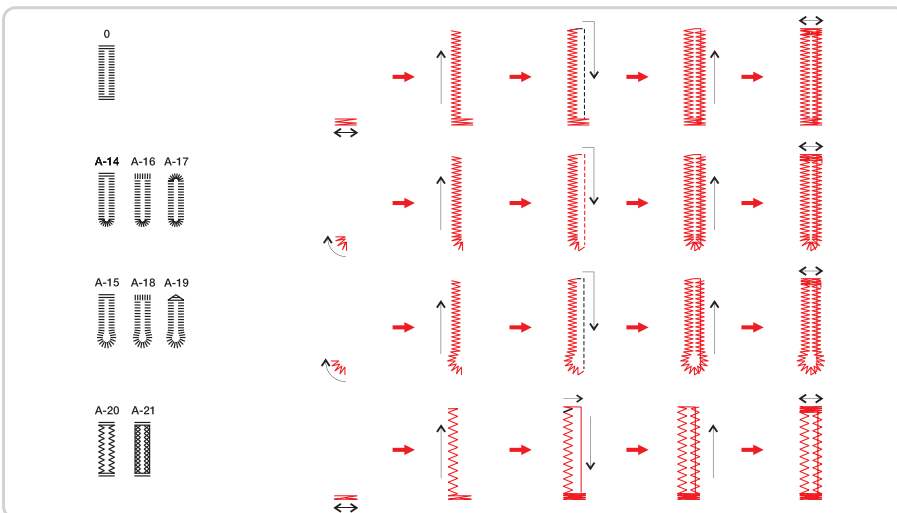



44 Couture

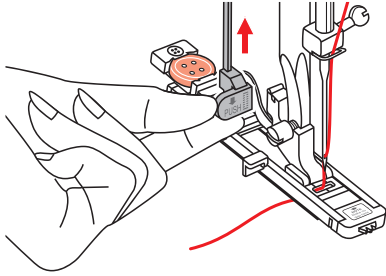

- Relever le pied (il retourne à sa position initiale) et couper le fil
- Pour coudre d'autres boutonnières, répéter le processus
- Une fois le travail terminé, relever le levier boutonnière

Français

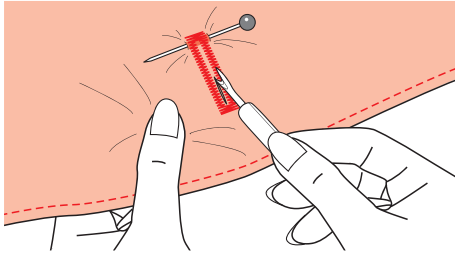

- Découper le centre de la boutonnière en ayant soin de ne pas couper les points des deux bords de la boutonnière
- Utiliser une épingle comme butoir

Boutonnières sur tissus élastiques

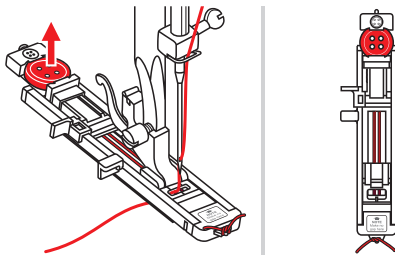

- Pour les boutonnières sur tissus élastiques, utiliser un gros fil ou un cordonnet
- Placer le pied boutonnière et accrocher le gros fil à l'arrière du pied. Amener les deux extrémités du gros fil à l'avant et les insérer dans les rainures et les fixer provisoirement en faisant un nœud. Abaisser le pied et commencer à coudre
- Adapter la largeur du point à la grosseur du cordon

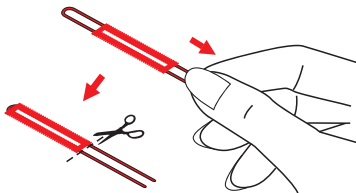

- Une fois la couture terminée, tirer délicatement sur le gros fil pour qu'il se place bien dans les coutures de la boutonnière, puis couper le fil qui dépasse
- **Conseil:** renforcer l'arrière avec du non-tissé



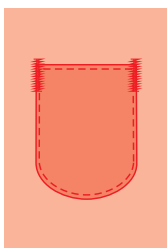
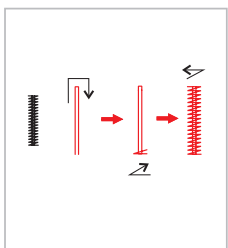
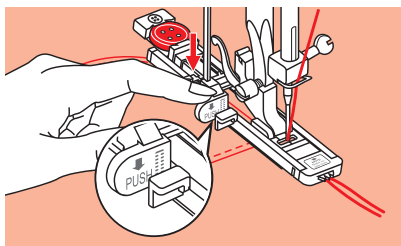
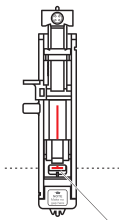
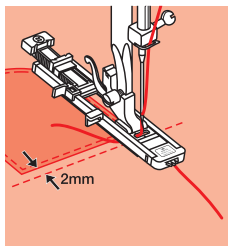
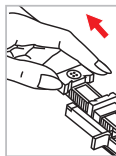
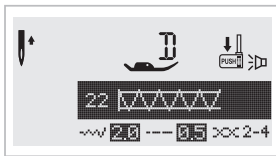
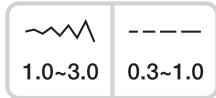
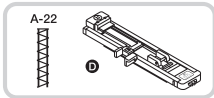

Point d'arrêt

- Sélectionnez le point 22 dans le **premier groupe de points «A»** (Point d'arrêt) Mettre le pied boutonnière en place
- Tirer le support bouton du pied boutonnière vers l'arrière et le mettre à la longueur souhaitée
- Placer le tissu de sorte que l'aiguille se trouve 2 mm avant le point où la couture doit débuter. Abaisser le pied
- Amenez le fil supérieur vers le bas et faites-le passer par le droit à l'avant du pied. Abaisser le levier boutonnière vers le bas. Le levier boutonnière est placé derrière le support sur le pied boutonnière. Tenir légèrement l'extrémité du fil supérieur avec la main gauche et commencer à coudre.
- Des points d'arrêt sont cousus.
- Sur la représentation, on peut voir un exemple de points d'arrêt aux extrémités de la couture d'une poche posée.



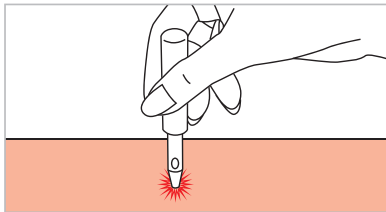
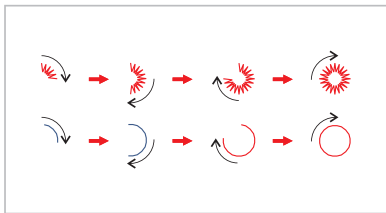
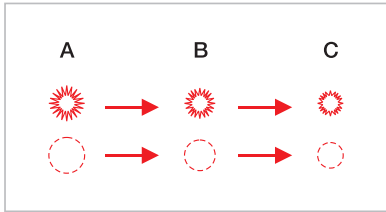
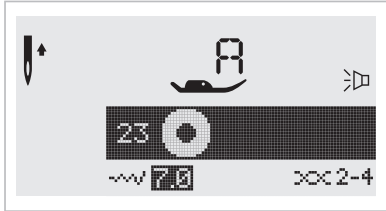

Point d'œillet

A-23 Pour les œillets sur des ceintures etc.

A-24 Pour les œillets sur des ceintures etc.

– Sélectionnez le point 23 ou 24 du **premier groupe de points «A»** (point d'arrêt). Mettre le pied **A** en position

– Sélectionner la taille d'œillet souhaitée avec les touches de largeur de point «+» «-»

– Tailles d'œillet:

A. Grand : 7.0 mm

B. Moyen : 6.0 mm

C. Petit : 5.0 mm

– Piquer l'aiguille dans l'étoffe au point de départ de la couture. Abaisser ensuite le pied. À l'extrémité, des points de renfort sont automatiquement exécutés. Puis la machine s'arrête

– Percer le milieu de l'œillet avec une pince d'œillets (non fournie)



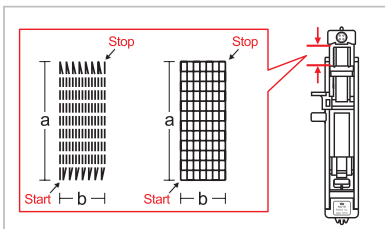
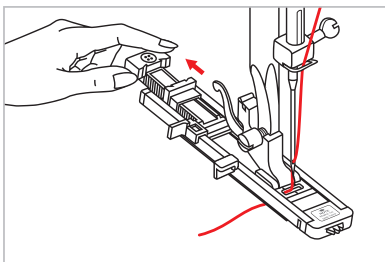
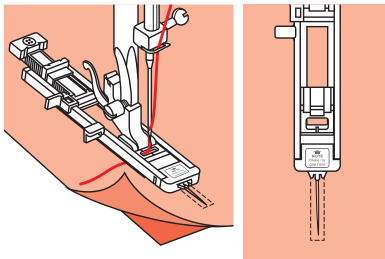
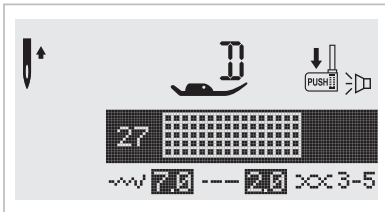
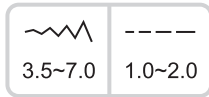
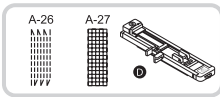

Reprendre avec le pied boutonnière

– Sélectionner le point 26 ou le point 27 dans le premier groupe de points «A» .

– Placer le pied boutonnière

– Assembler le tissu du dessus et le tissu de dessous. Sélectionner la position de l'aiguille
– Abaisser le pied au centre de la déchirure

– Tirer le support bouton vers l'arrière
– Régler le support bouton du pied boutonnière à la longueur désirée.

– La taille de la reprise est variable. La longueur maximale est de 2.6 cm et la largeur maximale est de 7 mm

a. Longueur de la reprise

b. largeur de la reprise

suite...





48 Couture

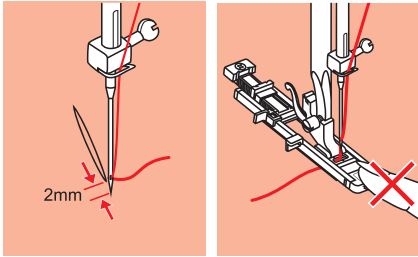

- Placer le tissu de façon à ce que l'aiguille se trouve à 2 mm de la surface à repriser
- Abaisser le pied et l'aiguille

- **Recommandation:** ne pas modifier la position du pied lorsqu'on l'abaisse car la reprise ne s'effectuerait pas au bon endroit

Français

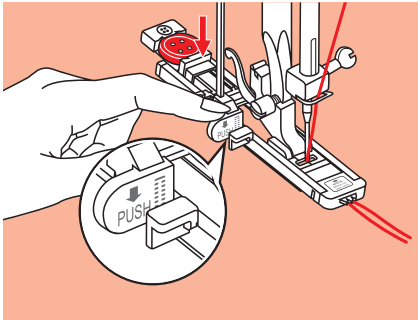

- Le symbole  apparaît sur l'affichage afin de rappeler que le levier boutonnière est abaissé

- Tirer légèrement le pied boutonnière vers l'avant. Abaisser le levier (1.) et veiller à ce qu'il soit derrière l'élément (2.)

- Tenir délicatement l'extrémité du fil dans la main gauche et commencer à coudre

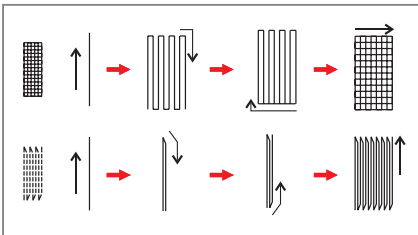

- La machine coud de l'avant vers l'arrière

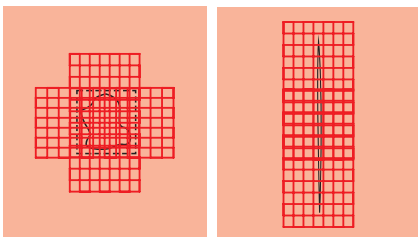

- Si la surface à repriser est trop grande, il est conseillé de l'exécuter en plusieurs fois (ou en croix) pour obtenir un meilleur résultat



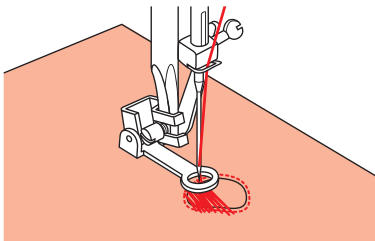
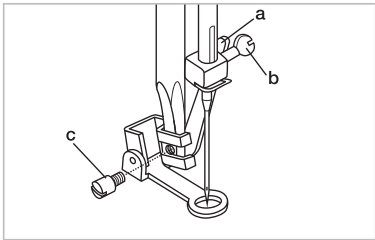
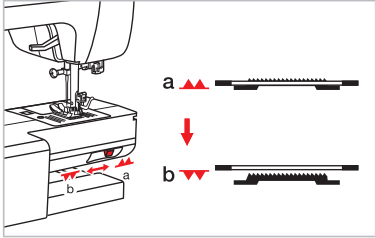
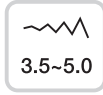
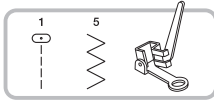

Reprise mains libres, broderie et monogrammes

- Abaisser les griffes d'entraînement, mettre le curseur en position ▼▼ (b)

- Retirer le support-pied et placer le pied à repriser
- Le levier (c) doit être derrière la vis de fixation de l'aiguille (d). Avec l'index, tirer avec force le pied reprise contre le support-pied et serrer la vis (e)

Repriser

- Coudre d'abord le bord du trou à repriser (pour éviter qu'il ne s'effiloche); travailler de gauche à droite avec une vitesse constante et un déplacement régulier. Avec le tissu, effectuer un $\frac{1}{4}$ de tour et coudre par dessus les premiers points en déplaçant le tissu lentement pour ne pas faire trop d'écart entre les points de reprise.

Recommandation:

- La reprise mains libres s'effectue avec les griffes d'entraînement abaissées. Le tissu est transporté manuellement. Il est nécessaire de coordonner la vitesse de couture avec le mouvement du tissu

Conseil:

- Pour repriser il est conseillé d'utiliser un cercle à broder (non fourni avec la machine)





50 Couture

Français

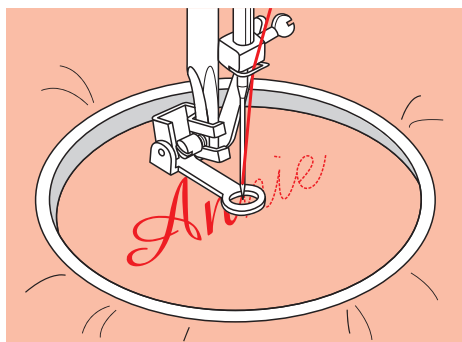
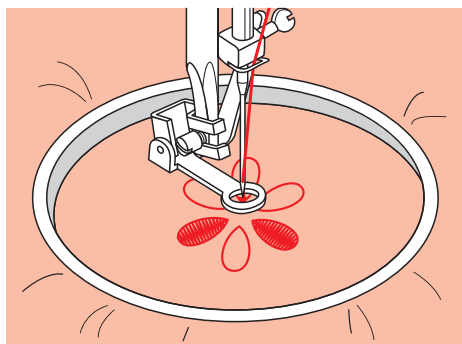
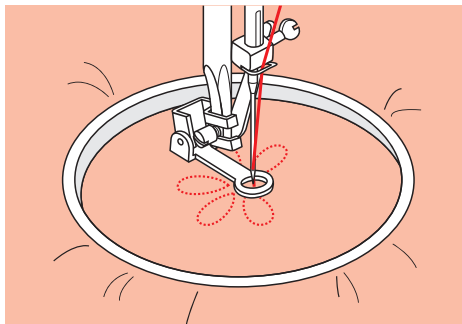

Broder

- Sélectionner le point zig-zag et régler la largeur de point nécessaire
- Coudre le bord du motif en déplaçant le cadre de broderie. Travailler à une vitesse régulière
- Remplir la surface à broder de l'extérieur vers l'intérieur. Rapprochez les points le plus possible
- Vous obtiendrez des points plus longs si vous déplacez le cadre *) plus rapidement et des points plus courts si vous le déplacez plus lentement
- A la fin de la couture effectuer quelques points de renfort en appuyant sur la touche «d'arrêt couture automatique»

Monogramme

- Sélectionner le point zig-zag et régler la largeur de point nécessaire
- Coudre le monogramme avec une vitesse régulière
- A la fin de la couture effectuer quelques points de renfort en appuyant sur la touche «d'arrêt couture automatique» 

*) le cadre de broderie n'est pas fourni avec la machine. Il peut s'acheter à part.



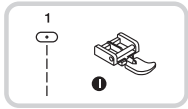

= aiguille dans le milieu

Coudre les fermetures éclair

- Attention: lorsque vous utilisez le pied fermeture éclair, l'aiguille doit être en position centrale (= une fois le point sélectionné, **NE PAS** modifier la largeur de point) et utiliser le point droit! Si vous utilisez des points et des positions de l'aiguille autres que ceux qui sont recommandés, l'aiguille peut cogner sur le pied et se casser

Comment coudre une fermeture éclair recouverte des deux côtés

- Faufiler la fermeture éclair
- Repasser les bords
- Positionner la fermeture éclair de manière à ce que les dents de celle-ci soient contre la ligne de couture

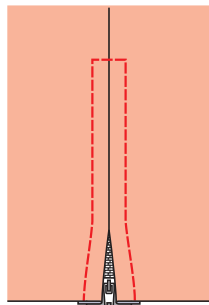
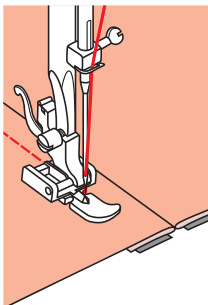
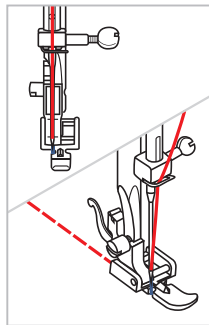
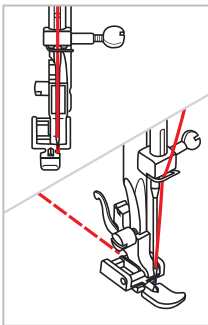
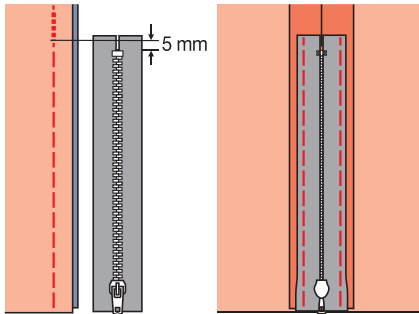

- Placer le pied fermeture éclair. Pour coudre le côté gauche de la fermeture éclair, fixer la partie droite du pied au support-pied .
- Pour coudre le côté droit de la fermeture éclair, fixer la partie gauche du pied au support-pied .

- Coudre le côté gauche de la fermeture éclair du haut vers le bas
- Coudre la base de la fermeture éclair, puis le côté droit de celle-ci. Retirer le fauil et repasser





52 Couture

Français

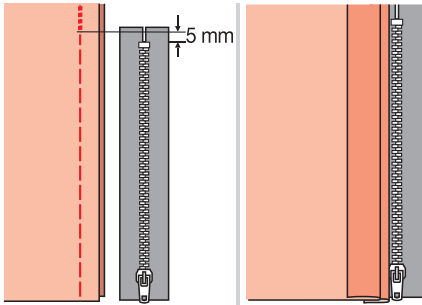

Coudre une fermeture éclair recouverte que d'un seul côté

- Faufilez la fermeture éclair
- Plier le bord du tissu vers la gauche. Former un pli de 3 mm avec le bord droit

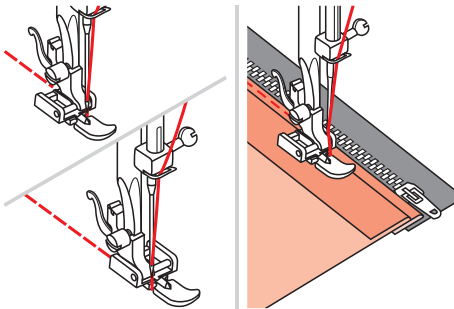

- Placer le pied fermeture éclair. Pour coudre le côté gauche de la fermeture éclair, fixer la partie droite du pied au support-pied.
- Pour coudre le côté droit de la fermeture éclair, fixer la partie gauche du pied au support-pied .
- Coudre le côté gauche de la fermeture éclair du bas vers le haut

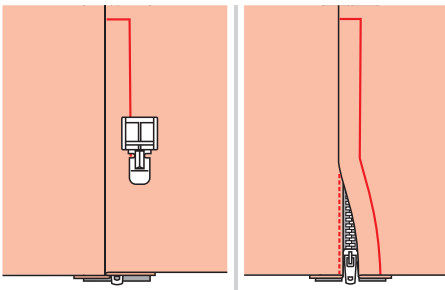

- Coudre la base de la fermeture éclair, puis le côté droit de celle-ci.
- Arrêtez-vous à 5 cm environ du bord de la fermeture éclair. Retirez le fauil et ouvrez la fermeture éclair, puis terminez la couture





Point de bourdon

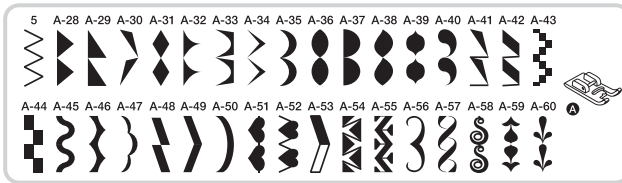

3.5~7.0	0.5~2.0

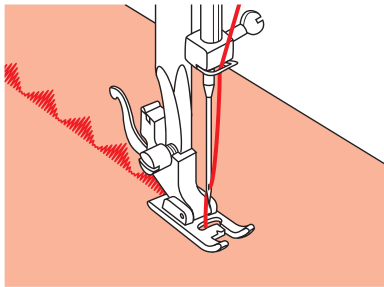

- Utiliser le pied pour point de bourdon et points décoratifs. Ce pied permet de coudre sans problème une épaisseur de points comme un point zig-zag très serré et en plus alimente le tissu de façon régulière
- On peut régler la largeur et la longueur du point bourdon et des points décoratifs. Faire des essais sur des chutes de tissus pour tester les divers points et les différents réglages
- **Conseil:** si vous réalisez un de ces points sur un tissu fin, souple, utiliser du non-tissé pour renforcer l'arrière du tissu

Français



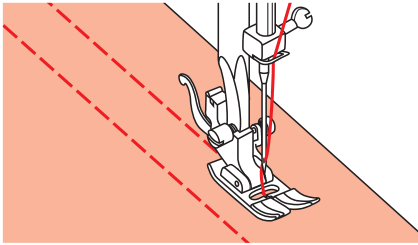
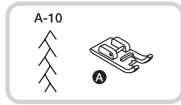
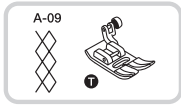

Fronces

- Avec le pied universel, réaliser des lignes de point droit espacées d'un centimètre les unes des autres sur la surface à froncer
- Régler la tension du fil sur moins de «2»

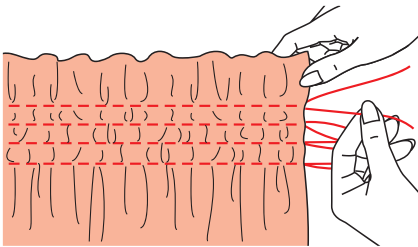

- Nouer tous les fils d'un même côté
- Tirer sur les fils inférieurs et répartir les fronces pour qu'elles soient régulières. Puis nouer les fils

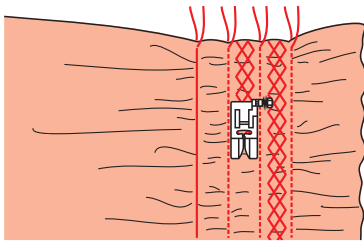

- Régler la tension du fil sur «AUTO» et réaliser des points décoratifs entre les lignes de point droit

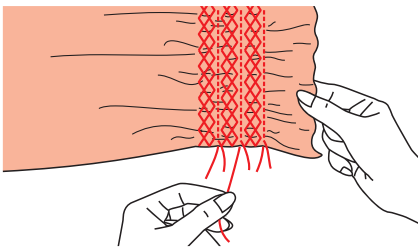

- Tirer les fils des lignes de fronces





Jours de broderie

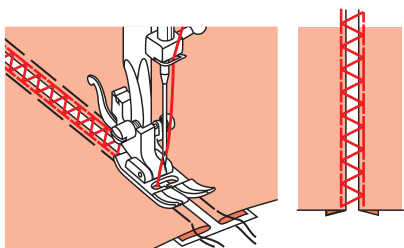
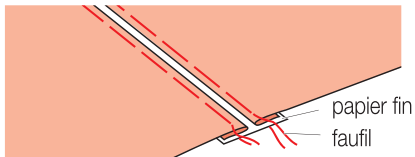
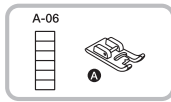
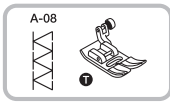

– Écartez les bords du tissu de 4 mm et faufilez-les sur un morceau de papier fin ou sur du non-tissé

- Centrez le milieu du pied sur l'espace créé entre les deux bords de tissu et commencez à coudre
- Une fois la couture terminée, retirez le papier

Français

Point patchwork

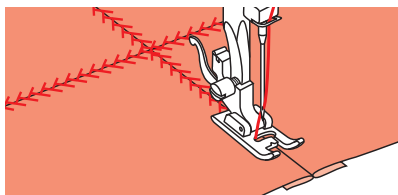
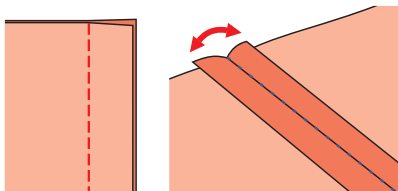
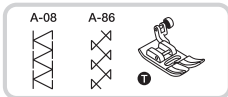

- Placer les deux morceaux de tissus côté droit sur côté droit et cousez-les au point droit
- Ouvrez les bords du tissu et repassez-les à plat

– Placez le milieu du pied sur la ligne de couture et cousez sur celle-ci





56 Coudre avec des accessoires

Accessoires (non fournis avec la machine)

Aux pages 57-64 vous trouverez la description des pieds spéciaux non fournis avec la machine. Vous pouvez les acheter auprès du service clients MIGROS. Vous trouverez les aiguilles doubles dans les merceries.

Français

Pied ourleur

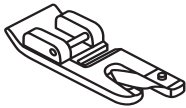

pied pour cordonnet



pied pour ouatinage

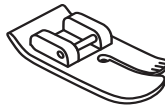

pied pour fronces



Pied roulant



pied de transport supérieur

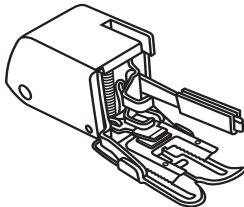

aiguille double

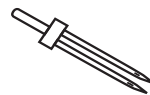

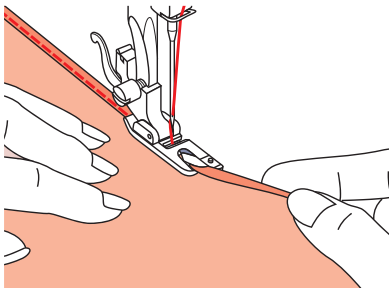
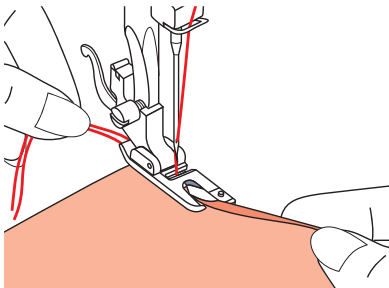
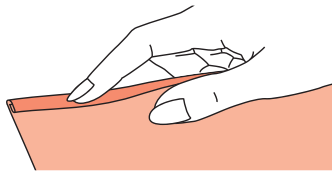
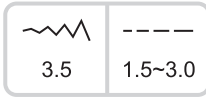
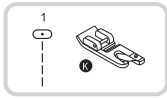

Pied ourleur

- Le pied ourleur «K» n'est pas fourni avec la machine et peut être acheté auprès du service clients
- Effectuer un pli de 3 mm et replier encore de 3 mm sur une longueur de 5 cm environ
- Tournez le volant vers vous jusqu'à ce que l'aiguille entre dans l'ourlet, puis abaisser le pied
- Faire plusieurs points puis relever le pied. Insérez le pli du tissu dans l'ouverture spirale du pied ourleur. Déplacez le tissu vers l'avant et vers l'arrière jusqu'à ce que l'ourlet s'enroule
- Abaissez le pied et cousez lentement, en guidant soigneusement le tissu de façon à ce qu'il s'insère bien dans la spirale



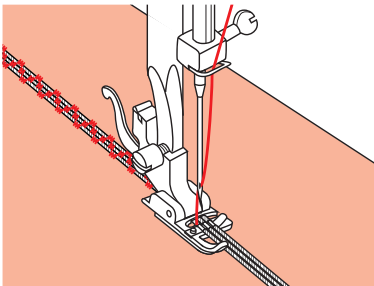
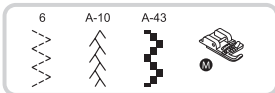
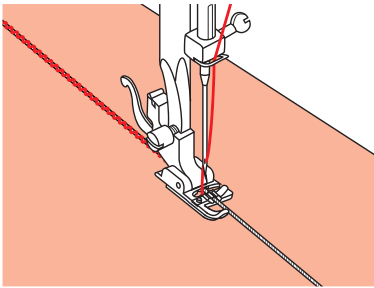
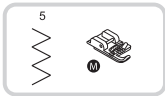

Coudre un cordonnet

- Le pied cordonnet «M» n'est pas fourni avec la machine et peut être acheté auprès du service clients
- Il est possible de coudre de 1 à 3 cordonnets sur le bord d'une veste ou d'un gilet pour les décorer. On peut utiliser du coton nacré, des cordons de laine ou du cordonnet, etc.
- **Conseil:** faire un essai avant sur un reste de tissu

Cordon simple

- Faites un tracé sur le tissu. Placez le cordonnet dans la rainure centrale du pied. Tirer 5 cm de cordonnet à l'arrière du pied. La rainure du pied maintient le cordon en place pendant la couture
- Sélectionner le point et régler la largeur de point de façon à ce que le point recouvre bien le cordonnet. Abaisser le pied et coudre lentement en guidant le cordonnet sur le tissu à l'endroit marqué

Coudre un cordon triple

- Insérez trois cordonnets dans la rainure du pied. Puis tirer 5 cm de cordonnet environ à l'arrière du pied
- Sélectionner le point et la largeur de point de façon à ce qu'il recouvre bien les trois cordonnets. Abaisser le pied et coudre lentement en guidant les cordonnets sur le tissu à l'endroit marqué





Pied pour ouatinage

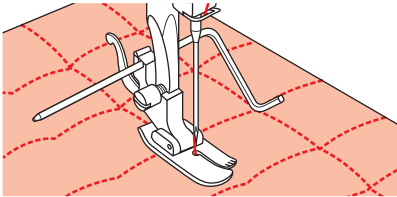
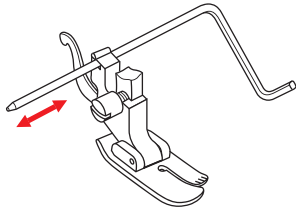
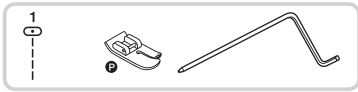

- Le pied pour ouatinage «P» n'est pas fourni avec la machine et peut être acheté auprès du service clients
- Placer le guide pour ouatinage sur le pied comme indiqué sur le schéma et en régler la distance comme on le désire
- Coudre la première ligne puis déplacer le tissu. Coudre d'autres lignes de façon à ce que le guide corresponde à la ligne précédemment cousue



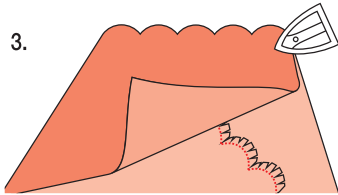
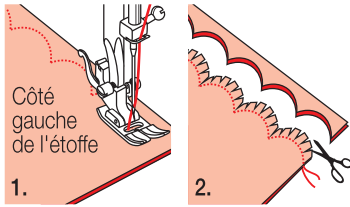

Point de feston

Bord cousu en arc de cercle

1. Placez les deux tissus l'un sur l'autre le côté droit sur le côté droit et cousez le long de la bordure
2. Coupez les arcs de cercle en laissant dépasser un bord de 3 mm. Cranter le bord avec des ciseaux pointus comme représenté
3. Utiliser une étoffe qui permet d'effectuer des arcs de cercle proprement et repasser

Bord piqué en arc de cercle

- Exécuter des lignes de bordure
- Puis découper le tissu le long de la ligne de bordure. Veiller à ne pas couper les points
- **Conseil:** utiliser les ciseaux de broderie

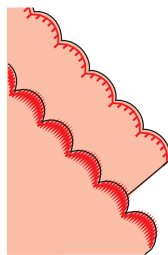
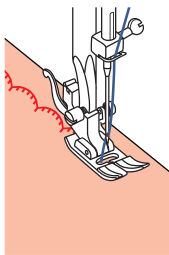
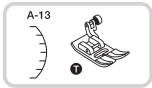

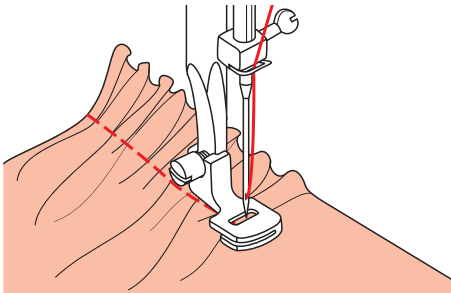

Pied pour fronces

- Le pied pour fronces n'est pas fourni avec la machine et peut être acheté auprès du service clients

Froncer

- Placer le pied fronceur. Régler la tension du fil sur moins «2»
- Puis placer l'endroit à froncer sous le pied. Effectuer une ligne de points en veillant à ce que le bord du pied soit toujours parallèle au bord du tissu
- Le tissu est froncé automatiquement. Ne convient que pour les tissus fins, légers, et moyennement épais

Français

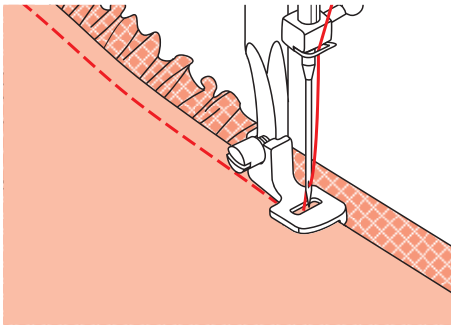

Pour froncer et coudre un tissu en même temps

- La partie inférieure du pied fronceur est double. En enfilant le tissu supérieur dans la fente, le tissu inférieur est froncé automatiquement et le tissu supérieur est cousu normalement à plat

1. Placer le pied fronceur
2. Placer le tissu à froncer sous le pied (dessus du tissu vers le haut)
3. Placer par dessus l'autre tissu (qui reste lisse) (envers du tissu vers le haut).
4. Observez le schéma ci-contre

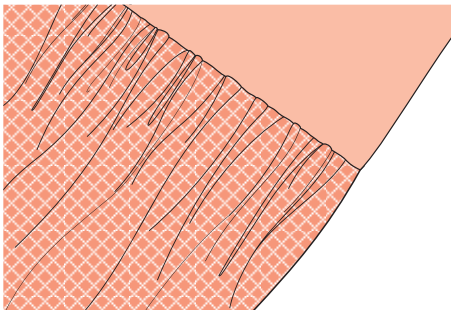

Recommandations

- lorsque vous effectuez des essais pour pouvoir régler la machine, utilisez des morceaux de tissu, de bordure ou de bande élastique de 25 cm de long. Cela facilitera le choix des réglages à effectuer. Effectuez des essais en utilisant toujours le même tissu et le même fil que pour le travail final
- pour mieux contrôler le tissu, coudre lentement ou à vitesse moyenne





62 Coudre avec les accessoires

Pieds à rouleaux

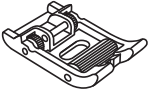

Français

Coudre le cuir et la toile de bâche (il faut un pied spécial)

Pour faire ce travail, il faut un pied roulant, disponible auprès du service clients mais non fourni avec la machine.

Le pied roulant consent un meilleur transport du cuir ou de la toile de bâche.

- Placer le pied roulant
- Placer le cuir ou la toile sous le pied et abaisser ce dernier
- Lorsque vous cousez ne pas tirer sur le cuir ou la toile

Recommandation:

- choisir l'aiguille en fonction du matériau (voir aperçu page 74)



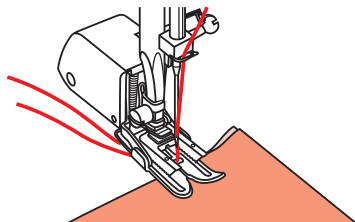
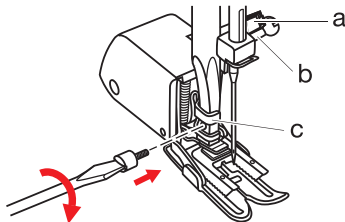
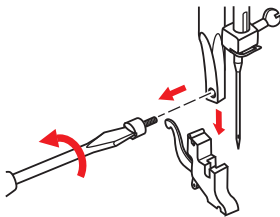
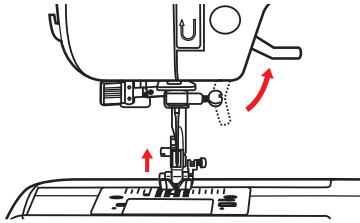
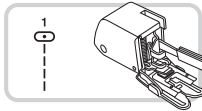

Pied de transport supérieur (accessoire)

- Le pied de transport supérieur n'est pas fourni avec la machine et peut être acheté auprès du service clients
- En général, on coud sans cet accessoire. L'insérer lorsque c'est nécessaire
- Les pieds usuels vous permettent de mieux guider le tissu et vous procure une meilleure vision du travail. La machine à coudre vous offre une grande variété de points pour une grande variété de tissus (du plus fin à plusieurs couches de jean)
- Ce pied de transport égalise l'alimentation de la couche supérieure et inférieure du tissu et facilite le travail pour coudre des tissus à carreaux, à rayures et à dessins. Il permet d'éviter l'alimentation irrégulière de tissus difficiles à travailler
- Relever le levier du pied pour faire remonter la tige du pied
- Dévisser la vis de la tige du pied (tourner dans le sens contraire des aiguilles d'une montre) et enlever le support pied
- Fixer le pied de transport supérieur comme suit:
- Le bras (a) doit passer au-dessus de la vis de fixation et de la bague de l'aiguille (b)
- Fixer la tête en plastique (c) de la gauche vers la droite à la tige de l'aiguille
- Abaisser la tige de l'aiguille
- Resserrer la vis de fixation de l'aiguille (tourner dans le sens contraire des aiguilles d'une montre)
- S'assurer que les deux vis sont bien serrées (celle de l'aiguille et celle de la tige)
- Faire ressortir le fil inférieur et tirer fil inférieur et fil supérieur à l'arrière du pied



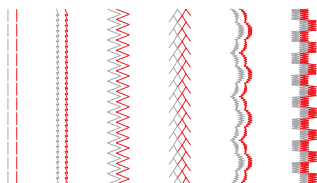
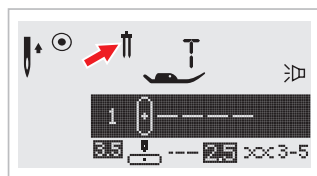
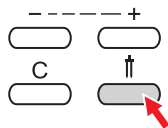
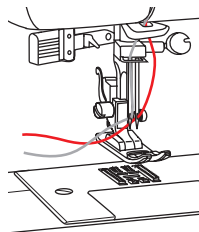
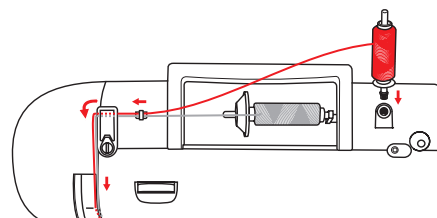
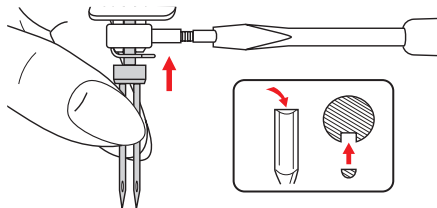

Aiguille double

- L'aiguille double n'est pas fournie avec la machine à coudre

Insérer l'aiguille double

- **Recommandation:** vous devez toujours utiliser l'aiguille double avec le pied universel indépendamment du point que vous réalisez. N'utiliser que des aiguilles dont l'écart est de 2 mm max.

- Placer la première canette (en gris dans l'exemple) comme d'habitude sur le porte-bobine horizontal et l'enrouler
- Enfiler le fil (gris) à la main dans l'aiguille de **gauche**
- Placer le deuxième support canette (fourni) dans l'ouverture sur le dessus de l'appareil. Enfiler le deuxième fil (rouge dans l'exemple). Important : Ne pas tenir compte du guide-fil via l'aiguille ! Enfiler le fil à la main dans l'aiguille de **droite**

- **Recommandation:** assurez-vous que les deux fils utilisés avec les 2 aiguilles de l'aiguille double soient de la même grosseur. Vous pouvez utiliser deux couleurs différentes
- Appuyer sur la touche aiguille double (le symbole  apparaît sur l'affichage) ; la largeur du point est automatiquement réduite
- Sélectionner le type de point et commencer à coudre. Deux lignes de points sont cousues parallèlement l'une à l'autre. Dans les tableaux d'aperçu (pages 75-80), on peut voir avec quels points il est possible d'utiliser l'aiguille double
- **Recommandation:** n'oubliez pas, lorsque vous cousez avec une aiguille double, travaillez lentement pour obtenir un beau résultat



Prolongement de motif

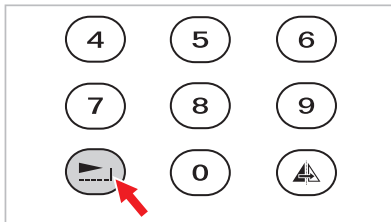
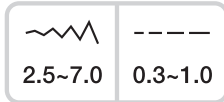
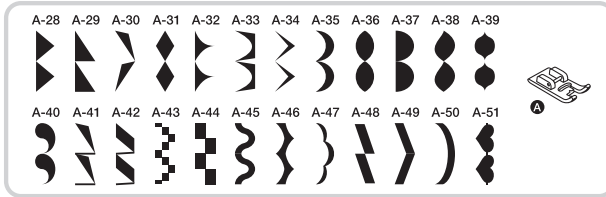

– La touche «Prolongement de motif» permet de multiplier par cinq maximum la longueur normale du motif du point

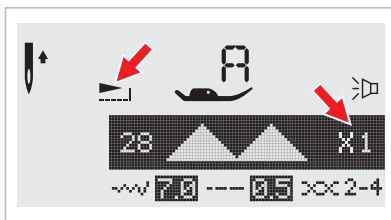

– Le signe du prolongement de motif apparaît sur l'écran ainsi que la représentation allongée du motif sélectionné



– En modifiant la largeur et la longueur de point, on obtient encore plus de variantes de motif.

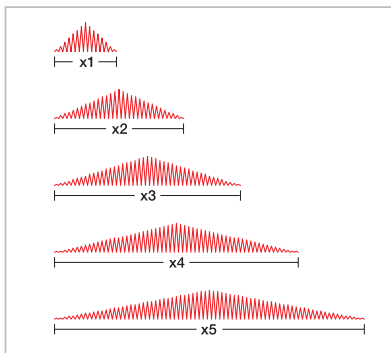

Recommandation:

– Les motifs 28-51 du groupe A peuvent à la fois être prolongés et reflétés





66 Fonctions spéciales

Français

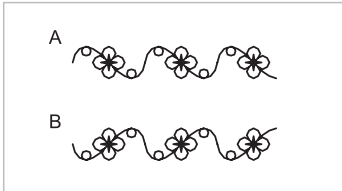
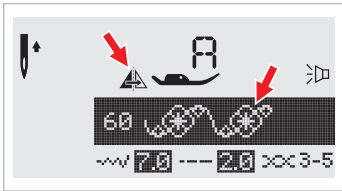
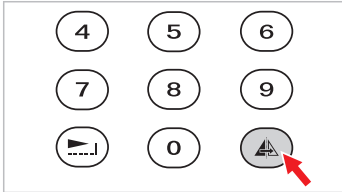
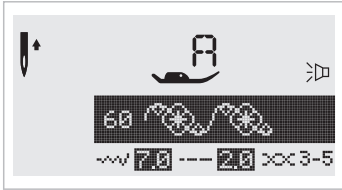

Refléter

– Sélectionner un point (par ex. le point «60» du deuxième groupe de points «B»)

– Appuyer sur la touche «Refléter»

– Le signe de la réflexion et le motif reflété apparaissent sur l'écran

A : Point en exécution «normale»

B : Point reflété

Recommandation:

– Les points directs/standard  et les points «14-27» du premier groupe de points «A»  ne peuvent pas être reflétés



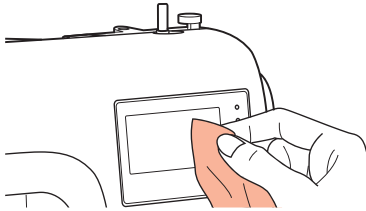
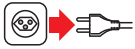

Nettoyage

Débranchez la machine avant de procéder au nettoyage!

- Il faut nettoyer régulièrement le logement canette et les griffes d'entraînement pour les libérer des peluches et des restes de fil afin que la machine fonctionne toujours de manière impeccable. Nous recommandons de faire effectuer un contrôle régulier de la machine auprès du service clients
- Nettoyer le corps de la machine et l'affichage LCD avec un chiffon légèrement humide

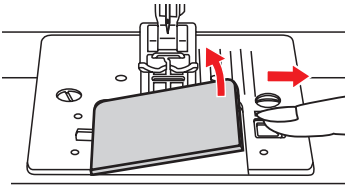

- Retirer la plaque aiguille et la canette

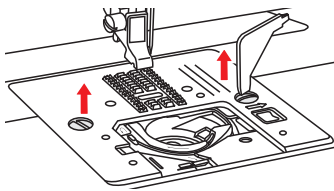

- Retirer aiguille, pied et support-pied. Pour ce faire dévisser les deux vis (voir schéma ci-contre)

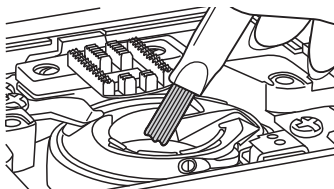

- Nettoyer les griffes d'entraînement et l'emplacement du logement canette avec un pinceau. On peut aussi utiliser un chiffon sec et doux.





68 Rangement

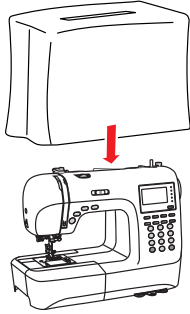
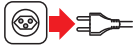

- Lorsque vous n'utilisez pas la machine, débranchez le cordon des deux côtés. Utilisez la housse de protection fournie avec la machine
- Conservez la machine dans un endroit sec, propre et hors de portée des enfants
- Si la machine reste longtemps sans être utilisée, veillez à ce qu'elle soit bien à l'abri de la saleté, de la poussière et de l'humidité

Français



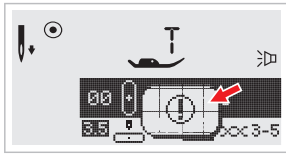

Affichage des avertissements et des informations

Affichage des problèmes de la machine

- Ce message déclenché signifie que le fil s'est entortillé ou coincé et que l'axe du volant ne peut pas tourner. Solution: Page 71
- Lorsque le problème a été résolu, la machine recommence à coudre

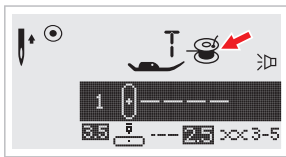

Enfiler le fil inférieur

- Lorsque l'on place le support canette en position de remplissage en le faisant pivoter vers la droite, le symbole de la canette s'allume
- Après le remplissage, faire revenir le support en position de couture en le faisant pivoter vers la gauche sans quoi la machine ne peut pas coudre (voir page 13)

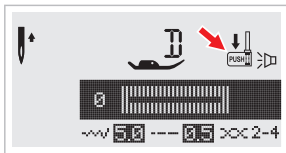
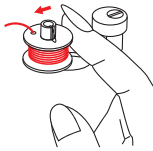

Tirer le levier boutonnière vers le bas

- Lors de l'insertion du pied boutonnière, le levier boutonnière doit être abaissé (voir page 45)



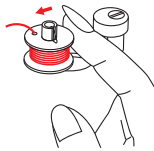
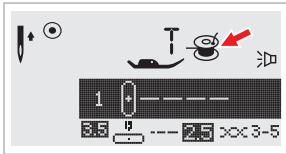

Signaux / Problèmes

Bips lors de la saisie

- Lorsque l'on appuie sur une touche, normalement un bip résonne
- Si 3 bips se font entendre lorsque l'on appuie sur une touche, cela signifie que cette entrée n'est pas possible/autorisée

Bips lors de la couture

- Si la machine ne peut pas coudre correctement, on entend 3 bips sonores

Explications possibles:



- La machine est réglée en mode canette et sur l'affichage apparaît  ; repousser le support canette vers la **GAUCHE** (voir page 13)
- Le fil est entortillé ou coincé (cela peut être dû à un mauvais enfilage)
- Vous trouverez d'autres problèmes et solutions à partir de la page 71
- Dès que le problème est résolu, la machine fonctionne à nouveau

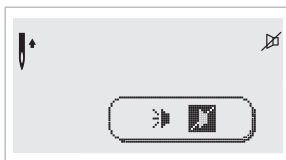
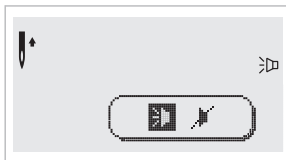

- **Attention:** la machine est dotée d'un interrupteur de sécurité. Ce dernier éteint la machine lorsque le mouvement de l'aiguille est bloqué et que l'on appuie sur la pédale. Un blocage de l'aiguille peut, être dû par exemple, à des problèmes au niveau du fil inférieur
- Éteindre la machine à l'aide de l'interrupteur (24.) (position «O») et après quelques secondes la rallumer (position «I»)



Activer/désactiver le bip

- Le bip est activé à la sortie de l'usine et le symbole  apparaît à droite sur l'affichage
- Couper le son:
 - Éteindre la machine
 - Maintenir la touche «EDIT» enfoncée
 - Allumer la machine
- Activer  ou désactiver  le son à l'aide des deux touches de largeur de point «-» et «+»
- Appuyer sur la touche «EDIT»





les réparations de la machine à coudre ne doivent être effectuées que par MIGROS-Service. Des réparations effectuées non conformes peuvent comporter des risques pour l'utilisateur.

En cas de réparation non conforme et de dommages éventuels aucune responsabilité n'est assumée. Le droit à la garantie est dans ce cas annulé.

Si vous ne réussissez pas à résoudre un problème de fonctionnement à l'aide du tableau suivant, téléphonez au numéro suivant: 052 742 08 09 ou par Fax au 052 742 08 06 (lu-ve de 8h à 12h et de 13h à 17h).

Important: si la machine ne fonctionne pas ou fonctionne mal, si elle présente un dommage ou si elle est tombée, il faut immédiatement la débrancher.

Problème	Explication possible	Solution	Page
On entend 3 bips sonores quand on appuie sur une touche	- La machine est réglée sur fonctionnement canette	- Repousser le support canette vers la GAUCHE	13
La machine coud trois points puis s'arrête	- Machine est en mode point d'arrêt automatique	- Appuyer à nouveau sur la touche	21
Impossible de régler la tension du fil ou celui-ci casse	- Le fil inférieur est mal enfilé	- Réenfiler le fil et contrôler	16 et 19
	- Le fil supérieur est mal enfilé	- Réenfiler le fil	16
A la fin de la couture l'aiguille reste en bas	- Réglage position aiguille haute/basse	- Appuyer à nouveau sur la touche de position aiguille	21
L'aiguille ne bouge pas mais le moteur fonctionne	- La fonction embobinage canette est activée	- Déplacer le support canette vers la gauche	13
Le fil supérieur casse	- Fil mal enfilé	- Réenfiler le fil	16
	- Tension du fil trop élevée	- Réduire la tension du fil (numéro inférieur)	35
	- Fil trop gros	- Choisir une plus grosse aiguille	74
	- Aiguille mal mise	- Remettre l'aiguille en place (partie plane vers l'arrière)	9
	- Le fil s'est enroulé autour du logement canette	- Retirer la canette et enrouler le fil	16
	- Aiguille défectueuse	- Remplacer l'aiguille	9





72 Problèmes

Problème	Explication possible	Solution	Page
Le fil inférieur casse	- Canette mal insérée	- Remettre la canette en place (sens contraire des aiguilles d'une montre)	15
	- Fil inférieur mal enfilé	- Réenfiler le fil et contrôler	19
	- Le fil de canette n'est pas enroulé régulièrement	- Refaire la canette	13
	- Le logement canette est sale	- Nettoyer le logement à canette	67
Points défectueux	- Aiguille mal mise	- Remettre l'aiguille en place (partie plane vers l' arrière)	15, 16
	- Aiguille abimée	- Mettre une nouvelle aiguille	9
	- La grosseur de l'aiguille ne convient pas	- Choisir l'aiguille qui convient	74
	- Le pied est mal mis	- Insérer correctement le pied	12
Points lâches	- Le fil est mal enfilé	- Réenfiler le fil	16-19
	- Le fil de canette n'est pas enroulé régulièrement	- Refaire la canette	13
	- Association aiguille/fil/tissu n'est pas bonne	- Corriger l'association des divers éléments	74
	- La tension du fil n'est pas bonne	- Corriger la tension du fil	35
L'aiguille casse	- Aiguille endommagée	- Insérer une nouvelle aiguille	9
	- Mauvais pied inséré	- Insérer le bon pied	12, 82
	- Le pied n'est pas en position horizontale sur le tissu	- Maintenir toujours le pied à l'horizontale sinon l'aiguille risque de cogner sur la plaque ou le pied	33
	- Le tissu a été tiré pendant la couture	- Ne pas tirer sur le tissu pendant la couture sinon l'aiguille risque de plier et de cogner sur la plaque ou le pied	33
	- L'aiguille cogne sur le pied	- Sélectionner le bon pied et le bon point	75
	- Aiguille mal mise	- Remettre l'aiguille en place (partie plane vers l' arrière)	9
	- Vis de fixation de l'aiguille desserrée	- Resserer la vis	9
	- Tension du fil supérieur trop levée	- Régler la tension du fil	35
	- Grosseur de l'aiguille et du fil ne conviennent pas au tissu	- Adapter la grosseur du fil et de l'aiguille	74





Problèmes

73

Problème	Explication possible	Solution	Page
Les points se resserrent	- L'aiguille est trop grosse	- Prendre une aiguille plus fin	74
	- La longueur du point n'est pas bonne	- Régler la longueur du point	23
Les points et le transport du tissu sont irréguliers	- Le fil est de mauvaise qualité	- Utiliser un fil de meilleure qualité	74
	- Le fil de canette est mal enroulé	- Refaire la canette	16-18
	- Le tissu a été tiré pendant la couture	- Ne pas tirer sur le tissu pendant la couture	33
La machine est bruyant et fonctionne mal	- Il y a de la saleté ou de l'huile dans le logement canette ou sur le support aiguille	- Les nettoyer	67
	- Léger bourdonnement provenant de l'intérieur de la machine	- C'est normal; il n'y a pas de dysfonctionnement	
	- Aiguille défectueuse	- Remplacer l'aiguille	9
	- Fil coincé dans la canette	- Retirer le fil supérieur et le fil inférieur. Dérouler le fil et éliminer des restes de fil	67
	- Griffes d'entraînement pleines de peluches		
Les griffes d'entraînement ne fonctionnent pas	- Griffes abaissées	- Reparamétrer le transporteur	34
L'aiguille ne bouge pas et on entend le moteur	- La machine est en mode canette	- Repousser le support canette vers la gauche	13
La machine ne coud que lentement	- Régulateur de vitesse sur minimum	- Pousser le curseur vers la droite	11, 22

Français





74 Tableau du fil / des aiguilles

Français

Dimension de l'aiguille (mesures 130/705H)	Type de tissu	Type de fil
65-75 (9-11)	Tissu fin: coton fin, voilage, serge, soie, mousseline, interlock, maille de coton, tricot, jersey, crêpe, polyester, tissu pour chemises et chemisiers	Fil de coton, de nylon et de polyester fin
80 (12)	Tissu moyen: coton, satin, voile, double maille, lainage fin	La plupart des fils du commerce sont de dimension normale et adaptés à ces tissus et à la dimension des aiguilles. Utiliser le polyester pour les tissus synthétiques et le coton pour les tissus naturels. En général, le fil inférieur et supérieur doivent être de la même qualité et même grosseur
90 (14)	Tissu moyen: toile de coton, lainage, frotté	
100 (16)	Tissu épais: chanvre, lainage, toile de tente, jean, rembourrage (de fin à moyen)	Gros fil pour tapis
110 (18)	Tissu épais: gros lainage, tissu de manteau, rembourrage et vinyle	

Important: plus le tissu est épais, plus le fil et plus l'aiguille doivent être gros.

Dim. de l'aiguille	Description	Type de tissu
HAx1 15x1	Aiguille standard de fine à grosse (de. 65 (9) à 10 (18))	Tissus naturels: laine, coton, soie, etc., pas pour double maille
100	Aiguille pour jean	Pour le jean, les grosses toiles et tissus épais
100	Aiguille pour cuir	Pour le cuir, ne convient pas pour les tissus
15x1/705H (SUK)	Aiguille à pointe ronde de 65 (9) à 110 (18)	Pour le cuir, vinyle, rembourrage (le trou est plus grand que celui des autres aiguilles)

Recommandation: changer l'aiguille, voir page 9





Vue d'ensemble des points / Paramètres



Points à sélection directe-/standard (1-0)

Points	Largeur de point (mm)		Longueur de point (mm)		Pied	Fonctions						
	Automat.	Manuel	Automat.	Manuel		En arrière	Arrêt automat. d'une couture de motif	Prolongement de motif	Refléter	Aiguille double	Mémoire	
Points usuels	1	3.5	0.0~7.0	2.5	0.0~4.5	T	*	*		*	*	*
	2	0.0	0.0~7.0	2.5	0.0~4.5	T	*	*		*	*	*
	3	3.5	0.0~7.0	2.5	1.0~3.0	T	*	*		*	*	*
	4	3.5	1.0~6.0	2.5	1.0~3.0	T	*	*		*	*	*
	5	5.0	0.0~7.0	2.0	0.3~4.5	T	*	*		*	*	*
	6	5.0	2.0~7.0	1.0	0.3~4.5	T	*	*		*	*	*
	7	5.0	2.5~7.0	2.5	1.0~3.0	T	*	*		*	*	*
	8	5.0	3.5~7.0	2.5	1.0~3.0	E	*	*		*/T	*	*
	9	3.5	2.5~7.0	2.0	0.5~4.5	F	*	*		*/T	*	*
	0	5.0	2.5~7.0	0.5	0.3~1.0	D						

*: Modifications possibles



Premier groupe de points A (00-21)

Points	Largeur de point (mm)		Longueur de point (mm)		Pied	Fonctions						
	Automat.	Manuel	Automat.	Manuel		En arrière	Arrêt automat. d'une couture de motif	Prolongement de motif	Refléter	Aiguille double	Mémoire	
Points usuels	00	3.5	0.0~7.0	2.5	1.5~3.0	T	*	*		*	*	*
	01	2.0	1.0~7.0	2.5	1.0~3.0	T	*	*		*	*	*
	02	5.0	2.5~7.0	2.5	1.0~3.0	T	*	*		*	*	*
	03	3.5	2.5~7.0	1.0	0.5~4.5	F	*	*		*/T	*	*
	04	3.5	2.5~7.0	1.5	0.5~4.5	F	*	*		*/T	*	*
	05	3.5	2.5~7.0	2.5	1.5~3.0	T	*	*		*	*	*
	06	5.0	2.5~7.0	2.5	1.5~3.0	T	*	*		*	*	*
	07	5.0	2.5~7.0	3.0	2.0~3.0	A	*	*		*	*	*
	08	5.0	2.5~7.0	2.5	1.0~3.0	T	*	*		*	*	*
	09	7.0	2.5~7.0	2.5	1.0~3.0	A	*	*		*	*	*
	10	5.0	2.5~7.0	2.5	1.0~3.0	A	*	*		*	*	*
	11	5.0	2.5~7.0	2.0	1.0~3.0	A	*	*		*	*	*
	12	7.0	2.5~7.0	1.5	1.0~3.0	T	*	*		*	*	*
13	7.0	2.5~7.0	2.5	1.0~4.5	T	*	*		*	*	*	
Points pour boutonnières	14	5.0	2.5~5.5	0.5	0.3~1.0	D						
	15	7.0	5.5~7.0	0.5	0.3~1.0	D						
	16	5.0	2.5~5.5	0.5	0.3~1.0	D						
	17	5.0	2.5~5.5	0.5	0.3~1.0	D						
	18	7.0	5.5~7.0	0.5	0.3~1.0	D						
	19	7.0	5.5~7.0	0.5	0.3~1.0	D						
	20	6.0	3.0~7.0	1.0	1.0~2.0	D						
	21	6.0	3.0~7.0	1.5	1.0~3.0	D						





76 Vue d'ensemble des points / Paramètres

MODE



Premier groupe de points A (22-62) (suite)

Français

Points	Largeur de point (mm)	Longueur de point (mm)		Pied	Fonctions								
		Automat.	Manuel		Automat.	Manuel	En arrière	Arrêt automat. d'une couture	Prolongement de motif	Refêter	Aiguille double	Mémoire	
Points pour boutonnières	22	2.0	1.0~3.0	0.5	0.5~1.0	D							
	23	7.0	7.0,6.0,5.0	--	--	A							
	24	7.0	7.0,6.0,5.0	--	--	A							
	25	3.5	2.5-4.5	--	--								
Points pour reprendre	26	7.0	3.5~7.0	2.0	1.5~2.0	D							
	27	7.0	3.5~7.0	2.0	1.5~2.0	D							
Points de satin (point bourdon)	28	7.0	2.5~7.0	0.4	0.3~1.0	A	*	*	*	*	*	*	*
	29	7.0	2.5~7.0	0.4	0.3~1.0	A	*	*	*	*	*	*	*
	30	7.0	2.5~7.0	0.4	0.3~1.0	A	*	*	*	*	*	*	*
	31	7.0	2.5~7.0	0.4	0.3~1.0	A	*	*	*	*	*	*	*
	32	7.0	2.5~7.0	0.4	0.3~1.0	A	*	*	*	*	*	*	*
	33	7.0	2.5~7.0	0.4	0.3~1.0	A	*	*	*	*	*	*	*
	34	7.0	2.5~7.0	0.4	0.3~1.0	A	*	*	*	*	*	*	*
	35	7.0	2.5~7.0	0.4	0.3~1.0	A	*	*	*	*	*	*	*
	36	7.0	2.5~7.0	0.4	0.3~1.0	A	*	*	*	*	*	*	*
	37	7.0	2.5~7.0	0.4	0.3~1.0	A	*	*	*	*	*	*	*
	38	7.0	2.5~7.0	0.4	0.3~1.0	A	*	*	*	*	*	*	*
	39	7.0	2.5~7.0	0.4	0.3~1.0	A	*	*	*	*	*	*	*
	40	7.0	2.5~7.0	0.4	0.3~1.0	A	*	*	*	*	*	*	*
	41	7.0	2.5~7.0	0.4	0.3~1.0	A	*	*	*	*	*	*	*
	42	7.0	2.5~7.0	0.4	0.3~1.0	A	*	*	*	*	*	*	*
	43	7.0	2.5~7.0	0.4	0.3~1.0	A	*	*	*	*	*	*	*
	44	7.0	2.5~7.0	0.4	0.3~1.0	A	*	*	*	*	*	*	*
	45	7.0	2.5~7.0	0.4	0.3~1.0	A	*	*	*	*	*	*	*
	46	7.0	2.5~7.0	0.4	0.3~1.0	A	*	*	*	*	*	*	*
	47	7.0	2.5~7.0	0.4	0.3~1.0	A	*	*	*	*	*	*	*
	48	7.0	2.5~7.0	0.4	0.3~1.0	A	*	*	*	*	*	*	*
	49	7.0	2.5~7.0	0.4	0.3~1.0	A	*	*	*	*	*	*	*
	50	7.0	2.5~7.0	0.4	0.3~1.0	A	*	*	*	*	*	*	*
	51	7.0	2.5~7.0	0.4	0.3~1.0	A	*	*	*	*	*	*	*
	52	7.0	2.5~7.0	0.5	0.3~1.0	A	*	*		*	*	*	*
	53	7.0	2.5~7.0	0.5	0.4~1.0	A	*	*		*	*	*	*
	54	7.0	2.5~7.0	1.0	1.0~2.0	A	*	*		*	*	*	*
	55	7.0	4.0~7.0	0.5	0.5~1.0	A	*	*		*	*	*	*
	56	7.0	2.5~7.0	1.5	1.5~3.0	A	*	*		*	*	*	*
	57	7.0	2.5~7.0	0.5	0.5~1.0	A	*	*		*	*	*	*
	58	7.0	4.0~7.0	0.5	0.5~1.0	A	*	*		*	*	*	*
	59	7.0	4.0~7.0	0.5	0.5~1.0	A	*	*		*	*	*	*
60	7.0	5.0~7.0	0.5	0.5~1.0	A	*	*		*	*	*	*	
Points de croix	61	5.0	2.5~7.0	2.5	1.0~3.0	A	*	*		*	*	*	*
	62	6.0	5.0~7.0	1.5	1.5~3.0	A	*	*		*	*	*	*





Vue d'ensemble des points / Paramètres



Premier groupe de points A (63-99) (suite)

Points	Largeur de point (mm)		Longueur de point (mm)		Pied	Fonctions								
	Automat.	Manuel	Automat.	Manuel		En arrière	Arrêt automat. d'une couture	Prolongement de motif	Refléter	Aiguille double	Mémoire			
Points de croix	63		6.0	5.0~7.0	1.5	1.0~3.0	A	*	*		*	*	*	
	64		4.0	3.0~7.0	1.0	1.0~3.0	A	*	*		*	*	*	
	65		4.0	3.0~7.0	1.0	1.0~3.0	A	*	*		*	*	*	
	66		6.0	3.0~7.0	1.5	1.0~3.0	A	*	*		*	*	*	
	67		6.0	3.0~7.0	1.5	1.0~3.0	A	*	*		*	*	*	
	68		6.0	5.0~7.0	1.5	1.0~3.0	A	*	*		*	*	*	
	69		6.0	3.0~7.0	1.5	1.0~3.0	A	*	*		*	*	*	
	70		6.0	3.0~7.0	1.0	1.0~3.0	A	*	*		*	*	*	
	71		6.0	5.0~7.0	1.5	1.0~3.0	A	*	*		*	*	*	
	72		6.0	3.0~7.0	2.0	1.0~3.0	A	*	*		*	*	*	
	73		6.0	5.0~7.0	1.5	1.0~3.0	A	*	*		*	*	*	
	74		6.0	3.0~7.0	1.5	1.0~3.0	A	*	*		*	*	*	
	Points décoratifs	75		6.0	2.5~7.0	1.5	1.0~3.0	T	*	*		*	*	*
		76		5.5	2.5~7.0	2.0	1.0~3.0	T	*	*		*	*	*
77			7.0	2.5~7.0	2.0	1.0~3.0	T	*	*		*	*	*	
78			7.0	2.5~7.0	2.0	1.0~3.0	T	*	*		*	*	*	
79			5.0	2.5~7.0	2.0	1.0~3.0	T	*	*		*	*	*	
80			6.0	2.5~7.0	3.0	1.0~3.0	T	*	*		*	*	*	
81			5.0	2.5~7.0	2.0	1.0~3.0	T	*	*		*	*	*	
82			4.0	2.5~7.0	2.0	1.0~3.0	T	*	*		*	*	*	
83			5.0	2.5~7.0	2.0	1.0~3.0	A	*	*		*	*	*	
84			5.0	4.0~7.0	2.5	1.5~3.0	A	*	*		*	*	*	
85			6.0	3.5~7.0	2.0	1.5~3.0	A	*	*		*	*	*	
86			5.0	2.5~7.0	2.5	1.0~3.0	T	*	*		*	*	*	
87			6.0	4.0~7.0	1.5	1.5~3.0	A	*	*		*	*	*	
88			5.0	4.0~7.0	2.0	1.5~3.0	T	*	*		*	*	*	
89			5.0	2.5~7.0	1.5	1.0~3.0	T	*	*		*	*	*	
90			5.5	2.5~7.0	1.5	1.0~3.0	A	*	*		*	*	*	
91			6.0	3.5~7.0	2.0	1.5~3.0	A	*	*		*	*	*	
92			7.0	4.5~7.0	1.5	1.0~3.0	A	*	*		*	*	*	
93			5.0	3.0~7.0	2.0	2.0~3.0	A	*	*		*	*	*	
94			5.0	4.0~7.0	1.5	1.0~3.0	A	*	*		*	*	*	
95			5.0	2.5~7.0	2.5	1.0~3.0	T	*	*		*	*	*	
96			6.0	2.5~7.0	3.0	1.5~3.0	T	*	*		*	*	*	
97			6.0	3.5~7.0	1.5	1.0~3.0	T	*	*		*	*	*	
98			7.0	3.0~7.0	2.0	1.0~3.0	T	*	*		*	*	*	
99			7.0	4.0~7.0	2.5	1.5~3.0	A	*	*		*	*	*	

*: Modifications possibles





78 Vue d'ensemble des points / Paramètres

MODE

Deuxième groupe de points «B». (00-38)

Français

Points	Largeur de point (mm)		Longueur de point (mm)		Pied	Fonctions					
	Automat.	Manuel	Automat.	Manuel		En arrière	Arrêt automat. Prolongement d'une couture de motif	Refièter	Aiguille double	Mémoire	
00	7.0	3.0~7.0	3.0	1.5~3.0	A	*	*		*	*	*
01	7.0	5.0~7.0	2.5	2.0~3.0	A	*	*		*	*	*
02	6.0	4.5~7.0	2.5	1.5~3.0	A	*	*		*	*	*
03	5.0	3.5~7.0	2.5	1.5~3.0	A	*	*		*	*	*
04	7.0	2.5~7.0	2.0	1.0~3.0	T	*	*		*	*	*
05	7.0	2.5~7.0	2.5	1.5~3.0	T	*	*		*	*	*
06	7.0	2.5~7.0	2.5	1.5~3.0	T	*	*		*	*	*
07	5.0	2.5~7.0	2.5	1.5~3.0	T	*	*		*	*	*
08	6.0	4.5~7.0	2.0	1.5~3.0	T	*	*		*	*	*
09	5.0	2.5~7.0	2.5	1.5~3.0	T	*	*		*	*	*
10	6.0	3.5~7.0	1.5	1.5~3.0	A	*	*		*	*	*
11	7.0	3.5~7.0	2.5	2.0~3.0	A	*	*		*	*	*
12	7.0	3.5~7.0	2.0	1.0~3.0	T	*	*		*	*	*
13	5.0	2.5~7.0	2.0	2.0~3.0	A	*	*		*	*	*
14	7.0	4.0~7.0	3.0	2.0~3.0	A	*	*		*	*	*
15	7.0	4.0~7.0	3.0	2.0~3.0	A	*	*		*	*	*
16	7.0	4.0~7.0	3.0	2.5~3.0	A	*	*		*	*	*
17	7.0	2.5~7.0	2.0	1.5~3.0	T	*	*		*	*	*
18	5.0	2.5~7.0	1.0	1.0~4.5	T	*	*		*	*	*
19	7.0	3.5~7.0	1.0	1.0~3.0	A	*	*		*	*	*
20	7.0	4.0~7.0	3.0	2.0~3.0	A	*	*		*	*	*
21	5.0	3.5~7.0	2.0	2.0~3.0	T	*	*		*	*	*
22	5.0	3.0~7.0	1.5	1.5~3.0	T	*	*		*	*	*
23	5.0	2.5~7.0	1.5	1.0~3.0	T	*	*		*	*	*
24	5.0	2.5~7.0	2.0	1.0~3.0	T	*	*		*	*	*
25	5.0	2.5~7.0	1.0	1.0~3.0	T	*	*		*	*	*
26	5.0	3.5~7.0	3.0	2.0~3.0	A	*	*		*	*	*
27	5.0	3.0~7.0	2.5	1.5~3.0	A	*	*		*	*	*
28	5.0	2.5~7.0	2.0	1.5~3.0	T	*	*		*	*	*
29	7.0	2.5~7.0	1.5	1.0~3.0	A	*	*		*	*	*
30	7.0	2.5~7.0	2.0	1.0~3.0	A	*	*		*	*	*
31	7.0	2.5~7.0	3.0	1.5~3.0	A	*	*		*	*	*
32	7.0	3.0~7.0	2.0	1.5~3.0	A	*	*		*	*	*
33	7.0	3.5~7.0	2.0	1.5~3.0	A	*	*		*	*	*
34	6.0	4.0~7.0	2.0	1.5~3.0	A	*	*		*	*	*
35	6.0	2.5~7.0	2.5	2.0~3.0	A	*	*		*	*	*
36	7.0	2.5~7.0	3.0	2.5~3.0	A	*	*		*	*	*
37	7.0	3.0~7.0	3.0	2.5~3.0	A	*	*		*	*	*
38	7.0	2.5~7.0	2.5	1.5~3.0	A	*	*		*	*	*

Points
décoratifs





Vue d'ensemble des points / Paramètres



Deuxième groupe de points «B» (39-78) (suite)

Points	Largeur de point (mm)		Longueur de point (mm)		Pied	Fonctions						
	Automat.	Manuel	Automat.	Manuel		En arrière	Arrêt automat. d'une couture de motif	Prolongement de motif	Refiléter	Aiguille double	Mémoire	
39		7.0	3.5~7.0	2.5	1.5~3.0	T	*	*		*	*	*
40		7.0	3.5~7.0	2.0	1.5~3.0	T	*	*		*	*	*
41		7.0	3.0~7.0	2.5	1.0~3.0	T	*	*		*	*	*
42		7.0	2.5~7.0	2.0	1.5~3.0	T	*	*		*	*	*
43		7.0	3.0~7.0	2.5	1.5~3.0	T	*	*		*	*	*
44		7.0	3.5~7.0	1.5	1.5~3.0	T	*	*		*	*	*
45		7.0	5.0~7.0	2.5	2.0~3.0	A	*	*		*	*	*
46		7.0	5.0~7.0	2.0	2.0~3.0	A	*	*		*	*	*
47		7.0	3.0~7.0	2.0	1.5~3.0	A	*	*		*	*	*
48		7.0	4.0~7.0	2.0	1.5~3.0	A	*	*		*	*	*
49		7.0	5.0~7.0	2.5	2.5~3.0	A	*	*		*	*	*
50		6.0	3.5~7.0	2.0	1.5~3.0	A	*	*		*	*	*
51		7.0	4.0~7.0	3.0	2.5~3.0	A	*	*		*	*	*
52		7.0	4.5~7.0	2.0	2.0~3.0	A	*	*		*	*	*
53		7.0	3.5~7.0	1.5	1.5~3.0	A	*	*		*	*	*
54		7.0	3.0~7.0	2.5	2.0~3.0	A	*	*		*	*	*
55		7.0	3.0~7.0	2.0	2.0~3.0	A	*	*		*	*	*
56		7.0	3.5~7.0	2.5	2.0~3.0	A	*	*		*	*	*
57		7.0	2.5~7.0	2.0	1.5~3.0	A	*	*		*	*	*
58		7.0	4.5~7.0	2.0	2.0~3.0	A	*	*		*	*	*
59		7.0	4.5~7.0	2.0	1.5~3.0	A	*	*		*	*	*
60		7.0	4.0~7.0	2.0	2.0~3.0	A	*	*		*	*	*
61		7.0	3.0~7.0	2.0	1.5~3.0	A	*	*		*	*	*
62		7.0	3.0~7.0	2.0	1.5~3.0	A	*	*		*	*	*
63		7.0	3.5~7.0	2.0	2.0~3.0	A	*	*		*	*	*
64		7.0	3.5~7.0	2.0	1.5~3.0	A	*	*		*	*	*
65		7.0	3.5~7.0	2.0	2.0~3.0	A	*	*		*	*	*
66		7.0	4.5~7.0	2.0	2.0~3.0	A	*	*		*	*	*
67		7.0	3.5~7.0	2.0	1.5~3.0	A	*	*		*	*	*
68		7.0	3.5~7.0	2.5	2.0~3.0	A	*	*		*	*	*
69		7.0	2.5~7.0	1.5	1.5~3.0	A	*	*		*	*	*
70		5.0	3.5~7.0	1.0	1.0~3.0	A	*	*		*	*	*
71		7.0	2.5~7.0	2.0	1.5~3.0	A	*	*		*	*	*
72		7.0	3.5~7.0	2.0	2.0~3.0	A	*	*		*	*	*
73		6.0	4.5~7.0	1.0	1.0~3.0	A	*	*		*	*	*
74		7.0	4.0~7.0	2.0	2.0~2.5	A	*	*		*	*	*
75		7.0	2.5~7.0	2.0	2.0~2.5	A	*	*		*	*	*
76		7.0	3.5~7.0	2.0	2.0~3.0	A	*	*		*	*	*
77		7.0	5.0~7.0	2.0	2.0~3.0	A	*	*		*	*	*
78		7.0	4.5~7.0	3.0	1.5~3.0	A	*	*		*	*	*

Points
décoratifs

80 Vue d'ensemble des points / Paramètres

MODE



Deuxième groupe de points «B» (79-99) (suite)

Points	Largeur de point (mm)		Longueur de point (mm)		Pied	Fonctions					
	Automat.	Manuell	Automat.	Manuell		En arrière	Arrêt automat. d'une couture	Prolongement de motif	Refléter	Aiguille double	Mémoire
79	7.0	4.0~7.0	2.5	2.0~3.0	A	*	*		*	*	*
80	7.0	3.5~7.0	2.5	2.0~3.0	A	*	*		*	*	*
81	7.0	3.0~7.0	2.5	2.0~3.0	A	*	*		*	*	*
82	7.0	3.5~7.0	2.5	2.0~3.0	T	*	*		*	*	*
83	6.0	2.5~7.0	2.5	2.0~3.0	T	*	*		*	*	*
84	6.0	2.5~7.0	2.5	1.0~3.0	T	*	*		*	*	*
85	6.0	4.0~7.0	2.5	1.5~3.0	T	*	*		*	*	*
86	6.0	2.5~7.0	2.5	2.0~3.0	T	*	*		*	*	*
87	5.5	3.5~7.0	2.0	1.5~3.0	A	*	*		*	*	*
88	6.0	4.5~7.0	2.5	2.0~3.0	A	*	*		*	*	*
89	6.0	3.5~7.0	3.0	1.5~3.0	A	*	*		*	*	*
90	7.0	5.0~7.0	3.0	2.0~3.0	A	*	*		*	*	*
91	6.0	5.0~7.0	2.5	2.0~3.0	A	*	*		*	*	*
92	5.0	2.5~7.0	3.0	1.5~3.0	A	*	*		*	*	*
93	5.0	2.5~7.0	2.0	1.5~3.0	T	*	*		*	*	*
94	5.0	4.5~7.0	2.0	2.0~3.0	T	*	*		*	*	*
95	7.0	2.5~7.0	2.0	1.5~3.0	T	*	*		*	*	*
96	5.0	3.5~7.0	2.0	1.5~3.0	T	*	*		*	*	*
97	5.0	3.5~7.0	2.0	1.0~3.0	T	*	*		*	*	*
98	6.0	3.5~7.0	2.5	2.0~3.0	T	*	*		*	*	*
99	5.0	3.0~7.0	2.0	1.0~3.0	T	*	*		*	*	*

*: Modifications possibles

Français



Vue d'ensemble des points / Paramètres

MODE



A

Lettres/Chiffres

01 02 03 04 05 06 07 08 09 10

1 2 3 4 5 6 7 8 9 0

11 12 13 14 15 16 17 18 19 20 21 22 23 24 25 26 27 28 29 30 31 32 33 34 35 36
A B C D E F G H I J K L M N O P Q R S T U V W X Y Z

37 38 39 40 41 42 43 44 45 46 47 48 49 50 51 52 53 54 55 56 57 58 59 60 61 62
a b c d e f g h i j k l m n o p q r s t u v w x y z

63 64 65 66 67 68 69 70 71 72 73 74 75 76 77 78 79 80 81 82 83 84 85 86 87 88
Ä Å Æ Ñ Ö Ø Ç Ü ä å æ ë è é ê ñ ö õ ø ì ç ü ù ß &

89 90 91 92 93 94 95 96 97

? ! _ ' , . - ()

Français

MODE



A

Monogrammes

01 02 03 04 05 06 07 08 09 10

1 2 3 4 5 6 7 8 9 0

11 12 13 14 15 16 17 18 19 20 21 22 23 24 25 26 27 28 29 30 31 32 33 34 35 36
A B C D E F G H I J K L M N O P Q R S T U V W X Y Z

37 38 39 40 41 42 43 44 45 46 47 48 49 50 51 52 53 54 55 56 57 58 59 60 61 62
a b c d e f g h i j k l m n o p q r s t u v w x y z

63 64 65 66 67 68 69 70 71 72 73 74 75 76 77 78 79 80 81 82 83 84 85 86 87 88
Ä Å Æ Ñ Ö Ø Ç Ü ä å æ ë è é ê ñ ö õ ø ì ç ü ù ß &













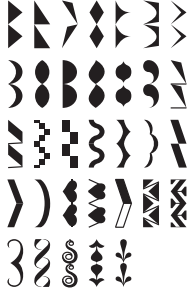



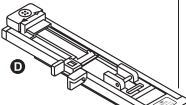
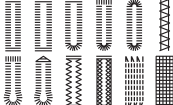











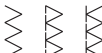





89 90 91 92 93 94 95 96 97

? ! _ ' , . - ()

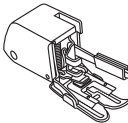

82 Vue d'ensemble des points / Paramètres

Français

Pied	Application:	Aiguille	Pied	Application:	Aiguille
 Pied universel (T)	Usage général, patchwork, points décoratifs, fronces, jours de broderie, etc.		 Pied pour point de bourdon (A)	Variantes du point de bourdon 	
 Pied fermeture éclair (I)	Coudre une fermeture éclair 				
 Pied boutonnière (D)	Couture de boutonnières 		 Pied quilting (P) (en option)	Quilting 	
 Pied pour cordon (M) (en option)	Coudre un cordon 		 Pied reprise/pied broderie	Reprise Broderie exécutée librement Monogrammes 	
 Pied surjet (E)	Surjeter 		 Pied fronçeur (en option)	Réaliser des fronces 	
 Pied ourlet invisible (F)	Réaliser des ourlets invisibles 		 Pied boutons	Coudre des boutons 	
 Pied ourleur (K) (en option)	Schmalsäumen 		 Pied double transport (en option)	Pour le transport régulier de tissu avec le quilting ainsi que pour les étoffes extra-épaisses et délicates	



Ces produits ne doivent pas être jetés avec les autres déchets ménagers. En tant que consommatrice ou consommateur, vous êtes tenu de retourner tous les appareils électriques et électroniques afin que ces déchets dangereux puissent être éliminés dans les règles de l'art. A leur tour, commerçants, fabricants et importateurs sont chargés de reprendre gratuitement les appareils et équipements faisant partie de leur assortiment. La collecte et le recyclage de tels déchets contribuent non seulement à ménager les ressources naturelles, mais aussi à préserver l'environnement et la santé des individus. Pour plus de détails, consultez le site de l'Office fédéral de l'environnement (OFEV) ou contactez votre déchetterie locale, le magasin où vous avez acheté votre appareil ou le fabricant du produit concerné.

Données techniques

Tension		100 - 240 V/ 50 Hz
Puissance	- machine	70 watts
Dimensions	- poignée rabattue	env. 405 x 295 x 180 mm (l x H x P)
Longueur du cordon	- cordon	env. 1.7 m
	- cordon pédale	env. 1.5 m
Poids	- machine	env. 5.8 kg
Matériaux		aluminium / plastique
Éléments de commande	- interrupteur marche/arrêt	oui
	- sélection facile du point par pression de la touche	oui
	- réglage de la vitesse par la pédale et le régulateur	oui
Affichage	- affichage de contrôle	éclairage LCD
	- lumière	éclairage LED
Système d'entraînement		griffes d'entraînement horizontales
Type d'aiguille		130/705H
Antiparasitage		conforme norme EU
Testé TÜV		oui
M-Garantie		5 ans

Sous réserve de toute modification de conception et de fabrication dans l'intérêt du progrès technique.





84 Index

Français

	Page		Page
A baissier /relever les griffes d'entraînement	34	N ettoyage	67
Aiguilles défectueuses	9	Nettoyage du logement canette	67
Aperçu des accessoires	5	Nettoyage des griffes d'entraînement	68
Aperçu de la machine éléments de commande	4	O urlet invisible	40
B rancher la machine	10	P édale	11
Bref mode d'emploi	6	Pied pour points décoratifs	53
C anette	13	Pied fronceur	54
Consignes de sécurité	2	Pied ourleur	57
Coudre les boutons	41	Pied de transport supérieur	63
Coudre les boutonniers	42	Placer le guide piqûre	59
Coudre le cordonnet	58	Plateau amovible	8/32
Couture arrière	20	Point droit	36
Coudre une fermeture éclair	51	Points usuels	39
Couper le fil	31	Point zig-zag	37
		Problèmes	69
D onnées techniques	83	R angement	68
E nfiler le fil	16-19	Réglage tension fil supérieur	35
Enfiler le fil inférieur	15	Régulateur de vitesse	11, 22
Enfilage du fil supérieur	16	Reprendre avec pied boutonnière	42
Élimination	83	Reprendre avec pied à reprendre	49
Entretien	67	Retirer le pied	12
F aire ressortir le fil inférieur	19	S élection du point	22
I nterrupteur courant et éclairage	11	T ableau fil et aiguille	74
L evier pied aiguille à deux crans	31	Tension du fil	35
M ettre l'aiguille	9	V ue d'ensemble des points	75
Mettre la canette	13		
Mettre le pied	12		
Mettre le support-pied	12		





Garantie



M-Garantie
M-garantie
M-garanzia

2 Jahre
ans
anni

MIGROS garantit, pour la durée de cinq ans à partir de la date d'achat, le fonctionnement correct de l'objet acquis et son absence de défauts.

MIGROS peut choisir la modalité d'exécution de la prestation de garantie entre la réparation gratuite, le remplacement par un produit équivalent ou le remboursement du prix payé. Toutes les autres prétentions sont exclues.

La garantie n'inclut pas l'usure normale, ni les conséquences d'un traitement non approprié, ni l'endommagement par l'acheteur ou un tiers, ni les défauts dus à des circonstances extérieures. La garantie n'est valable que si les réparations ont exclusivement été effectuées par le service après-vente MIGROS ou par les services autorisés par MIGROS.

Nous vous prions de bien vouloir conserver soigneusement le certificat de garantie ou le justificatif de l'achat (quittance, facture). Sans celui-ci aucune réclamation ne sera admise.

MIGROS Service

Les articles nécessitant un service d'entretien ou une réparation sont repris à chaque point de vente.



M-INFOLINE
0848 84 0848
www.migros.ch

Vous avez des questions? M-Infoline est là pour vous aider: 0848 84 0848 du lundi au vendredi de 8h à 18h30, samedi de 8h30 à 17h30. (8 cts/min. de 8 h à 17 h, 4 cts/min. de 17 h à 18 h 30 et samedi).

www.migros.ch/contact

En cas de questions concernant cette machine à coudre veuillez vous adresser à notre service conseil au:

052 742 08 09 du lundi au vendredi de 8h à 12h et de 13h30 à 17h.

www.migros.ch/kontakt