

Dual DAB 4.2 VI-FR_02_21



Dual DAB 4.2

Radio portable DAB+ / FM

Mode d'emploi

Table des matières

Préface.....	3
Groupe cible du présent mode d'emploi	3
Caractéristiques de mise en page du présent mode d'emploi	3
Avertissements.....	4
Caractéristiques techniques	5
Directives et normes	6
Contenu de la livraison	7
Vue d'ensemble de l'appareil	8
Consignes relatives au maniement de l'appareil	10
Consignes de sécurité.....	10
Utilisation des piles.....	12
Utilisation conforme à la destination	14
Préparation d l'appareil à sa mise en service.....	15
Mise en place de l'appareil.....	15
Branchement du bloc d'alimentation	16
Fonctionnement sur piles.....	16
Brancher le casque.....	17
Fonctions générales de l'appareil.....	18
Allumer l'appareil.....	18

Régler le volume.....	18
Blocage des boutons.....	18
Fonctions	19
Radio DAB+ / DAB	19
Radio FM.....	23
Mise en mémoire des stations DAB/FM	25
Réglages du système.....	26
Dépannage	28
Nettoyer l'appareil	29
Consignes d'élimination	30
Pièces de rechange & accessoires	31

Préface

Le présent mode d'emploi vous aide à utiliser l'appareil de manière conforme et sûre.

Lire attentivement le mode d'emploi et le conserver pour une utilisation ultérieure.

Respecter en particulier les consignes de sécurité et les avertissements qui y sont contenus afin d'éviter les dangers potentiels lors de l'utilisation de l'appareil.

Groupe cible du présent mode d'emploi

Le mode d'emploi s'adresse à toute personne qui

- met en place,
- utilise,
- nettoie ou
- met au rebut l'appareil.

Caractéristiques de mise en page du présent mode d'emploi

Différents éléments du mode d'emploi présentent des caractéristiques spécifiques. Elles permettent de définir plus facilement s'il s'agit de

texte normal ;

<options de menu> ;

• énumérations ; ou

1. des manipulations.

Avertissements

Les avertissements figurant dans le présent mode d'emploi sont structurés de la manière suivante :

DANGER

Le mot de signalisation « **DANGER** » met en garde contre un danger de mort imminent !

AVERTISSEMENT

Le mot de signalisation « **AVERTISSEMENT** » met en garde contre un éventuel danger de mort et/ou des blessures graves irréversibles !

PRUDENCE

Le mot de signalisation « **PRUDENCE** » met en garde contre d'éventuelles blessures moyennes et/ou légères !

ATTENTION

Le mot de signalisation « **ATTENTION** » met en garde contre d'éventuels dommages matériels.

Remarque

« **Remarque** » indique des informations utiles ou importantes concernant le produit.

Caractéristiques techniques

Sous réserve de modifications et d'erreurs.

Les dimensions sont approximatives.

Radio DAB+ / FM	
Dimensions de l'appareil (largeur x profondeur x hauteur)	200 x 44 x 120 mm
Poids	env. 410 kg
Alimentation électrique	Entrée bloc d'alimentation 5 V cc / 1A
Fonctionnement sur piles	4 x AA
Haut-parleur	Puissance de sortie : 1 W RMS
Fréquence DAB / DAB+	174 (5A) – 240 MHz (13F)
Fréquence FM	87,5 – 108 MHz
Antenne	Antenne télescopique env. 58 cm
Casque	Jack 3,5 mm

Bloc d'alimentation

Type	TM-K006VA-00501000PE-02
Tension d'entrée	De 100 ° à 240 V cc
Fréquence d'entrée	50 / 60 Hz
Tension de sortie	5,0 V cc
Intensité de sortie	1,0 A
Puissance de sortie	5,0 W
Efficiency moyenne en fonctionnement	≥ 73,62 %
Puissance absorbée à charge nulle	< 0,1 W

Les valeurs d'efficacité ont été déterminées à une tension d'entrée de 230 V ca, 50 Hz.

Directives et normes

Dual GmbH déclare par la présente que le type d'installation radio répond à la Dual DAB 4.2 directive 2014/53/UE.

Le texte intégral de la déclaration de conformité de l'UE est disponible à l'adresse Internet suivante :

<https://dual.de/konformitaetserklaerungen/>



Contenu de la livraison

Retirer d'abord l'appareil et toutes les pièces accessoires de leur emballage.

S'assurer que toutes les pièces suivantes sont présentes :

- Dual DAB 4.2Radio DAB+ / FM
- Le présent mode d'emploi
- Bloc d'alimentation pour le branchement secteur.

Remarque

Si la livraison est incomplète, prière de s'adresser au fabricant.

Vue d'ensemble de l'appareil

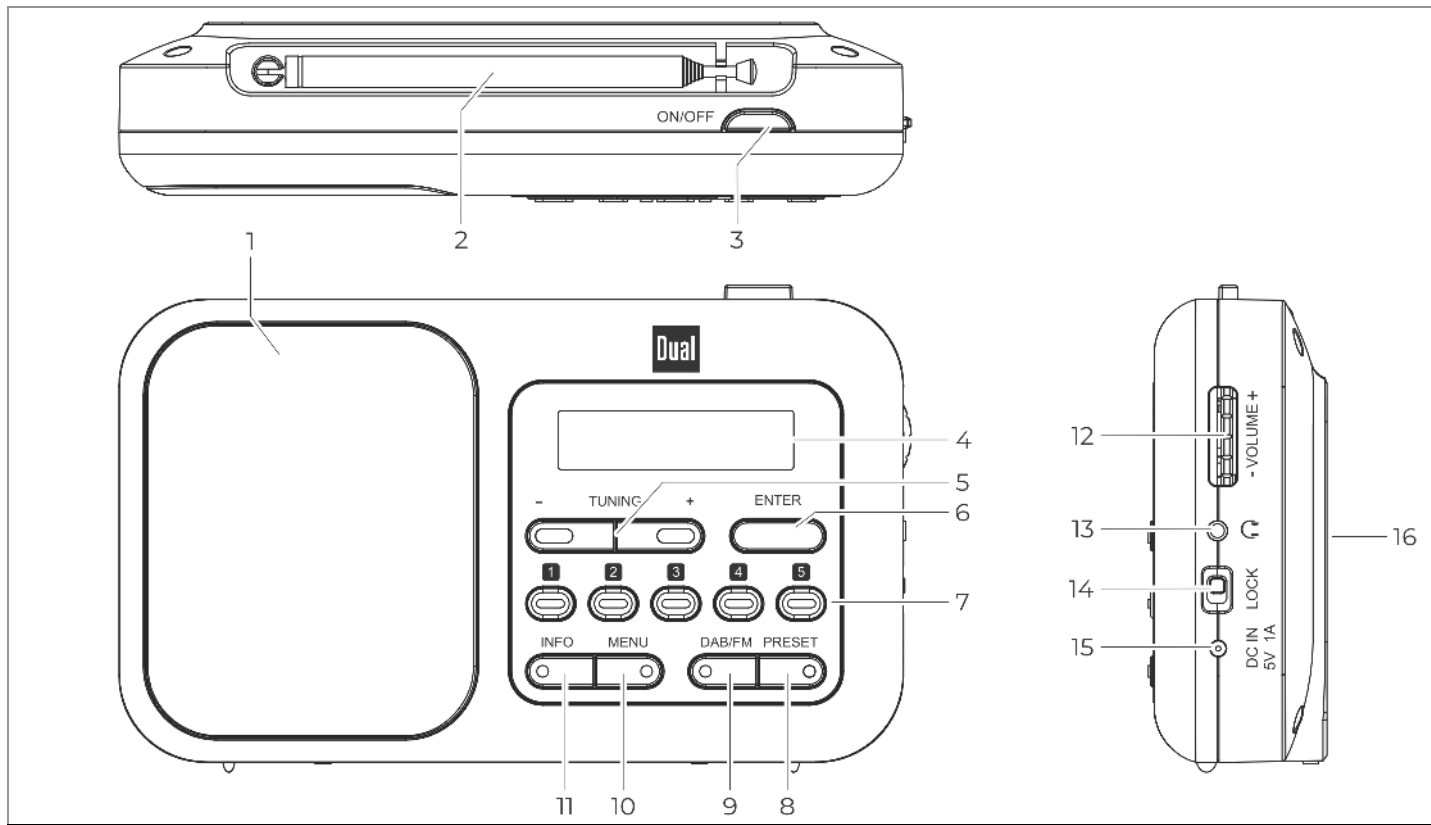

Ill. 1: Vue d'ensemble de l'appareil

1	Haut-parleur
2	Antenne télescopique
3	ON/OFF : mise en marche et à l'arrêt
4	Affichage
5	Tuning +/- : Sélectionner la station ou le menu
6	ENTER : confirmer la sélection
7	1, 2, 3, 4, 5 : boutons d'enregistrement pour les stations favorites
8	PRESET : réglage des stations favorites
9	DAB/FM : sélectionner la source DAB/FM
10	MENU : ouvrir le menu, fermer le menu ouvert
11	INFO : afficher les informations DAB/FM
12	Réglage du volume
13	 : prise casque, 3,5 mm
14	LOCK : blocage de la commande
15	DC IN : prise pour le bloc d'alimentation
16	Compartiment à piles

Consignes relatives au maniement de l'appareil

Lire attentivement toutes les consignes de sécurité et conserver ce mode d'emploi pour s'y référer ultérieurement. Respecter tous les avertissements et toutes les consignes figurant dans le présent mode d'emploi.

Consignes de sécurité

Consignes de sécurité pour la manipulation du bloc d'alimentation

- Le bloc d'alimentation doit être raccordé uniquement à une tension secteur de 100- 240 V~, 50/60 Hz. Ne jamais utiliser le bloc d'alimentation avec une autre tension.
 - Utiliser uniquement le bloc d'alimentation fourni.
 - Ne brancher le bloc d'alimentation qu'à la fin de l'installation conforme aux prescriptions.
 - Brancher l'appareil uniquement à une prise électrique installée dans les règles et mise à la terre. La tension secteur doit correspondre aux indications figurant sur la plaque signalétique de l'appareil.
 - La prise de courant doit être le plus près possible de l'appareil.
 - Éviter d'utiliser des prises multiples.
- S'assurer que le cordon d'alimentation ou la fiche est toujours facilement accessible pour pouvoir débrancher rapidement l'appareil de l'alimentation électrique.
 - Placer le cordon d'alimentation de sorte que personne ne puisse trébucher dessus.
 - Insérer entièrement le bloc d'alimentation dans la prise de courant.
 - Ne pas saisir le bloc d'alimentation avec des mains mouillées : risque d'électrocution.
 - Ne pas mettre le bloc d'alimentation en service si l'appareil est défectueux ou s'il présente d'autres dommages.
 - Pour débrancher le bloc d'alimentation de la prise de courant, ne pas tirer sur le cordon.
 - Même lorsqu'il est arrêté, l'appareil reste relié au réseau électrique. Débrancher le bloc d'alimentation de la prise de courant si l'appareil n'est pas utilisé pendant une période prolongée.
 - En cas de dysfonctionnement ou de formation de fumées et d'odeurs sortant du boîtier, débrancher immédiatement le bloc d'alimentation de la prise de courant.

Consignes de sécurité pour l'installation de l'appareil

- Afin d'éviter un risque d'incendie et le risque d'un choc électrique, ne pas exposer l'appareil à la pluie ou à toute autre sorte d'humidité.
- Ne pas mettre l'appareil en service à proximité de baignoires, de piscines ou de projections d'eau.
- Ne pas poser de sources d'incendie potentielles sur l'appareil (par ex. bougies allumées).
- Ne pas poser de récipients contenant des liquides sur l'appareil (par ex. vases de fleurs). Ces derniers pourraient se renverser et le liquide qui s'écoule risquerait d'entraîner une détérioration importante ou même un choc électrique.
- Aucun corps étranger ne doit pas pénétrer à l'intérieur de l'appareil (par exemple aiguilles, pièces, etc.).
- Si des corps étrangers ou du liquide pénètrent dans l'appareil, débrancher immédiatement la fiche secteur de la prise de courant. Faire vérifier l'appareil par un spécialiste qualifié avant de le remettre en service. Sinon, il y a risque de choc électrique.

Consignes de sécurité pour le fonctionnement de l'appareil

- Ne pas écouter la musique à pleine puissance sonore. Cela peut entraîner des troubles auditifs durables.
- Cet appareil n'est pas destiné pour une utilisation par des personnes (y compris des enfants) avec des facultés physiques, sensorielles ou intellectuelles limitées ou manquant d'expérience et/ou de connaissances.
Exception :
Les personnes se trouvant sous la surveillance d'une personne compétente pour leur sécurité ou ayant reçu l'autorisation de cette personne pour utiliser l'appareil.
- Ne jamais laisser des enfants utiliser cet appareil sans surveillance.
- Ne pas toucher les contacts de raccordement avec des objets métalliques ou avec les doigts. Ceci peut occasionner des courts-circuits.

Consignes de sécurité pour la réparation et la maintenance

- Confier les réparations et les travaux de maintenance uniquement au service après-vente ou à des spécialistes qualifiés autorisés par le fabricant. Des réparations effectuées de manière incorrecte peuvent entraîner des risques considérables pour l'utilisateur.
- Ne jamais tenter de réparer soi-même un appareil défectueux. Toujours s'adresser à l'un de nos points de service après-vente.
- Ne jamais ouvrir l'appareil. Confier cette opération uniquement au service après-vente ou à des spécialistes qualifiés autorisés par le fabricant. Sinon, il y a risque de choc électrique.
- Il est interdit de procéder à des transformations sur l'appareil.
- Les appareils ou les accessoires détériorés ne doivent plus être utilisés.
- Pour le nettoyage de l'appareil, utiliser uniquement les produits de nettoyage prévus à cet effet. Ils sont disponibles dans le commerce spécialisé.

Utilisation des piles

AVERTISSEMENT

Avertissement - Risque d'explosion

- Les piles ordinaires ne doivent pas être rechargées, réactivées par d'autres méthodes, démontées, chauffées, jetées au feu ou exposées aux rayons du soleil directs.
- Insérer les piles correctement. Risque d'explosion lorsqu'une pile est mal insérée.

AVERTISSEMENT

Avertissement - Risque d'étouffement

Les enfants peuvent mettre les piles à la bouche et les avaler. Cela peut entraîner de graves problèmes de santé.

- Consulter immédiatement un médecin en cas d'ingestion de piles.
- Veiller à garder les piles hors de portée des enfants.

⚠️ AVERTISSEMENT

Avertissement - Risque de brûlures

Le contact avec des piles détériorées ou ayant coulé peut provoquer des brûlures de la peau et des intoxications.

- Porter des gants de protection appropriés.
- Éliminer les piles ayant coulé en respectant la réglementation.
- Nettoyer le compartiment des piles avec un chiffon sec.
- Utiliser uniquement des piles qui ne coulent pas ou des piles rechargeables du même type.
- Ne jamais panacher les piles usagées et les piles neuves.

- Remplacer à temps les piles dont la puissance diminue.
- Toujours remplacer toutes les piles en même temps et utiliser uniquement des piles de même type.
- Éliminer les piles usagées en respectant la réglementation.

Remarque importante concernant l'élimination

Les piles peuvent contenir des substances toxiques qui sont nocives pour la santé et nuisibles à l'environnement.

- Les piles sont soumises à la directive européenne 2006/66/CE et ne doivent pas être éliminées avec les ordures ménagères normales.
- S'informer sur les prescriptions locales relatives au tri des piles, car leur élimination correcte permet de protéger l'environnement et les personnes des conséquences négatives potentielles.

Ce symbole se trouve sur les piles contenant des substances nocives :



Utilisation conforme à la destination

Cet appareil est destiné uniquement à une utilisation dans des locaux fermés pour la réception des stations radio DAB / DAB+ / FM.

- Toute autre utilisation ou une utilisation dépassant ce cadre est considérée comme non conforme.
- L'appareil est conçu pour un usage privé et ne convient pas pour un usage commercial.

Préparation d l'appareil à sa mise en service

Mise en place de l'appareil

- Placer l'appareil sur un support solide, sûr et plan.
- Assurer une bonne aération. La chaleur produite lors du fonctionnement doit être évacuée par une circulation d'air suffisante. Pour cette raison, ne pas recouvrir l'appareil ni le placer dans un placard fermé. Veiller à ce l'espace autour de l'appareil soit dégagé sur au moins 10 cm.
- Ne pas placer l'appareil sur des surfaces souples comme un tapis, des couvertures ou à proximité de radio et de tentures. Les ouvertures d'aération pourraient sinon s'obstruer et la circulation de l'air nécessaire pourrait être interrompue. L'appareil pourrait alors prendre feu.
- Ne pas placer l'appareil à proximité de sources de chaleur telles que des radiateurs.
- Éviter les rayons directs du soleil et les endroits exposés à des quantités anormales de poussière.
- L'appareil est prévu pour une utilisation en environnement sec et dans des climats tempérés et ne doit pas être placé dans des locaux dont l'humidité de l'air est élevée ou exposés à des gouttes ou des projections d'eau (par exemple une cuisine ou un sauna). L'eau de condensation et les projections d'eau peuvent endommager l'appareil.
- Ne faire fonctionner l'appareil que lorsqu'il est debout sur ses pieds.
- Les pieds de l'appareil peuvent parfois laisser des marques colorées sur certaines surfaces de mobilier. Prévoir une protection entre vos meubles et l'appareil.
- Ne pas utiliser l'appareil en extérieur.
- Ne pas poser d'objets lourds sur l'appareil.
- Si l'appareil passe d'un environnement chaud à un environnement froid, de l'humidité peut se former à l'intérieur de l'appareil. Dans ce cas, patienter quelques heures avant de faire fonctionner l'appareil.
- En cas d'orage, ne pas brancher l'appareil sur le secteur.
- Un volume trop élevé peut endommager l'ouïe, en particulier avec l'utilisation d'écouteurs.
- Tenir l'appareil éloigné des autres appareils qui génèrent de puissants champs magnétiques (par exemple les moteurs électriques).
- Si l'appareil n'est pas utilisé pendant une longue période, retirer les piles car elles pourraient couler et endommager l'appareil.

Branchement du bloc d'alimentation

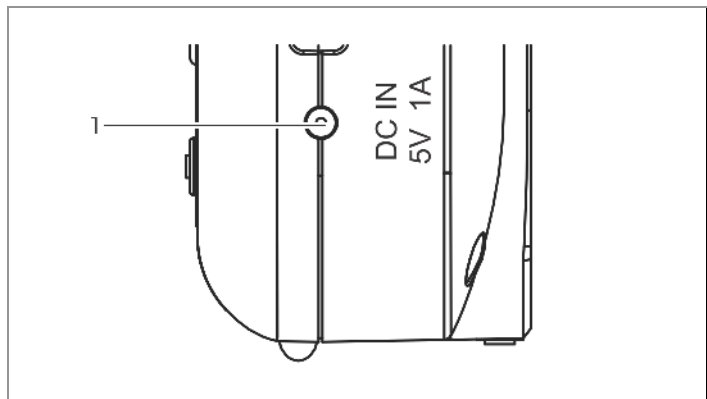

III. 2 : Branchement du bloc d'alimentation sur l'appareil

Relier le cordon du bloc d'alimentation au connecteur femelle **DC IN** (1) de l'appareil puis brancher le bloc d'alimentation à la prise électrique.

ATTENTION

Destruction de l'appareil

Destruction de l'appareil en cas de mauvaise tension secteur.

- S'assurer que la tension secteur correspond aux indications figurant sur le bloc d'alimentation.
- Utiliser uniquement le bloc d'alimentation fourni.

Fonctionnement sur piles

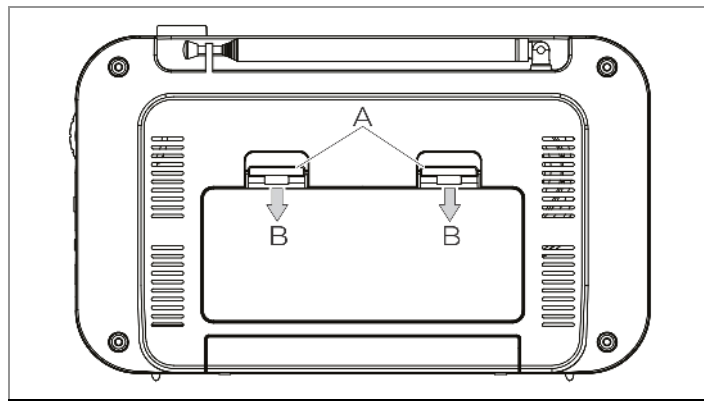

III. 3: Ouvrir le compartiment à piles

1. Retirer le cordon du bloc d'alimentation.
2. Tourner l'appareil afin de pouvoir ouvrir le compartiment à piles au dos. Veiller ce faisant à ne pas endommager les touches situées sur la face supérieure de l'appareil.
3. Ouvrir le compartiment à piles en appuyant sur les deux languettes (A) dans le sens de la flèche (B), voir III. 3.
4. Le cas échéant, retirer les anciennes piles.
5. Nettoyer les contacts des piles et les contacts de l'appareil avec un chiffon sec avant d'insérer les piles neuves.

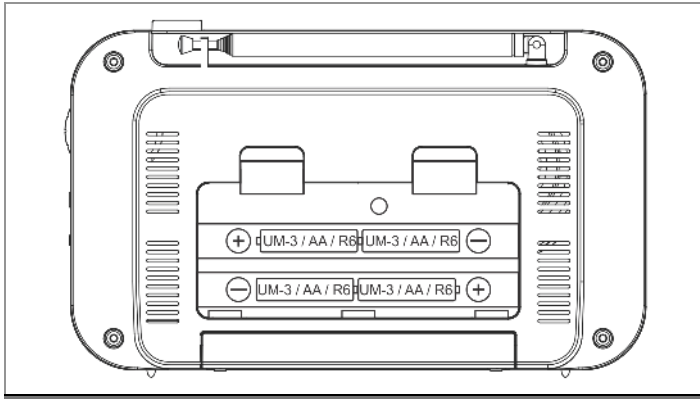

Ill. 4: insérer les piles

6. Insérer des piles neuves.
 - Pour un fonctionnement indépendant du secteur, 4 piles alcalines de type AA/1,5 V sont nécessaires (non fournies).
 - Lors de leur insertion, veiller à respecter la polarité, voir Ill. 4.
7. Fermer soigneusement le couvercle du compartiment des piles. Les languettes de maintien du couvercle doivent s'enclencher dans le boîtier.

Brancher le casque

PRUDENCE



Lésion de l'ouïe

Un volume trop élevé peut endommager l'ouïe, en particulier avec l'utilisation d'écouteurs.

Avant d'utiliser des écouteurs, réduire le volume au minimum.

Si des écouteurs (non fournis) sont raccordés, les haut-parleurs internes commutent sur muet.

Utiliser uniquement des écouteurs avec une fiche jack 3,5 mm.

1. Raccorder les écouteurs à la prise  située sur le côté droit de l'appareil.
2. Régler le volume sur la valeur souhaitée.

Fonctions générales de l'appareil

Allumer l'appareil

1. Brancher le bloc d'alimentation dans la prise de courant.
2. Pour allumer l'appareil, appuyer sur le bouton **ON/OFF**.
 - L'appareil passe dans le dernier mode sélectionné (DAB / FM) et diffuse la dernière station réglée.
3. Pour éteindre l'appareil, appuyer sur le bouton **ON/OFF**.
 - L'appareil s'éteint.

Remarque

- Pour éteindre entièrement l'appareil, retirer le bloc d'alimentation de la prise de courant.
- À la première mise en marche de l'appareil, celui-ci passe automatiquement en mode DAB et exécute une recherche complète des stations.

Régler le volume

Pour régler le volume, tourner le bouton rotatif – **VOLUME +** de l'appareil.

Blocage des boutons

Avec l'interrupteur **LOCK** placé sur le côté droit de l'appareil, tous les boutons sur la façade de l'appareil peuvent être bloqués.

L'appareil peut encore être allumé et éteint. Il est également possible de régler le volume.

Fonctions

Radio DAB+ / DAB

La radio prend en charge le Digital Audio Broadcasting (DAB).

DAB est la diffusion numérique des signaux audio. DAB+ est une évolution du DAB en compression audio numérique optimisée.

Sur un bloc de fréquence, il est possible de diffuser plusieurs programmes. Le groupe de programmes est appelé Multiplexe ou « Ensemble ». Chaque fois qu'en « Ensemble » est trouvé, le nombre des stations trouvées s'affiche à l'écran.

Placer la radio à proximité d'une fenêtre et tirer l'antenne sur toute sa longueur.

Remarque

- Pour l'amélioration de la réception, il peut être nécessaire d'orienter l'antenne dans une autre direction.
- À la première mise en marche de l'appareil, celui-ci passe automatiquement en mode DAB et exécute une recherche complète des stations.
- Si nécessaire, vérifier sous www.dabplus.de/empfang/ la réception prévue à votre emplacement.

Diffusion des stations DAB+/DAB

1. Si nécessaire, appuyer sur le bouton **DAB/FM**, ou passer entre le mode FM et DAB.
2. Sélectionner la station souhaitée avec les boutons – **TUNING +**. En alternative, sélectionner une station en mémoire à l'aide des boutons **1 ... 5** ou **PRESET**.

Recherche des stations (automatique)

Lors de la recherche des stations, tous les canaux DAB bande III sont balayés.

1. Appuyer sur le bouton **MENU**.
 - Le texte <Recherche complète> s'affiche à l'écran.
2. Appuyer sur le bouton **ENTER** pour lancer la recherche.
 - Le nombre des stations trouvées par la recherche s'affiche à l'écran.
 - À la fin de la recherche, la première station trouvée par ordre alphabétique est sélectionnée automatiquement.

Recherche de stations (manuelle)

1. Appuyer sur le bouton **MENU**.
 - Le texte <Recherche complète> s'affiche à l'écran.
2. À l'aide des boutons – **TUNING +**, sélectionner l'option du menu <Réglage manuel>.
3. Appuyer sur le bouton **ENTER** pour lancer la recherche manuelle.
 - Le canal DAB actuel, par ex. <5A 174.928 Mhz> s'affiche à l'écran.
4. À l'aide des boutons – **TUNING +**, sélectionner le canal DAB (5A–13F) souhaité.
5. Appuyer sur le bouton **ENTER** pour appliquer la sélection.
 - Si un signal est trouvé, les stations sont mises en mémoire automatiquement. La recherche manuelle des stations est terminée. Appuyer si nécessaire une nouvelle fois sur le bouton **MENU** pour quitter le menu.

Modification de l'ordre des stations

L'ordre de stations de la liste des stations DAB peut être adapté. Les stations peuvent être regroupées selon l'ensemble ou triées par ordre alphabétique.

1. Appuyer sur le bouton **MENU**.
 - Le texte <Recherche complète> s'affiche à l'écran.
2. À l'aide des boutons – **TUNING +**, sélectionner l'option du menu <ordre des stations>.
3. Appuyer sur le bouton **ENTER** pour appliquer la sélection.
4. À l'aide des boutons – **TUNING +**, sélectionner entre <Ensemble> ou <alphabétique>.
5. Appuyer sur le bouton **ENTER** pour appliquer la sélection.

Réglage de la fonction DRC

Avec la fonction DRC (Dynamic Range Control), il est possible d'obtenir un réglage automatique du volume lors de la diffusion DAB.

La fonction DRC dépend de la station et n'est pas prise en charge par toutes les stations.

1. Appuyer sur le bouton **MENU**.
 - Le texte <Recherche complète> s'affiche à l'écran.
2. À l'aide des boutons – **TUNING +**, sélectionner l'option du menu <DRC>.
3. Appuyer sur le bouton **ENTER** pour appliquer la sélection.
4. À l'aide des boutons – **TUNING +**, sélectionner entre <Arrêt DRC>, <DRC élevé> ou <DRC bas>.
5. Appuyer sur le bouton **ENTER** pour appliquer la sélection.

Stations inactives

Avec la fonction « stations inactives », les stations qui ne peuvent plus être réceptionnées seront effacées de la liste des stations à la prochaine recherche. La fonction est utile par exemple lors d'un changement d'emplacement de l'appareil.

1. Appuyer sur le bouton **MENU**.
 - Le texte <Recherche complète> s'affiche à l'écran.
2. À l'aide des boutons – **TUNING +**, sélectionner le point du menu <Stations inactives>.
3. Appuyer sur le bouton **ENTER** pour appliquer la sélection.
4. À l'aide des boutons – **TUNING +**, sélectionner <Oui> pour supprimer les stations inactives de la liste des stations.

Affichage des informations de la station

Avec le signal DAB+/DAB, des informations supplémentaires peuvent être transmises par les stations radio.

- Appuyer brièvement plusieurs fois sur le bouton **INFO** pour afficher les informations des stations les unes après les autres.

Les informations suivantes peuvent être affichées :

Texte DLS/DLS+

En fonction de la station, par exemple le titre de la musique en train de jouer ainsi que l'interprète ou les nouvelles brèves actuelles.

Intensité du signal

Affichage des barres pour l'intensité du signal de la station actuelle.

Type de programme (PTY)

Affichage du type de programme de la station actuelle, par exemple POP, NEWS etc.

Nom de l'ensemble

Affichage du nom de l'ensemble.

Numéro du canal / fréquence

Affichage du numéro du canal et de la fréquence de la station actuelle.

Erreur de signal

Affichage de l'erreur de signal actuelle.

Débit binaire

Affichage du débit binaire de la station.

Heure/date

Affichage de l'heure et de la date actuelles.

Radio FM

La radio convient pour la réception des stations FM.

Placer la radio à proximité d'une fenêtre et tirer l'antenne sur toute sa longueur.

Remarque

- Pour l'amélioration de la réception, il peut être nécessaire d'orienter l'antenne dans une autre direction.

Diffusion des stations FM

1. Si nécessaire, appuyer sur le bouton **DAB/FM** pour passer entre les modes FM et DAB.
2. À l'aide des boutons – **TUNING +**, régler la fréquence de la station souhaitée, en étapes de 0,05 Mhz. En alternative, sélectionner une station en mémoire à l'aide des boutons **1 ... 5** ou du bouton **Preset**.

Recherche de stations (manuelle)

- Appuyer brièvement sur le bouton – **TUNING +** pour régler la fréquence affichée en étapes de 0,05 Mhz.

Recherche des stations (automatique)

1. Tenir le bouton – **TUNING +** enfoncé pour lancer la recherche des stations. En alternative, appuyer sur le bouton **ENTER**.
 - La recherche démarre et s'arrête automatiquement à la prochaine station trouvée.
2. Si nécessaire enregistrer la station trouvée „Mise en mémoire des stations DAB/FM“ page 25.

Réglage de la recherche

La sensibilité de la recherche des stations peut être réglée.

1. Appuyer sur le bouton **MENU**.
 - Le texte <Réglage de la recherche> s'affiche à l'écran.
2. Appuyer sur le bouton **ENTER** pour appliquer la sélection.
3. À l'aide des boutons – **TUNING +**, sélectionner entre <Uniquement des stations puissantes> et <Toutes les stations>.
4. Appuyer sur le bouton **ENTER** pour appliquer la sélection.

Commutation stéréo/mono

Les stations FM sont diffusées en stéréo par défaut. Pour améliorer la qualité de diffusion sur les stations faibles, il est possible de commuter en mode mono.

1. Appuyer sur le bouton **MENU**.
 - Le texte <Réglage de la recherche> s'affiche à l'écran.
2. À l'aide des boutons – **TUNING +**, sélectionner le point du menu <Réglage audio>.
3. Appuyer sur le bouton **ENTER** pour appliquer la sélection.
4. À l'aide des boutons – **TUNING +**, sélectionner entre <Stéréo possible> et <Uniquement mono>.
5. Appuyer sur le bouton **ENTER** pour appliquer la sélection.

Remarque

La diffusion des signaux stéréo est possible par la prise casque.

Affichage des informations de la station

Avec le signal FM, des informations supplémentaires peuvent être transmises par les stations radio.

- Appuyer brièvement plusieurs fois sur le bouton **INFO** pour afficher les informations des stations les unes après les autres.

Les informations suivantes peuvent être affichées :

Texte de la station

En fonction de la station, par exemple le titre de la musique en train de jouer ainsi que l'interprète ou les nouvelles brèves actuelles.

Type de programme (PTY)

Affichage du type de programme de la station actuelle, par exemple POP, NEWS etc.

Fréquence

Affichage de la fréquence de la station actuelle.

Stéréo/mono

Affichage si la station doit être reçue en stéréo ou en mono.

Heure/date

Affichage de l'heure et de la date actuelles.

Mise en mémoire des stations DAB/FM

Il est possible de mettre en mémoire 10 stations DAB et 10 stations FM dans l'appareil. Les stations sont mémorisées dans deux listes indépendantes pour les stations DAB et FM.

Mettre en mémoire les stations – boutons 1 ... 5

1. Sélectionner la station (DAB ou FM) qui doit être mise en mémoire.
2. Tenir enfoncé un des boutons **1 ... 5** jusqu'à ce que le texte <programme # mém.> s'affiche à l'écran.

Mettre en mémoire les stations – liste 1 ... 10

1. Sélectionner la station (DAB ou FM) qui doit être mise en mémoire.
2. Tenir enfoncé le bouton **PRESET** jusqu'à ce que le texte <Mémoriser progr. # (vide) :> s'affiche à l'écran.
3. À l'aide des boutons – **TUNING +**, sélectionner l'emplacement de mémoire souhaité.
4. Appuyer sur le bouton **ENTER** pour appliquer la sélection.
- Le texte «Progr. # mém.» s'affiche à l'écran comme confirmation.

Appel d'une station en mémoire

Par les boutons des stations

- Appuyer sur l'un des boutons de station **1 ... 5** pour sélectionner la station en mémoire.

Par la liste des stations

5. Appuyer sur le bouton **PRESET**.
 - La liste des stations <Appeler progr.> s'affiche à l'écran.
6. À l'aide des boutons – **TUNING +**, sélectionner l'emplacement de mémoire souhaité.
7. Appuyer sur le bouton **ENTER** pour appliquer la sélection.

Réglages du système

Le menu <Système> peut être appelé en mode DAB et en mode FM.

Langue

Dans le menu <Langue>, la langue du menu de l'appareil peut être sélectionnée.

Les langues suivantes sont disponibles : allemand, anglais, espagnol, français, italien, hollandais, norvégien, polonais, finnois et danois.

1. Appuyer sur le bouton **MENU**.
 - Le texte <Recherche complète> s'affiche à l'écran.
2. À l'aide des boutons – **TUNING +**, sélectionner l'option du menu <Système>.
3. Appuyer sur le bouton **ENTER** pour appliquer la sélection.
4. À l'aide des boutons – **TUNING +**, sélectionner l'option du menu <Langue>.
5. À l'aide des boutons – **TUNING +**, sélectionner la langue souhaitée.
6. Appuyer sur le bouton **ENTER** pour appliquer la sélection.

Réinitialisation de l'appareil (Réglages usine)

1. Appuyer sur le bouton **MENU**.
 - Le texte <Recherche complète> s'affiche à l'écran.
2. À l'aide des boutons – **TUNING +**, sélectionner l'option du menu <Système>.
3. Appuyer sur le bouton **ENTER** pour appliquer la sélection.
4. À l'aide des boutons – **TUNING +**, sélectionner l'option du menu <réglage d'usine>.
5. À l'aide des boutons – **TUNING +**, sélectionner <Oui>.
6. Appuyer sur le bouton **ENTER** pour appliquer la sélection et réinitialiser l'appareil aux réglages d'usine.
 - <Redémarrage...> s'affiche à l'écran et l'appareil redémarre.

Afficher la version du logiciel

1. Appuyer sur le bouton **MENU**.
 - Le texte <Recherche complète> s'affiche à l'écran.
2. À l'aide des boutons – **TUNING +**, sélectionner l'option du menu <Système>.
3. Appuyer sur le bouton **ENTER** pour appliquer la sélection.
4. À l'aide des boutons – **TUNING +**, sélectionner l'option du menu <Version SE>.
5. Appuyer sur le bouton **ENTER** pour appliquer la sélection.
 - La version du logiciel de l'appareil s'affiche à présent à l'écran en texte continu.

Dépannage

Symptôme	Cause/solution possible
Aucune réception DAB/FM	<ul style="list-style-type: none">• Déployer entièrement l'antenne.• Approcher l'appareil de la fenêtre.• Vérifier la possibilité de réception sur www.dabplus.de/empfang/.
La réception DAB/FM est mauvaise	<ul style="list-style-type: none">• Vérifier que l'antenne est complètement déployée.• Positionner l'antenne différemment.• Vérifier qu'aucun autre appareil (lampes, électroménagers) ne perturbe la réception.
Aucun son/sound	<ul style="list-style-type: none">• Augmenter le volume.
L'appareil fonctionne mais certaines stations ne peuvent pas diffuser.	<ul style="list-style-type: none">• La station radio n'émet pas.• Les stations ont été trouvées lors d'une recherche mais ne peuvent pas diffuser en raison d'un manque de stabilité du signal. Le cas échéant, repositionner l'appareil/antenne.

Nettoyer l'appareil

⚠ AVERTISSEMENT

Danger dû à la tension électrique !

Pour éviter le risque de choc électrique, l'appareil ne doit pas être nettoyé avec un chiffon mouillé ou sous le robinet.

Avant le nettoyage, toujours débrancher le bloc d'alimentation de la prise de courant.

ATTENTION

Endommagement des composants !

Ne pas utiliser une éponge à récurer, de la poudre abrasive ou des solvants comme l'alcool ou l'essence pour le nettoyage.

Nettoyer le boîtier uniquement avec un chiffon doux humidifié d'eau.

Consignes d'élimination

Élimination de l'emballage

DANGER

Danger de mort par étouffement !

Risque d'étouffement par des films et d'autres matériaux d'emballage.

- Tenir les emballages et leurs composants hors de portée des enfants.

Pendant le transport, l'appareil est protégé par l'emballage. Tous les matériaux utilisés sont non polluants et recyclables. Éliminer l'emballage de façon respectueuse pour l'environnement. Se renseigner auprès du revendeur ou des services déchets de votre commune pour connaître la façon la plus écologique d'éliminer l'emballage.

Élimination de l'appareil

Les appareils usagés ne sont pas des déchets sans valeur. Une élimination respectueuse de l'environnement permet de recycler des matières brutes précieuses.



Le marquage de cet appareil est conforme à la directive 2012/19/UE concernant les appareils électriques et électroniques usagés (DEEE).

Ce produit, arrivé en fin de vie, ne doit pas être éliminé avec les ordures ménagères ordinaires, mais doit être remis à un point de collecte prévoyant le recyclage d'appareils électriques et électroniques.

Ceci est indiqué par le symbole figurant sur le produit, dans le manuel d'utilisation ou sur l'emballage.

Les matériaux sont recyclables conformément à leur marquage. En réutilisant ou recyclant les matériaux ou en effectuant d'autres formes de recyclage d'appareils usagés, vous apportez une contribution importante à la protection de notre environnement.

Se renseigner auprès du revendeur ou des services déchets de votre commune pour connaître la façon la plus écologique d'éliminer l'appareil.

Avant d'éliminer l'appareil, retirer les piles.

Pièces de rechange & accessoires

Vous pouvez connaître à tout moment la disponibilité des accessoires et pièces de rechange compatibles avec votre appareil sur <https://dual.de/shop/>.

Noter que l'expédition peut se faire uniquement à une adresse en Allemagne.

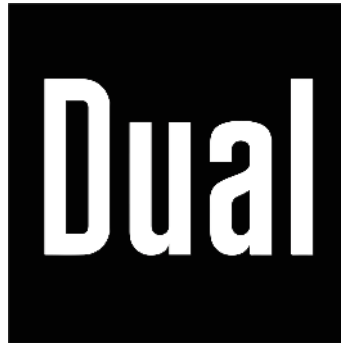

Fabricant

DUAL GmbH · Graf-Zeppelin-Str. 7 · D-86899 Landsberg · www.dual.de
Assistance téléphonique : +49 (0)8191/915 777 0 · E-mail : support@dual.de