

# 10ft / 3.05m COMBO

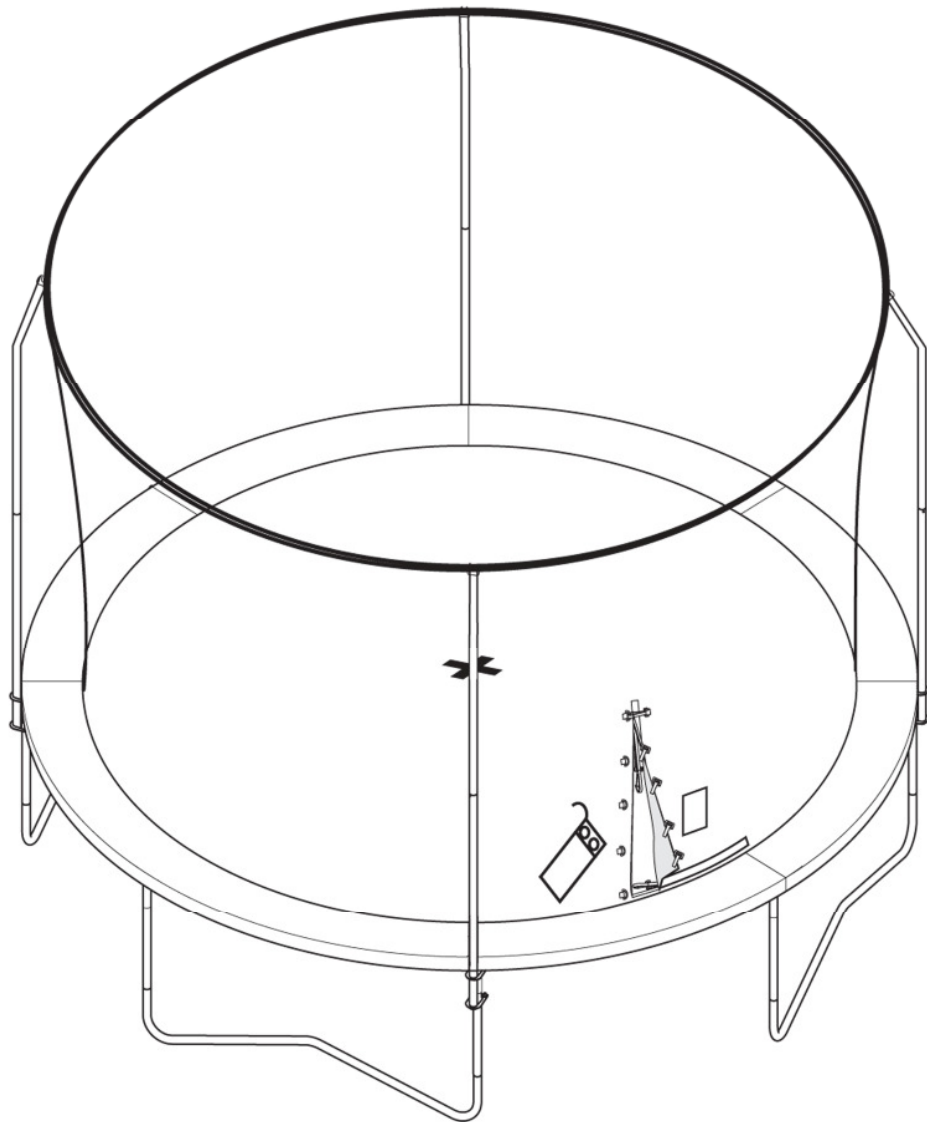

**Le montage requiert au moins 2 personnes.**

**N'autorisez pas l'utilisation du trampoline durant son montage.**

**Vous avez besoin d'un tourne-vis et d'une clé (non fournis) pour réaliser le montage.**

**Cette action requiert au moins 2 personnes. Veuillez porter des gants afin de protéger vos mains.**

Commencez par les pièces suivantes : 2 x Tubes supérieurs (avec connecteur en T) (Clé n° 1), 2 x Rallonges de pieds (Clé N° 3), 1 x Pied central (Clé N° 4)



Posez 2 x Tubes supérieurs (1) par terre comme dans l'image, avec les orifices des ressorts orientés vers le bas.

Vérifiez la présence d'un connecteur en T (2) à l'extrémité gauche de chaque tube supérieur (1).



Insérez la petite extrémité d'un tube supérieur (1) dans le connecteur en T sur l'autre tube supérieur (1) afin de relier les tubes, comme indiqué.



A présent, prenez 1x rallonge de pieds (3) et insérez-la dans le connecteur en T (2) du tube supérieur situé à gauche (1).



Prenez le pied central (4) et insérez-le dans la rallonge de pieds (3), comme indiqué.



Puis prenez une deuxième rallonge de pieds (3) et attachez-la au **Pied central** (4) comme indiqué.



A présent saisissez l'extrémité libre de la rallonge de pieds (3) et tirez jusqu'à son alignement avec le connecteur en T ouvert (2).

Vous pouvez faire levier en plaçant vos mains plus bas sur la rallonge de pieds (3).

Poussez la rallonge de pieds (3) dans le connecteur en T (2).



Vous pouvez également placer vos pieds sur les rails supérieurs de l'un des deux côtés du connecteur en T (2) pour équilibrer l'ensemble, comme indiqué dans l'image.

Une fois la rallonge de pieds (3) insérée, poussez fermement vers le bas du pied central (4) pour garantir une fixation solide.



Vous avez à présent effectué 1x Section de pieds, comme indiqué.



Répétez ces étapes pour monter 3 autres sections de pieds, 4 en tout.



**Cette étape suivante requiert au moins 2 personnes. Vérifiez que vous portez des gants.**

Retournez 4 sections de pieds et attachez 2 sections ensemble comme indiqué.



Puis ajoutez une troisième section de pieds, comme indiqué.

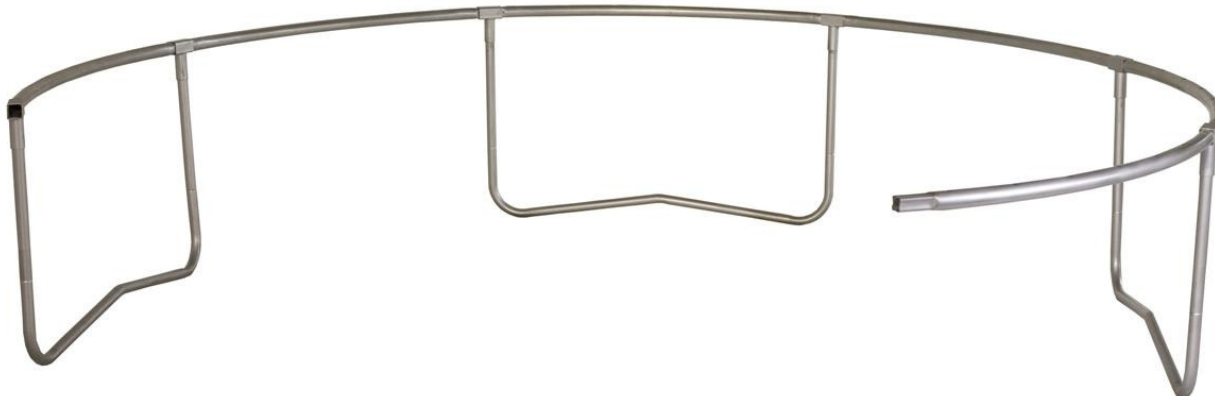

A présent ajoutez le quatrième ensemble et attachez le dernier tube supérieur pour créer une forme circulaire.

Cette action requiert un effort supplémentaire. La méthode la plus facile consiste dans le positionnement de deux personnes face à face.

Puis tenez les tubes supérieurs de chaque côté des connecteurs en T et poussez vers le centre du trampoline.



Lorsque les 2 personnes poussent l'une vers l'autre, 1 personne peut attacher la dernière partie du cercle.

**Vérifiez que vous portez des gants.**



**Veillez porter des gants et un masque de protection.**

Prenez le matelas avec les anneaux en V (5) et posez-le par terre à l'intérieur du cadre du trampoline. Vérifiez que les 2 plaquettes d'avertissement sont sur la partie supérieure du matelas.



Remarque : Il existe des anneaux en V autour du bord du matelas (5), et des orifices autour de la partie supérieure des tubes supérieurs (1).

Durant cette étape, vous attachez le matelas (5) au cadre à l'aide de l'outil servant à tirer sur les ressorts (19) fourni.



Il y a 4 anneaux en V comportant des rayures jaunes sur le matelas (5), comme indiqué.

Veuillez retrouver les anneaux en V comportant des rayures jaunes.

Ces anneaux seront placés à 90 degrés l'un de l'autre (au nord, à l'est, au sud et à l'ouest) sur le matelas (5).



Pour attacher un ressort (7), d'abord accrochez plus fermement l'extrémité courbée du ressort sur le matelas (5), comme indiqué. Puis utilisez l'outil de ressorts (19) pour relier le ressort au cadre.

**Vérifiez que vous portez des gants. Faites attention où vous placez vos mains ; les ressorts et les joints du cadre peuvent pincer.**



Assurez-vous que vous attachez alors le ressort (7) à un orifice à droite du connecteur en T (2).



A présent attachez un deuxième anneau en V comportant des rayures jaunes au côté **opposé** (180 degrés) du matelas (5).

A nouveau, attachez le ressort (7) à droite du connecteur en T (2).

Vous pouvez vérifier son emplacement exactement en face en comptant 28 orifices à ressorts autour du cadre du trampoline et du matelas (5).

Le matelas (5) sera à présent attaché à 2 points opposés (12 heures et 6 heures).



Puis attachez les 2 X anneaux en V restants comportant des rayures jaunes au trampoline à l'aide d'un ressort (7).

A nouveau, attachez le ressort (7) à droite du connecteur en T (2).

Le matelas sera à présent attaché à 4 points égaux.



A présent attachez 4 autres ressorts (7), donc le matelas (5) est attaché à 8 points égaux.

Chacun de ces 4 ressorts (7) sera attaché à droite des 4 x connecteurs en T restants (2).





Puis attachez les ressorts restants (7).



A présent prenez la protection du cadre (6) et étendez-la sur le trampoline.

**N'utilisez pas le trampoline sans la protection du cadre (6).**



**La protection du cadre est conçue pour réduire la probabilité de lésions de l'utilisateur, provoquées par le contact avec le cadre du trampoline.**

La prochaine étape est la sécurisation de la protection du cadre (6) au cadre du trampoline. Il existe une série de sangles et d'anneaux métalliques en D autour du bord de la protection du cadre (6). Sécurisez les sangles extérieures à l'aide du tube supérieur (1) comme indiqué.



**Vous avez besoin d'un tourne-vis et d'une clé (non fournis) pour réaliser le montage.  
N'autorisez pas l'usage du trampoline pendant le montage.**

Vous préparez à présent les boulons en U (10) et les attachez à 4 rallonges de pieds (3). Ils seront utilisés pour soutenir la clôture.

Prenez l'un des boulons en U (10) et poussez-le vers la rallonge de pieds (3), comme indiqué.



Puis ajoutez l'écrou de boulon en U (9) au boulon en U (10), suivi par 2 x contre-écrous (8), comme indiqué.

A cette étape uniquement utilisez votre main pour resserrer les contre-écrous (8).



Vous avez réalisé le montage du boulon en U. Répétez cette étape et attachez un autre ensemble de boulon en U à la même rallonge de pieds. Vous aurez maintenant 1 x rallonge de pieds avec 2 x ensembles de boulons en U.

Puis ajoutez 2 x ensembles de boulons en U aux rallonges de pieds **alternantes** (3).

Ainsi vous aurez 2 x ensembles de boulons en U sur **toutes les deux** rallonges de pieds (3), aux points Nord, Est, Sud et Ouest.

Vous monterez à présent la clôture de sécurité pour votre trampoline.

Prenez le tube supérieur de la clôture (14) et le tube inférieur de la clôture (13).



Trouvez l'extrémité effilée du tube inférieur de la clôture (13) et insérez-la dans le tube supérieur de la clôture (14).



Faites tourner le tube supérieur de la clôture (14) et le tube inférieur de la clôture (13) pour aligner les trous de vis.

Alors vissez les tubes ensemble à l'aide d'une vis autotaradeuse (12).

Répétez cette action avec les 3 x tubes inférieurs de la clôture (13) et tubes supérieurs de la clôture (14) restants afin d'avoir 4 ensembles de tubes de clôture identiques.



**Cette étape requiert 2 personnes.**

Prenez un ensemble complet de tube de clôture à la rallonge de pieds du trampoline (3) avec les ensembles de boulons en U, comme indiqué dans la première image.

Faites glisser une cale (11) derrière le tube inférieur de la clôture (13). Une deuxième personne devrait peut-être vous aider.

Le dessus de la cale (11) devrait toucher le fond du connecteur en T (2). Assurez-vous que le dessous de la cale (11) est au même niveau que le dessous du tube inférieur de la clôture, comme indiqué dans la troisième image.

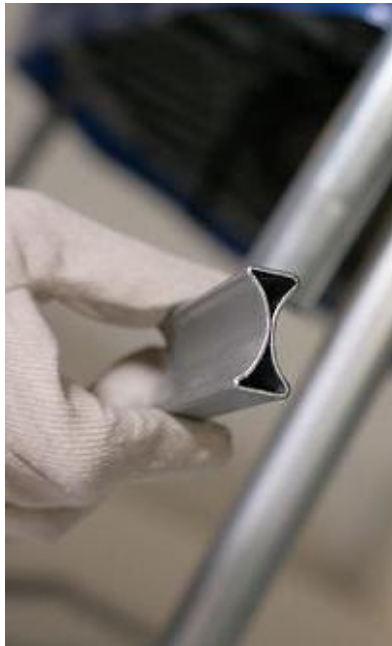

**Cette étape requiert 2 personnes.**

Alors faites glisser l'un des ensembles de boulons en U sur le tube inférieur de la clôture (13), jusqu'à ce qu'il touche le fond du connecteur en T (2), comme indiqué.

Remarque : Assurez-vous que le couvercle en plastique sur le tube supérieur de la clôture (14) est orienté vers le centre du matelas du trampoline (5).

Puis utilisez une **clé** pour resserrer les 2 x contre-écrous (8) sur le boulon en U (10). Une deuxième personne devra tenir le tube inférieur de la clôture (13) en place.

**Remarque : Une clé est nécessaire pour resserrer suffisamment les contre-écrous (8).**



Puis faites glisser le deuxième ensemble de boulon en U inférieur sur le tube inférieur de la clôture (13) comme indiqué.

Placez l'ensemble de boulon en U à 2 pouces (ou 5 cm) de la perche inférieure de la clôture (13).

Puis utilisez une clé pour resserrer les 2 x contre-écrous (8) sur le deuxième boulon en U.



Vous aurez 1 x ensemble de tube de clôture attaché au trampoline.

**Veillez noter que le couvercle en plastique sur le tube supérieur de la clôture (14) est orienté vers le centre du matelas du trampoline (5).**



Puis attachez les 3 ensembles restants de tubes de clôture aux rallonges de pieds alternantes (3), comme indiqué.



Une fois tout les contre-écrous (8) resserrés, veuillez pousser les couvercles en plastique des boulons en U (21) sur les fils exposés, comme indiqué.



A présent prenez le filet (17) et étendez-le sur le diamètre du trampoline.



Il existe un manchon matelassé en haut du filet (17). Ouvrez les rabats Velcro qui couvrent la rainure.

Assurez-vous que ce manchon est étendu à plat à travers le matelas (5). Le montage sera ainsi facilité.



Puis prenez les parties de perches G3 noires (15). Vous verrez que ces perches sont reliées avec une corde élastique interne, comme indiqué.

Veillez déplier et attachez la perche G3 (15) afin de créer une longue perche.

Puis répétez cette action avec les perches G3 restantes (15) afin d'avoir 2 x perches noires longues séparées.



Prenez l'une des perches G3 longues complètes (15) près du filet (17).

Puis retrouvez la rainure à l'intérieur du manchon matelassé en haut du filet (17).

Insérez et poussez l'une des perches G3 longues (15) dans le manchon matelassé, comme indiqué.

Ce procédé sera beaucoup plus facile si le filet (17) est plat à travers le trampoline.



Assurez-vous que la perche G3 longue (15) passe par les orifices semi-circulaires et retourne ensuite dans le manchon matelassé en haut du filet (17).

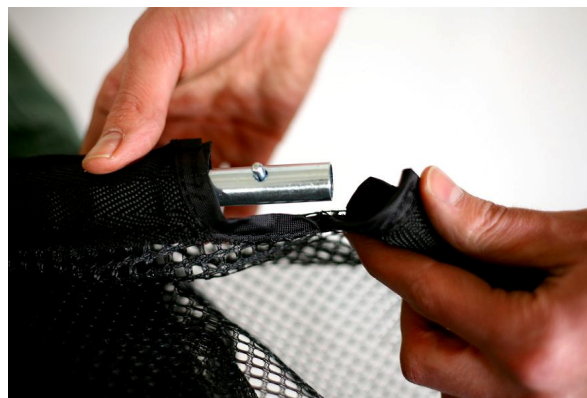



La perche G3 (15) deviendra visible à l'extrémité opposée du filet (17).

Puis répétez le procédé avec la deuxième perche G3 (15) dans le manchon matelassé parallèle en haut du filet (17).

Assurez-vous d'avoir un manchon de liaison sur l'une des parties de perche G3 noire, comme indiqué.



A présent attachez l'ensemble des 2 x perches G3 (15) en haut du filet (17), à l'aide des manchons de liaison (à une extrémité des perches G3).

**Cette action requiert deux personnes. Veuillez vérifier que vous portez des gants.**

Chaque personne devrait saisir les deux extrémités des perches G3 (15) et pousser l'une vers l'autre, comme indiqué. Cette action facilitera l'attachement des 2x perches G3 (15).



Reliez les perches G3 (15) à l'aide du manchon de liaison, comme indiqué.

Lorsque les perches sont reliées, veuillez fermer le rabat Velcro de la rainure.

Le filet (17) prendra maintenant une forme circulaire.

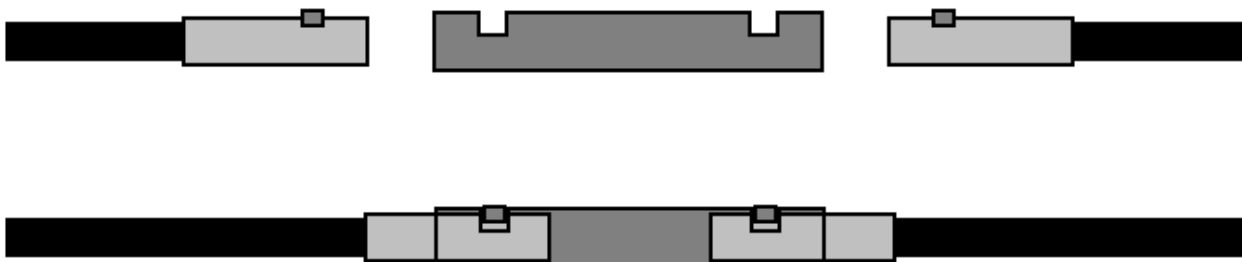
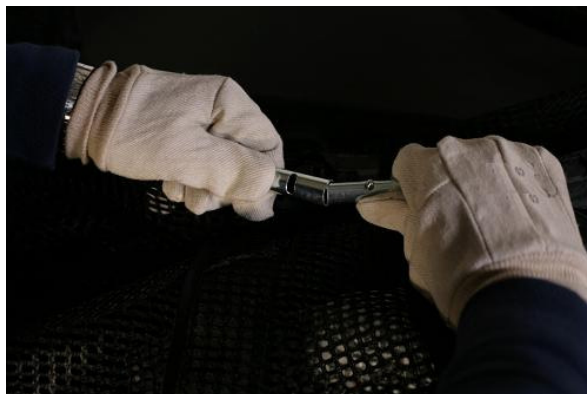

La prochaine étape est de suspendre le filet (17) sur les 4 x tubes supérieurs de la clôture (14).

Retrouvez les 4 x zones exposées de la perche G3 (15) en haut du filet (17), comme indiqué.

Faites tourner le filet (17) afin d'aligner les perches G3 exposées (15) avec les ensembles de tubes de clôture.



Puis tenez-vous debout sur le matelas du trampoline, et insérez les parties exposées de la perche G3 (15) dans l'un des couvercles en plastique (16) en haut du tube supérieur de la clôture (14), comme indiqué.



A présent tournez-vous et approchez le tube supérieur de la clôture (14) qui est **directement en face** du premier point de suspension.

Insérez la partie exposée de la perche G3 (15) dans un couvercle en plastique (16) en haut du tube supérieur de la clôture (14) qui est **en face** du premier point de suspension.

Puis attachez la perche G3 (15) aux 2 points restants.

L'ordre de suspension pour le filet (17) est indiqué dans l'image.



Vous « coudrez » à présent le bord inférieur du filet (17) aux anneaux en V du matelas (5). Cette action sécurise le filet (17) au matelas (5).

Prenez les cordes (20) et choisissez-en une.



A partir de la partie inférieure à l'entrée du filet, prenez la seule corde (21) et poussez l'extrémité de la pointe rouge vers le bas à travers le fond du filet (17).

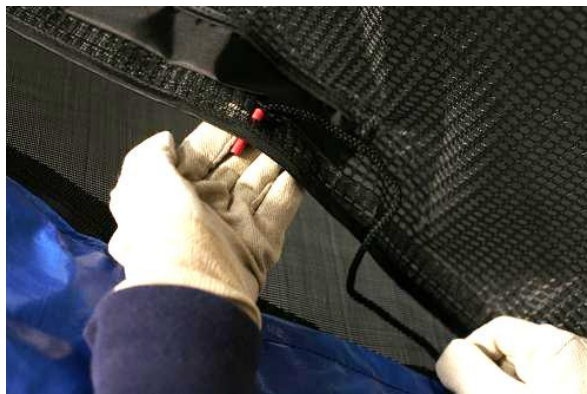

Continuez et poussez la pointe rouge de la corde (20) par l'anneau en V le plus proche du matelas (5), et puis de retour vers vous.

Gardez le filet (17) et la corde (20) tendus tout en cousant. Répétez ce procédé, tout en vous assurant que le filet est cousu à chaque anneau en V.

Lorsque vous atteignez la fin de la corde (20), liez-la à un anneau en V avec un double noeud et passez à une autre corde (20). Continuez ce procédé jusqu'à atteindre votre point de départ.

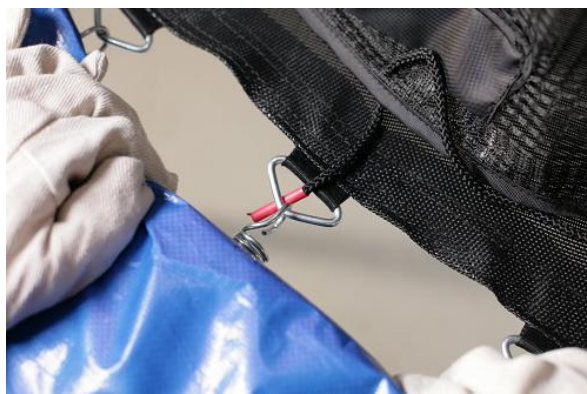

Vous finirez à présent la sécurisation de la protection du cadre (6).

Regardez sous le trampoline. Il y a une deuxième série de sangles élastiques autour du bord intérieur de la protection du cadre (6).

Attachez ces sangles à la main autour du ressort le plus proche (7) ou l'anneau en V.

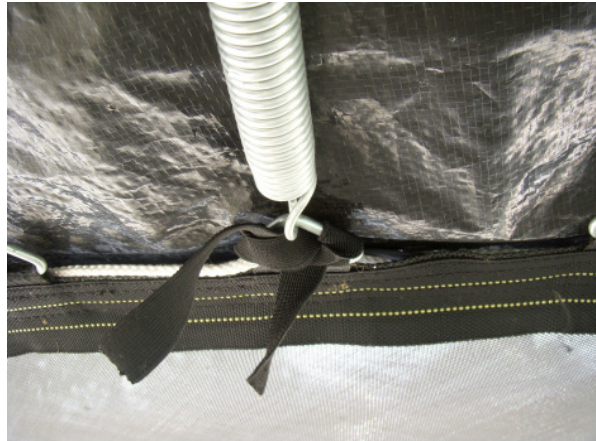

Le trampoline est à présent complètement monté. Assurez-vous que toutes les pièces sont fermement attachées.

Familiarisez-vous et tous les utilisateurs du trampoline aux précautions de sécurité, à l'usage et aux matériels didactiques, et aux instructions d'entretien de ce manuel avant d'utiliser les trampolines.



## DESSIN ECLATE ET LISTE DES PIECES

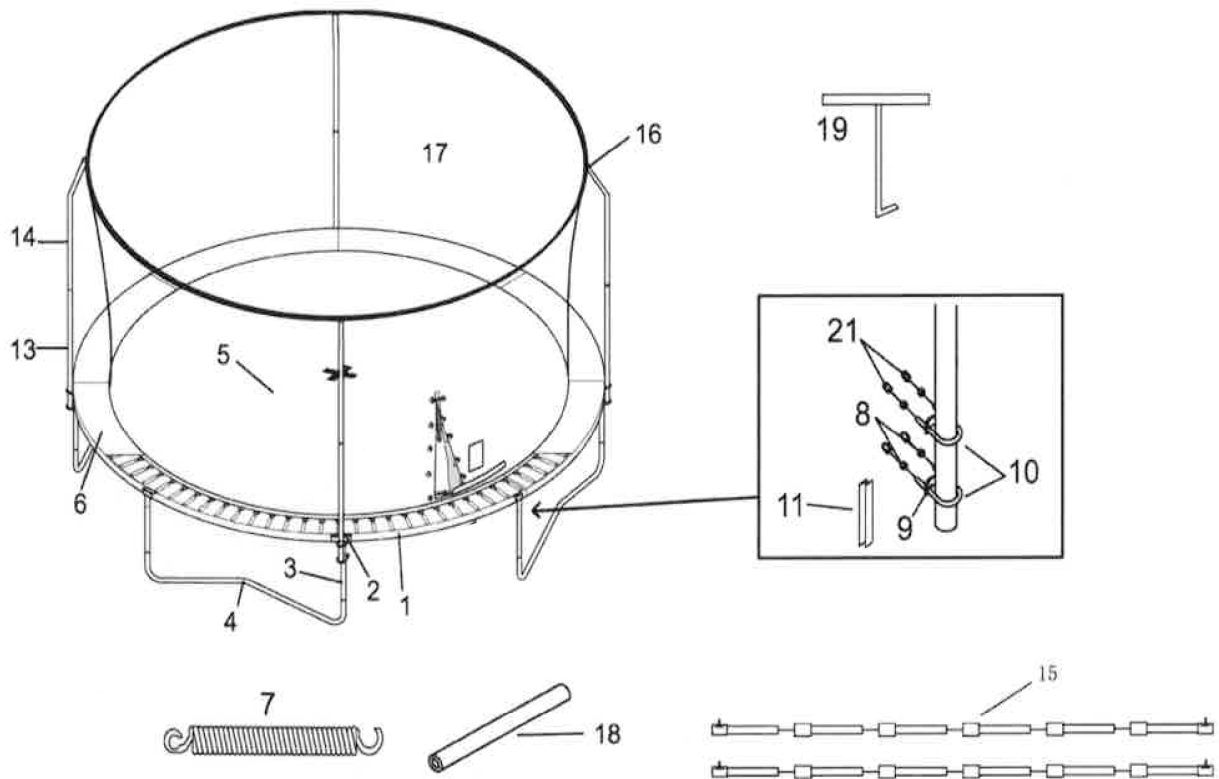

N°	Qté.	Description	N°	Qté.	Description
1.	8	Tube supérieur (avec connecteur en T)	15.	2	Perche G3
2.	8	Connecteur en T	16.	4	Couvercle en plastique (Cette pièce a été attachée en haut du tube supérieur (14).)
3.	8	Rallonge de pieds	17.	1	Filet avec quincaillerie attachée
4.	4	Pied central	18.	8	Manchon en mousse
5.	1	Matelas avec anneau en V	19.	1	Outil servant à tirer sur les ressorts
6.	1	Protection de cadre	20.	8	Corde
7.	56	Ressorts de 14 cm de long	21.	16	Couvercle en plastique du boulon en U
8.	16	Contre-écrou			
9.	8	Ecrou de boulon en U			
10.	8	Boulon en U			
11.	4	Cale			
12.	4	Vis autotaradeuse			
13.	4	Tube inférieur de la clôture			
14.	4	Tube supérieur de la clôture			

\* Cette pièce n'est pas illustrée.  
Les spécifications sont sujettes à modifications sans préavis.