

ITALIANO

# Canon

## PowerShot A540

## PowerShot A530

DIGITAL CAMERA



Foto della telecamera PowerShot A540

Prima di utilizzare la fotocamera

Scatto

Riproduzione/Eliminazione

Impostazioni di stampa/  
trasferimento

Visualizzazione delle immagini  
su un televisore

Risoluzione dei problemi

Elenco dei messaggi

Appendice

## Avanzata

# Guida dell'utente della fotocamera

In questa guida vengono illustrate in dettaglio le procedure e le funzioni della fotocamera.

DiGiC II



Exif Print



## Funzioni principali

### Scatto

- Regola automaticamente le impostazioni di scatto in base a condizioni particolari
- Consente di scattare con una velocità ISO elevata per evitare immagini mosse e soggetti sfuocati
- Rileva automaticamente l'orientamento della fotocamera con un sensore di orientamento automatico
- Modifica determinati colori delle immagini per gli scatti (Risolto colore, Scambio colore)
- Consente l'installazione del convertitore grandangolo, del teleconvertitore o dell'obiettivo macro venduti separatamente (solo PowerShot A540)

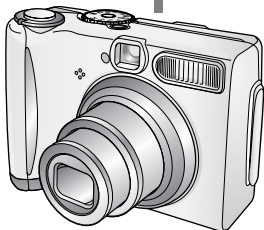

### Riproduzione

- Consente di riprodurre filmati con audio
- Consente la riproduzione automatica mediante la funzione Auto Play

### Modifica

- Consente di registrare note vocali per le immagini fisse
- Consente di modificare i filmati

### Stampa

- È possibile stampare con facilità grazie al pulsante Print/Share
- Sono inoltre supportate le stampanti di altri produttori compatibili con *PictBridge*

### Utilizzo delle immagini registrate

- È possibile trasferirle con facilità in un computer grazie al pulsante Print/Share

Per le spiegazioni in questa guida vengono utilizzate le figure della fotocamera PowerShot A540.

# Convenzioni utilizzate in questa guida

Le icone che appaiono al di sotto dei titoli indicano le modalità di scatto in cui è possibile eseguire la procedura descritta.

Selettore di modalità

## Scatto continuo



PowerShot A540

PowerShot A530

\* Le modalità di scatto non disponibili appaiono di colore grigio.

**Vedere Funzioni disponibili per ogni modalità di scatto (pag. 135).**

● In questa guida, la *Guida di base dell'utente della fotocamera* viene definita *Guida di base* e la *Guida avanzata dell'utente della fotocamera* viene definita *Guida avanzata*.



Questo simbolo indica i problemi che possono influire sul corretto funzionamento della fotocamera.



Questo simbolo indica le sezioni aggiuntive che completano le procedure di funzionamento di base.

Con questa fotocamera, è possibile utilizzare Schede di memoria SD\* e Schede MultiMediaCards. In questa guida, tali schede vengono collettivamente denominate schede di memoria.

\* SD è l'acronimo di Secure Digital, un sistema di protezione del copyright.

## Si consiglia l'uso di accessori originali Canon.

Questa fotocamera è progettata per garantire prestazioni eccellenti quando viene utilizzata con accessori originali Canon. Canon non si assume alcuna responsabilità per danni alla fotocamera e/o incidenti quali incendi o altro provocati dal malfunzionamento di accessori non originali Canon (ad esempio, perdita di liquidi e/o esplosione della Batteria Ricaricabile). Questa garanzia non è valida per le riparazioni dovute al malfunzionamento di accessori non originali Canon, anche se tali riparazioni possono essere effettuate a pagamento.

# Sommario

Le voci contrassegnate da ★ sono elenchi o tabelle riepilogativi delle funzioni o delle procedure.

<b>Precauzioni di utilizzo</b> .....	<b>5</b>
Leggere attentamente .....	5
Precauzioni di sicurezza .....	6
Prevenzione dei malfunzionamenti .....	11
<b>Prima di utilizzare la fotocamera – Guida ai componenti</b> .....	<b>12</b>
<b>Prima di utilizzare la fotocamera – Operazioni di base</b> .....	<b>15</b>
Utilizzo del monitor LCD .....	15
Informazioni visualizzate sul monitor LCD .....	16
Utilizzo del mirino .....	19
Spie .....	20
Funzione Risparmio bat. ....	21
★ Menu e impostazioni .....	22
★ Elenco dei menu .....	24
Ripristino delle impostazioni predefinite .....	29
Formattazione delle schede di memoria .....	30
<b>Scatto</b> .....	<b>31</b>
Modifica del numero di pixel per la registrazione e della compressione (foto) .....	31
Utilizzo dello Zoom Digitale .....	33
Scatto continuo .....	34
Modalità di stampa della data sul formato cartolina .....	35
Utilizzo dell'autoscatto .....	37
🎥 Ripresa di filmati .....	39
📷 Scatto di immagini panoramiche (Unione Guidata) .....	43
<b>P</b> AE Programma .....	44
<b>Tv</b> Impostazione della velocità dell'otturatore .....	45
<b>Av</b> Impostazione dell'apertura .....	46

<b>M</b>	Impostazione manuale della velocità dell'otturatore e dell'apertura del diaframma . . . . .	47
	Selezione di una cornice AF . . . . .	49
	Ripresa di soggetti con difficoltà di messa a fuoco (Blocco della messa a fuoco, Blocco AF, Messa a fuoco manuale) . . . . .	50
	Passaggio da una modalità di lettura all'altra . . . . .	53
	Regolazione della compensazione dell'esposizione . . . . .	54
	Regolazione della tonalità (Bilanc.Bianco) . . . . .	55
	Scatto in una modalità My Colors . . . . .	58
	Modifica del colore . . . . .	60
	Regolazione della velocità ISO . . . . .	65
	Impostazioni di regolazione del flash . . . . .	65
	Compensazione della regolazione del flash / uscita flash. . . . .	66
	Impostazione della funzione Orient. Immag. . . . .	67
	Creazione di una destinazione per l'immagine (Cartella) . . . . .	68
	Reimpostazione del numero di file . . . . .	70
<b>Riproduzione/Eliminazione . . . . .</b>		<b>72</b>
	Ingrandimento di immagini . . . . .	72
	Visualizzazione di immagini in serie di nove (riproduzione indice) . . . . .	73
	Scorrimento delle immagini . . . . .	74
	Visualizzazione di filmati . . . . .	75
	Modifica dei filmati. . . . .	76
	Rotazione di immagini sul display . . . . .	78
	Aggiunta di note vocali alle immagini . . . . .	79
	Riproduzione automatica (Auto Play) . . . . .	80
	Protezione delle immagini . . . . .	81
	Eliminazione di tutte le immagini. . . . .	82
<b>Impostazioni di stampa/trasferimento . . . . .</b>		<b>83</b>
	Configurazione delle impostazioni di stampa DPOF . . . . .	83
	Configurazione delle impostazioni di trasferimento DPOF . . . . .	86
<b>Visualizzazione delle immagini su un televisore . . . . .</b>		<b>88</b>

**Risoluzione dei problemi. . . . . 89**

Fotocamera . . . . .	89
Quando la fotocamera è accesa . . . . .	89
Monitor LCD . . . . .	90
Ripresa . . . . .	91
Ripresa di filmati . . . . .	95
Riproduzione . . . . .	96
Batteria . . . . .	97
Visualizzazione sullo schermo di un apparecchio televisivo . . . . .	97
Stampa con una stampante compatibile con la funzione di stampa diretta . . . . .	98

**Elenco dei messaggi . . . . . 99****Appendice . . . . . 102**

Utilizzo delle batterie . . . . .	102
Utilizzo della scheda di memoria . . . . .	104
Utilizzo dei kit di alimentazione (venduti separatamente) . .	106
Utilizzo degli obiettivi (venduti separatamente) (solo PowerShot A540) . . . . .	109
Utilizzo di un flash esterno (venduto separatamente) . . . . .	112
Sostituzione della batteria della data . . . . .	114
Cura e manutenzione della fotocamera . . . . .	116
Specifiche . . . . .	117

**INDICE . . . . . 131****★ Funzioni disponibili per ogni modalità di scatto . . . . 135**

## Leggere attentamente

### Scatti di prova

Prima di fotografare i soggetti desiderati, è consigliabile eseguire alcuni scatti di prova per assicurarsi che la fotocamera funzioni e sia utilizzata in modo corretto.

Canon Inc., le sue affiliate e consociate e i distributori non possono essere considerati responsabili per danni indiretti dovuti al malfunzionamento di una fotocamera o di un accessorio, incluse le schede di memoria, che comportino la mancata registrazione di un'immagine o la registrazione in un modo non adatto alla fotocamera.

### Avvertenza contro le violazioni del copyright

Le fotocamere digitali Canon sono destinate all'uso personale e non possono essere utilizzate in alcun modo che rappresenti una violazione delle leggi e delle normative internazionali o locali sul copyright. La riproduzione di immagini durante spettacoli, mostre o immagini di proprietà di altre società effettuata utilizzando una macchina fotografica o dispositivi di altro tipo potrebbe violare il copyright o altri diritti legali, anche in caso di immagini scattate per uso personale.

### Limitazioni della garanzia

Per informazioni sulla garanzia della fotocamera, consultare il libretto della garanzia Canon EWS (European Warranty System) fornito con la fotocamera.

**Per contattare il Supporto Clienti Canon, fare riferimento alle informazioni riportate nel Libretto della garanzia Canon EWS (European Warranty System).**

### **Temperatura del corpo della fotocamera**

Se la fotocamera rimane accesa per un lungo periodo di tempo, il corpo della fotocamera potrebbe surriscaldarsi. Tenere in considerazione questa informazione e prestare attenzione quando si utilizza la fotocamera per un periodo prolungato.

### **Informazioni sul monitor LCD**

Il monitor LCD è prodotto mediante tecniche ad altissima precisione. Oltre il 99,99% dei pixel è conforme alle specifiche. Meno dello 0,01% dei pixel può occasionalmente risultare sfocato o apparire come punto nero o rosso. Ciò non incide sull'immagine registrata e non costituisce un malfunzionamento.

### **Formato video**

Prima di utilizzare la fotocamera con lo schermo del televisore, impostare il formato del segnale video della fotocamera in base a quello in uso nel proprio paese (pag. 88).

### **Impostazione della lingua**

Per modificare l'impostazione della lingua, vedere la *Guida di base* (pag. 3).

## **Precauzioni di sicurezza**

- Prima di utilizzare la fotocamera, leggere le precauzioni di sicurezza riportate di seguito e nella sezione "Precauzioni di sicurezza" della *Guida di base dell'utente della fotocamera*. Accertarsi sempre che la fotocamera sia utilizzata in modo corretto.
- Le precauzioni di sicurezza contenute in queste pagine forniscono istruzioni per l'uso sicuro e corretto della fotocamera e degli accessori al fine di evitare incidenti o danni alle persone e all'apparecchiatura.
- Per apparecchiatura si intendono la fotocamera, la batteria, il Carica Batteria (venduto separatamente) e l'Adattatore Compatto CA (venduto separatamente).



## **Avvertenze**

### **Apparecchiatura**

- **Non guardare direttamente verso il sole o un'altra fonte luminosa attraverso il mirino della fotocamera.**

Questa azione potrebbe causare danni alla vista.

- **Conservare l'apparecchiatura fuori della portata di bambini e neonati. Il danneggiamento accidentale da parte di un bambino potrebbe causare gravi lesioni fisiche.**

- Cinghietta da Polso: l'avvolgimento della Cinghietta da Polso al collo di un bambino potrebbe causarne il soffocamento.
- Scheda di memoria: potrebbe venire accidentalmente ingerita. In caso di ingestione, contattare immediatamente un medico.

- **Non smontare o modificare parti dell'apparecchiatura se non espressamente previsto in questa guida.**

- **Per evitare il rischio di scosse elettriche ad alta tensione, non toccare il flash della fotocamera se è danneggiato.**

- **Sospendere immediatamente l'uso dell'apparecchiatura se emette fumo o esalazioni nocive.**

- **Evitare che l'apparecchiatura entri in contatto o sia immersa in acqua o altre sostanze liquide. Se la parte esterna viene a contatto con sostanze liquide o saline, asciugarla e pulirla con un panno assorbente.**

L'uso dell'apparecchiatura in queste condizioni può causare incendi o scosse elettriche. Spegnerne immediatamente l'interruttore della fotocamera e rimuovere le batterie o scollegare il cavo di alimentazione dalla presa di corrente. Contattare il rivenditore o l'Help Desk del Supporto Clienti Canon.

- **Non utilizzare sostanze contenenti alcool, benzene, diluenti o altre sostanze infiammabili per la pulizia dell'apparecchiatura.**

- **Non tagliare, danneggiare, modificare o appoggiare oggetti pesanti sul cavo di alimentazione.**

- **Utilizzare esclusivamente gli accessori di alimentazione consigliati.**

- **Scollegare periodicamente il cavo di alimentazione e rimuovere la polvere e la sporcizia che si accumulano sulla spina, all'esterno della presa di alimentazione e nell'area circostante.**

- **Non toccare il cavo di alimentazione con le mani bagnate.**

L'uso dell'apparecchiatura in queste condizioni può causare incendi o scosse elettriche.

## Batteria

- **Non posizionare le batterie in prossimità di fonti di calore, né esporle a fiamme e a calore diretti.**
- **Non immergere le batterie in acqua o nell'acqua di mare.**
- **Non smontare, modificare o esporre le batterie a fonte di calore.**
- **Evitare che le batterie cadano o subiscano urti tali da danneggiarne l'involucro.**
- **Utilizzare esclusivamente le batterie e gli accessori consigliati.**

L'uso di batterie diverse da quelle espressamente raccomandate per le apparecchiature descritte potrebbe causare esplosioni o fuoriuscite di liquido, con conseguente rischio di incendio, lesioni personali o danni agli oggetti circostanti. In caso di contatto del liquido fuoriuscito dalla batteria con occhi, bocca, cute o abiti, sciacquare immediatamente con acqua e contattare un medico.

- **Per evitare incendi o altri pericoli, scollegare il Carica Batteria o l'Adattatore Compatto CA dalla fotocamera e dalla presa di corrente al termine della ricarica o quando la fotocamera non è in funzione.**
- **Durante la fase di ricarica, non coprire il Carica Batteria con tovaglie, tappeti, coperte o cuscini.**

L'uso prolungato degli accessori di alimentazione può causare il surriscaldamento e la deformazione dell'apparecchiatura con conseguente rischio di incendio.

- **Quando si ricaricano le Batterie NiMH tipo-AA Canon, utilizzare solo il Carica Batteria specificato.**
- **L'Adattatore Compatto CA è ideato per l'uso esclusivo con questa apparecchiatura. Non utilizzarlo con altri prodotti.**

In caso contrario, si potrebbero causare surriscaldamenti e deformazioni, con conseguente rischio di incendi o scosse elettriche.

- **Prima di smaltire la batteria, coprire i terminali con nastro adesivo o materiale isolante al fine di evitare il contatto con altri oggetti.**

Il contatto con componenti metallici o altri materiali presenti nel contenitore della spazzatura può provocare incendi o esplosioni.

## Altro

- **Non fare scattare il flash in prossimità degli occhi di persone o animali. L'esposizione alla luce intensa generata dal flash potrebbe causare danni alla vista.**

In particolare, quando si utilizza il flash, è necessario mantenersi ad almeno un metro di distanza dai neonati.

- **Tenere gli oggetti sensibili ai campi magnetici (ad es. carte di credito) lontano dall'altoparlante della fotocamera.**

I relativi dati potrebbero andare perduti o gli oggetti potrebbero danneggiarsi in modo irreversibile.

- **Esercitare la dovuta cautela quando si montano il convertitore grandangolo, il teleconvertitore, l'obiettivo macro e l'adattatore per lenti di conversione venduti separatamente. (Solo PowerShot A540)**

Se i dispositivi sono allentati, potrebbero cadere causando lesioni provocate dalle schegge di vetro.

## **Attenzione**

### Apparecchiatura

- **Quando si tiene la fotocamera al collo o la si afferra per la cinghia, evitare di sottoporla a impatti o urti che potrebbero causare lesioni personali o danni all'apparecchiatura.**

- **Non conservare l'apparecchiatura in luoghi umidi o polverosi.**

- **Evitare che oggetti metallici (ad esempio graffette o chiavi) o sporcizia entrino in contatto con i terminali del Carica Batteria o con la spina.**

Tali condizioni potrebbero causare incendi, scosse elettriche o altri danni.

- **Non utilizzare, appoggiare o conservare l'apparecchiatura in luoghi esposti alla luce diretta del sole o ad alte temperature, ad esempio il cruscotto o il portabagagli dell'automobile.**

- **Utilizzare l'apparecchiatura nel rispetto della capacità nominale della presa elettrica e degli accessori di collegamento. Non utilizzarli se il cavo di alimentazione o la spina sono danneggiati o se la spina non è completamente inserita nella presa elettrica.**

- **Non utilizzare l'apparecchiatura in ambienti scarsamente ventilati.**

In caso contrario, si potrebbero verificare fuoriuscite di liquido, surriscaldamento o esplosioni, con conseguente rischio di incendi, ustioni o altri tipi di lesioni. Le temperature elevate possono inoltre deformare la parte esterna dell'apparecchiatura.

## **Apparecchiatura**

- **Se la fotocamera non viene utilizzata per lunghi periodi, rimuovere le batterie dalla fotocamera o dal Carica Batteria e conservare l'apparecchiatura in un luogo sicuro.**

Se le batterie vengono lasciate all'interno della fotocamera, potrebbero verificarsi danni causati da perdita di liquidi.

- **Non collegare Adattatori Compatti CA o Carica Batterie a dispositivi quali trasformatori di corrente per altri paesi in quanto ciò potrebbe causare malfunzionamenti, surriscaldamento eccessivo, incendi, scosse elettriche o lesioni.**

## **Flash**

- **Non utilizzare il flash se sulla superficie sono presenti polvere, sporcizia o altri elementi.**
- **Assicurarsi di non coprire il flash con le dita o con indumenti al momento dello scatto.**

Il flash può subire danni o emettere fumo o rumore. Il conseguente surriscaldamento potrebbe danneggiarlo.

- **Non toccare la superficie del flash dopo avere scattato varie foto in rapida successione.**

In caso contrario, si potrebbero subire ustioni.

## **Prevenzione dei malfunzionamenti**

### **Evitare l'esposizione a forti campi magnetici**

- **Non posizionare la fotocamera in prossimità di motori elettrici o altre apparecchiature che generano forti campi magnetici.**

Tale esposizione può causare malfunzionamenti o danneggiare i dati delle immagini.

### **Evitare che si verifichino problemi relativi alla condensa**

- **Per evitare la formazione di condensa se l'apparecchiatura viene rapidamente spostata da temperature elevate a temperature basse, collocarla in un sacchetto di plastica a tenuta ermetica richiudibile e attendere che si adatti alle variazioni di temperatura prima di rimuoverla dal sacchetto.**

Il rapido passaggio da temperature elevate a temperature basse può portare alla formazione di condensa (goccioline d'acqua) sulle superfici esterne e interne dell'apparecchiatura.

### **Se si forma condensa all'interno della fotocamera**

- **Interrompere immediatamente l'utilizzo della fotocamera.**

In caso contrario, potrebbero verificarsi danni all'apparecchiatura. Estrarre dalla fotocamera la scheda di memoria, le batterie o l'Adattatore Compatto CA e attendere che l'umidità sia completamente evaporata prima di riutilizzare l'apparecchiatura.

## Vista anteriore

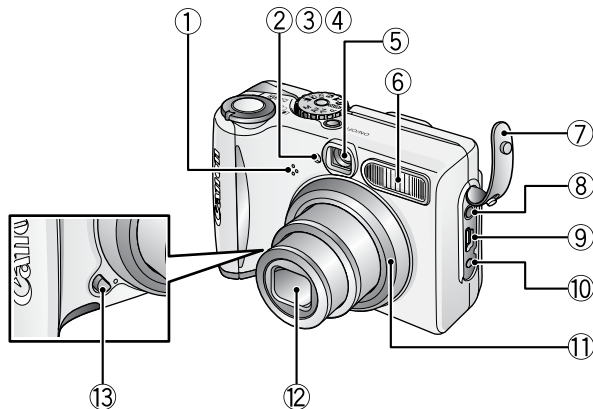

- ① Microfono (pag. 79)
- ② Luce Autofocus (pag. 24)
- ③ Lampada per la riduzione occhi rossi (Guida di base pag. 8)
- ④ Spia dell'autoscatto (pag. 37)
- ⑤ Finestra del mirino (pag. 19)
- ⑥ Flash (Guida di base pag. 8)
- ⑦ Copriterminale
- ⑧ Terminale A/V OUT (uscita audio/video) (pag. 88)
- ⑨ Terminale DIGITAL (Guida di base pag. 19)
- ⑩ Ingresso CC (ingresso di alimentazione) (pag. 108)
- ⑪ Anello\*
- ⑫ Obiettivo
- ⑬ Pulsante Rilascia anello\*

\* Solo PowerShot A540

## Vista posteriore

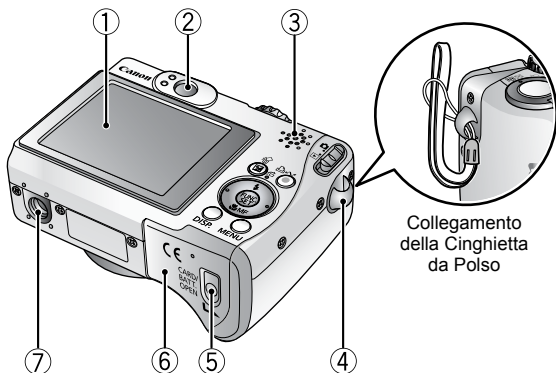

- ① Monitor LCD (pag. 15)
- ② Mirino (pag. 19)
- ③ Altoparlante
- ④ Attacco per la Cinghietta da Polso
- ⑤ Blocco del coperchio dello slot della scheda di memoria/della batteria (*Guida di base* pag. 1)
- ⑥ Coperchio dello slot della scheda di memoria/della batteria (*Guida di base* pag. 1)
- ⑦ Attacco per il treppiede

## Pannello dei comandi

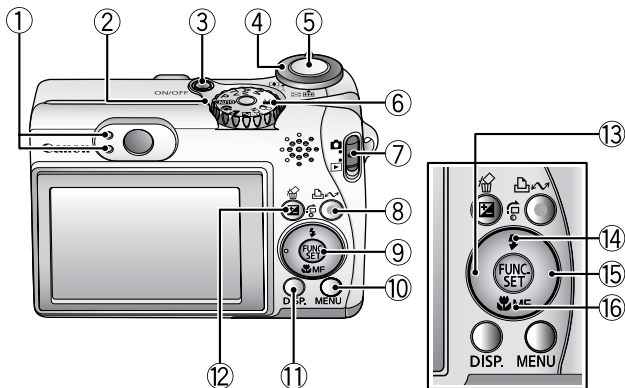

- ① Spie (pag. 20)
- ② Spia di alimentazione
- ③ Pulsante di accensione (*Guida di base* pag. 4)
- ④ Leva dello zoom (pag. 72, *Guida di base* pag. 8)  
 Scatto: (Grandangolo)/ (Teleobiettivo)  
 Riproduzione: (Indice)/ (Ingrandimento)
- ⑤ Pulsante dell'otturatore (*Guida di base* pag. 4)
- ⑥ Ghiera di selezione di scatto (*Guida di base* pag. 5)
- ⑦ Selettore di modalità (*Guida di base* pag. 4, 11)
- ⑧ Pulsante (Print/Share) (*Guida di base* pag. 14)
- ⑨ Pulsante **FUNC./SET** (Funzione/Imposta) (pag. 22)
- ⑩ Pulsante **MENU** (pag. 23)
- ⑪ Pulsante **DISP.** (Display) (pag. 15)
- ⑫ Pulsante (Esposizione)/ (Elimina singola immagine)  
 (pag. 54, *Guida di base* pag. 11)
- ⑬ Pulsante ←
- ⑭ Pulsante (Flash)/ (Salta)/ ↑ (pag. 74, *Guida di base* pag. 8)
- ⑮ Pulsante →
- ⑯ Pulsante (Macro)/ **MF** (Messa a fuoco manuale)/ ↓  
 (pag. 51, *Guida di base* pag. 10)



## Utilizzo del monitor LCD



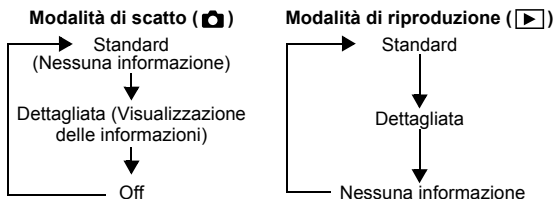

### 1 Premere .

- Ad ogni pressione, la modalità di visualizzazione cambia come descritto.



- Nella modalità di scatto, le informazioni sullo scatto vengono visualizzate per circa 6 secondi quando si modifica un'impostazione, a prescindere dalla modalità di visualizzazione selezionata.



- L'impostazione di accensione o spegnimento del monitor LCD viene mantenuta anche se si spegne la fotocamera.
- Il monitor LCD non si spegne in modalità , SCN (, ) o .
- Il monitor LCD non passa alla visualizzazione dettagliata in modalità di riproduzione indice ([pag. 73](#)).

## Scatti in notturno

Quando si utilizza la fotocamera in condizioni di scarsa illuminazione, la luminosità del monitor LCD viene automaticamente aumentata per corrispondere a quella del soggetto\*, semplificando la messa a fuoco.

\* Nel monitor LCD i movimenti del soggetto risulteranno irregolari. Ciò non incide sull'immagine registrata. La luminosità dell'immagine visualizzata nel monitor e quella dell'immagine effettivamente registrata risulteranno diverse.

# Informazioni visualizzate sul monitor LCD

## Info scatto (modalità di scatto)

[ ]\*1 Cornice Punto AE Spot (pag. 53)    □\*1 Cornice AF (pag. 49)

**☹\*1 Livello batteria basso** (pag. 102)

Ingrandimento zoom\*1 (pag. 33)

Griglia\*1 (pag. 25)

Flash (Guida di base pag. 8)  
 Riduzione occhi rossi (Guida di base pag. 8)

Orient. Immag. (pag. 67)

●Ripresa\*1 Registrazione di filmati (pag. 39)

Modalità di scatto

(pag. 43)

\*1 \*1\*2 \*1 \*1 (pag. 39)

P TV \*2 Av \*2 M (pag. 44 – 47)

\*1 Crea Cartella (pag. 68)

- Foto: scatti registrabili
- Filmati: tempo rimanente/tempo trascorso

Vel. Otturatur.\*1 (pag. 45, 47)

Valore di apertura del diaframma\*1 (pag. 46, 47)

2...2\*1 Compensazione dell'esposizione (pag. 54)

\*1 Macro (Guida di base pag. 10)

MF\*1 Messa a fuoco manuale (pag. 51)

MF\*1 Blocco AF (pag. 50)

☹(rosso)\*1 Avvertenza di fotocamera mossa (pag. 17). Per la fotocamera PowerShot A530, quando è visualizzato ☹ viene visualizzata anche la velocità dell'otturatore.

ISO 80 160 320 640 1280 2560 Velocità ISO (pag. 65)

Bilanc. Bianco (pag. 55)

Modo scatto (pag. 34, 37)

My Colors (pag. 58)

Compensazione dell'esposizione con il flash/ Uscita flash (pag. 66)

Modalità di lettura (pag. 53)

Rec.Pixel (pag. 32, 42)



Compressione (Foto) (pag. 32)

Velocità fotog (Filmati)\*2 (pag. 42)

\*1 Viene visualizzata anche se il monitor LCD è impostato sulla visualizzazione Standard.

\*2 Solo PowerShot A540



Se la spia lampeggia in arancione e viene visualizzata l'icona di fotocamera mossa , indica che l'illuminazione non è sufficiente e viene selezionata una bassa velocità dell'otturatore. Aumentare la velocità ISO ([pag. 65](#)), selezionare un'impostazione diversa da  (flash disattivato) oppure fissare la fotocamera a un treppiede.

## Informazioni di riproduzione (modalità di riproduzione)

### ■ Standard

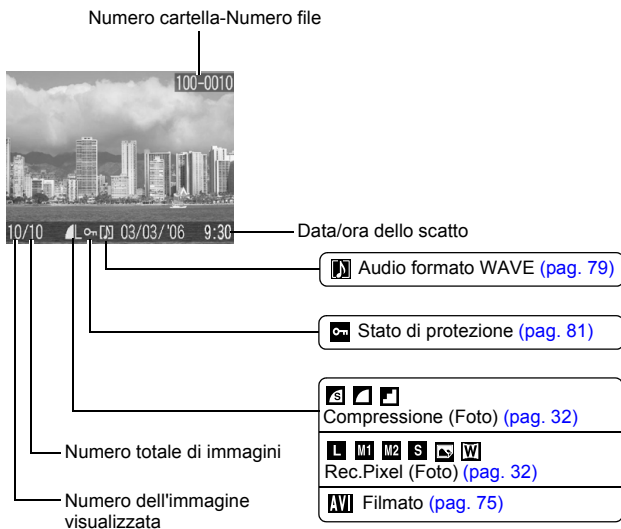

## ■ Dettagliata

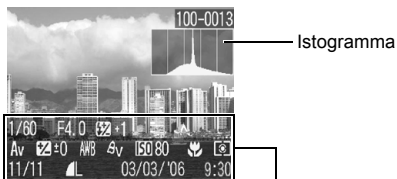

 Numero di pixel per la registrazione/ Velocità fotog (Filmati) (pag. 42) Lunghezza filmato (Filmati) (pag. 39)	-2...+2 Compensazione dell'esposizione (pag. 54)
Vel. Otturatur. (pag. 45, 47)	Bilanc. Bianco (pag. 55)
Valore di apertura del diaframma (pag. 46, 47)	My Colors (pag. 58)
Uscita flash (pag. 66)	Velocità ISO (pag. 65)
-2...+2 Compensazione dell'esposizione con il flash (pag. 66)	Messa a fuoco manuale (pag. 51)
Modalità di scatto (Guida di base pag. 5 – 7)	Macro (Guida di base pag. 10)
(pag. 43)  (pag. 39)	Modalità di lettura (pag. 53)
(pag. 44 – 47)	Rec.Pixel (Foto) (pag. 32)

\*1 Solo PowerShot A540

\*2 Solo PowerShot A530

\*3 Viene visualizzata con le immagini scattate in modalità Risalto colore o Scambio colore.

Le informazioni riportate di seguito possono essere visualizzate anche con alcune immagini.

	È associato un file audio in un formato diverso da WAVE oppure il formato del file non è stato riconosciuto
	Immagine JPEG non conforme agli standard DCF (Design rule for Camera File System) (pag. 119)
	Immagine RAW
	Tipo di dati non riconosciuto



Le informazioni relative alle immagini scattate con altre fotocamere potrebbero non venire visualizzate correttamente.

## Funzione Istogram

L'istogramma è un grafico che consente di valutare la luminosità dell'immagine. Se la curva è ampia sulla sinistra del grafico, l'immagine è più scura. Se la curva è ampia sulla destra del grafico, l'immagine è più chiara.

Se l'immagine è troppo scura, impostare la compensazione dell'esposizione su un valore positivo. Analogamente, se l'immagine è troppo chiara, impostare la compensazione dell'esposizione su un valore negativo (pag. 54).

Istogrammi di esempio



Immagine scura



Immagine bilanciata



Immagine chiara

## Utilizzo del mirino

Per un maggiore risparmio di energia, è possibile utilizzare il mirino e disattivare il monitor LCD (pag. 15) durante lo scatto.

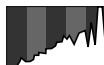
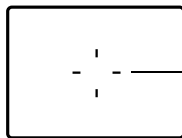

Mirino

Mostra il centro dell'immagine

## Spie

Le spie della fotocamera si accendono o lampeggiano nelle condizioni descritte di seguito.



Non eseguire le seguenti operazioni mentre la spia verde lampeggia, per non danneggiare i dati delle immagini.

- Scuotere o capovolgere la fotocamera
- Spegnere la fotocamera o aprire il coperchio dello slot della scheda di memoria/della batteria

### ● Spia superiore

**Verde:** fotocamera pronta per lo scatto

**Verde**

**lampeggiante:** fotocamera in fase di registrazione/lettura/eliminazione/trasferimento dell'immagine (se collegata a un computer)

**Arancione:** fotocamera pronta per lo scatto (flash attivato)

**Arancione**

**lampeggiante:** fotocamera pronta per lo scatto (avvertenza di fotocamera mossa), carica del flash in corso

### ● Spia inferiore

**Gialla:** modalità Macro/modalità di messa a fuoco manuale/modalità Blocco AF

**Gialla**

**lampeggiante:** problemi di messa a fuoco (la fotocamera emette un unico segnale acustico)

## Funzione Risparmio bat.

Questa fotocamera è dotata della funzione Risparmio bat. La fotocamera si spegne nei seguenti casi. Per riaccenderla, premere nuovamente il pulsante di accensione.

<b>Modalità di scatto</b>	La fotocamera si spegne circa 3 minuti dopo l'esecuzione dell'ultimo comando. Il monitor LCD si spegne automaticamente 1 minuto* dopo l'esecuzione dell'ultimo comando, anche se la funzione [AutoSpegnimento] è impostata su [Off]. Premere un pulsante diverso da quello di accensione o modificare l'orientamento della fotocamera per accendere nuovamente il monitor LCD.
<b>Modalità di riproduzione Collegata a una stampante</b>	La fotocamera si spegne circa 5 minuti dopo l'esecuzione dell'ultimo comando.

\* L'intervallo di tempo può essere modificato.



- La funzione di risparmio energetico non si attiva durante la riproduzione automatica o quando la fotocamera è collegata a un computer.
- È possibile modificare le impostazioni della funzione Risparmio bat. (pag. 26).

## Menu e impostazioni

I menu vengono utilizzati per selezionare le impostazioni di scatto, riproduzione e stampa, nonché per selezionare la maggior parte delle impostazioni della fotocamera, come la data e l'ora e i suoni riprodotti. Sono disponibili i seguenti menu.

● **Menu FUNC.**

● **Menu Registra, Play, Stampa, Impostazione e My Camera**

### Menu FUNC.

Consente di impostare molte delle funzioni normalmente utilizzate per scattare foto.

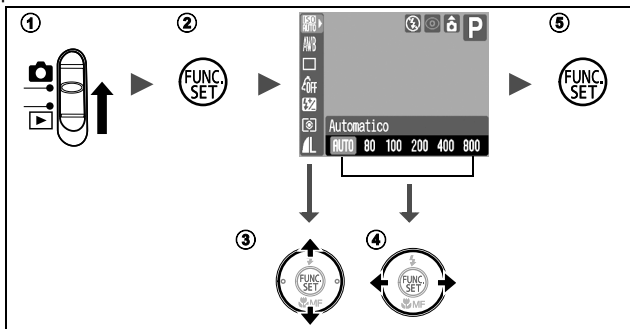

① Impostare il selettore di modalità su (scatto).

② Premere il pulsante FUNC./SET.

③ Utilizzare il pulsante o per selezionare una voce di menu.

- Alcune voci potrebbero non essere selezionabili in alcune modalità di scatto.

④ Utilizzare il pulsante o per selezionare un'opzione per la voce di menu.

- In alcuni casi, è possibile selezionare altre opzioni con il pulsante **MENU**.
- Dopo avere selezionato un'opzione, è possibile premere il pulsante dell'otturatore per scattare immediatamente. Dopo avere scattato, il menu viene nuovamente visualizzato per consentire di modificare le impostazioni.

⑤ Premere il pulsante FUNC./SET.



# Menu Registra, Play, Stampa, Impostazione e My Camera

Questi menu consentono di selezionare le impostazioni relative allo scatto, alla riproduzione o alla stampa.

Quando è selezionata questa parte, è possibile alternare i menu premendo il pulsante ← o →.

• In questo esempio è mostrato il Menu Registra.  
• Nella modalità di riproduzione vengono visualizzati i Menu Play, Stampa, Impostazione e My Camera.

## ① Premere il pulsante MENU.

## ② Utilizzare il pulsante ← o → per alternare i menu.

- A tale scopo, è anche possibile utilizzare la leva dello zoom.

## ③ Utilizzare il pulsante ↑ o ↓ per selezionare una voce di menu.

- Alcune voci potrebbero non essere selezionabili in alcune modalità di scatto.

## ④ Utilizzare il pulsante ← o → per selezionare un'opzione.

- Le voci di menu seguite da (...) possono essere impostate solo dopo aver premuto il pulsante **FUNC./SET** per visualizzare il menu successivo.









Premere nuovamente il pulsante **FUNC./SET** per confermare l'impostazione.

## ⑤ Premere il pulsante MENU.

# Elenco dei menu









## Menu FUNC.



Le icone mostrate di seguito sono le impostazioni predefinite.

Voce di menu	Pagina di riferim.	Voce di menu	Pagina di riferim.
 Velocità ISO	<a href="#">pag. 65</a>	 Modalità di lettura	<a href="#">pag. 53</a>
 Bilanc. Bianco	<a href="#">pag. 55</a>	 Compressione (Foto) Rec.Pixel (Foto)	<a href="#">pag. 32</a>
 Modo scatto	<a href="#">pag. 34, 37</a>	PowerShot A540:	<a href="#">pag. 42</a>
 My Colors	<a href="#">pag. 58</a>	 Rec.Pixel/framerate (video)	
 +/- (Flash)/ Uscita flash	<a href="#">pag. 66</a>	PowerShot A530:  Rec.Pixel (video)	







## Menu Registra

\*Impostazione predefinita

Voce di menu	Opzioni	Pagina di riferim.
 AiAF	On*/Off	<a href="#">pag. 49</a>
 Aggiust. Flash (Solo PowerShot A540)	Auto*/Manuale	<a href="#">pag. 65</a>
 Occhi rossi	On*/Off	<i>Guida di base pag. 8</i>
 Zoom manuale	On*/Off	<a href="#">pag. 51</a>
 Luce Autofocus	On*/Off	–
 Zoom Digitale	On/Off* ([On] in modalità filmato standard)	<a href="#">pag. 33</a>
 Visualizza	Off/2*–10 secondi/Tenere	<i>Guida di base pag. 5</i>
 Salva origin.	On/Off*	<a href="#">pag. 64</a>

Voce di menu	Opzioni	Pagina di riferim.
 Griglia	On/Off*	È possibile visualizzare una griglia (suddivisa in nove riquadri) per semplificare l'allineamento orizzontale e verticale di un soggetto e la composizione. Le righe non vengono registrate nelle immagini.
 Timbro data	Off*/Data/Data e ora	<a href="#">pag. 36</a>

## Menu Play











Voce di menu	Pagina di riferim.
 Auto Play	<a href="#">pag. 80</a>
 Nota Vocale	<a href="#">pag. 79</a>
 Protezione	<a href="#">pag. 81</a>
 Rotazione	<a href="#">pag. 78</a>
 Elimina tutto	<a href="#">pag. 82</a>
 Ordine trasf.	<a href="#">pag. 86</a>











## Menu Stampa

Voce di menu	Pagina di riferim.
Stampa	<a href="#">pag. 83</a>
Selez.Immag&Q.tà	
Sel. tutte le immag.	
Elimina le Selezioni	
Impostaz.di Stampa	

# Menu Impostazione

\*Impostazione predefinita

Voce di menu	Opzioni	Pagina di riferim.
 Silenzioso	On/Off*	Impostare su [On] per disattivare tutti i segnali acustici dei tasti ad eccezione di quelli di avvertimento ( <i>Guida di base</i> pag. 4).
 Volume	Off/1/2*/3/4/5	Regola il volume del suono avvio, del sonoro tasti, del sonoro autoscatto, del suono scatto e dell'audio. Non è possibile regolare il volume se [Silenzioso] è impostato su [On].
 Vol. on		Regola il volume del suono di avvio emesso all'accensione della fotocamera.
 Vol. operaz.		Regola il volume del suono dei tasti che viene emesso quando si preme un pulsante diverso da quello dell'otturatore.
 Vol. autoscatt.		Regola il volume del suono dell'autoscatto emesso 2 secondi prima del rilascio dell'otturatore.
 Rumore Scatto		Regola il volume del suono emesso quando si rilascia il pulsante dell'otturatore. Il suono dell'otturatore non viene emesso quando si registra un filmato.
 Volume Audio		Regola il volume dell'audio dei filmati e delle note vocali.
 Risparmio bat.		<a href="#">pag. 21</a>
 AutoSpegnimento	On*/Off	Consente di impostare lo spegnimento automatico della fotocamera dopo un determinato periodo di tempo di inattività.
 Spegni display	10 sec./20 sec./30 sec./1 min.*/2 min./3 min.	Imposta il periodo di attesa prima che il monitor LCD si spenga se non viene utilizzata la fotocamera.





Voce di menu	Opzioni	Pagina di riferim.
 Data/Ora		<i>Guida di base pag. 3</i>
 Formattazione		<a href="#">pag. 30</a>
 Numero file	Continuo*/ Auto reset	<a href="#">pag. 70</a>
 Crea Cartella		
Crea nuova Cartella	Segno di spunta (On)/ Nessun segno di spunta (Off)	Crea una cartella durante la successiva sessione di scatto.
Crea autom.	Off*/ Giornaliero/ Lunedì- Sabato/ Mensile	È anche possibile impostare l'ora di creazione.
 Orient. Immag.	On*/Off	<a href="#">pag. 67</a>
 Distanza	m/cm*	Imposta la distanza per l'indicatore MF ( <a href="#">pag. 51</a> ).
 Ritrarre Obiet	1 minuto*/ 0 secondi	Imposta il tempo di ritrazione dell'obiettivo per il passaggio dalla modalità di scatto a quella di riproduzione.
 Lingua		<i>Guida di base pag. 3</i>
 Sistema Video	NTSC*/ PAL	<a href="#">pag. 88</a>
 Metodo Stampa	Auto*/ 	Vedere di seguito* <sup>1</sup> .
 Reset completo		<a href="#">pag. 29</a>

\*<sup>1</sup> È possibile modificare il metodo di connessione con la stampante. Sebbene in genere non sia necessario modificare questa impostazione, selezionare  quando si stampa un'immagine scattata senza bordi in modalità **W** (Widescreen) su carta a formato largo utilizzando la Stampante Foto Compatta Canon SELPHY CP710/CP510. Poiché questa impostazione rimane memorizzata anche dopo lo spegnimento, se occorre stampare un'immagine con dimensioni diverse da **W**, reimpostare la modalità [Auto].

## Menu My Camera

Le impostazioni in My Camera includono le opzioni Immagine avvio, Suono avvio, Sonoro tasti, Sonoro Autosc. e Suono scatto. È inoltre possibile utilizzare il software in dotazione per trasferire le immagini e i suoni dal computer alla fotocamera.

\*Impostazione predefinita

Voce di menu	Opzioni
 Immagine avvio	L'immagine di avvio viene visualizzata all'accensione.
 Suono avvio	Il suono di avvio viene riprodotto all'accensione.
 Sonoro tasti	Il sonoro tasti viene riprodotto quando vengono premuti pulsanti diversi da quello dell'otturatore.
 Sonoro Autosc.	In modalità Autoscatto viene riprodotto un suono due secondi prima che l'otturatore venga rilasciato.
 Suono scatto	Viene riprodotto un suono quando si preme completamente il pulsante dell'otturatore.
Impostazioni	On*/Off



- Per ulteriori informazioni sulla creazione e l'aggiunta di immagini e suoni alle impostazioni My Camera, consultare la *Guida introduttiva al software* fornita con la fotocamera.
- Per ripristinare le impostazioni predefinite del menu My Camera è necessario un computer. Utilizzare il software fornito con la fotocamera (ZoomBrowser EX/ImageBrowser) per ripristinare le impostazioni predefinite nella fotocamera.



## 1 Menu **[f]** (Impostazione) ► **[Reset completo]**.

Vedere Menu e impostazioni (pag. 23).



## 2 Selezionare **[OK]** e premere **[FUNC SET]**.



- Le impostazioni non possono essere ripristinate se la fotocamera è collegata a un computer o a una stampante.
- Le impostazioni che seguono non possono essere ripristinate.
  - Modalità di scatto
  - Le opzioni [Data/Ora], [Lingua] e [Sistema Video] nel menu **[f]** (Impostazione) (pag. 27)
  - I dati di bilanciamento del bianco registrati con la funzione di bilanciamento del bianco personalizzata (pag. 56)
  - I colori specificati nella modalità [Risalto colore] (pag. 61) o [Scambio colore] (pag. 62)

# Formattazione delle schede di memoria



È sempre necessario formattare una nuova scheda di memoria o una dalla quale si desidera eliminare tutte le immagini e gli altri dati.





La formattazione (inizializzazione) di una scheda di memoria elimina tutti i dati contenuti nella scheda, comprese le immagini protette e altri tipi di file.

## 1 Menu (Impostazione) ► [Formattazione].

Vedere Menu e impostazioni (pag. 23).



## 2 Selezionare [OK] e premere .

- Per eseguire una formattazione di basso livello, premere il pulsante  per selezionare [Formatt. basso liv.] e il pulsante  o  per aggiungere un segno di spunta.

- Per interrompere la formattazione di una scheda di memoria quando si è selezionato [Formatt. basso liv.], premere il pulsante **FUNC./SET**. È possibile utilizzare senza problemi una scheda di cui è stata interrotta la formattazione, ma i dati in essa contenuti verranno eliminati.



### Formatt. basso liv.

Si consiglia di selezionare l'opzione [Formatt. basso liv.] se si ritiene che la velocità di registrazione/lettura di una scheda di memoria sia rallentata notevolmente. Con alcune schede di memoria, la formattazione di basso livello potrebbe richiedere 2-3 minuti.



## Modifica del numero di pixel per la registrazione e della compressione (foto)

PowerShot A540

      Tv Av M



PowerShot A530

     P M

### 1 **Menu FUNC.** \* **(Rec.Pixel)** **(Compressione).**



Vedere Menu e impostazioni (pag. 22).

\* Impostazione predefinita.



- Premere il pulsante  o  per selezionare le impostazioni del numero di pixel per la registrazione/compressione e premere il pulsante **FUNC./SET.**



## Valori approssimativi del numero di pixel per la registrazione

Numero di pixel per la registrazione				Scopo
	PowerShot A540	PowerShot A530		
<b>L</b> (Grande)	2816 x 2112 pixel	2592 x 1944 pixel	Elevato ↑	(PowerShot A540) Stampare fino al formato A3 (circa 297 x 420 mm)
				(PowerShot A530) Stampare fino al formato A4 (circa 210 x 297 mm)
<b>M1</b> (Media 1)	2272 x 1704 pixel	2048 x 1536 pixel	↑	(PowerShot A540) Stampare fino al formato A4 (circa 210 x 297 mm)
				(PowerShot A530) Stampare fino al formato A5 (circa 149 x 210 mm)
<b>M2</b> (Media 2)	1600 x 1200 pixel		↓	Stampare nel formato cartolina 148 x 100 mm Stampare nel formato L 119 x 89 mm
<b>S</b> (Piccola)	640 x 480 pixel			Inviare immagini come allegati di posta elettronica o scattare più immagini
  (Modalità di stampa della data sul formato cartolina)	1600 x 1200 pixel		Per la stampa su cartolina (pag. 35)	
<b>W</b> (Wide-screen)	2816 x 1584 pixel	2592 x 1456 pixel	Stampare su carta a formato largo (registrazione con rapporto dimensionale larghezza-altezza pari a 16:9, le parti non registrate risultano nere)	

## Valori approssimativi delle impostazioni di compressione

Compressione		Scopo
 <b>Superfine</b>	Alta qualità ↑ ↓ Normale	Scattare immagini di qualità più elevata
 <b>Fine</b>		Scattare immagini di qualità normale
 <b>Normale</b>		Scattare più immagini



- Vedere la sezione *Dimensioni dei dati immagine (stimate)* (pag. 126).
- Vedere la sezione *Schede di memoria e capacità stimate* (pag. 123, 124).

# Utilizzo dello Zoom Digitale



PowerShot A540

**AUTO** **P Tv Av M**

PowerShot A530

**AUTO** **P M**

È possibile riprendere immagini ingrandite utilizzando un fattore combinato di zoom ottico e digitale.

- Immagini fisse: vengono ingranditi fino a circa 16 volte
- Filmati (Standard): vengono ingranditi fino a circa 16 volte (PowerShot A540)  
: vengono ingranditi fino a circa 8,1 volte (PowerShot A530)



Lo zoom digitale non può essere utilizzato quando il monitor LCD è spento.

1

## Menu (Registra) [Zoom Digitale] [On].

Vedere Menu e impostazioni (pag. 23).



2

## Spostare la leva dello zoom verso e scattare.

- Nel monitor LCD viene visualizzata l'impostazione combinata di zoom ottico e digitale.
- Quando si sposta la leva verso , lo zoom si arresta nel momento in cui l'obiettivo raggiunge l'impostazione massima del teleobiettivo (durante la ripresa di immagini fisse). Spostare nuovamente la leva dello zoom verso per attivare lo zoom digitale e consentire un ulteriore ingrandimento digitale dell'immagine.
- Spostare la leva dello zoom verso per ridurre le dimensioni dell'immagine.



- La qualità delle immagini peggiora con l'ingrandimento tramite lo zoom digitale.
- È possibile utilizzare lo zoom digitale solo in modalità durante la ripresa di filmati.
- Lo zoom digitale non può essere utilizzato nella modalità SCN (, ) o nelle modalità , e .

# Scatto continuo



PowerShot A540

AUTO P Tv Av M

PowerShot A530

AUTO P M

In questa modalità, la fotocamera scatta una serie di immagini in modo continuo mentre si tiene premuto il pulsante dell'otturatore. Se si utilizza la scheda di memoria\* consigliata, è possibile scattare in modo continuo (scatto continuo fluido) a intervalli stabiliti finché la scheda di memoria non è esaurita ([pag. 123](#), [124](#)).

## \*Scheda di memoria consigliata:

Scheda di memoria ad altissima velocità SDC-512MSH (venduta separatamente) che è stata formattata a basso livello ([pag. 30](#)) immediatamente prima di effettuare gli scatti.

- Questi valori si riferiscono ai criteri di scatto standard definiti da Canon. I risultati effettivi variano a seconda del soggetto e delle condizioni di ripresa.
- Anche se lo scatto continuo si interrompe improvvisamente, la scheda di memoria potrebbe ancora avere spazio a disposizione.

## 1 Menu FUNC. ► \* (Modo scatto) ►

Vedere Menu e impostazioni ([pag. 22](#)).

\* Impostazione predefinita.



## 2 Scattare.

- La fotocamera continuerà a registrare le immagini successive mentre il pulsante dell'otturatore viene premuto. La registrazione termina al rilascio del pulsante dell'otturatore.

## Per annullare lo scatto continuo

Attenersi alla procedura 1 per visualizzare .



- L'intervallo fra gli scatti aumenta man mano che la memoria incorporata della fotocamera si riempie.
- Se si utilizza il flash, l'intervallo fra gli scatti aumenta per consentirne la ricarica.
- non è disponibile nella modalità SCN (, ).

# Modalità di stampa della data sul formato cartolina



PowerShot A540

**AUTO** **P** Tv Av M

PowerShot A530

**AUTO** **P** M

È possibile scattare immagini con le impostazioni ottimali per le cartoline componendole all'interno dell'area di stampa (rapporto larghezza-altezza di circa 3:2) mostrata sul monitor LCD.

## 1 Menu FUNC. \* (Cartolina).

Vedere Menu e impostazioni (pag. 22).

\* Impostazione predefinita.



- Il numero di pixel per la registrazione è impostato su **M2** (1600 x 1200) e la compressione su (Fine).
- Quando il pulsante dell'otturatore viene premuto fino a metà corsa, l'area che non verrà stampata nel formato cartolina appare di colore grigio.



In questa modalità non è possibile utilizzare lo zoom digitale.



Per istruzioni sulla stampa, consultare la *Guida dell'utente per la stampa diretta*.

## Inserimento della data nei dati delle immagini

Quando si seleziona  (Modalità di stampa della data sul formato cartolina), è possibile inserire la data nei dati delle immagini.

### 1 Menu (Registra) ► [Timbro data] ► [Data]/[Data e ora].

Vedere Menu e impostazioni (pag. 23).

- Visualizzazione sul monitor LCD

: [Off]

: [Data]/[Data e ora]



- Accertarsi che la data e l'ora della fotocamera siano impostate prima di procedere (pag. 27).
- Il timbro data non può essere eliminato dalle immagini una volta che è stato impostato.

# Utilizzo dell'autoscatto





PowerShot A540



PowerShot A530









È possibile impostare un ritardo di 10 sec. () o di 2 sec. () oppure un ritardo personalizzato e il numero di scatti ( Timer pers.) per scattare dopo avere premuto il pulsante dell'otturatore.

## 1 Menu FUNC. ► \* (Modo scatto) ► / / .

Vedere Menu e impostazioni (pag. 22).

\* Impostazione predefinita.

-  : 2 sec. prima del rilascio dell'otturatore, l'autoscatto produce un suono e il lampeggiamento aumenta.
-  : viene riprodotto il suono dell'autoscatto quando si preme il pulsante dell'otturatore, che verrà rilasciato 2 secondi più tardi.
-  : è possibile modificare il ritardo (0-10, 15, 20, 30 sec.) e il numero di scatti (1-10) (pag. 38). Tuttavia, queste impostazioni non possono essere configurate per le modalità SCN (, ) ,  e .



Scatto

## 2 Scattare.

- Quando si preme completamente il pulsante dell'otturatore, la spia dell'autoscatto lampeggia. Quando si utilizza la funzione di riduzione degli occhi rossi, la spia dell'autoscatto lampeggia e resta accesa negli ultimi 2 secondi.

### Per annullare la modalità di autoscatto

Attenersi alla procedura 1 per visualizzare .

## Modifica del ritardo e del numero di scatti ( )

1



Vedere Menu e impostazioni (pag. 22).



2

### Modificare il valore di [Ritardo]/ [Fotogrammi]



- Il suono dell'autoscatto viene riprodotto come descritto di seguito.
  - Se è impostato un ritardo di oltre 2 secondi, il suono dell'autoscatto viene riprodotto 2 secondi prima del rilascio dell'otturatore.
  - Se sono stati specificati più scatti con l'opzione [Fotogrammi], il suono viene riprodotto solo per il primo scatto.



Se l'opzione [Fotogrammi] è impostata su 2 o più scatti, si verifica quanto descritto di seguito.

- L'esposizione e il bilanciamento del bianco vengono bloccati sulle impostazioni selezionate per il primo scatto.
- Se si utilizza il flash, l'intervallo fra gli scatti aumenta per consentirne la ricarica.
- L'intervallo fra gli scatti potrebbe aumentare man mano che la memoria incorporata della fotocamera si riempie.
- Se la memoria della scheda di memoria risulta esaurita, gli scatti si interrompono automaticamente.



## Ripresa di filmati



PowerShot A540



PowerShot A530



Sono disponibili le seguenti modalità di ripresa di filmati.

Per informazioni sul numero di pixel per la registrazione e la velocità dei fotogrammi per ciascuna modalità, fare riferimento alla sezione "Numero di pixel per la registrazione e velocità dei fotogrammi" (pag. 42).

Il tempo di registrazione varia in base alla scheda di memoria utilizzata (pag. 125).



### Standard

Consente di selezionare il numero di pixel per la registrazione e la velocità dei fotogrammi\*<sup>1</sup>, nonché di registrare fino all'esaurimento della memoria della scheda di memoria, se si utilizza una scheda di memoria ad altissima velocità, come ad esempio il modello SDC-512MSH consigliato.

In questa modalità, è possibile utilizzare lo zoom digitale (pag. 33).

- Dimensioni massime: 1 GB/filmato\*<sup>2</sup>



### Veloce (solo PowerShot A540)

Utilizzare questa modalità per la registrazione di soggetti in rapido movimento, ad esempio durante eventi sportivi.

- Lunghezza massima del filmato: 1 minuto



### Compatto

Grazie al numero ridotto di pixel per la registrazione e alla bassa capacità richiesta, questa modalità risulta ottimale per l'invio di filmati come allegati di posta elettronica o se la capacità della scheda di memoria è bassa.

- Lunghezza massima del filmato: 3 minuti



### Risalto colore



### Scambio colore

È possibile mantenere solo il colore specificato e trasformare tutti gli altri colori in bianco e nero oppure trasformare un colore specificato in un altro colore (pag. 60, 61).

Analogamente alla modalità Standard, consente di selezionare il numero di pixel per la registrazione e la velocità dei fotogrammi\*<sup>1</sup>, nonché di registrare fino all'esaurimento della memoria della scheda di memoria, se si utilizza una scheda di memoria ad altissima velocità, come ad esempio il modello SDC-512MSH consigliato.





- Dimensioni massime: 1 GB/filmato\*<sup>2</sup>

\*<sup>1</sup> La velocità dei fotogrammi può essere selezionata solo per la fotocamera PowerShot A540.

\*<sup>2</sup> È possibile che la registrazione si interrompa dopo 1 ora di ripresa anche se la dimensione del filmato è inferiore a 1 GB.

# 1

## Selezionare un filmato mediante il pulsante ◀ ○ ▶.

- In modalità ,  o , è possibile modificare il numero di pixel per la registrazione e la velocità dei fotogrammi (pag. 41).
- Per le procedure specifiche per le modalità  e , vedere la sezione "Modifica del colore" (pag. 60).



# 2

## Scattare.

- La pressione fino a metà corsa dell'otturatore imposta automaticamente l'esposizione, la messa a fuoco e il bilanciamento del bianco.
- La pressione completa dell'otturatore avvia contemporaneamente la registrazione video e audio.
- Durante la ripresa delle immagini, sul monitor LCD sono visualizzati il tempo di registrazione e [●REC].
- Premendo nuovamente il pulsante dell'otturatore, la registrazione viene interrotta.  
La registrazione si interrompe automaticamente nei seguenti casi:
  - Allo scadere del tempo massimo di registrazione
  - All'esaurimento della memoria incorporata o della scheda di memoria





- Per la ripresa di filmati si consiglia di utilizzare una scheda di memoria formattata nella fotocamera (pag. 30). La scheda di memoria fornita con la fotocamera può essere utilizzata senza ulteriore formattazione.
- Durante la registrazione, prestare attenzione a quanto segue.
  - Non toccare il microfono.
  - Non premere altri pulsanti oltre a quello dell'otturatore. Il suono prodotto dai pulsanti verrebbe registrato nel filmato.
  - Durante la registrazione, la fotocamera regola automaticamente l'esposizione e il bilanciamento del bianco in base alle condizioni di ripresa. Tuttavia, potrebbero venire registrati anche i suoni prodotti dalla regolazione automatica dell'esposizione.
- Le impostazioni di zoom ottico e di messa a fuoco mantengono i valori selezionati per il primo fotogramma.



Per la riproduzione dei filmati, è necessario installare nel computer QuickTime 3.0 o versione successiva (Tipo di dati: AVI/Metodo di compressione: Motion JPEG). QuickTime (per Windows) è incluso nel CD Canon Digital Camera Solution Disk. Sulla piattaforma Macintosh, questo programma viene fornito con Mac OS X o versione successiva.

## Modifica del numero di pixel per la registrazione e della velocità dei fotogrammi (filmati)

È possibile modificare il numero di pixel per la registrazione e la velocità dei fotogrammi\* se la modalità del filmato è impostata su , (Standard), , (Risolto colore) o , (Scambio colore).

\* La velocità dei fotogrammi può essere modificata solo per la fotocamera PowerShot A540.

### ■ PowerShot A540

#### 1 Menu FUNC. ► \* ► (Rec.Pixel)

#### ► ► (Velocità fotog)

Vedere Menu e impostazioni (pag. 22).

\* Impostazione predefinita.

- Premere il pulsante ◀ o ▶ per selezionare il numero di pixel per la registrazione/velocità dei fotogrammi e premere il pulsante FUNC./SET.

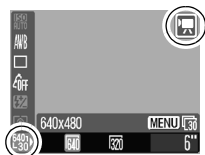

### ■ PowerShot A530

#### 1 Menu FUNC. ► \* (Rec.Pixel)

Vedere Menu e impostazioni (pag. 22).

\* Impostazione predefinita.



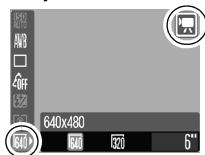









- Premere il pulsante ◀ o ▶ per selezionare il numero di pixel per la registrazione e premere il pulsante FUNC./SET.



## Numero di pixel per la registrazione e velocità dei fotogrammi

La velocità dei fotogrammi indica il numero di fotogrammi registrati o riprodotti al secondo. La fluidità del movimento migliora con l'aumentare della velocità dei fotogrammi.

### ■PowerShot A540









	Numero di pixel per la registrazione	Velocità fotogrammi (fotogrammi/sec.)		
				
 Standard	 640 x 480 pixel	–	○*1	○
 Rilievo colore	 320 x 240 pixel	–	○	○
 Scambio colore		–	○	○
 Veloce*2	 320 x 240 pixel	○	–	–
 Compatto*2	 160 x 120 pixel	–	–	○

\*1 Impostazione predefinita.

\*2 Il numero di pixel per la registrazione e la velocità dei fotogrammi sono fissi.

### ■PowerShot A530

La velocità dei fotogrammi è fissa.

	Numero di pixel per la registrazione	Velocità fotogrammi (fotogrammi/sec.)		
				
 Standard	 640 x 480 pixel	–	–	○*1
 Rilievo colore	 320 x 240 pixel	○	–	–
 Scambio colore		○	–	–
 Compatto	 160 x 120 pixel	–	○	–

\*1 Impostazione predefinita.



- Vedere la sezione *Dimensioni dei dati immagine (stimate)* (pag. 126).
- Vedere la sezione *Schede di memoria e capacità stimate* (pag. 123).

## Scatto di immagini panoramiche (Unione Guidata)

PowerShot A540

AUTO   SCN  P Tv Av M

PowerShot A530

AUTO   SCN  P M

La modalità Unione Guidata può essere utilizzata per scattare immagini sovrapposte che in seguito possono essere unite per creare immagini panoramiche sul computer.



I bordi di giunzione sovrapposti di più immagini contigue possono essere uniti in una sola immagine panoramica.



Scatto

### 1 Premere il pulsante o per selezionare una direzione di ripresa.

- È possibile scegliere fra le seguenti due direzioni di scatto.
  - → In senso orizzontale da sinistra a destra
  - ← In senso orizzontale da destra a sinistra



### 2 Scattare la prima immagine della sequenza.

- Le impostazioni relative all'esposizione e al bilanciamento del bianco vengono selezionate e bloccate alla prima immagine.

### 3 **Comporre la seconda immagine in modo che si sovrapponga alla prima e scattare.**

- È possibile premere il pulsante ◀ o ▶ per tornare all'immagine registrata in precedenza e rieseguire lo scatto.
- Quando le immagini sono unite, è possibile correggere piccole differenze nelle sezioni sovrapposte.

### 4 **Ripetere la procedura per le altre immagini.**

- Una sequenza può contenere fino a 26 immagini.
- Premere il pulsante **FUNC./SET** dopo l'ultimo scatto.



- In modalità Unione Guidata, non è possibile visualizzare le immagini su un televisore.
- Le impostazioni della prima immagine vengono applicate a tutte quelle successive.



- Per l'unione delle immagini su computer, si consiglia di utilizzare il programma PhotoStitch fornito con la fotocamera.
- Se il pulsante  è premuto, è possibile passare da una voce impostabile all'altra.
  - Selezione della compensazione dell'esposizione/direzione di ripresa

## **P AE Programma**



PowerShot A540



PowerShot A530



La fotocamera imposta automaticamente la velocità dell'otturatore e il valore di apertura del diaframma in funzione della luminosità del soggetto.

- Se non è possibile ottenere un'esposizione corretta, i valori della velocità dell'otturatore e dell'apertura del diaframma vengono visualizzati in rosso sul monitor LCD quando il pulsante dell'otturatore viene premuto fino a metà corsa. Per ottenere un'esposizione corretta, con i valori visualizzati in bianco, utilizzare i metodi di scatto descritti di seguito (solo PowerShot A540).

- Uso del flash
- Modifica della velocità ISO
- Modifica del metodo di lettura

# Tv Impostazione della velocità dell'otturatore



PowerShot A540

AUTO SCN P Tv Av M

Quando si imposta la velocità dell'otturatore, la fotocamera seleziona automaticamente il valore di apertura del diaframma in modo che corrisponda alla luminosità del soggetto. Velocità dell'otturatore elevate consentono di riprendere un'istantanea di un soggetto in movimento, mentre velocità inferiori creano un effetto di movimento e consentono di riprendere senza flash in ambienti scarsamente illuminati.



- Se il valore dell'apertura del diaframma è visualizzato in rosso, l'immagine è sottoesposta (luce insufficiente) o sovraesposta (troppa luce). Utilizzare il pulsante  $\leftarrow$  o  $\rightarrow$  per regolare la velocità dell'otturatore, fino a quando il valore dell'apertura del diaframma non viene visualizzato in bianco.
- Per le caratteristiche dei sensori immagine CCD, il disturbo dell'immagine registrata aumenta se si utilizzano velocità dell'otturatore molto basse. Questa fotocamera riesce tuttavia a eliminare il disturbo eseguendo un'elaborazione speciale delle immagini riprese con velocità dell'otturatore inferiori a 1,3 secondi, in modo da produrre immagini di alta qualità. Tuttavia potrebbe essere necessario un certo tempo di elaborazione prima che sia possibile scattare l'immagine successiva.



- La massima velocità dell'otturatore per la sincronizzazione del flash è di 1/500 di secondo. Se si seleziona una velocità più alta, la fotocamera reimposta automaticamente la velocità dell'otturatore su 1/500 di secondo.

## Visualizzazione della velocità dell'otturatore

- È possibile impostare le velocità dell'otturatore seguenti. 1/160 indica 1/160 di secondo. 0"3 indica 0,3 secondi e 2" indica 2 secondi.

15" 13" 10" 8" 6" 5" 4" 3" 2 2" 5 2" 1" 6 1" 3 1" 0" 8 0" 6 0" 5 0" 4 0" 3  
1/4 1/5 1/6 1/8 1/10 1/13 1/15 1/20 1/25 1/30 1/40 1/50 1/60  
1/80 1/100 1/125 1/160 1/200 1/250 1/320 1/400 1/500 1/640  
1/800 1/1000 1/1250 1/1600 1/2000



L'apertura del diaframma regola la quantità di luce che passa attraverso l'obiettivo. Quando si imposta il valore dell'apertura del diaframma, la fotocamera seleziona automaticamente una velocità dell'otturatore che corrisponda alla luminosità.

Se si seleziona un valore di apertura del diaframma più basso (cioè se si apre di più il diaframma), sarà possibile sfumare lo sfondo e creare un ottimo effetto ritratto. Con un valore di apertura del diaframma più alto (cioè un diaframma più chiuso) l'intero spettro dal primo piano allo sfondo risulterà messo a fuoco. Maggiore è il valore di apertura del diaframma, più profondo sarà il campo di messa a fuoco dell'immagine.



- Se la velocità dell'otturatore è visualizzata in rosso, l'immagine è sottoesposta (luce insufficiente) o sovraesposta (troppa luce). Regolare il valore di apertura del diaframma utilizzando il pulsante ◀ o ▶ fino a quando la velocità dell'otturatore non viene visualizzata in bianco sul display.
- Alcuni valori di apertura del diaframma potrebbero non essere disponibili con determinate posizioni dello zoom (pag. 47).



In questa modalità il flash può essere sincronizzato con velocità dell'otturatore da 1/60 a 1/500 di secondo. Pertanto, anche se già precedentemente impostata, l'apertura del diaframma potrebbe essere modificata automaticamente in funzione della velocità di sincronizzazione del flash.

## Visualizzazione del valore dell'apertura del diaframma

- A valori più alti di apertura del diaframma corrisponde una minore apertura dell'obiettivo.

---

F2,6 F3,2 F3,5 F4,0 F4,5 F5,0 F5,5 F5,6 F6,3 F7,1 F8,0

---



# M Impostazione manuale della velocità dell'otturatore e dell'apertura del diaframma



PowerShot A540

**M**

PowerShot A530

**M**

È possibile impostare manualmente la velocità dell'otturatore e l'apertura del diaframma per scattare delle immagini.

- Quando si preme fino a metà corsa il pulsante dell'otturatore, sul monitor LCD viene visualizzata la differenza tra l'esposizione\* standard e l'esposizione selezionata. Se la differenza è maggiore di  $\pm 2$  stop, in rosso viene visualizzato "-2" o "+2".

\* I livelli di esposizione standard vengono calcolati misurando la luce in base alla modalità di lettura attualmente selezionata.



- Se si desidera modificare l'esposizione, selezionare la velocità dell'otturatore o l'apertura del diaframma utilizzando il pulsante , quindi regolare il valore mediante il pulsante o .
- Se lo zoom viene regolato dopo l'impostazione di questi valori, il valore dell'apertura del diaframma può variare in base alla posizione dello zoom.
- La luminosità del monitor LCD corrisponde alla velocità dell'otturatore e al valore dell'apertura del diaframma selezionati. Quando si seleziona una velocità dell'otturatore rapida o si fotografa un soggetto in posizione scura, l'immagine risulta sempre chiara se il flash è impostato su (Flash attivato, con riduzione occhi rossi) o su (Flash attivato).
- Per la fotocamera PowerShot A530 possono essere impostate le stesse velocità dell'otturatore selezionabili per la fotocamera PowerShot A540. Per ulteriori informazioni, vedere pagina 45.
- Di seguito sono riportati i valori di apertura del diaframma che è possibile impostare per la fotocamera PowerShot A530. Alcuni valori di apertura del diaframma potrebbero non essere disponibili a seconda della posizione dello zoom. Per la fotocamera PowerShot A540, vedere pagina 46.

F2,6 F3,2 F3,5 F4,0 F4,5 F5,0 F5,5 F5,6 F6,3 F7,1 F8,0 F9,0 F10 F11

- Il valore di apertura del diaframma e la velocità dell'otturatore variano in base allo stato dello zoom (pag. 48).

## PowerShot A540

	<b>Valore di apertura del diaframma</b>	<b>Velocità dell'otturatore (secondi)</b>
<b>Impostazione massima del grandangolo</b>	F2,6 – 3,5	15 – 1/1250
	F4,0 – 8,0	15 – 1/2000
<b>Impostazione massima del teleobiettivo</b>	F5,5 – 7,1	15 – 1/1250
	F8,0	15 – 1/2000

## PowerShot A530

	<b>Valore di apertura del diaframma</b>	<b>Velocità dell'otturatore (secondi)</b>
<b>Impostazione massima del grandangolo</b>	F2,6	15 – 1/1250
	F5,6	15 – 1/2000
<b>Impostazione massima del teleobiettivo</b>	F5,5	15 – 1/1250
	F11	15 – 1/2000

# Selezione di una cornice AF



PowerShot A540

AUTO SCN P Tv Av M

PowerShot A530

AUTO SCN P M

La cornice AF indica l'area della composizione messa a fuoco dalla fotocamera. È possibile impostare la cornice AF nei modi seguenti.

(Nessuna cornice)	<b>On</b>	La fotocamera sceglie automaticamente tra le 9 cornici AF per la messa a fuoco in base alle condizioni di ripresa.
	<b>Off</b>	La messa a fuoco della fotocamera viene eseguita utilizzando la cornice AF centrale. Questo metodo è utile per la messa a fuoco precisa di un soggetto al fine di ottenere la composizione desiderata.

1

**Menu** **(Registra)** **AiAF [AiAF]** **[On] / [Off]**.

Vedere Menu e impostazioni (pag. 23).

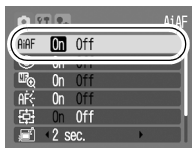

- Quando si utilizza lo zoom digitale, la messa a fuoco viene bloccata sulla cornice AF centrale.
- La cornice AF viene visualizzata come mostrato di seguito, se il monitor LCD è acceso e il pulsante dell'otturatore viene premuto fino a metà corsa.
  - Verde : le operazioni preliminari allo scatto sono state completate
  - Giallo : problemi di messa a fuoco ( **AiAF** impostato su [Off])

## Ripresa di soggetti con difficoltà di messa a fuoco (Blocco della messa a fuoco, Blocco AF, Messa a fuoco manuale)



PowerShot A540

**AUTO**

PowerShot A530

**AUTO**

È possibile che si verifichino problemi di messa a fuoco con i seguenti tipi di soggetti.

- Soggetti con un contrasto estremamente ridotto
- Scene con una combinazione di oggetti vicini e lontani
- Soggetti con oggetti troppo luminosi al centro della composizione
- Soggetti in rapido movimento
- Soggetti fotografati attraverso un vetro: per scattare, avvicinarsi il più possibile al vetro in modo da ridurre la possibilità dei riflessi di luce

### Scatto con blocco della messa a fuoco

Il blocco della messa a fuoco può essere utilizzato in qualsiasi modalità di scatto.

- 1 Puntare la fotocamera in modo che un oggetto alla stessa distanza focale del soggetto principale sia centrato nel mirino o nella cornice AF visualizzata sul monitor LCD.**
- 2 Premere fino a metà corsa il pulsante dell'otturatore.**
- 3 Puntare nuovamente la fotocamera per comporre l'immagine nel modo desiderato e premere completamente il pulsante dell'otturatore.**

### Scatto con il Blocco AF

- 1 Accendere il monitor LCD.**
- 2 Puntare la fotocamera in modo che un oggetto alla stessa distanza focale del soggetto principale sia centrato nella cornice AF.**

### 3 Premere fino a metà corsa il pulsante dell'otturatore, quindi premere il pulsante MF.

- Sul monitor LCD verranno visualizzati l'icona **MF** e l'indicatore MF.

### 4 Puntare nuovamente la fotocamera per comporre l'immagine desiderata e scattare.

#### Per rilasciare il Blocco AF

Premere il pulsante **MF**.



- Non è possibile utilizzare il blocco AF nelle modalità **AUTO** e **SCN** né quando **SCN** è impostato su **AF**.
- Quando si scatta con il blocco della messa a fuoco o il Blocco AF utilizzando il monitor LCD, impostare **AF** su [Off] (pag. 24) per facilitare la ripresa, in quanto la fotocamera viene messa a fuoco utilizzando solo la cornice AF centrale.
- Il blocco AF risulta utile in quanto è possibile rilasciare il pulsante dell'otturatore per comporre l'immagine. Inoltre, il blocco AF resta attivo anche al termine dello scatto, consentendo l'acquisizione di una seconda immagine con la stessa messa a fuoco.

## Ripresa in modalità messa a fuoco manuale

È possibile impostare la messa a fuoco manualmente.

### 1 Accendere il monitor LCD.

### 2 Premere più volte il pulsante MF per visualizzare **MF**.

- Viene visualizzato l'indicatore MF.
- Se [Zoom manuale] **MF** del menu (Registra)  è impostato su [On], la parte di immagine inclusa nella cornice AF appare ingrandita\*.

\* L'immagine non appare ingrandita nella modalità **MF**, quando è attivo lo zoom digitale o quando viene utilizzato un televisore per la visualizzazione.

\* Può essere impostato anche in modo che l'immagine visualizzata non appaia ingrandita (pag. 24).

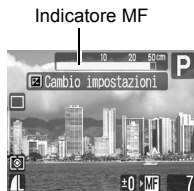

- A seconda della modalità di scatto, premendo il pulsante  si passa da una voce di impostazione all'altra, nel modo seguente:

 <b>P</b>	Compensazione dell'esposizione/ <b>MF</b>
<b>SCN</b>	Modalità <b>SCN</b> /Compensazione dell'esposizione/ <b>MF</b>
 <b>Tv*</b>	Modalità  / <b>MF</b>
<b>Av*</b>	Velocità dell'otturatore/Compensazione dell'esposizione/ <b>MF</b>
<b>M</b>	Valore dell'apertura del diaframma/Compensazione dell'esposizione/ <b>MF</b>
<b>M</b>	Velocità dell'otturatore/Valore dell'apertura del diaframma/ <b>MF</b>

\* Solo PowerShot A540



### 3 Premere il pulsante o per regolare la messa a fuoco.

- L'indicatore MF visualizza numeri approssimativi. Utilizzarli solo come indicazioni per la ripresa.

#### Per annullare la messa a fuoco manuale

Premere il pulsante **MF**.



Non è possibile utilizzare la messa a fuoco manuale nelle modalità **AUTO** e  né quando **SCN** è impostato su .

# Passaggio da una modalità di lettura all'altra



PowerShot A540

AUTO SCN P Tv Av M

PowerShot A530

AUTO SCN P M

## 1 Menu FUNC. \* (Valutativa)

Vedere Menu e impostazioni (pag. 22).

\* Impostazione predefinita.

- Utilizzare il pulsante o per selezionare la modalità di lettura e premere il pulsante **FUNC./SET**.











## Metodi di lettura

	<b>Valutativa</b>	Questa modalità è adatta a condizioni di scatto standard, incluse le scene in controluce. La fotocamera divide le immagini in diverse zone per la lettura e valuta le condizioni complesse di illuminazione, ad esempio la posizione del soggetto, la luminosità, la luce diretta e il controluce. Queste impostazioni vengono quindi regolate in modo da ottenere la corretta esposizione per il soggetto principale.
	<b>Media Pesata al centro</b>	Calcola una media della luce letta da tutta l'inquadratura, ma attribuisce maggior peso al soggetto posto al centro.
	<b>Spot</b>	Misura l'area all'interno del Punto AE Spot situato al centro del monitor LCD. Utilizzare questa impostazione se si desidera impostare l'esposizione sul soggetto nel centro del monitor.

## **Regolazione della compensazione dell'esposizione**



PowerShot A540





PowerShot A530

Regolare l'impostazione relativa alla compensazione dell'esposizione per evitare che il soggetto in controluce o su sfondo chiaro risulti troppo scuro o le luci delle riprese notturne siano troppo chiare.

### **1 Accendere il monitor LCD.**

### **2 Premere più volte il pulsante finché non viene visualizzata la barra di compensazione dell'esposizione.**

- Utilizzare il pulsante  o  per regolare la compensazione dell'esposizione e premere il pulsante .
- A seconda della modalità di scatto, premendo il pulsante  si passa da una voce di impostazione all'altra, nel modo seguente:





<b>SCN</b>	Modalità <b>SCN</b> /Compensazione dell'esposizione
<b>Tv*</b>	Velocità dell'otturatore/Compensazione dell'esposizione
<b>Av*</b>	Valore dell'apertura del diaframma/Compensazione dell'esposizione

\* Solo PowerShot A540

### **Per annullare la compensazione dell'esposizione**

Reimpostare il valore della compensazione su [0].



La compensazione dell'esposizione non è disponibile nelle modalità **SCN** (, ).



# Regolazione della tonalità (Bilanc.Bianco)



PowerShot A540

**AUTO** SCN

PowerShot A530

**AUTO** SCN

In genere, con l'impostazione (Auto) si seleziona un bilanciamento del bianco ottimale. Se con l'impostazione (Auto) non è possibile riprodurre colori dall'aspetto naturale, modificare il bilanciamento del bianco selezionando un'impostazione adeguata per la fonte luminosa.

## 1 Menu FUNC. \* (Auto).

Vedere Menu e impostazioni (pag. 22).

\* Impostazione predefinita.

- Utilizzare il pulsante o per selezionare un'impostazione di bilanciamento del bianco e premere il pulsante **FUNC./SET**.







## Impostazioni di bilanciamento del bianco

	<b>Auto</b>	Le impostazioni sono configurate automaticamente dalla fotocamera.
	<b>Luce diurna</b>	Per riprese esterne con luce diurna intensa.
	<b>Nuvoloso</b>	Per riprese in ambienti scuri, ombreggiati o con foschia.
	<b>Tungsteno</b>	Per riprese in ambienti con illuminazione al tungsteno e a fluorescenza con lampadine a 3 lunghezze d'onda.
	<b>Fluorescent</b>	Per riprese in ambienti con illuminazione bianca calda, bianca fredda o bianca calda a fluorescenza (3 lunghezze d'onda).
	<b>Fluorescent H</b>	Per riprese con illuminazione diurna fluorescente o diurna fluorescente a 3 lunghezze d'onda.
	<b>Subacqueo*</b>	Questa modalità consente di scattare immagini con la Custodia Impermeabile WP-DC2 (venduta separatamente). Questa modalità offre dati di immagine nel bilanciamento del bianco ottimale per registrare immagini con tonalità naturali, riducendo in tal modo le tonalità bluastre.

	<b>Personalizzato</b>	Per registrare impiegando i dati ottimali di bilanciamento del bianco memorizzati nella fotocamera e derivanti da un oggetto di colore bianco, come un foglio di carta o un tessuto.
--	-----------------------	--

\* Solo PowerShot A540



Non è possibile regolare il bilanciamento del bianco quando è selezionato  o  in modalità My Colors oppure  o  in modalità Ripresa di filmati.

## Utilizzo del bilanciamento del bianco personalizzato

È possibile impostare il bilanciamento del bianco personalizzato per ottenere l'impostazione ottimale per le condizioni di scatto facendo in modo che la fotocamera effettui una lettura valutativa di un oggetto, ad esempio un pezzo di carta o di tessuto bianco o una scheda grigia di qualità fotografica, da utilizzare come colore bianco standard. In particolare, eseguire la lettura del bilanciamento del bianco personalizzato per le seguenti situazioni, che l'impostazione  (Auto) non è in grado di rilevare correttamente.

- Scatti ravvicinati (Macro)
- Riprese di soggetti caratterizzati da colore monotono, come il cielo, il mare o le foreste
- Riprese eseguite in presenza di fonti di illuminazione particolari (come una lampada ai vapori di mercurio)

### 1 Menu FUNC. ► \* (Auto) ► (Personalizzato).

Vedere Menu e impostazioni (pag. 22).

\* Impostazione predefinita.



## 2 Puntare la fotocamera sul foglio o sul tessuto bianco e premere .

- Se si utilizza il monitor LCD, assicurarsi che l'immagine bianca occupi completamente la cornice centrale. Se si utilizza il mirino ottico, assicurarsi che sia occupato l'intero campo.





- Si consiglia di impostare la modalità di scatto su **P** e la compensazione dell'esposizione su  $[\pm 0]$  prima di impostare un valore personalizzato di bilanciamento del bianco.

Se l'impostazione della compensazione non è corretta, potrebbe essere impossibile ottenere il bilanciamento del bianco appropriato (immagine completamente bianca o nera).

- Scattare l'immagine con le stesse impostazioni di lettura dei dati di bilanciamento del bianco. Se le impostazioni sono diverse, il risultato potrebbe essere un bilanciamento del bianco imperfetto. In particolare, evitare di modificare i seguenti elementi.

- Velocità ISO

- Flash

Si consiglia di attivare o disattivare il flash. Se durante la lettura dei dati di bilanciamento del bianco il flash si attiva con l'impostazione  (Auto) o   (Rid.autom.occhi rossi), utilizzare il flash anche quando si esegue la ripresa.

- Poiché i dati di bilanciamento del bianco non possono essere letti in modalità Unione Guidata, preimpostare il bilanciamento del bianco in un'altra modalità.
- La fotocamera mantiene l'impostazione personalizzata del bilanciamento del bianco registrata anche se si ripristinano le impostazioni predefinite (pag. 29).

# Scatto in una modalità My Colors



PowerShot A540

AUTO SCN P Tv Av M

PowerShot A530

AUTO SCN P M

È possibile modificare l'aspetto dei colori di un'immagine durante lo scatto.

## 1 Menu FUNC. \* (My Colors Off).

Vedere Menu e impostazioni (pag. 22).

\* Impostazione predefinita.

- Premere il pulsante o per selezionare una modalità My Colors.
- Premere il pulsante MENU per alternare le modalità e .



## 2 Scattare.

### ● Modalità

Vedere Impostazione di una modalità Colore personale per la fotocamera (pag. 59).

### ● Modalità diverse da



Premere il pulsante FUNC./SET. Viene visualizzata nuovamente la schermata di scatto. A questo punto è possibile scattare.



In modalità o , non è possibile effettuare impostazioni My Color.

## Impostazioni My Colors

	<b>My Colors Off</b>	Questa impostazione consente la registrazione normale.
	<b>Contrasto</b>	Enfatizza il contrasto e la saturazione dei colori per una registrazione con colori più accentuati.
	<b>Neutro</b>	Riduce il contrasto e la saturazione dei colori per registrare tonalità naturali.
	<b>Seppia</b>	Effettua la registrazione in toni seppia.
	<b>Bianco &amp; Nero</b>	Effettua la registrazione in bianco e nero.
	<b>Positiva</b>	È possibile ottenere colori naturali e intensi, come quelli ottenuti con i positivi.

	<b>Carnagione chiara*</b>	Selezionare questa opzione per schiarire la carnagione.
	<b>Carnagione scura*</b>	Selezionare questa opzione per rendere più scura la carnagione.
	<b>Colore personale</b>	Selezionare questa opzione per regolare il bilanciamento del contrasto, della nitidezza, della saturazione e dei colori fra il rosso, il verde, il blu e le tonalità della carnagione*. Può essere utilizzata per apportare lievi modifiche, ad esempio per rendere i blu più vivaci o per illuminare maggiormente il viso.

\* È inoltre possibile modificare le tonalità di soggetti non umani.

\* In base alla tonalità della carnagione, potrebbe non essere possibile ottenere i risultati previsti.

## Impostazione di una modalità Colore personale per la fotocamera

### 1 (Colore personale)

Vedere Menu e impostazioni (pag. 22).



### 2 Premere il pulsante $\uparrow$ o $\downarrow$ per selezionare [Contrasto], [Nitidezza], [Saturazione], [Rosso], [Verde], [Blu] o [Carnagione] e il pulsante $\leftarrow$ o $\rightarrow$ per regolare l'impostazione selezionata.

- Viene visualizzato il colore modificato.



Selezionare una voce  
Regolazione

### 3

- L'impostazione è completata. Se a questo punto si preme il pulsante **MENU**, viene nuovamente visualizzata la schermata di selezione di una modalità My Colors.

## Modifica del colore



Modalità di scatto SCN ( ) ( )

Consente di trasformare con facilità i colori di un'immagine al momento dello scatto. Questa funzionalità può essere utilizzata sia per immagini fisse che filmati e consente di produrre effetti nelle immagini e nei filmati. In base alle condizioni di ripresa, tuttavia, in alcuni casi l'immagine potrebbe apparire poco nitida o potrebbero venire visualizzati colori non desiderati. Prima di effettuare riprese importanti, si consiglia pertanto di effettuare scatti di prova e di verificarne i risultati. Inoltre, se quando si scattano immagini fisse [Salva origin.] (pag. 64) è impostato su [On], sarà possibile registrare l'immagine My Colors e quella originale inalterata.

	Risalto colore	Selezionare questa opzione per mantenere solo il colore specificato nel monitor LCD e trasformare tutti gli altri in bianco e nero.
	Scambio colore	Selezionare questa opzione per trasformare un colore specificato nel monitor LCD in un altro colore. È possibile selezionare un solo colore diverso e non tra più colori.



- In base alla scena ripresa, la velocità ISO potrebbe essere maggiore e provocare imperfezioni nell'immagine.

## Scatto in modalità Risalto colore

**1 Foto:** SCN ► pulsante ◀ o ▶ ► 

**Filmato:**  ► pulsante ◀ o ▶ ► 

Vedere la sezione  
Selezione di una  
modalità di scatto  
nella Guida di base  
(pag. 5)



**2** 

- La fotocamera passerà alla modalità di immissione colore e verranno visualizzate alternativamente l'immagine originale e quella della modalità Risalto colore, utilizzando il colore impostato in precedenza.

**3 Puntare la fotocamera in modo che il colore da mantenere sia visualizzato al centro del monitor LCD e premere il pulsante ◀.**

- È possibile specificare un solo colore.
- Per specificare l'intervallo di colori da mantenere, è possibile premere il pulsante ▲ o ▼.
  - 5: viene acquisito solo il colore che si desidera mantenere.
  - +5: vengono acquisiti anche i colori simili a quello da mantenere.

**4 Premere  per completare l'impostazione, quindi scattare.**



- Il colore predefinito di questa modalità è il verde.
- Se si utilizza il flash, si potrebbero non ottenere i risultati previsti.
- La funzione Risalto colore specificata viene mantenuta anche se la fotocamera viene spenta.

## Scatto in modalità Scambio colore

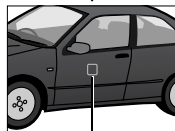

Colore originale  
(prima dello scambio)

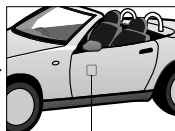

Colore desiderato  
(dopo lo scambio)

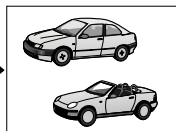

**1 Foto: SCN ► pulsante ◀ ○ ▶ ►** 

**Filmato:  ► pulsante ◀ ○ ▶ ►** 

*Verdere la sezione  
Selezione di una  
modalità di scatto  
nella Guida di base  
(pag. 5)*



Foto



Filmato

**2**   
DISP.

- La fotocamera passerà alla modalità di immissione colore e verranno visualizzate alternativamente l'immagine originale e quella della modalità Scambio colore, utilizzando il colore impostato in precedenza.



Immagine fissa



### **3 Puntare la fotocamera in modo che il colore originale sia visualizzato al centro del monitor LCD e premere il pulsante ←.**

- È possibile specificare un solo colore.
- Per specificare l'intervallo di colori da scambiare, è possibile premere il pulsante ↑ o ↓ .
  - 5: viene acquisito solo il colore che si desidera scambiare.
  - +5: vengono acquisiti anche i colori simili a quello da scambiare.

### **4 Puntare la fotocamera in modo che il colore desiderato sia visualizzato al centro del monitor LCD e premere il pulsante →.**

- È possibile specificare un solo colore.

### **5 Premere per completare l'impostazione, quindi scattare.**



- Per impostazione predefinita, nella modalità Scambio colore il verde viene trasformato in bianco.
- Se si utilizza il flash, si potrebbero non ottenere i risultati previsti.
- I colori specificati nella modalità Scambio colore vengono mantenuti anche se la fotocamera viene spenta.

## Modifica del metodo di salvataggio dell'immagine originale

Durante lo scatto di immagini fisse in modalità Rialto colore o Scambio colore, è possibile specificare se si desidera registrare l'immagine modificata e quella originale.

### 1 Menu (Registra) ► [Salva origin.] ► [On]/[Off].

Vedere Menu e impostazioni (pag. 23).

- Se si seleziona [On], le due immagini verranno numerate consecutivamente, con l'immagine modificata successiva all'originale.



### Se [Salva origin.] è impostato su [On]

- Durante lo scatto, nel monitor LCD viene mostrata solo l'immagine modificata a cui è stato applicato il rialto o lo scambio del colore.
- L'immagine visualizzata nel monitor LCD immediatamente dopo la registrazione è quella modificata applicando l'impostazione di rialto o scambio del colore. Se a questo punto si elimina l'immagine, viene cancellata anche l'immagine originale. Prestare particolare attenzione nell'eliminazione delle immagini.
- Poiché con ciascuno scatto vengono registrate due immagini, il numero di scatti rimanenti sarà circa la metà di quello visualizzato quando questa funzione è impostata su [Off].

## Regolazione della velocità ISO



PowerShot A540

AUTO

PowerShot A530

AUTO

Aumentare la velocità ISO per utilizzare una velocità dell'otturatore più elevata al fine di ridurre immagini mosse o soggetti sfuocati oppure disattivare il flash in ambienti scarsamente illuminati.

### 1 Menu FUNC. \* (Automatico).

Vedere Menu e impostazioni (pag. 22).

\* Impostazione predefinita.

- Utilizzare il pulsante o per selezionare una velocità ISO e premere il pulsante **FUNC./SET**.
- Selezionare (Auto) per impostare la velocità ISO ottimale in base alle condizioni di illuminazione dello scatto. Poiché in ambienti scarsamente illuminati l'impostazione della velocità ISO viene automaticamente aumentata, la fotocamera utilizzerà una velocità dell'otturatore maggiore riducendo l'effetto mosso.
- non è disponibile nella modalità **M**.

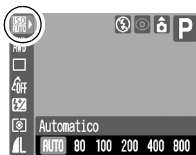

Scatto

## Impostazioni di regolazione del flash



PowerShot A540

AUTO

Sebbene il flash integrato scatti con le regolazioni automatiche del flash (tranne che nella modalità **M**), è possibile impostarlo in modo che scatti anche senza tali regolazioni.

### 1 Menu (Registra) [Aggiust. Flash] [AUTO]/[Manuale].

Vedere Menu e impostazioni (pag. 23).

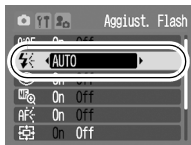

# Compensazione della regolazione del flash / uscita flash



PowerShot A540

AUTO P Tv Av M

PowerShot A530

AUTO P M

**+/- (Flash)**  
**(Compensazione dell'esposizione con il flash)**

- Se la modalità di scatto è impostata su , , , **P** o se [Aggiust. Flash] è impostato su [Auto] (pag. 65) in modalità **Tv** o **Av**, le impostazioni possono essere regolate in incrementi di 1/3 di stop nell'intervallo compreso fra -2 e +2 stop.
- È possibile combinare la compensazione dell'esposizione con il flash con la funzione di compensazione dell'esposizione della fotocamera per ottenere effetti creativi che compensino l'esposizione dello sfondo.

**Uscita flash**

- Se la modalità di scatto è impostata su **M** o se [Aggiust. Flash] è impostato su [Manuale] in modalità **Tv** o **Av** (pag. 65), durante lo scatto l'uscita del flash può essere controllata in tre passaggi, partendo da quello FULL.

## 1 Accendere il monitor LCD.

## 2 Menu FUNC. ► (+/- (Flash)) / (Uscita flash).

Vedere Menu e impostazioni (pag. 22).

- Regolare la compensazione/uscita mediante il pulsante o e premere il pulsante **FUNC./SET**.



Esempio:  
Compensazione dell'esposizione

# Impostazione della funzione Orient. Immag.



PowerShot A540



PowerShot A530



La fotocamera è dotata di un sensore di orientamento automatico che rileva l'orientamento di un'immagine ripresa con la fotocamera in verticale e la ruota automaticamente sull'orientamento corretto quando viene visualizzata sul monitor LCD.

## 1 Menu (Impostazione) [Orient. Immag.] [On]/[Off].

Vedere Menu e impostazioni (pag. 23).

- Quando la funzione Orient. Immag. è impostata su [On] e il monitor LCD è impostato sulla modalità di visualizzazione dettagliata durante lo scatto, nel display viene visualizzata l'icona (orientamento normale), l'icona (estremità destra verso il basso) o l'icona (estremità sinistra verso il basso).

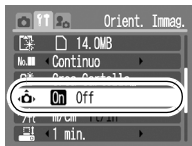

- Questa funzione potrebbe non operare in modo corretto se la fotocamera è puntata direttamente in basso o in alto. Verificare che la freccia punti nella direzione corretta e, in caso contrario, impostare la funzione Orient. Immag. su [Off].
- Anche se la funzione Orient. Immag. è impostata su [On], l'orientamento delle immagini scaricate su un computer dipende dal software utilizzato per scaricare le immagini.



- Quando la fotocamera è tenuta in posizione verticale per la ripresa, il sensore di orientamento automatico ritiene che la parte superiore sia orientata verso l'alto e che la parte inferiore sia orientata verso il basso, quindi regola il bilanciamento del bianco, l'esposizione e la messa a fuoco per la fotografia verticale. Questa funzione opera a prescindere dal fatto che la funzione Orient. Immag. sia impostata su On oppure Off.
- Questa funzione può essere impostata separatamente per le modalità di scatto e di riproduzione.
  - Se questa funzione viene impostata su [On] in modalità di scatto, viene registrato l'orientamento dell'immagine scattata e durante la riproduzione l'immagine verrà automaticamente visualizzata con l'orientamento della fotocamera utilizzato durante lo scatto.
  - Se questa funzione viene impostata su [On] in modalità di riproduzione, l'immagine verrà visualizzata correttamente nel monitor LCD in base all'orientamento della fotocamera durante la riproduzione.

## Creazione di una destinazione per l'immagine (Cartella)



PowerShot A540



PowerShot A530



In qualsiasi momento è possibile creare una nuova cartella in cui verranno automaticamente salvate le immagini registrate.

<b>Crea nuova Cartella</b>	Crea una nuova cartella alla successiva ripresa delle immagini. Per creare un'altra cartella, inserire di nuovo il segno di spunta.
<b>Crea autom.</b>	È inoltre possibile specificare la data e l'ora se si desidera creare una nuova cartella utilizzando un'ora di scatto successiva alla data e all'ora specificate.

## 1 Menu (Impostazione)

### ▶ [Crea Cartella].

Vedere Menu e impostazioni (pag. 23).



## Creazione di una cartella alla successiva sessione di scatto.

## 2 Premere il pulsante o per inserire un segno di spunta accanto a [Crea nuova Cartella] ▶ .

-  viene visualizzato nel monitor LCD. Il simbolo non viene più visualizzato dopo la creazione della nuova cartella.



## Impostazione della data o dell'ora per la creazione automatica della cartella.

## 2 Selezionare un giorno per l'opzione [Crea autom.] e un'ora nell'opzione [Time]



-  All'ora specificata, viene visualizzato. Il simbolo non viene più visualizzato dopo la creazione della nuova cartella.

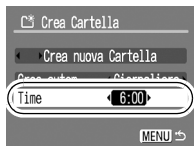

- In una cartella è possibile salvare fino a 2000 immagini. Quando si registrano più di 2000 immagini viene automaticamente creata una nuova cartella, anche se tale opzione non è stata selezionata.

## Reimpostazione del numero di file

PowerShot A540     SCN   P Tv Av M

PowerShot A530     SCN   P M

Alle immagini scattate vengono assegnati automaticamente numeri di file. È possibile selezionare la modalità di assegnazione dei numeri di file.

### 1 Menu (Impostazione)

▶  [Numero file]

▶ [Continuo]/[Auto reset].

Vedere Menu e impostazioni (pag. 23).

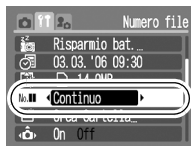

## Funzione Reimp.File N.

<b>Continuo</b>	Alla nuova immagine viene assegnato il numero successivo disponibile. Questa opzione risulta utile per la gestione di tutte le immagini memorizzate in un computer in quanto si evita la duplicazione dei nomi di file in caso di modifica delle cartelle o di sostituzione delle schede di memoria.*
<b>Auto reset</b>	Il numero dell'immagine e della cartella viene ripristinato sul valore iniziale (100-0001).* Ciò risulta utile per la gestione delle immagini memorizzate in cartelle.

\* Se si utilizza una scheda di memoria vuota. Se si utilizza una scheda di memoria in cui sono stati registrati dati, il numero a 7 cifre dell'ultima cartella e immagine registrata viene confrontato con l'ultimo della scheda e quello più alto viene utilizzato come base per le nuove immagini.



## Numeri di file e cartelle

Alle immagini registrate vengono assegnati numeri di file consecutivi da 0001 fino a 9999, mentre alle cartelle vengono assegnati numeri da 100 fino a 999. In una singola cartella è possibile salvare fino a 2000 immagini.

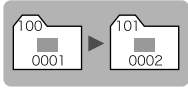
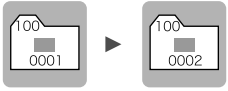
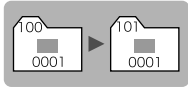
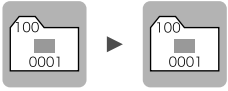
	Nuova cartella	Sostituzione della scheda di memoria
<b>Continuo</b>	Scheda di memoria 1 	Scheda di memoria 1 Scheda di memoria 2 
<b>Auto reset</b>	Scheda di memoria 1 	Scheda di memoria 1 Scheda di memoria 2 

- È possibile salvare le immagini in una cartella se non vi è spazio libero a sufficienza, anche se il numero totale di immagini della cartella è inferiore a 2000, perché i seguenti tipi di immagini vengono sempre salvati insieme nella stessa cartella.
  - Immagini riprese con la modalità di scatto continuo
  - Immagini scattate con l'autoscatto (personalizzate)
  - Immagini scattate in modalità Unione Guidata
  - Immagini fisse a cui è stato applicato Risalto colore o Scambio colore (se [Salva origin.] è impostato su [On])
- Non è possibile riprodurre le immagini se risultano duplicati i numeri di cartella o i numeri delle immagini all'interno delle cartelle.
- Per informazioni sulla struttura delle cartelle o sui tipi di immagine, vedere la *Guida introduttiva al software*.

# Riproduzione/Eliminazione

Vedere anche la *Guida di base dell'utente della fotocamera* (pag. 11).

## Q Ingrandimento di immagini



### 1 Spostare la leva dello zoom verso Q.

- Vengono visualizzati **SET** e una parte ingrandita dell'immagine.
- È possibile ingrandire le immagini fino a un fattore di circa 10x.



Posizione approssimativa dell'area visualizzata

### 2 Premere il pulsante , , o per spostarsi attorno all'immagine.

- Se si preme il pulsante **FUNC./SET** nella visualizzazione ingrandita, la fotocamera passa alla modalità di avanzamento immagini e viene visualizzato **SET** . È possibile utilizzare il pulsante o per passare all'immagine successiva o tornare a quella precedente con lo stesso livello di ingrandimento. La modalità di avanzamento immagini viene annullata se si preme nuovamente il pulsante **FUNC./SET**.
- Per cambiare il livello di ingrandimento, utilizzare la leva dello zoom.

#### Per annullare la visualizzazione ingrandita

Spostare la leva dello zoom verso . Per annullarla immediatamente, premere il pulsante **MENU**.



Non è possibile ingrandire i fotogrammi dei filmati e le immagini in modalità di riproduzione indice.

## Visualizzazione di immagini in serie di nove (riproduzione indice)



### 1 Spostare la leva dello zoom verso .





- Nella modalità di riproduzione indice è possibile visualizzare fino a nove immagini per volta.
- Premere il pulsante , ,  o  per modificare la selezione delle immagini.





Immagine selezionata



Filmato

### Alternanza tra serie di nove immagini

Spostando la leva dello zoom verso  in modalità di riproduzione indice viene visualizzata la barra di scorrimento, che consente di alternare le serie di nove immagini.

- Premere il pulsante  o  per spostarsi alla serie precedente o successiva di 9 immagini.
- Tenere premuto il pulsante **FUNC./SET** e premere il pulsante  o  per passare alla prima o all'ultima serie.



Barra di scorrimento





### Per tornare alla riproduzione di immagini singole

Spostare la leva dello zoom verso .

## Scorrimento delle immagini



Se nella scheda di memoria sono state registrate molte immagini, è possibile utilizzare le cinque seguenti chiavi di ricerca per saltare il numero di immagini desiderato e trovare l'oggetto della ricerca.

	Salta 10 imm.	Scorre 10 immagini alla volta.
	Salta 100 imm.	Scorre 100 immagini alla volta.
	Salta data	Scorre fino alla prima immagine di ciascuna data di scatto.
	Filmato	Scorre fino a un filmato.
	Cartella	Scorre fino alla prima immagine di ciascuna cartella.

### 1 **Nella modalità di riproduzione di singole immagini, premere il pulsante .**

- La fotocamera passa alla modalità di ricerca per scorrimento.
- La schermata di esempio varia in base alla chiave di ricerca impostata.



Posizione dell'immagine correntemente visualizzata

Numero di immagini che corrispondono alla chiave di ricerca

### 2 **Premere il pulsante o per selezionare una chiave di ricerca, quindi premere il pulsante o .**

**Per tornare alla riproduzione di immagini singole**

Premere il pulsante **MENU**.



I filmati non possono essere riprodotti nella modalità di riproduzione indice.

## 1 Visualizzare un filmato e premere



- Le immagini contrassegnate dall'icona sono filmati.



Pannello di controllo dei filmati

Livello del volume (per regolarlo, premere il pulsante o )

## 2 Selezionare (Play) e premere .

- Se si preme il pulsante **FUNC./SET** durante la riproduzione, questa viene sospesa. Premendo nuovamente il pulsante, la riproduzione viene ripresa.
- Al termine della riproduzione il filmato si interrompe e rimane visualizzato l'ultimo fotogramma. Premere il pulsante **FUNC./SET** per visualizzare il pannello di controllo dei filmati.

## Utilizzo del pannello di controllo dei filmati

	Termina la riproduzione e ritorna alla riproduzione di singole immagini
	Stampa (se è collegata una stampante, viene visualizzata un'icona. Per ulteriori informazioni, vedere la <i>Guida dell'utente per la stampa diretta</i> )
	Play
	Visione rallentata (è possibile premere il pulsante  per rallentare la riproduzione o il pulsante  per velocizzarla)
	Visualizza il primo fotogramma
	Fotogramma precedente (o riavvolgimento, se si tiene premuto il pulsante <b>FUNC./SET</b> )
	Successivo (esegue l'avanzamento veloce se si tiene premuto il pulsante <b>FUNC./SET</b> )
	Visualizza l'ultimo fotogramma
	Modifica (passa alla modalità di modifica dei filmati). (pag. 76)



- Utilizzare i comandi del televisore per regolare il volume quando si riproduce un filmato su un apparecchio televisivo (pag. 88).
- Durante la visione rallentata, l'audio non sarà disponibile.

## Modifica dei filmati



È possibile eliminare alcune parti dei filmati registrati.



Non è possibile modificare i filmati protetti e quelli di durata inferiore a 1 secondo.

### 1 Selezionare (Modifica) nel pannello di controllo del filmato e premere .



- Vengono visualizzati il pannello e la barra di modifica dei filmati.

Pannello di modifica dei filmati



Barra di modifica dei filmati

### 2 Premere il pulsante o per selezionare (Taglia inizio) o (Taglia fine) e premere il pulsante o per specificare la posizione di taglio (↓).

- Per controllare un filmato momentaneamente modificato, selezionare  (Play) e premere il pulsante **FUNC./SET**.
- Selezionando  (Esci) vengono annullate le modifiche e viene nuovamente visualizzato il pannello di controllo dei filmati.

### 3 Selezionare (Salva) e premere .

## Selezionare [Nuovo file] o [Sovrascrivere] e premere



- L'opzione [Nuovo file] consente di salvare il filmato modificato con un nuovo nome. I dati precedenti alla modifica rimangono inalterati.

Se si preme il pulsante **FUNC./SET** durante il salvataggio del filmato, il salvataggio viene annullato.

- L'opzione [Sovrascrivere] consente di salvare il filmato modificato con il nome originario. I dati precedenti alla modifica vengono persi.
- Se nella scheda di memoria non vi è spazio libero sufficiente, è possibile selezionare solo [Sovrascrivere].



Il salvataggio di un filmato modificato richiede circa 3 minuti. Se la carica delle batterie si esaurisce mentre l'operazione è in corso, i filmati modificati non vengono salvati. Quando si modificano i filmati, è consigliabile utilizzare Batterie Alcaline Tipo-AA o Batterie NiNH AA completamente cariche (vendute separatamente) oppure il Kit dell'adattatore CA ACK800 (venduto separatamente) ([pag. 108](#)).

## Rotazione di immagini sul display

Nel display le immagini possono essere ruotate di 90° o 270° in senso orario.



Originale



90°

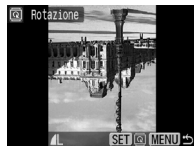

270°

### 1 Menu (Play) .

Vedere Menu e impostazioni (pag. 23).



### 2 Premere il pulsante **←** o **→** per selezionare l'immagine da ruotare e premere per ruotarla.

- Premere il pulsante **FUNC./SET** per alternare gli orientamenti 90°/270°.
- Questa impostazione può anche essere selezionata in modalità di riproduzione indice.



- Non è possibile ruotare i filmati.
- Quando le immagini vengono scaricate su un computer, l'orientamento delle immagini ruotate dalla fotocamera dipende dal software utilizzato per lo scaricamento.



## Aggiunta di note vocali alle immagini

In modalità di riproduzione (inclusa la riproduzione di immagini singole e la riproduzione indice), è possibile aggiungere note vocali (fino a 1 minuto) a un'immagine. I dati audio vengono salvati in formato WAVE.

### 1 **Menu** **(Play)** .

Vedere Menu e impostazioni (pag. 23).



### 2 **Premere il pulsante** **o** **per selezionare un'immagine a cui allegare una nota vocale e premere** .

- Viene visualizzato il pannello di controllo delle note vocali.



### 3 **Selezionare** **(Registra) e premere** .

- Viene visualizzato il tempo trascorso e quello rimanente.
- Premere il pulsante **FUNC./SET** per interrompere la registrazione. Per riprendere la registrazione, premere nuovamente il pulsante.
- È possibile aggiungere a un'immagine fino a 1 minuto di registrazione.







Pannello delle note vocali

Tempo trascorso/  
tempo rimanente

Volume  
(per regolarlo, premere  
il pulsante  **o**  )

## Pannello delle note vocali

	Esci
	Registra
	Pausa
	Play
	Elimina Selezionare [Elimina] nella schermata di conferma e premere il pulsante <b>FUNC./SET</b> .



- Non è possibile aggiungere note vocali ai filmati.
- Non è possibile eliminare le note vocali delle immagini protette.

## Riproduzione automatica (Auto Play)



Utilizzare questa funzione per riprodurre automaticamente tutte le immagini nella scheda di memoria. Il monitor LCD visualizza ciascuna immagine per circa 3 secondi.

### 1 Menu (Play) .

Vedere Menu e impostazioni (pag. 23).



### 2 Premere .

- Durante la riproduzione automatica, sono disponibili le seguenti funzioni:
  - Pausa/ripristino della funzione Auto Play: premere il pulsante **FUNC./SET**.
  - Avanzamento veloce/riavvolgimento: premere il pulsante  o . Tenerlo premuto per alternare con maggiore rapidità le immagini.
  - Arresto della funzione Auto Play: premere il pulsante **MENU**.

# Protezione delle immagini



È possibile proteggere le immagini e i filmati importanti da eliminazioni accidentali.

## 1 Menu (Play) .

Vedere Menu e impostazioni (pag. 23).



## 2 Premere il pulsante o per selezionare l'immagine da proteggere, quindi premere



- Premendo di nuovo il pulsante **FUNC./SET** si annulla l'impostazione.
- È anche possibile proteggere le immagini in modalità di riproduzione indice.



Icona di protezione

## Eliminazione di tutte le immagini



- Non è possibile recuperare le immagini eliminate. Prestare particolare attenzione nell'eliminazione delle immagini.
- Questa funzione non consente di eliminare le immagini protette.

### 1 **Menu** **(Play)** .

Vedere Menu e impostazioni (pag. 23).



### 2 **Selezionare [OK] e premere** .

- Per annullare l'eliminazione, selezionare [Annulla].



Per eliminare non solo i dati delle immagini, ma tutti i dati contenuti nella scheda di memoria, è necessario formattare la scheda (pag. 30).

## Configurazione delle impostazioni di stampa DPOF

È possibile selezionare le immagini da stampare su una scheda di memoria e specificare in anticipo il numero di copie della stampa utilizzando la fotocamera. Le impostazioni utilizzate sulla fotocamera sono compatibili con gli standard DPOF (Digital Print Order Format). Questa funzione è utile per l'utilizzo di una stampante compatibile con la stampa diretta o per inviare le immagini a un centro di sviluppo fotografico.

**Se le impostazioni di stampa della scheda di memoria sono state selezionate con un'altra fotocamera compatibile con DPOF, potrebbe venire visualizzata l'icona . Su tali impostazioni avranno la priorità quelle definite per la fotocamera in uso.**

## Singole immagini

### 1 Menu (Stampa) ► [Selez.Immag&Q.tà].

- Selezionando [Elimina le Selezioni] si annullano tutte le impostazioni di stampa.

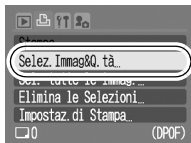

## 2 Premere il pulsante ◀ o ▶ per selezionare le immagini da stampare.

- I metodi di selezione sono diversi per le impostazioni Tipo di stampa (pag. 85).
  -  (Standard) /  (Entrambi)  
Selezionare un'immagine, premere il pulsante **FUNC./SET** e premere il pulsante ▲ o ▼ per selezionare il numero di copie, fino a un massimo di 99.
  -  (Indice)  
Selezionare un'immagine e premere il pulsante **FUNC./SET** per selezionarla o deselegionarla.
- È anche possibile selezionare le immagini in modalità di riproduzione indice.
- Se la fotocamera è collegata a una stampante, il pulsante  si accende di colore blu durante la selezione delle immagini. A questo punto, premere il pulsante , verificare che sia selezionata l'opzione [Stampa], quindi premere il pulsante **FUNC./SET** per avviare la stampa.

Numero di copie da stampare





Selezione per la stampa Indice



## Tutte le immagini presenti su una scheda di memoria

### 1 Menu (Stampa) ▶ [Sel. tutte le imag.].

- Viene impostata la stampa di una copia di ogni immagine.
- Selezionando [Elimina le Selezioni] si annullano tutte le impostazioni di stampa.
- Se la fotocamera è collegata a una stampante, una volta premuto il pulsante **FUNC./SET**, il pulsante  si accende di colore blu. A questo punto, premere il pulsante , verificare che sia selezionata l'opzione [Stampa], quindi premere il pulsante **FUNC./SET** per avviare la stampa.

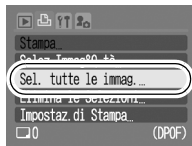

### 2 Selezionare [OK] e premere .



- La resa grafica di alcune stampanti o laboratori di sviluppo fotografico potrebbe non corrispondere alle impostazioni di stampa specificate.
- Non è possibile definire impostazioni di stampa per i filmati.



- L'ordine di stampa delle immagini è determinato dal numero di file.
- È possibile selezionare un massimo di 998 immagini.
- Se [Tipo di stampa] è impostato su [Entrambi], è possibile impostare il numero di copie. Se è impostato [Indice], non è possibile impostare il numero di copie (sarà stampata solo una copia).

## Impostazione dello stile di stampa

Una volta impostato lo stile di stampa, selezionare le immagini da stampare. È possibile selezionare le impostazioni riportate di seguito.

\*Impostazione predefinita

Tipo di stampa	<b>Standard*</b>	Stampa un'immagine per pagina.
	<b>Indice</b>	Stampa tutte le immagini selezionate a dimensioni ridotte e in formato indice.
	<b>Entrambi</b>	Stampa le immagini sia in formato standard che in formato indice.
<b>Data (On/Off*)</b>		Aggiunge la data alla stampa.
<b>Nr.File (On/Off*)</b>		Aggiunge il numero di file alla stampa.
<b>Elim.Dati DPOF (On*/Off)</b>		Elimina tutte le impostazioni di stampa al termine della stampa delle immagini.

1

**Menu** **(Stampa)** ► **[Impostaz.di Stampa]** ►

Vedere Menu e impostazioni (pag. 23).

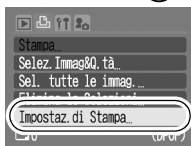

2

**Selezionare [Tipo di stampa], [Data], [Nr.File] o [Elim.Dati DPOF] e specificare le impostazioni.**



- Le impostazioni Data e Nr.File cambiano in base all'opzione Tipo di stampa selezionata, come mostrato di seguito.
  - Indice  
Non è possibile impostare contemporaneamente [Data] e [Nr.File] su [On].
  - Standard o Entrambi  
È possibile impostare contemporaneamente [Data] e [Nr.File] su [On]. Tuttavia, le informazioni stampabili variano in base alla stampante utilizzata.
- Le date incorporate in  (Modalità di stampa della data sul formato cartolina) (pag. 35) vengono stampate anche se [Data] è impostato su [Off].
- Le date vengono stampate con il formato specificato nel menu [Data/Ora] (pag. 27, Guida di base pag. 3).
- Non impostare la data nelle impostazioni di stampa DPOF quando si stampano immagini la cui data è incorporata tramite la funzione [Timbro data]. In questo caso la data potrebbe essere stampata due volte.

## Configurazione delle impostazioni di trasferimento DPOF

È possibile utilizzare la fotocamera per specificare le impostazioni delle immagini prima che queste vengano scaricate su un computer. Per informazioni sul trasferimento delle immagini sul computer, consultare la *Guida introduttiva al software*.

Le impostazioni utilizzate sulla fotocamera sono compatibili con gli standard DPOF (Digital Print Order Format).

**Se le impostazioni di trasferimento della scheda di memoria sono state impostate con un'altra fotocamera compatibile con DPOF, potrebbe venire visualizzata l'icona . Su tali impostazioni avranno la priorità quelle definite per la fotocamera in uso.**

### 1 Menu (Play) .

Vedere Menu e impostazioni (pag. 23).





## Singole immagini

### 2 Selezionare [Ordine] e premere .

- Selezionando [Reset] si annullano tutte le impostazioni Ordine trasf.

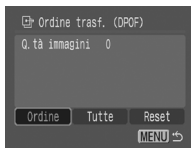

### 3 Premere il pulsante o per selezionare l'immagine da trasferire, quindi premere



- Premendo di nuovo il pulsante **FUNC./SET** si deseleziona l'impostazione.
- È anche possibile selezionare le immagini in modalità di riproduzione indice.

Selezionata per il trasferimento



## Tutte le immagini presenti su una scheda di memoria

### 2 Selezionare [Tutte] e premere .

- Selezionando [Reset] si annullano tutte le impostazioni Ordine trasf.

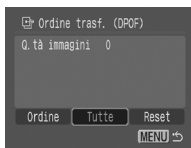

### 3 Selezionare [OK] e premere .



- L'ordine di trasferimento delle immagini è determinato dal numero di file.
- È possibile selezionare un massimo di 998 immagini.

# Visualizzazione delle immagini su un televisore

È possibile utilizzare un televisore compatibile per visualizzare le immagini durante lo scatto o per riprodurle, collegandolo alla fotocamera mediante il Cavo AV fornito.

## 1 Spegnere la fotocamera e il televisore.

## 2 Collegare il Cavo AV al terminale A/V OUT della fotocamera.

- Sollevare il bordo inferiore del copriterminale per aprirlo e inserire completamente il Cavo AV.

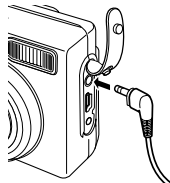

## 3 Inserire le altre estremità del Cavo AV nelle prese jack VIDEO IN e AUDIO IN poste sul televisore.

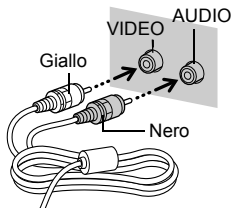

## 4 Accendere il televisore e impostarlo sulla modalità Video.

## 5 Accendere la fotocamera.



È possibile commutare il segnale di uscita video (NTSC o PAL) per uniformarlo ai diversi standard locali ([pag. 27](#)). L'impostazione predefinita varia in base al paese.

- NTSC: Giappone, Stati Uniti, Canada, Taiwan e altri paesi.
- PAL: Europa, Asia (tranne Taiwan), Oceania e altri paesi.

Se il sistema video non è impostato in modo adeguato, l'immagine proveniente dalla fotocamera potrebbe non essere visualizzata correttamente.

## Fotocamera

### La fotocamera non funziona.

La fotocamera non è accesa.	<ul style="list-style-type: none"><li>● Premere il pulsante di accensione (<i>Guida di base</i> pag. 4).</li></ul>
Il coperchio dello slot della scheda di memoria/della batteria è aperto.	<ul style="list-style-type: none"><li>● Assicurarsi che il coperchio dello slot della scheda di memoria/della batteria sia ben chiuso (<i>Guida di base</i> pag. 1).</li></ul>
Le batterie sono inserite in modo errato.	<ul style="list-style-type: none"><li>● Reinserire le batterie nel modo corretto (<i>Guida di base</i> pag. 1).</li></ul>
Le batterie non sono del tipo corretto.	<ul style="list-style-type: none"><li>● Utilizzare solo Batterie Alkaline Tipo-AA o Batterie NiMH Tipo-AA Canon nuove (<i>Guida di base</i> pag. 1).</li></ul>
Livello di carica delle batterie insufficiente (viene visualizzato il messaggio "Cambiare le batterie").	<ul style="list-style-type: none"><li>● Sostituire le batterie della fotocamera con 2 batterie nuove o completamente cariche (<i>Guida di base</i> pag. 1).</li><li>● Utilizzare il Kit dell'adattatore CA ACK800 (venduto separatamente) (pag. 108).</li></ul>
Problemi di contatto tra i terminali delle batterie e quelli della fotocamera.	<ul style="list-style-type: none"><li>● Pulire i terminali delle batterie con un panno asciutto e pulito.</li><li>● Reinstallare le batterie più volte.</li></ul>

### Si avvertono dei rumori dall'interno della fotocamera.

È stato modificato l'orientamento orizzontale/verticale della fotocamera.	<ul style="list-style-type: none"><li>● Il meccanismo di orientamento della fotocamera è in funzione. Non si tratta di un malfunzionamento.</li></ul>
---	---

## Quando la fotocamera è accesa

### Viene visualizzato il messaggio "Scheda bloccata!".

La scheda di memoria SD è stata protetta dalle operazioni di scrittura con la linguetta di protezione dalla scrittura.	<ul style="list-style-type: none"><li>● Spostare la linguetta verso l'alto per registrare ed eliminare le immagini o per formattare la scheda di memoria (pag. 104).</li></ul>
--	--

## Viene visualizzato il menu Data/Ora.

La carica della batteria data/ora al litio è esaurita.

- Sostituire la batteria data/ora al litio (pag. 114).

## Monitor LCD

### L'immagine visualizzata diventa scura.

L'immagine nel monitor LCD risulta più scura in caso di esposizione diretta alla luce del sole o di forte illuminazione.

- È una situazione normale in dispositivi CCD e non costituisce un malfunzionamento. Se si sta scattando una fotografia, questa immagine non appare ma viene invece registrata se si sta riprendendo un filmato.

### L'immagine visualizzata sfarfalla.

L'immagine visualizzata sfarfalla se viene scattata in ambienti con illuminazione fluorescente.

- Non si tratta di un malfunzionamento della fotocamera (lo sfarfallio viene registrato nei filmati, ma non nelle immagini fisse).

### Una striscia di luce rossa viene visualizzata sul monitor LCD.

Il soggetto è troppo chiaro.

- È una situazione normale in dispositivi CCD e non costituisce un malfunzionamento. Se si sta scattando una fotografia, la striscia rossa non appare nell'immagine ma viene invece registrata se si sta riprendendo un filmato.

### Viene visualizzato .

Probabilmente è stata selezionata una bassa velocità dell'otturatore a causa dell'illuminazione insufficiente.

- Aumentare la velocità ISO (pag. 65) oppure selezionare per il flash un'impostazione diversa da  (flash disattivato) o fissare la fotocamera a un treppiede (pag. 17).

### Viene visualizzato .

Questa icona viene visualizzata se si utilizza una scheda di memoria in cui le impostazioni di stampa o di trasferimento sono state selezionate con altre fotocamere compatibili con DPOF.

- Su tali impostazioni avranno la priorità quelle definite per la fotocamera in uso. (pag. 86).

## Vengono visualizzate imperfezioni./I movimenti del soggetto sono irregolari.

La fotocamera ha automaticamente schiarito l'immagine visualizzata sul monitor LCD per semplificare la visione durante le riprese in ambienti scuri (pag. 15).

- Ciò non produce alcuna conseguenza sull'immagine registrata.

## Ripresa

### La fotocamera non registra.

Il selettore di modalità è impostato su  (riproduzione).

- Impostare il selettore di modalità su  (scatto) (Guida di base pag. 4).

Il flash è in fase di carica.

- Quando il flash è carico, la spia emette una luce arancione che indica che è possibile scattare (pag. 20).

La scheda di memoria è piena.

- Inserire una nuova scheda di memoria (Guida di base pag. 1).
- Se necessario, scaricare le immagini sul computer ed eliminarle dalla scheda di memoria in modo da disporre di ulteriore spazio.

La scheda di memoria non è stata formattata correttamente.

- Formattare la scheda di memoria (pag. 30).
- Se questa operazione non risolve il problema, è possibile che i circuiti logici della scheda di memoria siano danneggiati. Contattare l'Help Desk del Supporto Clienti Canon più vicino.

La scheda di memoria SD è protetta dalla scrittura.

- Spostare verso l'alto la linguetta di protezione dalla scrittura della scheda di memoria SD (pag. 104).

### Confronto tra l'immagine osservata nel mirino e l'immagine registrata

In genere, l'immagine registrata include una scena di dimensioni maggiori di quanto visualizzato nel mirino.

- Verificare le dimensioni reali dell'immagine sul monitor LCD. Per effettuare scatti di immagini ravvicinate, utilizzare il monitor LCD (pag. 15).

## L'immagine è poco nitida o sfocata.

La funzione Luce Autofocus è impostata su [Off].

- In ambienti scuri, dove è difficile effettuare la messa a fuoco, la funzione Luce Autofocus viene attivata per facilitare la messa a fuoco. Se la funzione Luce Autofocus è impostata su Off non verrà attivata. Per attivarla, impostarla su [On] (pag. 24). Quando viene utilizzata, prestare attenzione a non ostruire la Luce Autofocus con la mano.

La fotocamera si muove quando viene premuto il pulsante dell'otturatore.

- L'impostazione dell'autoscatto su  (2 secondi) ritarda il rilascio dell'otturatore di 2 secondi successivi alla pressione del pulsante dell'otturatore e consente alla fotocamera di fermarsi, evitando così che vengano scattate immagini mosse (pag. 37). Per ottenere risultati ancora migliori, posizionare la fotocamera su una superficie stabile o utilizzare un treppiede.

Il soggetto è fuori dal campo focale.

- Scattare quando il soggetto si trova alla distanza corretta (pag. 118).

Problemi di messa a fuoco del soggetto.

- Utilizzare il blocco della messa a fuoco o il blocco AF per scattare (pag. 50).

## Il soggetto dell'immagine registrata è troppo scuro.

La luce non è sufficiente per lo scatto.

- Impostare il flash su  (flash attivato) (Guida di base pag. 8).

Il soggetto è sottoesposto perché l'ambiente è troppo illuminato.

- Impostare la compensazione dell'esposizione su un valore positivo (+) (pag. 54).
- Utilizzare la funzione di lettura spot (pag. 53).

Il soggetto è troppo distante e l'effetto del flash viene annullato.

- Quando si utilizza il flash incorporato, scattare quando il soggetto si trova entro la distanza corretta (pag. 118).
- Aumentare la velocità ISO e scattare (pag. 65).

## Il soggetto dell'immagine è troppo illuminato o l'immagine lampeggia in bianco.

Il soggetto è troppo vicino e l'effetto flash è eccessivo.

- Quando si utilizza il flash incorporato, scattare quando il soggetto si trova entro la distanza corretta (pag. 118).

Il soggetto è sovraesposto perché l'ambiente è insufficientemente illuminato.

- Impostare la compensazione dell'esposizione su un valore negativo (-) (pag. 54).
- Utilizzare la funzione di lettura spot (pag. 53).

La fotocamera è esposta a una luce troppo intensa oppure il soggetto riflette troppa luce.









- Modificare l'angolo di scatto.

Il flash è attivato.

- Impostare il flash su  (flash disattivato) (*Guida di base* pag. 8).

## L'immagine presenta imperfezioni.

La velocità ISO è troppo elevata.

- La scelta di velocità ISO elevate potrebbe determinare l'aumento del disturbo delle immagini. Per immagini di qualità superiore, utilizzare la velocità ISO più bassa possibile (pag. 65).
- Nelle modalità , , , \*, , ,  e  della modalità **SCN**, la velocità ISO aumenta e l'immagine può presentare imperfezioni.

\* Solo PowerShot A540

## Sull'immagine compaiono puntini bianchi.

La luce prodotta dal flash viene riflessa nella fotocamera da particelle di polvere o da insetti presenti nell'aria. Ciò si nota particolarmente quando si effettuano riprese con il grandangolo o quando si aumenta l'apertura del diaframma nella modalità di esposizione automatica a priorità del diaframma\*.

\* Solo PowerShot A540

- Il fenomeno descritto è tipico delle fotocamere digitali e non costituisce un malfunzionamento.

## **Gli occhi appaiono rossi nell'immagine.**

La luce viene riflessa dagli occhi quando il flash viene utilizzato in ambienti scarsamente illuminati.

- Utilizzare la modalità  (riduzione occhi rossi) (*Guida di base* pag. 8). Per attivare tale modalità è necessario che il soggetto guardi la lampada per la riduzione occhi rossi. È quindi consigliabile chiederlo esplicitamente al soggetto da fotografare.
- Se si aumenta l'illuminazione negli ambienti chiusi o ci si avvicina al soggetto, si possono ottenere risultati ancora migliori. Per migliorare ulteriormente l'effetto, l'otturatore non si attiva per circa 1 secondo dopo l'accensione della lampada per la riduzione occhi rossi.

## **Lo scatto continuo subisce rallentamenti.**

Le prestazioni della scheda di memoria sono peggiorate.

- Per migliorare le prestazioni di scatto continuo, si consiglia di formattare la scheda di memoria nella fotocamera dopo averne salvato tutte le immagini sul computer ([pag. 30](#)).

## **La registrazione delle immagini sulla scheda di memoria richiede molto tempo.**

La scheda di memoria è stata formattata utilizzando un altro dispositivo.

- Utilizzare una scheda di memoria formattata con la fotocamera ([pag. 30](#)).

## **L'obiettivo non rientra.**

Il coperchio dello slot della scheda di memoria /della batteria è stato aperto con la fotocamera accesa.

- Chiudere innanzitutto il coperchio dello slot della scheda di memoria/della batteria, quindi accendere e rispegnere la fotocamera (*Guida di base* pag. 1).



### Il tempo di registrazione non viene visualizzato correttamente o la ripresa si interrompe inaspettatamente.

Sono state utilizzate le seguenti schede di memoria.

- Schede a registrazione lenta.
- Schede formattate su un'altra fotocamera o un altro computer.
- Schede su cui sono state registrate e cancellate ripetutamente immagini.

- Sebbene il tempo di registrazione possa non essere visualizzato correttamente durante la ripresa, il filmato sarà registrato in modo corretto sulla scheda di memoria. Il tempo di registrazione verrà visualizzato correttamente se la scheda di memoria viene formattata nella fotocamera, a eccezione delle schede di memoria a registrazione lenta (pag. 30).

### Nel monitor LCD viene visualizzato un punto esclamativo rosso e la ripresa viene automaticamente interrotta.

Nella memoria incorporata della fotocamera non è disponibile spazio libero sufficiente.

- Attenersi alle seguenti procedure.
  - Formattare la scheda a basso livello prima di effettuare riprese (pag. 30)
  - Ridurre il numero di pixel per la registrazione o la velocità dei fotogrammi\* (pag. 41)
    - \* La velocità dei fotogrammi può essere modificata solo per la fotocamera PowerShot A540.
  - Utilizzare una scheda di memoria ad alta velocità (SDC-512MSH e così via)

### Lo zoom non funziona.

La leva dello zoom è stata spostata durante la ripresa in modalità filmato.

- Attivare lo zoom prima di effettuare le riprese in modalità filmato (*Guida di base* pag. 8). Lo zoom digitale è disponibile durante la ripresa, ma solo in modalità filmato Standard.

## Impossibile riprodurre.

Si è tentato di riprodurre immagini riprese con un'altra fotocamera o immagini modificate con un computer.

- È possibile riprodurre le immagini del computer aggiungendole alla fotocamera tramite il programma software ZoomBrowser EX o ImageBrowser.

Il nome del file è stato modificato con un computer o ne è stato cambiato il percorso.

- Impostare il nome o il percorso del file nella struttura/formato di file della fotocamera. Per ulteriori informazioni, consultare la *Guida introduttiva al software*.

## Non è possibile modificare i filmati.

Non è possibile modificare alcuni filmati ripresi con un'altra fotocamera.

## I filmati non vengono riprodotti correttamente.

La riproduzione dei filmati registrati con numero di pixel e velocità dei fotogrammi elevati potrebbe interrompersi temporaneamente se si utilizzano schede di memoria con velocità di lettura ridotta.

Se si riproduce un filmato su un computer che non dispone di risorse sufficienti, si potrebbero verificare perdite di fotogrammi e interruzioni audio.

I filmati registrati con l'impostazione  (Veloce)\* e con il segnale video impostato sul formato PAL, potrebbero essere riprodotti con una velocità inferiore rispetto a quella di registrazione se si utilizza un televisore o un monitor. Utilizzando la visione rallentata è possibile riprodurre tutti i fotogrammi.

\*Solo PowerShot A540

- Per vedere le immagini alla velocità originale, si consiglia di riprodurre il filmato sul monitor LCD della fotocamera oppure su un computer.

## La lettura delle immagini dalla scheda di memoria è lenta.

La scheda di memoria è stata formattata utilizzando un altro dispositivo.

- Utilizzare una scheda di memoria formattata con la fotocamera (pag. 30).

## Batteria

### Le batterie si scaricano rapidamente.

Le batterie non sono del tipo corretto.

- Utilizzare solo Batterie Alkaline Tipo-AA o Batterie NiMH Tipo-AA Canon nuove (*Guida di base* pag. 1).

La capacità delle batterie diminuisce a causa della bassa temperatura ambientale.

- Se le riprese vengono effettuate in un luogo freddo, riscaldare le batterie ponendole ad esempio nella tasca prima di utilizzarle.

I terminali delle batterie sono sporchi.

- Pulire bene i terminali con un panno asciutto e pulito prima di utilizzare le batterie.
- Reinstallare le batterie più volte.

### Se si utilizzano le Batterie NiMH tipo-AA Canon

Se le batterie non sono state utilizzate per oltre un anno, la loro capacità di ricarica è diminuita.

- La capacità di ricarica delle batterie torna a essere normale dopo averle ricaricate e scaricate completamente più volte.

Le batterie sono esaurite.

- Sostituire entrambe le batterie con batterie nuove.

## Visualizzazione sullo schermo di un apparecchio televisivo

### L'immagine non viene visualizzata sul televisore.

Impostazione del sistema video non corretta.

- Impostare il sistema video corretto per il televisore utilizzato, NTSC o PAL ([pag. 27](#)).

Scatto in modalità Unione Guidata.

- Se è stata selezionata la modalità Unione Guidata, l'immagine non viene visualizzata sul televisore. Effettuare le riprese in una diversa modalità di scatto (*Guida di base* pag. 5).

# Stampa con una stampante compatibile con la funzione di stampa diretta

## Impossibile stampare

La fotocamera e la stampante non sono collegate correttamente.

- Collegare in modo corretto la fotocamera e la stampante mediante il cavo specificato.

La stampante non è accesa.

- Accendere la stampante.

Il metodo di connessione di stampa non è corretto.

- Selezionare [Metodo Stampa] quindi [Auto] nel menu (Impostazione)  (pag. 27).

# Elenco dei messaggi

Di seguito sono riportati i messaggi che possono essere visualizzati sul monitor LCD durante lo scatto o la riproduzione. Per i messaggi visualizzati quando è collegata una stampante, consultare la *Guida dell'utente per la stampa diretta*.

## **In uso.**

È in corso la registrazione o la lettura di un'immagine dalla scheda di memoria. La modalità di riproduzione è in corso di attivazione.

## **Memory card assente**

Si è accesa la fotocamera senza avere installato una scheda di memoria.

## **Scheda bloccata!**

La scheda di memoria SD è protetta dalla scrittura.

## **Impossibile registrare!**

Si è tentato di scattare un'immagine senza avere installato la scheda di memoria o di allegare una nota vocale a un filmato.

## **Errore memory card**

Si è verificato un errore sulla scheda di memoria.

## **Memory card piena**

La scheda di memoria è piena e non è possibile registrare o salvare altre immagini. Non è più possibile salvare altre impostazioni delle immagini o note vocali.

## **Errore nome!**

Non è stato possibile creare l'immagine in quanto esiste già un'immagine con lo stesso nome della cartella che la fotocamera tenta di creare o perché è già stato raggiunto il numero massimo di file consentito. Nel menu Impostazione, impostare [Numero file] su [Auto reset]. Salvare sul computer tutte le immagini da conservare e riformattare la scheda di memoria. La formattazione elimina tutte le immagini e i dati esistenti.

## **Cambiare le batterie**

Il livello di carica delle batterie non è sufficiente al funzionamento della fotocamera. Sostituire immediatamente entrambe le batterie con Batterie Alkaline nuove Tipo-AA o con batterie NiMH AA Canon completamente cariche.

### **Nessuna Immagine.**

Sulla scheda di memoria non è stata registrata alcuna immagine.

### **Immagine troppo grande.**

Si è tentato di riprodurre un'immagine di larghezza superiore a 4992 x 3328 pixel o dati di dimensioni eccessive.

### **Formato JPEG incompatib.**

Si è tentato di riprodurre un'immagine JPEG non compatibile.

### **Dati non corretti**

Si è tentato di riprodurre un'immagine con dati danneggiati.

### **RAW**

Si è tentato di riprodurre un'immagine RAW.

### **Immagine non identificata.**

Si è tentato di riprodurre un'immagine registrata in un tipo di dati speciale (ad esempio, un tipo di dati di un produttore diverso) o un filmato registrato da un'altra fotocamera.

### **Impossibile ingrandire!**

Si è tentato di ingrandire un'immagine registrata con una fotocamera diversa o con un tipo di dati diverso, un'immagine modificata con un computer o un filmato.

### **Impossibile ruotare**

Si è tentato di ruotare un'immagine registrata con una fotocamera diversa o con un tipo di dati diverso, un'immagine modificata con un computer o un filmato.

### **Formato WAVE incompatib.**

Non è possibile aggiungere una nota vocale all'immagine perché il tipo di dati della nota vocale esistente non è corretto.

### **Impossibile trasferire!**

Durante il tentativo di trasferimento di immagini sul computer mediante il menu Trasferim. diretto è stata selezionata un'immagine contenente dati danneggiati o scattata con una fotocamera diversa. È anche possibile che sia stato selezionato un filmato dopo avere scelto [Sfondo] dal menu Trasferim. diretto.

### **Immagine protetta!**

Si è tentato di eliminare o modificare un'immagine, un filmato o una nota vocale protetti.

### **Troppe selezioni.**

Sono state selezionate troppe immagini con le impostazioni di stampa o di trasferimento. Impossibile continuare l'elaborazione.

### **Impossibile completare!**

Impossibile salvare le impostazioni di stampa o di trasferimento.

### **Immagine non selezionabile.**

Si è tentato di definire le impostazioni di stampa per un'immagine diversa da JPEG.

### **Errore di comunicazione**

Non è possibile scaricare l'immagine perché nella scheda di memoria sono memorizzate troppe immagini (circa 1000).

### **Errore Obiet.,riavvia fotoc.**

È stato rilevato un errore durante il movimento dell'obiettivo e la fotocamera è stata automaticamente spenta. Questo errore si può verificare se l'obiettivo viene trattenuto mentre è in movimento o se viene utilizzato in presenza di polvere o sabbia eccessiva nell'atmosfera. Provare a riaccendere la fotocamera e riprendere a scattare o riprodurre. Se il messaggio persiste, contattare l'Help Desk del Supporto Clienti Canon in quanto potrebbero essere un problema dell'obiettivo.

### **Exx**

(xx: numero) La fotocamera ha rilevato un errore. Spegnerla e riaccenderla, quindi scattare, riprendere o riprodurre. Se il codice di errore viene visualizzato nuovamente, si è verificato un problema. Annotare il numero di errore e contattare l'Help Desk del Supporto Clienti Canon. Se subito dopo lo scatto di un'immagine viene visualizzato un codice di errore, è possibile che lo scatto non sia stato registrato. Verificare l'immagine in modalità di riproduzione.

## Utilizzo delle batterie

### Carica delle batterie

Vengono visualizzati la seguente icona e il seguente messaggio.



Il livello di carica delle batterie è basso. Se la fotocamera deve essere utilizzata per un lungo periodo, sostituire le batterie il prima possibile.

#### Cambiare le batterie

Le batterie sono totalmente scariche e la fotocamera non è più in grado di funzionare. Sostituire immediatamente le batterie.

### Precauzioni per l'utilizzo delle batterie

- **In questa fotocamera vengono utilizzate Batterie Alkaline Tipo-AA o Batterie NiMH Canon Tipo-AA (vendute separatamente).**  
Sebbene sia possibile utilizzare batterie al nichel-cadmio tipo-AA, le prestazioni risultano inaffidabili e il loro impiego è sconsigliato.
- **Dal momento che le prestazioni delle batterie alcaline possono differire a seconda della marca, il periodo di funzionamento delle batterie acquistate potrebbe essere inferiore a quello garantito dalle batterie fornite con la fotocamera.**
- **Quando si utilizza la fotocamera a basse temperature o per lunghi periodi, si consiglia di utilizzare le Batterie NiMH tipo-AA Canon (vendute separatamente).**  
Il periodo di funzionamento della fotocamera può ridursi a basse temperature se si utilizzano batterie alcaline. Inoltre, a causa delle loro caratteristiche, le batterie alcaline possono scaricarsi prima delle batterie NiMH.
- **Non mischiare mai batterie nuove con batterie parzialmente usate.**  
Le batterie parzialmente usate possono avere delle perdite di liquidi.
- **Non installare le batterie con i terminali (⊕ e ⊖) invertiti.**
- **Non mischiare batterie di tipi diversi o di produttori differenti.**



- **Prima di installare le batterie, pulirne i terminali con un panno asciutto.**

Se i terminali delle batterie sono unti o sporchi, il numero di immagini registrabili può ridursi considerevolmente oppure il periodo di utilizzo della fotocamera può diminuire notevolmente.

- **Alle basse temperature, le prestazioni delle batterie possono risultare inferiori e l'icona del livello batterie basso (🔋) potrebbe essere visualizzata con molto anticipo.**

In questo caso, scaldare le batterie tenendole in tasca subito prima di utilizzarle.

- **Non collocare le batterie in una tasca insieme a oggetti metallici come un portachiavi.**

Le batterie potrebbero cortocircuitare.

- **Se la fotocamera non viene utilizzata per lunghi periodi, rimuovere le batterie dalla fotocamera e riporle in un altro posto.**

Se le batterie vengono lasciate all'interno della fotocamera, quest'ultima potrebbe essere danneggiata dalla perdita di liquidi dalle batterie.



## AVVERTENZA

Non utilizzare mai batterie danneggiate o batterie la cui guarnizione esterna manchi del tutto o in parte oppure sia staccata, in quanto vi è il rischio che tali batterie perdano liquidi, si surriscaldino o esplodano. Controllare sempre le guarnizioni delle batterie acquistate prima di installarle, dal momento che alcune batterie potrebbero presentare guarnizioni difettose. Non utilizzare batterie con guarnizioni difettose.

**Non utilizzare mai batterie che abbiano questo aspetto.**



Batterie con guarnizione (strato di isolamento elettrico) in tutto o in parte staccata.



Elettrodo positivo (terminale +) piatto.



Terminale negativo con forma esatta (protrusione dalla base metallica) ma sigillo non oltrepassante il bordo della base metallica.

## Utilizzo della scheda di memoria

### Linguetta di protezione dalla scrittura della scheda di memoria SD

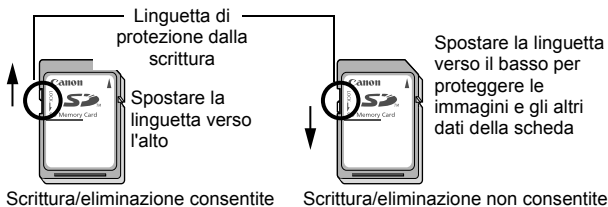

### Precauzioni di utilizzo

- Le schede di memoria sono dispositivi elettronici a elevata precisione. Non piegarle, forzarle o sottoporle a urti o vibrazioni.
- Non tentare di smontare o modificare le schede di memoria.
- Evitare che acqua, sporcizia o corpi estranei entrino in contatto con i terminali posti sul retro della scheda. Non toccare i terminali con le mani o con oggetti metallici.
- Non rimuovere l'etichetta originale posta sulla scheda di memoria e non coprirla con altre etichette o adesivi.
- Per scrivere sulla scheda di memoria, non utilizzare matite o penne a sfera. Utilizzare solo penne con punta morbida, come i pennarelli.
- Non utilizzare né conservare le schede di memoria nei seguenti luoghi:
  - Ambienti esposti a polvere e sabbia
  - Ambienti esposti a umidità e temperatura elevate
- Si consiglia di effettuare una copia di backup dei dati importanti, poiché alcuni o tutti i dati registrati sulla scheda di memoria potrebbero venire danneggiati a causa di disturbi elettrici, elettricità statica o malfunzionamento della scheda.

## Formattazione

- **La formattazione (inizializzazione) di una scheda di memoria elimina tutti i dati contenuti nella scheda, comprese le immagini protette.**
- **Si consiglia di utilizzare schede di memoria formattate nella fotocamera in uso.**
  - La scheda fornita con la fotocamera può essere utilizzata senza ulteriore formattazione.
  - Un malfunzionamento della fotocamera potrebbe essere dovuto a una scheda di memoria danneggiata. La riformattazione della scheda di memoria può rappresentare la soluzione al problema.
  - In caso di malfunzionamento di una scheda di memoria di altri produttori, la riformattazione potrebbe risolvere il problema.
  - Le schede di memoria formattate in altre fotocamere, computer o periferiche potrebbero non funzionare correttamente nella fotocamera in uso. In questo caso, riformattare la scheda di memoria con questa fotocamera.
- **Se la formattazione nella fotocamera in uso non avviene correttamente, spegnere la fotocamera e reinserire la scheda di memoria. Riaccendere quindi la fotocamera ed eseguire nuovamente la formattazione.**

## Utilizzo dei kit di alimentazione (venduti separatamente)

### Utilizzo di batterie ricaricabili (Batteria e Kit Carica Batteria CBK4-300)

Questo kit include un Carica Batteria e quattro Batterie NiMH (nichel-idruro metallico) ricaricabili tipo-AA. Caricare le batterie come mostrato di seguito. È possibile ricaricare anche due batterie.

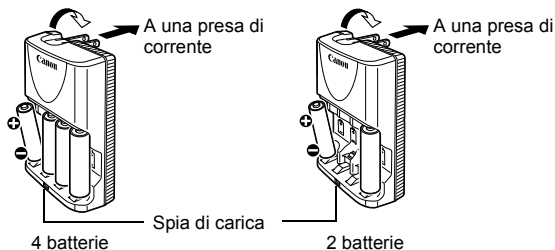

- Dopo avere inserito le batterie, collegare il Carica Batteria (CB-5AH) a una presa oppure collegare il cavo di alimentazione al Carica Batteria (CB-5AHE, non illustrato) e a una presa.
- Non inserire e caricare altre batterie una volta avviato il processo di carica.
- La spia di carica lampeggia durante la carica e diventa fissa al termine della carica.



- Il Carica Batteria CB-5AH/CB-5AHE può essere utilizzato unicamente per caricare le batterie NiMH AA Canon NB-3AH e NB-2AH. Non tentare di caricare altri tipi di batterie.
- Non mischiare batterie con date di acquisto diverse o condizioni di carica differenti. Quando si ricaricano le batterie, ricaricarle sempre tutte e 4 insieme.
- Non tentare di ricaricare batterie già del tutto cariche: ciò potrebbe ridurne o comprometterne le prestazioni. Inoltre, non caricare le batterie per più di 24 ore consecutive.
- Non ricaricare le batterie in ambienti chiusi che trattengono il calore.
- Non ricaricare le batterie fino a quando il monitor LCD non visualizza il messaggio "Cambiare le batterie". La carica ripetuta delle batterie prima che si scarichino del tutto può causarne la perdita di capacità.

- Pulire accuratamente i terminali delle batterie con un panno asciutto nelle situazioni seguenti, in quanto i terminali potrebbero essere unti o sporchi:
  - Se il periodo di utilizzo delle batterie è diminuito considerevolmente
  - Se il numero di immagini registrabili è diminuito notevolmente
  - Al momento di caricare le batterie (inserire e rimuovere le batterie due o tre volte prima di iniziare la carica)
  - Quando la carica termina dopo pochi minuti (la spia di carica del Carica Batteria rimane accesa)
- Potrebbe non essere possibile caricare del tutto le batterie a causa delle loro caratteristiche immediatamente dopo l'acquisto o dopo lunghi periodi di inutilizzo. Se ciò avviene, dopo averle caricate interamente utilizzarle fino a quando la loro carica non si esaurisca del tutto. Ripetendo questa operazione più volte, le prestazioni delle batterie tornano a essere normali.
- Se le batterie vengono riposte per un lungo periodo di tempo (circa un anno), è consigliabile scaricarle del tutto nella fotocamera e quindi riporle in un luogo con temperatura ambientale compresa fra 0 e 30°C e basso tasso di umidità. Se le si ripone con carica completa, la loro durata può ridursi oppure se ne possono compromettere le prestazioni.  
Se non si utilizzano le batterie per oltre un anno, caricarle del tutto una volta all'anno e quindi scaricarle interamente nella fotocamera prima di riporle.
- Se il periodo di utilizzo delle batterie si è ridotto considerevolmente nonostante vengano caricate finché la spia di carica non rimane accesa e i terminali vengano puliti, significa che le batterie sono ormai esaurite e devono essere sostituite con batterie nuove. Se si acquistano batterie nuove, acquistare le Batterie NiMH tipo-AA Canon.
- Se le batterie vengono lasciate nella fotocamera o nel Carica Batteria, potrebbe verificarsi una perdita di liquidi e il conseguente danneggiamento dell'apparecchiatura. Quando non vengono utilizzate, rimuovere le batterie dalla fotocamera o dal Carica Batteria e riporle in un luogo fresco e asciutto.



- Occorrono circa 4 ore e 40 minuti affinché il Carica Batteria carichi interamente le batterie dopo che si sono del tutto scaricate. Se vengono inserite due batterie, una su ciascun lato del Carica Batteria, la carica richiederà circa due ore (tempo rilevato mediante test eseguiti da Canon). Caricare le batterie in un ambiente in cui la temperatura sia compresa fra 0 e 35°C.
- Il tempo di carica varia a seconda della temperatura ambientale e delle condizioni di carica delle batterie.
- Il Carica Batteria potrebbe emettere rumore durante la carica. Ciò non indica alcun malfunzionamento.
- È possibile utilizzare anche la Batteria e il Kit Carica Batteria CBK4-200.

## Utilizzo del Kit dell'adattatore CA ACK800

Per un uso prolungato della fotocamera o per il collegamento a un computer, si consiglia di alimentare la fotocamera utilizzando il Kit dell'adattatore CA ACK800 (venduto separatamente).



Spegnere la fotocamera prima di collegare o scollegare l'adattatore CA.

- 1 Collegare il cavo di alimentazione all'Adattatore Compatto CA e inserire l'altra estremità nella presa di corrente.**

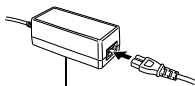

Adattatore Compatto  
CA-PS800

- 2 Aprire il copriterminale e collegare il cavo al terminale di ingresso CC.**

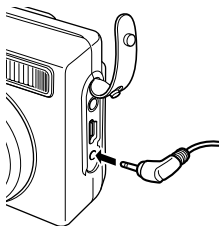

## Utilizzo degli obiettivi (venduti separatamente) (solo PowerShot A540)

La fotocamera supporta l'utilizzo del convertitore grandangolo WC-DC52, del teleconvertitore TC-DC52A e dell'obiettivo macro 250D (52 mm) venduti separatamente. Per poter installare questi obiettivi, è necessario utilizzare anche l'adattatore per lenti di conversione LA-DC52F venduto separatamente.



- Nell'installare il convertitore grandangolo, il teleconvertitore o l'obiettivo macro assicurarsi di fissarlo saldamente. Se è lento, potrebbe staccarsi dall'adattatore per lenti di conversione, causando un rischio di lesioni personali dovute alle schegge di vetro.
- Non guardare mai il sole o un'altra fonte luminosa attraverso il mirino, il convertitore grandangolo, il teleconvertitore o l'obiettivo macro, in quanto ciò potrebbe causare danni alla vista.



- Se si utilizza il flash quando si realizzano riprese con questi accessori, l'area esterna dell'immagine registrata (specialmente l'angolo inferiore destro) risulta piuttosto scura.
- Quando si utilizza il teleconvertitore, regolare la lunghezza focale sull'impostazione massima del teleobiettivo. Con altre impostazioni di zoom, l'immagine presenta gli angoli tagliati via.
- Quando si utilizza il convertitore grandangolo, regolare la fotocamera sull'impostazione massima del grandangolo.
- Se si utilizza il mirino per scattare, una parte dell'inquadratura risulta bloccata da questi accessori. Utilizzare il monitor LCD.

### ■ Convertitore grandangolo WC-DC52

Utilizzare questo convertitore per scattare immagini in grandangolo. Il convertitore grandangolo modifica la lunghezza focale dell'obiettivo della fotocamera di un fattore pari a 0,7x (il diametro è di 52 mm).

### ■ Teleconvertitore TC-DC52A

questo obiettivo viene utilizzato per scattare foto con il teleobiettivo. L'obiettivo aumenta la lunghezza focale dell'obiettivo della fotocamera di un fattore pari a 1,75x (il diametro è di 52 mm).



Non è possibile installare filtri o paraluce sul convertitore grandangolo e sul teleconvertitore.

### ■ Obiettivo macro 250D (52 mm)

Questo obiettivo consente di scattare foto macro. In modalità macro è possibile scattare foto ravvicinate di soggetti a una distanza dall'obiettivo compresa fra 4 e 17 cm con l'impostazione massima del grandangolo e fra 14 e 17 cm alla lunghezza massima del teleobiettivo.

#### Area di ripresa (in modalità macro)

	Distanza del soggetto dalla parte anteriore dell'obiettivo	Area di ripresa
Impostazione massima del grandangolo	4 cm	56 X 42 mm
Impostazione massima del teleobiettivo	14 cm	39 X 29 mm

### ■ Adattatore per lenti di conversione LA-DC52F

Questo adattatore è necessario per installare il convertitore grandangolo, il teleconvertitore e l'obiettivo macro (diametro di 52 mm).

## Installazione di un obiettivo

**1 Assicurarsi che la fotocamera sia spenta.**

**2 Premere e tenere premuto il pulsante di rilascio dell'anello, quindi girare l'anello nella direzione della freccia.**

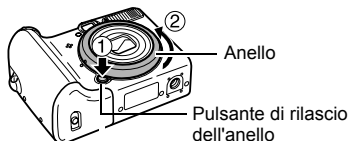



- 3** Quando il simbolo ○ della fotocamera e il simbolo □ dell'anello risultano allineati, sollevare l'anello.

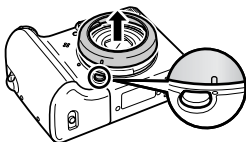

- 4** Allineare il simbolo ● dell'adattatore per lenti di conversione con il simbolo ○ della fotocamera, quindi ruotare l'adattatore nella direzione delle frecce fino a raggiungere il simbolo ○ della fotocamera.

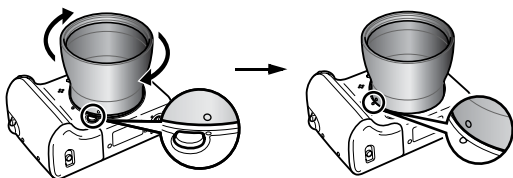

- Per rimuovere l'adattatore per lenti di conversione, ruotarlo nella direzione opposta tenendo premuto il pulsante di rilascio dell'anello.

- 5** Installare l'obiettivo nell'adattatore, quindi ruotarlo nella direzione indicata per fissarlo saldamente.





- Prima dell'uso, rimuovere con attenzione tutta la polvere e lo sporco dagli obiettivi utilizzando l'apposita spazzola con pompetta. Può infatti accadere che la fotocamera metta a fuoco una macchia non rimossa dall'obiettivo.
- Prestare attenzione nel maneggiare gli obiettivi dal momento che è facile lasciarvi impronte digitali.
- Non far cadere la fotocamera o l'adattatore quando si rimuove l'anello.
- Quando si utilizzano questi accessori, non si devono scattare immagini in modalità . Non è possibile utilizzare il software PhotoStitch del computer per unire le immagini.

## Utilizzo di un flash esterno (venduto separatamente)

### Potente flash HF-DC1

Questo flash viene utilizzato in aggiunta al flash incorporato della fotocamera se il soggetto è troppo lontano per essere illuminato a sufficienza. Per collegare la fotocamera e il Potente flash alla staffa di supporto, attenersi alle seguenti procedure.

Oltre a questa spiegazione, leggere le istruzioni allegate al flash.

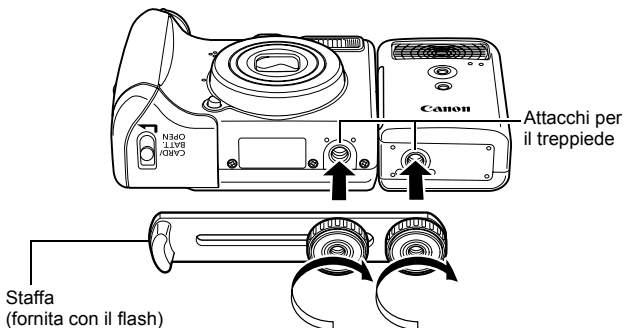



- Il Potente flash non scatta in modalità **M** o se [Aggiust. Flash] è impostato su [Manuale] in modalità **Tv** o **Av** (pag. 65).
- Il tempo di ricarica del flash aumenta con il diminuire della carica delle batterie. Una volta utilizzato il flash, impostare sempre l'interruttore di accensione/selettore di modalità su [OFF].
- Mentre si utilizza il flash, non toccare il vetro del flash o del sensore con le dita.
- Il flash potrebbe venire attivato se ne viene utilizzato un altro nelle vicinanze.
- Il Potente flash potrebbe non attivarsi all'aperto durante il giorno o se non sono presenti superfici riflettenti.
- Nella modalità di scatto continuo, il flash si attiva solo per il primo scatto e non per quelli successivi.
- Serrare con forza le viti, in modo che non si allentino. In caso contrario, la fotocamera e il flash potrebbero cadere e danneggiarsi.



- Prima di collegare la staffa al flash, verificare di avere installato la Batteria al Litio (CR123A o DL123).
- Per illuminare correttamente i soggetti, installare il flash in modo che si trovi al lato della fotocamera, parallelo al pannello anteriore della stessa.
- È possibile utilizzare un treppiede anche se è collegato il flash.

## ■ Batterie

### ● Le batterie si scaricano molto rapidamente

Se il tempo di utilizzo delle batterie risulta notevolmente diminuito, pulire accuratamente i terminali delle batterie con un panno asciutto. I terminali potrebbero essere sporchi.

### ● Utilizzo a basse temperature (inferiori a 0°C)

Tenere a disposizione una Batteria al Litio (CR123A o DL123) di riserva. Si consiglia di riporre la batteria di riserva nella tasca per riscaldarla prima di sostituirla a quella contenuta nel flash.

### ● Mancato utilizzo per periodi prolungati

Se le batterie vengono lasciate nel Potente flash, si potrebbero avere fuoriuscite di liquido con conseguenti danni al prodotto. Rimuovere le batterie dal Potente flash e riporle in un luogo fresco e asciutto.

## Sostituzione della batteria della data

Se all'accensione della fotocamera viene visualizzato il menu Imposta Data Ora, significa che la batteria della data è scarica e che le impostazioni di data e ora sono andate perdute. Acquistare una batteria al litio (CR1220) e sostituirla a quella esaurita come descritto di seguito.

**È possibile che la prima batteria utilizzata dall'acquisto della fotocamera si esaurisca più velocemente rispetto alla norma. Ciò dipende dal fatto che la batteria viene installata sulla fotocamera al momento della fabbricazione, non al momento dell'acquisto della fotocamera.**

 Tenere le batterie lontano dalla portata dei bambini. Qualora un bambino ingoi una batteria, rivolgersi immediatamente a un medico, poiché i fluidi corrosivi delle batterie potrebbero causare danni allo stomaco o alle pareti intestinali.

- 1 Assicurarsi che la fotocamera sia spenta.**
- 2 Far scorrere il blocco del coperchio dello slot della scheda di memoria/della batteria e aprire il coperchio.**
- 3 Agganciare con l'unghia il supporto della batteria della data e sollevarlo leggermente.**
- 4 Spostare il supporto della batteria nella direzione indicata dalla freccia.**

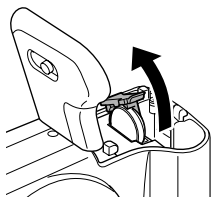
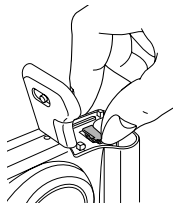

**5 Rimuovere la batteria sollevandola nella direzione indicata dalla freccia.**

Polo negativo (-)



**6 Inserire una nuova batteria con il polo negativo (-) rivolto verso l'alto.**

**7 Riposizionare il supporto della batteria e chiudere il coperchio dello slot della scheda di memoria/della batteria.**

**8 Quando viene visualizzato il menu Data/Ora, impostare la data e l'ora (*Guida di base* pag. 3).**



Sebbene alla prima accensione dopo l'acquisto della telecamera venga visualizzato il menu Data/Ora, in questo caso non è necessario sostituire la batteria della data.

## Cura e manutenzione della fotocamera

**Non utilizzare solventi, benzene, detergenti sintetici o acqua per pulire la fotocamera, poiché tali sostanze potrebbero deformarla o danneggiarla.**

### Corpo della fotocamera

Pulire delicatamente il corpo della fotocamera con un panno morbido o una salvietta per la pulizia degli occhiali.

### Obiettivo

Dopo avere rimosso la polvere e la sporcizia con un pennello a pompetta, passare un panno morbido sull'obiettivo per eliminare lo sporco residuo.



Non pulire il corpo della fotocamera o l'obiettivo con detergenti sintetici. Se non è possibile eliminare completamente la sporcizia, contattare l'Help Desk del Supporto Clienti Canon più vicino, facendo riferimento alle informazioni riportate nel Libretto della garanzia Canon EWS (European Warranty System).

### Mirino e monitor LCD

Per la pulizia, utilizzare l'apposito pennello a pompetta. Se necessario, passare delicatamente un panno morbido o una salvietta per la pulizia degli occhiali in modo da rimuovere la sporcizia più persistente.



Non strofinare né premere con forza sul monitor LCD. Tali azioni possono infatti causare danni o altri problemi.

## Specifiche

Tutti i dati si basano sui metodi di test standard di Canon. Le informazioni riportate sono soggette a modifica senza preavviso.

### PowerShot A540/A530

(G): Grandangolo max. (T): Teleobiettivo max.

Pixel effettivi della fotocamera	: PowerShot A540: circa 6,0 milioni PowerShot A530: Circa 5,0 milioni
Sensore immagine	: PowerShot A540: CCD da 1/2,5" (numero totale di pixel: circa 6,2 milioni) PowerShot A530: CCD da 1/2,5" (numero totale di pixel: circa 5,3 milioni)
Obiettivo	: 5,8 (G) – 23,2 (T) mm (pellicola equivalente da 35mm: 35 (G) – 140 (T) mm) f/2,6 (G) – f/5,5 (T)
Zoom Digitale	: PowerShot A540 Immagini fisse/Filmati: circa 4,0x (fino a circa 16x in combinazione con lo zoom ottico) PowerShot A530 Immagini fisse: circa 4,0x (fino a circa 16x in combinazione con lo zoom ottico) Filmati: circa 2,0x (fino a circa 8,1x in combinazione con lo zoom ottico)
Mirino ottico	: Mirino ottico con zoom dell'immagine reale
Monitor LCD	: PowerShot A540: LCD a colori TFT di silicio policristallino a bassa temperatura da 2,5", circa 85.000 pixel (copertura immagine del 100%) PowerShot A530: LCD a colori TFT di silicio policristallino a bassa temperatura da 1,8", circa 77.000 pixel (copertura immagine del 100%)
Sistema AF	: Autofocus TTL Sono disponibili il blocco della messa a fuoco e la messa a fuoco manuale Cornice di messa a fuoco: AiAF da 9 punti/AF da 1 punto

Distanza di scatto (dalla parte anteriore dell'obiettivo)	: PowerShot A540 Normale: 45 cm – infinito Macro: 5 – 45 cm (G)/30 – 45 cm (T) Messa a fuoco manuale: 5 cm – infinito (G)/ 30 cm – infinito (T)
	: PowerShot A530 Normale: 45 cm – infinito Macro: 5 – 45 cm (G)/33 – 45 cm (T) Messa a fuoco manuale: 5 cm – infinito (G)/ 33 cm – infinito (T)
Otturatore	: Otturatore meccanico e otturatore elettronico
Velocità dell'otturatore	: 15 – 1/2000 sec. <ul style="list-style-type: none"> <li>• La velocità dell'otturatore varia in base alla modalità di scatto.</li> <li>• Velocità dell'otturatore di 1,3 sec. o inferiori sono possibili con la riduzione del disturbo.</li> </ul>
Sistema di lettura	: Valutativa, Media pesata al centro o Spot* *Fissata al centro
Compensazione dell'esposizione	: ± 2,0 stop in incrementi di 1/3 di stop
Velocità ISO	: Auto*, equivalente ISO 80/100/200/400/800 * La velocità ottimale viene impostata automaticamente dalla fotocamera.
Bilanciamento del bianco	: Automatico TTL, Luce diurna, Nuvoloso, Tungsteno, Fluorescent, Fluorescent H o Subacqueo (solo PowerShot A540) o personalizzato
Flash incorporato	: Auto*, acceso*, spento * È disponibile la funzione di riduzione occhi rossi.
Copertura del flash	: Normale: 45 cm – 3,5 m (G), 45 cm – 2,2 m (T) Macro: PowerShot A540 30 – 45 cm (G/T) PowerShot A530 33 – 45 cm (G/T) (con velocità ISO impostata su AUTO)



Compensazione dell'esposizione con il flash	: ± 2,0 stop in incrementi di 1/3 di stop
Modalità di scatto	: Auto Zona creativa: Programma, Priorità di tempi (solo PowerShot A540), Priorità diaframma (solo PowerShot A540), manuale Zona immagine: Ritratto, Orizzontale, Notturmo, Scena speciale <sup>1</sup> , Unione Guidata e Filmato <sup>2</sup> <sup>1</sup> Fotografia notturna, Bambini & Animali, Interno, Fogliame, Neve, Spiaggia, Fuochi d'artificio, Subacqueo (solo PowerShot A540), Scambio colore e Rilievo colore. <sup>2</sup> Standard, Veloce (solo PowerShot A540), Compatto, Rilievo colore e Scambio colore.
Scatto continuo	: PowerShot A540: Circa 2,3 scatti/sec. (modalità Grande/Fine) PowerShot A530: Circa 2,1 scatti/sec. (modalità Grande/Fine)
Autoscatto	: Attiva l'otturatore dopo un ritardo di circa 10 sec./2 sec., Timer pers.
Supporto di registrazione	: Scheda di memoria SD/Scheda MultiMediaCards Questa fotocamera è stata testata con schede di memoria fino a 2 GB. Non vengono garantite tutte le funzionalità della scheda di memoria.
Formato file	: Compatibile con DCF (Design Rule for Camera File System) e DPOF
Tipo di dati (Foto)	: Exif 2.2 (JPEG)*1 Note vocali: WAVE (mono)
(filmati)	: AVI (dati immagine: Motion JPEG; dati audio: WAVE (mono))
Compressione	: Superfine, Fine, Normale
Numero di pixel per la registrazione (Foto)	: PowerShot A540: Grande: 2816 x 2112 pixel Media 1: 2272 x 1704 pixel Media 2: 1600 x 1200 pixel Piccola: 640 x 480 pixel Stampa della data sul formato cartolina: 1600 x 1200 pixel Widescreen: 2816 x 1584 pixel

: PowerShot A530:  
Grande: 2592 x 1944 pixel  
Media 1: 2048 x 1536 pixel  
Media 2: 1600 x 1200 pixel  
Piccola: 640 x 480 pixel  
Stampa della data sul formato cartolina:  
1600 x 1200 pixel  
Widescreen: 2592 x 1456 pixel

(filmati) : PowerShot A540: Standard, Risalto colore e Scambio colore:  
640 x 480 pixel  
(30 fotogrammi/sec., 15 fotogrammi/sec.)  
320 x 240 pixel  
(30 fotogrammi/sec., 15 fotogrammi/sec.)  
La registrazione può continuare finché la scheda di memoria non è esaurita\* (è possibile registrare fino a 1 GB alla volta)\*\*.  
Veloce: (è possibile registrare per 1 min.)  
320 x 240 pixel (60 fotogrammi/sec.)  
La registrazione può continuare finché la scheda di memoria non è esaurita\* (è possibile registrare fino a 1 GB alla volta)\*\*.  
Compatto: (è possibile registrare per 3 min.)  
160 x 120 pixel (15 fotogrammi/sec.)

PowerShot A530: Standard, Risalto colore e Scambio colore:  
640 x 480 pixel (10 fotogrammi/sec.)  
320 x 240 pixel (20 fotogrammi/sec.)  
La registrazione può continuare finché la scheda di memoria non è esaurita\* (è possibile registrare fino a 1 GB alla volta)\*\*.  
Compatto: (è possibile registrare per 3 min.)  
160 x 120 pixel (15 fotogrammi/sec.)

: \* Utilizzando schede di memoria ad altissima velocità (SDC-512 MSH consigliata).

\*\* La registrazione viene interrotta quando il filmato raggiunge 1 ora di durata, anche se la dimensione del filmato è inferiore a 1GB. A seconda della capacità e della velocità di scrittura dei dati della scheda di memoria, la registrazione verrà interrotta dopo un'ora di registrazione continua anche se il volume dei dati è inferiore a 1 GB.

Modalità di riproduzione	: Singola (istogramma visualizzabile), Indice (9 miniature), Ingrandita (circa 10x max. sul monitor LCD, con possibilità di scorrere in avanti o all'indietro le immagini ingrandite), Jump (possibilità di scorrere 10 o 100 immagini, fino alla prima immagine di quelle con la stessa data di scatto, fino alla prima immagine in una cartella o fino a un filmato; in modalità di riproduzione indice, vengono visualizzate 9 immagini contemporaneamente), Note vocali (fino a 1 minuto), Auto Play o Filmato (è possibile utilizzare la visione rallentata o apportare modifiche).
Stampa diretta	: <i>Compatibile con PictBridge, Canon Direct Print e Bubble Jet Direct</i>
Impostazioni del menu My Camera	: Immagine avvio, Suono avvio, Sonoro tasti, Sonoro Autosc. e Suono scatto
Interfaccia	: USB 2.0 Hi-Speed (mini-B), PTP (Picture Transfer Protocol) Uscita Audio/Video (selezionabile NTSC o PAL, audio in modalità mono)
Alimentazione	: 2 Batterie Alkaline Tipo-AA 2 batterie NiMH ricaricabili AA NB4-300 (vendute separatamente) Kit dell'adattatore CA ACK800 (venduto separatamente)
Temperature operative	: 0 – 40 °C
Umidità operativa	: 10 – 90%
Dimensioni (sporgenze escluse)	: 90,4 x 64,0 x 43,2 mm
Peso (solo corpo della fotocamera)	: PowerShot A540: Circa 180 g  PowerShot A530: Circa 170 g

\*1 Questa fotocamera digitale supporta Exif 2.2 (denominato anche "Exif Print"). Exif Print è lo standard utilizzato per ottimizzare la comunicazione tra le fotocamere digitali e le stampanti. Se si collega una stampante compatibile con lo standard Exif Print, i dati delle immagini della fotocamera al momento dello scatto vengono utilizzati e ottimizzati per ottenere stampe di altissima qualità.

## Capacità delle batterie

	Numero di immagini registrabili		Tempo di riproduzione
	Monitor LCD acceso (standard CIPA)	Monitor LCD spento	
<b>Batterie Alkaline tipo-AA (incluse nel kit della fotocamera)</b>	Circa 90 immagini	Circa 600 immagini	Circa 5 ore
<b>Batterie NiMH AA (NB-3AH (carica completa))</b>	Circa 360 immagini	Circa 1000 immagini	Circa 7 ore

- I valori reali variano a seconda delle condizioni di scatto e delle impostazioni.
- I dati relativi ai filmati sono esclusi.
- Alle basse temperature, le prestazioni delle batterie potrebbero risultare inferiori e l'icona del livello batterie basso potrebbe essere visualizzata molto rapidamente. In tali circostanze, è possibile migliorare le prestazioni riscaldando le batterie in tasca prima dell'uso.

### Condizioni di test

**Scatto:** Temperatura normale ( $23^{\circ}\text{C} \pm 2^{\circ}\text{C}$ ), umidità relativa normale ( $50\% \pm 20\%$ ), alternanza tra grandangolo e teleobiettivo ogni 30 secondi, flash utilizzato ogni due scatti e spegnimento della fotocamera dopo dieci scatti. Spegnimento della fotocamera per una quantità di tempo sufficiente\*, riaccensione e ripetizione della procedura di test.

• Utilizzo di una scheda di memoria Canon.

\* Fino al ripristino della temperatura normale della batteria.

















**Riproduzione:** Temperatura normale ( $23^{\circ}\text{C} \pm 2^{\circ}\text{C}$ ), umidità relativa normale ( $50\% \pm 20\%$ ), riproduzione continua con un'immagine ogni 3 secondi.



# Schede di memoria e capacità stimate

## ■ PowerShot A540

: Scheda inclusa nella fotocamera

Numero di pixel per la registrazione	Compressione	16 MB	SDC-128M	SDC-512MSH
<b>L</b> (Grande) 2816 x 2112 pixel		5	45	176
		8	75	292
		19	156	603
<b>M1</b> (Media 1) 2272 x 1704 pixel		7	61	237
		13	109	425
		26	217	839
<b>M2</b> (Media 2) 1600 x 1200 pixel		14	121	471
		26	217	839
		50	411	1590
<b>S</b> (Piccola) 640 x 480 pixel		56	460	1777
		88	711	2747
		138	1118	4317
 (Modalità di stampa della data sul formato cartolina) 1600 x 1200 pixel		26	217	839
<b>W</b> (Widescreen) 2816 x 1584 pixel		7	60	235*
		12	101	392
		25	205	794

- Possibilità di effettuare scatti continui fluidi (pag. 34).  
 (\*Disponibile solo quando le schede sono state formattate con un formato di basso livello).
- Questi valori si riferiscono ai criteri di scatto standard definiti da Canon. I risultati effettivi variano a seconda del soggetto e delle condizioni di ripresa.

## ■ PowerShot A530

☐: Scheda inclusa nella fotocamera

Numero di pixel per la registrazione	Compressione	16 MB	SDC-128M	SDC-512MSH
<b>L</b> (Grande) 2592 x 1944 pixel		5	49	190*
		10	87	339
		21	173	671
<b>M1</b> (Media 1) 2048 x 1536 pixel		9	76	295
		16	136	529
		33	269	1041
<b>M2</b> (Media 2) 1600 x 1200 pixel		14	121	471
		26	217*	839
		50	411	1590
<b>S</b> (Piccola) 640 x 480 pixel		56	460	1777
		88	711	2747
		138	1118	4317
(Modalità di stampa della data sul formato cartolina) 1600 x 1200 pixel		26	217*	839
<b>W</b> (Widescreen) 2592 x 1456 pixel		7	64	251
		14	118	457
		28	229	888

- Possibilità di effettuare scatti continui fluidi ([pag. 34](#)).  
(\*Disponibile solo quando le schede sono state formattate con un formato di basso livello).
- Questi valori si riferiscono ai criteri di scatto standard definiti da Canon. I risultati effettivi variano a seconda del soggetto e delle condizioni di ripresa.

# Filmato

## ■ PowerShot A540

: Scheda inclusa nella fotocamera

	Numero di pixel per la registrazione	Velocità fotogrammi	SDC-16M	SDC-128M	SDC-512MSH
Standard	640 x 480 pixel	30	7 sec.	1 min. e 4 sec.	4 min. e 9 sec.
Rialto colore		15	15 sec.	2 min. e 7 sec.	8 min. e 14 sec.
Scambio colore	320 x 240 pixel	30	22 sec.	3 min. e 1 sec.	11 min. e 42 sec.
		15	43 sec.	5 min. e 55 sec.	22 min. e 53 sec.
Veloce	320 x 240 pixel	160	11 sec.	1 min. e 32 sec.	5 min. e 59 sec.
Compatto	160 x 120 pixel	15	1 min. e 47 sec.	14 min. e 29 sec.	55 min. e 57 sec.

\* Lunghezza massima del filmato in modalità : 1 min., in modalità : 3 min. Questi valori indicano il tempo massimo di registrazione continua.



## ■ PowerShot A530

: Scheda inclusa nella fotocamera















	Numero di pixel per la registrazione	Velocità fotogrammi	SDC-16M	SDC-128M	SDC-512MSH
Standard	640 x 480 pixel	10	23 sec.	3 min. e 10 sec.	12 min. e 16 sec.
Rialto colore		20	33 sec.	4 min. e 29 sec.	17 min. e 21 sec.
Scambio colore	320 x 240 pixel	20	33 sec.	4 min. e 29 sec.	17 min. e 21 sec.
		15	47 sec.	14 min. e 29 sec.	55 min. e 57 sec.
Compatto	160 x 120 pixel	15	1 min. e 47 sec.	14 min. e 29 sec.	55 min. e 57 sec.

\* Lunghezza massima del filmato in modalità : 3 min. Questi valori indicano il tempo massimo di registrazione continua.

## Dimensioni dei dati immagine (stimate)











	Numero di pixel per la registrazione	Compressione		
				
<b>L</b>	PowerShot A540 2816 x 2112 pixel	2720 KB	1620 KB	780 KB
	PowerShot A530 2592 x 1944 pixel	2503 KB	1395 KB	695 KB
<b>M1</b>	PowerShot A540 2272 x 1704 pixel	2002 KB	1116 KB	556 KB
	PowerShot A530 2048 x 1536 pixel	1602 KB	893 KB	445 KB
<b>M2</b>	1600 x 1200 pixel	1002 KB	558 KB	278 KB
<b>S</b>	640 x 480 pixel	249 KB	150 KB	84 KB
<b>W</b>	PowerShot A540 2816 x 1584 pixel	2026 KB	1210 KB	585 KB
	PowerShot A530 2592 x 1456 pixel	1890 KB	1038 KB	519 KB

### ■ PowerShot A540

	Numero di pixel per la registrazione	Velocità fotogrammi	Dimensioni file
 Standard	 640 x 480 pixel	 30	1920 KB/sec.
		 15	960 KB/sec.
 Risolto colore	 320 x 240 pixel	 30	660 KB/sec.
		 15	330 KB/sec.
 Scambio colore			
 Veloce	 320 x 240 pixel	 60	1320 KB/sec.
 Compatto	 160 x 120 pixel	 15	120 KB/sec.



## ■ PowerShot A530

	Numero di pixel per la registrazione	Velocità fotogrammi	Dimensioni file
 Standard	 640 x 480 pixel		660 KB/sec.
 Risolto colore	 320 x 240 pixel		440 KB/sec.
 Scambio colore			
 Compatto	 160 x 120 pixel		120 KB/sec.

### Scheda MultiMediaCard

Interfaccia	Compatibile con gli standard delle schede MultiMediaCard
Dimensioni	32,0 x 24,0 x 1,4 mm
Peso	Circa 1,5 g

### Scheda di memoria SD

Interfaccia	Compatibile con gli standard delle schede di memoria SD
Dimensioni	32,0 x 24,0 x 2,1 mm
Peso	Circa 2 g

### Batteria NiMH NB-3AH

(fornita con il set di batterie NiMH NB4-300 o Batteria e Kit Carica Batteria CBK4-300 venduti separatamente)

Tipo	Batteria ricaricabile NiMH AA
Tensione nominale	1,2 V CC
Capacità tipica	2500 mAh (min.: 2300 mAh)
Durata media	Circa 300 volte
Temperature operative	0 – 40°C
Dimensioni	Diametro: 14,5 mm Lunghezza: 50 mm
Peso	Circa 30 g

## Carica Batteria CB-5AH/CB-5AHE

(fornito con Batteria e Kit Carica Batteria CBK4-300) venduto separatamente)

Entrata nominale	100 – 240 V CA (50/60 Hz), 16 – 21 VA
Uscita nominale	565 mA* <sup>1</sup> , 1275 mA* <sup>2</sup>
Tempo di ricarica	Circa 4 ore e 40 min.* <sup>1</sup> , circa. 2 ore* <sup>2</sup>
Temperature operative	0 – 35°C
Dimensioni	65,0 x 105,0 x 27,5 mm
Peso (solo corpo)	CB-5AH: circa 95 g CB-5AHE: circa 97 g

\*<sup>1</sup> Carica di quattro batterie NB-3AH

\*<sup>2</sup> Carica di due batterie NB-3AH, una su ciascun lato del Carica Batteria

## Adattatore Compatto CA-PS800

(fornito con il Kit dell'adattatore CA ACK800 venduto separatamente)

Entrata nominale	100 – 240 V CA (50/60 Hz) 0,16 A (100 V) – 0,11 A (240 V)
Uscita nominale	3,15 V CA, 2,0 A
Temperature operative	0 – 40°C
Dimensioni	42,6 x 104,0 x 31,4 mm
Peso	Circa 180 g (escluso il cavo di alimentazione)

**Solo PowerShot A540****Convertitore grandangolo WC-DC52 (venduto separatamente)**

Ingrandimento	Circa 0,7x
Campo focale (dal lato anteriore dell'obiettivo)	Circa 21 cm – infinito (G)*1
Diametro filettatura	52 mm (filettatura filtro standard)*2
Dimensioni	Diametro: 58,0 mm Lunghezza: 30,5 mm
Peso	Circa 74 g

**Teleconvertitore TC-DC52A (venduto separatamente)**

Ingrandimento	Circa 1,75x
Campo focale (dal lato anteriore dell'obiettivo)	Circa 1,4 m – infinito (T)*1
Diametro filettatura	52 mm (filettatura filtro standard)*2
Dimensioni	Diametro: 55,2 mm Lunghezza: 46,7 mm
Peso	Circa 86 g

(G): Grandangolo max. (T): Teleobiettivo max.

\*1 Se montato su PowerShot A540

\*2 È necessario l'adattatore per lenti di conversione LA-DC52F se montato su PowerShot A540

## **Obiettivo macro 250D da 52 mm (venduto separatamente)**

Campo focale (dal lato anteriore dell'obiettivo)	Normale: 17 – 25 cm (G / T) Macro: 4 – 17 cm (G / T)
Diametro filettatura	Filettatura filtro standard da 52 mm*2
Dimensioni	Diametro: 54 mm Lunghezza: 10,2 mm
Peso	Circa 55 g

## **Adattatore per lenti di conversione LA-DC52F (venduto separatamente)**

Diametro filettatura	52 mm (filettatura filtro standard)
Dimensioni	Diametro: 55,6 mm Lunghezza: 39,1 mm
Peso	Circa 14 g

(G): Grandangolo max. (T): Teleobiettivo max.

\*1 Se montato su PowerShot A540

\*2 È necessario l'adattatore per lenti di conversione LA-DC52F se montato su PowerShot A540

# INDICE

## A

AiAF .....	24, 49
Auto Play .....	80
autoscatto .....	37

## B

Batteria	
Capacità delle batterie .....	122
Carica .....	106
Installazione .....	Base 1
Utilizzo .....	102
Bilanc. Bianco .....	55
Bilanciamento del bianco personalizzato .....	56
Blocco AF .....	50

## C

Cavo AV .....	88
Cavo Interfaccia .....	Base 14, 19
Cinghietta da Polso .....	13
Compressione .....	31, 32
Cornice AF .....	16, 49
Cornice Punto AE Spot .....	16
Crea Cartella .....	68

## D

Data/Ora .....	26, Base 3
Dimensioni dei dati immagine (stimate) .....	126
Distanza .....	27

## E

Eliminazione	
Immagini singole .....	Base 11
Tutte le immagini .....	82
Esposizione .....	54
Esposizione manuale .....	47

## F

Filmato	
Modifica .....	76
Ripresa .....	39
Riproduzione .....	75
Visualizzazione .....	75
Flash .....	Base 8
FUNC./SET .....	14, 22
Funzione Orient. Immag. ....	67

## G

Grandangolo .....	Base 8, 10
Griglia .....	16, 25

## H

HF-DC1 .....	112
--------------	-----

## I

Ingrandimento .....	72
Istogramma .....	19

## J

JUMP (ricerca immagini) .....	74
-------------------------------	----

## K

Kit dell'adattatore  
CA ACK800 ..... 108

## L

Lingua ..... 27, *Base 3*  
Luce Autofocus ..... 24, 92

## M

Macro ..... *Base 10*  
Manutenzione ..... 116  
Menu

Elenco dei menu ..... 24  
FUNC. .... 24  
Impostazione ..... 23, 26  
My Camera ..... 23, 28  
Play ..... 25  
Registra ..... 23, 24  
Registra, Play,  
Impostazione  
e My Camera ..... 23  
Stampa ..... 23, 25

Messa a fuoco

Blocco ..... 50  
Manuale ..... 51

Messa a fuoco manuale ... 51, 52

Messaggi ..... 99

Modalità di lettura ..... 53

Modalità di scatto

Auto ..... *Base 5*  
Funzioni disponibili ..... 135  
Zona creativa ..... *Base 7*  
Zona immagine ..... *Base 5*

Modalità di stampa della  
data sul formato cartolina ..... 35

Modalità Risalto colore ..... 61

Modalità Scambio colore ..... 62

Modalità Scena  
speciale ..... *Base 6*

Monitor LCD

Informazioni visualizzate ..... 16

Scatti in notturno ..... 15

Utilizzo del monitor LCD ..... 15

My Colors ..... 58, *Base 7*

## N

Nota Vocale ..... 79

Notturno ..... *Base 6*

Numero di file ..... 17, 70, 85

Numero di pixel per la  
registrazione ..... 16, 32, 42

## O

Obiettivo

Adattatore per lenti di  
conversione ..... 110  
Convertitore grandangolo .. 109  
Teleconvertitore ..... 109

Ordine Stampa DPOF

Selezione delle immagini .... 83  
Stile di stampa ..... 85

Ordine trasf. DPOF ..... 86

## P

Paesaggio ..... *Base 5*

Print/Share, pulsante  
..... 14, *Base 14*

Protezione ..... 81

Pulsante dell'otturatore ..... 14

Pulsante di accensione  
..... 14, *Base 4*

Pulsante otturatore

Completamente  
premuta ..... *Base 4*  
Pressione a metà  
corsa ..... *Base 4*

## R

Requisiti di sistema .....	Base 17
Reset completo .....	29
Riduz. Occhi rossi .....	Base 8
Riproduzione .....	Base 11
Riproduzione indice .....	73
Risoluzione dei problemi .....	89
Risparmio bat. ....	21, 26
Ritratto .....	Base 5
Rotazione .....	78

## S

Salva origin. ....	64
Scaricamento delle immagini su un computer .....	Base 16
Scatto continuo .....	34
Scatto continuo fluido .....	34
Scheda di memoria	
Capacità stimate .....	123
Formattazione .....	105
Inserimento .....	Base 1
Utilizzo .....	104
Selettore di modalità .....	14, Base 3, 4
Silenzioso .....	26
Sistema di uscita video .....	88, 96, 97
Spia .....	20
Stampa .....	83, Base 14

## T

Teleobiettivo 33, 109, Base 8, 10	
Terminale DIGITAL .....	12, Base 19
Trasferim. diretto .....	Base 22

## U

Unione Guidata .....	43, Base 7
----------------------	------------

## V

Vel. Otturatore. ....	45
Velocità fotogrammi .....	41, 42
Velocità ISO .....	65
Visualizza .....	24, Base 5

## Z

Zona creativa .....	Base 7
Zona immagine .....	Base 5
Zoom .....	33, Base 8
Zoom Digitale .....	33
Zoom manuale .....	24, 51

## **Dichiarazione di non responsabilità**

- Le informazioni contenute in questa guida sono state accuratamente verificate, in modo da risultare precise ed esaustive; Canon tuttavia declina qualsiasi responsabilità in caso di eventuali errori o omissioni.
- Canon si riserva il diritto di modificare in qualsiasi momento e senza preavviso le specifiche hardware e software riportate nel presente documento.
- La riproduzione, la trasmissione, la trascrizione o la memorizzazione in un sistema di ricerca delle informazioni, anche parziali, nonché la traduzione in altra lingua, in qualunque forma, sono assolutamente vietate senza la previa autorizzazione scritta di Canon.
- Canon non risponde dei danni derivanti da alterazioni o perdite di dati dovute a un utilizzo improprio o al malfunzionamento della fotocamera, del software, delle schede di memoria SD (schede SD), dei PC, delle periferiche o all'utilizzo di schede SD diverse dalle schede SD Canon.

## **Note sui marchi**

- Macintosh, Mac OS e QuickTime sono marchi di Apple Computer Inc., registrati negli Stati Uniti e/o in altri paesi.
- Microsoft® e Windows® sono marchi o marchi registrati di Microsoft Corporation negli Stati Uniti e/o in altri paesi.
- SD è un marchio.
- Altri nomi e prodotti non menzionati sopra potrebbero essere marchi registrati o marchi di proprietà delle rispettive società.



# Funzioni disponibili per ogni modalità di scatto

Il grafico che segue illustra le funzioni e le impostazioni disponibili per ciascuna modalità di scatto.

Funzione		AUTO				SCN			P	(Solo PowerShot A540) Tv   Av		M	Pag. di rif.	
Numero di pixel per la registrazione	Grande		●	●	●	●	●	▲	–	●	●	●	●	pag. 32, 42
	Media 1		○	○	○	○	○	▲	–	○	○	○	○	
	Media 2		○	○	○	○	○	▲	–	○	○	○	○	
	Piccola		○	○	○	○	○	▲	–	○	○	○	○	
	Cartolina		○	○	○	○	○	–	–	○	○	○	○	
	Widesc reen		○	○	○	○	○	–	–	○	○	○	○	
Filmato		–	–	–	–	–	○ <sup>1)</sup>	–	–	–	–	–		
		–	–	–	–	–	○ <sup>1)</sup>	–	–	–	–	–		
Compressione	Superfine		○	○	○	○	○	▲	–	○	○	○	○	pag. 32
	Fine		●	●	●	●	●	▲	–	●	●	●	●	
	Normale		○	○	○	○	○	▲	–	○	○	○	○	
Velocità fotogrammi		–	–	–	–	–	–	○ <sup>1)</sup>	–	–	–	–	–	pag. 42
Flash	Auto		●	●	○	●	2),3)	–	–	○	–	–	–	Guida di base pag. 8
	On		–	○	○	○		▲	–	○	○	○	○	
	Off		○	○	●	○		▲	–	●	●	●	●	
Riduz. Occhi rossi			○	○	○	○	○ <sup>2)</sup>	▲	–	○	○	○	○	Guida di base pag. 8
Luce Autofocus			○	○	○	○	○ <sup>2)</sup>	▲	○	○	○	○	○	pag. 24
Aggiust. Flash (Solo PowerShot A540)			–	–	–	–	–	–	–	○	○	–	–	pag. 65
+/- (Flash)			–	○	○	○	–	▲	–	○	○	○	–	pag. 66
Uscita flash			–	–	–	–	–	–	–	○	○	○	○	pag. 66
Modo scatto	Scatto singolo		●	●	●	●	●	▲	●	●	●	●	●	–
	Scatto continuo		–	○	○	○	○ <sup>2)</sup>	–	–	○	○	○	○	pag. 34
	10 sec., 2 sec. Autoscatto		○	○	○	○	○	▲	○	○	○	○	○	pag. 37
	Personalizzato		○	○	○	○	○ <sup>2)</sup>	–	–	○	○	○	○	pag. 37
Comice AF			–	○	○	○	○ <sup>2)</sup>	–	–	○	○	○	○	pag. 49
Blocco AF			–	○	○	○	○ <sup>2)</sup>	–	○	○	○	○	○	pag. 50
Messa a fuoco manuale			–	○	○	○	○ <sup>2)</sup>	–	○	○	○	○	○	pag. 51
Zoom manuale			–	○	○	○	○ <sup>2)</sup>	–	–	○	○	○	○	pag. 51
Modalità Macro			○	○	–	○	○ <sup>2)</sup>	○	○	○	○	○	○	Guida di base pag. 10
Zoom Digitale			○	○	○	○	○ <sup>2)</sup>	–	○ <sup>5)</sup>	○	○	○	○	pag. 33
Compensazione dell'esposizione			–	○	○	○	○ <sup>2)</sup>	▲	–	○	○	○	–	pag. 54

Funzione		AUTO				SCN			P	(Solo PowerShot A540)		M	Pag. di rif.
										Tv	Av		
Sistema di lettura	Valutativa	- <sup>(4)</sup>	- <sup>(4)</sup>	- <sup>(4)</sup>	- <sup>(4)</sup>	- <sup>(4)</sup>	- <sup>(4)</sup>	- <sup>(4)</sup>	●	●	●	●	pag. 53
	Media Pesata al centro	-	-	-	-	-	-	-	○	○	○	○	
	Spot	-	-	-	-	-	-	-	-	○	○	○	
Bilanciamento del bianco <sup>(5)</sup>		- <sup>(4)</sup>	○	○	○	- <sup>(4)</sup>	△	○	○	○	○	○	pag. 55
My Colors		-	-	-	-	- <sup>(4)</sup>	△	○ <sup>(7)</sup>	○	○	○	○	pag. 58
Velocità ISO		- <sup>(4)</sup>	- <sup>(4)</sup>	- <sup>(4)</sup>	- <sup>(4)</sup>	- <sup>(4)</sup>	- <sup>(4)</sup>	- <sup>(4)</sup>	○	○	○	○	pag. 65
Orient. Immag.		○	○	○	○	○	△	-	○	○	○	○	pag. 67
Griglia		○	○	○	○	○	-	○	○	○	○	○	pag. 25

● Impostazione predefinita ○ Impostazione disponibile △ L'impostazione può essere selezionata solo per la prima immagine (▲: impostazione predefinita).

- (Area ombreggiata): l'impostazione resta memorizzata anche quando la fotocamera è spenta.
- A eccezione delle opzioni [Data/Ora], [Lingua] e [Sistema Video], è possibile ripristinare i valori predefiniti di tutte le altre impostazioni di menu con un'unica operazione (pag. 29).

- Di seguito sono riportati il numero di pixel per la registrazione e le velocità dei fotogrammi della modalità Filmato (pag. 42).
- Non è possibile impostare le funzioni seguenti nella modalità .
  - L'impostazione [Auto] e [On] per il flash
  - Funzione di riduzione occhi rossi
  - Luce Autofocus
  - Selezione della cornice AF (la cornice AF viene fissata a un singolo punto al centro)
  - Zoom manuale
  - Modalità Macro
  - Blocco AF
  - Messa a fuoco manuale
 Non è possibile impostare le funzioni seguenti nella modalità .
  - Modalità Macro
  - Selezione della cornice AF (la cornice AF viene fissata a un singolo punto al centro)
 Non è possibile applicare le seguenti impostazioni per (Risolto colore) e (Scambio colore) .
  - Scatto continuo
  - Autoscatto personalizzato
  - Compensazione dell'esposizione
  - Zoom digitale
- L'impostazione predefinita per il flash è [Auto] nelle modalità , , , , \* e [Flash disattivato] nelle modalità , , , .
- Impostato automaticamente dalla fotocamera.
- Funzionamento possibile durante lo scatto (solo in modalità Standard).
- Impostazioni non applicabili se My Colors è impostato sulla modalità o .
- Non è possibile effettuare impostazioni in modalità o .



**Canon**