

HERO

9

BLACK



Entra a far parte del movimento GoPro



@GoProIT



@GoPro



@GoPro



facebook.com/
GoProItalia



@GoPro



pinterest.com/GoPro

Sommario

Scopri HERO9 Black	6
Impostare la fotocamera	8
Imparare a conoscere la tua GoPro	14
Personalizzare la GoPro	27
Strumenti avanzati di HERO9 Black	36
Usare QuikCapture	44
Aggiungere tag HiLight	46
Impostare l'orientamento dello schermo	47
Registrazione video	48
Impostazioni video	53
Scattare foto	57
Impostazioni foto	64
Ripresa temporizzata	66
Impostazioni per la modalità Temporizzato	71
Live Streaming + Modalità Webcam	74
Controllo dell'esposizione	75
Controllare la GoPro con la voce	78
Riprodurre i contenuti	82
Collegamento a GoPro App	86

Sommario

Trasferire i contenuti	88
Impostare Connessioni + Preferenze	93
Messaggi importanti	102
Resettare la fotocamera	104
Montare la tua GoPro	106
Rimuovere lo sportello laterale	111
Manutenzione	113
Informazioni sulla batteria	114
Risoluzione dei problemi	118
Specifiche tecniche: video	120
Specifiche tecniche: foto	130
Specifiche tecniche: temporizzato	135
Specifiche tecniche: Protune	140
Assistenza clienti	148
Marchi	148
Informazioni di carattere normativo	148

Scopri HERO9 Black

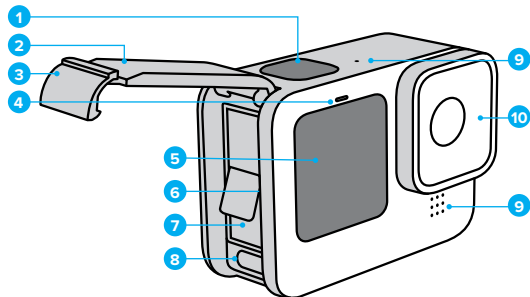

1. Pulsante Otturatore 

2. Sportello

3. Meccanismo di aggancio dello sportello

4. Spia di stato

5. Schermo frontale

6. Alloggiamento della scheda microSD

7. Batteria

8. Porta USB-C

Scopri HERO9 Black

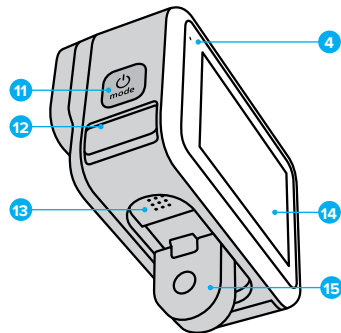

9. Microfono

10. Obiettivo rimovibile

11. Pulsante Modalità 

12. Microfono drenante (progettato per drenare l'acqua. Non è un meccanismo di aggancio dello sportello. Non aprire.)

13. Altoparlante

14. Touch screen

15. Guide pieghevoli

Scopri come utilizzare gli accessori forniti con la fotocamera GoPro. Consulta [Montare la tua GoPro](#) (pagina 106).

Impostare la fotocamera

SCHEDE MICROSD

Per salvare i video e le foto ti servirà una scheda microSD (venduta separatamente). Utilizza una scheda di marca che soddisfa questi requisiti:

- microSD, microSDHC o microSDXC
- Certificazione Classe 10 o UHS-I
- Capacità fino a 256 GB

Per un elenco delle schede microSD consigliate, visita il sito gopro.com/microsdcards.

Attenzione: assicurati di avere le mani asciutte e pulite prima di maneggiare la scheda SD. Dai un'occhiata alle linee guida del produttore per scoprire la gamma accettabile di temperature della scheda e altre informazioni importanti.

SUGGERIMENTO DEGLI ESPERTI: mantieni la tua scheda SD in buone condizioni riformattandola regolarmente. In questo modo cancellerai tutti i tuoi contenuti, quindi assicurati di salvarli prima.

1. Scorri verso il basso sullo schermo posteriore per accedere alla dashboard.
2. Scorri verso sinistra e tocca Preferenze > Reimposta > Formatta scheda SD.

Per informazioni su come salvare i video e le foto, consulta [Trasferire i contenuti](#) (pagina 88).

Impostare la fotocamera

BATTERIA RICARICABILE

Per ottenere le massime prestazioni, assicurati di usare la batteria ricaricabile GoPro (HERO9 Black) con la tua nuova GoPro.

SUGGERIMENTO DEGLI ESPERTI: esiste un modo semplice per controllare lo stato della batteria e assicurarsi di utilizzare quella giusta.

1. Scorri verso il basso sullo schermo posteriore per accedere alla dashboard.
2. Scorri verso sinistra e tocca Preferenze > Informazioni > Informazioni sulla batteria.



AVVERTENZA: le batterie non GoPro che dovessero entrare nella HERO9 Black ne limiteranno le prestazioni. Le prestazioni della fotocamera con qualsiasi altra batteria non sono garantite.

Per ulteriori importanti informazioni su sicurezza e utilizzo della batteria, consulta la pagina [Informazioni sulla batteria](#) (pagina 114).

Impostare la fotocamera

CONFIGURAZIONE DI SCHEDA MICROSD E BATTERIA

1. Sblocca la chiusura dello sportello e aprilo.



2. Con la fotocamera spenta e priva di batteria, inserisci la scheda SD nell'alloggiamento della scheda con l'etichetta rivolta verso il vano della batteria.

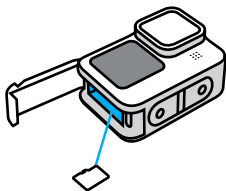

Puoi espellere la scheda premendola con l'unghia nell'alloggiamento.

Impostare la fotocamera

3. Inserisci la batteria.

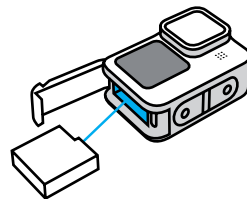

4. Collega la fotocamera a un caricabatteria USB o a un computer usando il cavo USB-C in dotazione.

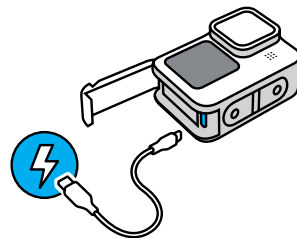

Ci vogliono circa 3 ore per ricaricare completamente la batteria. Le spie di stato della fotocamera si spegneranno quando la carica è completa. Per saperne di più, consulta [Informazioni sulla batteria](#) (pagina 114).

SUGGERIMENTO DEGLI ESPERTI: per diminuire il tempo di ricarica, utilizza il Supercharger GoPro (acquistabile separatamente).

Impostare la fotocamera

5. Scollega il cavo e chiudi lo sportello una volta completata la ricarica. Prima di utilizzare la fotocamera, assicurati che lo sportello sia chiuso e bloccato.

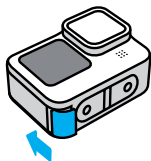

AVVERTENZA: lo sportello della tua fotocamera è rimovibile. Assicurati che lo sportello sia ben chiuso e sigillato dopo la chiusura.

Impostare la fotocamera

AGGIORNARE IL SOFTWARE DELLA FOTOCAMERA

Per avere accesso a funzioni aggiornate e ottenere prestazioni ottimali dalla tua GoPro, assicurati che la fotocamera utilizzi sempre il software più recente.

Aggiornare la tua fotocamera con GoPro App

1. Scarica l'app dall'App Store di Apple o da Google Play.
2. Segui le istruzioni dell'applicazione riportate sullo schermo per collegare la fotocamera al tuo dispositivo mobile. Se è disponibile un nuovo software della fotocamera, l'applicazione ti dirà come installarlo.

Aggiornamento manuale

1. Visita gopro.com/update.
2. Seleziona *HERO9 Black* dall'elenco delle fotocamere.
3. Seleziona *Aggiorna la fotocamera manualmente* e segui le istruzioni.

SUGGERIMENTO DEGLI ESPERTI: vuoi sapere quale versione del software stai utilizzando? Puoi scoprirlo qui.

1. Scorri verso il basso sullo schermo posteriore per accedere alla dashboard.
2. Scorri verso sinistra e tocca Preferenze > Informazioni > Informazioni sulla fotocamera.

Imparare a conoscere la tua GoPro

ACCENSIONE

Premi il pulsante Modalità  per accendere HERO9 Black.

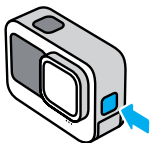

SPEGNIMENTO

Tieni premuto il pulsante Modalità  per 3 secondi per spegnerla.

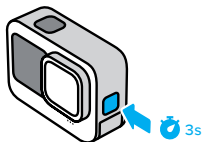

AVVERTENZA: presta attenzione quando utilizzi la fotocamera GoPro e i relativi supporti e accessori. Presta sempre attenzione all'ambiente circostante per evitare di provocare lesioni a te e agli altri.

Assicurati di rispettare tutte le leggi locali, che potrebbero vietare la registrazione in determinate aree.

Imparare a conoscere la tua GoPro

IL NUOVO SCHERMO FRONTALE

Il nuovo schermo frontale di HERO9 Black mostra un'anteprima in tempo reale dall'obiettivo. In questo modo potrai facilmente realizzare riprese dall'inquadratura perfetta.







1. Tempo di registrazione/Foto rimanenti
2. Stato della batteria
3. Modalità attuale (Video, Foto o Temporizzato)
4. Impostazioni di acquisizione

Imparare a conoscere la tua GoPro

Opzioni di visualizzazione

Lo schermo frontale offre quattro opzioni di visualizzazione facilmente modificabili.

1. Scorri verso il basso sullo schermo posteriore per accedere alla dashboard.
2. Tocca  per accedere alle impostazioni dello schermo frontale.
3. Tocca l'icona dell'impostazione desiderata.

Impostazione	Descrizione
 Schermo intero	Mostra l'anteprima in tempo reale a tutto schermo. Per consentire la visualizzazione, l'immagine è tagliata, ma verrà poi acquisita senza ritagli.
 Schermata reale	Mostra l'anteprima in tempo reale dall'obiettivo ma senza ritagli.
 Solo stato	Mostra lo stato della fotocamera senza l'anteprima in tempo reale dall'obiettivo.
 Schermata non attiva	Disattiva lo schermo. Usa questa impostazione in ambienti bui in cui la luce proveniente dallo schermo può interferire con la ripresa. Questa impostazione consente inoltre di massimizzare la durata della batteria.

Imparare a conoscere la tua GoPro

UTILIZZO DEL TOUCH SCREEN POSTERIORE

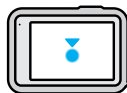

Tocco

Seleziona un elemento per attivarlo o disattivarlo.

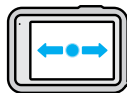

Scorri a sinistra o a destra

Spostati tra le modalità Video, Foto e Temporizzato.

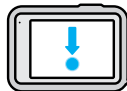

Scorri verso il basso dal bordo dello schermo

Apri la dashboard quando la fotocamera è in orientamento orizzontale.

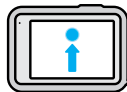

Scorri verso l'alto dal bordo dello schermo

Guarda l'ultima foto o il video che hai acquisito e accedi alla galleria multimediale.

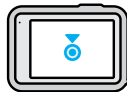

Tieni premuta la schermata di acquisizione

Attiva e regola il controllo dell'esposizione.

SUGGERIMENTO DEGLI ESPERTI: toccando la schermata posteriore puoi nascondere le informazioni sullo stato e le icone della tua fotocamera presenti sullo schermo frontale e in quello posteriore. Tocca nuovamente lo schermo o premi un pulsante per visualizzare di nuovo tutti gli elementi.

Imparare a conoscere la tua GoPro

MODALITÀ DI ACQUISIZIONE

La tua GoPro ha tre modalità di acquisizione principali.

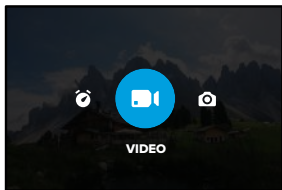

Usando il touch screen posteriore, scorri a destra o a sinistra per la modalità desiderata.

Video

Include le preimpostazioni Standard, Attività, Cinematica e Slo-Mo. Per saperne di più, consulta [Registrazione video](#) (pagina 48).

Foto

Include le preimpostazioni Foto, LiveBurst, Sequenza e Notte. Per saperne di più, consulta [Scattare foto](#) (pagina 57).

Temporizzato

Include le preimpostazioni TimeWarp, Temporizzato e Temporizzazione notturna.

Per saperne di più, consulta [Ripresa temporizzata](#) (pagina 66).

SUGGERIMENTO DEGLI ESPERTI: con la fotocamera accesa, puoi premere il pulsante Modalità  per cambiare modalità.

Imparare a conoscere la tua GoPro

REALIZZARE LE RIPRESE

1. Basta premere il pulsante Otturatore  per iniziare a registrare.

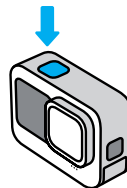

2. Premi nuovamente il pulsante Otturatore  per smettere di registrare (solo per video, riprese temporizzate e live streaming).

Imparare a conoscere la tua GoPro

IL TOUCH SCREEN

Tramite il touch screen posteriore puoi accedere alle impostazioni di acquisizione della tua fotocamera.

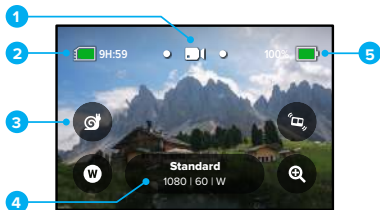

1. Modalità attuale (Video, Foto o Temporizzato)
2. Tempo di registrazione/Foto rimanenti
3. Scorciatoie da schermo personalizzabili
4. Impostazioni di acquisizione
5. Stato della batteria

Attenzione: le impostazioni di acquisizione non sono disponibili quando ruoti la tua GoPro per scattare foto in verticale. Assicurati di scegliere le impostazioni desiderate prima di ruotare la fotocamera.

SUGGERIMENTO DEGLI ESPERTI: premi il pulsante Modalità  per tornare rapidamente a questa schermata, in qualsiasi punto ti trovi.

Imparare a conoscere la tua GoPro

MODIFICARE LE PREIMPOSTAZIONI

Ogni modalità di acquisizione è dotata di preimpostazioni che consentono di cambiare facilmente modalità e impostazioni migliori per lo scatto.

1. Tocca le impostazioni di acquisizione.

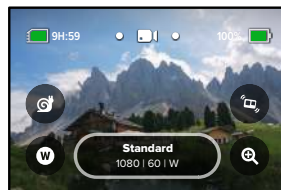

2. Tocca la preimpostazione che vuoi modificare. Tutte le preimpostazioni sono memorizzate nella fotocamera e pronte per l'uso.

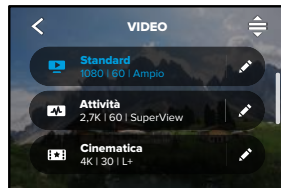

Imparare a conoscere la tua GoPro

PERSONALIZZARE LE PREIMPOSTAZIONI

Puoi modificare le impostazioni predefinite con pochi tocchi.

1. Tenendo la fotocamera in orientamento orizzontale, tocca  accanto alla preimpostazione che desideri regolare.

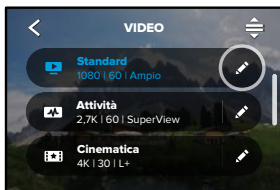

2. Tocca l'impostazione che vuoi modificare.

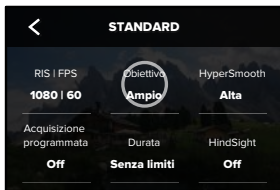

Imparare a conoscere la tua GoPro

Le istruzioni visualizzate sullo schermo ti forniranno una panoramica delle opzioni disponibili.

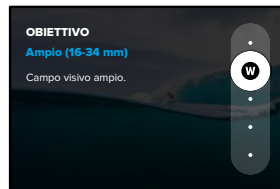

Per maggiori dettagli sulle impostazioni, consulta [Specifiche tecniche](#) (pagina iniziale 120).

3. Scorri verso il basso per visualizzare le impostazioni più avanzate.



Per maggiori informazioni su tutte le impostazioni avanzate, consulta [Protune](#) (pagina iniziale 140).

Imparare a conoscere la tua GoPro

4. Tocca  per salvare le modifiche e tornare alla schermata delle preimpostazioni.

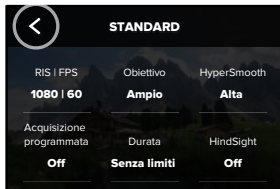

Attenzione: non puoi eliminare le preimpostazioni precaricate, ma puoi personalizzarle come vuoi. Puoi anche creare preimpostazioni personalizzate.

Per saperne di più, consulta [Creare le tue preimpostazioni](#) (pagina 27).

SUGGERIMENTO DEGLI ESPERTI: dalla schermata di acquisizione, puoi tenere premute le impostazioni di acquisizione per passare direttamente al menu delle impostazioni.

Imparare a conoscere la tua GoPro

RIPRISTINARE LE PREIMPOSTAZIONI ALLE IMPOSTAZIONI ORIGINALI
Puoi tornare alle impostazioni originali predefinite in qualsiasi momento.

1. Tocca .

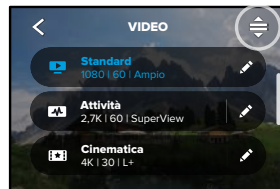

2. Tocca .





3. Tocca Fine.

Attenzione: puoi anche scorrere fino alla fine dell'elenco delle impostazioni e toccare Ripristina.

Imparare a conoscere la tua GoPro

NAVIGARE CON I PULSANTI

Anche se la tua GoPro è impermeabile, il touch screen non funziona sott'acqua. Usa i pulsanti e lo schermo frontale per modificare le preimpostazioni nella modalità in uso.

1. Con la fotocamera accesa, tieni premuto il pulsante Modalità  e premi il pulsante Otturatore . Un menu comparirà sullo schermo frontale.
2. Premi il pulsante Modalità per scorrere le preimpostazioni.
3. Usa il pulsante Otturatore per effettuare la selezione.

Attenzione: Dashboard e Galleria multimediale non sono disponibili per la navigazione con i pulsanti.

Personalizzare la GoPro

CREARE LE TUE PREIMPOSTAZIONI

Le impostazioni di acquisizione perfette per una giornata sulle piste potrebbero non essere altrettanto utili quando sei in un luogo chiuso. Le preimpostazioni personalizzate ti permettono di configurare e salvare le impostazioni per entrambi i casi, così da poter passare rapidamente da una modalità all'altra.

1. Tocca le impostazioni di acquisizione, quindi scorri fino alla fine dell'elenco delle preimpostazioni e tocca .

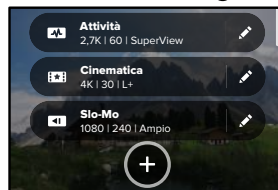

2. Scegli una modalità per le preimpostazioni.

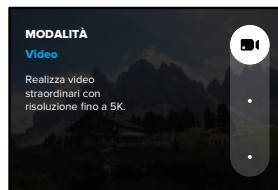

Personalizzare la GoPro

Tocca un'impostazione per modificarla.



Le istruzioni visualizzate sullo schermo ti forniranno una panoramica delle opzioni disponibili. Per maggiori dettagli su tutte le impostazioni, consulta *Specifiche tecniche* (pagina iniziale 120).

3. Scorri verso il basso per visualizzare le impostazioni più avanzate.

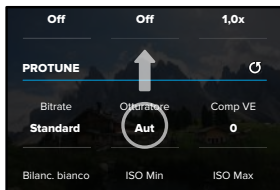

Per maggiori informazioni sulle impostazioni avanzate, consulta *Protune* (pagina iniziale 140).

Personalizzare la GoPro

4. Tocca ✓ quando hai finito.



5. Scegli un'icona e un nome per la preimpostazione.

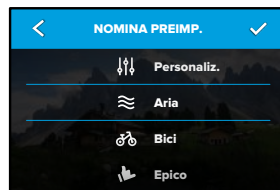

6. Tocca ✓ per salvare la preimpostazione.

Potresti dover regolare le preimpostazioni dopo averle provate. Tocca  accanto alla preimpostazione per regolarla.

Personalizzare la GoPro

ELIMINARE UNA PREIMPOSTAZIONE

1. Tocca .

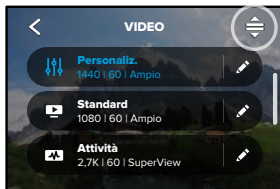

2. Tocca .



Attenzione: puoi anche scorrere fino alla fine dell'elenco delle impostazioni e toccare Elimina.

Personalizzare la GoPro

IMPOSTAZIONI CONSIGLIATE

Ecco alcune delle migliori modalità e impostazioni per catturare le tue attività preferite. Provale come punti di partenza per le tue preimpostazioni, quindi sperimenta per trovare quella che fa al caso tuo.

Attività	Video	Foto
Aria	<ul style="list-style-type: none">• 4K60, obiettivo ampio• 1080p120, obiettivo ampio• Video TimeWarp 15x	<ul style="list-style-type: none">• Foto temporizzata (intervallo di 1 secondo)• 1080p120, obiettivo ampio• Sequenza (frequenza 30/3), obiettivo ampio
Bici	<ul style="list-style-type: none">• 2,7K60 4:3, obiettivo ampio• 1440p60, obiettivo ampio• Video TimeWarp 15x	<ul style="list-style-type: none">• Foto temporizzata (intervallo di 5 secondi), obiettivo ampio
In interni	<ul style="list-style-type: none">• 1440p30, obiettivo ampio• 1080p30, obiettivo ampio	<ul style="list-style-type: none">• Foto o foto continue, obiettivo ampio
Motori	<ul style="list-style-type: none">• 2,7K60 4:3, obiettivo ampio• 1440p60, obiettivo ampio• Video TimeWarp 15x	<ul style="list-style-type: none">• Foto temporizzata (intervallo di 5 secondi), obiettivo ampio
Fissata	<ul style="list-style-type: none">• 5K30, obiettivo ampio• 1440p60, obiettivo ampio• Video TimeWarp automatico	<ul style="list-style-type: none">• Foto temporizzata (intervallo di 5 secondi), obiettivo ampio
All'aperto	<ul style="list-style-type: none">• 5K30, obiettivo ampio• 1440p60, obiettivo ampio• Video TimeWarp 10x	<ul style="list-style-type: none">• Foto o foto continue, obiettivo ampio

Personalizzare la GoPro

Attività	Video	Foto
POV (Soggettivo)*	<ul style="list-style-type: none">1440p60, obiettivo ampio1440p120, obiettivo ampioVideo TimeWarp 15x	<ul style="list-style-type: none">Foto temporizzata (intervallo di 2 secondi), obiettivo ampioSequenza (frequenza 30/3), obiettivo ampio
Selfie	<ul style="list-style-type: none">4K30 4:3, obiettivo stretto1440p60, obiettivo stretto	<ul style="list-style-type: none">Foto, obiettivo stretto, SuperFoto, Timer per foto
Neve	<ul style="list-style-type: none">4K60, obiettivo ampio1080p120, obiettivo ampioVideo TimeWarp 15x	<ul style="list-style-type: none">Foto temporizzata (intervallo di 1 secondo), obiettivo ampioSequenza (frequenza 30/3), obiettivo ampio
Avventura	<ul style="list-style-type: none">4K30 4:3, obiettivo ampio1440p60, obiettivo ampioVideo TimeWarp 15x	<ul style="list-style-type: none">Foto, obiettivo ampio
Viaggi	<ul style="list-style-type: none">5K30, obiettivo ampio1440p60, obiettivo ampioVideo TimeWarp 10x	<ul style="list-style-type: none">Foto o foto continue, obiettivo ampio
Acqua	<ul style="list-style-type: none">4K60, obiettivo ampio1080p240, obiettivo ampio1440p60, obiettivo ampio	<ul style="list-style-type: none">Foto temporizzata (intervallo di 2 o 5 secondi), obiettivo ampioSequenza (frequenza 30/6), obiettivo ampio

*Gli scatti POV (in soggettiva) sono quelli ripresi dal tuo punto di vista utilizzando un supporto per il corpo o a mano.

Personalizzare la GoPro

PERSONALIZZARE LE SCORCIATOIE A SCHERMO

Le scorciatoie a schermo ti consentono di accedere alle impostazioni di acquisizione della fotocamera con un solo tocco. Ogni modalità ha le proprie scorciatoie predefinite, ma puoi modificarle in base alle impostazioni utilizzate più di frequente. Puoi anche impostare scorciatoie diverse per ogni preimpostazione.

1. Tocca  accanto alla preimpostazione che desideri regolare.

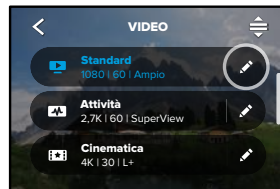

2. Scorri verso il basso fino alla voce relativa alle scorciatoie a schermo.



Personalizzare la GoPro

3. Tocca il punto in cui vuoi inserire la nuova scorciatoia.

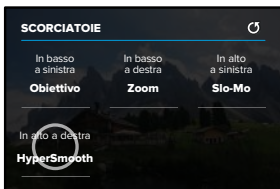

4. Scorri tutte le scorciatoie disponibili sulla destra e scegli quella che desideri.

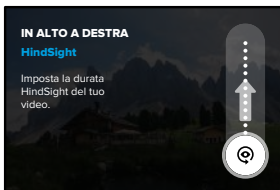

Per maggiori dettagli sulle scorciatoie, consulta [Specifiche tecniche](#) (pagina iniziale 120) e [Protune](#) (pagina iniziale 140).

Personalizzare la GoPro

5. Tocca < per salvare le modifiche e tornare alla schermata delle preimpostazioni.

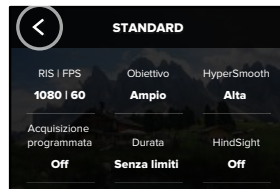

Ora ti basta toccare la scorciatoia per cambiare impostazioni.

Strumenti avanzati di HERO9 Black

HERO9 Black è dotata di strumenti avanzati, un'intera suite di impostazioni di acquisizione intelligente che amplia le tue opzioni: non dovrai fare altro che premere un pulsante.

HINDSIGHT

HindSight è una nuova funzionalità avanzata che consente di acquisire fino a 30 secondi di contenuti video prima di premere il pulsante Otturatore. Questo ti consente di catturare i momenti che ti interessano anche dopo la loro conclusione.

Utilizzare HindSight

Immagina che tuo figlio sia il protagonista dell'azione vincente durante una partita importante. Si tratta di un momento imperdibile. Con HindSight attivato, puoi inquadrare l'immagine senza dover iniziare a registrare. Puoi premere il pulsante Otturatore  dopo la conclusione dell'azione. HindSight salverà il video acquisito prima della pressione del pulsante Otturatore (fino a 30 secondi) e continuerà a registrare finché non interrompi.

Impostare HindSight

1. Dopo aver scelto una preimpostazione video, tieni premute le impostazioni di acquisizione per andare al menu Impostazioni.

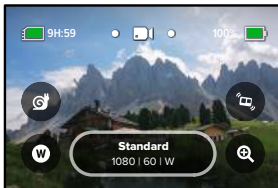

Strumenti avanzati di HERO9 Black

2. Tocca HindSight.

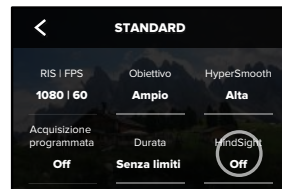

3. Imposta HindSight su 15 o 30 secondi.

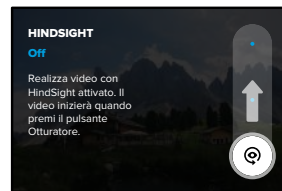

Attenzione: HindSight acquisisce video per tutto il tempo in cui è attivato (anche quando non registri attivamente). A seconda del modo in cui viene utilizzata, HindSight potrebbe consumare la batteria più velocemente rispetto alla normale modalità video.

Strumenti avanzati di HERO9 Black

LIVEBURST

LiveBurst cattura una serie di foto sia 1,5 secondi prima che 1,5 secondi dopo aver premuto il pulsante Otturatore . Puoi scorrere la sequenza per trovare lo scatto perfetto o condividerla per intero come un breve video.

Impostare LiveBurst

1. Scorri per passare alla modalità Foto.

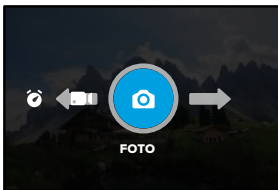

2. Tocca le impostazioni.



Strumenti avanzati di HERO9 Black

3. Seleziona LiveBurst dalla lista delle preimpostazioni.

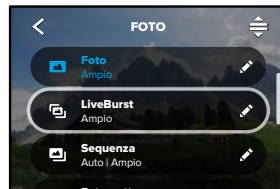

Strumenti avanzati di HERO9 Black

ACQUISIZIONE PROGRAMMATA

Con l'acquisizione programmata puoi impostare l'accensione della tua GoPro e l'acquisizione di un'immagine in automatico fino a 24 ore prima. La funzionalità è disponibile per tutte le preimpostazioni.

Impostare l'acquisizione programmata

1. Tieni premute le impostazioni di acquisizione sulla schermata di acquisizione per andare al menu Impostazioni.

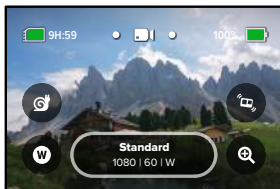

2. Tocca acquisizione programmata.

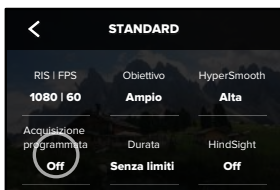

Strumenti avanzati di HERO9 Black

3. Imposta l'ora in cui GoPro dovrà acquisire l'immagine.



4. Dopo aver impostato l'orario, puoi spegnere la tua GoPro o continuare a usare le altre preimpostazioni della fotocamera.

Attenzione: dopo aver catturato l'immagine, GoPro rimarrà accesa. Si spegnerà dopo essere rimasta inutilizzata per il tempo impostato nelle Preferenze.

1. Scorri verso il basso sullo schermo posteriore per accedere alla dashboard.
2. Scorri a sinistra e tocca Preferenze > Generali > Spegnimento autom.

SUGGERIMENTO DEGLI ESPERTI: per definire la durata della ripresa quando utilizzi l'acquisizione programmata, usa Durata acquisizione. Una volta acquisite le immagini, la fotocamera interromperà automaticamente la registrazione. Se non utilizzi Durata acquisizione, dovrai premere il pulsante Otturatore  per interrompere la registrazione.

Strumenti avanzati di HERO9 Black

DURATA ACQUISIZIONE

Utilizza Durata acquisizione per impostare la durata della registrazione prima che la fotocamera GoPro la interrompa. È disponibile in modalità Video, TimeWarp, Temporizzato e Temporizzazione notturna con intervalli da 15 secondi a 3 ore.

Impostare Durata acquisizione

1. Tieni premute le impostazioni di acquisizione sulla schermata di acquisizione per andare al menu Impostazioni.

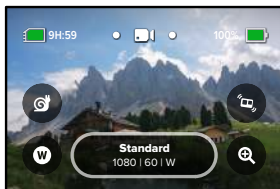

2. Tocca Durata.

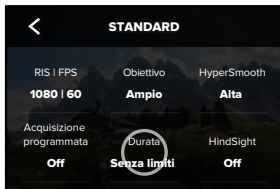

Strumenti avanzati di HERO9 Black

3. Scegli la durata per le tue riprese.



4. Premi il pulsante Otturatore  per iniziare a registrare. Una volta trascorsa la durata prevista, la tua GoPro interromperà la registrazione.

Attenzione: Durata durata acquisizione imposta la durata della registrazione da parte della tua GoPro. La lunghezza del video finale cambierà a seconda della modalità utilizzata. I video TimeWarp e temporizzati saranno più brevi rispetto alla durata impostata.

SUGGERIMENTO DEGLI ESPERTI: scegli Senza limiti per acquisire riprese senza limiti di tempo. Premi il pulsante Otturatore per fermare la registrazione.

Usare QuikCapture

QuikCapture è il modo più rapido e veloce di accendere la tua GoPro e scattare. Basta premere il pulsante Otturatore.

REGISTRARE VIDEO CON QUIKCAPTURE

1. Con la fotocamera spenta, premi il pulsante Otturatore .

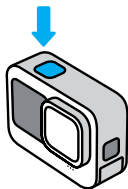

2. Premi nuovamente il pulsante Otturatore  per interrompere la registrazione e spegnere la fotocamera.

Attenzione: quando usi QuikCapture, la fotocamera inizia a registrare con le impostazioni utilizzate l'ultima volta.

Per più opzioni Video, consulta [Registrare video](#) (pagina 48).

Usare QuikCapture

RIPRESE TEMPORIZZATE CON QUIKCAPTURE

1. Con la fotocamera spenta, tieni premuto il pulsante Otturatore  fino a quando la fotocamera si accende (circa 3 secondi). La fotocamera inizierà a registrare nell'ultima modalità temporizzata che hai utilizzato.

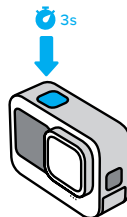

2. Premi nuovamente il pulsante Otturatore  per interrompere la ripresa temporizzata e spegnere la fotocamera.

Per più opzioni di ripresa temporizzata, consulta [Ripresa temporizzata](#) (pagina 66).



DISATTIVARE QUIKCAPTURE

Per impostazione predefinita la funzione QuikCapture è attiva, ma puoi disattivarla.

1. Scorri verso il basso sullo schermo posteriore per accedere alla dashboard.
2. Tocca .

SUGGERIMENTO DEGLI ESPERTI: dal momento che accende la fotocamera solo mentre registra, QuikCapture è un modo fantastico per aumentare al massimo la durata della batteria.

Aggiungere tag HiLight

Segna i momenti preferiti nei tuoi video premendo il tasto Modalità  durante la registrazione o la riproduzione. Questo aggiunge un tag HiLight  che rende più facile trovare i momenti mentre guardi le tue riprese, crei un video o cerchi un determinato fotogramma.

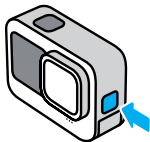

Puoi anche aggiungere Tag HiLight dicendo "GoPro, HiLight" quando il controllo vocale è attivo e toccando  mentre guardi le riprese con GoPro App.

SUGGERIMENTO DEGLI ESPERTI: GoPro App cerca i tag HiLight quando crea i video. Questo aiuta ad assicurare che i tuoi momenti preferiti vengano inclusi nelle tue storie.

Impostare l'orientamento dello schermo

È possibile passare con facilità da foto in orizzontale a foto in verticale e viceversa ruotando la fotocamera. HERO9 Black può scattare foto e video dal verso giusto quando è montata al contrario.

L'orientamento viene bloccato quando premi il pulsante dell'otturatore . Se la fotocamera viene inclinata durante la registrazione, per esempio sulle montagne russe, anche le riprese saranno inclinate. Potrai riprendere i dettagli di ogni curva.

BLOCCARE L'ORIENTAMENTO

HERO9 Black ti consente di bloccare lo schermo in orientamento orizzontale o verticale. È utilissimo quando impieghi supporti indossabili e a mano. È in questi casi che potresti scattare accidentalmente con l'orientamento sbagliato.

Scorri verso il basso sullo schermo posteriore per accedere alla dashboard.

1. Ruota la fotocamera in base all'orientamento desiderato.
2. Tocca  sulla dashboard.

Lo schermo è ora bloccato e corrisponderà all'orientamento della fotocamera.

Attenzione: bloccare lo schermo in questo modo è possibile solo quando l'orientamento è impostato su Tutto (impostazione predefinita) in Preferenze.

IMPOSTARE IL BLOCCO ORIENTAMENTO ORIZZONTALE

Puoi anche impostare la tua GoPro in modo che registri solo in orientamento orizzontale.

Scorri verso il basso sullo schermo posteriore per accedere alla dashboard.

1. Scorri a sinistra e tocca Preferenze > Display > Orientamento.
2. Passa da Auto (impostazione predefinita) a Orizzontale.

La tua GoPro registrerà nel verso giusto, anche se la fotocamera è capovolta. Puoi anche bloccare l'orientamento sulla dashboard.

Registrazione video

La tua GoPro è dotata di quattro preimpostazioni video. Ognuna ha una propria specialità. Dopo aver scelto la preimpostazione, premi il pulsante Otturatore  per avviare la registrazione.

STANDARD (PREDEFINITA)

Una preimpostazione versatile ideale per tutti i tipi di registrazione. Realizza video 1080p a 60 fotogrammi al secondo (fps) per una riproduzione a schermo intero sul telefono e sulla TV. L'obiettivo digitale è impostato su Ampio per catturare una parte più grande della scena nella cornice.

ATTIVITÀ

Usa questa preimpostazione per realizzare riprese ultra coinvolgenti delle tue attività preferite. Registra video 2,7K a 60 fps con l'obiettivo digitale SuperView. In questo modo il tuo video avrà il classico look GoPro con riproduzione a schermo intero ad alta risoluzione.

CINEMATICA

Consente di realizzare straordinari video 4K ad alta risoluzione a 30 fps. Questa preimpostazione usa l'obiettivo digitale Lineare + Allineamento con l'orizzonte per eliminare l'effetto Fish eye e rendere le tue riprese più scenografiche e cinematografiche con un orizzonte ultra stabile.

SLO-MO

Ideale per scatti dinamici e veloci, questa preimpostazione realizza riprese a 1080p a 240 fps. In questo modo puoi rallentare fino a 8 volte la velocità normale della riproduzione e catturare dettagli incredibili che non potresti vedere a occhio nudo.

Registrazione video

SCORCIATOIE A SCHERMO

Le preimpostazioni video dispongono di quattro scorciatoie predefinite, ma puoi cambiarle con quelle che preferisci.

Per saperne di più, consulta [Personalizzare le scorciatoie a schermo](#) (pagina 33).

Attenzione: la preimpostazione Slo-Mo non ha scorciatoie predefinite.

Slo-Mo

Toccando la scorciatoia Slo-Mo, ripristini automaticamente la frequenza dei fotogrammi a 120 fps. In questo modo potrai rallentare le riprese fino a 4 volte rispetto alla velocità normale durante la riproduzione.

Attenzione: toccando Slo-Mo prima di registrare video 4K30 o 2,7K30 (4:3), la frequenza dei fotogrammi aumenterà fino a 60 fps. In questo modo potrai rallentare le riprese fino a 2 volte rispetto alla velocità normale durante la riproduzione. La modalità Slo-Mo non è disponibile durante la registrazione in 5K.

1. Tocca  prima di iniziare a registrare.

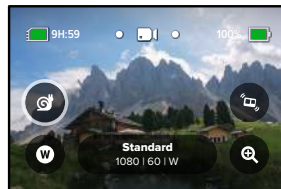

2. Premi il pulsante Otturatore  per iniziare a registrare.

Registrare video

Obiettivi digitali

Cambiare gli obiettivi digitali sulla tua GoPro è come cambiare obiettivo su una fotocamera tradizionale. Influiscono sul campo visivo, sul ritaglio e sull'effetto Fish eye nello scatto.

1. Tocca **W**.

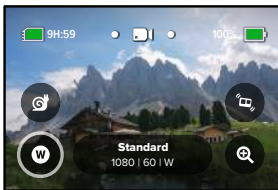

2. Scorri tra le opzioni per vedere un'anteprima in diretta di ciascuna di esse e poi tocca quella che desideri.

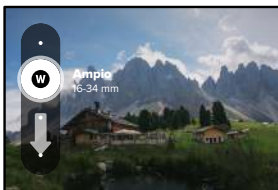

Attenzione: alcuni obiettivi digitali funzionano solo con certe frequenze dei fotogrammi. Se necessario, HERO9 Black regola automaticamente la frequenza dei fotogrammi quando cambi obiettivo.

Registrare video

HyperSmooth Boost

Usa HyperSmooth Boost per massimizzare la stabilizzazione video in condizioni difficili.

1. Tocca **B** prima di iniziare a registrare.



2. Premi il pulsante Otturatore  per iniziare a registrare.

Per saperne di più, consulta [Stabilizzazione video HyperSmooth](#) (pagina 129).

Attenzione: HyperSmooth Boost si attiva automaticamente quando scegli l'obiettivo digitale stretto.

SUGGERIMENTO DEGLI ESPERTI: HyperSmooth Boost offre la massima stabilizzazione video, ritagliando saldamente l'immagine. Disattiva HyperSmooth per riprese non ritagliate e non stabilizzate oppure utilizza le impostazioni On o Alto per video stabilizzati con un campo visivo più ampio.

Registrazione video

Zoom tattile

Lo zoom tattile ti aiuta a riprendere l'azione più da vicino.

1. Tocca .

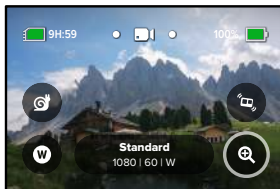

2. Usa il cursore per scegliere quanto desideri ingrandire.

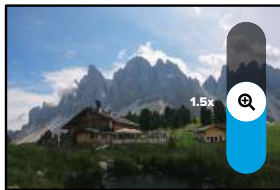

3. Il livello di zoom è bloccato fino a quando non lo regoli di nuovo, cambi modalità di acquisizione o spegni la fotocamera.

Impostazioni video

Ecco una panoramica delle impostazioni video. Tocca  e quindi tocca l'impostazione per apportare modifiche.

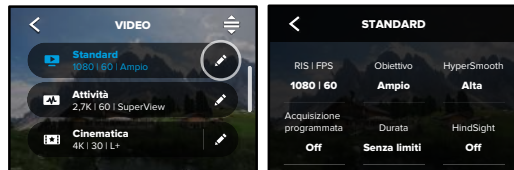



MODALITÀ (DISPONIBILE QUANDO CREI UNA PREIMPOSTAZIONE PERSONALIZZATA)

Scegli la modalità desiderata: Video (per i video tradizionali), Registrazione in loop o Slo-Mo.

Registrazione in loop

La registrazione in loop ti consente di risparmiare spazio sulla scheda SD registrando in un ciclo continuo fino a quando non avrai catturato il momento che desideri. Usalo quando aspetti che succeda qualcosa (come durante la pesca) o quando potrebbe non succedere niente (come con una dashcam).

Ecco come funziona:

- Se selezioni intervalli di 5 minuti, quando premi il pulsante Otturatore , vengono salvati solo i 5 minuti precedenti.
- Se registri per 5 minuti senza premere il pulsante Otturatore , la fotocamera tornerà indietro e registrerà sopra l'inizio del video.

Impostazioni video

Slo-Mo

Queste impostazioni con elevata frequenza dei fotogrammi ti consentono di rallentare le riprese fino a 8x o 4x rispetto alla velocità normale durante la riproduzione. Imposta la risoluzione a 1080p e la frequenza dei fotogrammi a 240 fps per un super slow motion 8x. Scegli una risoluzione di 2,7K, 1440p o 1080p con una frequenza dei fotogrammi di 120 fps per uno slow motion 4x.

RIS I FPS

Le risoluzioni (RIS) sono raggruppate per formato. Le risoluzioni alte in 4:3 (ideali per selfie e contenuti in soggettiva) sono elencate nella riga superiore. Le risoluzioni widescreen in 16:9 (perfette per gli scatti cinematografici) sono nell'ultima riga.

I fotogrammi al secondo (fps) sono elencati nella parte inferiore dello schermo. Le frequenze dei fotogrammi per la risoluzione selezionata sono in bianco. Le frequenze non disponibili sono in grigio. Usa una maggiore frequenza dei fotogrammi per catturare azioni rapide o scatti in slow-motion.

Risoluzione e fps predefiniti variano in base alla preimpostazione scelta.

Per saperne di più, consulta:

- [Risoluzione video](#) (pagina 136)
- [Fotogrammi al secondo \(FPS\)](#) (pagina 123)
- [Formato](#) (pagina 124)

OBIETTIVO

Scegli il migliore obiettivo digitale per il tuo scatto: SuperView, Ampio, Lineare + Allineamento con l'orizzonte o Stretto. L'obiettivo predefinito varia in base alla preimpostazione. **Attenzione:** gli obiettivi disponibili variano in base alla risoluzione e alla frequenza di fotogrammi selezionate.

Per saperne di più, consulta [Obiettivi digitali \(Video\)](#) (pagina 125).

Impostazioni video

INTERVALLO (LOOPING)

Scegli la durata massima di registrazione prima che la fotocamera esegua un looping sull'inizio del video. L'intervallo predefinito è di 5 minuti.

Per saperne di più, consulta [Intervallo per la modalità Looping](#) (pagina 129).

HYPERSMOOTH

La soluzione perfetta per andare in bici, sugli sci, per riprese a mano libera e molto altro; la stabilizzazione video HyperSmooth permette di registrare video incredibilmente fluidi con stabilizzazione avanzata senza bisogno di gimbal. Le impostazioni disponibili sono Boost, Alto, On e Off.

Per saperne di più, consulta [Stabilizzazione video HyperSmooth](#) (pagina 129).

ACQUISIZIONE PROGRAMMATA

Scegli quando la tua GoPro deve accendersi e iniziare a registrare.

DURATA

Scegli per quanto tempo la fotocamera registrerà prima di interrompersi in automatico.

HINDSIGHT

Imposta su 15 o 30 secondi il tempo il cui HindSight registra il video prima che tu prema il pulsante Otturatore .

TIMER

Imposta un timer di 3 o 10 secondi per il tuo video.

Impostazioni video

ZOOM

Lo zoom tattile ti aiuta a riprendere l'azione più da vicino. Usa il cursore a destra per bloccare il livello di zoom.

PROTUNE

Protune ti offre il controllo manuale delle impostazioni avanzate, tra cui velocità di trasmissione, colore, limite ISO, esposizione e impostazioni del microfono.

Per saperne di più, consulta [Protune](#) (pagina iniziale 140).

Scattare foto





La tua GoPro ha quattro preimpostazioni per le foto. Scegli il tipo di foto che desideri e premi il pulsante Otturatore  per scattare. Tutte le foto vengono acquisite a 20 MP, con l'obiettivo digitale predefinito impostato su Ampio.

FOTO (PREDEFINITA)

Usa questa preimpostazione per scattare una foto singola o una serie di foto continue. È sufficiente premere una volta il pulsante Otturatore  per scattare una foto singola. Tieni premuto il pulsante Otturatore  per scattare foto continue a una velocità di massimo 30 al secondo (in base alle condizioni di illuminazione).

LIVEBURST

LiveBurst cattura una serie di foto sia 1,5 secondi prima che 1,5 secondi dopo aver premuto il pulsante Otturatore . Puoi scorrere la sequenza per trovare lo scatto perfetto o condividerla per intero come un breve video.

SEQUENZA

La modalità Sequenza cattura una serie di foto a velocità straordinarie. Per questo, è la soluzione ideale per scatti dinamici e veloci. Questa preimpostazione scatta automaticamente fino a 25 foto al secondo in base alle condizioni di luminosità.

NOTTE

La preimpostazione Notte regola automaticamente la velocità dell'otturatore della fotocamera per far entrare più luce per il tuo scatto. È perfetta per scene buie o con illuminazione scarsa, ma non è consigliata per gli scatti con la fotocamera tenuta in mano o montata su supporti in cui il dispositivo potrebbe muoversi durante l'esposizione.

Scattare foto

SCORCIATOIE A SCHERMO

Le preimpostazioni foto dispongono di quattro scorciatoie predefinite, ma puoi cambiarle con quelle che preferisci.

Per ulteriori informazioni, consulta [Personalizzare le scorciatoie a schermo](#) (pagina 33).

Attenzione: Output è una scorciatoia predefinita solo per la preimpostazione Foto, ma se vuoi puoi impostarla anche nelle modalità Sequenza e Notte.

Timer per foto

Usa il Timer per selfie, foto di gruppo e molto altro.

1. Tocca .

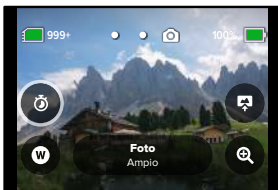

Scattare foto

2. Scegli 3 secondi (perfetto per selfie) o 10 secondi (per foto di gruppo).

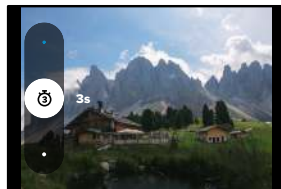

3. Premi il pulsante Otturatore . La fotocamera inizierà automaticamente il conto alla rovescia. Emetterà anche dei segnali acustici e la spia di stato anteriore lampeggerà. La velocità di entrambi aumenterà con lo scorrere del tempo prima di scattare la foto.

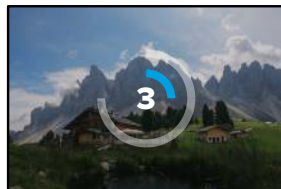

Attenzione: per evitare scatti sfocati con illuminazione scarsa, il timer è impostato automaticamente su 3 secondi quando passi alla modalità Foto notturna.

Scattare foto

Obiettivi digitali

Gli obiettivi digitali influiscono sul campo visivo, sul ritaglio e sull'effetto Fish eye nella foto. Prova a cambiarli per vedere quale funziona meglio per il tuo scatto.

1. Tocca **W**.

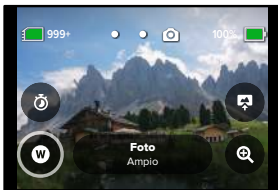

2. Scorri tra le opzioni per vedere un'anteprima in diretta di ciascuna di esse e poi tocca quella che desideri.

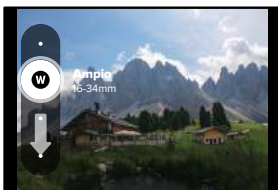

Attenzione: LiveBurst usa solo l'obiettivo Ampio.

Scattare foto

Output

HERO9 Black ti permette di scegliere come elaborare e salvare le foto. La modalità Foto (scattare una foto alla volta) offre il maggior numero di opzioni.

Output	Modalità	Descrizione
SuperFoto	Foto	Utilizza automaticamente l'elaborazione avanzata delle immagini per assicurarti sempre le foto più brillanti con qualsiasi illuminazione. L'elaborazione di ogni scatto potrebbe richiedere più tempo.
HDR	Foto	Acquisisce e combina più foto in un'unica immagine. Dà risalto ai dettagli nelle immagini che contengono luce intensa ed elementi in ombra.
Standard	Foto, Sequenza, Notte	Salva le foto come file .jpg standard.
RAW	Foto, Sequenza, Notte	Salva le foto come file .jpg e .gpr da usare con i tuoi programmi preferiti di editing di foto.

Scattare foto

1. Tocca .



2. Scorri le opzioni sulla destra, quindi tocca quella che desideri.



Scattare foto

Zoom tattile

Lo zoom tattile ti aiuta a riprendere l'azione più da vicino.

1. Tocca .

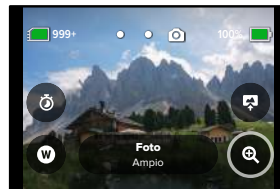

2. Usa il cursore per scegliere quanto desideri ingrandire.



3. Il livello di zoom è bloccato fino a quando non lo regoli di nuovo, cambi modalità di acquisizione o spegni la fotocamera.

SUGGERIMENTO DEGLI ESPERTI: puoi impostare lo scatto utilizzando qualsiasi combinazione di Sequenza, Timer per foto e Zoom.

Impostazioni foto

Ecco una panoramica delle impostazioni foto disponibili. Tocca  per accedere al menu delle impostazioni, quindi tocca l'impostazione per apportare modifiche.

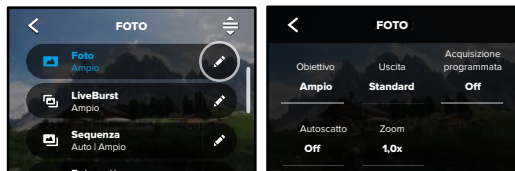

OBIETTIVO

Scegli il migliore obiettivo digitale per il tuo scatto: Ampio, Lineare o Stretto. Scorri le diverse opzioni sul lato destro per vedere un'anteprima dal vivo di ciascuna, quindi tocca quella che desideri.

Per saperne di più, consulta [Obiettivi digitali \(Foto\)](#) (pagina iniziale 133).

OUTPUT (FOTO, SEQUENZA, NOTTE)

Imposta il livello di elaborazione per il tuo scatto e il modo in cui vengono salvati i file. Scegli SuperFoto, HDR, Standard o formato RAW.

Per saperne di più, consulta:

- [SuperFoto](#) (pagina iniziale 130)
- [HDR \(High Dynamic Range, Ampia gamma dinamica\)](#) (pagina iniziale 130)
- [Formato RAW](#) (pagina iniziale 134)

Impostazioni foto

ACQUISIZIONE PROGRAMMATTA

Scegli quando la tua GoPro deve accendersi e fare una foto.

TIMER

Imposta un timer di 3 o 10 secondi per la tua foto.

ZOOM

Lo zoom tattile ti aiuta a riprendere l'azione più da vicino. Usa il cursore a destra per bloccare il livello di zoom.

MEGAPIXEL (LIVEBURST)

Scegli la risoluzione da 8 MP o 12 MP per i tuoi scatti LiveBurst. 8 MP (impostazione predefinita) è compatibile con la maggior parte dei telefoni. 12 MP è compatibile solo con i telefoni di fascia alta più recenti.

OTTURATORE (NOTTE)

Imposta la lunghezza dell'apertura dell'otturatore negli scatti notturni. Scegli esposizioni più lunghe per le foto più scure.

Per saperne di più, consulta [Velocità dell'otturatore](#) (pagina 132).

VELOCITÀ DI SEQUENZA (SEQUENZA)

Scegli quante foto la fotocamera può scattare in sequenze di 1, 3, 6 o 10 secondi.

Per saperne di più, consulta [Velocità di sequenza](#) (pagina 132).

PROTUNE (FOTO, SEQUENZA, NOTTE)

Protune ti offre il controllo manuale delle impostazioni avanzate, tra cui Otturatore, velocità di trasmissione, colore, limite ISO ed esposizione.

Per saperne di più, consulta [Protune](#) (pagina iniziale 140).

Ripresa temporizzata

La temporizzazione trasforma eventi lunghi in brevi video da condividere acquisendo fotogrammi di video a intervalli definiti. La tua GoPro ha tre preimpostazioni per la modalità Temporizzato. Devi solo premere il pulsante Otturatore  per avviare la registrazione, quindi premerlo di nuovo per interromperla.

TIMEWARP (PREDEFINITA)

HERO9 Black ti permette di accelerare il tempo utilizzando la stabilizzazione video TimeWarp per catturare video temporizzati super stabilizzati mentre ti muovi. Questa preimpostazione ti consente di acquisire video a 1080p con l'obiettivo digitale Ampio, regolando automaticamente la velocità di acquisizione per ottenere i risultati migliori.

Tocca lo schermo durante la registrazione per attivare la Regolazione velocità. In questo modo, TimeWarp rallenterà fino alla velocità reale oppure alla velocità dimezzata. Tocca di nuovo lo schermo per velocizzare.

SUGGERIMENTO DEGLI ESPERTI: puoi anche usare il pulsante Modalità  per attivare la Regolazione velocità. Per farlo, scorri verso il basso fino a Scorciatoie nel menu Impostazioni.

TEMPORIZZATO

Usa questa preimpostazione per acquisire video temporizzati quando la fotocamera è montata e ferma. È ideale per tramonti, scene in strada, progetti artistici e altre riprese che si svolgono in un lungo periodo di tempo. Consente di registrare video a 1080p con l'obiettivo digitale Ampio, catturando un fotogramma ogni 0,5 secondi.

Ripresa temporizzata

RIPRESA NOTTURNA TEMPORIZZATA

La ripresa notturna è stata realizzata per catturare video temporizzati in ambienti bui e a bassa luminosità. Regola automaticamente la velocità dell'otturatore in modo da far entrare più luce e sceglie l'intervallo che ti darà i migliori risultati. Registra video 1080p con l'obiettivo digitale Ampio. La modalità Ripresa notturna temporizzata non è consigliata per le riprese a mano libera o fisse quando la fotocamera è in movimento.

SUGGERIMENTO DEGLI ESPERTI: HERO9 Black è anche in grado di scattare foto temporizzate e notturne temporizzate. Seleziona Formato nelle impostazioni e scegli Foto.

SCORCIATOIE A SCHERMO

Le preimpostazioni della temporizzazione dispongono di due scorciatoie predefinite, ma puoi cambiarle con quelle che preferisci.

Per saperne di più, consulta [Personalizzare le scorciatoie a schermo](#) (pagina 33).

SUGGERIMENTO DEGLI ESPERTI: anche se sono disponibili solo due scorciatoie predefinite, puoi impostarne fino a quattro.

Ripresa temporizzata

Obiettivi digitali

Cambia gli obiettivi digitali per modificare il campo visivo, il ritaglio e l'effetto Fish eye dello scatto.

1. Tocca .

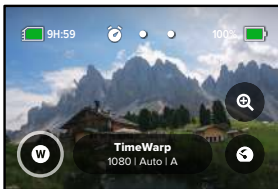

2. Scorri tra le opzioni per vedere un'anteprima in diretta di ciascuna di esse e poi tocca quella che desideri.

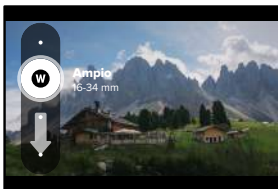

Attenzione: gli obiettivi disponibili variano in base alla modalità selezionata.

Ripresa temporizzata

Zoom tattile

Lo zoom tattile ti aiuta a riprendere l'azione più da vicino.

1. Tocca .



2. Usa il cursore per scegliere quanto desideri ingrandire.



3. Il livello di zoom è bloccato fino a quando non lo regoli di nuovo, cambi modalità di acquisizione o spegni la fotocamera.

Ripresa temporizzata

Regolazione velocità (TimeWarp)

Imposta la Regolazione velocità per rallentare il tuo video TimeWarp fino a 1x velocità reale (30 fps) o 0,5x velocità dimezzata (60 fps).

Attenzione: la velocità dimezzata è disponibile per riprese a 1440p e 1080p.

1. Tocca  per impostare la Regolazione velocità dalla velocità reale (predefinita) alla velocità dimezzata.

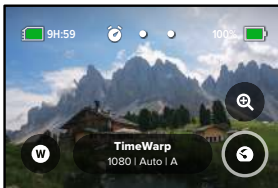

2. Per rallentare il video, tocca lo schermo durante la registrazione. Tocca di nuovo per velocizzare.

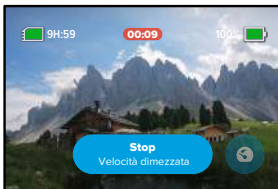

Impostazioni per la modalità Temporizzato

Qui puoi modificare le impostazioni della modalità Temporizzato. Tocca la  quindi tocca l'impostazione per apportare modifiche.

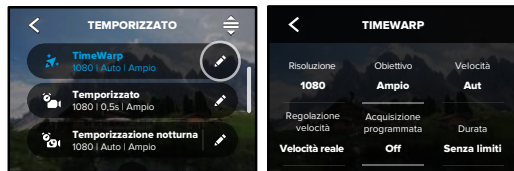

RISOLUZIONE

Le risoluzioni (RIS) sono raggruppate per formato. Le risoluzioni alte in 4:3 (ideali per selfie e contenuti in soggettiva) sono elencate nella riga superiore. Le risoluzioni widescreen in 16:9 (perfette per gli scatti cinematografici) sono nell'ultima riga.

Per saperne di più, consulta:

- [Risoluzione video \(video TimeWarp, temporizzato\)](#) (pagina 136)
- [Formato](#) (pagina 124)

OBBIETTIVO

Scegli il migliore obiettivo digitale per il tuo scatto: Ampio, Lineare o Stretto. Scorri le diverse opzioni sul lato destro per vedere un'anteprima dal vivo di ciascuna, quindi tocca quella che desideri.

Attenzione: gli obiettivi disponibili variano in base alla modalità selezionata.

Per saperne di più, consulta [Obiettivi digitali \(Foto\)](#) (pagina 133).

Impostazioni per la modalità Temporizzato

ACQUISIZIONE PROGRAMMATA

Scegli quando la tua GoPro deve accendersi e iniziare a registrare.

DURATA

Scegli per quanto tempo la fotocamera registrerà prima di interrompersi in automatico.

TIMER

Imposta un timer di 3 o 10 secondi per la tua ripresa temporizzata.

ZOOM

Lo zoom tattile ti aiuta a riprendere l'azione più da vicino. Usa il cursore a destra per bloccare il livello di zoom.

VELOCITÀ(TIMEWARP)

Imposta la velocità del video. Scegli una velocità inferiore (2x o 5x) per attività brevi o velocità superiori (10x, 15x o 30x) per attività più lunghe. Lascia la velocità su Auto (impostazione predefinita) per consentire a GoPro di regolare automaticamente la velocità in base al movimento, al rilevamento delle scene e all'illuminazione.

Per saperne di più, consulta [Velocità video TimeWarp](#) (pagina 135).

REGOLAZIONE VELOCITÀ (TIMEWARP)

Durante la registrazione, rallenta il tuo video TimeWarp fino alla velocità reale o alla velocità dimezzata.

Per saperne di più, consulta [Velocità video TimeWarp](#) (pagina 135).

FORMATO (TEMPORIZZATO, TEMPORIZZAZIONE NOTTURNA)

Passa dalla ripresa di video temporizzati e notturni temporizzati a scattare foto temporizzate e notturne temporizzate. Questo formato scatta una serie continua di foto a intervalli predefiniti. Questo ti permette di concentrarti sulla tua attività anziché sulla fotocamera. Potrai quindi guardare tutte le tue foto e trovare quelle migliori in un secondo momento.

Impostazioni per la modalità Temporizzato

INTERVALLO (TEMPORIZZATO)

Scegli la frequenza con cui la fotocamera cattura un fotogramma di un video o scatta una foto. Usa intervalli brevi per attività rapide o lunghi per attività di lunga durata.

Per saperne di più, consulta [Intervallo Temporizzato](#) (pagina 137).

INTERVALLO (TEMPORIZZAZIONE NOTTURNA)

Imposta la frequenza con cui la fotocamera scatta in scena con luce fioca o molto scarsa. Scegli intervalli brevi per le scene con molto movimento e più luce. Usa intervalli più lunghi nelle scene con movimento o luce ridotti o assenti.

Per saperne di più, consulta [Intervallo in modalità Temporizzazione notturna](#) (pagina 139).

OUTPUT (FOTO TEMPORIZZATA, FOTO NOTTURNA TEMPORIZZATA)

Salva le foto come file standard.jpg o RAW.

Per saperne di più, consulta [Formato RAW](#) (pagina 134).

OTTURATORE (TEMPORIZZAZIONE NOTTURNA)

Imposta quanto a lungo resta aperto l'otturatore della fotocamera per le foto notturne. Scegli esposizioni più lunghe per le foto più scure.

Per saperne di più, consulta [Velocità dell'otturatore](#) (pagina 132).



PROTUNE (TIMEWARP, VIDEO TEMPORIZZATO, VIDEO NOTTURNO TEMPORIZZATO)

Controlla manualmente le impostazioni video avanzate.

Per saperne di più, consulta [Protune](#) (pagina iniziale 140).

Live Streaming + Modalità Webcam

IMPOSTARE UN LIVE STREAM

1. Collegati a GoPro App. Per maggiori informazioni, consulta [Collegamento a GoPro App](#) (pagina 86).
2. Nell'applicazione, tocca  per controllare la fotocamera.
3. Tocca  e segui le istruzioni per impostare lo streaming.

Per istruzioni complete e dettagliate, visita gopro.com/live-stream-setup.

UTILIZZARE LA GOPRO COME WEBCAM

Prima di trasmettere in diretta, GoPro e computer devono essere impostati in modalità Webcam. La fotocamera è in modalità Webcam per impostazione predefinita. Collega la fotocamera al computer tramite il cavo USB-C in dotazione, quindi segui le istruzioni dettagliate alla pagina gopro.com/webcam.

Per impostare la fotocamera in modalità Webcam, segui questi passaggi:

1. Scorri verso il basso sullo schermo posteriore per accedere alla dashboard.
2. Scorri a sinistra e tocca Connessioni > Connessione USB.
3. Scegli GoPro Connect.

Controllo dell'esposizione

HERO9 Black esegue la scansione dell'intera scena per scegliere il livello di esposizione per il tuo scatto. Il controllo dell'esposizione ti permette di decidere se utilizzare solo una sezione dello scatto per impostare l'esposizione.

Guarda l'anteprima dello scatto sul touch screen. Prova a controllare l'esposizione se ci sono sezioni troppo scure o troppo chiare.

IMPOSTARE IL CONTROLLO DELL'ESPOSIZIONE CON L'ESPOSIZIONE AUTOMATICA

Con questa opzione, la fotocamera basa automaticamente l'esposizione sull'area selezionata.

Immagina che la fotocamera sia montata sul cruscotto della macchina. Probabilmente vorrai impostare l'esposizione in base alla scena all'esterno invece che sul cruscotto. Questo eviterà che i tuoi scatti siano sovraesposti (troppo luminosi).

1. Premi il touch screen fino a quando non compare un quadrato con un punto in mezzo nel centro dello schermo. Questo è l'esposimetro. Baserà l'esposizione al centro dell'inquadratura.
2. Allontana il quadrato dal centro se vuoi usare un'altra area dello scatto per impostare l'esposizione. (Puoi anche toccare l'area invece di trascinare il quadrato).

Controllo dell'esposizione

3. Guarda lo schermo per vedere se l'esposizione è buona. Tocca  nell'angolo inferiore destro.



IMPOSTARE IL CONTROLLO DELL'ESPOSIZIONE CON ESPOSIZIONE BLOCCATA

Questa opzione consente di bloccare l'esposizione della fotocamera fino a quando non la annulli.

Se stai facendo snowboard in una giornata di sole, potresti provare a bloccare l'esposizione sulla giacca del soggetto. Questo aiuterà a evitare che i tuoi scatti siano sottoesposti (troppo scuri) rispetto alla neve luminosa.

1. Premi il touch screen fino a quando non compare un quadrato con un punto in mezzo nel centro dello schermo. Questo è l'esposimetro. Baserà l'esposizione al centro dell'inquadratura.
2. Allontana il quadrato dal centro se vuoi usare un'altra area dello scatto per impostare l'esposizione. (Puoi anche toccare l'area invece di trascinare il quadrato).

Controllo dell'esposizione

3. Tocca all'interno del quadrato per bloccare l'esposizione.
4. Guarda lo schermo per vedere se l'esposizione è buona. Tocca  nell'angolo inferiore destro per bloccarla.

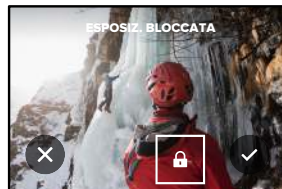

Disattivare il controllo dell'esposizione

Il controllo dell'esposizione viene automaticamente disattivato quando cambi modalità di acquisizione o riavvii la fotocamera. Può essere disattivato anche manualmente.

1. Premi il touch screen fino a visualizzare un quadrato al centro.
2. Tocca  nell'angolo inferiore sinistro.

Attenzione: dopo aver disattivato il controllo dell'esposizione, la fotocamera torna a usare automaticamente l'intera scena per impostare il livello di esposizione.

Controllare la GoPro con la voce

Il controllo vocale ti offre la possibilità di controllare facilmente la tua GoPro lasciandoti le mani libere. È utilissimo quando sei occupato con manubri, bastoncini da sci e altro ancora. Basterà dire alla tua GoPro cosa vuoi che faccia.

ATTIVARE E DISATTIVARE IL CONTROLLO VOCALE

1. Scorri verso il basso sullo schermo posteriore per accedere alla dashboard.
2. Tocca  per attivare o disattivare il controllo vocale.

ACQUISIZIONE CON IL CONTROLLO VOCALE

Con il controllo vocale attivo, puoi semplicemente dire alla tua GoPro di iniziare l'acquisizione.

Comando	Descrizione
GoPro, acquisisci	Avvia l'acquisizione con la modalità in cui la fotocamera è impostata.
GoPro, arresta acquisizione	Interrompe l'acquisizione nelle modalità Video e Temporizzato. Le modalità Foto, LiveBurst e Sequenza si arrestano da sole.

SUGGERIMENTO DEGLI ESPERTI: dire "GoPro, acquisisci" e "GoPro, arresta acquisizione" ti permette di premere il pulsante Otturatore senza usare le mani. L'acquisizione verrà avviata e interrotta utilizzando la modalità e le impostazioni attualmente configurate sulla fotocamera.

Controllare la GoPro con la voce

ELENCO DEI COMANDI VOCALI

Esistono due tipi di comandi vocali: comandi d'azione e comandi di modalità.

Usare i comandi d'azione

Questi comandi ti permettono di cambiare modalità al volo. Se hai appena registrato un video, puoi dire "GoPro fai una foto" per scattare foto senza cambiare modalità manualmente.

Comandi d'azione	Descrizione
GoPro, registra video	Inizia a registrare un video.
GoPro, HiLight	Aggiunge un Tag HiLight al video durante la registrazione.
GoPro, arresta video	Interrompe la registrazione video.
GoPro, fai una foto	Scatta una foto singola.
GoPro, fai una sequenza	Scatta foto in sequenza.
GoPro, avvia scatto temporizzato	Avvia l'acquisizione con l'ultima modalità temporizzata utilizzata.
GoPro, arresta scatto temporizzato	Interrompe le riprese temporizzate.
GoPro, accenditi	Accende la fotocamera (l'attivazione vocale deve essere attiva).
GoPro, spegniti	Spegne la fotocamera.

Controllare la GoPro con la voce

Usare i comandi di modalità

Usa questi comandi per cambiare modalità di acquisizione al volo. Quindi di "GoPro acquisisci" o premi il pulsante Otturatore per scattare.



Comandi di modalità	Descrizione
GoPro, Modalità Video	Fa passare la fotocamera in modalità Video (non avvia la registrazione).
GoPro, Modalità Foto	Fa passare la fotocamera in modalità Foto (non scatta una foto).
GoPro, Modalità Scatto temporizzato	Fa passare la fotocamera in modalità Foto temporizzata (non scatta foto temporizzate).

SUGGERIMENTO DEGLI ESPERTI: se stai registrando un video o un video temporizzato, devi interrompere la registrazione premendo il pulsante Otturatore o dicendo "GoPro, arresta acquisizione" prima di provare un nuovo comando.

Controllare la GoPro con la voce

ACCENDERE LA GOPRO CON LA VOCE

Con questa impostazione, la tua GoPro si accenderà e risponderà ai comandi vocali quando è spenta.

1. Scorri verso il basso sullo schermo posteriore per accedere alla dashboard.
2. Tocca  per attivare il Controllo vocale.
3. Scorri a sinistra e tocca Preferenze > Controllo vocale > Attivazione vocale > Attivo.
4. Spegni la fotocamera dicendo "GoPro, spegniti" o premendo e tenendo premuto il pulsante Modalità .
5. Accendi la fotocamera dicendo "GoPro, accenditi".

Attenzione: la tua fotocamera ascolterà i comandi vocali per 1 ora dopo lo spegnimento.

CONSULTA UN ELENCO COMPLETO DEI COMANDI SULLA TUA FOTOCAMERA

1. Scorri verso il basso sullo schermo posteriore per accedere alla dashboard.
2. Scorri a sinistra e tocca Preferenze > Controllo vocale > Comandi.

CAMBIARE LA LINGUA DEL CONTROLLO VOCALE

1. Scorri verso il basso sullo schermo posteriore per accedere alla dashboard.
2. Scorri a sinistra e tocca Preferenze > Controllo vocale > Lingua.





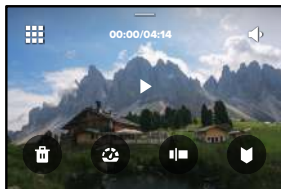

Attenzione: il controllo vocale può essere compromesso dal vento, dal rumore e dalla distanza dalla fotocamera. Tieni la fotocamera pulita e rimuovi eventuali detriti per ottenere le migliori prestazioni.

Riprodurre i contenuti



Scorri verso l'alto per vedere l'ultimo video oppure l'ultima foto o sequenza acquisita. Scorri verso destra e sinistra per vedere tutti gli altri contenuti sulla scheda SD.



La galleria multimediale comprende le seguenti opzioni di riproduzione:

-  Metti in pausa la riproduzione
-  Riprendi la riproduzione
-  Visualizza tutti i contenuti sulla scheda SD
-  Elimina il file dalla scheda SD
-  Riproduci in slo-mo o a velocità normale
-  Utilizza un cursore per spostarti all'interno di video, sequenze e foto temporizzate
-  Aggiungi/rimuovi tag HiLight

Riprodurre i contenuti

-  Regola il volume di riproduzione
-  Vai alla foto precedente o successiva in una sequenza o in un gruppo di foto continue

Attenzione: le opzioni di riproduzione variano in base al tipo di contenuti visualizzati.

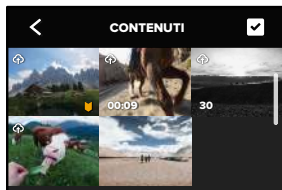

SUGGERIMENTO DEGLI ESPERTI: alcune opzioni di riproduzione non sono disponibili quando tieni la fotocamera in orientamento verticale. Modifica le impostazioni in orientamento orizzontale prima di ruotare la fotocamera.

Riprodurre i contenuti



USARE LA VISTA GALLERIA



La vista Galleria ti consente di accedere rapidamente a tutti i video e le foto memorizzati sulla scheda SD.

1. Nella schermata riproduzione, tocca .
2. Scorri verso l'alto per visualizzare i contenuti.
3. Tocca un video o una foto per vederli a schermo intero.
4. Tocca  per selezionare i file.
5. Tocca  per tornare alla schermata di riproduzione.

Attenzione: la vista Galleria non è disponibile quando tieni la fotocamera in orientamento verticale. Inoltre, più contenuti hai sulla scheda SD, più tempo servirà per caricarli.

Riprodurre i contenuti

ELIMINARE PIÙ FILE

1. Tocca .
2. Tocca tutti i file da eliminare. Tocca nuovamente un file per deselectionarlo.
3. Tocca  per eliminare i file selezionati.

VISUALIZZARE VIDEO E FOTO CON UN DISPOSITIVO MOBILE

1. Collega la fotocamera a GoPro App. Per maggiori informazioni, consulta [Collegamento a GoPro App](#) (pagina 86).
2. Utilizza i controlli dell'applicazione per riprodurre, modificare e condividere i tuoi video e foto.

SUGGERIMENTO DEGLI ESPERTI: utilizza GoPro App per catturare foto da video, creare brevi video condivisibili da riprese intere, salvare contenuti sul telefono e altro ancora.

VISUALIZZARE VIDEO E FOTO CON UN COMPUTER

Per visualizzare i contenuti su un computer, è necessario salvare i file sul computer. Per saperne di più, consulta [Trasferire i contenuti](#) (pagina 88).

Collegamento a GoPro App

COLLEGAMENTO A GOPRO APP

Utilizza GoPro App per controllare HERO9 Black, condividere video e foto al volo e trasformare automaticamente le tue riprese in storie video incredibili con effetti e musica.

Collegarsi per la prima volta

1. Scarica GoPro App da Apple App Store o da Google Play.
2. Segui le istruzioni dell'app riportate sullo schermo per collegare la fotocamera.

Una dritta per iOS: quando richiesto, assicurati di autorizzare le notifiche di GoPro App in modo da sapere quando è pronto il tuo video. Per saperne di più, consulta [Creazione di una storia video](#) (pagina 88).

Dopo la prima volta

Dopo esserti collegato una prima volta, puoi avviare la connessione tramite il menu Connessioni della fotocamera.

1. Se il wireless della fotocamera non è già acceso, scorri verso il basso sullo schermo posteriore per accedere alla dashboard.
2. Scorri a sinistra e tocca Preferenze > Connessioni > Connetti dispositivo.
3. Per connetterti, segui le istruzioni visualizzate sullo schermo in GoPro App.

Collegamento a GoPro App

IMPOSTARE LA VELOCITÀ DI CONNESSIONE

La tua GoPro è configurata per utilizzare la banda Wi-Fi a 5 GHz (la più veloce disponibile) per collegarsi ad altri dispositivi mobili.

Cambia la banda Wi-Fi a 2,4 GHz se il dispositivo o la regione non supportano 5 GHz.

1. Scorri verso il basso sullo schermo posteriore per accedere alla dashboard.
2. Scorri a sinistra e tocca Connessioni > Banda Wi-Fi.

Trasferire i contenuti

CREAZIONE DI UNA STORIA VIDEO

Puoi impostare la GoPro per inviare automaticamente video e foto al tuo telefono. GoPro App li userà per creare storie video completamente montate con musica ed effetti.

1. Collega la fotocamera a GoPro App. Per maggiori informazioni, consulta [Collegamento a GoPro App](#) (pagina 86).
2. Scorri verso il basso sulla schermata iniziale dell'app. Le foto della sessione più recente verranno copiate nel telefono e trasformate in un video completamente montato.
3. Tocca il video per vederlo.
4. Fai le modifiche che desideri.
5. Salva la storia o condividila con amici, familiari e follower.

Scegliere gli scatti migliori

Assicurati di contrassegnare gli scatti migliori con i tag HiLight. GoPro App cerca i tag quando crea i video. Questo aiuta ad assicurare che i tuoi momenti preferiti vengano inclusi nelle tue storie.

HERO9 Black sa anche quando guardi la fotocamera, quando sorridi e altro ancora. Tagga automaticamente questi scatti con dati, così l'app può sceglierli per i tuoi video.

Per saperne di più, consulta [Aggiungere tag HiLight](#) (pagina 46).

Trasferire i contenuti

TRASFERIMENTO SUL COMPUTER

Copia i tuoi contenuti dalla tua scheda SD a un computer per riprodurli e modificarli.

1. Rimuovi la scheda SD dalla fotocamera.
2. Inserisci la scheda in un lettore o adattatore per schede SD.
3. Collega il lettore di schede alla porta USB del tuo computer o inserisci l'adattatore nell'alloggiamento della scheda SD.
4. Copia i file sul computer.

Trasferire i contenuti

AUTO CARICAMENTO SUL CLOUD

Con un abbonamento GoPro puoi caricare automaticamente i tuoi contenuti sul cloud da cui puoi visualizzarli, modificarli e condividerli da qualsiasi dispositivo.

1. Iscriviti a GoPro:
 - a. Scarica GoPro App sul tuo dispositivo mobile dall'App Store di Apple o da Google Play.
 - b. Segui le istruzioni dell'app riportate sullo schermo per collegare la fotocamera.
 - c. Se è la prima volta che ti connetti, segui le istruzioni sullo schermo per registrarti a GoPro. Altrimenti tocca  sulla schermata di selezione della fotocamera.
2. Collega la fotocamera a una presa di corrente. Il caricamento verrà avviato automaticamente.

Dopo la prima configurazione, la fotocamera non ha bisogno di collegarsi all'app per iniziare il Caricamento automatico.

Attenzione: i file originali rimangono sulla fotocamera anche dopo il backup sul cloud.

Trasferire i contenuti

CARICAMENTO MANUALE SUL CLOUD

Trasferisci i contenuti sul cloud senza attendere che la fotocamera sia completamente carica. (La tua GoPro deve essere ancora collegata a una presa di corrente e il caricamento automatico deve essere disattivato.)

1. Iscriviti a GoPro.
2. Collega la fotocamera a una presa di corrente.
3. Scorri verso il basso sullo schermo posteriore per accedere alla dashboard.
4. Scorri a sinistra e tocca Connessioni > Abbonamento GoPro > Caricamento manuale.

ACCEDERE AI CONTENUTI SU CLOUD

1. Apri GoPro App sul dispositivo.
2. Tocca  e seleziona Cloud per visualizzare, modificare e condividere i contenuti.

SUGGERIMENTO DEGLI ESPERTI: utilizza i tuoi contenuti sul cloud per creare storie video con GoPro App. Basta scegliere Contenuti sul cloud quando inizi una nuova storia.

Trasferire i contenuti

DISATTIVARE L'AUTO CARICAMENTO

Puoi impedire alla fotocamera di caricare dati ogni volta che è collegata a una presa di corrente e completamente carica.

1. Scorri verso il basso sullo schermo posteriore per accedere alla dashboard.
2. Scorri a sinistra e tocca Connessioni > Abbonamento GoPro > Caricamento automatico.
3. Tocca Off.

COLLEGARE UNA DIVERSA RETE WIRELESS

1. Scorri verso il basso sullo schermo posteriore per accedere alla dashboard.
2. Scorri a sinistra e tocca Connessioni > Abbonamento GoPro > Reti.
3. Scegli una rete. La rete non deve essere nascosta o richiedere un contratto di licenza utente finale (come la rete in un hotel).
4. Inserisci la password se necessario.
5. Tocca  per salvare la rete.

MODIFICARE LE PREFERENZE GOPRO

Gestisci le impostazioni di Auto caricamento, configura la rete wireless e molto altro.

1. Scorri verso il basso sullo schermo posteriore per accedere alla dashboard.
2. Scorri a sinistra e tocca Connessioni > Abbonamento GoPro.

Attenzione: l'abbonamento GoPro sarà disponibile nelle tue Preferenze dopo l'iscrizione.

Impostare Connessioni + Preferenze

UTILIZZARE LA DASHBOARD

Con la fotocamera in posizione orizzontale, scorri verso il basso sullo schermo posteriore per accedere alla dashboard.

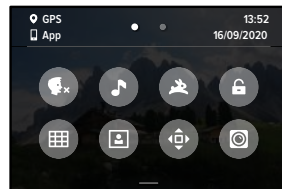

FUNZIONI DELLA DASHBOARD

La dashboard ti permette di attivare e disattivare rapidamente le seguenti impostazioni:

- | | | | |
|---|------------------|---|-----------------------------------|
|  | Controllo vocale |  | Griglia |
|  | Segnali acustici |  | Impostazioni schermo anteriore |
|  | QuikCapture |  | Blocco orientamento |
|  | Blocco schermo |  | Modalità Mod per obiettivi di MAX |

Impostare Connessioni + Preferenze



CONNESSIONI

Scorri verso il basso sullo schermo posteriore per accedere alla dashboard, quindi scorri a sinistra. Tocca Connessioni per regolare le seguenti impostazioni:

Connessioni wireless

Accendi e spegni le connessioni wireless della fotocamera.

Connetti dispositivo

Scegli se connetterti a GoPro App o a The Remote. Per saperne di più, consulta [Collegamento a GoPro App](#) (pagina 86).

Connessione USB

Usa GoPro Connect per impostare HERO9 Black come webcam o MTP per trasferire i contenuti sul computer.

Informazioni sulla fotocamera

Visualizza il nome e la password della fotocamera.

Banda Wi-Fi

Scegli 5 GHz o 2,4 GHz come velocità di connessione. Imposta 5 GHz solo se il telefono e la regione lo supportano. Per saperne di più, consulta [Impostare la velocità di connessione](#) (pagina 87).

Reimposta connessioni

Annulla tutte le connessioni ai tuoi dispositivi e reimposta la password della fotocamera. Dovrai quindi riconnetterti a ciascun dispositivo.

Impostare Connessioni + Preferenze



PREFERENZE

Scorri verso il basso sullo schermo posteriore per accedere alla dashboard, quindi scorri a sinistra. Tocca Preferenze per configurare la tua GoPro.



GENERALE

Ecco tutto ciò che troverai nelle impostazioni generali:

Volume segnale acustico

Scegli Alto (predefinito), Medio, Basso o Disattiva audio. Il volume impostato qui può essere attivato o disattivato tramite la dashboard.

QuikCapture

QuikCapture è attiva per impostazione predefinita. Puoi disattivarla qui. Puoi inoltre attivarla o disattivarla usando la dashboard.

Preimpostazione predefinita

Scegli la preimpostazione di acquisizione della tua GoPro quando la accendi usando il pulsante Modalità . Questa impostazione non incide su QuikCapture.

Spegnimento automatico

Scegli 5 min, 15 min (predefinito), 30 min o Mai.

LED

Imposta quale spia di stato lampeggia. Scegli Tutto acceso (predefinito), Tutto spento o Luce frontale.

Impostare Connessioni + Preferenze

Anti-sfarfallio

Scegli la frequenza dei fotogrammi regionale per registrare e riprodurre su un televisore. Imposta 60 Hz (NTSC) per il Nord America. Prova 50 Hz (PAL) se sei fuori dal Nord America. Il formato giusto per la tua regione aiuterà a evitare sfarfallii durante la riproduzione di video registrati in ambienti interni su un TV/HDTV.

Compressione video

Imposta il formato dei file per i tuoi video. Scegli HEVC (per ridurre le dimensioni dei file) o H.264 + HEVC (usa H.264 per massimizzare la compatibilità con i dispositivi più vecchi e HEVC per le impostazioni avanzate).

Data e ora

Usalo per regolare manualmente la data e l'ora. Entrambe vengono aggiornate automaticamente quando colleghi la fotocamera a GoPro App.

Formato data

Viene impostato automaticamente in base alla lingua scelta durante la configurazione. Puoi anche modificarlo manualmente da qui.

Impostare Connessioni + Preferenze



CONTROLLO VOCALE

Scegli le impostazioni del Controllo vocale e visualizza tutti i comandi disponibili.

Comando vocale

Attiva e disattiva il controllo vocale. Puoi inoltre attivarla o disattivarla usando la dashboard.

Attivazione vocale

Consente di attivare la fotocamera dicendo "GoPro, accenditi".

Lingua

Scegli la lingua del controllo vocale.

Comandi

Visualizza l'elenco completo dei comandi vocali.

Per saperne di più, consulta [Controllare la GoPro con la voce](#) (pagina 78).

Impostare Connessioni + Preferenze



DISPLAY

Stabilisci l'orientamento, imposta il salvaschermo e regola la luminosità.

Orientamento

Mantiene lo schermo nell'orientamento giusto quando ruoti la fotocamera.

Per saperne di più, consulta *Impostare l'orientamento dello schermo* (pagina 47).

Salvaschermo posteriore

Imposta il salvaschermo posteriore su 1, 2 (predefiniti), 3 o 5 minuti. Scegli Mai per lasciare lo schermo acceso.

Attenzione: i pulsanti della fotocamera e il controllo vocale funzionano anche quando lo schermo è spento.

Salvaschermo anteriore

Imposta il salvaschermo anteriore della fotocamera su 1, 2, 3 o 5 minuti. Puoi anche scegliere Mai o Abbina schermo posteriore (predefinito) per sincronizzarlo con il salvaschermo posteriore.

Luminosità

Usa il cursore per regolare la luminosità dello schermo.

Impostare Connessioni + Preferenze



REGIONALE

Attiva il GPS, scegli la lingua e visualizza tutte le informazioni di carattere normativo della tua fotocamera.

GPS

Attiva il GPS per monitorare la velocità, la distanza e molto altro. Aggiungi overlay dei dati in GoPro App per mostrare nei tuoi video velocità, distanza e altitudine. Per ulteriori informazioni e compatibilità dei dispositivi mobili, visita il sito gopro.com/telemetry.

Lingua

Scegli la lingua che appare sulla fotocamera.



MOD

Utilizza queste impostazioni con i Mod HERO9 Black.

Mod per obiettivi di MAX

Aggiunge il comando Mod per obiettivi di MAX alla dashboard della fotocamera.

Unità multimediale opzionale

Scegli il tipo di microfono esterno da connettere all'unità multimediale opzionale.

Impostare Connessioni + Preferenze



INFORMAZIONI

Aggiorna la tua GoPro e trova il nome, il numero di serie, le condizioni della batteria e la versione del software della tua fotocamera.

Aggiornamenti GoPro

Aggiorna il software della fotocamera per assicurarti di avere gli ultimi aggiornamenti e funzionalità.

Informazioni sulla fotocamera

Trova il nome e il numero di serie della fotocamera e vedi la versione del software utilizzata dalla fotocamera.

Informazioni sulla batteria

Controlla qui lo stato della batteria. Assicurati di utilizzare la batteria ricaricabile GoPro (HERO9 Black). L'utilizzo di una batteria GoPro più vecchia o di una batteria non GoPro potrebbe limitare notevolmente le prestazioni della fotocamera.



NORME

Consulta le certificazioni della tua fotocamera.

Impostare Connessioni + Preferenze



REIMPOSTA

Formatta la scheda SD o ripristina le impostazioni della fotocamera.

Formatta scheda SD

Riformatta la scheda SD. In questo modo cancellerai tutti i tuoi contenuti, quindi assicurati di salvarli prima.

Reimposta le preimpostazioni

Ripristina le preimpostazioni precaricate con le impostazioni originali ed elimina quelle personalizzate.

Reimposta suggerimenti della fotocamera

Rivedi da capo tutti i suggerimenti della fotocamera.

Ripristino impostazioni di fabbrica

Ripristina tutte le impostazioni della fotocamera e cancella tutte le connessioni.

Messaggi importanti

I problemi si verificano raramente, ma HERO9 Black ti farà sapere se succede qualcosa. Ecco alcuni dei messaggi che potresti vedere.



LA FOTOCAMERA È TROPPO CALDA

L'icona Temperatura compare sul touch screen se la fotocamera si surriscalda ed è necessario lasciarla raffreddare. La fotocamera è stata progettata per riconoscere quando è a rischio di surriscaldamento e si spegnerà quando necessario. Prima di utilizzarla nuovamente, attendere che la temperatura si abbassi.

Attenzione: l'intervallo di temperatura dell'ambiente operativo della HERO9 Black è compreso tra i 10° C e i 35° C. Le temperature elevate provocano un maggiore uso di energia e fanno scaricare più rapidamente la batteria.

SUGGERIMENTO DEGLI ESPERTI: riprendere video con alta risoluzione e frequenza dei fotogrammi provocherà anche un riscaldamento più veloce della fotocamera, specialmente in ambienti caldi. Prova a passare a una risoluzione e frequenza dei fotogrammi minore per ridurre il rischio di surriscaldamento della tua GoPro.

ERRORE SCHEDA SD

Questo messaggio indica che la fotocamera ha rilevato un problema nella scheda SD. La fotocamera cercherà automaticamente di risolverlo. Molto raramente, l'unica soluzione è riformattare la scheda. Purtroppo, perderai tutti i contenuti. La fotocamera riformatta la scheda solo quando non esistono altre soluzioni.

Messaggi importanti



RIPARARE I FILE

HERO9 Black cercherà automaticamente di riparare i file danneggiati. I file possono venire danneggiati se la fotocamera esaurisce la batteria durante la registrazione o se c'è un problema di salvataggio del file. L'icona Riparazione file viene visualizzata sul touch screen quando una riparazione è in corso. La fotocamera ti farà sapere quando ha finito e se il file è stato riparato.

SCHEDA DI MEMORIA PIENA

La fotocamera ti farà sapere quando la scheda SD è piena. Dovrai spostare o eliminare alcuni file se vuoi continuare a registrare.

BATTERIA SCARICA, SPEGNIMENTO

Quando la carica della batteria scende al di sotto del 10%, sul touch screen compare un messaggio che ti avvisa che la batteria è quasi scarica. Se la carica si esaurisce durante la registrazione del video, la fotocamera interrompe la registrazione, salva il video e si spegne.

Resettare la fotocamera

RIAVVIARE LA TUA GOPRO

Se la fotocamera non risponde, tieni premuto il pulsante Modalità  per 10 secondi. In questo modo riavvierai la fotocamera. Non ci saranno modifiche alle impostazioni.

RIPRISTINA PREIMPOSTAZIONI AI VALORI PREDEFINITI

Questa operazione ripristinerà le impostazioni predefinite originali della fotocamera.

1. Scorri verso il basso sullo schermo posteriore per accedere alla dashboard.
2. Scorri a sinistra e tocca Preferenze > Reimposta > Ripristina preimpostazioni.

Attenzione: il ripristino delle impostazioni predefinite originali della fotocamera comporta l'eliminazione delle preimpostazioni personalizzate.

REIMPOSTARE LE CONNESSIONI

Azzerare le connessioni del dispositivo e reimposta la password della fotocamera. Reimpostare le connessioni significa che dovrai riconnettere tutti i tuoi dispositivi.

1. Scorri verso il basso sullo schermo posteriore per accedere alla dashboard.
2. Scorri a sinistra e tocca Connessioni > Reimposta connessioni.

REIMPOSTARE I SUGGERIMENTI DELLA FOTOCAMERA

Vuoi rivedere i suggerimenti della fotocamera? Ecco come vederli tutti dall'inizio.

1. Scorri verso il basso sullo schermo posteriore per accedere alla dashboard.
2. Scorri a sinistra e tocca Preferenze > Reimposta > Reimposta Suggerimenti fotocamera.

Resettare la fotocamera

RIPRISTINO DELLE IMPOSTAZIONI DI FABBRICA

Questa opzione ripristinerà tutte le impostazioni originali della fotocamera, cancellerà tutte le connessioni del dispositivo e la registrazione della fotocamera dall'abbonamento. È utile se vuoi dare la fotocamera a un amico e desideri riportarla completamente al suo stato originale.

1. Scorri verso il basso sullo schermo posteriore per accedere alla dashboard.
2. Scorri a sinistra e tocca Preferenze > Reimposta > Ripristino delle impostazioni predefinite.

Attenzione: il ripristino delle impostazioni di fabbrica non elimina alcun contenuto dalla scheda SD né ha impatti sul software della fotocamera.

Montare la tua GoPro



1



2



3

MATERIALE DI MONTAGGIO

1. Fibbia di montaggio
2. Vite di fissaggio
3. Supporto adesivo curvo

Montare la tua GoPro

USARE LE GUIDE DI MONTAGGIO

A seconda del supporto scelto, userai una fibbia di montaggio oppure fisserai la GoPro direttamente al supporto stesso.

Consulta [Uso dei supporti adesivi](#) (pagina 109) per suggerimenti sull'uso di supporti adesivi.

1. Ruota le guide pieghevoli verso il basso nella posizione di montaggio.
2. Incastra le guide pieghevoli della fotocamera alle guide di montaggio sulla fibbia.
3. Fissa la fotocamera alla fibbia di montaggio con una vite di fissaggio.

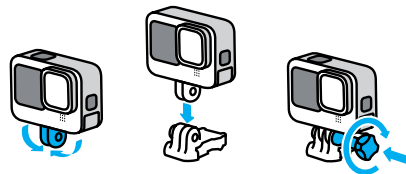

Montare la tua GoPro

4. Collega la fibbia di montaggio al supporto.
 - a. Solleva lo spinotto della fibbia di montaggio.
 - b. Fai scorrere la fibbia nel supporto finché non scatta in posizione.
 - c. Premi lo spinotto verso il basso fino a premerlo contro la fibbia.

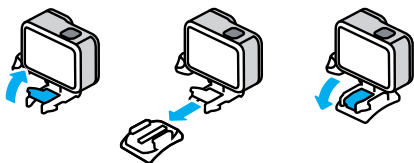

Montare la tua GoPro

USO DEI SUPPORTI ADESIVI

Segui queste linee guida quando fissi i supporti adesivi a caschi, veicoli e attrezzature:

- Fissa i supporti almeno 24 ore prima di usarli.
- Fissa i supporti solo a superfici lisce. Non hanno una buona presa sulle superfici porose o ruvide.
- Premi saldamente i supporti nella posizione corretta. Accertati che l'adesivo sia completamente a contatto con la superficie.
- Utilizza solo su superfici pulite e asciutte. Cera, olio, sporco o altri detriti indeboliscono la presa e potresti perdere la fotocamera.
- Fissa il supporto a temperatura ambiente e in luoghi asciutti. Non si attacca correttamente in ambienti freddi o umidi o su superfici fredde o umide.
- Verifica le leggi e i regolamenti locali e statali per assicurarti che sia consentito fissare una fotocamera alle attrezzature, ad esempio all'attrezzatura da caccia. Atteniti sempre alle normative che limitano l'uso di fotocamere o di prodotti elettronici di consumo.



AVVERTENZA: per evitare infortuni, non usare il laccio di sicurezza quando la fotocamera è fissata a un casco. Non fissare la fotocamera direttamente agli sci o allo snowboard.

Per maggiori informazioni sui supporti, visita il sito gopro.com.

Montare la tua GoPro

AVVERTENZA: utilizza sempre un casco che soddisfi gli standard di sicurezza applicabili se usi un supporto o una fascia per casco GoPro.



Scegli un casco adatto allo sport o all'attività da svolgere e assicurati che sia della misura giusta. Ispeziona il casco per verificare che sia in buono stato e attieniti alle istruzioni del produttore per un utilizzo sicuro.

Sostituisci il casco in caso di forti urti. Il casco non può garantire la protezione assoluta da tutti gli incidenti. Stai attento.

USARE LA GOPRO VICINO ALL'ACQUA

HERO9 Black è impermeabile fino a 10 m con lo sportello chiuso. Non ti servirà alcuna custodia aggiuntiva prima di tuffarti.

Il touch screen è stato progettato per funzionare da bagnato, ma potresti doverlo asciugare se non riesce a percepire i tuoi comandi. Anche se non funziona sott'acqua, puoi utilizzare i pulsanti della fotocamera per accedere ai menu di navigazione quando sei in acqua. Per saperne di più, consulta [Navigare con i pulsanti](#) (pagina 26).

SUGGERIMENTO DEGLI ESPERTI: usa un laccio di sicurezza e un Floaty (venduto separatamente) per tenere a galla la fotocamera nel caso in cui si stacchi dal supporto.

Per catturare avventure estreme fino a 60 m sott'acqua, scegli la custodia protettiva (HERO9 Black), venduta separatamente.

Per maggiori informazioni su lacci di sicurezza per fotocamera, Floaty e custodia protettiva, visita gopro.com.

Rimuovere lo sportello laterale

In alcune occasioni potresti dover rimuovere lo sportello laterale della tua fotocamera.



AVVERTENZA: rimuovi lo sportello solo in un ambiente asciutto e privo di polvere. La fotocamera non è impermeabile se lo sportello è aperto o rimosso.

RIMUOVERE LO SPORTELLLO LATERALE

1. Sblocca il meccanismo di aggancio e apri lo sportello.
2. Con lo sportello in posizione orizzontale, tira delicatamente verso l'esterno finché non si stacca.

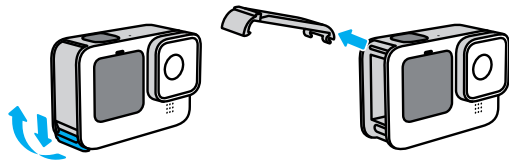

AVVERTENZA: evita di utilizzare HERO9 Black con lo sportello staccato. La batteria potrebbe scivolare fuori mentre usi la fotocamera.

Rimuovere lo sportello laterale

RIAGGANCIARE LO SPORTELLO LATERALE

1. Allinea lo sportello con la piccola barra argentata.
2. Premi forte lo sportello nella piccola barra argentata finché non si aggancia saldamente.

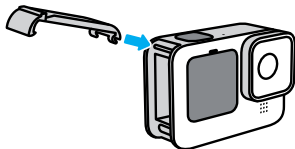

AVVERTENZA: lo sportello della tua fotocamera è rimovibile. Assicurati che lo sportello sia ben chiuso e sigillato dopo la chiusura.

Manutenzione

Per ottenere prestazioni ottimali dalla fotocamera, segui queste istruzioni:

- La tua GoPro è impermeabile fino a 10 m senza alcuna custodia aggiuntiva. Assicurati che lo sportello sia chiuso prima di utilizzarla in prossimità di acqua, sporcizia o sabbia.
- Prima di chiudere lo sportello laterale, verifica che sulla guarnizione non siano presenti detriti. Utilizza un panno per pulire la guarnizione, se necessario.
- Assicurati che la tua GoPro sia asciutta e pulita prima di aprire lo sportello. Se necessario, sciacqua la fotocamera con acqua dolce e asciugala con un panno.
- Nel caso in cui intorno allo sportello si siano solidificati sabbia o residui, metti la fotocamera in ammollo con acqua di rubinetto tiepida per 15 minuti e poi risciacqua abbondantemente per eliminare i residui. Assicurati che la fotocamera sia asciutta prima di aprire lo sportello.
- Per ottenere prestazioni audio ottimali, scuoti la fotocamera oppure soffia sul microfono per eliminare l'acqua e i detriti dai fori del microfono. Non utilizzare aria compressa per soffiare nei fori del microfono. Questo potrebbe danneggiare le membrane impermeabili interne.
- Dopo ogni utilizzo in acqua salata, risciacqua la fotocamera con acqua dolce e asciugala utilizzando un panno morbido.
- Il copriobiettivo è fatto di vetro rinforzato estremamente resistente, ma potrebbe venire graffiato o incrinato. Tienilo pulito con un panno morbido senza pelucchi.
- Se tra l'obiettivo e la ghiera sono presenti residui, eliminali utilizzando acqua o aria. Non inserire corpi estranei intorno all'obiettivo.

Informazioni sulla batteria

AUMENTARE AL MASSIMO LA DURATA DELLA BATTERIA

Ecco alcune cose che puoi fare per aumentare al massimo la durata della batteria:

- Registrare video con risoluzioni e frequenze di fotogrammi inferiori.
- Usare il salvaschermo e ridurre la luminosità dello schermo.
- Spegnerlo lo schermo anteriore.
- Disattivare il GPS.
- Spegnerlo le connessioni wireless.
- Utilizza queste impostazioni:
 - *QuikCapture* (pagina 95)
 - *Spegnimento automatico* (pagina 95)

ACQUISIRE VIDEO O FOTO MENTRE LA FOTOCAMERA È COLLEGATA A UNA FONTE DI ALIMENTAZIONE

Con il cavo USB-C in dotazione con HERO9 Black è possibile realizzare video e foto mentre la fotocamera è collegata a un adattatore di ricarica USB, al Supercharger GoPro, a un altro caricabatteria GoPro oppure all'alimentatore portatile GoPro. È la soluzione perfetta per registrare lunghi video ed eventi temporizzati.

Anche se la fotocamera è in carica, la batteria non si carica durante la registrazione. La ricarica si avvierà quando si interrompe la registrazione. Non è possibile registrare mentre la fotocamera è collegata a un computer.

Attenzione: dal momento che lo sportello laterale è aperto, la fotocamera non è impermeabile durante la ricarica.

Informazioni sulla batteria



AVVERTENZA: l'uso di un caricabatteria da parete non GoPro potrebbe danneggiare la batteria della fotocamera e causare incendi o fuoriuscite di liquido. Ad eccezione del Supercharger di GoPro (acquistabile separatamente), utilizza esclusivamente caricabatteria contrassegnati con Tensione in uscita da 5V 1A. Se non conosci la tensione e la corrente del tuo caricabatteria, utilizza il cavo USB-C in dotazione per ricaricare la fotocamera attraverso il computer.

CONSERVAZIONE E UTILIZZO DELLA BATTERIA

HERO9 Black contiene molti componenti sensibili, compresa la batteria. Evita di esporre la fotocamera a temperature molto alte o molto basse. Temperature estreme possono ridurre temporaneamente la durata della batteria o provocare un temporaneo malfunzionamento della fotocamera. Per prevenire la formazione di condensa sulla fotocamera o all'interno della stessa, evita forti escursioni termiche o di umidità.

Non asciugare la fotocamera con una fonte di calore esterna, come un forno a microonde o un asciugacapelli. Eventuali danni alla fotocamera o alla batteria causati dal contatto con liquidi all'interno della stessa non sono coperti dalla garanzia.

Non conservare la batteria insieme a oggetti di metallo come monete, chiavi o collane. L'eventuale contatto dei morsetti della batteria con oggetti metallici potrebbe dare luogo a incendi.

Non apportare alla fotocamera alcuna modifica non autorizzata. Tale operazione può compromettere la sicurezza, il rispetto della normativa e le prestazioni e può rendere nulla la garanzia.

Informazioni sulla batteria

Attenzione: la capacità delle batterie diminuisce quando il clima è freddo. Questo vale soprattutto per le batterie meno recenti. Per un funzionamento ottimale, in caso di utilizzo abituale della fotocamera a temperature basse, ti consigliamo di sostituire le batterie ogni anno.

SUGGERIMENTO DEGLI ESPERTI: carica completamente la fotocamera prima di riparla per ottimizzare la durata della batteria.



AVVERTENZA: non lasciare cadere, smontare, aprire, schiacciare, piegare, deformare, forare, lacerare, esporre a microonde, incenerire o verniciare la fotocamera o la batteria. Evita di inserire corpi estranei nelle aperture presenti sulla fotocamera, come ad esempio la porta USB-C. Evita di utilizzare la fotocamera in caso di danneggiamento (ad esempio, se rotta, forata o danneggiata dall'acqua). Lo smontaggio o la perforazione della batteria integrata possono provocare esplosioni o incendi.

SMALTIMENTO DELLA BATTERIA

La maggior parte delle batterie ricaricabili agli ioni di litio è classificata come rifiuto non pericoloso e può essere smaltita tranquillamente nell'ambito del normale sistema di raccolta dei rifiuti municipale. Molte regioni richiedono il riciclaggio delle batterie. Assicurarsi che le leggi locali in vigore prevedano lo smaltimento delle batterie ricaricabili nell'ambito della normale raccolta di rifiuti. Per smaltire in sicurezza batterie agli ioni di litio, proteggi i morsetti dall'esposizione ad altri metalli ricoprendoli con del nastro per imballaggi, nastro adesivo di carta o nastro isolante per evitare che provochino incendi durante il trasporto.

Informazioni sulla batteria

Le batterie agli ioni di litio, tuttavia, contengono materiali riciclabili e possono essere riciclate con il programma di riciclaggio delle batterie della Rechargeable Battery Recycling Corporation (RBRC). Visitare il sito Call2Recycle all'indirizzo call2recycle.org o contattare 1-800-BATTERY nel Nord America per individuare una sede di riciclaggio idonea.

Evitare nel modo più assoluto di smaltire le batterie nel fuoco, perché potrebbero esplodere.



AVVERTENZA: utilizzare soltanto batterie di ricambio GoPro per la propria fotocamera.

Risoluzione dei problemi

LA GOPRO NON SI ACCENDE

Assicurati che la GoPro sia carica. Consulta [Configurazione di scheda microSD e batteria](#) (pagina 10). Se caricare la batteria non funziona, prova a riavviare la fotocamera. Consulta [Riavviare la tua GoPro](#) (pagina 104).

LA GOPRO NON RISPONDE QUANDO PREMO UN PULSANTE

Consulta [Riavviare la tua GoPro](#) (pagina 104).

LA RIPRODUZIONE SUL COMPUTER È DISCONTINUA

Quando la riproduzione è discontinua, normalmente il problema non è legato al file. Se le riprese saltano, è probabile che il motivo sia attribuibile a uno dei seguenti problemi:

- Il computer non funziona con i file HEVC. Prova a scaricare gratuitamente l'ultima versione di GoPro Player per Mac o Windows alla pagina gopro.com/apps.
- Il computer non soddisfa i requisiti minimi del software utilizzato per la riproduzione.

HO DIMENTICATO IL NOME UTENTE O LA PASSWORD DELLA FOTOCAMERA

Scorri verso il basso sullo schermo posteriore per accedere alla dashboard, scorri a sinistra, quindi tocca Preferenze > Connessioni > Informazioni sulla fotocamera.

NON SO QUALE VERSIONE DEL SOFTWARE HO

Scorri verso il basso sullo schermo posteriore per accedere alla dashboard, scorri a sinistra, quindi tocca Preferenze > Informazioni > Informazioni sulla fotocamera.

Risoluzione dei problemi

NON RIESCO A TROVARE IL NUMERO DI SERIE DELLA MIA FOTOCAMERA

Il numero di serie è stampato all'interno del vano della batteria della fotocamera. Puoi trovarlo anche scorrendo verso il basso sullo schermo posteriore per accedere alla dashboard, scorrendo a sinistra e quindi toccando Preferenze > Informazioni > Informazioni sulla fotocamera.

Per altre risposte alle domande frequenti, visita il sito gopro.com/help.

Specifiche tecniche: video

RISOLUZIONE VIDEO (RIS)

La risoluzione video (RIS) si riferisce al numero di righe orizzontali presenti in ciascun fotogramma del video. I video a 1080p sono composti da 1080 righe orizzontali. I video 5K sono composti da 5120 righe orizzontali. Dal momento che più righe corrispondono a una maggiore risoluzione, 5K fornisce un'immagine più dettagliata rispetto a 1080p.

Risoluzione video	Descrizione
-------------------	-------------

5K	La nostra risoluzione video più alta. Cattura video mozzafiato ultra HD in formato 16:9. Può essere usata per catturare immagini da 14.75MP dai tuoi video.
----	---

4K 4:3	I video ultra HD con formato alto in 4:3 catturano una parte più grande della scena rispetto agli scatti in 16:9. Eccezionale per le riprese soggettive e per estrarre fermi immagine da 12MP dai tuoi video.
--------	---

4K	Video ultra HD in formato 16:9. Eccezionale per scatti su treppiede e da posizione fissa. Può essere usata per catturare immagini da 8MP dai tuoi video.
----	--

2,7K 4:3	Perfetto per riprese soggettive ad alta risoluzione con fotocamera fissata al corpo o montata su attrezzature con riproduzione fluida in slo-mo.
----------	--

2,7K	Video in 16:9 ad alta risoluzione che garantisce risultati sorprendenti di livello cinematografico per produzioni professionali.
------	--

Specifiche tecniche: video

Risoluzione video	Descrizione
-------------------	-------------

1440p	Il formato alto in 4:3 si adatta meglio all'inquadratura rispetto a 1080p. Perfetto per catturare azioni dinamiche e riprese soggettive e per la condivisione sui social media.
-------	---

1080p	Risoluzione HDTV standard ideale per tutti gli scatti e la condivisione sui social media. Le opzioni elevate 240 fps e 120 fps consentono super slo-mo durante la modifica.
-------	---

Specifiche tecniche: video

Questa tabella confronta le dimensioni del fotogramma di ciascuna risoluzione:

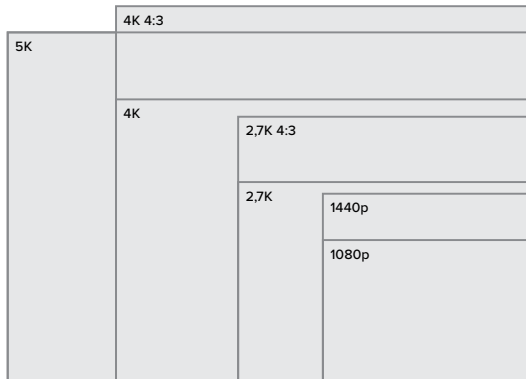

SUGGERIMENTO DEGLI ESPERTI: assicurati che il telefono, il computer o il televisore possano supportare l'impostazione selezionata, in particolare se utilizzi risoluzioni e frequenze di fotogrammi più elevate.

Specifiche tecniche: video

FOTOGRAMMI AL SECONDO (FPS)

Fotogrammi al secondo si riferisce al numero di fotogrammi catturati in ciascun secondo di video. Valori più alti di fps (60, 120 o 240) sono migliori per i filmati di azioni dinamiche. Puoi usare le riprese con fps elevati per la riproduzione in slo-mo.

Risoluzione + FPS

Risoluzioni video più elevate catturano maggiori dettagli e chiarezza, ma sono generalmente disponibili a valori fps minori.

Risoluzioni video inferiori catturano meno dettagli e chiarezza, ma possono essere usate con valori fps maggiori.

Quando scegli una risoluzione sulla schermata RES I FPS, tutte le frequenze di fotogrammi disponibili per la risoluzione selezionata compaiono in bianco. Le frequenze non disponibili sono in grigio.

Specifiche tecniche: video

FORMATO

Il termine "formato" si riferisce alla larghezza e all'altezza di un'immagine. HERO9 Black acquisisce video e foto in due formati.

4:3

Il formato alto in 4:3 cattura una parte più grande della scena rispetto al formato widescreen in 16:9. È perfetto per selfie e riprese soggettive. Le risoluzioni 4:3 sono elencate nella riga superiore della schermata RES | FPS.

16:9

Questo è il formato standard usato per HDTV e programmi di editing. Il formato widescreen è perfetto per effettuare riprese cinematografiche intense. Le risoluzioni 16:9 sono elencate sotto le risoluzioni 4:3 nella schermata RES | FPS.

Attenzione: delle strisce nere compariranno su entrambi i lati dello schermo durante la riproduzione di riprese in 4:3 su un HDTV.

Specifiche tecniche: video

OBIETTIVI DIGITALI (VIDEO)

Gli obiettivi digitali ti permettono di scegliere quanta parte della scena viene catturata dalla fotocamera. I diversi obiettivi influiscono anche sul livello di zoom e sull'effetto Fish eye nel tuo scatto. Per la modalità Video, SuperView acquisisce il campo visivo più grande, mentre Stretto cattura il più piccolo.

Obiettivo digitale	Descrizione
--------------------	-------------

SuperView (16 mm)	Il campo visivo più ampio e più alto, presentato come video 16:9.
-------------------	---

Ampio (16-34mm)	Ampio campo visivo che permette di includere all'interno dell'inquadratura quanto più possibile.
-----------------	--

Lineare (19-39 mm)	Campo visivo ampio senza l'effetto Fish eye di SuperView e Ampio.
--------------------	---

Lineare + Allineamento con l'orizzonte (19-39 mm)	Cattura un campo visivo ampio senza l'effetto Fish eye di SuperView e Ampio. Mantiene le riprese fluide e stabili anche se la fotocamera si inclina durante la registrazione.
---	---

Attenzione: le riprese risulteranno inclinate se la fotocamera supera i 28°-45° di rotazione (a seconda dell'impostazione prescelta) mentre registri.

Stretto (27 mm)	Campo visivo stretto senza l'effetto Fish eye di SuperView e Ampio.
-----------------	---

Attenzione: solo gli obiettivi compatibili con la risoluzione e la frequenza dei fotogrammi selezionati saranno disponibili.

Specifiche tecniche: video

IMPOSTAZIONI VIDEO HERO9 BLACK

Ecco un riepilogo delle risoluzioni video della tua fotocamera e degli fps, obiettivi e formati per ciascuna.

Risoluzione video (RIS)	FPS (60 Hz/ 50 Hz)*	Obiettivi digitali	Risoluzione dello schermo	Formato
5K	30/25 24/24	Ampio, Lineare, Lineare + Allineamento con l'orizzonte, Stretto	5120x2880	16:9
4K	60/50	Ampio, Lineare, Lineare + Allineamento con l'orizzonte, Stretto	3840x2160	16:9
4K	30/25 24/24	SuperView, Ampio, Lineare, Lineare + Allineamento con l'orizzonte, Stretto	3840x2160	16:9
4K 4:3	30/25 24/24	Ampio, Lineare, Lineare + Allineamento con l'orizzonte, Stretto	4096x3072	4:3

*60Hz (NTSC) e 50Hz (PAL) si riferiscono al formato del video, che dipende dalla regione. Per saperne di più, consulta [Anti-sfarfallio](#) (pagina 96).

Per suggerimenti sulle impostazioni da utilizzare, consulta [Impostazioni consigliate](#) (pagina 31).

Specifiche tecniche: video

Risoluzione video (RIS)	FPS (60 Hz/ 50 Hz)*	Obiettivi digitali	Risoluzione dello schermo	Formato
2,7K	120/100 60/50	SuperView, Ampio, Lineare, Lineare + Allineamento con l'orizzonte, Stretto	2704x1520	16:9
2,7K 4:3	60/50	Ampio, Lineare, Lineare + Allineamento con l'orizzonte, Stretto	2704x2028	4:3
1440p	120/100 60/50 30/25 24/24	Ampio, Lineare, Lineare + Allineamento con l'orizzonte, Stretto	1920x1440	4:3
1080p	240/200	Ampio, Lineare, Lineare + Allineamento con l'orizzonte, Stretto	1920x1080	16:9
1080p	120/100 60/50 30/25 24/24	SuperView, Ampio, Lineare, Lineare + Allineamento con l'orizzonte, Stretto	1920x1080	16:9

*60Hz (NTSC) e 50Hz (PAL) si riferiscono al formato del video, che dipende dalla regione. Per saperne di più, consulta [Anti-sfarfallio](#) (pagina 96).

Per suggerimenti sulle impostazioni da utilizzare, consulta [Impostazioni consigliate](#) (pagina 31).

Specifiche tecniche: video



Risoluzioni alte/Frequenze dei fotogrammi alte

Riprendere video con alta risoluzione o fps elevati quando fa caldo può provocare un riscaldamento della fotocamera e un maggiore uso di energia.

Mancanza di flusso d'aria e collegamento a GoPro App possono provocare un ulteriore riscaldamento della fotocamera, consumare ancora più energia e ridurre il tempo di registrazione.

Se il calore è un problema, prova a registrare video più corti. Limita anche l'uso di funzionalità che consumano molta energia, come GoPro App. Lo Smart Remote GoPro (venduto separatamente) può controllare la tua GoPro e usare meno energia.

La tua fotocamera ti dirà se deve spegnersi e raffreddarsi. Per saperne di più, consulta [Messaggi importanti](#) (pagina 102).

Specifiche tecniche: video

STABILIZZAZIONE VIDEO HYPERSMOOTH

HyperSmooth garantisce riprese ultra fluide e professionali correggendo il tremolio della fotocamera. Ritaglia i tuoi video durante la registrazione, dando alla fotocamera un margine per stabilizzare le riprese. Questo la rende la soluzione perfetta per riprendere in bici, sullo skate, sugli sci, con la fotocamera tenuta in mano e altro ancora. HERO9 Black dispone di quattro impostazioni HyperSmooth:

Impostazione	Descrizione
Boost	Stabilizzazione video massima con ritaglio stretto.
Alta	Maggiore stabilizzazione video con ritaglio minimo (l'obiettivo largo è ritagliato del 10%).
On	Video stabilizzati con ritaglio minimo (l'obiettivo largo è ritagliato del 10%).
Off	Registra senza stabilizzazione video o ritaglio.

SUGGERIMENTO DEGLI ESPERTI: puoi stabilizzare le riprese ancora di più utilizzando lo zoom tattile per ritagliare lo scatto prima di iniziare a registrare. Questo darà alla tua fotocamera un margine ancora maggiore da usare durante la stabilizzazione del video. Anche l'utilizzo di Lineare + Allineamento con l'orizzonte migliora la stabilizzazione.

INTERVALLO PER LA MODALITÀ LOOPING

Puoi impostare la tua GoPro per registrare loop di 5 (predefinito), 20, 60 o 120 minuti. Può essere impostata anche su Max, che registrerà fino a quando la scheda SD non sarà piena prima di tornare indietro e registrare sopra l'inizio del video.

Specifiche tecniche: foto

SUPERFOTO

SuperFoto analizza automaticamente la scena e applica in modo intelligente la migliore elaborazione dell'immagine per lo scatto.

A seconda dell'illuminazione, del movimento nello scatto e altre condizioni, SuperFoto sceglierà una di quattro opzioni:

HDR (High Dynamic Range, Ampia gamma dinamica)

Il nostro HDR migliorato prende e combina più foto in uno scatto singolo per esaltare i dettagli in scene con luci forti e ombre.

Mappatura locale delle tonalità

Migliora le foto aumentando i dettagli e il contrasto solo dove necessario.

Riduzione del rumore su più fotogrammi

Combina automaticamente più scatti in una foto singola con meno distorsione digitale (rumore).

Nessuna elaborazione aggiuntiva

Cattura foto senza elaborazione avanzata quando le condizioni sono perfette.

SuperFoto funziona solo per le foto singole. A causa del tempo aggiuntivo necessario ad applicare l'elaborazione dell'immagine, potrebbe volerci un po' di più a elaborare e salvare ciascuno scatto.

Attenzione: SuperFoto non funziona con foto RAW, Protune o con il controllo dell'esposizione.

Specifiche tecniche: foto

Attivare SuperFoto

Per impostazione predefinita SuperFoto è spento. Ecco come attivarlo.

1. Nella schermata Impostazioni foto, tocca Output.
2. Seleziona SuperFoto.

HDR

HDR (High Dynamic Range, Ampia gamma dinamica) è una delle tecniche di elaborazione dell'immagine usata da SuperFoto per migliorare i tuoi scatti. Combina più scatti in una foto singola con risultati migliori che mai. Scegli questa impostazione se vuoi usare HDR ogni volta che scatti una foto.

1. Dalle Impostazioni foto, tocca Output.
2. Seleziona HDR.

HDR Attivato può essere usato solo per foto singole. Per i migliori risultati, usalo in scatti ad alto contrasto con movimento minimo.

Attenzione: HDR non funziona con RAW o con il controllo dell'esposizione.

Specifiche tecniche: foto

VELOCITÀ DELL'OTTURATORE

(NOTTE + FOTO NOTTURNA TEMPORIZZATA)

La velocità dell'otturatore ti permette di decidere quanto a lungo l'otturatore della fotocamera resta aperto nelle modalità Notte e Foto notturna temporizzata. Ecco le opzioni e alcuni esempi su quando usarle:

Velocità	Esempi
Auto (fino a 30 secondi)	Alba, tramonto, crepuscolo, notte.
2, 5, 10 o 15 secondi	Alba, tramonto, crepuscolo, traffico notturno, ruota panoramica, fuochi d'artificio, ritratti di luci.
20 secondi	Cielo notturno (con luce).
30 secondi	Cielo notturno, Via Lattea (completa oscurità).

SUGGERIMENTO DEGLI ESPERTI: per ridurre la sfocatura durante l'uso di Notte e Foto notturna temporizzata, fissa la fotocamera a un treppiede o posizionala su una superficie stabile dove non oscillerà o tremolerà.

VELOCITÀ DI SEQUENZA

Cattura azioni dinamiche con una di queste opzioni ad alta velocità:

- Auto (fino a 25 foto al secondo in base alle condizioni di luminosità)
- 30 foto in 3, 6 o 10 secondi
- 25 foto in 1 secondo
- 10 foto in 1 o 3 secondi
- 5 foto in 1 secondo
- 3 foto in 1 secondo

Specifiche tecniche: foto

OBIETTIVI DIGITALI (FOTO)

Gli obiettivi digitali ti permettono di scegliere quanta parte della scena viene catturata dalla fotocamera. Influiscono anche sul livello di zoom e sull'effetto Fish eye nel tuo scatto. Sono disponibili tre opzioni di obiettivo per le foto:

Obiettivo digitale	Descrizione
Ampio (16-34mm)	Ampio campo visivo che permette di includere all'interno dell'inquadratura quanto più possibile.
Lineare (19-39 mm)	Campo visivo ampio senza effetto Fish eye di Ampio.
Stretto (27 mm)	Campo visivo stretto senza effetto Fish eye di Ampio.

Specifiche tecniche: foto

FORMATO RAW

Quando questa impostazione è attiva, tutte le foto vengono salvate come immagini .jpg (per visualizzarle sulla fotocamera o condividerle con la GoPro App) e come file .gpr. Il file .gpr si basa sul formato Adobe DNG. Puoi usare questi file in Adobe Camera Raw (ACR), versione 9.7 o successive. Puoi anche usare Adobe Photoshop Lightroom CC (versione 2015.7 o successive) e Adobe Photoshop Lightroom 6 (versione 6.7 o successive).

In modalità Foto, il formato RAW è disponibile per Foto, Sequenza, Notte, Foto temporizzate e Foto notturne temporizzate, con le seguenti condizioni ed eccezioni:

- SuperFoto deve essere disattivato.
- Gli obiettivi digitali devono essere impostati su Ampio.
- Lo zoom deve essere disattivato.
- Il formato RAW non è disponibile per l'acquisizione di foto continue.
- Per le foto temporizzate, l'intervallo deve essere di almeno 5 secondi.
- Per le foto notturne temporizzate, l'otturatore deve essere impostato su almeno 5 secondi.

SUGGERIMENTO DEGLI ESPERTI: le foto in formato .gpr vengono salvate nella medesima posizione e con lo stesso nome dei file .jpg. Per accedere ai file, inserisci la scheda SD in un lettore di schede e individuali con la funzione esplora risorse del computer.

Specifiche tecniche: temporizzato

VELOCITÀ VIDEO TIMEWARP

Puoi aumentare la velocità del video TimeWarp fino a 30x per trasformare attività lunghe in momenti condivisibili. L'impostazione predefinita è Auto, che imposta automaticamente la velocità. Puoi anche impostare la velocità autonomamente. Usa questa tabella per stimare la lunghezza dei tuoi video. Per esempio, registrare a una velocità 2x per 4 minuti darà circa 2 secondi di video TimeWarp.

Velocità	Tempo registrazione	Lunghezza video
2x	1 minuto	30 secondi
5x	1 minuto	10 secondi
10x	5 minuti	30 secondi
15x	5 minuti	20 secondi
30x	5 minuti	10 secondi

Attenzione: i tempi di registrazione sono approssimativi. La lunghezza del video può variare a seconda del movimento nel tuo scatto.

Velocità	Esempi
2x-5x	Guidare su una strada panoramica.
10x	Escursioni ed esplorazioni.
15x-30x	Corsa e mountain bike.

SUGGERIMENTO DEGLI ESPERTI: per i migliori risultati, lascia la velocità sull'impostazione Auto per riprese in condizioni di stabilità non ottimali.

Specifiche tecniche: temporizzato

REGOLAZIONE VELOCITÀ (TIMEWARP)

Tocca il touch screen posteriore mentre registri un video TimeWarp per rallentare la velocità del video. Tocca di nuovo per velocizzare. Scegli la velocità prima di registrare toccando  sulla schermata di acquisizione o accedendo al menu delle impostazioni di TimeWarp. Ci sono due opzioni disponibili:

Velocità	Fotogrammi al secondo	Audio
Velocità reale (1x)	30 fps	On
Velocità dimezzata (0,5x slo-mo)	60 fps	Off

SUGGERIMENTO DEGLI ESPERTI: puoi anche usare il pulsante Modalità  per attivare la Regolazione velocità. Per farlo, scorri verso il basso fino a Scorciatoie nel menu Impostazioni.

RISOLUZIONE VIDEO (VIDEO TIMEWARP, TEMPORIZZATO)

HERO9 Black realizza video TimeWarp e temporizzati in quattro risoluzioni:

Risoluzione	Formato
4K	16:9
2,7K	4:3
1440p	4:3
1080p	16:9

Per saperne di più, consulta:

- [Risoluzione video](#) (pagina 136)
- [Formato](#) (pagina 124)

Specifiche tecniche: temporizzato

INTERVALLO TEMPORIZZATO

L'intervallo imposta quanto spesso la tua fotocamera scatta in modalità video temporizzato e foto temporizzata.

Gli intervalli disponibili sono 0,5 (predefinito), 1, 2, 5, 10 e 30 secondi, 1, 2, 5 e 30 minuti e 1 ora.

Intervallo	Esempi
0,5-2 secondi	Surf, bicicletta o altri sport.
2 secondi	Angolo di strada trafficata.
5-10 secondi	Nuvole o scene all'aperto per lunghe durate.
10 secondi-1 minuto	Progetti artistici o altre attività di lunga durata.
1 minuto-1 ora	Lavori di costruzione o altre attività che si svolgono in un periodo di tempo molto lungo.

Specifiche tecniche: temporizzato

Tempo di registrazione video temporizzato

Usa questa tabella per determinare la lunghezza dei tuoi video.

Intervallo	Tempo registrazione	Lunghezza video
0,5 secondi	5 minuti	20 secondi
1 secondo	5 minuti	10 secondi
2 secondi	10 minuti	10 secondi
5 secondi	1 ora	20 secondi
10 secondi	1 ora	10 secondi
30 secondi	5 ore	20 secondi
1 minuto	5 ore	10 secondi
2 minuti	5 ore	5 secondi
5 minuti	10 ore	4 secondi
30 minuti	1 settimana	10 secondi
1 ora	1 settimana	5 secondi

SUGGERIMENTO DEGLI ESPERTI: per ottenere un risultato migliore, fissa la fotocamera a un treppiede o posizionala su una superficie stabile dove non oscillerà o tremolerà. Usa video TimeWarp per catturare video temporizzati mentre ti muovi.

Specifiche tecniche: temporizzato

INTERVALLO IN MODALITÀ TEMPORIZZAZIONE NOTTURNA

Scegli quanto spesso la tua GoPro scatta in modalità Temporizzazione notturna. Gli intervalli in modalità Temporizzazione notturna sono Auto, 4, 5, 10, 15, 20 e 30 secondi e 1, 2, 5, 30 e 60 minuti.

Impostando il valore su Auto (impostazione predefinita), l'intervallo corrisponderà all'impostazione dell'otturatore. Se la velocità dell'otturatore è impostata su 10 secondi e l'intervallo è impostato su Auto, la fotocamera catturerà un fotogramma ogni 10 secondi.

Intervallo	Esempi
Auto	Ideale per tutte le esposizioni (scatta foto alla massima velocità possibile in base all'impostazione dell'otturatore).
4-5 secondi	Scena di città di sera, illuminazione stradale o scene con movimento.
10-15 secondi	Illuminazione scarsa con lenti cambiamenti di scena, ad esempio nuvole notturne in presenza di luna splendente.
20-30 secondi	Luce molto scarsa o cambiamenti di scena molto lenti, ad esempio stelle in presenza di illuminazione ambientale o stradale minima.

Specifiche tecniche: Protune

Protune sblocca l'intero potenziale creativo della tua fotocamera dandoti il controllo manuale delle impostazioni avanzate inclusi colore, bilanciamento del bianco e velocità dell'otturatore. È compatibile con strumenti professionali di correzione del colore e con altri software per il montaggio di video e foto.

Ecco alcune cose da tenere a mente:

- Protune è disponibile per tutte le modalità tranne che per la Registrazione in loop e LiveBurst. Scorri verso il basso nel menu delle impostazioni per visualizzare tutte le impostazioni Protune.
- Alcune impostazioni Protune non sono disponibili quando si utilizza il controllo dell'esposizione.
- Le modifiche apportate alle impostazioni Protune in una preimpostazione si applicano soltanto a quella preimpostazione. Ad esempio, la modifica al bilanciamento del bianco per la temporizzazione non incide sul bilanciamento del bianco per la modalità Foto in sequenza.

SUGGERIMENTO DEGLI ESPERTI: puoi ripristinare tutte le impostazioni predefinite di Protune toccando  nel menu delle impostazioni.

Specifiche tecniche: Protune

VELOCITÀ DI TRASMISSIONE

La velocità di trasmissione determina la quantità di dati utilizzati per registrare un secondo di video. HERO9 Black ti permette di scegliere tra alta e bassa.

Bitrate	Descrizione
Bassa (impostazione predefinita)	Usa un bitrate inferiore per ridurre al minimo le dimensioni dei file.
Alta	Utilizza velocità di trasmissione più alte, fino a 100 Mbps (video di risoluzione 4K e 2,7K), per una qualità ottimale delle immagini.

COLORE

L'impostazione Colore consente di regolare il profilo cromatico di video o foto. Scorri tra le opzioni per vedere un'anteprima in diretta di ciascuna impostazione, poi tocca quella che desideri.

Impostazione Colore	Descrizione
Colore GoPro (impostazione predefinita)	Realizza foto e video con il profilo con correzione del colore GoPro classica.
Piatto	Offre un profilo cromatico neutro il cui colore può essere corretto per adattarsi meglio alle riprese realizzate con altri dispositivi, offrendo maggior flessibilità in fase di post-produzione. Grazie alla sua lunga curva, l'impostazione Piatto è in grado di acquisire maggiori dettagli nell'ombra o quando la luce è eccessiva.

Specifiche tecniche: Protune

Le opzioni fotografiche sono Auto, 1/125, 1/250, 1/500, 1/1000 e 1/2000 di secondo.

Per i video, le opzioni dipendono dall'impostazione fps, come mostrato in basso.

Otturatore	Esempio 1: 1080p30	Esempio 2: 1080p60
Auto	Auto	Auto
1/fps	1/30 sec.	1/60 sec.
1/(2xfps)	1/60 sec.	1/120 sec.
1/(4xfps)	1/120 sec.	1/240 sec.
1/(8xfps)	1/240 sec.	1/480 sec.
1/(16xfps)	1/480 sec.	1/960 sec.

SUGGERIMENTO DEGLI ESPERTI: per ridurre la sfocatura di video e foto quando si utilizza l'impostazione Otturatore, monta la fotocamera su un treppiedi o su un'altra superficie stabile che non traballa od oscilla.

COMPENSAZIONE DEL VALORE DI ESPOSIZIONE (COMP VE)

La compensazione del valore di esposizione influisce sulla luminosità di foto e video. La regolazione di questa impostazione può migliorare la qualità dell'immagine quando le riprese sono effettuate in scene con condizioni di illuminazione fortemente contrastanti.

Le opzioni per questa impostazione variano da -2,0 a +2,0. L'impostazione predefinita è 0.

Specifiche tecniche: Protune

Scorri tra le opzioni a destra della schermata Comp VE per vedere un'anteprima in diretta di ciascuna impostazione, poi tocca quella che desideri. Valori superiori producono immagini più luminose.

Attenzione: per i video, questa impostazione è disponibile soltanto se l'Otturatore è impostato su Auto.

Puoi anche regolare l'esposizione in base a una certa area della tua scena. Per saperne di più, consulta [Controllo dell'esposizione](#) (pagina 75).

SUGGERIMENTO DEGLI ESPERTI: Comp VE regola la luminosità nell'ambito dell'impostazione ISO. Se la luminosità ha già raggiunto l'impostazione ISO in un ambiente scarsamente illuminato, Comp VE non produce alcun effetto. Per continuare ad aumentare la luminosità, seleziona un valore ISO più alto.

NITIDEZZA

La nitidezza controlla la qualità dei dettagli presenti nelle riprese video o nelle foto. Le opzioni per questa impostazione sono Alta (valore predefinito), Media e Bassa.

Scorri tra le opzioni per vedere un'anteprima in diretta di ciascuna impostazione, poi tocca quella che desideri.

SUGGERIMENTO DEGLI ESPERTI: se intendi aumentare la nitidezza durante il montaggio, seleziona Bassa per questa impostazione.

Specifiche tecniche: Protune

AUDIO RAW

Questa impostazione crea un file .wav separato per il tuo video, in aggiunta alla traccia audio .mp4 standard. È possibile selezionare il livello di elaborazione da applicare alla traccia audio RAW.

Impostazione RAW	Descrizione
Disattivato (predefinito)	Non viene creato alcun file .wav separato.
Basso	Applica un'elaborazione minima. Ideale se si vuole applicare l'elaborazione audio post-produzione.
Med	Applica un'elaborazione moderata in base all'impostazione Riduzione del rumore del vento. Ideale se si vogliono applicare le proprie acquisizioni.
Alta	Applica un'elaborazione audio completa (gestione automatica del suono e Riduzione del rumore del vento). Ideale se si vuole un audio elaborato senza codifica AAC.

Inserisci la scheda SD in un lettore per accedere ai file .wav con il tuo computer. Vengono salvati con lo stesso nome e nella medesima posizione dei file .mp4.

Specifiche tecniche: Protune

RIDUZIONE DEL RUMORE DEL VENTO

La tua HERO9 Black usa tre microfoni per catturare il suono mentre registra video. Puoi personalizzare il modo in cui vengono usati in base alle condizioni in cui stai registrando e al tipo di suono che vuoi nel video finito.

Impostazione	Descrizione
Auto (impostazione predefinita)	Esclude automaticamente il rumore eccessivo di vento e acqua.
On	Adatta per filtrare un eccessivo rumore del vento o quando la GoPro è montata su un veicolo in movimento.
Off	Adatta quando il vento non influisce sulla qualità del suono e quando occorre registrare in stereo.

Assistenza clienti

GoPro si impegna a offrire la migliore assistenza possibile.
Per contattare l'assistenza clienti di GoPro, visita il sito gopro.com/help.

Marchi

GoPro, HERO e i relativi logo sono marchi di fabbrica o marchi registrati di GoPro, Inc. negli Stati Uniti e in altri Paesi. © 2020 GoPro, Inc. Tutti i diritti riservati. Per maggiori informazioni, visita gopro.com/patents.
GoPro, Inc., 3025 Clearview Way, San Mateo CA 94402 | GoPro GmbH, Floessergasse 2, 81369 Munich, Germany

Informazioni di carattere normativo

Per visualizzare l'elenco completo delle certificazioni in base al Paese, consulta la documentazione denominata Istruzioni importanti sui prodotti e sulla sicurezza fornita insieme alla fotocamera oppure visita il sito gopro.com/help.

