

Durabase

Bedienungsanleitung
Toaster

Manuel d'instruction
Grille-pain

Istruzioni per l'uso
Tostapane

Art.-Nr. 7174,210

9.⁹⁰



Gratulation!

Mit diesem Gerät haben Sie ein Qualitätsprodukt erworben, welches mit grösster Sorgfalt hergestellt wurde. Es wird Ihnen bei richtiger Pflege während Jahren gute Dienste erweisen. Vor der ersten Inbetriebnahme bitten wir Sie jedoch, die vorliegende Bedienungsanleitung gut durchzulesen und vor allem die Sicherheitshinweise genau zu beachten.

Inhaltsverzeichnis

Kurzanleitung	4
Inbetriebnahme und Bedienung	5
Reinigung	6
Wartung	6
Aufbewahrung	6
Sicherheitsvorschriften	6
Garantie	7

Gratulation!

En achetant cet appareil, vous venez d'acquérir un produit de qualité fabriqué avec soin. Bien entretenu, cet appareil vous rendra de grands services pendant de nombreuses années. Veuillez lire attentivement ce mode d'emploi avant la première utilisation et bien respecter les consignes de sécurité.

Congratulazioni!

Acquistando questo apparecchio vi siete garantiti un prodotto di qualità, fabbricato con estrema cura. Con una manutenzione adeguata, l'apparecchio garantirà per anni delle ottime prestazioni. Prima della messa in funzione iniziale vi preghiamo di leggere attentamente le presenti istruzioni d'uso e di osservare attentamente le avvertenze di sicurezza.

Sommaire

Bref mode d'emploi	8
Mise en marche et utilisation de l'appareil	9
Nettoyage	10
Entretien	10
Rangement	10
Consignes de sécurité	10
Garantie	11

Indice

Istruzioni brevi	12
Messa in funzione e uso dell'apparecchio	13
Pulizia	14
Manutenzione	14
Smaltimento	14
Avvertenze di sicurezza	14
Garanzia	15

Kurzanleitung

Schnellstart

1. Netzkabel abwickeln und sicheren Standort wählen
2. Netzstecker einstecken (230 V)
3. Toastscheibe(n) einlegen (max. 15 mm dick)
4. Bräunungsgrad mit Drehregler einstellen (1 - 6)
5. Einschaltknopf nach unten drücken
6. Vorsicht im Umgang mit heissem Toast!

Standort

- Trockene, ebene und stabile Fläche wählen
- Brot kann brennen; Gerät nicht in der Nähe von brennbaren Gegenständen (z. B. Vorhänge) aufstellen und nur unter Aufsicht benutzen

Kabel und Stecker

- Trocken halten
- Nicht in der Nähe von heißen Standorten benutzen (Herdplatten etc.)
- Nach Gebrauch Gerät abkühlen lassen und dann Kabel aufwickeln (auf Unterseite)

Achtung

- Oberfläche und Toast heiss
- Nicht mit Finger, Gabeln, etc. in den Toaster greifen.
- Keine Teller etc. auf den Toaster stellen / legen: Brandgefahr!

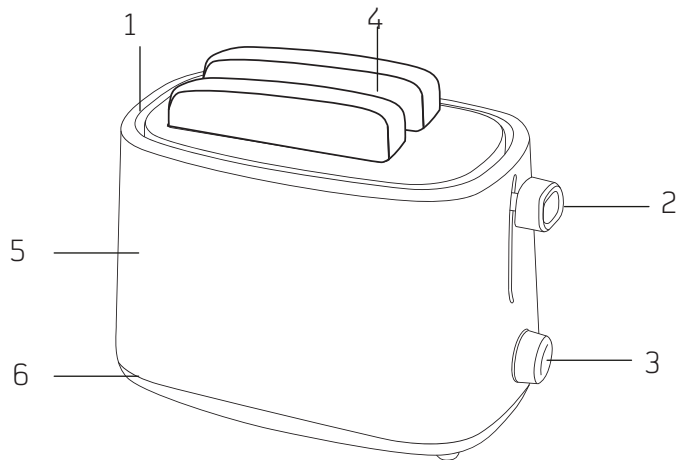

Übersicht

- 1 Abdeckung
- 2 Hebel
- 3 Bräunungsgrad Regler
- 4 eingebauter Grill
- 5 Gehäuse
- 6 Krümfach

Inbetriebnahme und Bedienung

Vor der ersten Inbetriebnahme

- Toaster mindestens 5 mal (ohne Toastbrot) auf maximaler Temperatur («6») in Betrieb nehmen, um eventuelle Produktionsrückstände von den Heizelementen zu entfernen

Hinweise

- Beim ersten Erwärmen kann etwas Rauch aus dem Gerät entweichen und ein Geruch entstehen. Dies ist technisch bedingt und kein Grund zur Beunruhigung. In diesem Fall für ausreichende Lüftung des Raumes sorgen

Gerät vorbereiten / Standort

- Netzkabel ganz abwickeln (auf Unterseite) und Toaster an den gewünschten Standort stellen
- Netzstecker in die Steckdose (230 V) einstecken. Das Gerät ist betriebsbereit

Hinweise

- Gerät und Netzkabel dürfen nicht in der Nähe von heißen Standorten (Herdplatte etc.) sein oder mit Wasser in Berührung gelangen
- Trockene, stabile und ebene Standfläche wählen und nie direkt unter eine Steckdose stellen. Nur in trockenen Räumen verwenden
- Brot kann brennen! Daher Gerät nie unbeaufsichtigt anwenden und Sicherheitsabstand zu brennbaren Gegenständen (z.B. Vorhängen) einhalten
- Sicherheitshinweise beachten

Toast zubereiten

- Toastscheiben in Schächte legen (Dicke: 5 bis 15 mm)
- Mit dem Drehregler Bräunungsgrad wählen:
 - «1»: sehr leichte Bräunung
 - «6»: starke Bräunung
- Einschaltknopf ganz nach unten drücken, um den Toastvorgang zu starten (der Knopf rastet dabei ein)
- Nach Erreichen des vorgewählten Bräunungsgrades, wird der Vorgang unterbrochen und die Toasts werden nach oben gehoben

Hinweise

- Richtig zubereitete Toasts haben eine goldbraune Farbe. Verbrannte Toasts nicht konsumieren
- Keine bebutterte Toast- oder Brotscheiben toasten: Feuergefahr
- Drehregler wieder etwas zurückdrehen, wenn nacheinander mehrere Toasts zubereitet werden
- Vorsicht im Umgang mit den heißen Toasts oder den metallischen Teilen: Verbrennungsgefahr
- Nicht mit Metallgegenständen, Gabeln oder Fingern in den Toaster greifen: Verbrennungs- und Stromschlaggefahr
- Keine Teller oder andere Gegenstände auf Gerät stellen: Brandgefahr
- Verklemmte Toastscheiben mit einem Holzwerkzeug (z.B. Kellenstiel) entfernen, ohne dabei die Heizdrähte zu berühren. Vorher unbedingt Netzstecker ziehen!

Nach der Zubereitung

- Netzstecker ziehen
- Gerät vollständig abkühlen lassen
- Gerät reinigen (s. «Reinigung»)

Reinigung

- Bevor das Gerät gereinigt wird, Netzstecker ziehen
- Gerät vollständig abkühlen lassen
- Toaster niemals ins Wasser oder in andere Flüssigkeiten tauchen bzw. abspritzen: Kurzschluss- und Stromschlaggefahr!
- Brotkrümel werden im Krümelschacht gesammelt und müssen nach jedem Gebrauch entfernt werden: Deckel am Geräteboden öffnen (Finger in Griffmulde halten und Blech Richtung Thermostat ziehen)
- Krümel entfernen. Deckel wieder sorgfältig schliessen (schnappt ein)
- Gehäuse mit einem weichen, leicht feuchten Reinigungstuch reinigen
- Netzstecker und -kabel dabei nicht berühren, bzw. nie feucht reinigen
- Keine scharfen, kratzenden Gegenstände oder ätzende Chemikalien verwenden

Wartung

Das Gerät benötigt keine Wartung.

- Kabel, Stecker und Gehäuse regelmässig auf Beschädigungen untersuchen

Aufbewahrung

- Bei Nichtgebrauch immer Netzstecker ziehen
- Gerät vollständig abkühlen lassen
 - Kabel auf der Unterseite aufwickeln
 - Gerät an einem trockenen und für Kinder unzugänglichen Ort aufbewahren
 - Ausgediente Geräte bei einer Verkaufsstelle zur kostenlosen, fachgerechten Entsorgung abgeben

- Geräte mit gefährlichem Defekt sofort entsorgen und sicherstellen, dass sie nicht mehr verwendet werden können
- Geräte nicht mit dem Hauskehricht entsorgen (Umweltschutz!)

Sicherheitsvorschriften

- Vor Inbetriebnahme Bedienungsanleitung vollständig durchlesen
- Kinder dürfen den Toaster nicht benutzen
- Toast und Schächte werden sehr heiss: Nicht berühren!
- Brot kann brennen! Daher Sicherheitsabstand von 50 cm zu brennbaren Gegenständen (z.B. Vorhängen) einhalten
- Nicht mit Finger, Gabeln oder Metallgegenständen in den Toaster greifen
- Gerät nur unter Aufsicht betreiben
- Gerät während des Betriebs nicht verschieben
- Keine bebutterte Toast- oder Brotscheiben toasten: Feuergefahr!
- Während des Betriebs keine Teller oder andere Gegenstände auf den Toaster stellen/legen: Brandgefahr!
- Gerät nicht auf heisse Oberflächen oder in der Nähe von offenen Flammen abstellen. Mindestabstand von 50 cm einhalten
- Gerät auf eine trockene, stabile und ebene Standfläche stellen. Nicht auf oder unter entflammbare, schmelzbare Vorrichtungen und Küchenvorbauten oder in der Nähe von Vorhängen platzieren
- Das Netzkabel nicht herunterhängen lassen und niemals über Ecken und scharfe Kanten ziehen oder einklemmen
- Netzkabel nicht über heisse Gegenstände legen oder hängen sowie vor Öl schützen
- Nach Gebrauch immer Netzstecker ziehen

- Stecker niemals mit nassen Händen oder am Netzkabel aus der Steckdose ziehen
- Vor Reinigung Netzstecker ziehen und Gerät vollständig abkühlen lassen
- Gerät oder Kabel nie in Wasser oder andere Flüssigkeiten tauchen: Verletzungs-, Feuer- oder Stromschlag-Gefahr!
- Kabel und Stecker regelmässig auf Beschädigungen untersuchen. Gerät nicht mit beschädigtem Netzkabel oder Netzstecker verwenden. Defekte Kabel und Stecker sofort durch den MIGROS-Service ersetzen lassen
- Nur Original-Ersatzteile benutzen
- Gerät darf nur in Privathaushalten und in trockenen Räumen angewendet werden
- Für Schäden, die durch Nichtbeachten dieser Bedienungsanleitung entstehen, wird jegliche Haftung abgelehnt
- Bedienungsanleitung sorgfältig aufbewahren und allenfalls an Nachbenutzer weitergeben

Fehlen desselben wird jeder Garantieanspruch hinfällig.



2 Jahre M-Garantie
2 ans M-garantie
2 anni M-garanzia

MIGROS **Service**

Reparatur- oder pflegebedürftige Geräte werden in jeder Verkaufsstelle entgegengenommen.



M-INFOLINE
0848 84 0848
www.migros.ch

Haben Sie weitere Fragen? Die M-Infoline hilft Ihnen gerne weiter unter der Tel.-Nr.: 0848 84 0848 von Montag bis Freitag 08.00 – 18.30 Uhr (8 Rp./Min. von 08.00 – 17.00 Uhr, 4 Rp./Min von 17.00 – 18.30 Uhr).
 E-Mail: m-infoline@mgb.ch

Garantie

Die MIGROS übernimmt während zwei Jahren seit Kaufabschluss die Garantie für Mängelfreiheit und Funktionsfähigkeit des von Ihnen erworbenen Gegenstandes. Die MIGROS kann die Garantieleistung wahlweise durch kostenlose Reparatur, gleichwertigen Ersatz oder durch Rückerstattung des Kaufpreises erbringen. Weitere Ansprüche sind ausgeschlossen.

Nicht unter die Garantie fallen normale Abnutzung sowie die Folgen unsachgemässer Behandlung oder Beschädigung durch den Käufer oder Drittpersonen sowie Mängel, die auf äussere Umstände zurückzuführen sind.

Die Garantieverpflichtung erlischt bei Reparaturen durch nicht MIGROS-autorisierte Servicestellen. Garantieschein oder Kaufnachweis (Kassabon, Rechnung) bitte sorgfältig aufbewahren. Bei

Bref mode d'emploi

Mise en marche rapide

1. Dérouler le cordon et choisir un endroit sûr
2. Insérer la fiche dans la prise de courant (230 V)
3. Introduire le/les toasts (max. 15 mm d'épaisseur)
4. Choisir le degré de cuisson à l'aide du régulateur rotatif (1 - 6)
5. Abaisser le bouton de mise en marche
6. Attention aux toasts chauds!

Mise en place de l'appareil

- Choisir une surface stable, plane et sèche
- Le pain peut brûler. Ne jamais laisser l'appareil en marche sans surveillance et le maintenir à une certaine distance des objets inflammables (par ex. rideaux)

Cordon et fiche

- Tenir secs
- Ne pas utiliser près de sources de chaleur (plaques de cuisson, etc.)
- Après usage, laisser refroidir le grillepain et enroulez le cordon sous l'appareil

Attention:

- Surfaces et toasts brûlants
- Ne mettez pas les doigts dans le grille-pain, ni fourchettes, ni d'objets métalliques!
- Ne pas placer d'assiettes ou autres, sur l'appareil: risque d'incendie

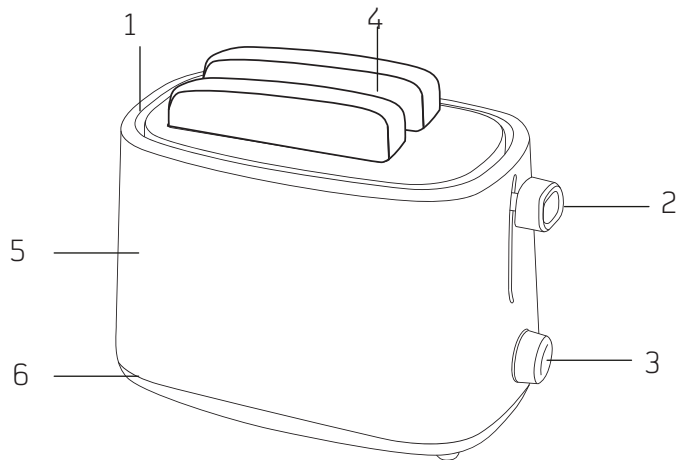

Aperçu

- 1 Protection
- 2 Levier
- 3 Régulateur, pour du pain plus ou moins grillés
- 4 Grille incorporé
- 5 Carter
- 6 Ramasse-miettes

Mise en marche et utilisation de l'appareil

Avant la 1ère utilisation

- Faire fonctionner l'appareil (sans pain) au moins 5 fois sur la température maximum («6») pour éliminer les résidus éventuels produits par les résistances

Attention

- Un peu de fumée peut s'en échapper et une légère odeur du grille-pain lorsqu'il chauffe pour la première fois. Il s'agit d'un fait purement technique, il ne faut pas s'en préoccuper. Si c'est le cas, aérer la pièce

Préparation / mise en place de l'appareil

- Dérouler le cordon (sous l'appareil) et placer le grille-pain à l'endroit désiré
- L'appareil est prêt à l'emploi dès qu'on le branche (230 V / 50 Hz)

Attention

- L'appareil et le cordon d'alimentation ne doivent pas être placés près d'une source de chaleur (plaques de cuisson, etc.), ni entrer en contact avec l'eau
- Choisir une surface sèche, stable et plane et jamais directement sous une prise de courant. Utiliser uniquement dans un endroit sec
- Le pain peut brûler! Ne jamais laisser l'appareil en marche sans surveillance et le maintenir à une certaine distance des objets inflammables (par ex. rideaux)
- Respecter les consignes de sécurité

Griller les toasts

- Placer les tranches de pain dans le grille-pain (épaisseur: de 5 à 15 mm)
- Le pain peut être plus ou moins doré, en sélectionner le degré avec le régulateur rotatif

latéral:

- «1»: très légèrement doré
- «6»: très doré
- Pour commencer à griller le pain, pousser le bouton de mise en marche complètement vers le bas (il s'enclenche)
- Une fois que le pain est grillé comme on le souhaite, le processus de cuisson s'arrête et les toasts sautent en l'air
- On peut prendre les toasts plus facilement en poussant le bouton marche/arrêt vers le haut

Attention

- Les toasts à point sont bien dorés, ne pas consommer les toasts brûlés
- Ne pas griller des toasts ni des tranches de pain déjà beurrés: risque d'incendie!
- Si l'on prépare divers toasts les uns après les autres, tourner légèrement le régulateur rotatif vers l'arrière
- Attention aux toasts et aux parties métalliques qui sont très chaudes: risque de brûlure!
- Ne pas mettre les doigts dans le grille-pain, ni y enfiler d'objets métalliques, ni fourchettes: risque de brûlure et de décharge électrique
- Ne pas placer de plats ou autres, sur l'appareil: risque de surchauffe et d'incendie
- Prendre les toasts coincés avec un outil en bois non pointu (ex. manche de cuillère). Ce faisant, évitez de toucher aux résistances et débranchez toujours l'appareil!

Après avoir grillé les toasts

- Débrancher l'appareil
- Laissez-le refroidir complètement
- Nettoyer l'appareil (v. «Nettoyage»)

Nettoyage

- Débrancher l'appareil avant de le nettoyer
- Le laisser complètement refroidir

- Ne jamais plonger le grille-pain dans l'eau ou autres liquides, ne l'aspergez pas: risque de court-circuit et de décharge électrique!
- Les miettes sont recueillies dans le ramasse-miettes et éliminées après chaque usage: Ouvrir le couvercle situé sous l'appareil (placer les doigts dans la poignée et tirer la plaque de métal en direction du thermostat)
- Eliminer les miettes et replacer le couvercle (il s'encastre)
- Nettoyer le corps de l'appareil avec un chiffon souple et légèrement humide
- Lorsque vous nettoyez l'appareil avec un chiffon humide, ne touchez pas à la prise, ni au cordon d'alimentation; veillez à ce qu'ils n'entrent jamais en contact avec l'humidité
- Ne jamais utiliser d'objets coupants, abrasifs ni de produits chimiques corrosifs

Entretien

L'appareil ne nécessite aucun entretien.

- Contrôler régulièrement le bon état du cordon d'alimentation, de la fiche et du corps de l'appareil

Rangement

- Si vous n'utilisez pas le grille-pain, débranchez-le
- Laissez-le refroidir complètement
- Enroulez le cordon sous l'appareil
- Ranger le grille-pain dans un endroit sec et hors de portée des enfants
- Déposer tout appareil hors d'usage auprès d'un point de vente pour permettre son élimination adéquate
- Eliminer immédiatement tout appareil

présentant un défaut dangereux et s'assurer qu'il ne puisse plus être utilisé

- Ne pas le jeter dans les ordures ménagères (protection de l'environnement!)

Consignes de sécurité

- Veuillez lire attentivement ce mode d'emploi avant de mettre l'appareil en marche
- Les enfants ne doivent pas utiliser le grille-pain
- Toast et compartiments sont très chauds: ne pas toucher!
- Le pain peut brûler! Maintenir une distance de sécurité de 50 cm d'objets inflammables (par ex. rideaux)
- Ne pas mettre les doigts, ni enfiler fourchettes, ou autres objets métalliques, etc. dans le grille-pain
- Ne jamais laisser l'appareil en marche sans surveillance
- Ne pas déplacer l'appareil lorsqu'il fonctionne
- Ne pas griller des toasts ni des tranches de pain déjà beurrés: risque d'incendie!
- Lorsque l'appareil fonctionne, ne pas placer d'assiette ni d'autre objet sur le grille-pain: risque d'incendie!
- L'appareil ne doit pas être placé sur une surface chaude ni près d'une flamme. Maintenir une distance minimum de 50 cm
- Poser le grille-pain sur une surface sèche, stable et plane. Ne pas placer l'appareil sur ou sous des éléments ou des meubles de cuisine inflammables ou déformables ni à proximité des rideaux
- Ne pas laisser pendre le cordon, ne jamais le faire passer sur des angles ou des arêtes vives, ne pas le coincer
- Ne jamais retirer la fiche de la prise de courant avec les mains mouillées ou en tirant sur le cordon
- Ne pas faire passer le cordon sur une surface

chaude, ni le laisser pendre, le protéger de l'huile

- Débrancher impérativement l'appareil après chaque utilisation
- Avant de nettoyer l'appareil, il faut le débrancher et le laisser complètement refroidir
- Ne jamais plonger le grille-pain dans l'eau ou autres liquides: risque de blessures, d'incendie ou de décharge électrique
- N'utiliser que des pièces de rechange originales
- Le grille-pain n'est destiné qu'à un usage privé et ne doit être utilisé que dans des endroits secs
- Contrôler régulièrement le bon état du cordon et de la fiche: ne pas utiliser le grille-pain si la prise ou le cordon sont endommagés. Si c'est le cas, faire remplacer cordon et fiche endommagés par MIGROS-Service
- Des dommages provoqués par un non-respect de cette notice d'utilisation entraînent la nullité de la garantie
- Conserver soigneusement ce mode d'emploi et remettez-le à tout nouvel utilisateur

Garantie

MIGROS garantit, pour la durée de deux ans à partir de la d'achat, le fonctionnement correct de l'objet acquis et son absence de defaults.

MIGROS peut choisir la modalité d'exécution de la prestation de garantie entre la réparation gratuite, le remplacement par un produit équivalent ou le remboursement du prix payé. Toutes les autres prétentions sont exclues.

La garantie n'inclut pas l'usure normale, ni les conséquences d'un traitement non approprié, ni l'endommagement par l'acheteur ou un tiers, ni les défauts dus à des circonstances extérieures. La garantie n'est valable que si les réparations

ont exclusivement été effectuées par le service après-vente MIGROS ou par les services autorisés par MIGROS.

Nous vous prions de bien vouloir conserver soigneusement le certificat de garantie ou le justificatif de l'achat (quittance, facture). Sans celui-ci aucune réclamation ne sera admise.



2 Jahre M-Garantie
2 ans M-garantie
2 anni M-garanzia

MIGROS
Service

Les articles nécessitant un service d'entretien ou une réparation sont repris à chaque point de vente.



M-INFOLINE
0848 84 0848
www.migros.ch

Vous avez des questions ? M-Infoline est là pour vous aider : 0848 84 0848 du lundi au vendredi de 8 h à 18 h 30 (8 cts/min. de 8 h à 17 h, 4 cts/min. de 17 h à 18 h 30).

E-Mail : m-infoline@mgb.ch

Istruzioni brevi

Avvio rapido

1. Svolgere il cavo e scegliere un luogo di collocazione adatto
2. Inserire la spina nella presa di corrente (230 V)
3. Introdurre le fette da toast (max. 15 mm di spessore)
4. Scegliere il grado di doratura col regolatore rotativ (1 - 6)
5. Schiacciare il bottone di avviamento verso il basso
6. Attenzione nel maneggiare i toast caldi!

Attenzione:

- Superficie e toast scottano
- Non mettere le dita né infilare oggetti metallici, forchette ecc. nel tostapane!
- Non mettere piatti sul tostapane: pericolo di incendio



Collocazione

- Scegliere una superficie asciutta, stabile e piana
- Il pane può bruciare; non collocare il tostapane vicino a oggetti infiammabili (ad es. tendaggi) e non lasciarlo incustodito mentre è in funzione

Cavo e spina

- Tenere all'asciutto
- Non collocare l'apparecchio vicino a fonti di calore (piastre da cucina ecc.)
- Lasciar raffreddare l'apparecchio dopo l'uso e avvolgere il cavo sotto l'apparecchio

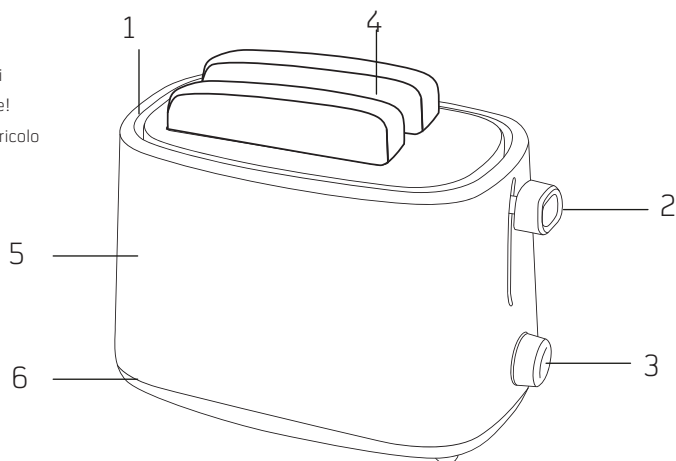

Sommario

- 1 Copertura
- 2 Leva
- 3 Regolatore del grado di doratura:
- 4 Grill incorporato
- 5 Cassa
- 6 Raccoglibriciole

Messa in funzione e uso dell'apparecchio

Prima della messa in funzione iniziale

- Mettere in funzione almeno 5 volte l'apparecchio (senza pane) alla temperatura massima («6») per eliminare eventuali residui di produzione dagli elementi riscaldanti

Attenzione

- Riscaldando per la prima volta, possono fuoriuscire un po' di fumo e un leggero odore dal tostapane. Si tratta di un fatto puramente tecnico, che non deve destare preoccupazione

Preparazione / collocazione dell'apparecchio

- Svolgere il cavo (sotto l'apparecchio) e collocare il tostapane nel luogo desiderato
- L'apparecchio è pronto all'uso inserendo la spina nella presa di corrente (230 V / 50 Hz)

Attenzione

- L'apparecchio e il cavo di alimentazione non possono essere collocati vicino a fonti di calore (piastre da cucina ecc.) né entrare in contatto con l'acqua
- Scegliere una superficie stabile, piana e asciutta e mai direttamente sotto una presa. Utilizzarlo solo in locali asciutti
- Il pane può bruciare! Non lasciare perciò mai incustodito l'apparecchio in funzione e mantenere una distanza di sicurezza dagli oggetti infiammabili (ad es. tendaggi)
- Osservare le avvertenze di sicurezza

Preparazione dei toast

- Mettere le fette da toast negli appositi spazi (spessore: da 5 a 15 mm)
- Scegliere il grado di doratura con il regolatore rotativo laterale:
 - «1»: doratura molto leggera
 - «6»: doratura forte
- Per avviare il processo di tostatura, spingere completamente verso il basso il bottone di avviamento (arresto a scatto)
- Dopo aver raggiunto il grado di doratura desiderato, il processo di tostatura si interrompe ed entrambi i toast scattano in alto
- Per facilitare l'estrazione dei toast spingere in alto il bottone di avviamento

Attenzione

- I toast pronti presentano una colorazione dorata. Non consumare toast bruciati
- Non abbrustolire toast o fette di pane già imbrattate: pericolo di incendio
- Se vengono preparati diversi toast uno dopo l'altro, tirare leggermente indietro il regolatore rotativo
- Attenzione ai toast o alle parti metalliche che scottano: pericolo di ustioni!
- Non mettere le dita nel tostapane, né infilarvi oggetti metallici: pericolo di ustioni e di scossa elettrica
- Non mettere piatti o oggetti simili sull'apparecchio: pericolo di surriscaldamento e di incendio
- Estrarre i toast incastrati con un utensile in legno (ad es. il manico di un mestolo), evitando di toccare le resistenze. Prima estrarre assolutamente la spina dalla presa di corrente!

Dopo la preparazione

- Estrarre la spina dalla presa di corrente
- Lasciar raffreddare completamente l'apparecchio
- Pulire l'apparecchio (v. «Pulizia»)

Pulizia

- Prima di pulire l'apparecchio, estrarre la spina dalla presa di corrente
- Lasciar raffreddare completamente l'apparecchio
- Non immergere mai il tostapane nell'acqua o in altri liquidi, né spruzzarlo mai con essi: pericolo di corto circuito e di scossa elettrica!
- Le briciole cadono nello scomparto raccoglibriciole, da dove devono essere eliminate dopo ogni uso: Aprire il coperchio che si trova sul fondo dell'apparecchio (inserire le dita nell'impugnatura e tirare la piastra verso il termostato)
- Eliminare le briciole e rimettere il coperchio (finché scatta)
- Pulire il corpo dell'apparecchio con un panno morbido, leggermente umido
- Pulendo col panno umido, non toccare la spina né il cavo di alimentazione; non lasciarli quindi mai entrare in contatto con l'umidità
- Non utilizzare mai oggetti taglienti, abrasivi né prodotti chimici corrosivi

Manutenzione

L'apparecchio non ha bisogno di manutenzione.

- Controllare regolarmente che il cavo di alimentazione, la spina e il corpo dell'apparecchio non siano stati danneggiati
- In caso di mancato uso, estrarre sempre la spina dalla presa di corrente
- Lasciar raffreddare completamente l'apparecchio
- Avvolgere il cavo sotto l'apparecchio
- Custodire l'apparecchio in un luogo asciutto, fuori dalla portata dei bambini

Smaltimento

- Consegnare gratuitamente gli apparecchi non più in uso presso un punto vendita per permettere uno smaltimento adeguato
- Smaltire immediatamente gli apparecchi con un guasto pericoloso e assicurarsi che non possano più essere utilizzati
- Non gettare gli apparecchi tra i rifiuti domestici (tutela dell'ambiente!)

Avvertenze di sicurezza

- Prima della messa in funzione leggere a fondo le presenti istruzioni d'uso
- I bambini non possono utilizzare il tostapane
- Toast e spazi sono molto calde: non toccare!
- Il pane può bruciare! Mantenere una distanza di sicurezza di 50 cm dagli oggetti infiammabili (ad es. tendaggi)
- Non mettere le dita nel tostapane, né infilarvi oggetti metallici, ecc.
- Non lasciare mai l'apparecchio incustodito quando è in funzione
- Non spostare l'apparecchio durante la preparazione dei toast
- Non abbrustolire toast o fette di pane già imburrate: pericolo di incendio!
- Quando il toaster è in funzione, non collocare piatti o altri oggetti sul tostapane: pericolo di incendio!
- Non appoggiare l'apparecchio su superfici calde o nelle vicinanze di fiamme aperte. Mantenere una distanza minima di 50 cm
- Posizionare l'apparecchio su una superficie asciutta, stabile e piana. Non mettere l'apparecchio sopra o sotto elementi e mobili

- da cucina infiammabili, fondibili o vicino a tende
- Non lasciar pendere il cavo, non farlo mai passare su angoli o spigoli taglienti né incastrarlo
 - Non far passare il cavo d'alimentazione su superfici calde né lasciarlo penzolare e proteggerlo dall'olio
 - Estrarre assolutamente la spina dalla presa dopo ogni utilizzo
 - Non estrarre mai la spina dalla presa di corrente con le mani bagnate né tirando il cavo
 - Prima di pulire l'apparecchio, estrarre la spina dalla presa di corrente e lasciarlo raffreddare completamente
 - Non immergere mai l'apparecchio o il cavo di alimentazione nell'acqua o in altri liquidi: pericolo di lesioni, di incendio o di scossa elettrica
 - Controllare regolarmente che il cavo e la spina non siano danneggiati. Non utilizzare l'apparecchio con il cavo o la spina danneggiati. Far sostituire immediatamente cavi e spine difettosi presso MIGROS-Service
 - L'apparecchio è destinato soltanto ad uso privato e può essere utilizzato soltanto in locali asciutti
 - Utilizzare soltanto pezzi di ricambio originali
 - Non si assume alcuna responsabilità per danni che dovessero verificarsi per la mancata osservanza di queste istruzioni d'uso
 - Conservare con cura le presenti istruzioni d'uso e consegnarle comunque ad ogni eventuale altro utente

Garanzia

La MIGROS si assume per due anni, a partire dalla data d'acquisto, la garanzia per il funzionamento efficiente e l'assenza di difetti dell'oggetto in suo possesso. La MIGROS può scegliere se eseguire la

prestazione di garanzia attraverso la riparazione gratuita, la sostituzione del prodotto con uno di uguale valore o il rimborso del prezzo d'acquisto dello stesso. Ogni altra pretesa è esclusa.

Non sono compresi nella garanzia i guasti dovuti a normale usura, uso inadeguato o danni provocati dal proprietario o da terza persona, oppure derivanti da cause esterne.

L'obbligo di garanzia è valido soltanto all'esplicita condizione, che si ricorra unicamente al servizio dopo vendita MIGROS o ai servizi autorizzati.

Per favore conservi il certificato di garanzia oppure il giustificativo d'acquisto (scontrino, fattura). Con la sua perdita si estingue ogni diritto di garanzia.



2 Jahre M-Garantie
2 ans M-garantie
2 anni M-garanzia

MIGROS
Service

Gli articoli che necessitano un servizio manutenzione o una riparazione possono essere depositati in ogni punto vendita.



M-INFOLINE
0848 84 0848
www.migros.ch

Avete altre domande? L'M-Infoline rimane volentieri a vostra disposizione per ulteriori informazioni: 0848 84 0848 dal lunedì al venerdì dalle 8.00 alle 18.30 [8 cent./min. dalle 8.00 alle 17.00, 4 cent./min. dalle 17.00 alle 18.30].

E-Mail: m-infoline@mgb.ch