

DJ Baby Walker

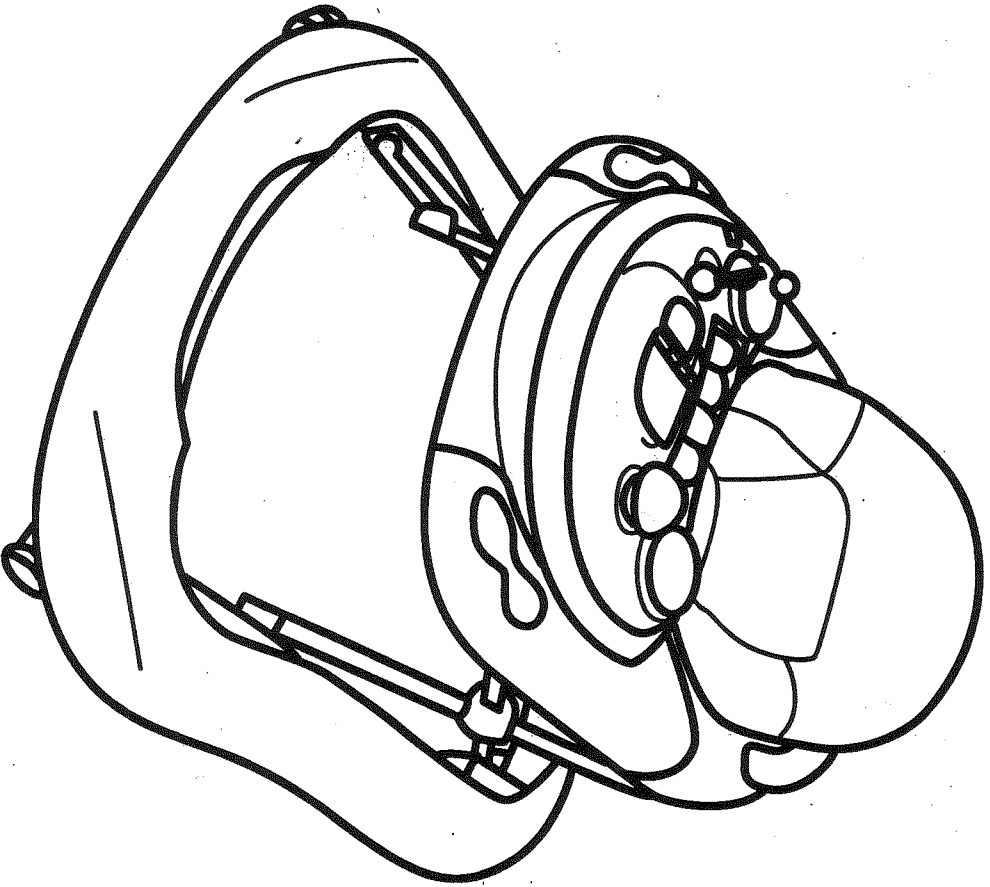

67648

6m+

12 kg

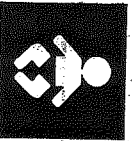

EN 1273: 2005

ARTISANA S.p.A. - Via Saldarini Catelli, 1 - 22070 Grandate (CO) - Italy
Tel. (+39) 031 382 111 - Fax (+39) 031 382 400 - www.chicco.com

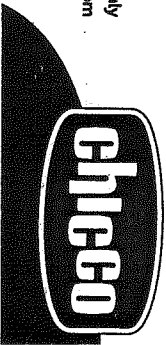

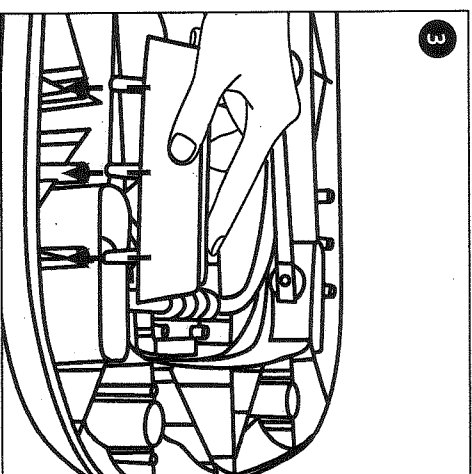
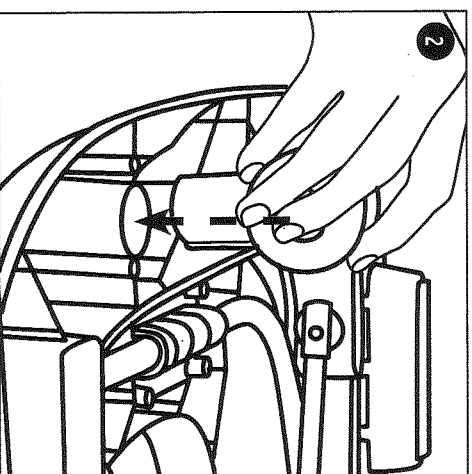
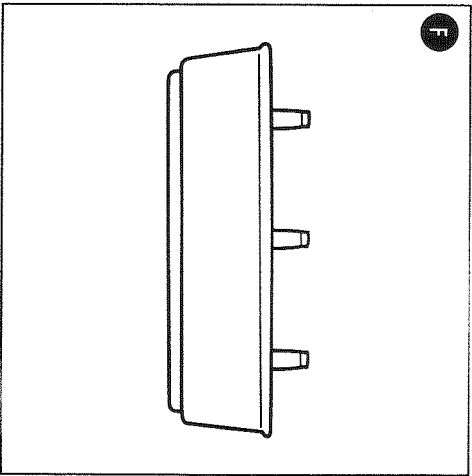
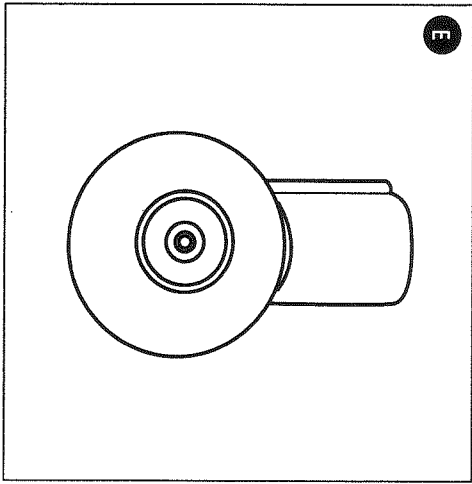
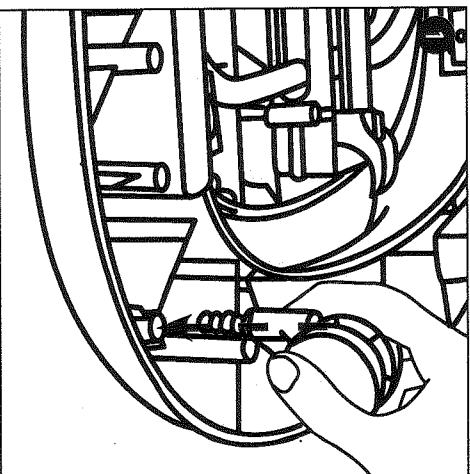
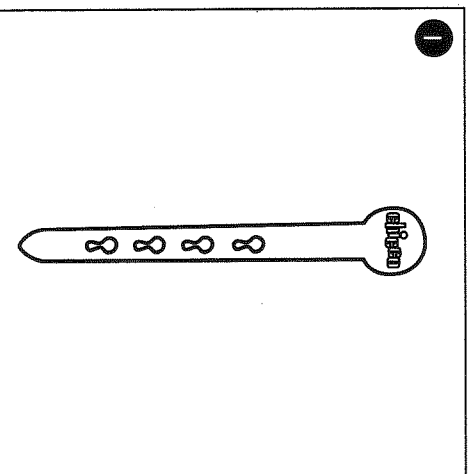
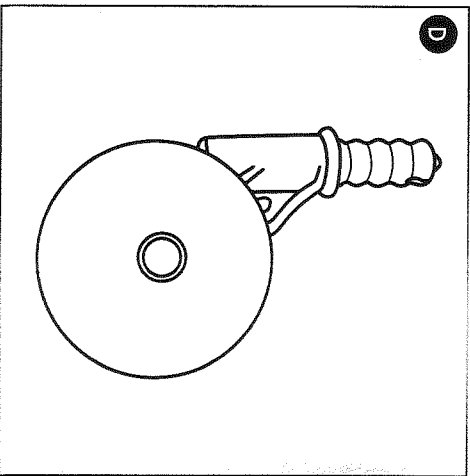
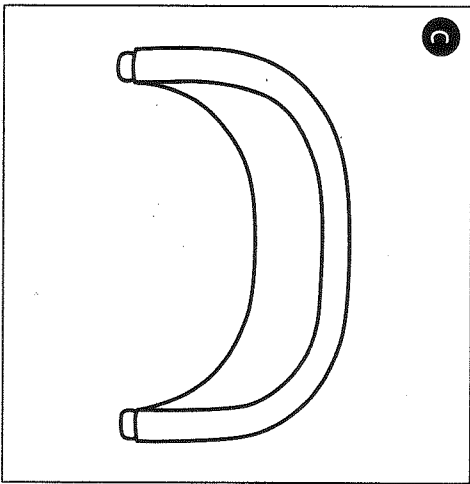
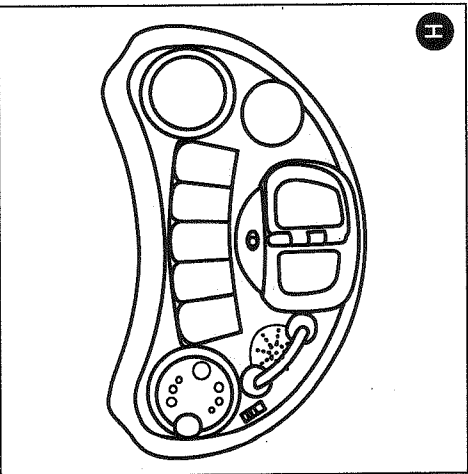
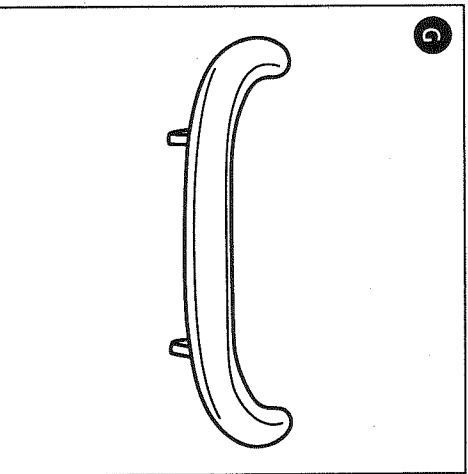
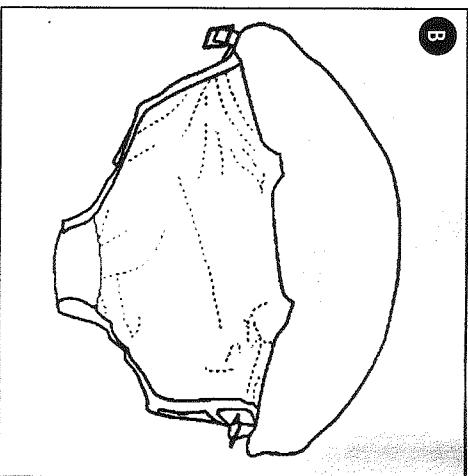
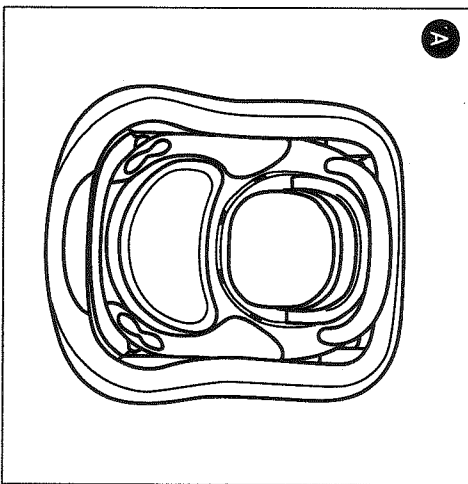

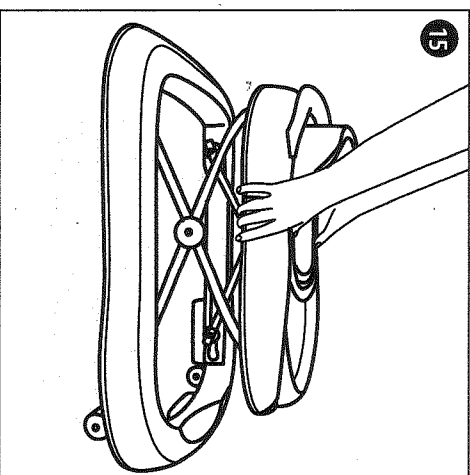
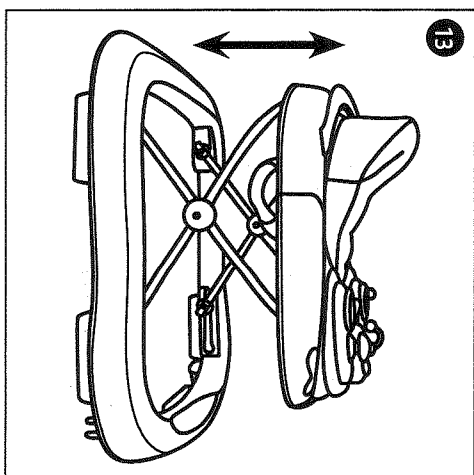
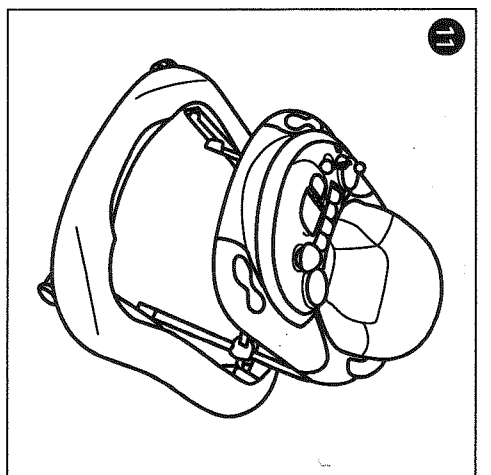
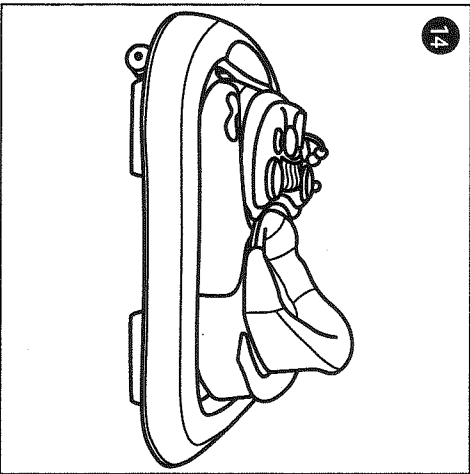
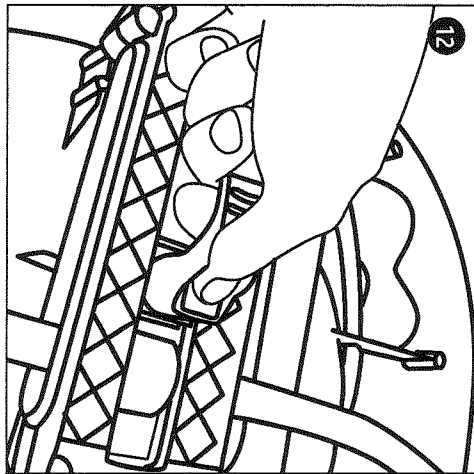
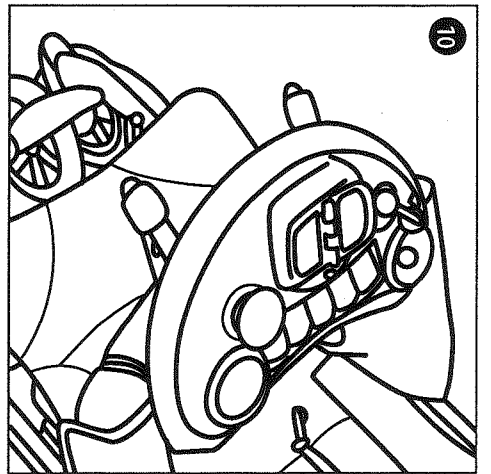
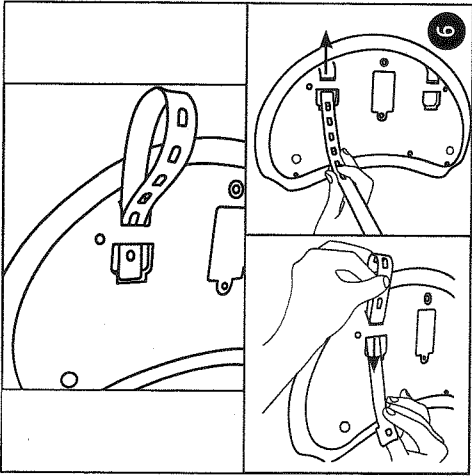
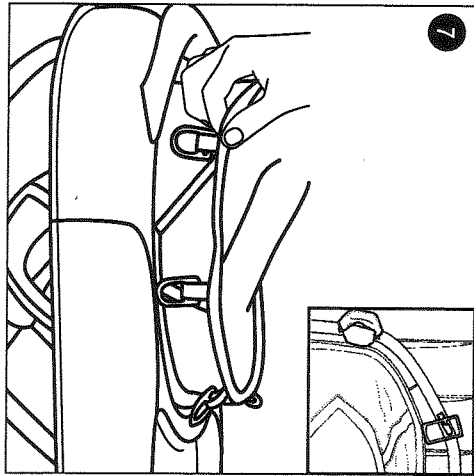
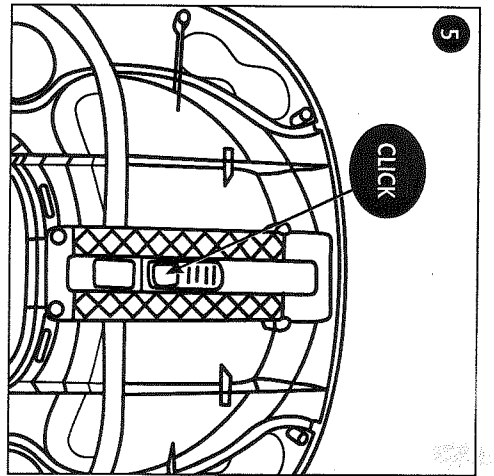
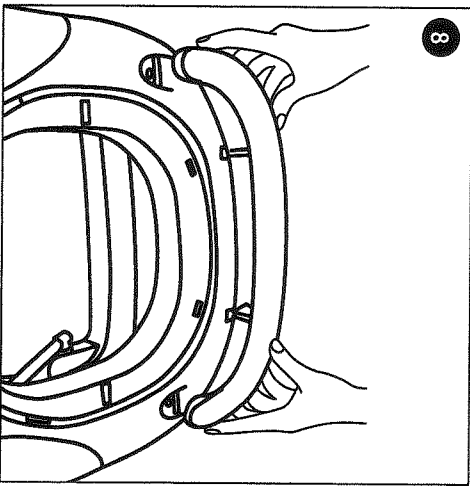
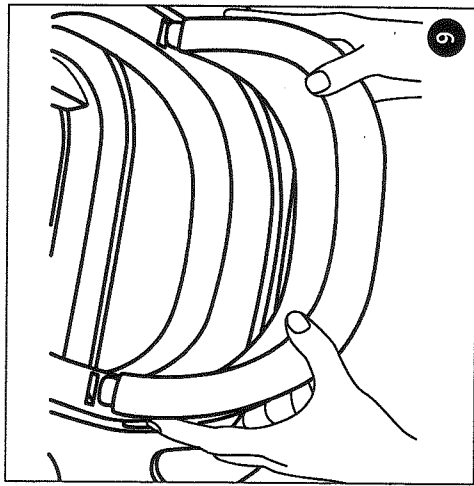
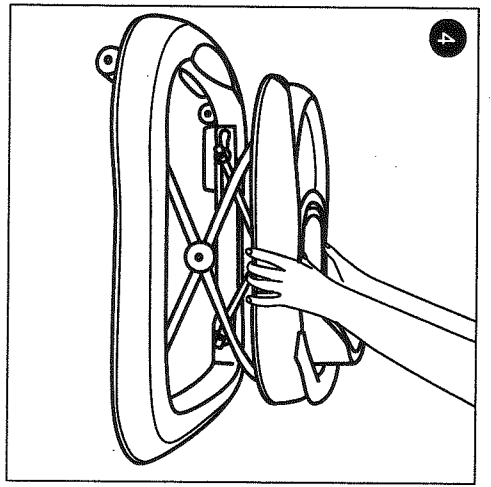

WICHTIGER HINWEIS

- **WICHTIG:** DIE GEBRAUCHSANLEITUNG SORGFÄLTIG DURCHLESEN, DAMIT DIE SICHERHEIT IHRES KINDES NICHT BEINTRÄCHTIGT WIRD. FÜR ZUKÜNFTIGES NACHSCHLAGEN AUFBEWAHREN, DAS KIND KÖNNTE SICH VERLETZEN, WENN DIESE GEBRAUCHSANLEITUNG NICHT EINGEHALTEN WIRD.
- **VOR DER MONTAGE ÜBERPRÜFEN, OB DAS PRODUKT UND SEINE TEILE WÄHREND DES TRANSPORTS NICHT BESCHÄDIGT WURDEN. KONTROLLIEREN SIE RECHTMÄSSIG DEN ABNUTZUNGSZUSTAND DES PRODUKTES. IM FALL EINER BESCHÄDIGUNG DARF DAS PRODUKT NICHT MEHR VERWENDET WERDEN UND MUSS FÜR KINDER UNZUGÄNGLICH AUFBEWAHRT WERDEN.**

HINWEISE

- **WARNUNG:** Vor dem Gebrauch evtl. vorhandene Po-lybeutel und alle Elemente, die Teil der Produktverpak- kung sind, abnehmen und entsorgen oder auf jeden Fall von Kindern fern halten.
- Die Montage des Produktes darf ausschließlich von ei- nem Erwachsenen vorgenommen werden. Für ein kor- rektes Zusammensetzen der Komponenten beachten Sie bitte die nachfolgenden Anleitungen.
- **WARNUNG:** lassen Sie das Kind niemals ohne Auf- sicht.
- **WARNUNG:** Denken Sie daran, dass das Kind sich in größeren Abständen bewegen kann und sich viel schneller bewegt, wenn es sich in dem Laufgerät befin- det.
- Vergewissern Sie sich während der Verwendung des Laufgeräts, dass kein Zugang zu Treppen oder eventuellen Höhenunterschieden, zu geneigten oder instabilen Flächen oder Böden, Schwimm- bädern oder anderen Wasserquellen, besteht.
- Benutzen Sie das Produkt nur auf ebenen und stabilen Oberflächen.
- Achten Sie auf Wärmequellen und Öfen.
- Halten Sie heiße Getränke, Elektrogeräte und an- dere Gefahrenquellen von dem Kind fern.
- Verhindern Sie das Stoßen gegen Glas (Türen, Fenster, Möbel usw.).
- Das Produkt eignet sich für Kinder, die selbständig sit- zen können (ab ca. 6 Monate). Nicht für Kinder geeig- net, die bereits laufen können oder ein Körpergewicht von mehr als 12 kg haben.
- Das Produkt ist nicht geeignet für Kinder, die größer als 85 cm sind.
- Das Laufgerät sollte nur kurze Zeit (ca. 20 Min.) ver- wendet werden.
- Verwenden Sie das Produkt nicht, wenn Teile beschä- digt sind oder fehlen.
- Montieren Sie stets nur Zubehör-, Ersatz- oder Bestand- teile, die vom Hersteller für dieses Produkt vorgesehen sind.
- Polybeutel stets fern von Kindern aufbewahren. Erstik- kungsfahrt!

TIPPS FÜR DIE PFLEGE

- Kontrollieren Sie regelmäßig den Abnutzungszustand des Laufgeräts.
- Verwenden Sie das Laufgerät nicht, wenn Teile beschädigt sind oder fehlen.

- Sorgen Sie zuerst für Ersatz oder Reparatur.
- Reinigen Sie die Kunststoffteile einschließlich der Stopper mit einem feuchten Tuch.
- Nasse Metallteile abtrocknen, um Rostbildung zu vermeiden.
- Wird das Produkt längere Zeit dem direkten Sonnenlicht ausgesetzt, können die Materialien ausbleichen.

LAUFGERÄT DJ

Bestandteile des Laufgeräts DJ

- a) Gestell des Laufgeräts
 - b) Gepolsterte Sitzhose
 - c) Feste Rückenlehne
 - d) 2 schwenkbare Vorderräder
 - e) 2 nicht schwenkbare Hinterräder
 - f) 6 Stopper
 - g) Spoiler
 - h) Elektronisches Spiel. Das elektronische Spiel kann je nach Produktausführung unterschiedlich sein.
- i) Riemchen zur Befestigung am Sportwagen

MONTAGE DES LAUFGERÄTS

- 1 Das Gestell (a) des Laufgeräts auf den Kopf stellen. Die Vorderäder (d) an den entsprechenden Aufnahmen, wie in Abbildung 1 gezeigt, befestigen. Vergewissern Sie sich, dass die Bolzen der Räder den Anschlag erreicht haben.
- 2 Befestigen Sie die Räder (e) an den entsprechenden Aufnahmen, wie in Abbildung 2 gezeigt. Vergewissern Sie sich, dass der Bolzen den Anschlag erreicht hat.
- 3 Die Stopper (f) in den entsprechenden Aufnahmen be- festigen, wie in Abbildung 3 gezeigt. Vergewissern Sie sich, dass die Bolzen den Anschlag erreicht haben.
- 4 Das Laufgerät in Gebrauchsposition bringen und die Räder am Boden (waagerechte Fläche) harten lassen, das Tischchen langsam anheben und dabei nach oben ziehen, bis man das Einrasten für die erfolgreiche Blockie- rung des Gestells in der ersten und niedrigsten Ge- brauchposition hört.
- **WARNUNG:** Bevor Sie das Kind in das Laufgerät setzen, vergewissern Sie sich, dass der blaue Hebel unter dem Tischchen ihre Blockierposition erreicht hat: Sie hören dann ein Klicken, das die erfolgreiche Blockierung der Taste anzeigt. Siehe Abbildung 5.
- 5 Die feste Rückenlehne (c) in die dafür vorgesehenen Schlitze im oberen Teil des Gestells (a) setzen und schieben, bis sie mit einem Klick hörbar einrastet. Ab- bildung 6.
- 6 Die kunststoffringe der Sitzhose (b) in die Aufnahmen längs dem oberen Rand des Laufgeräts einsetzen und sich vergewissern, dass sie korrekt in der gezeigten Po- sition blockiert sind. Abbildung 7.
- 7 Den hinteren Spoiler (g) des Laufgeräts befestigen; es genügt, dass er über den Aufnahmen hinter der Rück- lehne positioniert und nach unten geschoben wird, wobei man sich vergewissern muss, dass er korrekt be- festigt ist. Abbildung 8.
- **WARNUNG:** Ist der Spoiler eingesetzt, kann er nicht mehr abgenommen werden. Versuchen Sie nicht, ihn mit Schraubenziehern oder anderen Werkzeugen abzu- nehmen.
- 8 Das elektronische Spiel hat Töne und Lichter und wird durch ein einfaches Drücken auf dem Tischchen des Laufgeräts eingesetzt; es benötigt keinerlei Befesti- gung. Das Spiel hat an seiner Unterseite 2 Löcher, da- mit es durch die mitgelieferten Riemchen (i) an den

Frontbügel des Sportwagens befestigt werden kann.

Abbildung 9/10
WARNUNG: UM EINER ERSTICKUNGSGEFÄHR VOR- ZUBEUGEN, DARF DAS ELEKTRONISCHE SPIEL AM SPORTWAGEN AUSSCHLIESSLICH MIT BESTANDTEILEN BEFESTIGT WERDEN, DIE DER PACKUNG BEILIEGEN (Riemchen i). KEINE SCHLINGEN ODER BÄNDERN HIN- ZUFÜGEN.

9 Wenn das Spiel nicht am Sportwagen befestigt ist, die Riemchen von Kindern fernhalten; nicht das Spiel mit den montierten Riemchen am Laufgerät positionieren.

ELEKTRONISCHES SPIEL

• Überprüfen Sie regelmäßig den Zustand des Spiels. Im Fall von Beschädigungen oder Fehlfunktion das Spiel vom Laufgerät entfernen, nicht mehr verwenden und von Kindern fern halten. Versuchen Sie keinesfalls das Spiel reparieren, sondern wenden Sie sich nur an Fach- personal.

REINIGUNG UND WARTUNG DES SPIELS

- Zur Reinigung ein weiches und trockenes Tuch verwen- den, um den Stromkreis nicht zu beschädigen.
- Das Spiel vor Hitze, Staub, Sand und Wasser schützen.

BATTERIEN ENTFERNEN UND/ODER /EINSETZEN

WARNUNG!

Das Spiel des Laufgeräts funktioniert mit 2 Alkalibatteri- en zu 1,5 Volt Typ „AA“ (nicht enthalten).

- Die Batterien dürfen nur von einem Erwachsenen er- setzt werden.
- Einsetzen und/oder Ersetzen der Batterien: Die Schrau- be der Abdeckung mit einem Schraubenzieher ab- schrauben, (die Zunge drücken und die Abdeckung abnehmen, (die leeren Batterien aus dem Batteriefach nehmen), die neuen Batterien einsetzen, dabei die Einstrichrichtung beachten, wie im Innern des Fachs angegeben, die Abdeckung wieder aufsetzen und die Schraube gut festziehen.
- Die Batterien oder das Werkzeug für Kinder unzugäng- lich aufbewahren.
- Die leeren Batterien des Produktes immer entnehmen, um eventuelle Flüssigkeitsverluste, die das Produkt be- schädigen könnten, zu vermeiden.
- Die Batterien im Falle einer längeren Nichtbenutzung des Produktes entnehmen.
- Die gleichen oder gleichwertigen Alkalibatterien benut- zen, die für das Produkt vorgesehen sind.
- Nicht verschiedene Batterietypen oder neue und ver- brauchte Batterien zusammen benutzen.
- Die leeren Batterien nicht ins Feuer werfen, sondern entsprechend den Vorschriften entsorgen.
- Die Stromverbindungen nicht kurzschließen.
- Nicht versuchen, nicht wiederaufladbare Batterien neu aufzuladen; sie könnten explodieren.
- Von einer Verwendung wiederaufladbarer Batterien wird abgeraten, da diese die Funktion des Spielzeugs beeinträchtigen könnten.
- Im Falle einer Verwendung wiederaufladbarer Batterien, sind diese aus dem Spielzeug zu nehmen, um sie wie- deraufzuladen und das Wiederaufladen nur durch einen Erwachsenen vorzunehmen.



(DE) Dieses Produkt entspricht der EU- Richtlinie 2002/96/EC.
Die durchgestrichene Abfallkonne, die auf diesem Gerät abgebildet ist, bedeutet, dass

dieses Produkt nach dem Ende seiner Betriebszeit ge- trennt von den Haushaltsabfällen zu entsorgen ist. Ent- weder sollte es an einer Sammelstelle für elektrische und elektronische Altgeräte abgegeben werden oder bei Kauf eines neuen Geräts, dem Verkäufer zurückgegeben wer- den. Der Verbraucher ist in jedem Falle verantwortlich für die ordnungsgemäße Entsorgung des Geräts nach Ende der Betriebszeit. Nur bei Abgabe des Geräts an einer ge- eigneten Sammelstelle ist es möglich das Produkt so zu verarbeiten, zu recyceln und umweltgerecht zu entsorgen, dass einerseits Werkstoffe und Materialien wieder ver- wendet werden können und andererseits negative Folgen für Umwelt und Gesundheit ausgeschlossen werden. Nä- here Auskunft bekommen Sie bei Ihrem örtlichen Amt für Abfallentsorgung oder in der Verkaufsstelle dieses Geräts.

EINSTELLUNGEN DES LAUFGERÄTS

WARNUNG: Vergewissern Sie sich bei den Öffnungs-, Schließ- und Einstellvorgängen, dass sich das Kind in entsprechender Entfernung auffällt.

10 Nachdem Sie das Kind aus dem Laufgerät genommen haben, halten Sie zur Höhenverstellung der Sitzfläche die rote Taste gedrückt, ziehen Sie den blauen Hebel unter dem Tischchen in die zum Tischchen entge- gengesetzte Richtung und heben oder senken Sie das Tischchen in die gewünschte Position. Beim Loslassen der Taste wird das Tischchen automatisch blockiert. Abbildung 12/13 **WARNUNG:** Bevor Sie das Kind wie- der in das Laufgerät setzen, vergewissern Sie sich, dass der Hebel korrekt in der Position blockiert ist, wie in Abbildung 5 gezeigt.

11 Zum Schließen des Laufgeräts ziehen Sie den Hebel unter dem Tischchen, wobei Sie die rote Taste gedrückt halten (siehe Punkt 10), senken Sie die Sitzfläche bis zur vollständigen Schließung. **WARNUNG:** Schließen Sie nicht das Laufgerät mit dem Kind darin.

12 Zum Öffnen des Laufgeräts heben Sie langsam das Tischchen und ziehen es nach oben, bis Sie das Ein- rasten für die erfolgreiche Blockierung des Gestells in der ersten und niedrigsten Gebrauchposition hören. Ab- bildung 14/15.

FÜR WEITERE INFORMATIONEN:

CHICCO Babyausrüstung GmbH
Postfach 2086
63120 Dietzenbach
Service-Tel.: 08000 24 42 26
ARTSANA SPA
Kundenservice
Via Saldarini Cattoli, 1
22070 Grandate COMO-ITALIEN
www.chicco.com

AVIS IMPORTANT

- **IMPORTANT : LIRE ATTENTIVEMENT CETTE NOTICE D'INSTRUCTIONS POUR NE PAS COMPROMETTRE LA SÉCURITÉ DE L'ENFANT. LA CONSERVER POUR TOUTE CONSULTATION FUTURE. NE PAS SUIVRE CES INSTRUCTIONS POURRAIENT COMPROMETTRE LA SÉCURITÉ DE VOTRE ENFANT.**
- **ATTENTION : AVANT L'UTILISATION, ÔTER ET ÉLIMINER TOUTS LES SACHETS EN PLASTIQUE ÉVENTUELS ET AUTRES ÉLÉMENTS QUI FONT PARTIE DE L'EMBALLAGE DU PRODUIT OU LES TENIR DE TOUTE FAÇON HORS DE PORTÉE DES ENFANTS.**

AVERTISSEMENT

- Avant d'utiliser le trotteur, vérifier qu'aucun composant n'a été endommagé durant le transport. Contrôler régulièrement l'état d'usure du produit. S'il a été endommagé, le maintenir hors de la portée des enfants.
- L'assemblage du produit doit être uniquement effectué par un adulte. Pour un assemblage correct des composants, suivre les indications ci-dessous.
- **ATTENTION : ne jamais laisser l'enfant sans surveillance dans le trotteur.**
- **ATTENTION : toujours de rappeler que lorsque l'enfant est dans le trotteur, il se déplace plus vite et sur des plus grandes distances.**
 - Lorsque l'enfant est dans le trotteur, s'assurer qu'il est absolument impossible que l'enfant accède aux escaliers ou à d'éventuelles dénivellations, marches, surfaces irrégulières, inclinées ou instables, des piscines ou d'autres sources d'eau.
 - Utiliser le trotteur uniquement sur des surfaces plates et stables.
 - Éloigner le trotteur de toutes les sources de chaleur : fours et aux cuisinières...
 - Tenir à distance de l'enfant les boissons chaudes, les appareils électriques et autres sources de danger.
 - Prendre soin d'éviter toute collision avec du verre (portes, fenêtres, meubles, etc...)
- Le trotteur DJ est prévu pour des enfants capables de se tenir assis seuls, à partir de 6 mois environ. Ce trotteur n'est pas adapté aux enfants capables de marcher correctement ou d'un poids supérieur à 12 kg.
- La taille de l'enfant ne doit pas dépasser 85 cm.
- Chicco recommande l'utilisation du trotteur sur de courtes périodes (20 minutes environ).
- Ne pas utiliser le trotteur si l'un de ses composants est cassé, arraché, déchiré, endommagé ou manquant.
- Ne pas utiliser d'autres composants ou pièces de rechange que ceux prescrits par le fabricant.
- Attention : Afin d'éviter les risques de suffocation, tenir hors de la portée des enfants les sacs plastiques et matériaux imperméables éventuellement utilisés pour l'emballage.
- **ATTENTION :** Ne pas laisser le produit exposé aux intempéries et aux rayons solaires directs.

- Ne pas utiliser le produit à une température inférieure à 5° centigrades.
- Ne pas utiliser le trotteur comme luge, chariot ou brouette.

NETTOYAGE ET ENTRETIEN

- Contrôler régulièrement l'état d'usure du trotteur.
- Si où des parties sont cassées, arrachées ou manquantes, ne pas utiliser le trotteur sans les avoir préalablement réparées ou remplacées.
- Essuyer régulièrement les parties en plastique, y compris les taquets, avec un chiffon humide.
- Essuyer les parties métalliques afin d'éviter la formation de rouille.
- Une longue exposition au soleil peut causer une décoloration des matériaux.

TROTTEUR DJ

Éléments du trotteur DJ

- Structure du trotteur
- Culotte rembourrée
- Dossier rigide
- 2 roues avant pivotantes
- 2 roues arrière fixes
- 6 taquets
- Aileron
- jeu électronique. Le jeu électronique peut différer selon la version du produit.
- Sangles de fixation à la poussette

ASSEMBLAGE DU TROTTEUR

- Retourner la structure (a) du trotteur. Fixer les roues avant (d) dans les emplacements prévus à cet effet (figure 1). S'assurer que le pivot des roues est correctement enfoncé.
- Fixer les roues (e) dans leurs logements (figure 2). S'assurer que l'essieu des roues est correctement fixé.
- Fixer les taquets (f) dans leurs logements (figure 3). S'assurer que les chevilles soient bien enfoncées.
- Poser le trotteur sur une surface plane ; soulever lentement la tablette en la tirant vers le haut. Les trois dé clics entendus correspondent aux trois réglages de hauteur.

ATTENTION : avant de mettre l'enfant dans le trotteur, s'assurer que le bouton bleu situé sous la tablette ait atteint sa position de blocage ; un dé clic indique que le blocage du bouton a eu lieu. Cf. figure 5.

5 Enfiler le dossier rigide (c) dans les fentes prévues à cet effet, sur le dessus de la structure (a) et l'enfoncer jusqu'au déclenchement du blocage (figure 6).

6 Insérer les pattes en plastique de la culotte matelassée (b) dans les fentes situées le long du bord supérieur du trotteur et s'assurer qu'elles sont bloquées comme indiqué sur le schéma (figure 7).

7 Fixation de l'aileron (g) à l'arrière du trotteur ; il suffit de le positionner au-dessus des logements situés derrière le dossier et de pousser vers le bas en s'assurant qu'il soit bien fixé. (figure 8)

ATTENTION : une fois l'aileron inséré, il est impossible de l'extraire. Ne pas essayer de l'enlever à l'aide de tournevis ou d'autres outils.

ATTENTION : une fois que l'aileron est fixé, il n'est plus

possible de le retirer. Ne pas essayer de l'enlever avec un tournevis ou d'autres outils.

8 Le jeu électronique doit de sons et lumières doit être monté sur la tablette du trotteur. Il suffit d'exercer une simple pression ; cela ne nécessite aucune fixation. Les piles ne sont pas incluses ; le jeu est doté de deux fentes situées sous le jeu pour permettre de le fixer aux poussettes munies d'un arcceau de sécurité à l'aide des sangles incluses (i) (figure 9/10)

ATTENTION : POUR PRÉVENIR TOUT RISQUE D'ÉTOUFFEMENT, LE JEU ÉLECTRONIQUE DOIT ÊTRE FIXÉ À LA POUSSETTE EN N'UTILISANT QUE LES ÉLÉMENTS INCLUS DANS L'EMBALLAGE (sangles), NE PAS Y AJOUTER DE BANDEAUX, LAINIÈRE, LACETS OU DE BANDES.

9 Lorsque le jeu n'est pas fixé à la poussette, maintenir les sangles hors de portée des enfants ; ne pas mettre le jeu sur le trotteur avec les sangles montées.

JEU ÉLECTRONIQUE

- Vérifier régulièrement l'état d'usure du jouet et la présence d'usures éventuelles. En cas de dommages ou de mauvais fonctionnement, tenir le produit hors de portée des enfants, ne pas l'utiliser et/ou essayer de le réparer, mais s'adresser uniquement à du personnel qualifié ou au fabricant.

NETTOYAGE ET ENTRETIEN DU JEU

- Nettoyer le jouet avec un chiffon doux et sec pour ne pas endommager le circuit électronique.
- Protéger soigneusement le jouet contre la chaleur, la poussière, le sable et l'eau.

MISE EN PLACE ET/OU REMPLACEMENT DES PILES

ATTENTION !

- Le jeu du trotteur fonctionne avec 2 piles alcalines de 1,5 Volt type AA (non incluses).
- Le remplacement des piles doit toujours être réalisé par un adulte.
- Pour mettre en place et/ou remplacer les piles : dévisser la vis du boîtier avec un tournevis, presser la languette et ouvrir le boîtier. (retirer les piles usagées), introduire les piles neuves en veillant à respecter la polarité comme indiqué à l'intérieur du boîtier. Remettre le couvercle en place et revisser à fond.
- Ne pas laisser les piles ou des outils éventuels à la portée des enfants.
- Toujours retirer les piles usagées pour éviter que d'éventuelles fuites de liquide n'endommagent le produit.
- Toujours retirer les piles si le jouet n'est pas utilisé pendant une longue période.
- Utiliser des piles alcalines identiques ou équivalentes au type de piles recommandé pour le fonctionnement de ce produit.
- Ne pas mélanger différents types de piles ou des piles usagées avec des piles neuves.
- Ne pas jeter les piles usagées dans le feu et ne pas les disperser dans l'environnement. Les mettre dans les conteneurs de tri sélectif prévus à cet effet.
- Ne pas provoquer de court-circuit avec les bornes d'alimentation.
- Ne pas essayer de recharger les piles non rechargeables, elles pourraient exploser.
- L'utilisation de piles rechargeables est déconseillée car

elles pourraient réduire le fonctionnement du jouet

- En cas d'utilisation de piles rechargeables, les extraire du jouet avant de les recharger et procéder à la recharge uniquement sous la surveillance d'un adulte.



(FR) Ce produit est conforme à la Directive EU 2002/96/EC.

Le symbole de la poubelle barrée sur l'appareil indique que ce produit, à la fin de sa propre vie utile, devra être traité séparément des autres déchets domestiques ; il faudra donc l'apporter dans un centre de collecte sélective pour les appareils électriques et électroniques, ou bien le remettre au revendeur lors de l'achat d'un nouvel appareilage équivalent. L'utilisateur est responsable du retour de l'appareil, à la fin de sa vie, aux structures de collecte appropriées. Une collecte sélective adéquate visant à envoyer l'appareil que l'on n'utilise plus au recyclage, au traitement et à l'élimination compatible avec l'environnement, contribue à éviter les effets négatifs possibles sur l'environnement et sur la santé, et favorise le recyclage des matériaux dont le produit est composé. Pour obtenir des renseignements plus détaillés sur les systèmes de collecte disponibles, s'adresser au service local d'élimination des déchets, ou bien au magasin où l'appareil a été acheté.

RÉGLAGE DU TROTTEUR

ATTENTION : pendant l'ouverture, la fermeture et le réglage, s'assurer que l'enfant se trouve à bonne distance.

10 Pour régler la hauteur de l'assise, après avoir enlevé l'enfant du trotteur, enfoncer le bouton rouge et, en le tenant enfoncé, tirer le bouton bleu situé sous la tablette puis lever ou baisser la tablette jusqu'à la position désirée. Quand on relâche le bouton la tablette se bloque automatiquement. (figure 12/13)

ATTENTION : avant de remettre l'enfant dans le trotteur, s'assurer que le bouton soit correctement bloqué dans la position indiquée dans la figure 5.

11 Pour fermer le trotteur, tirer le bouton situé sous la tablette en tenant le bouton rouge enfoncé (cf. point 10). Baisser l'assise jusqu'à la fermeture complète. **ATTENTION :** ne pas fermer le trotteur avec l'enfant dedans.

12 Pour ouvrir le trotteur, soulever lentement la tablette en la tirant vers le haut jusqu'au dé clic qui indique le blocage de la structure dans la première position d'utilisation, qui est aussi la plus basse. (figure 14/15)

POUR PLUS D'INFORMATIONS :

Adresse : Chicco Pasticceria di France
ZIMMERY COMPANS
Rue Gay-Lussac - 77292 MITRY-MORY
Site : www.chicco.com
téléphone : 01 64 67 44 88
Télécopie : 01 64 67 06 07

1 GIRELLO DJ

IMPORTANTE:

- LEGGERE ATTENTAMENTE QUESTO LIBRETTO DI ISTRUZIONI PER NON COMPROMETTERE LA SICUREZZA DEL VOSTRO BAMBINO. CONSERVALO PER INFORMAZIONI FUTURE. IL BAMBINO POTREBBE FARSI MALE SE NON VENGONO SEGUITE QUESTE ISTRUZIONI.
- ATTENZIONE: PRIMA DELL'USO RIMUOVERE ED ELIMINARE EVENTUALI SACCHETTI DI PLASTICA E TUTTI GLI ELEMENTI FACENTI PARTE DELLA CONFEZIONE DEL PRODOTTO O COMUNQUE TENERLI LONTANI DALLA PORTATA DEI BAMBINI.

AVVERTENZE

- Verificare prima dell'utilizzo che il prodotto e tutti i suoi componenti non presentino eventuali danneggiamenti dovuti al trasporto. Controllare periodicamente lo stato di eventuale usura del prodotto. In casi di danneggiamento tenere fuori dalla portata del bambino.
- L'assemblaggio del prodotto deve essere eseguito esclusivamente da un adulto. Per un corretto assemblaggio dei componenti seguire le indicazioni sotto indicate.
- ATTENZIONE: non lasciare mai il bambino inasudato.
- ATTENZIONE: ricordate che il bambino sarà in grado di spostarsi su distanze maggiori e muoversi molto più velocemente quando è nel girello.
 - Durante l'utilizzo del girello assicurarsi che sia assolutamente impedito l'accesso a scale o ad eventuali dislivelli, a superfici o pavimenti inclinati o instabili, piscine o altre fonti d'acqua.
 - Utilizzare solo su superfici piane e stabili.
 - Prestare attenzione a fonti di calore e fornelli.
 - Tenere bevande calde, apparecchi elettrici e altre fonti di pericolo lontane dal bambino.
 - Prevenire qualsiasi urto con vetri (porte, finestre, mobili, ecc.).
- Chicco DJ è adatto per bambini in grado di rimanere seduti da soli, con un'età a partire da 6 mesi circa. Non adatto per bambini capaci di camminare/retrocedere o con peso superiore ai 12 kg.
- L'altezza del bambino non deve essere superiore a 85 cm.
- È consigliabile usare il girello per brevi periodi di tempo (20 min. circa).
- Non usare il prodotto se alcune parti risultano rotte, strapate, danneggiate o mancanti.
- Non utilizzare componenti, parti di ricambio o accessori che non siano approvati dal costruttore.
- Tenere i sacchetti di plastica lontani dalla portata del bambino per evitare il rischio di soffocamento.
- Non lasciare il prodotto esposto alle intemperie e ai raggi solari diretti.
- Non utilizzare il prodotto a temperature inferiori ai 5° centigradi.
- Non utilizzare come sitta o come salvagente.

PULIZIA E MANUTENZIONE

- Controllare periodicamente lo stato di usura del girello.
- In caso alcune parti risultino rotte, strapate o mancanti non utilizzare il girello prima di aver provveduto alla sostituzione o riparazione.
- Pulire le parti in plastica compresi gli stopper con un panno umido.
- Asciugare le parti in ferro per prevenire la formazione di ruggine.
- Una prolungata esposizione ai raggi solari può causare scolorimento dei materiali.

GIRELLO DJ

Componenti del girello DJ

- a) Struttura del girello
- b) Mutansella imbottita
- c) Schienale rigido
- d) 2 ruote anteriori piroettanti
- e) 2 ruote posteriori fisse
- f) 6 stopper
- g) allettone
- h) gioco elettronico. Il gioco elettronico può differire a seconda della versione del prodotto.
- i) 2 cinghiette di fissaggio al passaggio

ASSEMBLAGGIO DEL GIRELLO

- 1 Capovolgere la struttura (a) del girello. Fissare le ruote anteriori (d) nelle apposite sedi come indicato in figura 1. Accertarsi che il perno delle ruote sia giunto a fine corsa.
 - 2 Fissare le ruote (e) nelle apposite sedi come illustrato in figura 2. Accertarsi che il perno sia giunto a fine corsa.
 - 3 Fissare gli stopper (f) nelle apposite sedi come illustrato in figura 3. Accertarsi che i perni siano giunti a fine corsa.
 - 4 Portare il girello in posizione di utilizzo facendo aderire le ruote al pavimento (piano orizzontale); sollevare lentamente il tavolino tirandolo verso l'alto fino a sentire lo scatto di avvenuto bloccaggio della struttura nella prima e più bassa posizione d'uso.
- ATTENZIONE:** prima di mettere il bambino nel girello, assicurarsi che il tasto blu posto sotto il tavolino abbia raggiunto la sua posizione di blocco: si udirà un click per indicare l'avvenuto blocco del tasto. Vedi figura 5.
- 5 Inserire lo schienale rigido (c) nelle apposite fessure ricavate nella parte superiore della struttura (a) e spingere fino a sentire il click di bloccaggio (fig.6).
 - 6 Inserire gli anelli in plastica della mutansella (b) nelle sedi ricavate lungo il bordo superiore del girello e assicurarsi che siano correttamente bloccati nella posizione illustrata (fig.7).
 - 7 Fissare l'allettone (g) posteriore del girello; posizionarlo sopra le sedi ricavate dietro allo schienale e spingere verso il basso assicurandosi che sia ben fissato. (fig.8)
- ATTENZIONE:** una volta inserito l'allettone non è più possibile estrarlo. Non cercare di toglierlo con cacciaviti od altri utensili.
- 8 Il gioco elettronico dotato di suoni e luci, va inserito sul tavolo del girello, esercitando una semplice pressione; non richiede nessun tipo di fissaggio. Il gioco è dotato

di 2 asole poste sotto il gioco stesso per offrire la possibilità mediante le cinghiette incluse (i), di fissare il gioco ai passeggini dotati di manicoetto paraccoli. (fig. 9/10)

ATTENZIONE:

PER PREVENIRE IL RISCHIO DI SOFFOCAMENTO, IL GIOCO ELETTRONICO DEVE ESSERE FISSATO AL PASSEGGINO USANDO ESCLUSIVAMENTE COMPONENTI INCLUSI NELLA CONFEZIONE (cinghiette i), NON AGGIUNGERE LACCI O FASCETTE.

9 Quando il gioco non è fissato al passeggino tenere le cinghiette fuori dalla portata dei bambini; non posizionare il gioco sul girello con le cinghiette montate.

GIOCO ELETTRONICO

- Verificare regolarmente lo stato d'usura del prodotto e la presenza di eventuali rotture. In caso di danneggiamenti o malfunzionamento, tenere il prodotto fuori dalla portata dei bambini, non utilizzarlo e/o non tentare di ripararlo, ma rivolgersi esclusivamente a personale qualificato.

PULIZIA E MANUTENZIONE DEL GIOCO

- Pulire il giocattolo utilizzando un panno morbido e asciutto per non danneggiare il circuito elettronico.
- Proteggere con cura il giocattolo da calore, polvere, sabbia e acqua.

RIMOZIONE E/O SOSTITUZIONE DELLE BATTERIE

ATTENZIONE!

Il gioco del girello funziona a batteria, con 2 pile alcaline da 1,5 Volt tipo AA (non incluse).

La sostituzione delle pile deve essere sempre effettuata da parte di un adulto.

- Per inserire e/o sostituire le pile: svitare la vite del portello con un cacciavite adatto, premere la linguetta e asportare il portello, (rimuovere dal vano le pile esauste), inserire le pile nuove facendo attenzione a rispettare la corretta polarità di inserimento come indicato all'interno del vano, riposizionare il portello e serrare a fondo vite.
- Non lasciare le pile o eventuali utensili a portata dei bambini.
- Rimuovere sempre le pile scariche dal prodotto per evitare che eventuali perdite di liquido possano danneggiare il prodotto.
- Rimuovere sempre le pile in caso di non utilizzo prolungato del prodotto.
- Utilizzare pile alcaline uguali o equivalenti al tipo raccomandato per il funzionamento di questo prodotto.
- Non mischiare tipi diversi di pile o pile scariche con pile nuove.
- Non buttarle le pile scariche nel fuoco o disperderle nell'ambiente, ma smaltirle operando nella raccolta differenziata.
- Non porre in corto circuito i morsetti di alimentazione.
- Non tentare di ricaricare le pile non ricaricabili: potrebbero esplodere.
- Non è consigliato l'utilizzo di batterie ricaricabili, potrebbe diminuire la funzionalità del giocattolo.

• Nel caso di utilizzo di batterie ricaricabili, estrarre da giocattolo prima di ricaricarle ed effettuare la ricarica solo sotto la supervisione di un adulto.



(IT) Questo prodotto è conforme alla Direttiva EU 2002/96/EC.

Il simbolo del cestino barrato riportato sull'apparecchio indica che il prodotto, alla fine della propria vita utile, dovendo essere trattato separatamente dai rifiuti domestici, deve essere conferito in un centro di raccolta differenziata per apparecchiature elettriche ed elettroniche oppure riconsegnato al rivenditore al momento dell'acquisto di una nuova apparecchiatura equivalente. L'utente è responsabile del conferimento dell'apparecchio a fine vita alle appropriate strutture di raccolta. L'adeguata raccolta differenziata per l'avvio successivo dell'apparecchio dismesso al riciclaggio, al trattamento e allo smaltimento ambientalmente compatibile contribuisce ad evitare possibili effetti negativi sull'ambiente e sulla salute e favorisce il riciclo dei materiali di cui è composto il prodotto. Lo smaltimento abusivo del prodotto da parte dell'utente comporta delle sanzioni amministrative di cui al D.lgs. n. 22/1997 (art. 50 e seguenti del D.lgs 22/97) per informazioni più dettagliate inerenti i sistemi di raccolta disponibili, rivolgersi al servizio locale di smaltimento rifiuti, o al negozio in cui è stato effettuato l'acquisto.

REGOLAZIONI DEL GIRELLO

ATTENZIONE: nelle operazioni di apertura, chiusura e regolazione assicurarsi che il bambino sia a debita distanza.

- 10 Per regolare l'altezza della seduta, dopo aver tolto il bambino dal girello, tenendo premuto il pulsante rosso, tirare la leva blu posta sotto il tavolino in direzione opposta al tavolino stesso e alzare o abbassare il tavolino fino alla posizione desiderata. Al rilascio della leva il tavolo si blocca automaticamente. (fig. 12/13) **ATTENZIONE:** prima di rimettere il bambino nel girello, assicurarsi che il tasto sia correttamente bloccato in posizione come illustrato in figura 5.
- 11 Per chiudere il girello, tirare la leva posta sotto il tavolino, tenendo premuto il tasto rosso (vedi punto 10). Abbassare la seduta fino alla completa chiusura. **ATTENZIONE:** non chiudere il girello con il bambino dentro.
- 12 Per aprire il girello sollevare lentamente il tavolino tirandolo verso l'alto fino a sentire lo scatto di avvenuto bloccaggio della struttura nella prima e più bassa posizione d'uso. (fig. 14/15)

PER ULTERIORI INFORMAZIONI:

ARTSANA SPA
Servizio Clienti
Via Saldarini Canelli, 1
22070 Grandate COMO-ITALIA
Tel. N° verde 800.188.898
www.chicco.com