

GUIDA DELL'UTENTE

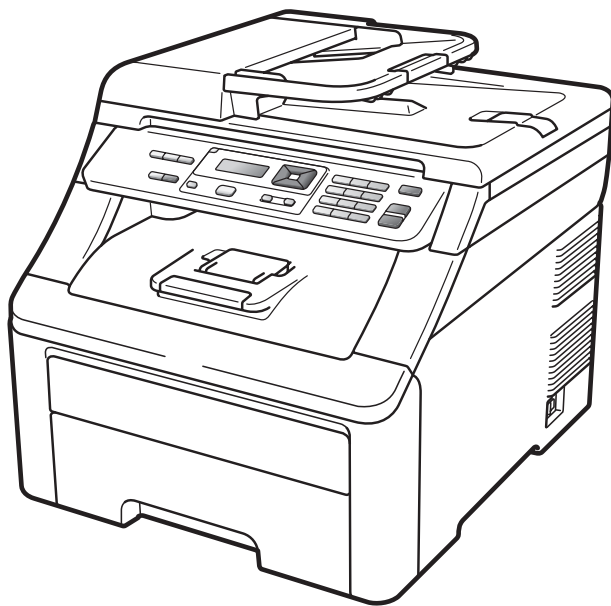

DCP-9010CN

Per chiamare il servizio assistenza clienti

Si prega di completare le seguenti informazioni a titolo di riferimento futuro:

Numero modello: DCP-9010CN

Numero seriale: ¹ _____

Data dell'acquisto: _____

Luogo dell'acquisto: _____

**¹ Il numero seriale è posto sul retro dell'unità.
Conservare la Guida dell'utente con la ricevuta della vendita quale documentazione permanente dell'acquisto, in caso di furti, incendi o servizi inerenti la garanzia.**

Registrare il prodotto on-line all'indirizzo

<http://www.brother.com/registration/>

Registrando il prodotto Brother, verrete registrati come proprietario originale del prodotto. La registrazione presso Brother:

- può essere utilizzata quale conferma della data di acquisto del prodotto in caso di smarrimento della ricevuta; e
- può essere di supporto nella richiesta di risarcimento assicurativo in caso di danni al prodotto coperti dall'assicurazione.

Avviso su redazione e pubblicazione

La presente guida è stata redatta e pubblicata sotto la supervisione di Brother Industries Ltd. e comprende la descrizione e le caratteristiche tecniche più aggiornate del prodotto.

Il contenuto della guida e le caratteristiche tecniche del prodotto sono soggetti a modifiche senza preavviso.

Brother si riserva il diritto di apportare modifiche senza preavviso alle caratteristiche e ai materiali qui acclusi e declina qualunque responsabilità per eventuali danni (compresi danni indiretti) derivanti da errori o imprecisioni contenuti nei materiali presentati, compresi, senza alcuna limitazione, errori tipografici e di altro tipo relativi alla pubblicazione.

Sommario

Sezione I Generale

1	Informazioni generali	2
	Utilizzo della documentazione	2
	Simboli e disposizioni utilizzati nella documentazione	2
	Accesso alla Guida software dell'utente e la Guida dell'utente in rete	3
	Visualizzazione documentazione	3
	Accesso al servizio di assistenza Brother (per Windows®)	5
	Descrizione pannello dei comandi	6
	Indicazioni LED Dati	8
2	Caricamento carta e documenti	9
	Caricamento di carta e supporti di stampa	9
	Caricamento di carta nel vassoio carta standard	9
	Caricamento di carta nella fessura di alimentazione manuale	11
	Area non stampabile	15
	Carta e altri supporti di stampa accettati	16
	Carta e mezzi di stampa consigliati	16
	Tipo e formato carta	16
	Manipolazione e uso di carta speciale	18
	Caricamento di documenti	21
	Uso dell'alimentatore automatico documenti (ADF)	21
	Uso del piano dello scanner	22
3	Impostazione generale	23
	Impostazioni carta	23
	Tipo carta	23
	Formato carta	23
	Impostazioni volume	23
	Volume del segnale acustico	23
	Funzioni ecologia	24
	Risparmio toner	24
	Tempo di inattività	24
	Contrasto LCD	24

Sezione II Copia

4	Riproduzione di copie	26
	Come eseguire le copie	26
	Modalità copia	26
	Riproduzione di una copia singola.....	26
	Riproduzione di copie multiple.....	26
	Interruzione copia	26
	Opzioni di copia (impostazioni temporanee).....	27
	Ingrandimento o riduzione dell'immagine copiata.....	27
	Uso del tasto Opzioni	28
	Miglioramento della qualità di copia	29
	Ordinamento copie utilizzando l'alimentatore automatico	29
	Regolazione di Contrasto, Colore e Luminosità	30
	Realizzazione di N copie in 1 (layout pagina).....	31
	Messaggio di memoria esaurita.....	32

Sezione III Software

5	Funzioni software e di rete	34
	Come leggere la Guida dell'utente in HTML.....	34
	Windows®	34
	Macintosh	34

Sezione IV Appendice

A	Sicurezza e restrizioni legali	36
	Scelta del luogo di installazione.....	36
	Per usare l'apparecchio in sicurezza	37
	Istruzioni importanti di sicurezza	37
	Copyright e licenza Libtiff.....	39
	Marchi di fabbrica	40
B	Opzioni	41
	Scheda di memoria.....	41
	Installazione della memoria aggiuntiva.....	41

C Risoluzione dei problemi e manutenzione ordinaria 43

Risoluzione dei problemi.....	43
Se si hanno difficoltà con l'apparecchio.....	43
Miglioramento della qualità di stampa	48
Messaggi di errore e manutenzione	56
Inceppamento documenti	61
Inceppamenti carta	62
Manutenzione ordinaria	67
Pulizia dell'esterno dell'apparecchio	67
Pulizia del piano dello scanner	68
Pulizia delle testine LED	69
Pulizia dei fili corona	70
Pulizia del gruppo tamburo	71
Pulizia dei rulli di presa	76
Taratura	76
Registrazione automatica	77
Registrazione manuale	77
Sostituzione dei materiali di consumo	78
Sostituzione di una cartuccia toner.....	80
Gruppi tamburo.....	85
Sostituzione del gruppo cinghia.....	90
Sostituzione della vaschetta di recupero toner	94
Sostituzione delle parti con manutenzione periodica.....	99
Informazioni sull'apparecchio.....	99
Controllo del numero seriale.....	99
Controllo contapagine.....	99
Elenco impostazioni utente.....	99
Elenco Configurazione di rete	100
Controllo della vita residua dei componenti.....	100
Funzioni di ripristino.....	100
Ripristino dell'apparecchio.....	101
Imballaggio e spedizione dell'apparecchio	101

D Menu e funzioni 106

Programmazione a schermo.....	106
Tabella Menu	106
Memorizzazione	106
Tasti Menu	106
Come accedere alla modalità menu	107
Tabella Menu	108
Digitazione testo	113

E	Specifiche tecniche	114
	Generale.....	114
	Supporti di stampa.....	116
	Copia	117
	Scansione.....	118
	Stampa	119
	Interfacce.....	120
	Requisiti del computer	121
	Materiali di consumo.....	122
	Rete Ethernet cablata.....	123
F	Glossario	125
G	Indice	126

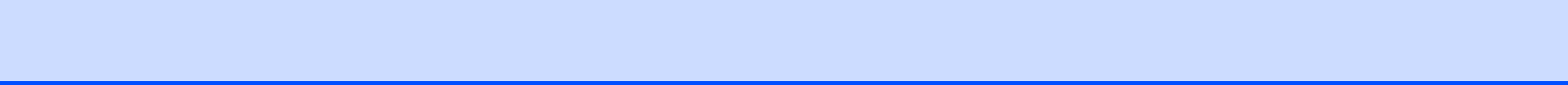



Generale

Informazioni generali	2
Caricamento carta e documenti	9
Impostazione generale	23

Utilizzo della documentazione

Vi ringraziamo per aver acquistato un apparecchio Brother. Consultando la documentazione è possibile trarre il massimo dal proprio apparecchio.

Simboli e disposizioni utilizzati nella documentazione

Nella documentazione vengono utilizzati i simboli e le disposizioni che seguono.

- Grassetto** Lo stile in grassetto identifica i tasti dell'apparecchio sul pannello dei comandi o sulla schermata del computer.
- Corsivo* Il corsivo evidenzia un punto importante o rimanda ad un argomento correlato.
- Courier New* Il font di tipo Courier New identifica i messaggi che compaiono sul display dell'apparecchio.

AVVERTENZA

Le avvertenze indicano le modalità di prevenzione di possibili lesioni personali.

ATTENZIONE

I messaggi di attenzione specificano le procedure da seguire o da evitare per prevenire possibili lesioni minori.

IMPORTANTE

IMPORTANTE specifica le procedure da seguire o da evitare per impedire di danneggiare l'apparecchio o altri oggetti.



I segnali di pericolo di tipo elettrico avvertono della possibilità di scosse elettriche.



I segnali relativi alle superfici calde avvertono di non toccare le parti surriscaldate dell'apparecchio.



Le note danno indicazioni su come affrontare una situazione che potrebbe presentarsi oppure suggerimenti sulla modalità di funzionamento dell'operazione al momento in esecuzione in abbinamento ad altre funzioni.

Accesso alla Guida software dell'utente e la Guida dell'utente in rete

La presente Guida dell'utente non contiene tutte le informazioni relative all'apparecchio, quali l'utilizzo delle funzioni avanzate di Stampante, Scanner e Rete. Una volta pronti ad apprendere informazioni dettagliate su queste operazioni, leggere la **Guida software dell'utente** e la **Guida dell'utente in rete**.

Visualizzazione documentazione

Visualizzazione documentazione (Windows®)

Per visualizzare la documentazione, dal menu **Start**, posizionare il puntatore del mouse su **Brother, DCP-XXXX** (dove XXXX è il nome del modello in uso) nel gruppo dei programmi, quindi fare clic su **Guida dell'utente in formato HTML**.

Se non è stato installato il software, è possibile trovare la documentazione procedendo nel modo seguente:

- 1 Accendere il PC.
Inserire il CD-ROM Brother etichettato Windows® nell'unità CD-ROM.
- 2 Se appare una schermata di selezione della lingua, selezionare la propria lingua.

- 3 Se viene visualizzata la schermata con i nomi dei modelli, selezionare il nome del proprio modello. Appare il menu principale del CD-ROM.



Se questa finestra non appare, utilizzare Windows® Explorer per trovare ed eseguire il programma start.exe dalla directory principale del CD-ROM Brother.

- 4 Fare clic su **Documentazione**.
- 5 Fare clic sulla documentazione che si desidera leggere:
 - Documenti HTML (3 manuali):
Guida dell'utente per le operazioni indipendenti, **Guida software dell'utente** e **Guida dell'utente in rete** in formato HTML.

Per la visualizzazione sul computer viene raccomandato questo tipo di formato.
 - Documenti PDF (4 manuali):
Guida dell'utente per istruzioni operative indipendenti, **Guida software dell'utente**, **Guida dell'utente in rete** e **Guida di installazione rapida**.

Per la stampa dei manuali viene raccomandato questo tipo di formato. Fare clic per andare nel Brother Solutions Center, dove è possibile visualizzare o eseguire il download dei documenti PDF. (Sono necessari l'accesso a Internet e un software in grado di leggere il formato PDF.)

Come trovare le indicazioni per la scansione

Diverse sono le modalità per la scansione dei documenti. È possibile trovare le istruzioni nel modo seguente:

Guida software dell'utente:

- Scansione di un documento mediante il driver TWAIN al capitolo 2
- Scansione di un documento utilizzando il driver WIA (Windows® XP/Windows Vista®) al capitolo 2
- Utilizzo di ControlCenter3 al capitolo 3
- Scansione in rete al capitolo 12

Guida dell'utente di ScanSoft™ PaperPort™ 11SE con OCR:

- È possibile visualizzare la Guida dell'utente completa di ScanSoft™ PaperPort™ 11SE con OCR dal menu Guida dell'applicazione ScanSoft™ PaperPort™ 11SE.

Come trovare le indicazioni per impostare la rete

L'apparecchio può essere collegato a una rete cablata. È possibile trovare le istruzioni sull'impostazione di base nella Guida d'installazione rapida. Per maggiori informazioni sull'impostazione di rete vedere la Guida dell'utente in rete.

Visualizzazione documentazione (Macintosh)

- 1 Accendere il Macintosh. Inserire il CD di Brother con l'etichetta Macintosh nell'unità CD-ROM.
- 2 Viene visualizzata la seguente finestra.

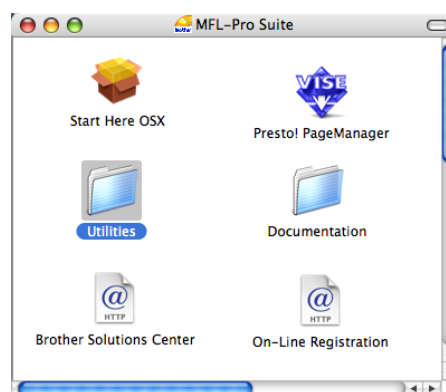

- 3 Fare doppio clic sull'icona **Documentation**.
- 4 Fare doppio clic sulla cartella della propria lingua.
- 5 Fare doppio clic su **top.html** per visualizzare la **Guida dell'utente**, la **Guida software dell'utente** e la **Guida dell'utente in rete** in formato HTML.
- 6 Fare clic sulla documentazione che si desidera leggere.
 - **Guida dell'utente**
 - **Guida software dell'utente**
 - **Guida dell'utente in rete**



Nota

I documenti sono inoltre disponibili in formato PDF (4 manuali): **Guida dell'utente** per istruzioni operative indipendenti, **Guida software dell'utente**, **Guida dell'utente in rete** e **Guida di installazione rapida**. Per la stampa dei manuali viene raccomandato il formato PDF.

Fare doppio clic sull'icona **Brother Solutions Center** per andare nel Brother Solutions Center, dove è possibile visualizzare o eseguire il download dei documenti PDF. (Sono necessari l'accesso a Internet e un software in grado di leggere il formato PDF.)

Come trovare le indicazioni per la scansione

Diverse sono le modalità per la scansione dei documenti. È possibile trovare le istruzioni nel modo seguente:

Guida software dell'utente:

- Scansione al capitolo 8
- Utilizzo di ControlCenter2 al capitolo 9
- Scansione in rete al capitolo 12

Guida dell'utente di Presto! PageManager:

- È possibile visualizzare la Guida dell'utente di Presto! PageManager completa dalla selezione Help (Guida) dell'applicazione Presto! PageManager.

Come trovare le indicazioni per impostare la rete

L'apparecchio può essere collegato a una rete cablata. È possibile trovare le istruzioni sull'impostazione di base nella Guida d'installazione rapida. Per maggiori informazioni sull'impostazione di rete vedere la Guida dell'utente in rete.

Accesso al servizio di assistenza Brother (per Windows®)

È possibile trovare tutti i contatti necessari, come l'assistenza su Internet (Brother Solutions Center) e sul CD-ROM di Brother.

- Fare clic su **Assistenza Brother** sul menu principale. Viene visualizzata la seguente schermata:



- Per accedere al nostro sito Internet (<http://www.brother.com/>), fare clic su **Pagina principale Brother**.
- Per le ultime novità e le informazioni di assistenza sul prodotto (<http://solutions.brother.com/>), fare clic su **Brother Solutions Center**.
- Per visitare il nostro sito Internet per cercare forniture Brother originali (<http://www.brother.com/original/>), fare clic su **Informazioni sui materiali di consumo**.
- Per tornare alla pagina principale, fare clic su **Indietro** oppure, se si è terminato di eseguire operazioni, fare clic su **Esci**.

Descrizione pannello dei comandi

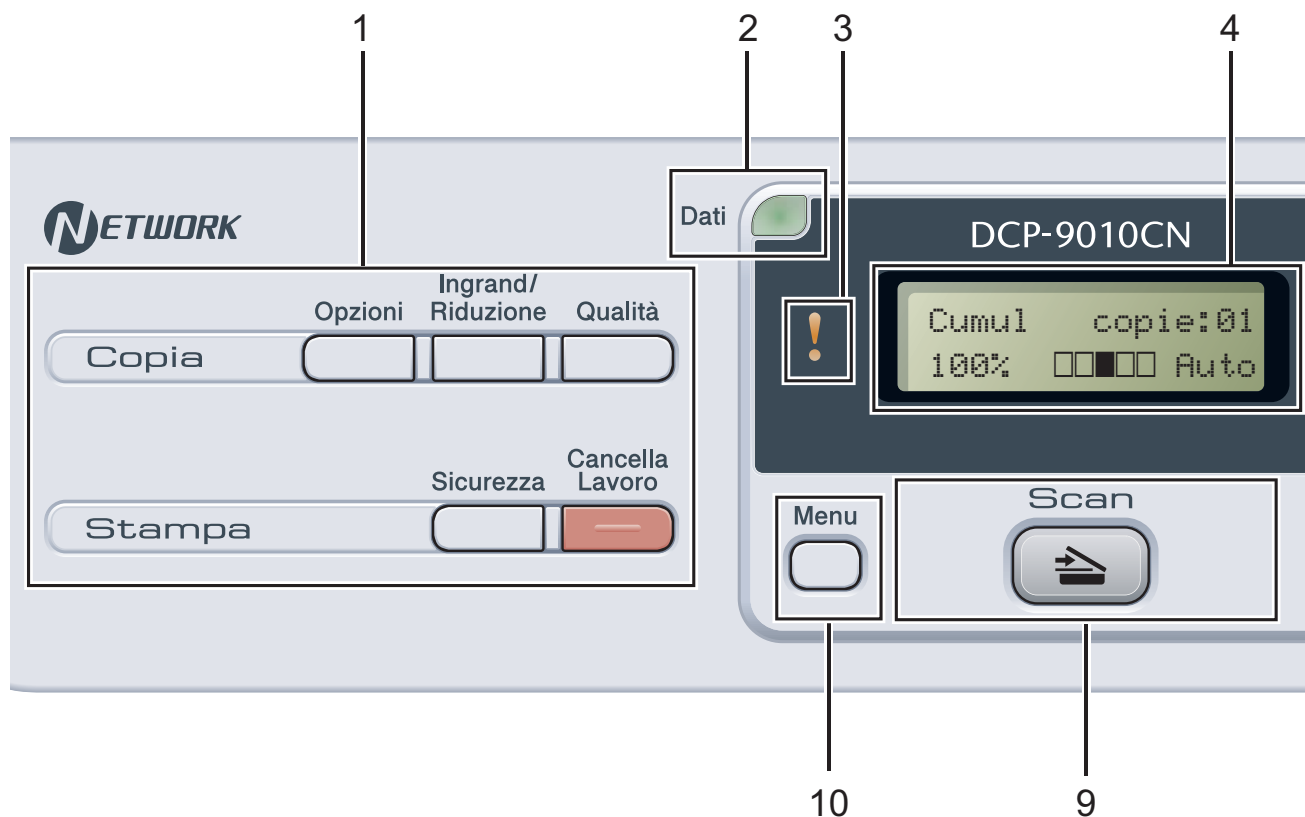

1 Tasti Copia e Stampa:

Copia tasti:

Opzioni

È possibile scegliere con rapidità e facilità le impostazioni temporanee per la copia.

Ingrand/Riduzione

Riduce o ingrandisce le copie.

Qualità

Consente di modificare la qualità della copia successiva.

Tasti Stampa:

Sicurezza

È possibile stampare i dati memorizzati digitando la parola chiave personale di quattro cifre. (Per i particolari sull'utilizzo del tasto Sicurezza, fare riferimento alla *Guida software dell'utente* su CD-ROM.)

Cancella Lavoro

Annulla un'operazione di stampa programmata e la rimuove dalla memoria dell'apparecchio. Per annullare più operazioni di stampa, tenere premuto questo tasto finché sul display compare Ann. pr. (tutti).

2 LED Dati

Il LED lampeggia in base allo stato dell'apparecchio.

3 LED errore

Lampeggia in arancione quando il display riporta un errore o un messaggio importante sullo stato.

4 LCD

Visualizza i messaggi che aiutano a impostare e semplificare l'utilizzo dell'apparecchio.

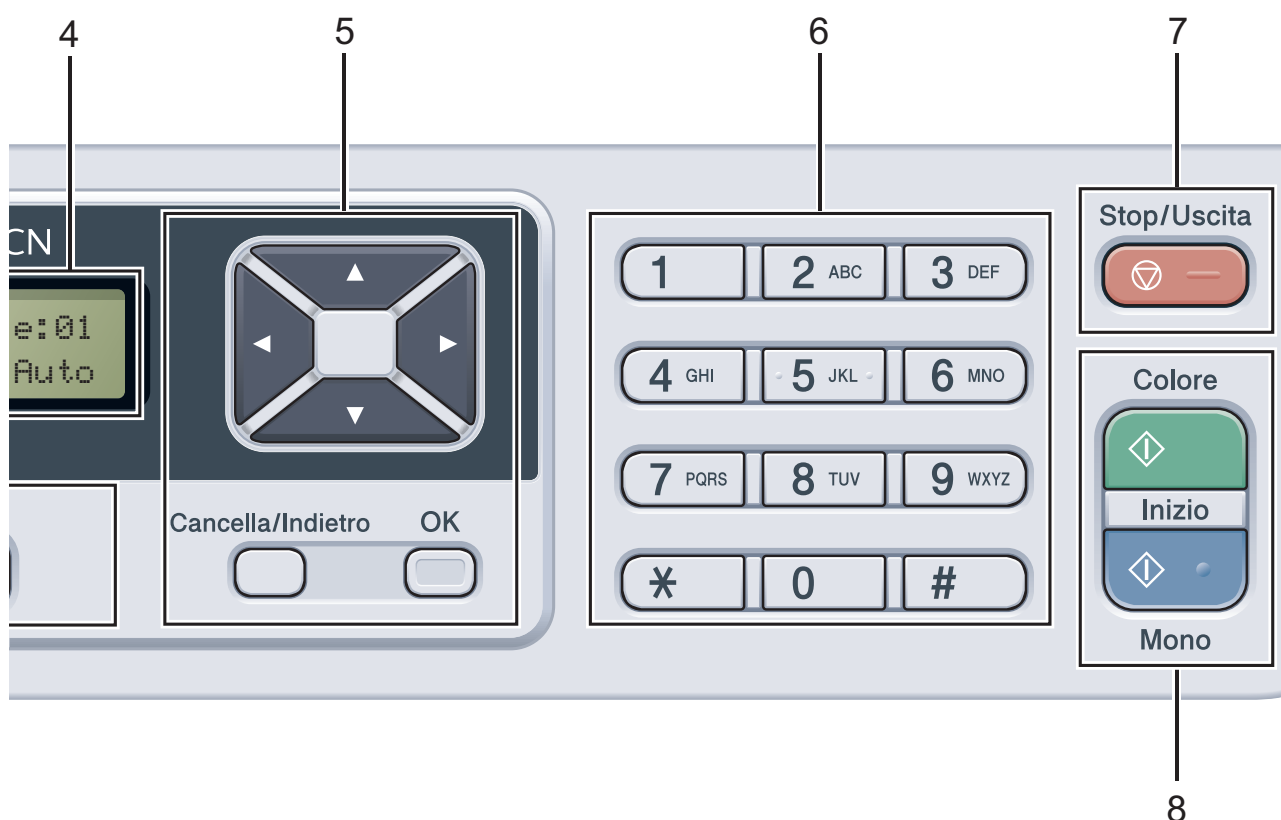

5 Cancella/Indietro

Elimina i dati inseriti oppure consente l'annullamento delle impostazioni correnti.

OK

Consente di memorizzare le impostazioni nell'apparecchio.

Tasti di selezione:

◀ ◯ ▶

Premere per scorrere in avanti e indietro le opzioni del menu.

▲ ◯ ▼

Premere per scorrere i menu e le opzioni.

6 Tasti numerici

Utilizzare questi tasti per inserire del testo.

7 Stop/Uscita

Consente di interrompere una procedura o di uscire da un menu.

8 Inizio:

Colore

Consente di avviare l'esecuzione di copie a colori.

Mono

Consente di avviare l'esecuzione di copie in bianco e nero.

9 Scansione



Scan

Inserisce l'apparecchio in modalità Scansione. (Per i particolari sulla scansione, consultare la *Guida software dell'utente* inclusa nel CD-ROM.)



10 Menu

Consente l'accesso al Menu per la programmazione delle impostazioni dell'apparecchio.

Indicazioni LED Dati

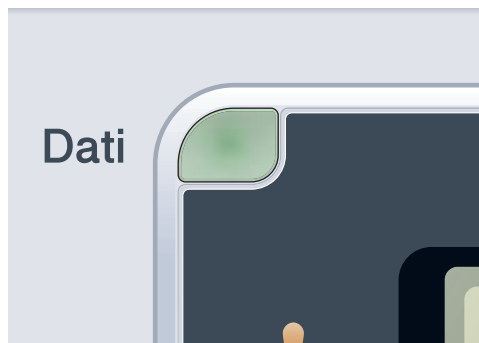
Il LED **Dati** lampeggia in base allo stato dell'apparecchio.



LED	Stato dell'apparecchio	Descrizione
○	Modalità Ready	L'apparecchio è pronto per la stampa, è in modalità Riposo, non sono presenti dati di stampa oppure l'interruttore di alimentazione è disattivato.
 Verde (lampeggiante)	Ricezione dati	L'apparecchio sta ricevendo i dati dal computer, elaborando i dati nella memoria o stampando i dati.
 Verde	Dati rimasti nella memoria	I dati di stampa rimangono nella memoria dell'apparecchio.

Caricamento di carta e supporti di stampa

L'apparecchio può caricare la carta dal vassoio standard.

Quando si inserisce carta nel vassoio carta, notare quanto segue:

- Se il software applicativo supporta la selezione del formato carta sul menu di stampa, è possibile selezionarlo attraverso il software. Se il software applicativo non supporta tale funzione, è possibile impostare il formato carta nel driver della stampante oppure utilizzando i pulsanti del pannello dei comandi.

Caricamento di carta nel vassoio carta standard

Stampa su carta normale, carta sottile o riciclata dal vassoio carta

- 1 Estrarre completamente il vassoio carta dall'apparecchio.

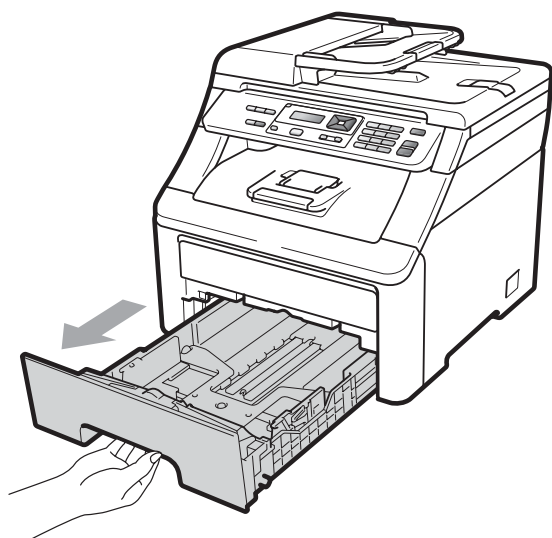

- 2 Tenendo premuta la rispettiva leva verde di sblocco (1), far scorrere le guide della carta per adattarle al formato carta caricato nel vassoio. Accertarsi che le guide siano salde nella fessura.

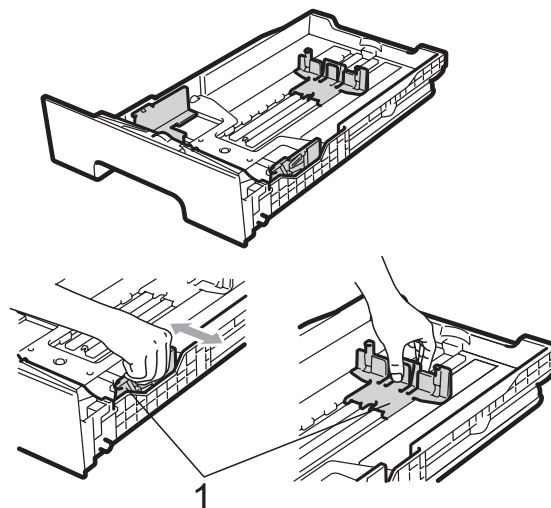

Nota

Per carta in formato Legal e Folio premere il pulsante di rilascio (1) nella parte inferiore del vassoio ed estrarre la parte posteriore del vassoio. (In alcune regioni non sono disponibili i formati Legal o Folio.)

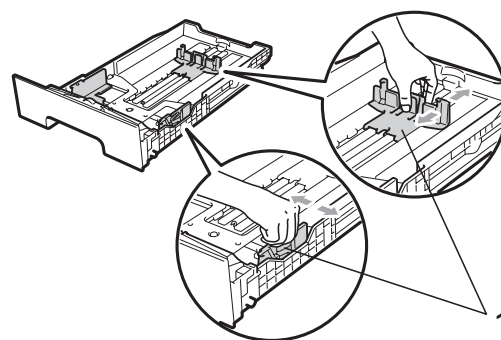

- 3 Smuovere la risma per evitare inceppamenti e difficoltà di inserimento.

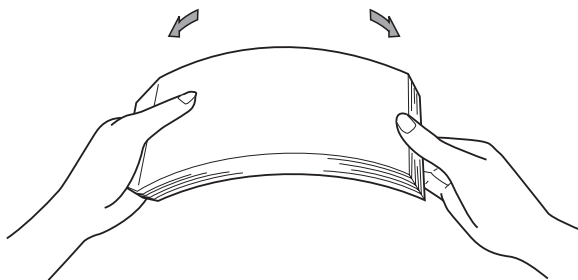

- 4 Mettere della carta nel vassoio ed accertarsi che la carta sia al di sotto della tacca di altezza massima della carta (1). Il lato da stampare deve essere rivolto verso il basso.

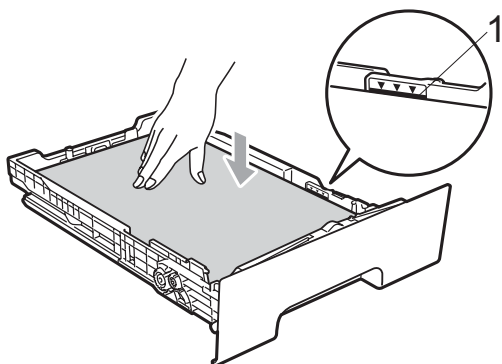

! IMPORTANTE

Per eseguire un'alimentazione corretta, verificare che le guide laterali siano allineate ai bordi della carta. In caso contrario, possono essere causati danni all'apparecchio.

- 5 Inserire con decisione il vassoio carta nell'apparecchio. Verificare che sia inserito completamente.

- 6 Sollevare il supporto ribaltabile (1) per evitare che la carta scivoli via dal vassoio di uscita con la pagina stampata rivolta verso il basso, oppure rimuovere le singole pagine non appena espulse dall'apparecchio.

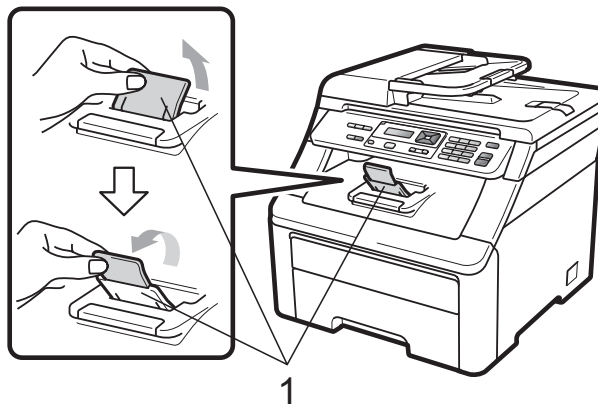

1

Caricamento di carta nella fessura di alimentazione manuale

In questa fessura è possibile caricare singolarmente buste e supporti di stampa speciali. Usare la fessura di alimentazione manuale per stampare o copiare su etichette, buste o carta più spessa.

Stampa su carta normale, carta riciclata o carta per macchina da scrivere dalla fessura di alimentazione manuale

Prima del caricamento, premere gli angoli e i lati delle buste per renderle più piatte possibili.



Nota

L'apparecchio si accende automaticamente in modalità Alimentazione Manuale quando si introduce carta nella fessura di alimentazione manuale.

- 1 Sollevare il supporto ribaltabile (1) per evitare che la carta scivoli via dal vassoio di uscita con la pagina stampata rivolta verso il basso, oppure togliere ogni pagina non appena esce dall'apparecchio.

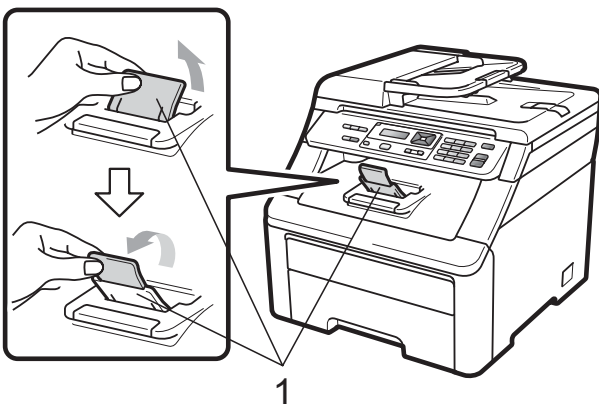

- 2 Aprire il coperchio della fessura di alimentazione manuale.

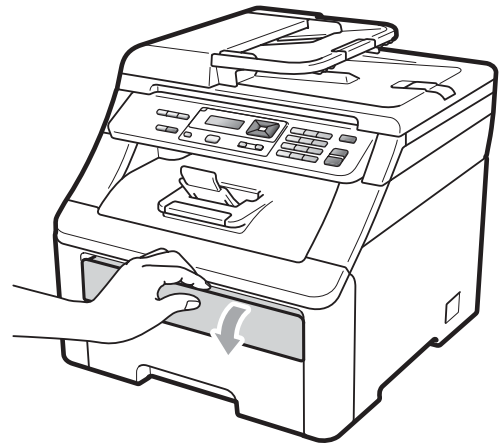

- 3 Usando entrambe le mani, far scorrere le guide laterali della fessura di alimentazione manuale per adattarle alla larghezza della carta che si intende usare.

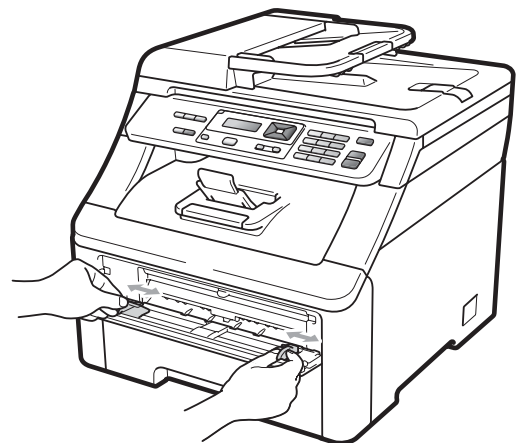

- 4 Usando entrambe le mani, inserire un foglio di carta nella fessura di alimentazione manuale con il lato da stampare rivolto verso l'alto fino a che il bordo anteriore della carta tocca il rullo di alimentazione. Attendere fino a quando l'apparecchio alimenta automaticamente la carta. Quando si sente che l'apparecchio ritrae la carta, lasciarla andare.

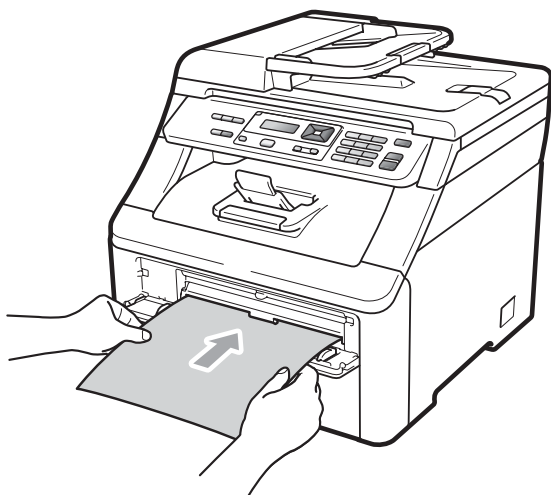

Stampa su carta spessa, etichette, buste o carta di dimensioni ridotte

Quando si abbassa il vassoio di uscita posteriore, l'apparecchio ha una via diretta per la carta dalla fessura di alimentazione manuale attraverso il retro dell'apparecchio. Utilizzare questo metodo di alimentazione e uscita della carta quando si desidera stampare su carta spessa, etichette, buste o carta di dimensioni inferiori a 105 × 148 mm (o formato A6).

Nota

- Rimuovere immediatamente ogni foglio o busta stampato allo scopo di evitare inceppamenti della carta.
- L'apparecchio si accende automaticamente in modalità Alimentazione Manuale quando si introduce carta nella fessura di alimentazione manuale.

- 1 Aprire il coperchio posteriore (vassoio posteriore di uscita).

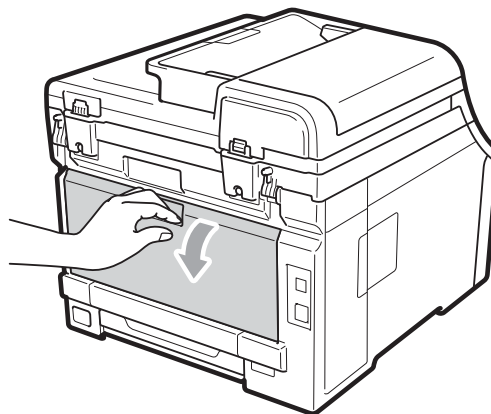

- 2 <Solo stampa per buste>
Abbassare le due leve grigie, una a sinistra e una a destra, come mostrato nella figura che segue.

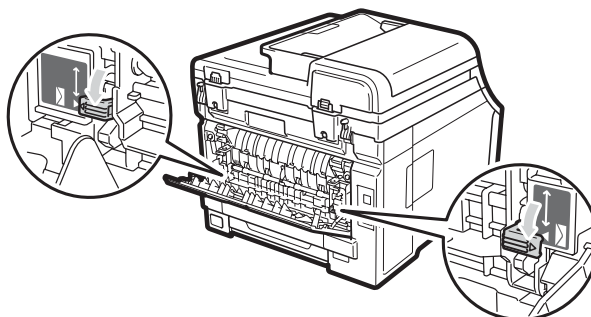

- 3 Aprire il coperchio della fessura di alimentazione manuale.

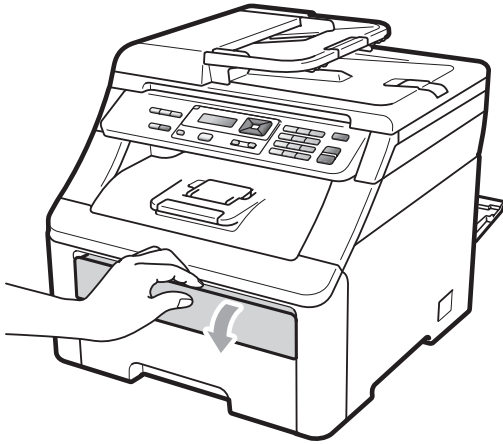

- 4 Usando entrambe le mani, far scorrere le guide laterali della fessura di alimentazione manuale per adattarle alla larghezza della carta che si intende usare.

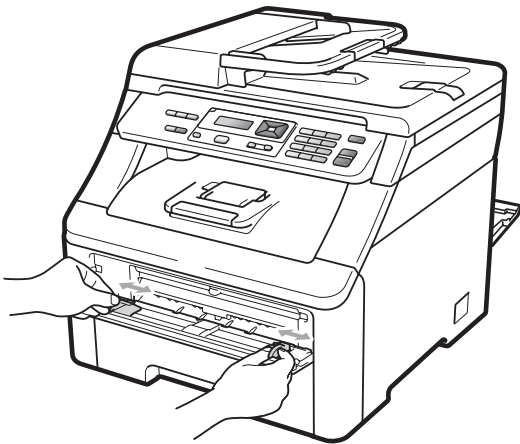

- 5 Usando entrambe le mani, mettere un foglio di carta o una busta nella fessura di alimentazione manuale finché il bordo anteriore della carta o della busta tocca il rullo di alimentazione. Quando si sente che l'apparecchio ritrae la carta, lasciarla andare.

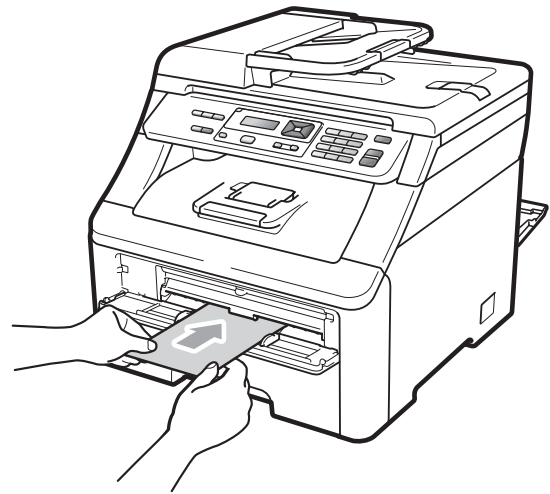
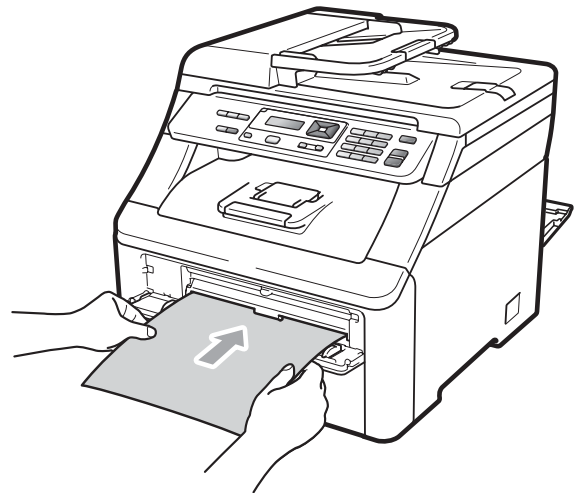

 **Nota**

- Introdurre la carta nella fessura di alimentazione manuale con il lato da stampare rivolto verso l'alto.
- Accertarsi che la carta o il supporto di stampa (vedere *Carta e altri supporti di stampa accettati* a pagina 16.) siano diritti e caricati in maniera corretta nella fessura di alimentazione manuale. In caso contrario, è possibile che la carta non venga introdotta correttamente, provocando una stampa inclinata o un inceppamento carta.
- Non introdurre più di un foglio di carta nella fessura di alimentazione manuale, dal momento che può provocare un inceppamento.
- Estrarre completamente la carta quando si tenta nuovamente di inserire la carta nella fessura di alimentazione manuale.
- Se si inserisce carta o un altro supporto di stampa nella fessura di alimentazione manuale prima che l'apparecchio sia in modalità Ready, è possibile che si verifichi un errore e che la macchina arresti la stampa.
- Per rimuovere con facilità una piccola stampa dal vassoio di uscita, sollevare la sezione dello scanner usando entrambe le mani, come illustrato nella figura.

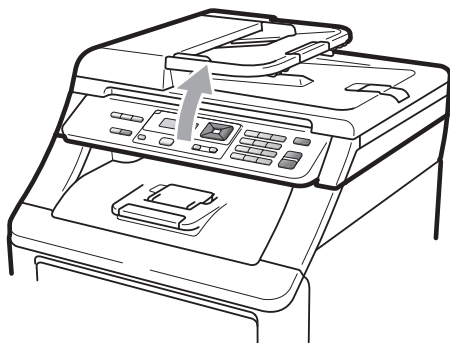

- Mentre la sezione dello scanner è sollevata, è ancora possibile utilizzare l'apparecchio. Per chiudere la sezione dello scanner, spingerla verso il basso con entrambe le mani.

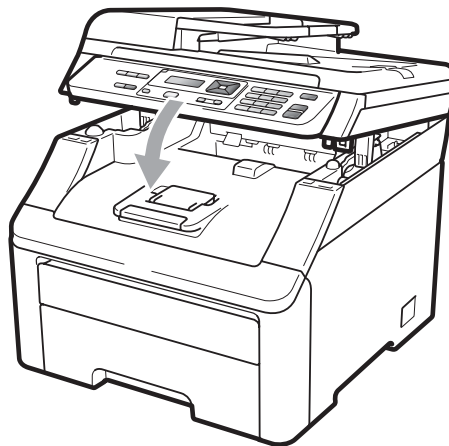

- Quando il coperchio superiore è aperto, non è possibile sollevare la sezione dello scanner.

Area non stampabile

Area non stampabile per le copie

Le figure riportate di seguito illustrano le aree non stampabili.

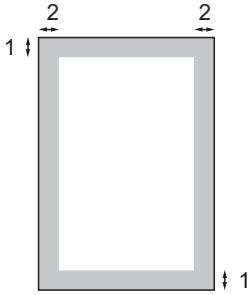
	Utilizzo	Dimensioni documento	Superiore (1) Inferiore (1)	Sinistra (2) Destra (2)
	Copia	Letter	4 mm	4 mm
	A4	4 mm		3 mm



Nota

L'area non stampabile sopra indicata si riferisce a una singola copia o alla copia 1 in 1 con carta di formato A4. L'area non stampabile varia in base al formato della carta.

Area non stampabile quando si stampa da un computer

Quando si utilizza il driver della stampante, l'area stampabile è più piccola del formato di carta, come indicato di seguito.

Verticale

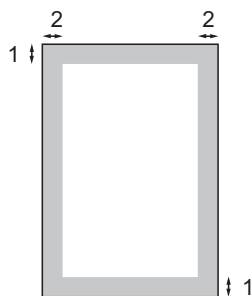

Orizzontale

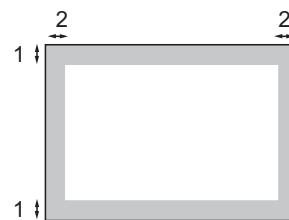

	Driver della stampante per Windows® e driver della stampante per Macintosh Driver BRScript per Windows® e Macintosh
1	4,23 mm
2	4,23 mm



Nota

L'area non stampabile può variare in base al formato della carta e al driver della stampante utilizzato. L'area non stampabile sopra indicata si riferisce al formato di carta A4.

Carta e altri supporti di stampa accettati

La qualità di stampa cambia in base al tipo di carta che viene utilizzata.

È possibile utilizzare i seguenti tipi di supporti: carta sottile, carta normale, carta spessa, carta per macchina da scrivere, carta riciclata, etichette o buste.

Per ottenere i migliori risultati, procedere secondo le seguenti istruzioni:

- Usare carta che sia adatta per copia su carta normale.
- Utilizzare la carta compresa tra 75 e 90 g/m².
- NON inserire tipi diversi di carta nel vassoio nello stesso momento per non causare inceppamenti o difficoltà di inserimento.
- Per una stampa corretta, scegliere dall'applicazione del software lo stesso formato di carta utilizzata nel vassoio.
- Evitare di toccare la superficie stampata della carta immediatamente dopo la stampa.
- Utilizzare carta a grana lunga con valore Ph neutro e un contenuto di umidità intorno al 5%.

Carta e mezzi di stampa consigliati

Per ottenere la migliore qualità di stampa, suggeriamo di utilizzare il seguente tipo di carta.

Tipo carta	Marca
Carta normale	Xerox Premier TCF da 80 g/m ² Xerox Business da 80 g/m ²
Carta Riciclata	Xerox Recycled Supreme da 80 g/m ²
Etichette	Avery laser label L7163
Busta	Antalis River series (DL)

Tipo e formato carta

L'apparecchio carica la carta dal vassoio standard installato o dalla fessura di alimentazione manuale.

Vassoio standard

Dal momento che il vassoio standard è di tipo universale, è possibile utilizzare uno qualsiasi dei tipi di carta (un tipo e un formato per volta) elencati nella tabella in *Capacità dei vassoi carta* a pagina 17. Il vassoio standard può contenere fino a 250 fogli di carta in formato A4/Letter, Legal o Folio (80 g/m²). È possibile caricare la carta fino alla tacca di altezza massima della carta presente sulla guida scorrevole per la larghezza della carta.

Fessura di alimentazione manuale

La fessura di alimentazione manuale può contenere un foglio di larghezza compresa tra 76,2 e 220 mm e lunghezza compresa tra 116 e 406,4 mm. È possibile usare la fessura di alimentazione manuale se si usano carta speciale, buste o etichette.

Nella presente Guida, il nome dei vassoi della carta nel driver della stampante sono:

Vassoio e fessura	Nome
Vassoio standard	Vassoio
Fessura di alimentazione manuale	Alimentazione manuale

Capacità dei vassoi carta

	Formato carta	Tipi di carta	N° di fogli
Vassoio carta	A4, Letter, Legal, Executive, A5, A5 (Lato lungo), A6, B5 (ISO), B6 (ISO) e Folio ¹ .	Carta normale, carta sottile e carta riciclata	fino a 250 [80 g/m ²]
Fessura di alimentazione manuale (Alimentazione manuale)	Larghezza: da 76,2 a 220 mm Lunghezza: da 116 a 406,4 mm	Carta normale, carta sottile, carta spessa, carta più spessa, carta per macchina da scrivere, carta riciclata, buste ed etichette.	1 foglio [80 g/m ²] 1 Busta

¹ La dimensione del formato Folio è 215,9 mm x 330,2 mm.

Specifiche carta consigliate

Per questo apparecchio sono ideali le seguenti specifiche di carta.

Peso di base	75-90 g/m ²
Spessore	80-110 µm
Ruvidità	Altezza superiore a 20 sec.
Durezza	90-150 cm ³ /100
Direzione grana	Lunghezza grana
Resistività volume	10e ⁹ -10e ¹¹ ohm
Resistività superficie	10e ⁹ -10e ¹² ohm-cm
Carica	CaCO ₃ (Neutra)
Contenuto cenere	Inferiore a 23% peso
Luminosità	Altezza superiore a 80%
Opacità	Altezza superiore a 85%

Manipolazione e uso di carta speciale

L'apparecchio è progettato per funzionare correttamente con la maggior parte dei tipi di carta xerografica e per macchina da scrivere. Tuttavia, alcune variabili relative alla carta possono avere effetti sulla qualità di stampa o sull'affidabilità di alimentazione. Prima dell'acquisto, provare sempre campioni di carta per accertarsi dell'effetto desiderato. Conservare la carta nell'imballaggio originale tenendolo chiuso. Conservare la carta in orizzontale e lontano da umidità, luce solare diretta e calore.

Quando si sceglie la carta, fare attenzione alle seguenti linee guida:

- NON usare carta per getto di inchiostro, poiché può provocare un inceppamento carta o danneggiare l'apparecchio.
- La carta prestampata deve utilizzare un inchiostro in grado di sopportare la temperatura del processo di fusione dell'apparecchio (200 gradi centigradi).
- Se si usa carta per macchina da scrivere, carta con superficie ruvida o carta increspata o piegata, è possibile che la qualità di stampa riduca il suo effetto.

Tipi di carta da evitare

! IMPORTANTE

Alcuni tipi di carta potrebbero dare risultati non soddisfacenti o causare danni all'apparecchio.

NON utilizzare carta:

- molto intessuta
- molto lucida o troppo liscia
- arricciata o deformata

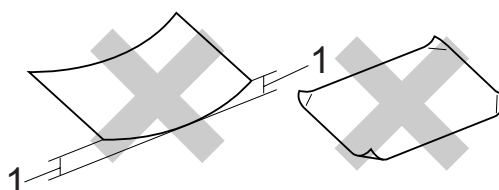

1 Un arricciamento di 2 mm o maggiore può causare inceppamenti della carta.

- patinata o chimica
- danneggiata, sgualcita o piegata
- che supera le caratteristiche consigliate relative al peso, indicate in questa guida
- con etichette o graffette
- con lettere intestate che utilizzano coloranti per basse temperature o termografia
- multisezione o autocopiante
- disegnata per stampa a getto di inchiostro

L'utilizzo di qualsiasi tipo di carta elencato potrebbe danneggiare l'apparecchio. Questo tipo di danno non è coperto dalla garanzia Brother o dal contratto di assistenza.

Buste

La maggior parte delle buste è idonea per l'apparecchio. Tuttavia, alcune buste potrebbero presentare problemi di alimentazione e qualità di stampa per la procedura con cui sono realizzate. Una busta adeguata presenta bordi dritti ben ripiegati e il bordo superiore non più spesso di due fogli di carta. La busta deve essere appiattita e non slargata o di struttura fragile. È consigliabile acquistare buste di qualità presso rivenditori che ne prevedano l'utilizzo in un apparecchio laser.

Le buste possono essere alimentate solo dalla fessura di alimentazione manuale. Prima di stampare o acquistare una grande quantità di buste, si consiglia di stampare una busta di prova per verificare che i risultati di stampa siano quelli desiderati.

Verificare le seguenti condizioni:

- Le buste devono presentare un lembo adesivo longitudinale.
- I lembi adesivi devono essere piegati in modo preciso e corretto (le buste piegate o tagliate irregolarmente possono causare inceppamenti).
- La busta deve essere composta da due strati di carta nelle aree evidenziate nei cerchi della figura sottostante.

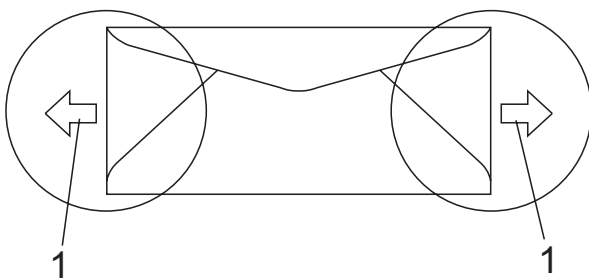

1 Direzione di alimentazione

- Accertarsi che i punti di giunzione delle buste, incollate dal produttore, aderiscano bene.
- Consigliamo di non stampare entro 15 mm dai bordi delle buste.

Tipi di buste da evitare

! IMPORTANTE

NON utilizzare buste:

- che risultano danneggiate, arricciate, sgualcite o di forma insolita
- molto lisce o intessute
- con fermagli, graffette, snap o cordicelle
- con chiusure autoadesive
- molto slargate
- che non sono piegate con precisione
- recanti caratteri in rilievo
- che sono state già stampate in precedenza con un apparecchio laser/LED
- prestampate all'interno
- che non possono essere ben impilate l'una sull'altra
- fatte di carta più pesante rispetto a quanto indicato nelle specifiche dell'apparecchio
- con bordi non rettilinei o ben squadriati
- con aperture, fori, tagli o perforazioni
- con colla sulla superficie come indicato nella figura qui di seguito

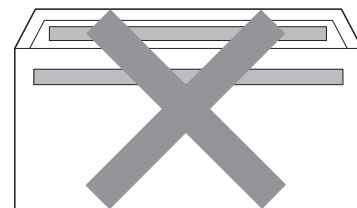

- con doppi lembi come indicato nella figura qui di seguito

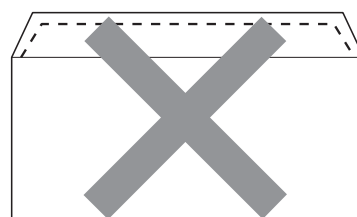

- con lembi adesivi che non sono stati piegati al momento dell'acquisto
- con lembi adesivi, come mostrato di seguito

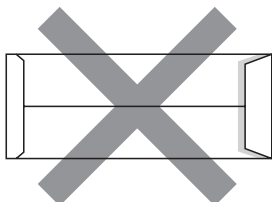

- con ogni lato piegato, come mostrato di seguito

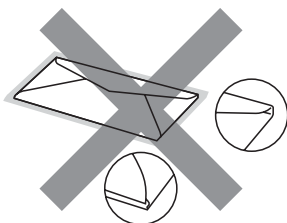

L'utilizzo di questo tipo di buste potrebbe danneggiare l'apparecchio. Questo tipo di danno potrebbe non essere coperto dalla garanzia Brother o dal contratto di assistenza.

Occasionalmente potrebbero verificarsi problemi di alimentazione dovuti a spessore, formato e forma dei lembi delle buste utilizzate.

Etichette

L'apparecchio è adatto per la stampa sulla maggior parte di etichette prodotte per l'uso con un apparecchio laser. Le etichette devono presentare un adesivo a base acrilica poiché questo tipo di materiale è più stabile alle alte temperature del gruppo fusore. Gli adesivi non devono venire a contatto con componenti dell'apparecchio poiché la colla delle etichette stampate potrebbe attaccarsi al gruppo tamburo o sui rulli e causare inceppamenti o problemi sulla qualità della stampa. Non devono sporgere fra un'etichetta e l'altra. Le etichette devono essere sistemate in modo da coprire l'intera lunghezza e larghezza del foglio. L'utilizzo di etichette con spaziature può causare il distacco dell'etichetta e provocare gravi inceppamenti o problemi di stampa.

Tutte le etichette utilizzate in questo apparecchio devono essere in grado di resistere ad una temperatura di 200 gradi centigradi per un periodo di 0,1 secondi.

Le etichette non devono superare i valori relativi alle caratteristiche tecniche sul peso della carta descritte in questa Guida dell'utente. Le etichette che superano queste specifiche potrebbero non essere alimentate o stampate correttamente e causare danni all'apparecchio.

Le etichette devono essere alimentate solo dalla fessura di alimentazione manuale.

Tipi di etichette da evitare

Non utilizzare etichette che risultano danneggiate, arricciate, sgualcite o di forma insolita.

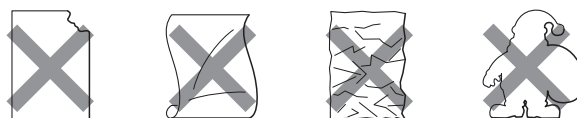

! IMPORTANTE

NON introdurre fogli di etichette parzialmente usati. Il Carrier sheet esposto potrebbe danneggiare l'apparecchio.

Caricamento di documenti

Uso dell'alimentatore automatico documenti (ADF)

L'alimentatore automatico può contenere fino a 35 pagine e introduce automaticamente i fogli nell'apparecchio, uno ad uno. Usare carta standard da 80 g/m² e smuovere sempre le pagine prima di introdurle nell'alimentatore automatico.

Ambiente consigliato

Temperatura: da 20 a 30 °C

Umidità: 50% - 70%

Carta: Xerox Premier da 80 g/m² o Xerox Business da 80 g/m²

! IMPORTANTE

- NON lasciare documenti spessi sul piano dello scanner. In caso contrario, la carta potrebbe incepparsi nell'alimentatore automatico.
- NON utilizzare fogli piegati, strappati, arricciati, attaccati con colla, nastro adesivo, punti di cucitrice o fermagli.
- NON introdurre cartone, fogli di giornale o stoffa.
- Per evitare di danneggiare l'apparecchio mentre è in funzione l'alimentatore automatico, NON tirare il documento durante la sua introduzione.

Nota

Per eseguire scansioni di documenti non adatti all'alimentatore automatico, vedere *Uso del piano dello scanner* a pagina 22.

- Assicurarsi che eventuale liquido di correzione o inchiostro utilizzato per redigere i documenti sia completamente asciutto.

- 1 Estendere il supporto ribaltabile uscita documenti dell'alimentatore automatico (1) e il supporto ribaltabile ADF (2).

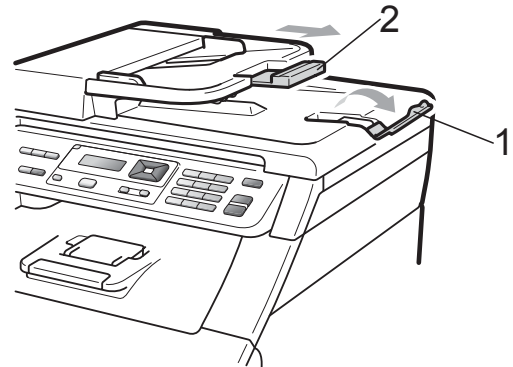

- 2 Smuovere bene le pagine.
- 3 Introdurre il documento nell'alimentatore automatico inserendolo dal margine superiore e con il lato stampato rivolto verso l'alto fino a quando il messaggio sul display LCD non cambia e si sente che il documento è arrivato a toccare il rullo di alimentazione.
- 4 Regolare le guide laterali (1) in base alla larghezza del documento.

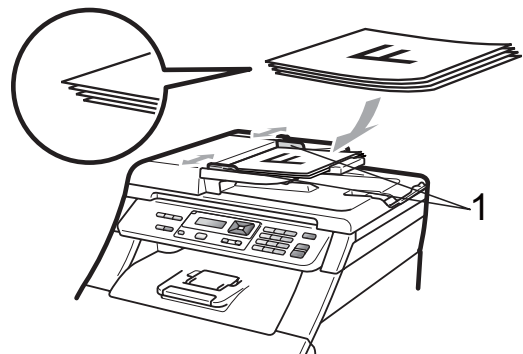

Uso del piano dello scanner

È possibile usare il piano dello scanner per copiare o eseguire scansioni di pagine di un libro, una pagina alla volta.

I documenti possono avere una larghezza massima di 215,9 mm e una lunghezza massima di 297 mm.



Nota

Per usare il piano dello scanner, l'alimentatore automatico deve essere vuoto.

- 1 Sollevare il coperchio documenti.
- 2 Usare le linee di riferimento del documento a sinistra e in alto per posizionare il documento con il lato di stampa rivolto verso il basso sull'angolo in alto a sinistra del piano dello scanner.

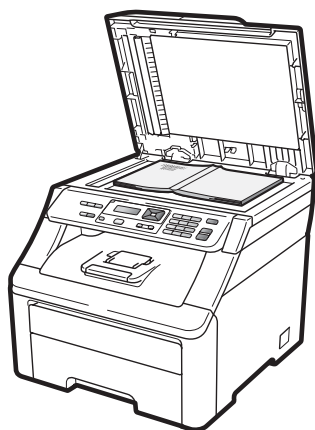
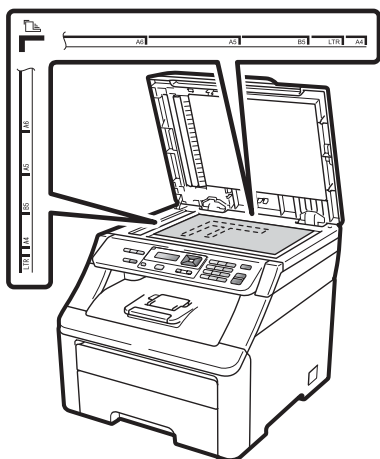

- 3 Chiudere il coperchio documenti.

! IMPORTANTE

Se il documento è un libro o è spesso, non spingere sulla copertina né premere su di essa.

Impostazioni carta

Tipo carta

Impostare l'apparecchio in base al tipo di carta usato. Questo per ottimizzare i risultati di stampa.

- 1 Premere **Menu**, **1**, **1**, **1**.
- 2 Premere **▲** o **▼** per scegliere *Sottile*, *Normale*, *Spessa*, *Piu' spessa* o *Carta Riciclata*. Premere **OK**.
- 3 Premere **Stop/Uscita**.

Formato carta

È possibile utilizzare dieci formati di carta per stampare copie: A4, Letter, Legal, Executive, A5, A5 L, A6, B5, B6 e Folio.

Quando si modifica il formato carta nel vassoio, sarà anche necessario modificare contemporaneamente l'impostazione del formato carta in modo che l'apparecchio possa adeguare il documento sulla pagina.

- 1 Premere **Menu**, **1**, **1**, **2**.
- 2 Premere **▲** o **▼** per scegliere *A4*, *Letter*, *Legal*, *Executive*, *A5*, *A5 L*, *A6*, *B5*, *B6* o *Dimens. Folio*. Premere **OK**.
- 3 Premere **Stop/Uscita**.

Impostazioni volume

Volume del segnale acustico

Se la funzione di segnale acustico è attivato, l'apparecchio emetterà un suono quando si preme un tasto o si commette un errore. È possibile scegliere un intervallo di livelli volume, da *Alto* a *No*.

- 1 Premere **Menu**, **1**, **2**.
- 2 Premere **▲** o **▼** per scegliere *No*, *Basso*, *Medio* o *Alto*. Premere **OK**.
- 3 Premere **Stop/Uscita**.

Funzioni ecologia

Risparmio toner

Si può risparmiare il toner per mezzo di questa funzione. Impostando il Risparmio Toner su **Sì**, le stampe si presentano più chiare. L'impostazione predefinita è **No**.

- 1 Premere **Menu, 1, 3, 1**.
- 2 Premere **▲** o **▼** per scegliere **Sì** o **No**. Premere **OK**.
- 3 Premere **Stop/Uscita**.



Nota

Non si consiglia la modalità Risparmio toner per la stampa di immagini di foto o in scala di grigi.

Tempo di inattività

L'impostazione del tempo di inattività riduce il consumo di energia spegnendo il fusore dell'apparecchio mentre non è operativo.

Si può scegliere quanto tempo l'apparecchio deve restare inattivo prima che venga attivata la modalità Riposo. Quando l'apparecchio riceve dati dal computer oppure esegue una copia, il timer viene reimpostato.

L'impostazione predefinita è 005 minuti.

Quando l'apparecchio è in modalità Riposo, il display visualizza **Risparmio**. Quando si stampa o si eseguono copie in modalità Riposo, ci sarà un breve ritardo dovuto al tempo necessario per il riscaldamento del fusore.

- 1 Premere **Menu, 1, 3, 2**.
- 2 Inserire l'intervallo di tempo durante il quale l'apparecchio deve restare inattivo prima di passare alla modalità Riposo. Premere **OK**.
- 3 Premere **Stop/Uscita**.

Contrasto LCD

Si può modificare il contrasto per fare in modo che il display appaia più chiaro o più scuro.

- 1 Premere **Menu, 1, 4**.
- 2 Premere **▲** per scurire il display. Oppure, premere **▼** per schiarire il display. Premere **OK**.
- 3 Premere **Stop/Uscita**.



Copia

Riproduzione di copie

26

4

Riproduzione di copie

Come eseguire le copie

Modalità copia

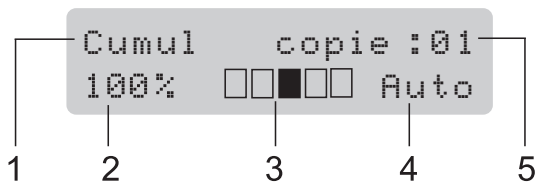

- 1 Impila/Ordina
- 2 Rapporto copia e layout copia
- 3 Contrasto
- 4 Qualità
- 5 Numero di copie

Riproduzione di una copia singola

- 1 Caricare il documento nell'alimentatore automatico o sul piano dello scanner.
- 2 Premere **Inizio Mono** o **Inizio Colore**.

Riproduzione di copie multiple

- 1 Caricare il documento.
- 2 Usare i tasti numerici per inserire il numero di copie desiderato (massimo 99).
- 3 Premere **Inizio Mono** o **Inizio Colore**.



Nota

- Per ordinare le copie, consultare *Ordinamento copie utilizzando l'alimentatore automatico* a pagina 29.
- Se il display LCD mostra "Attendere prego" e l'apparecchio arresta la copia durante l'esecuzione di copie multiple, attendere 30 o 40 secondi fino a quando l'apparecchio interrompe le registrazioni dei colori e il processo di pulizia del gruppo cinghia.

Interruzione copia

Per interrompere la copia, premere **Stop/Uscita**.

Opzioni di copia (impostazioni temporanee)

Quando si vogliono cambiare momentaneamente le impostazioni solo per la copia successiva, usare i tasti temporanei **Copia**. È possibile utilizzare combinazioni diverse.

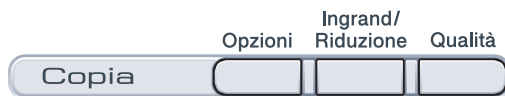

L'apparecchio ritorna alle impostazioni predefinite un minuto dopo la copia.

Ingrandimento o riduzione dell'immagine copiata

È possibile scegliere le seguenti percentuali di ingrandimento o riduzione:

Premere	100%*
	97% LTR→A4
	94% A4→LTR
	91% Full Page
	85% LTR→EXE
	83% LGL→A4
	78% LGL→LTR
	70% A4→A5
	50%
	Pers. (25%-400%)
	200%
	141% A5→A4
	104% EXE→LTR

* L'impostazione di fabbrica è indicata in grassetto con un asterisco.

Pers. (25%-400%) consente l'inserimento di una percentuale compresa tra il 25% e 400%.

Per ingrandire o ridurre la copia successiva, procedere nel modo seguente:

- 1 Caricare il documento.
- 2 Usare i tasti numerici per inserire il numero di copie desiderato (massimo 99).
- 3 Premere **Ingrand/Riduzione**.
- 4 Procedere nel modo seguente:

- Premere ▲ o ▼ per scegliere la riduzione o l'ingrandimento desiderato.

Premere **OK**.

- Premere ▲ o ▼ per scegliere Pers. (25%-400%).

Premere **OK**.

Usare i tasti numerici per inserire una percentuale di ingrandimento o riduzione compresa tra 25% e 400%. (Ad esempio, premere **5 3** per inserire 53%.)

Premere **OK**.

- 5 Premere **Inizio Mono** o **Inizio Colore**.



Nota

Le Opzioni Layout pagina 2 in 1 (P), 2 in 1 (L), 4 in 1 (P) o 4 in 1 (L) *non* sono disponibili con Ingrandimento/Riduzione.

Uso del tasto Opzioni

Utilizzare il tasto **Opzioni** per cambiare rapidamente e in maniera temporanea le impostazioni di copia per la copia successiva.

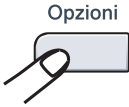
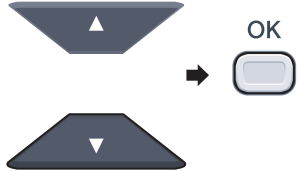
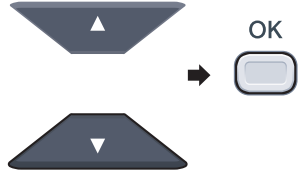
Premere	Selezioni menu	Opzioni	Pagina
	<p>Premere ▲ o ▼, quindi premere OK</p> 	<p>Premere ▲ o ▼, quindi premere OK</p> 	
	<p>Impila/Ordina (appare quando il documento si trova nell'alimentatore automatico)</p>	<p>Cumul.* Ordina</p>	29
	<p>Luminosità</p>	<p>▼ -■□□□+ ▲ ▼ -□■□□+ ▲ ▼ -□□■□+ ▲* ▼ -□□□■+ ▲ ▼ -□□□■+ ▲</p>	30
	<p>Contrasto</p>	<p>▼ -■□□□+ ▲ ▼ -□■□□+ ▲ ▼ -□□■□+ ▲* ▼ -□□□■+ ▲ ▼ -□□□■+ ▲</p>	30
	<p>Layout pagina</p>	<p>No (1 in 1)* 2 in 1 (P) 2 in 1 (L) 4 in 1 (P) 4 in 1 (L)</p>	31
<p>Le impostazioni di fabbrica sono indicate in grassetto con un asterisco.</p>			

Miglioramento della qualità di copia

È possibile scegliere tra una gamma di impostazioni sulla qualità. L'impostazione predefinita è *Auto*.

■ Auto

La modalità automatica è consigliata per le normali operazioni di stampa. Idonea per documenti che contengono sia testo che fotografie.

■ Foto

Idonea per copiare fotografie.

■ Testo

Idonea per documenti che contengono solo testo.

Per modificare *temporaneamente* l'impostazione sulla qualità, procedere nel modo seguente:

- 1 Caricare il documento.
- 2 Usare i tasti numerici per inserire il numero di copie desiderato (massimo 99).
- 3 Premere **Qualità**.
- 4 Premere ▲ o ▼ per scegliere *Auto*, *Foto* o *Testo*. Premere **OK**.
- 5 Premere **Inizio Mono** o **Inizio Colore**.

Per modificare l'impostazione *predefinita*, procedere nel modo seguente:

- 1 Premere **Menu**, **2**, **1**.
- 2 Premere ▲ o ▼ per scegliere la qualità della copia. Premere **OK**.
- 3 Premere **Stop/Uscita**.

Ordinamento copie utilizzando l'alimentatore automatico

È possibile ordinare copie multiple. Le pagine saranno impilate nell'ordine 1 2 3, 1 2 3, 1 2 3 e così via.

- 1 Caricare il documento nell'alimentatore automatico.
- 2 Usare i tasti numerici per inserire il numero di copie desiderato (massimo 99).
- 3 Premere **Opzioni**. Premere ▲ o ▼ per scegliere *Impila/Ordina*. Premere **OK**.
- 4 Premere ▲ o ▼ per scegliere *Cumul.* o *Ordina*. Premere **OK**.
- 5 Premere **Inizio Mono** o **Inizio Colore**.

Regolazione di Contrasto, Colore e Luminosità

Contrasto

È possibile regolare il contrasto per ottenere immagini più nitide e più vivaci.

Per modificare *temporaneamente* l'impostazione del contrasto, procedere nel modo seguente:

- 1 Caricare il documento.
- 2 Usare i tasti numerici per inserire il numero di copie desiderato (massimo 99).
- 3 Premere **Opzioni**.
Premere ▲ o ▼ per scegliere **Contrasto**.
Premere **OK**.
- 4 Premere ▲ o ▼ per aumentare o ridurre il contrasto.
Premere **OK**.
- 5 Premere **Inizio Mono** o **Inizio Colore**.

Per modificare l'impostazione *predefinita*, procedere nel modo seguente:

- 1 Premere **Menu, 2, 3**.
- 2 Premere ▲ o ▼ per aumentare o ridurre il contrasto.
Premere **OK**.
- 3 Premere **Stop/Uscita**.

Luminosità

Regolare la luminosità della copia rendendo le copie più scure o più chiare.

Per modificare *temporaneamente* l'impostazione della luminosità della copia, procedere nel modo seguente:

- 1 Caricare il documento.
- 2 Usare i tasti numerici per inserire il numero di copie desiderato (massimo 99).
- 3 Premere **Opzioni**.
Premere ▲ o ▼ per scegliere **Luminosità**.
Premere **OK**.
- 4 Premere ▲ per rendere la copia più chiara oppure premere ▼ per renderla più scura.
Premere **OK**.
- 5 Premere **Inizio Mono** o **Inizio Colore**.

Per modificare l'impostazione *predefinita*, procedere nel modo seguente:

- 1 Premere **Menu, 2, 2**.
- 2 Premere ▲ per rendere la copia più chiara oppure premere ▼ per renderla più scura.
Premere **OK**.
- 3 Premere **Stop/Uscita**.

Saturazione del colore

È possibile modificare le impostazioni predefinite per la saturazione del colore.

Per modificare l'impostazione *predefinita*, procedere nel modo seguente:

- 1 Premere **Menu, 2, 4**.
- 2 Premere ▲ o ▼ per selezionare 1.Rosso, 2.Verde, o 3.Blu.
Premere **OK**.
- 3 Premere ▲ o ▼ per aumentare o diminuire la saturazione del colore.
Premere **OK**.
- 4 Ritornare al punto 2 per selezionare il colore successivo. Oppure premere **Stop/Uscita**.

Realizzazione di N copie in 1 (layout pagina)

È possibile ridurre la quantità di carta utilizzata quando si esegue la copia utilizzando la funzione N in 1. Essa consente di copiare due o quattro pagine su una pagina permettendo così di risparmiare sul consumo di carta.

! IMPORTANTE

- Accertarsi di aver impostato il formato carta su A4, Letter, Legal o Dimens. Folio.
- (P) significa Verticale (Portrait) e (L) significa Orizzontale (Landscape).
- Non è possibile utilizzare l'impostazione Ingrand/Riduzione con la funzione N in 1.

- 1 Caricare il documento.
- 2 Usare i tasti numerici per inserire il numero di copie desiderato (massimo 99).
- 3 Premere **Opzioni**. Premere ▲ o ▼ per scegliere *Layout pagina*. Premere **OK**.
- 4 Premere ▲ o ▼ per scegliere 2 in 1 (P), 2 in 1 (L), 4 in 1 (P), 4 in 1 (L) o No (1 in 1). Premere **OK**.
- 5 Premere **Inizio Mono** o **Inizio Colore** per eseguire la scansione della pagina. Se è stato inserito il documento nell'ADF, l'apparecchio esegue la scansione delle pagine e avvia la stampa.
Se si utilizza il piano dello scanner, passare al punto 6.

- 6 Quando l'apparecchio esegue la scansione della pagina, premere **1** per eseguire la scansione della pagina successiva.

Pag. Successiva?
1.Sì 2.No

- 7 Posizionare la pagina successiva sul piano dello scanner.

Premere **OK**.

Ripetere i punti 6 e 7 per ciascuna pagina del layout.

- 8 Dopo aver eseguito la scansione di tutte le pagine, premere **2** in 6 per completare l'operazione.

Se si effettuano copie dell'alimentatore automatico:

Posizionare il documento con la stampa rivolta verso l'alto nella direzione indicata in basso:

■ 2 in 1 (P)



■ 2 in 1 (L)

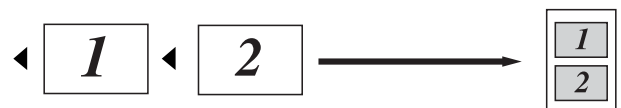

■ 4 in 1 (P)



■ 4 in 1 (L)

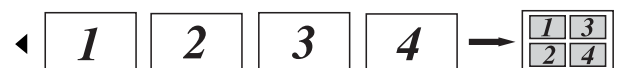

Se si effettuano copie dal piano dello scanner:

Posizionare il documento con la stampa rivolta verso il basso nella direzione indicata in basso:

■ 2 in 1 (P)

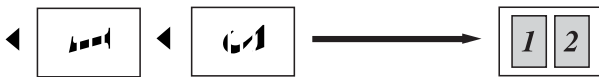

■ 2 in 1 (L)

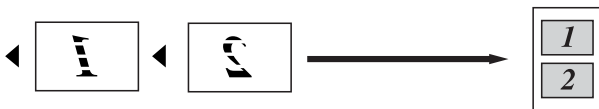

■ 4 in 1 (P)



■ 4 in 1 (L)

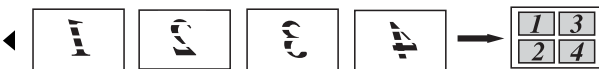

Messaggio di memoria esaurita

Se la memoria si esaurisce mentre si eseguono copie, seguire le indicazioni del messaggio visualizzato.

Se appare un messaggio

Memoria esaurita nel corso della scansione di una pagina successiva, si può scegliere se premere **Inizio Mono** o **Inizio Colore** per copiare le pagine di cui si è già effettuata la scansione oppure premere **Stop/Uscita** per annullare l'operazione.

Per rendere disponibile ulteriore memoria:

- Aggiungere la memoria opzionale. (Consultare *Scheda di memoria* a pagina 41.)



Software

Funzioni software e di rete

34

5

Funzioni software e di rete

La Guida dell'utente, inclusa nel CD-ROM, comprende la **Guida software dell'utente** e la **Guida dell'utente in rete** per funzioni disponibili quando l'apparecchio è collegato ad un computer (ad esempio, stampa e scansione). Queste guide contengono pratici link che portano direttamente verso una particolare sezione.

È possibile trovare informazioni sulle seguenti funzioni:

- Stampa
- Scansione
- ControlCenter3 (Windows®)
- ControlCenter2 (Macintosh)
- Stampa in rete
- Scansione in rete



Nota

Consultare *Accesso alla Guida software dell'utente e la Guida dell'utente in rete* a pagina 3.

Come leggere la Guida dell'utente in HTML

Questo è un riferimento rapido per l'uso della Guida dell'utente in HTML.

Windows®



Nota

Se non è stato installato il software, consultare *Visualizzazione documentazione (Windows®)* a pagina 3.

- 1 Dal menu **Start**, andare su **Brother**, **DCP-9010CN** nel gruppo dei programmi, quindi fare clic su **Guida dell'utente in formato HTML**.

- 2 Fare clic sul manuale desiderato (**GUIDA SOFTWARE DELL'UTENTE** o **GUIDA DELL'UTENTE IN RETE**) dal menu principale.

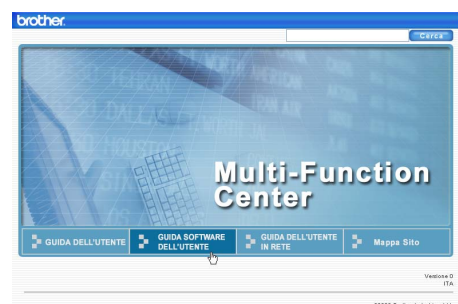

- 3 Fare clic sul titolo che si desidera visualizzare dall'elenco sulla sinistra della finestra.

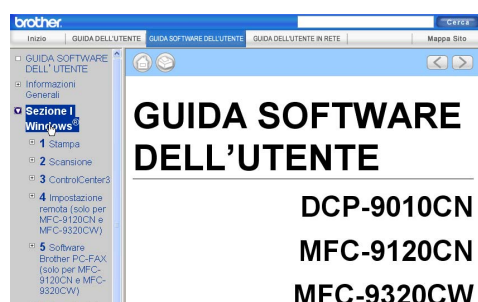

Macintosh

- 1 Accertarsi che il Macintosh sia acceso. Inserire il CD-ROM Brother nell'unità CD-ROM.
- 2 Fare doppio clic sull'icona **Documentation**.
- 3 Fare doppio clic sulla cartella della propria lingua, quindi fare doppio clic sul file **top.html**.
- 4 Fare clic sul manuale desiderato (**GUIDA SOFTWARE DELL'UTENTE** o **GUIDA DELL'UTENTE IN RETE**) nel menu in alto, quindi fare clic sul titolo che si desidera leggere dall'elenco sulla sinistra della finestra.





Appendice

Sicurezza e restrizioni legali	36
Opzioni	41
Risoluzione dei problemi e manutenzione ordinaria	43
Menu e funzioni	106
Specifiche tecniche	114
Glossario	125

A

Sicurezza e restrizioni legali

Scelta del luogo di installazione

Posizionare l'apparecchio su una superficie piana e stabile. Selezionare un punto non soggetto a vibrazioni e urti, come ad esempio un tavolo. Posizionare l'apparecchio vicino a una presa elettrica standard provvista di messa a terra. Scegliere una posizione di installazione dove la temperatura resti compresa tra 10 °C e 32,5 °C e l'umidità tra il 20% e l'80% (senza condensa).

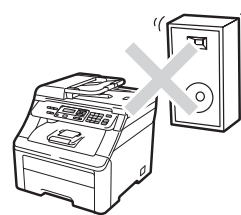
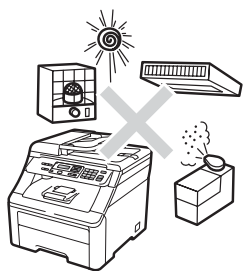

⚠ AVVERTENZA

NON esporre l'apparecchio alla luce solare diretta, ad eccessivo calore, fiamme esposte, gas salati o corrosivi, umidità o polvere.

NON installare vicino a sorgenti di calore, condizionatori d'aria, frigoriferi, acqua, o prodotti chimici.

⚠ ATTENZIONE

Evitare di posizionare l'apparecchio in una zona molto trafficata.

Evitare di posizionare l'apparecchio sulla moquette.

NON collegare l'apparecchio a prese elettriche azionate da interruttori a muro o temporizzatori automatici o ad un impianto condiviso con grosse apparecchiature elettriche che possono determinare interruzioni dell'alimentazione elettrica.

L'interruzione di corrente può cancellare le informazioni dalla memoria dell'apparecchio.

Accertarsi che non vi sia rischio di inciampare sui cavi di collegamento dell'apparecchio.

Per usare l'apparecchio in sicurezza

Istruzioni importanti di sicurezza

- 1 Leggere tutte queste istruzioni.
- 2 Conservarle per successive consultazioni.
- 3 Seguire tutte le avvertenze e le istruzioni riportate sul prodotto.
- 4 Scollegare il prodotto dalla presa a muro prima di pulire l'interno dell'apparecchio. **NON** usare detergenti liquidi o spray. Per la pulizia, utilizzare un panno morbido, asciutto e senza peli.
- 5 **NON** collocare questo prodotto su un carrello, base o tavolo instabili. In caso di caduta accidentale, il prodotto può subire gravi danni.
- 6 Le fessure e le aperture nell'apparecchio presenti sul retro o sul fondo sono necessarie per la ventilazione. Per assicurare un funzionamento affidabile e proteggere l'apparecchio da surriscaldamenti, si raccomanda di non ostruire o coprire queste aperture. Non bloccare mai le aperture collocando l'apparecchio su un letto, divano, tappeto o altre superfici simili. Non collocare mai l'apparecchio vicino o sopra a radiatori o stufe. Non installare mai l'apparecchio ad incasso, a meno che non si garantisca un'adeguata ventilazione.
- 7 Il prodotto deve essere connesso ad un'alimentazione CA della gamma indicata sull'etichetta della tensione nominale. **NON** collegarlo ad un'alimentazione CC né ad un invertitore. In caso di incertezza, contattare un elettricista qualificato.
- 8 Il prodotto è dotato di spina tripolare con messa a terra. Questa spina si inserisce solo in una presa dotata di messa a terra. Si tratta di una misura di sicurezza. Se la presa non è adatta alla spina, rivolgersi ad un elettricista che possa sostituire la presa antiquata. **NON** ignorare mai la ragione per cui è necessaria una spina dotata di messa a terra.
- 9 Usare solo il cavo di alimentazione fornito con l'apparecchio stesso.
- 10 **EVITARE** di posizionare oggetti sopra il cavo di alimentazione. **NON** collocare questo prodotto dove il cavo possa essere calpestato.
- 11 Utilizzare il prodotto in un'area ben ventilata.
- 12 Il cavo di alimentazione, comprese le prolunghe non deve essere più lungo di 5 metri.
NON condividere lo stesso circuito di alimentazione con altri apparecchi elettrici ad alta potenza, quali condizionatori, copiatrici, tritadocumenti o dispositivi simili. Se non è possibile evitare di utilizzare l'apparecchio con queste apparecchiature, si consiglia di utilizzare un trasformatore o un filtro antidisturbo ad alta frequenza.
Utilizzare un regolatore di tensione se la sorgente di alimentazione non è stabile.

- 13 NON ostruire in alcun modo il percorso di uscita delle pagine stampate. NON posizionare niente sul percorso delle pagine stampate.
- 14 Attendere che le pagine siano uscite dall'apparecchio prima di raccoglierle.
- 15 Scollegare l'apparecchio dalla presa di alimentazione e rivolgersi al servizio assistenza Brother qualora si verifichi una delle seguenti condizioni:
- il cavo alimentazione è danneggiato o usurato.
 - è penetrato liquido all'interno dell'apparecchio.
 - l'apparecchio è stato esposto alla pioggia o all'acqua.
 - l'apparecchio non funziona normalmente, pur avendo seguito le istruzioni per l'uso. Intervenire solo sui comandi indicati nelle istruzioni per l'uso. La regolazione inappropriata di altri comandi può danneggiare l'apparecchio e richiedere frequenti e complessi interventi da parte di personale tecnico qualificato per ripristinare l'apparecchio al suo normale utilizzo.
 - se l'apparecchio è caduto o l'involucro mostra segni di danneggiamento.
 - se l'apparecchio mostra un evidente cambiamento nelle prestazioni, indicante la necessità di una revisione.
- 16 Per proteggere l'apparecchio dai picchi temporanei di tensione si raccomanda l'uso di un apposito dispositivo di protezione.
- 17 Per ridurre il rischio di incendio, scosse e danni alle persone, seguire queste avvertenze:
- NON usare questo prodotto in prossimità di apparecchi che funzionano con acqua, in uno scantinato umido o vicino ad una piscina.
 - NON usare l'apparecchio durante una tempesta elettrica (c'è una remota possibilità di subire scosse elettriche).
 - NON usare questo prodotto nelle vicinanze di una perdita di gas.

Copyright e licenza Libtiff

Use and Copyright

Copyright© 1988-1997 Sam Leffler

Copyright© 1991-1997 Silicon Graphics, Inc.

Permission to use, copy, modify, distribute, and sell this software and its documentation for any purpose is hereby granted without fee, provided that (i) the above copyright notices and this permission notice appear in all copies of the software and related documentation, and (ii) the names of Sam Leffler and Silicon Graphics may not be used in any advertising or publicity relating to the software without the specific, prior written permission of Sam Leffler and Silicon Graphics.

THE SOFTWARE IS PROVIDED "AS-IS" AND WITHOUT WARRANTY OF ANY KIND, EXPRESS, IMPLIED OR OTHERWISE, INCLUDING WITHOUT LIMITATION, ANY WARRANTY OF MERCHANTABILITY OR FITNESS FOR A PARTICULAR PURPOSE.

IN NO EVENT SHALL SAM LEFFLER OR SILICON GRAPHICS BE LIABLE FOR ANY SPECIAL, INCIDENTAL, INDIRECT OR CONSEQUENTIAL DAMAGES OF ANY KIND, OR ANY DAMAGES WHATSOEVER RESULTING FROM LOSS OF USE, DATA OR PROFITS, WHETHER OR NOT ADVISED OF THE POSSIBILITY OF DAMAGE, AND ON ANY THEORY OF LIABILITY, ARISING OUT OF OR IN CONNECTION WITH THE USE OR PERFORMANCE OF THIS SOFTWARE.

Utilizzo e copyright

Copyright© 1988-1997 Sam Leffler

Copyright© 1991-1997 Silicon Graphics, Inc.

È consentito utilizzare, copiare, modificare, distribuire e vendere il presente software e la relativa documentazione per qualsiasi scopo e gratuitamente, a condizione che (i) la dichiarazione di copyright sopra riportata e il presente avviso siano riprodotti su tutte le copie del software e relativa documentazione e che (ii) i nomi Sam Leffler e Silicon Graphics non siano utilizzati a fini pubblicitari o promozionali in relazione al software senza una preventiva e specifica autorizzazione scritta degli interessati.

IL SOFTWARE VIENE FORNITO "COSÌ COM'È" E SENZA GARANZIE DI ALCUN GENERE, ESPRESSE, IMPLICITE O DI ALTRA NATURA, IVI COMPRESA, A TITOLO ESEMPLIFICATIVO MA NON ESAUSTIVO, QUALSIASI GARANZIA DI COMMERCIALIZZABILITÀ O IDONEITÀ A UNO SCOPO SPECIFICO.

IN NESSUN CASO SAM LEFFLER O SILICON GRAPHICS SARANNO RESPONSABILI PER QUALSIASI DANNO SPECIALE, ACCESSORIO, INDIRETTO O CONSEGUENTE DI QUALUNQUE GENERE DOVUTI A PERDITA DI UTILIZZO, DATI O PROFITTI, ANCHE SE FOSSERO STATI INFORMATI DELL'EVENTUALITÀ DI TALI DANNI E SECONDO QUALSIASI IPOTESI DI RESPONSABILITÀ, DERIVANTI DALL'USO O DALLE PRESTAZIONI DI QUESTO SOFTWARE O IN RELAZIONE AD ESSI.

Marchi di fabbrica

Il logo Brother è un marchio registrato da Brother Industries, Ltd.

Brother è un marchio registrato da Brother Industries, Ltd.

Multi-Function Link è un marchio registrato da Brother International Corporation.

Adobe, Flash, Illustrator, PageMaker, Photoshop, PostScript e PostScript 3 sono marchi registrati o marchi di Adobe Systems Incorporated negli Stati Uniti e/o in altri Paesi.

Microsoft, Windows e Windows Server e Internet Explorer sono marchi registrati di Microsoft Corporation negli Stati Uniti e/o in altri paesi.

Windows Vista è un marchio registrato o un marchio di Microsoft Corporation negli Stati Uniti e in altri paesi.

Apple, Macintosh, Safari e TrueType sono marchi di Apple Inc., registrati negli Stati Uniti e in altri paesi.

Intel e Pentium sono marchi di Intel Corporation negli Stati Uniti e in altri paesi.

AMD è un marchio di Advanced Micro Devices, Inc.

PowerPC è un marchio registrato di IBM negli Stati Uniti e/o in altri Paesi.

Epson è un marchio registrato e FX-80 e FX-850 sono marchi di Seiko Epson Corporation.

IBM e Proprinter sono marchi o marchi registrati di International Business Machines Corporation negli Stati Uniti e/o in altri paesi.

Nuance, il logo Nuance, PaperPort e ScanSoft sono marchi o marchi registrati di Nuance Communications, Inc. o sue affiliate negli Stati Uniti e/o in altri paesi.

Tutti gli altri marchi appartengono ai rispettivi proprietari.

Scheda di memoria

Questo apparecchio dispone di una memoria standard da 64 MB e di una fessura per l'espansione opzionale della memoria. È possibile espandere la memoria fino a 576 MB installando una SO-DIMM (dual in-line memory modules). Aggiungendo la memoria opzionale, le prestazioni delle operazioni della copiatrice e della stampante vengono ottimizzate.

In genere, l'apparecchio utilizza una SO-DIMM standard del settore con le seguenti specifiche:

Tipo: uscita 144 pin e 64 bit

Latenza CAS: 2

Frequenza clock: 100 MHz o superiore

Capacità: 64, 128, 256 o 512 MB

Altezza: 31,75 mm

Tipo Dram: SDRAM 2 Bank

È possibile trovare ulteriori informazioni sui moduli di memoria nel seguente sito Internet:

<http://www.buffalo-technology.com/>

Nota

- Alcune SO-DIMM potrebbero non funzionare con l'apparecchio.
- Per maggiori informazioni, contattare il rivenditore locale Brother.

Installazione della memoria aggiuntiva

- 1 Disattivare l'interruttore di alimentazione dell'apparecchio.
- 2 Disconnettere il cavo di interfaccia dall'apparecchio, quindi scollegare il cavo di alimentazione dalla presa elettrica.



Nota

Assicurarsi di aver disattivato l'interruttore di alimentazione dell'apparecchio prima di installare o rimuovere la SO-DIMM.

- 3 Rimuovere i coperchi in plastica (1) e in metallo (2) della SO-DIMM.

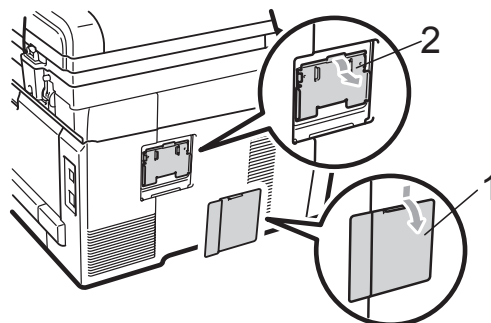

- 4 Togliere l'imballaggio della SO-DIMM e tenerlo per i bordi.

! IMPORTANTE

Per evitare di danneggiare l'apparecchio con l'energia statica, NON toccare i chip di memoria o la superficie della scheda.

- 5 Tenere i bordi della SO-DIMM e allineare gli incavi nella SO-DIMM con le sporgenze nella fessura. Inserire la SO-DIMM (1) in senso diagonale, quindi inclinarla verso la scheda di interfaccia fino a bloccarla in posizione (2).

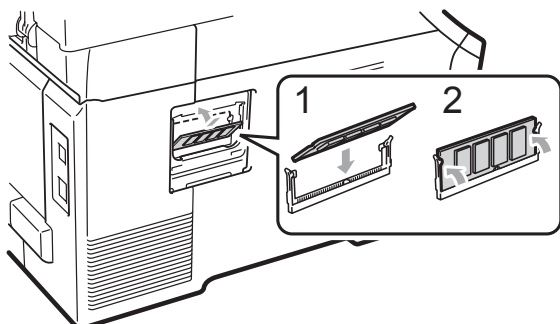

- 6 Reinserire i coperchi in metallo (2) e in plastica (1) della SO-DIMM.

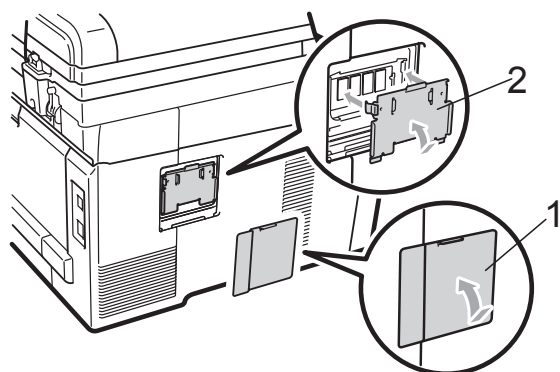

- 7 Prima di tutto inserire nuovamente il cavo di alimentazione dell'apparecchio nella presa elettrica, quindi collegare il cavo di interfaccia.

- 8 Attivare l'interruttore di alimentazione dell'apparecchio.

 **Nota**

Per verificare di aver installato correttamente la SO-DIMM, stampare la pagina delle impostazioni dell'utente, che riporta le dimensioni attuali della memoria. (Consultare *Elenco impostazioni utente* a pagina 99.)

Risoluzione dei problemi

Se si pensa ci sia un problema con l'apparecchio, controllare lo schema seguente e valutare i suggerimenti su come risolvere il problema.

È possibile eliminare la maggior parte degli inconvenienti da soli. Se si desidera supporto, il Brother Solutions Center fornisce le FAQ (domande più frequenti) e i consigli per la risoluzione dei problemi.

Visitare il sito Web all'indirizzo <http://solutions.brother.com/>.

Se si hanno difficoltà con l'apparecchio

Fare riferimento alla tabella riportata di seguito per suggerimenti relativi alla risoluzione dei problemi.

Problemi di copia

Problemi	Suggerimenti
Sulle copie appare una linea nera verticale.	Le linee nere verticali sulle copie sono generalmente provocate dalla presenza di sporco o liquido di correzione sulla striscia di vetro, oppure uno o più fili corona di stampa sono sporchi. (Consultare <i>Pulizia del piano dello scanner</i> a pagina 68 e <i>Pulizia dei fili corona</i> a pagina 70.)
Le copie sono bianche.	Assicurarsi di caricare correttamente il documento. (Consultare <i>Uso dell'alimentatore automatico documenti (ADF)</i> a pagina 21 o <i>Uso del piano dello scanner</i> a pagina 22.)

Problemi di stampa

Problemi	Suggerimenti
Non viene eseguita la stampa.	<ul style="list-style-type: none"> ■ Verificare che l'apparecchio sia collegato e acceso. ■ Verificare che la cartuccia toner e il gruppo tamburo siano installati correttamente. (Consultare <i>Sostituzione dei gruppi tamburo</i> a pagina 87.) ■ Controllare il collegamento del cavo di interfaccia sull'apparecchio e sul computer. (Consultare la <i>Guida di installazione rapida</i>.) ■ Verificare che sia stato installato e selezionato il driver corretto della stampante. ■ Controllare se il display mostra messaggi di errore. (Consultare <i>Messaggi di errore e manutenzione</i> a pagina 56.) ■ Verificare che l'apparecchio sia online: (Windows Vista®) Fare clic per iniziare, Pannello di controllo, Hardware e suoni, quindi Stampanti. Fare clic con il pulsante destro del mouse su Brother DCP-9010CN Printer. Accertarsi che Usa stampante non in linea non sia selezionato. (Per Windows® XP e Windows Server® 2003) Fare clic sul pulsante start e scegliere Stampanti e fax. Fare clic con il pulsante destro del mouse su Brother DCP-9010CN Printer. Accertarsi che Usa stampante non in linea non sia selezionato. (Windows® 2000) Fare clic sul pulsante Start e scegliere Impostazioni e quindi Stampanti. Fare clic con il pulsante destro del mouse su Brother DCP-9010CN Printer. Accertarsi che Usa stampante non in linea non sia selezionato.

Problemi di stampa (Continua)

Problemi	Suggerimenti
L'apparecchio stampa inaspettatamente o stampa materiale privo di senso.	<ul style="list-style-type: none">■ Estrarre il vassoio carta e attendere l'arresto dell'operazione di stampa. Quindi spegnere l'apparecchio e scollegarlo dall'alimentazione per alcuni minuti.■ Controllare le impostazioni del software applicativo e accertarsi che siano compatibili con l'apparecchio.
L'apparecchio stampa le prime due pagine correttamente, mentre nelle pagine successive manca del testo.	<ul style="list-style-type: none">■ Controllare le impostazioni del software applicativo e accertarsi che siano compatibili con l'apparecchio.■ Il computer non riconosce completamente il segnale della memoria di ingresso dell'apparecchio. Accertarsi che il cavo di interfaccia sia collegato correttamente. (Consultare la <i>Guida di installazione rapida</i>.)
Le intestazioni o i piè di pagina vengono visualizzati quando il documento viene visualizzato a video ma non compaiono in stampa.	Sulla parte superiore e su quella inferiore è presente un'area sulla quale non è possibile stampare. A tal proposito, regolare i margini superiore e inferiore del documento. (Consultare <i>Area non stampabile</i> a pagina 15.)
L'apparecchio non stampa o ha interrotto la stampa.	Premere Cancella Lavoro . Annullando un'operazione di stampa e rimuovendola dalla memoria, l'apparecchio potrebbe produrre una stampa incompleta.

Problemi di scansione

Problemi	Suggerimenti
Durante la scansione appaiono errori TWAIN.	Controllare che il driver TWAIN Brother sia selezionato come sorgente primaria. In PaperPort™ 11SE, fare clic su File, Digitalizza o ottieni foto e scegliere il driver Brother TWAIN.
OCR non funziona.	Cercare di aumentare la risoluzione di scansione.
La scansione in rete non funziona.	Consultare <i>Problemi con la rete</i> a pagina 46.

Problemi di software

Problemi	Suggerimenti
Non è possibile installare il software o stampare.	Eseguire il programma Ripristina MFL-Pro Suite sul CD-ROM. Questo programma ripara e reinstalla il software.
Impossibile eseguire la stampa "2 in 1" o "4 in 1".	Verificare che le impostazioni del formato carta nell'applicazione corrispondano a quelle del driver della stampante.
L'apparecchio non stampa da Adobe® Illustrator®.	Provare a ridurre la risoluzione di stampa. (Consultare la <i>Scheda Avanzate</i> nella <i>Guida software dell'utente</i> su CD-ROM.)

Problemi con l'alimentazione della carta

Problemi	Suggerimenti
L'apparecchio non carica la carta. Il display visualizza Mancanza carta o un messaggio di Inceppamento carta.	<ul style="list-style-type: none"> ■ Se è vuoto, caricare una nuova risma di carta nel vassoio. ■ Se c'è carta nel vassoio, accertarsi che sia ben allineata. Eliminare eventuali arricciamenti nella carta. A volte è meglio togliere la carta, ribaltare la risma e rimetterla nel vassoio. ■ Controllare la quantità di carta nel vassoio e riprovare. ■ Accertarsi che la modalità di alimentazione manuale non venga selezionata nel driver della stampante. ■ Pulire il rullo di presa. Consultare <i>Pulizia dei rulli di presa</i> a pagina 76. ■ Se il display visualizza il messaggio di Inceppamento carta e i problemi persistono, consultare <i>Inceppamenti carta</i> a pagina 62.
La macchina non alimenta la carta dalla fessura di alimentazione manuale.	<ul style="list-style-type: none"> ■ Verificare che nel driver della stampante sia selezionato Manuale. ■ Accertarsi che la carta o altro supporto di stampa sia caricato correttamente nella fessura di alimentazione manuale. Consultare <i>Caricamento di carta nella fessura di alimentazione manuale</i> a pagina 11.
Come si esegue la stampa delle buste?	È possibile caricare le buste dalla fessura di alimentazione manuale. Il software applicativo deve essere impostato per stampare le buste del formato richiesto. Generalmente bisogna utilizzare le impostazioni della pagina o il menu impostazioni del documento dell'applicativo. (Per maggiori informazioni, consultare il manuale del software applicativo.)
Quale tipo di carta è possibile utilizzare?	È possibile utilizzare carta sottile, carta normale, carta spessa, carta per macchina da scrivere, carta riciclata, buste ed etichette per apparecchi laser. (Per informazioni, consultare <i>Carta e altri supporti di stampa accettati</i> a pagina 16.)
Si è verificato un inceppamento carta.	Rimuovere la carta inceppata. (Consultare <i>Inceppamenti carta</i> a pagina 62.)

Problemi con la qualità di stampa

Problemi	Suggerimenti
Le pagine stampate sono arricciate.	<ul style="list-style-type: none"> ■ Carta spessa o sottile di scarsa qualità o stampa su carta non consigliata potrebbero causare dei problemi. Provare a capovolgere la risma di carta nel vassoio. ■ Accertarsi di selezionare il tipo di carta adatto al supporto di stampa utilizzato. (Consultare <i>Carta e altri supporti di stampa accettati</i> a pagina 16.)
Le pagine stampate sono macchiate.	L'impostazione del tipo di carta non è adatta al supporto di stampa utilizzato oppure il supporto di stampa potrebbe essere troppo spesso o troppo ruvido. (Consultare <i>Carta e altri supporti di stampa accettati</i> a pagina 16 e la <i>Scheda Di base</i> nella <i>Guida software dell'utente</i> sul CD-ROM.)
Stampe troppo chiare.	<ul style="list-style-type: none"> ■ Se il problema si verifica quando si riproducono copie, impostare la modalità Risparmio toner su NO nelle impostazioni del menu dell'apparecchio. (Consultare <i>Risparmio toner</i> a pagina 24.) ■ Nella scheda delle impostazioni avanzate del driver della stampante, impostare la modalità Risparmio toner su NO. (Consultare la <i>Scheda Avanzate</i> nella <i>Guida software dell'utente</i> su CD-ROM.) ■ Nella scheda Di base del driver della stampante, fare clic sul pulsante Impostazioni e selezionare la casella di controllo Migliora stampa in nero.

Problemi con la rete

Problemi	Suggerimenti
<p>Non è possibile stampare in rete.</p>	<p>In caso di problemi di rete, consultare la <i>Guida dell'utente in rete</i> su CD-ROM per ulteriori informazioni.</p> <p>Accertarsi che l'apparecchio sia acceso, in linea e in modalità Ready. Stampare l'elenco di Configurazione di rete per visualizzare le impostazioni correnti di rete. (Consultare <i>Elenco Configurazione di rete</i> a pagina 100.) Ricollegare il cavo LAN all'hub per verificare che il cavo e i collegamenti di rete siano in buone condizioni. Se possibile, collegare l'apparecchio a una porta diversa del proprio hub di rete utilizzando un altro cavo. Se le connessioni sono corrette, il LED inferiore del pannello posteriore dell'apparecchio diventa verde.</p>
<p>La funzione di scansione in rete non funziona.</p> <p>La funzione di stampa in rete non funziona.</p>	<p>(Windows®) L'impostazione firewall sul PC potrebbe rifiutare la connessione di rete necessaria. Per configurare Windows® Firewall, procedere in base alle istruzioni riportate qui di seguito. Se si utilizza un altro software firewall personale, fare riferimento alla Guida dell'utente di quel software specifico o contattarne il produttore.</p> <p>(Windows® XP SP2)</p> <ol style="list-style-type: none"> 1 Start, Pannello di controllo, Rete e connessioni Internet e quindi Windows Firewall. Accertarsi che Windows Firewall sulla scheda Generale sia impostato su On. 2 Fare clic sulla scheda Avanzate e su Impostazioni... 3 Fare clic sul pulsante Aggiungi. 4 Per aggiungere la porta 54925 per la scansione in rete, immettere le informazioni qui di seguito: <ol style="list-style-type: none"> 1. In Descrizione del servizio: immettere un'eventuale descrizione, ad esempio "Scanner Brother". 2. In Nome o indirizzo IP (ad esempio 192.168.0.12) del computer in cui è installato il servizio: immettere "Localhost". 3. In Numero di porta esterna del servizio: immettere "54925". 4. In Numero di porta interna del servizio: immettere "54925". 5. Accertarsi che UDP sia selezionato. 6. Fare clic su OK. 5 Se sussistono ancora problemi con i collegamenti di rete, fare clic sul pulsante Aggiungi. 6 Per aggiungere la porta 137 per la scansione e la stampa in rete, immettere le informazioni riportate di seguito: <ol style="list-style-type: none"> 1. In Descrizione del servizio: immettere un'eventuale descrizione, ad esempio "Scansione in rete Brother". 2. In Nome o indirizzo IP (ad esempio 192.168.0.12) del computer in cui è installato il servizio: immettere "Localhost". 3. In Numero di porta esterna del servizio: immettere "137". 4. In Numero di porta interna del servizio: immettere "137". 5. Accertarsi che UDP sia selezionato. 6. Fare clic su OK. 7 Accertarsi che sia stata aggiunta e selezionata la nuova impostazione, quindi fare clic su OK.

Problemi con la rete (Continua)

Problemi	Suggerimenti
<p>La funzione di scansione in rete non funziona.</p> <p>La funzione di stampa in rete non funziona.</p> <p>(segue)</p>	<p>(Windows Vista®)</p> <ol style="list-style-type: none"> 1 Fare clic per iniziare, Pannello di controllo, Rete e Internet, Windows Firewall, quindi fare clic su Modifica impostazioni. 2 Quando viene visualizzata la schermata Controllo dell'account utente, procedere come indicato qui di seguito. <ul style="list-style-type: none"> ■ Utenti con diritti di amministratore: fare clic su Continua. ■ Utenti senza diritti di amministratore: immettere la password dell'amministratore e fare clic su OK. 3 Accertarsi che Windows Firewall sulla scheda Generale sia impostato su Attivato. 4 Fare clic sulla scheda Eccezioni. 5 Fare clic sul pulsante Aggiungi porta... 6 Per aggiungere la porta 54925 per la scansione in rete, immettere le informazioni qui di seguito: <ol style="list-style-type: none"> 1. In Nome: immettere un'eventuale descrizione. (ad esempio "Scanner Brother") 2. In Numero porta: immettere "54925". 3. Accertarsi che UDP sia selezionato. Quindi fare clic su OK. 7 Accertarsi che sia stata aggiunta e selezionata la nuova impostazione, quindi fare clic su OK. 8 Se persistono problemi di connessione di rete quali la scansione o la stampa in rete, selezionare la casella Condivisione file e stampanti nella scheda Eccezioni, quindi fare clic su OK.
<p>Il computer non riesce a trovare l'apparecchio.</p>	<p>(Windows®) L'impostazione firewall sul PC potrebbe rifiutare la connessione di rete necessaria. (Per i particolari, consultare le istruzioni indicate in precedenza.)</p> <p>(Macintosh) Rileselezionare l'apparecchio nell'applicazione Device Selector in Macintosh HD/Libreria/Printers/Brother/Utilities/DeviceSelector o dal menu pop-up Modello di ControlCenter2.</p>

Altro

Problemi	Suggerimenti
<p>L'apparecchio non si accende.</p>	<p>Condizioni sfavorevoli sulla connessione elettrica (come ad esempio fulmini o un picco temporaneo di tensione) possono aver azionato i meccanismi di sicurezza interni all'apparecchio. Disattivare l'apparecchio e scollegare il cavo di alimentazione. Attendere per dieci minuti, quindi inserire il cavo di alimentazione e accendere l'apparecchio.</p> <p>Se il problema non viene risolto, spegnere l'apparecchio. Inserire il cavo di alimentazione in un'altra presa funzionante e accendere l'apparecchio.</p>

Miglioramento della qualità di stampa

In caso di problemi con la qualità della stampa, stampare prima di tutto una pagina di prova (**Menu, 3, 2, 3**). Se la copia prodotta è di buona qualità, probabilmente il problema riscontrato non dipende dall'apparecchio. Controllare il collegamento del cavo di interfaccia oppure provare a stampare un documento diverso. Se la pagina di stampa o la pagina di prova ottenuta presenta un problema di qualità, verificare prima di tutto i seguenti passaggi. Quindi, se vi sono ancora problemi con la qualità della stampa, controllare lo schema seguente e seguire i consigli.

- 1 Accertarsi che la carta utilizzata soddisfi i requisiti richiesti. (Consultare *Carta e altri supporti di stampa accettati* a pagina 16.)





Nota

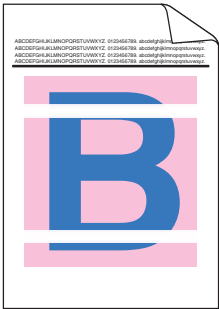
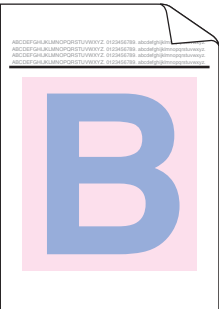

Per ottenere la migliore qualità di stampa, suggeriamo di utilizzare il tipo di carta consigliato. (Consultare *Carta e mezzi di stampa consigliati* a pagina 16.)

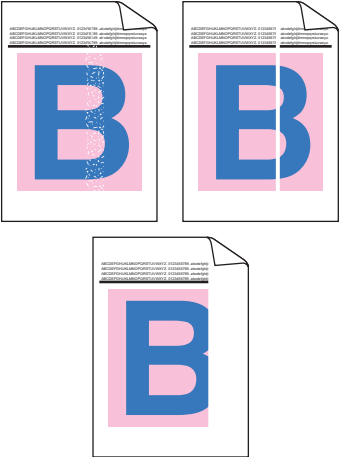
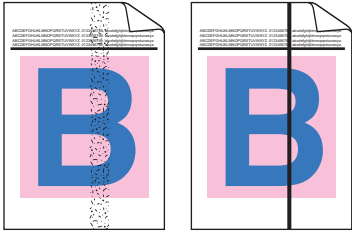
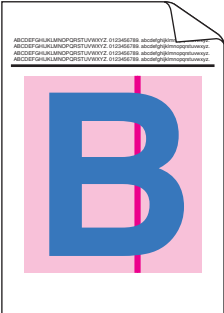
- 2 Verificare che le cartucce toner e il gruppo tamburo siano installati correttamente.

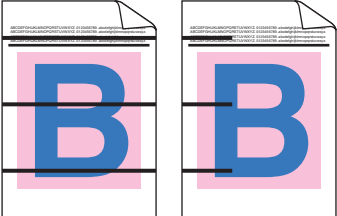

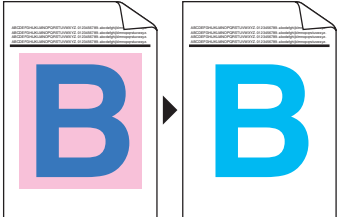
Esempi di qualità scadente	Suggerimenti
<p>Linee, strisce o nervature bianche attraverso la pagina</p> 	<ul style="list-style-type: none">■ Provare ad installare un nuovo gruppo tamburo. (Consultare <i>Sostituzione dei gruppi tamburo</i> a pagina 87.) Può essere necessario sostituire un solo gruppo tamburo per risolvere il problema di stampa. Per identificare il gruppo tamburo che deve essere sostituito, visitare il sito Internet http://solutions.brother.com/ dove sono disponibili le FAQ (domande più frequenti) e i consigli per la risoluzione dei problemi.
<p>I colori sono chiari o poco definiti su tutta la pagina</p> 	<ul style="list-style-type: none">■ Accertarsi che la modalità Risparmio toner sia disattivata nel pannello dei comandi dell'apparecchio o del driver della stampante.■ Accertarsi di utilizzare il tipo appropriato di supporto nel driver della stampante o nell'impostazione del menu Tipo di carta dell'apparecchio. (Consultare <i>Carta e altri supporti di stampa accettati</i> a pagina 16 e <i>Scheda Di base</i> nella <i>Guida software dell'utente</i> sul CD-ROM.)■ Scuotere delicatamente tutte e quattro le cartucce toner.■ Pulire gli schermi di tutte e quattro le testine LED con un panno morbido asciutto e privo di peli. (Consultare <i>Pulizia delle testine LED</i> a pagina 69.)

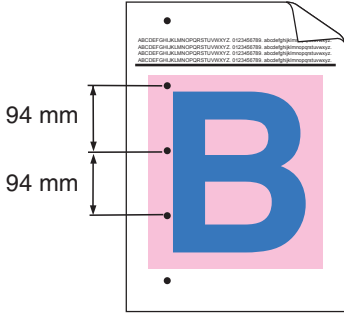
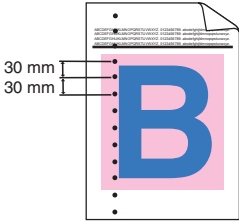

Esempi di qualità scadente	Suggerimenti
<p>Linee o strisce bianche verticalmente lungo la pagina</p> 	<ul style="list-style-type: none"> ■ Pulire gli schermi di tutte e quattro le testine LED con un panno morbido asciutto e privo di peli. (Consultare <i>Pulizia delle testine LED</i> a pagina 69.) ■ Pulire i quattro gruppi tamburo. (Consultare <i>Pulizia del gruppo tamburo</i> a pagina 71.) ■ Individuare il colore mancante e inserire una nuova cartuccia toner. (Consultare <i>Sostituzione di una cartuccia toner</i> a pagina 80.) Può essere necessario sostituire una sola cartuccia toner per risolvere il problema di stampa. Per identificare la cartuccia toner che deve essere sostituita, visitare il sito Internet http://solutions.brother.com/ dove sono disponibili le FAQ (domande più frequenti) e i consigli per la risoluzione dei problemi.
<p>Linee o strisce colorate verticalmente sulla pagina</p> 	<ul style="list-style-type: none"> ■ Pulire tutti e quattro i fili corona (uno per ogni colore) all'interno del gruppo tamburo facendo scorrere la linguetta verde. (Consultare <i>Pulizia dei fili corona</i> a pagina 70.) ■ Controllare che i detergenti per i fili corona siano nel loro posto (▲). ■ Pulire il piano dello scanner e la striscia di vetro. (Consultare <i>Pulizia del piano dello scanner</i> a pagina 68.) ■ Sostituire la cartuccia toner che corrisponde al colore della striscia o della linea. (Consultare <i>Sostituzione di una cartuccia toner</i> a pagina 80.) Può essere necessario sostituire una sola cartuccia toner per risolvere il problema di stampa. Per identificare la cartuccia toner che deve essere sostituita, visitare il sito Internet http://solutions.brother.com/ dove sono disponibili le FAQ (domande più frequenti) e i consigli per la risoluzione dei problemi. ■ Provare ad installare un nuovo gruppo tamburo. (Consultare <i>Sostituzione dei gruppi tamburo</i> a pagina 87.) Può essere necessario sostituire un solo gruppo tamburo per risolvere il problema di stampa. Per identificare il gruppo tamburo che deve essere sostituito, visitare il sito Internet http://solutions.brother.com/ dove sono disponibili le FAQ (domande più frequenti) e i consigli per la risoluzione dei problemi.
<p>Linee verticali in uno sfondo chiaro</p> 	<ul style="list-style-type: none"> ■ Pulire gli schermi di tutte e quattro le testine LED con un panno morbido asciutto e privo di peli. (Consultare <i>Pulizia delle testine LED</i> a pagina 69.)

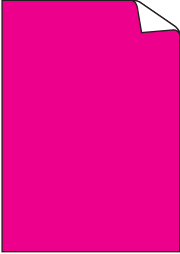
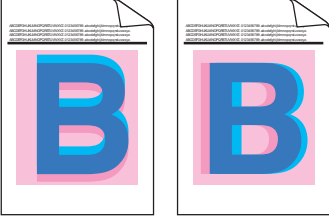

Esempi di qualità scadente	Suggerimenti
<p data-bbox="129 304 517 367">Linee colorate orizzontalmente sulla pagina</p> 	<ul style="list-style-type: none"> <li data-bbox="552 304 1369 398">■ Se compaiono linee colorate a intervalli di 30 mm, sostituire la cartuccia toner corrispondente al colore della linea. (Consultare <i>Sostituzione di una cartuccia toner</i> a pagina 80.) <li data-bbox="552 421 1422 515">■ Se compaiono linee colorate a intervalli di 94 mm, inserire un nuovo gruppo tamburo corrispondente al colore della linea. (Consultare <i>Sostituzione dei gruppi tamburo</i> a pagina 87.)
<p data-bbox="129 633 517 696">Stampa con punti bianchi o con vuoti</p> 	<ul style="list-style-type: none"> <li data-bbox="552 633 1422 763">■ Se il problema non viene risolto dopo la stampa di alcune pagine, il gruppo tamburo potrebbe essere macchiato. Pulire tutti i quattro gruppi tamburo. (Vedere <i>Puntini sulle pagine stampate in Pulizia del gruppo tamburo</i> a pagina 71.) <li data-bbox="552 786 1422 947">■ Verificare che le impostazioni del tipo di supporto nel driver della stampante e nel menu Tipo di carta dell'apparecchio corrispondano al tipo di carta utilizzato. (Consultare <i>Carta e altri supporti di stampa accettati</i> a pagina 16 e <i>Scheda Di base nella Guida software dell'utente</i> sul CD-ROM.) <li data-bbox="552 969 1422 1064">■ Controllare l'ambiente dell'apparecchio. Condizioni quali alta umidità possono causare stampa con vuoti o punti bianchi. (Consultare <i>Scelta del luogo di installazione</i> a pagina 36.)
<p data-bbox="129 1081 517 1144">Completamente bianco oppure mancano alcuni colori</p> 	<ul style="list-style-type: none"> <li data-bbox="552 1081 1422 1317">■ Usare una cartuccia toner nuova. (Consultare <i>Sostituzione di una cartuccia toner</i> a pagina 80.) Può essere necessario sostituire una sola cartuccia toner per risolvere il problema di stampa. Per identificare la cartuccia toner che deve essere sostituita, visitare il sito Internet http://solutions.brother.com/ dove sono disponibili le FAQ (domande più frequenti) e i consigli per la risoluzione dei problemi. <li data-bbox="552 1339 1422 1570">■ Provare ad installare un nuovo gruppo tamburo. (Consultare <i>Sostituzione dei gruppi tamburo</i> a pagina 87.) Può essere necessario sostituire un solo gruppo tamburo per risolvere il problema di stampa. Per identificare il gruppo tamburo che deve essere sostituito, visitare il sito Internet http://solutions.brother.com/ dove sono disponibili le FAQ (domande più frequenti) e i consigli per la risoluzione dei problemi.

Esempi di qualità scadente	Suggerimenti
<p>Puntini colorati a distanza di 94 mm</p> 	<ul style="list-style-type: none"> ■ Se il problema non viene risolto dopo la stampa di alcune pagine, è possibile che il gruppo tamburo abbia ricevuto della colla da un'etichetta incollata sulla superficie del tamburo. Pulire il gruppo tamburo. (Consultare <i>Punti sulle pagine stampate</i> a pagina 73.) ■ Provare ad installare un nuovo gruppo tamburo. (Consultare <i>Sostituzione dei gruppi tamburo</i> a pagina 87.) Può essere necessario sostituire un solo gruppo tamburo per risolvere il problema di stampa. Per identificare il gruppo tamburo che deve essere sostituito, visitare il sito Internet http://solutions.brother.com/ dove sono disponibili le FAQ (domande più frequenti) e i consigli per la risoluzione dei problemi.
<p>Puntini colorati a distanza di 30 mm</p> 	<ul style="list-style-type: none"> ■ Individuare il colore che causa il problema e inserire una nuova cartuccia toner. (Consultare <i>Sostituzione di una cartuccia toner</i> a pagina 80.) Può essere necessario sostituire una sola cartuccia toner per risolvere il problema di stampa. Per identificare la cartuccia toner che deve essere sostituita, visitare il sito Internet http://solutions.brother.com/ dove sono disponibili le FAQ (domande più frequenti) e i consigli per la risoluzione dei problemi.
<p>Spargimento o macchie di toner</p> 	<ul style="list-style-type: none"> ■ Controllare l'ambiente dell'apparecchio. Condizioni quali elevata umidità ed elevate temperature possono provocare questo problema di qualità della stampa. (Consultare <i>Scelta del luogo di installazione</i> a pagina 36.) ■ Individuare il colore che causa il problema e inserire una nuova cartuccia toner. (Consultare <i>Sostituzione di una cartuccia toner</i> a pagina 80.) Può essere necessario sostituire una sola cartuccia toner per risolvere il problema di stampa. Per identificare la cartuccia toner che deve essere sostituita, visitare il sito Internet http://solutions.brother.com/ dove sono disponibili le FAQ (domande più frequenti) e i consigli per la risoluzione dei problemi. ■ Se il problema persiste, inserire un nuovo gruppo tamburo. (Consultare <i>Sostituzione dei gruppi tamburo</i> a pagina 87.) Può essere necessario sostituire un solo gruppo tamburo per risolvere il problema di stampa. Per identificare il gruppo tamburo che deve essere sostituito, visitare il sito Internet http://solutions.brother.com/ dove sono disponibili le FAQ (domande più frequenti) e i consigli per la risoluzione dei problemi.

Esempi di qualità scadente	Suggerimenti
<p>Il colore delle stampe non è quello desiderato</p>	<ul style="list-style-type: none"> ■ Accertarsi che la modalità Risparmio toner sia disattivata nel pannello dei comandi dell'apparecchio o del driver della stampante. ■ Eseguire la taratura. (Consultare <i>Taratura</i> a pagina 76.) ■ Regolare il colore utilizzando le impostazioni personalizzate nel driver e utilizzando il pannello dei comandi dell'apparecchio. I colori che l'apparecchio è in grado di stampare sono diversi dai colori visualizzati su un monitor. L'apparecchio potrebbe non essere in grado di riprodurre i colori visualizzati sul monitor. ■ Se compaiono colori nelle aree stampate in grigio, assicurarsi che la casella di controllo Migliora colore grigio del driver della stampante sia selezionata. (Consultare la <i>Scheda Di base</i> per il driver della stampante per Windows®, la <i>Scheda Avanzate</i> per il driver della stampante per Macintosh oppure <i>Caratteristiche Stampante</i> per il driver della stampante per Macintosh BR-Script nella <i>Guida software dell'utente</i> sul CD-ROM.) ■ Se le aree ombreggiate appaiono smorte, rimuovere il segno di spunta dalla casella di controllo Migliora colore grigio. ■ Se un'immagine stampata in nero appare troppo chiara, scegliere la modalità Migliora stampa in nero nel driver della stampante. (Vedere la <i>Finestra di dialogo Impostazioni</i> per il driver della stampante di Windows®, <i>Opzioni avanzate</i> per il driver della stampante BR-Script di Windows®, <i>Impostazioni di stampa</i> per il driver della stampante di Macintosh o <i>Caratteristiche Stampante</i> per il driver della stampante BR Script di Macintosh nella <i>Guida software dell'utente</i> sul CD-ROM.) ■ Individuare il colore che causa il problema e inserire una nuova cartuccia toner. (Consultare <i>Sostituzione di una cartuccia toner</i> a pagina 80.) Può essere necessario sostituire una sola cartuccia toner per risolvere il problema di stampa. Per identificare la cartuccia toner che deve essere sostituita, visitare il sito Internet http://solutions.brother.com/ dove sono disponibili le FAQ (domande più frequenti) e i consigli per la risoluzione dei problemi. ■ Individuare il colore che causa il problema e inserirlo in un nuovo gruppo tamburo. (Consultare <i>Sostituzione dei gruppi tamburo</i> a pagina 87.) Può essere necessario sostituire un solo gruppo tamburo per risolvere il problema di stampa. Per identificare il gruppo tamburo che deve essere sostituito, visitare il sito Internet http://solutions.brother.com/ dove sono disponibili le FAQ (domande più frequenti) e i consigli per la risoluzione dei problemi.

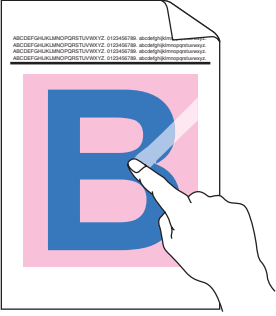
Esempi di qualità scadente	Suggerimenti
<p>Tutto in un unico colore</p> 	<ul style="list-style-type: none"> ■ Individuare il colore che causa il problema e inserirlo in un nuovo gruppo tamburo. (Consultare <i>Sostituzione dei gruppi tamburo</i> a pagina 87.) Può essere necessario sostituire un solo gruppo tamburo per risolvere il problema di stampa. Per identificare il gruppo tamburo che deve essere sostituito, visitare il sito Internet http://solutions.brother.com/ dove sono disponibili le FAQ (domande più frequenti) e i consigli per la risoluzione dei problemi.
<p>Registrazione errata del colore</p> 	<ul style="list-style-type: none"> ■ Assicurarsi che l'apparecchio sia su una superficie piana resistente. ■ Eseguire la registrazione automatica del colore utilizzando il pannello dei comandi (vedere <i>Registrazione automatica</i> a pagina 77) o eseguire la registrazione manuale del colore utilizzando il pannello dei comandi (vedere <i>Registrazione manuale</i> a pagina 77). ■ Individuare il colore che causa il problema e inserirlo in un nuovo gruppo tamburo. (Consultare <i>Sostituzione dei gruppi tamburo</i> a pagina 87.) Può essere necessario sostituire un solo gruppo tamburo per risolvere il problema di stampa. Per identificare il gruppo tamburo che deve essere sostituito, visitare il sito Internet http://solutions.brother.com/ dove sono disponibili le FAQ (domande più frequenti) e i consigli per la risoluzione dei problemi. ■ Installare un nuovo gruppo cinghia. (Consultare <i>Sostituzione del gruppo cinghia</i> a pagina 90.)
<p>Periodicamente lungo la pagina appare una densità irregolare</p> 	<ul style="list-style-type: none"> ■ Eseguire la taratura. (Consultare <i>Taratura</i> a pagina 76.) ■ Regolare il contrasto o la luminosità in modalità copia. (Consultare <i>Regolazione di Contrasto, Colore e Luminosità</i> a pagina 30.) ■ Individuare il colore irregolare e installare una nuova cartuccia toner per quel colore. (Consultare <i>Sostituzione di una cartuccia toner</i> a pagina 80.) Può essere necessario sostituire una sola cartuccia toner per risolvere il problema di stampa. Per identificare la cartuccia toner che deve essere sostituita, visitare il sito Internet http://solutions.brother.com/ dove sono disponibili le FAQ (domande più frequenti) e i consigli per la risoluzione dei problemi. ■ Individuare il colore irregolare e installare un nuovo gruppo tamburo. (Consultare <i>Sostituzione dei gruppi tamburo</i> a pagina 87.) Può essere necessario sostituire un solo gruppo tamburo per risolvere il problema di stampa. Per identificare il gruppo tamburo che deve essere sostituito, visitare il sito Internet http://solutions.brother.com/ dove sono disponibili le FAQ (domande più frequenti) e i consigli per la risoluzione dei problemi.
<p>Le linee sottili non vengono stampate</p>	<ul style="list-style-type: none"> ■ Accertarsi che la modalità Risparmio toner sia disattivata nel pannello dei comandi dell'apparecchio o del driver della stampante. ■ Modificare la risoluzione di stampa. ■ Se si utilizza il driver della stampante di Windows®, selezionare Migliora stampa motivi o Migliorare linea sottile nella sezione Impostazioni della scheda Di base. (Vedere <i>Finestra di dialogo Impostazioni</i> nella <i>Guida software dell'utente</i> sul CD-ROM.)

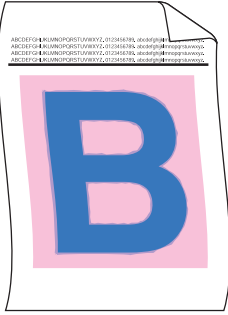
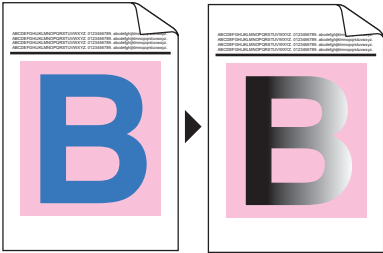
Esempi di qualità scadente	Suggerimenti
<p data-bbox="129 304 213 331">Grinze</p> 	<ul style="list-style-type: none"> ■ Passare al tipo di carta consigliato. ■ Accertarsi che il coperchio posteriore sia chiuso correttamente. ■ Accertarsi che due leve grigie all'interno del coperchio posteriore siano sollevate. ■ Verificare che le impostazioni del tipo di supporto nel driver della stampante e nel menu Tipo di carta dell'apparecchio corrispondano al tipo di carta utilizzato. (Consultare <i>Carta e altri supporti di stampa accettati</i> a pagina 16 e <i>Scheda Di base</i> nella <i>Guida software dell'utente</i> sul CD-ROM.)
<p data-bbox="129 692 336 719">Immagine Offset</p> 	<ul style="list-style-type: none"> ■ Verificare che le impostazioni del tipo di supporto nel driver della stampante e nel menu Tipo di carta dell'apparecchio corrispondano al tipo di carta utilizzato. (Consultare <i>Carta e altri supporti di stampa accettati</i> a pagina 16 e <i>Scheda Di base</i> nella <i>Guida software dell'utente</i> sul CD-ROM.) ■ Accertarsi che due leve grigie all'interno del coperchio posteriore siano sollevate. ■ Controllare l'ambiente dell'apparecchio. Condizioni quali temperature secche e basse possono provocare questo problema di qualità della stampa. (Consultare <i>Scelta del luogo di installazione</i> a pagina 36.) ■ Individuare il colore che causa il problema e inserirlo in un nuovo gruppo tamburo. (Consultare <i>Sostituzione dei gruppi tamburo</i> a pagina 87.) Può essere necessario sostituire un solo gruppo tamburo per risolvere il problema di stampa. Per identificare il gruppo tamburo che deve essere sostituito, visitare il sito Internet http://solutions.brother.com/ dove sono disponibili le FAQ (domande più frequenti) e i consigli per la risoluzione dei problemi.
<p data-bbox="129 1364 341 1391">Fissaggio scarso</p> 	<ul style="list-style-type: none"> ■ Verificare che le impostazioni del tipo di supporto nel driver della stampante e nel menu Tipo di carta dell'apparecchio corrispondano al tipo di carta utilizzato. (Consultare <i>Carta e altri supporti di stampa accettati</i> a pagina 16 e <i>Scheda Di base</i> nella <i>Guida software dell'utente</i> sul CD-ROM.) ■ Accertarsi che due leve grigie all'interno del coperchio posteriore siano sollevate. ■ Scegliere la modalità Migliora fissaggio toner nel driver stampante. (Vedere <i>Altre opzioni di stampa</i> (per il driver della stampante di Windows®), <i>Opzioni avanzate</i> (per il driver della stampante BR-Script di Windows®), <i>Impostazioni di stampa</i> (per il driver della stampante di Macintosh) o <i>Caratteristiche Stampante</i> (per il driver della stampante BR-Script di Macintosh) nella <i>Guida software dell'utente</i> sul CD-ROM.) Se questa selezione non favorisce un miglioramento adeguato, selezionare Carta più spessa nelle impostazioni Tipo carta.

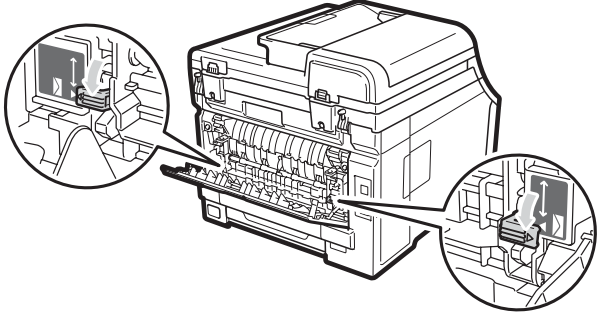
Esempi di qualità scadente	Suggerimenti
<p data-bbox="164 302 504 333">Foglio arricciato o ondulato</p> 	<ul style="list-style-type: none"> <li data-bbox="587 302 1461 584">■ Scegliere la modalità Riduci arricciamento carta nel driver della stampante quando non si usa la carta consigliata da noi. (Vedere <i>Altre opzioni di stampa</i> (per il driver della stampante di Windows®), <i>Opzioni avanzate</i> (per il driver della stampante BR-Script di Windows®), <i>Impostazioni di stampa</i> (per il driver della stampante di Macintosh) o <i>Caratteristiche Stampante</i> (per il driver della stampante BR-Script di Macintosh) nella <i>Guida software dell'utente</i> sul CD-ROM.) <li data-bbox="587 607 1437 703">■ Se non si usa spesso l'apparecchio, la carta può essere rimasta troppo a lungo nel vassoio. Ribaltare la risma di carta nel vassoio. Inoltre, smuovere la risma e ruotarla di 180° nel vassoio. <li data-bbox="587 725 1461 786">■ Conservare la carta in un luogo non esposto, in modo da evitare alte temperature e umidità elevata.
<p data-bbox="164 801 515 833">Densità irregolare o sbiadita</p> 	<ul style="list-style-type: none"> <li data-bbox="587 801 1313 862">■ Aprire completamente il coperchio superiore e chiuderlo nuovamente.
<p data-bbox="164 1131 429 1162">Piegature delle buste</p> 	<p data-bbox="571 1131 1461 1191">Assicurarsi che le leve delle buste siano abbassate quando si esegue la stampa su buste.</p> 

Messaggi di errore e manutenzione

Come con qualsiasi prodotto da ufficio sofisticato, possono verificarsi degli errori e i materiali di consumo potrebbero dover essere sostituiti. In questo caso, l'apparecchio individua l'errore o la manutenzione ordinaria necessaria e mostra il messaggio appropriato. La tabella seguente contiene i messaggi d'errore e di manutenzione più comuni.

È possibile cancellare la maggior parte degli errori ed eseguire autonomamente i messaggi di manutenzione ordinaria. Se si desidera supporto, il Brother Solutions Center fornisce le FAQ (domande più frequenti) e i consigli per la risoluzione dei problemi.

Visitare il sito <http://solutions.brother.com/>.

Messaggio d'errore	Causa	Azione correttiva
Box WT a fine	La vaschetta di recupero toner è quasi piena.	Acquistare una nuova vaschetta prima di visualizzare un messaggio Cambia box WT.
Calibrazione	Taratura non riuscita.	Premere Inizio Mono o Inizio Colore e riprovare. <ul style="list-style-type: none"> ■ Spegnerne l'apparecchio. Attendere alcuni secondi, quindi riaccenderlo. ■ Individuare il colore che causa il problema e inserirlo in un nuovo gruppo tamburo. (Consultare <i>Sostituzione dei gruppi tamburo</i> a pagina 87.) Per identificare il colore del gruppo tamburo, visitare il sito Internet http://solutions.brother.com/ dove sono disponibili le FAQ (domande più frequenti) e i consigli per la risoluzione dei problemi. ■ Installare un nuovo gruppo cinghia. (Consultare <i>Sostituzione del gruppo cinghia</i> a pagina 90.) ■ Collocarlo in una vaschetta di recupero toner. (Consultare <i>Sostituzione della vaschetta di recupero toner</i> a pagina 94.) ■ Se il problema persiste, contattare il proprio rivenditore o l'Assistenza Clienti Brother.
Cambia box WT	Occorre sostituire la vaschetta di recupero toner.	Sostituire la vaschetta di recupero toner. (Consultare <i>Sostituzione della vaschetta di recupero toner</i> a pagina 94.)
Cambia tamburo x ¹	Occorre sostituire il gruppo tamburo per il colore indicato.	Sostituire il gruppo tamburo per il colore indicato sul display. (Consultare <i>Sostituzione dei gruppi tamburo</i> a pagina 87.)

Messaggio d'errore	Causa	Azione correttiva
Carta corta	Il formato carta rilevato è più corto del formato carta definito nel lavoro di stampa e il formato carta utilizzato richiede l'apertura del coperchio posteriore.	Aprire il coperchio posteriore (vassoio posteriore di uscita) e rimuovere eventuali pagine stampate. Lasciare il coperchio posteriore aperto e premere Inizio Mono oppure Inizio Colore .
Carta piccola	Il formato carta definito nel driver della stampante richiede che il coperchio posteriore sia aperto.	Aprire il coperchio posteriore (vassoio posteriore di uscita) e premere Inizio Mono oppure Inizio Colore . (Consultare <i>Stampa su carta spessa, etichette, buste o carta di dimensioni ridotte</i> a pagina 12.)
Cinghia a fine	Il gruppo cinghia è vicino al termine della propria durata utile.	Acquistare un nuovo gruppo cinghia prima di visualizzare un messaggio Sostit.cinghia.
Controlla doc	Il documento non è stato inserito o alimentato correttamente, o un documento proveniente dall'alimentatore automatico era troppo lungo.	Consultare <i>Inceppamento documenti</i> a pagina 61 o <i>Uso dell'alimentatore automatico documenti (ADF)</i> a pagina 21.
Coperchio aperto	Il coperchio del fusore non è chiuso completamente, oppure la carta è inceppata nella parte posteriore dell'apparecchio all'accensione dell'alimentazione.	<ul style="list-style-type: none"> ■ Chiudere il coperchio fusore dell'apparecchio. ■ Accertarsi che all'interno del retro dell'apparecchio non ci sia della carta inceppata, quindi chiudere il coperchio fusore e premere Inizio Mono o Inizio Colore.
Coperchio aperto	Il coperchio dell'alimentatore ADF non è chiuso completamente.	Chiudere il coperchio dell'alimentatore automatico ADF dell'apparecchio, quindi premere Stop/Uscita .
	Il coperchio superiore non è chiuso completamente.	Chiudere il coperchio superiore dell'apparecchio.
Discord. formato	La carta nel vassoio non è del formato corretto.	Caricare il formato carta corretto per il vassoio e impostare "Formato carta" (Menu, 1, 1, 2 (Vedere <i>Formato carta</i> a pagina 23)).
Errore cartuccia Reinserire la cartuccia toner Nero (K). ¹	La cartuccia toner non è stata installata correttamente.	Rimuovere il gruppo tamburo e la cartuccia toner per il colore del toner indicato sul display. Rimuovere la cartuccia toner e reinstallarla nel tamburo. Reinstallare il gruppo tamburo e cartuccia nell'apparecchio.
¹ Il colore della cartuccia toner con problemi viene mostrato nel messaggio.		
Errore DIMM	La DIMM non è stata installata correttamente. Oppure il DIMM è rotto.	Spegnere l'apparecchio. Reinstallare correttamente il DIMM. Attendere alcuni secondi, quindi riaccenderlo. Se questo messaggio di errore viene visualizzato nuovamente, sostituire il DIMM con uno nuovo. (Consultare <i>Installazione della memoria aggiuntiva</i> a pagina 41.)

Messaggio d'errore	Causa	Azione correttiva
Errore fusore	La temperatura del gruppo fusore non raggiunge il valore impostato entro l'intervallo di tempo specificato.	Spegnere l'alimentazione, attendere alcuni secondi, quindi riaccenderla. Lasciare l'apparecchio acceso per 15 minuti.
	Il gruppo fusore è troppo caldo.	
Errore tamburo	Pulire i fili corona del gruppo tamburo.	Pulire il filo corona sul gruppo tamburo. (Consultare <i>Pulizia dei fili corona</i> a pagina 70.)
	Occorre sostituire i gruppi tamburo.	Sostituire il gruppo tamburo con uno nuovo per il colore indicato sul display. (Consultare <i>Sostituzione dei gruppi tamburo</i> a pagina 87.)
Impos. Iniz. XX	L'apparecchio presenta un problema meccanico.	<p>Procedere nel modo seguente:</p> <ul style="list-style-type: none"> ■ Scollegare l'apparecchio dall'alimentazione per alcuni minuti e poi ricollegarlo. ■ Se il problema persiste, contattare il rivenditore Brother locale.
Impos. Scan. XX	L'apparecchio presenta un problema meccanico.	<p>Procedere nel modo seguente:</p> <ul style="list-style-type: none"> ■ Scollegare l'apparecchio dall'alimentazione per alcuni minuti e poi ricollegarlo. ■ Se il problema persiste, contattare il rivenditore Brother locale.
Impos. stamp. 1A	Uno dei problemi che possono causare questo errore è la condensa che si può formare all'interno dell'apparecchio dopo un cambiamento della temperatura ambiente.	Spegnere l'alimentazione e aprire completamente il coperchio superiore. Lasciare l'apparecchio spento e aperto per 30 minuti per rimuovere ogni traccia di condensa al suo interno, quindi chiudere nuovamente il coperchio superiore e riavviare l'apparecchio. Se l'errore non viene risolto, contattare il proprio rivenditore o l'Assistenza Clienti Brother.
Impos. stamp. XX	L'apparecchio presenta un problema meccanico.	<p>Procedere nel modo seguente:</p> <ul style="list-style-type: none"> ■ Scollegare l'apparecchio dall'alimentazione per alcuni minuti e poi ricollegarlo. ■ Se il problema persiste, contattare il rivenditore Brother locale.
Incep. post.	La carta è inceppata nella parte posteriore dell'apparecchio.	(Consultare <i>Inceppamenti carta</i> a pagina 62.)
Incep. vassoio	La carta è inceppata nel vassoio carta dell'apparecchio.	(Consultare <i>Inceppamenti carta</i> a pagina 62.)
Incepp. interno	La carta è inceppata all'interno dell'apparecchio.	(Consultare <i>Inceppamenti carta</i> a pagina 62.)

Messaggio d'errore	Causa	Azione correttiva
Manca cinghia	Il gruppo cinghia non è stato installato correttamente.	Reinstallare il gruppo cinghia. (Consultare <i>Sostituzione del gruppo cinghia</i> a pagina 90.)
Manca toner	La cartuccia toner o il gruppo tamburo e la cartuccia non sono installati correttamente.	Reinstallare la cartuccia toner o il gruppo tamburo indicato sul display.
Mancanza carta	L'apparecchio ha esaurito la carta o la carta non viene caricata correttamente nel vassoio indicato.	Procedere nel modo seguente: <ul style="list-style-type: none"> ■ Ricaricare la carta nel vassoio apposito e premere Inizio Mono o Inizio Colore oppure introdurre la carta nella fessura di alimentazione manuale. ■ Rimuovere la carta e ricaricarla. Quindi premere Inizio Mono o Inizio Colore. ■ Se il problema non viene risolto, il rullo di presa potrebbe essere macchiato. Pulire il rullo di presa. (Consultare <i>Pulizia dei rulli di presa</i> a pagina 76.)
Memoria esaurita	La memoria dell'apparecchio è piena.	Operazione di copia in corso Procedere nel modo seguente: <ul style="list-style-type: none"> ■ Premere Inizio Mono oppure Inizio Colore per copiare le pagine sottoposte a scansione. ■ Premere Stop/Uscita e attendere finché le altre operazioni in corso sono terminate, poi provare di nuovo. ■ Cancellare i dati in memoria. (Consultare <i>Messaggio di memoria esaurita</i> a pagina 32.) Operazione di stampa in corso Ridurre la risoluzione di stampa. (Consultare la <i>Scheda Avanzate</i> nella <i>Guida software dell'utente</i> su CD-ROM.)
No toner scarto	La vaschetta di recupero toner non è stata installata correttamente.	Reinstallare la vaschetta di recupero toner. (Consultare <i>Sostituzione della vaschetta di recupero toner</i> a pagina 94.)
Raffreddamento Attendere	La temperatura del gruppo tamburo o della cartuccia toner è troppo elevata. L'apparecchio arresterà l'operazione di stampa corrente ed entrerà in modalità di raffreddamento. Durante la modalità di raffreddamento, si percepisce il rumore della ventola di raffreddamento in funzione mentre sul display appare Raffreddamento e Attendere .	Accertarsi che sia possibile percepire il rumore della ventola che gira nell'apparecchio e che l'uscita di scarico non sia bloccata da qualcosa. Se la ventola sta girando, rimuovere gli eventuali ostacoli che circondano l'uscita di scarico e quindi lasciare l'apparecchio acceso ma non in uso per alcuni minuti. Se la ventola non funziona, scollegare l'apparecchio dall'alimentazione per alcuni minuti, quindi collegarlo nuovamente.

Messaggio d'errore	Causa	Azione correttiva
Registrazione	Registrazione non riuscita.	<p>Premere Inizio Mono o Inizio Colore e riprovare.</p> <p>Procedere nel modo seguente:</p> <ul style="list-style-type: none"> ■ Disattivare l'interruttore di alimentazione dell'apparecchio. Attendere alcuni secondi, quindi riaccenderlo. ■ Tentare di eseguire la Registrazione manuale Menu, 3, 7. (Consultare <i>Registrazione manuale</i> a pagina 77.) ■ Installare un nuovo gruppo cinghia. (Consultare <i>Sostituzione del gruppo cinghia</i> a pagina 90.) ■ Se il problema persiste, contattare il rivenditore Brother locale.
Sost. tamburi	Occorre sostituire i gruppi tamburo.	Sostituire i gruppi tamburo. (Consultare <i>Sostituzione dei gruppi tamburo</i> a pagina 87.)
	Il contatore del gruppo tamburo non è stato azzerato quando è stato installato un nuovo tamburo.	Azzerare il contatore del gruppo tamburo. (Consultare <i>Azzerare il contatore del tamburo</i> a pagina 90.)
Sostit. fusore	Occorre sostituire il gruppo fusore.	Per sostituire il gruppo fusore, contattare il rivenditore Brother locale.
Sostit. cinghia	Occorre sostituire il gruppo cinghia.	Sostituire il gruppo cinghia. (Consultare <i>Sostituzione del gruppo cinghia</i> a pagina 90.)
Sostituire ktPF	Occorre sostituire il kit PF.	Per sostituire il kit PF, contattare il rivenditore Brother locale.
Sostituire toner	La cartuccia toner è prossima all'esaurimento.	Sostituire la cartuccia toner per il colore indicato sul display. (Consultare <i>Sostituzione di una cartuccia toner</i> a pagina 80.)
Tamb.in esaur.	I gruppi tamburo sono vicini al termine della propria durata utile.	Acquistare nuovi gruppi tamburo prima di visualizzare un messaggio Sost. tamburi.
Tamburo scarso X ¹	Il gruppo tamburo per il colore indicato sul display è vicino al termine della propria durata utile.	Acquistare un nuovo gruppo tamburo per il colore indicato sul display prima di visualizzare un messaggio Cambia tamburo X ¹ .
Toner in esaur.	La cartuccia toner è prossima all'esaurimento.	Acquistare una nuova cartuccia toner per il colore indicato sul display prima di ricevere un messaggio di sostituzione del toner.

¹ (X) mostra il colore della cartuccia toner o del gruppo tamburo prossimi all'esaurimento. (K)=Nero, (Y)=Giallo, (M)=Magenta, (C)=Ciano.

Inceppamento documenti

Se il documento è inceppato, procedere nel modo seguente.

! IMPORTANTE

Dopo aver rimosso un documento inceppato, verificare che non siano rimasti pezzi di carta nell'apparecchio che potrebbero causare un altro inceppamento.

Documento inceppato nella parte superiore dell'alimentatore automatico

- 1 Rimuovere dall'alimentatore la carta non inceppata.
- 2 Aprire il coperchio dell'alimentatore ADF.
- 3 Tirare il documento inceppato verso sinistra.

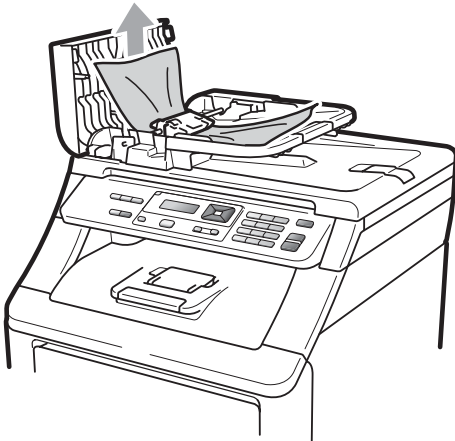

- 4 Chiudere il coperchio dell'alimentatore ADF.
- 5 Premere **Stop/Uscita**.

Documento inceppato sotto al coperchio documenti

- 1 Rimuovere dall'alimentatore la carta non inceppata.
- 2 Sollevare il coperchio documenti.
- 3 Tirare il documento inceppato verso destra.

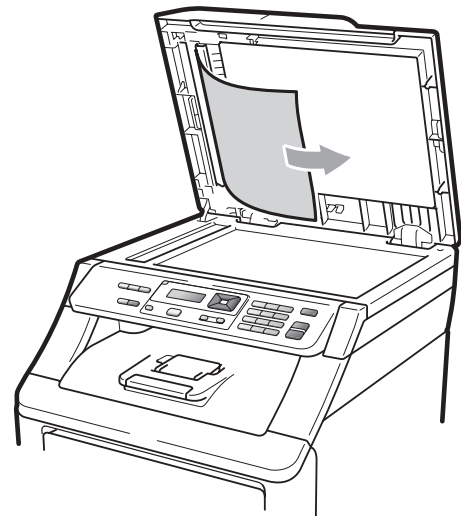

- 4 Chiudere il coperchio documenti.
- 5 Premere **Stop/Uscita**.

Documento inceppato nel vassoio di uscita

- 1 Rimuovere dall'alimentatore la carta non inceppata.
- 2 Tirare il documento inceppato verso destra.

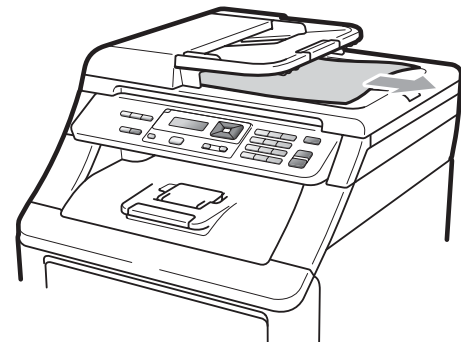

- 3 Premere **Stop/Uscita**.

Inceppamenti carta

Per rimuovere gli inceppamenti, seguire la procedura in questa sezione.

! IMPORTANTE

Confermare di avere installato tutte le cartucce toner e i gruppi tamburo nell'apparecchio. Se questi elementi non vengono installati o vengono installati in modo errato, si può verificare un inceppamento carta nell'apparecchio Brother.

Nota

Se il messaggio di errore persiste, aprire e chiudere saldamente il coperchio superiore e il coperchio del fusore per resettare l'apparecchio.

Nota

I nomi del display per i vassoi della carta sono:

- Vassoio standard: `vassoio`
- Fessura di alimentazione manuale: `Ins manuale`

La carta è inceppata nel vassoio carta

Se il display mostra `Incep. vassoio`, procedere nel modo seguente:

- 1 Estrarre completamente il vassoio carta dall'apparecchio.

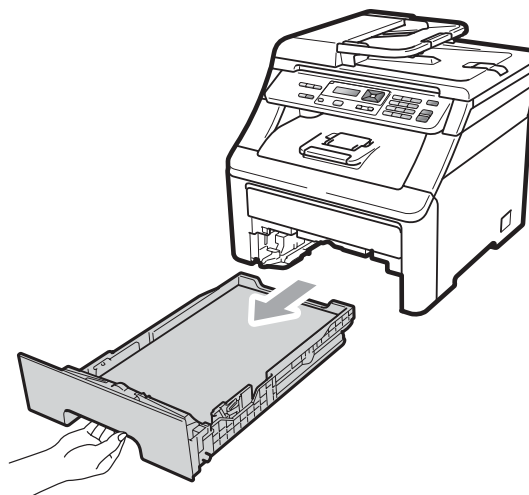

- 2 Utilizzare entrambe le mani per estrarre lentamente la carta inceppata.



! IMPORTANTE

Se non è possibile rimuovere facilmente la carta in questa direzione, interrompersi e seguire le istruzioni per *Carta inceppata all'interno dell'apparecchio* a pagina 65.

Nota

L'estrazione della carta inceppata verso il basso consente di rimuovere facilmente la carta.

- 3 Assicurarsi che la carta sia al di sotto della tacca di altezza massima della carta (▼) del vassoio. Tenendo premuta la rispettiva leva verde di sblocco, far scorrere le guide laterali per adattarle al formato carta. Accertarsi che le guide siano salde nella fessura. (Consultare *Caricamento di carta nel vassoio carta standard* a pagina 9.)
- 4 Inserire completamente il vassoio carta nell'apparecchio.
- 5 Premere **Inizio Mono** o **Inizio Colore** per riprendere la stampa.

La carta è inceppata nel vassoio di uscita della carta

Quando la carta è inceppata nel vassoio di uscita della carta, procedere nel modo seguente:

- 1 Aprire lo scanner con entrambe le mani.

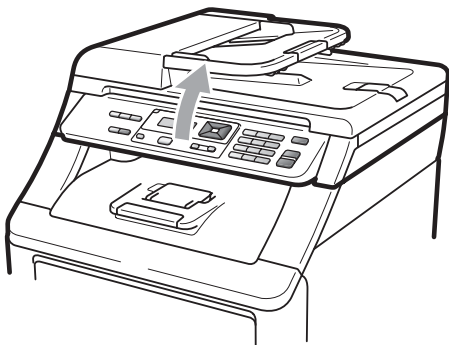

Nota

Quando il coperchio superiore è aperto, non è possibile sollevare la sezione dello scanner.

- 2 Premere verso il basso la leva verde e rimuovere la carta.

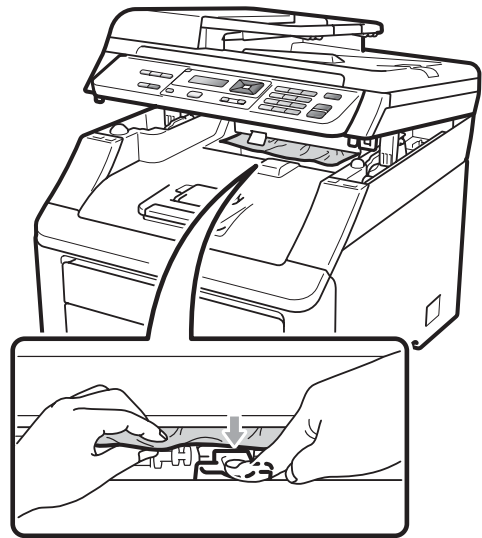

- 3 Spingere lo scanner verso il basso con entrambe le mani per chiuderlo.

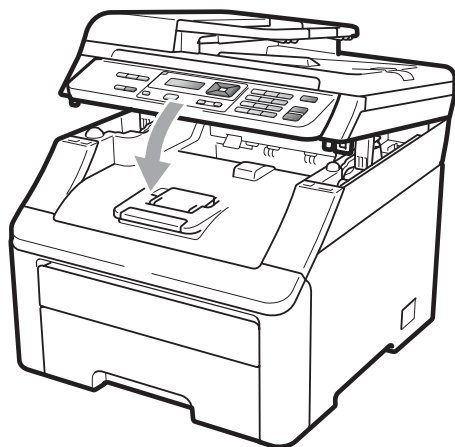

Carta inceppata nella parte posteriore dell'apparecchio

Se il display mostra *Incep. post.*, si è verificato un inceppamento carta dietro al vassoio di uscita con la pagina stampata rivolta verso l'alto. Procedere nel modo seguente:

- 1 Spegnere l'apparecchio. Scollegare tutti i cavi, quindi scollegare il cavo di alimentazione dalla presa elettrica. Lasciare l'apparecchio spento per 10 minuti perché si raffreddi.
- 2 Aprire il coperchio posteriore.

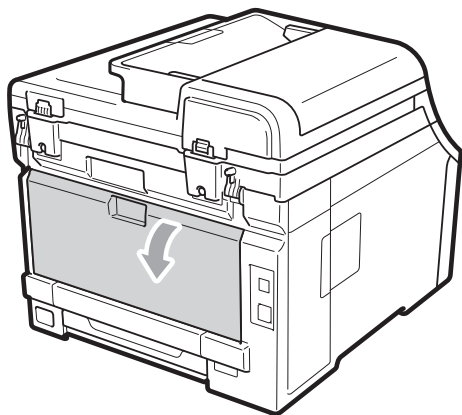

⚠ ATTENZIONE



SUPERFICIE CALDA

Dopo l'utilizzo dell'apparecchio, alcune parti interne risultano bollenti. Attendere almeno 10 minuti perché l'apparecchio si raffreddi prima di tentare di rimuovere l'inceppamento carta.

- 3 Spingere verso il basso e tirare le linguette verdi a sinistra e a destra verso di sé, quindi abbassare il coperchio del fusore (1).

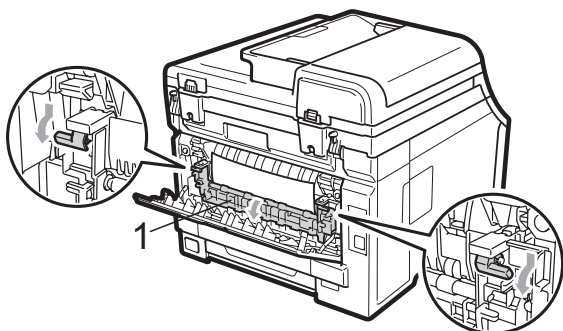

- 4 Con entrambe le mani estrarre lentamente la carta inceppata dall'unità fusore.

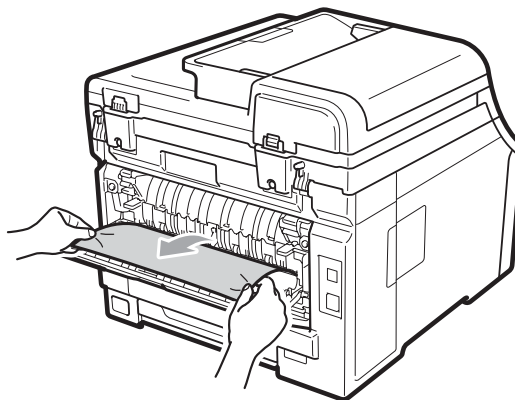

- 5 Chiudere il coperchio del fusore (1).

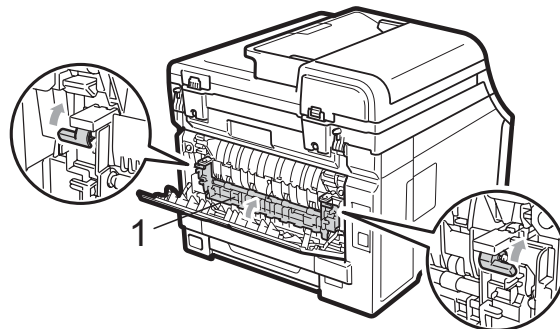

- 6 Chiudere completamente il coperchio posteriore.

- 7 Reinserire il cavo di alimentazione dell'apparecchio nella presa elettrica, quindi ricollegare tutti i cavi. Attivare l'interruttore di alimentazione dell'apparecchio.

Carta inceppata all'interno dell'apparecchio

Se il display mostra *Incepp. interno*, procedere nel modo seguente:

- 1 Spegnere l'apparecchio. Scollegare tutti i cavi, quindi scollegare il cavo di alimentazione dalla presa elettrica.
- 2 Aprire completamente il coperchio superiore sollevando la maniglia (1).

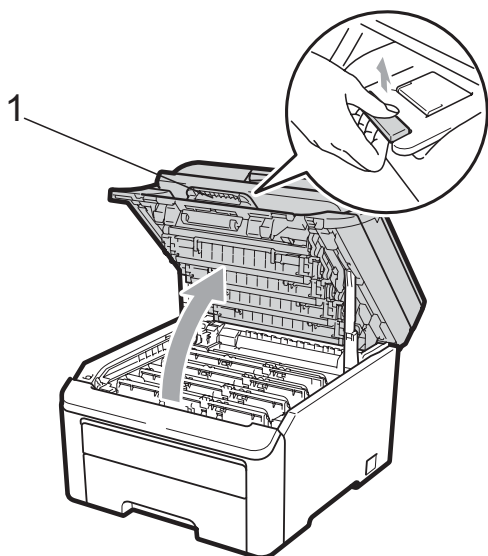

⚠ ATTENZIONE

🔥 SUPERFICIE CALDA

Dopo l'utilizzo dell'apparecchio, alcune parti interne risultano bollenti. Attendere almeno 10 minuti perché l'apparecchio si raffreddi prima di tentare di rimuovere l'inceppamento carta.

⚠ IMPORTANTE

Quando lo scanner è aperto, non è possibile aprire il coperchio superiore.

- 3 Rimuovere tutti i gruppi tamburo e cartuccia toner. Ripetere l'operazione per tutti i gruppi tamburo e cartuccia toner.

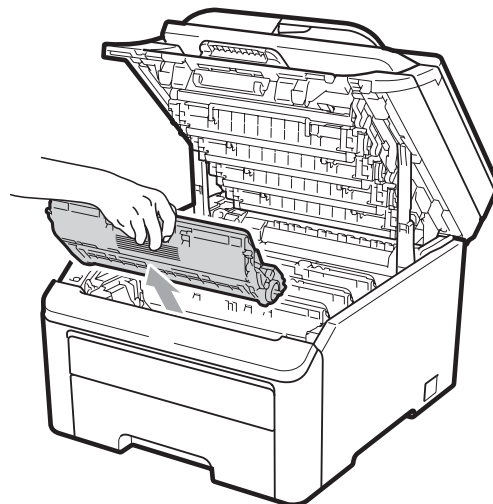

⚠ IMPORTANTE

- Si raccomanda di collocare i gruppi tamburo e cartuccia toner su una superficie piana pulita e di appoggiarli su un foglio di carta o su un panno, da gettare dopo l'uso, in caso di spargimento accidentale di toner.
- Per evitare danni all'apparecchio a causa delle cariche statiche, **NON** toccare gli elettrodi indicati in figura.

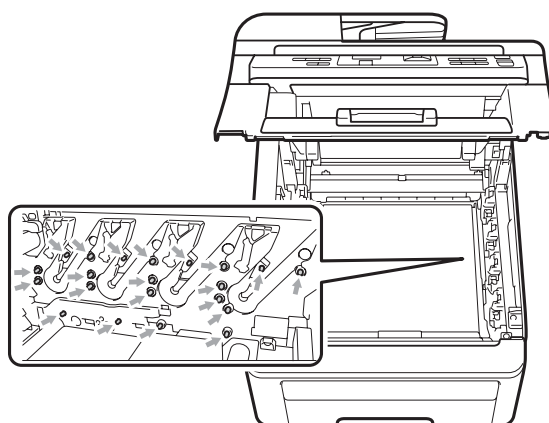

- Maneggiare con cura le cartucce toner. Pulire o rimuovere immediatamente con acqua fredda, dalle mani o dai vestiti, il toner che eventualmente esce dalla cartuccia.

- Per evitare problemi con la qualità della stampa, **NON** toccare le parti ombreggiate indicate nella figura.

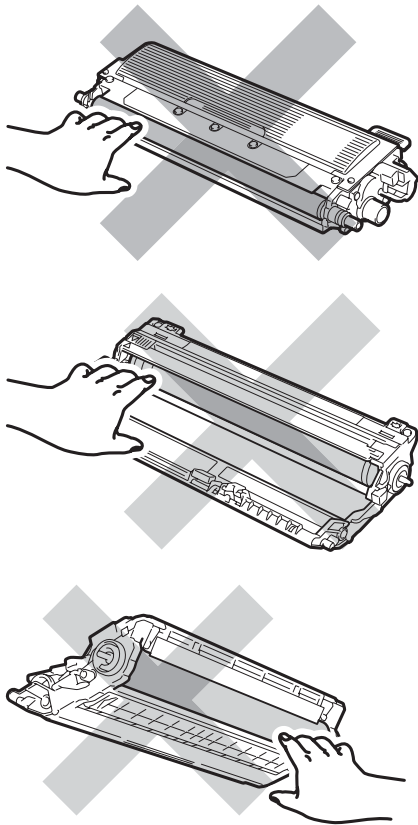

- 4 Estrarre lentamente la carta inceppata.

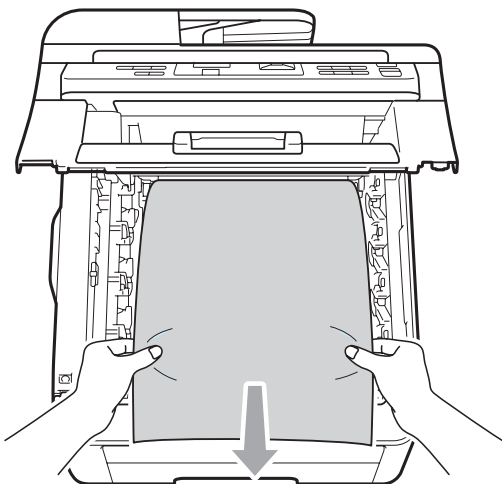

- 5 Fare scorrere ciascun gruppo tamburo e cartuccia toner nell'apparecchio. Accertarsi di far corrispondere il colore della cartuccia toner con la stessa etichetta del colore sull'apparecchio. Ripetere l'operazione per tutti i gruppi tamburo e cartuccia toner.

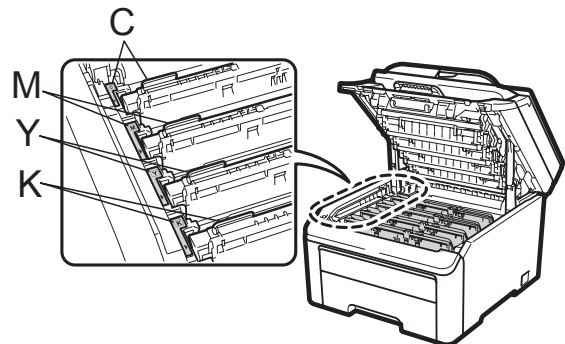
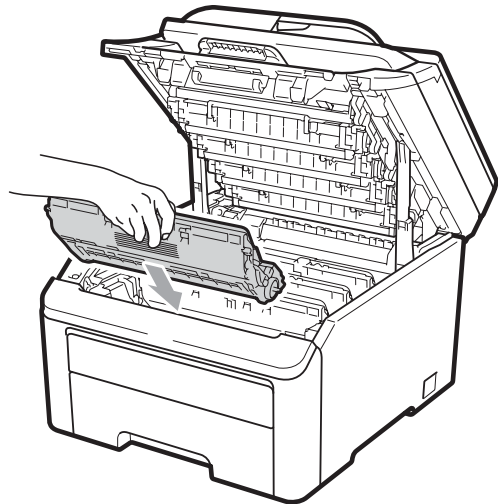

C-Ciano M-Magenta Y-Giallo K-Nero

- 6 Chiudere il coperchio superiore.
- 7 Reinserire il cavo di alimentazione dell'apparecchio nella presa elettrica, quindi ricollegare tutti i cavi. Accendere l'apparecchio.

Manutenzione ordinaria

Pulire l'interno e l'esterno dell'apparecchio con un panno asciutto e privo di peli. Quando si sostituisce la cartuccia toner o il gruppo tamburo, accertarsi di pulire l'interno dell'apparecchio. Se le pagine stampate sono macchiate con il toner, pulire l'interno dell'apparecchio con un panno asciutto e privo di peli.

AVVERTENZA

Usare detergenti neutri. Se si esegue la pulizia con liquidi volatili come diuanti o benzene la superficie dell'apparecchio verrà danneggiata.

NON utilizzare alcuna sostanza infiammabile, spray o solventi/liquidi organici contenenti alcol/ammoniaca per pulire le superfici interne o esterne dell'apparecchio. In questo modo potrebbe verificarsi una scossa elettrica o un incendio. (Per ulteriori informazioni, consultare *Istruzioni importanti di sicurezza* a pagina 37.)



Fare attenzione a non inalare il toner.

Pulizia dell'esterno dell'apparecchio

- 1 Spegnere l'apparecchio. Scollegare tutti i cavi, quindi scollegare il cavo di alimentazione dalla presa elettrica.
- 2 Estrarre completamente il vassoio carta dall'apparecchio.

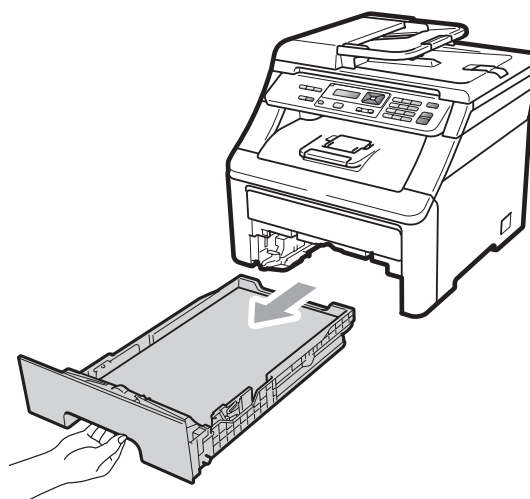

- 3 Pulire l'esterno dell'apparecchio con un panno morbido, asciutto e privo di peli ed eliminare la polvere.

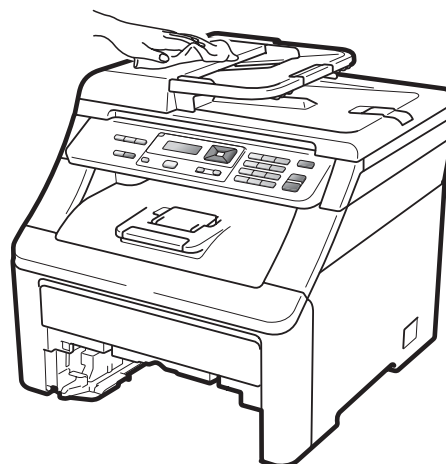

- 4 Rimuovere la carta presente nel vassoio carta.

- 5 Pulire l'interno e l'esterno del vassoio carta con un panno morbido, asciutto e privo di peli ed eliminare la polvere.

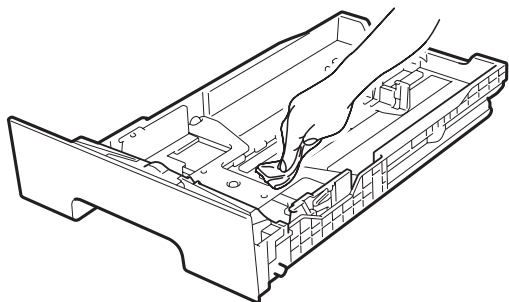

- 6 Ricaricare la carta e reinserire saldamente il vassoio carta nell'apparecchio.

- 7 Reinserrire il cavo di alimentazione dell'apparecchio nella presa elettrica, quindi ricollegare tutti i cavi. Accendere l'apparecchio.

- 3 Nell'alimentatore automatico, pulire la pellicola bianca (1) e la striscia di vetro dello scanner (2) al di sotto di essa con un panno privo di peli inumidito con acqua.

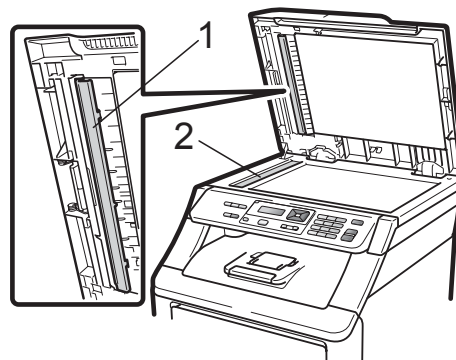

- 4 Reinserrire il cavo di alimentazione dell'apparecchio nella presa elettrica, quindi ricollegare tutti i cavi. Accendere l'apparecchio.



Nota

Oltre a pulire il piano dello scanner e la striscia di vetro con un panno morbido e privo di peli inumidito di acqua, fare scorrere la punta delle dita sul vetro per verificare che sia pulita. Se si percepisce la presenza di sporcizia o frammenti, pulire di nuovo la striscia di vetro concentrandosi su tale area. Potrebbe essere necessario ripetere la procedura di pulizia per tre o quattro volte. Per testare, eseguire una copia dopo ogni pulizia.

Pulizia del piano dello scanner

- 1 Spegner l'apparecchio. Scollegare tutti i cavi, quindi scollegare il cavo di alimentazione dalla presa elettrica.
- 2 Sollevare il coperchio documenti (1). Pulire la superficie bianca in plastica (2) e il piano dello scanner (3) sotto di essa con un panno morbido privo di peli inumidito con acqua.

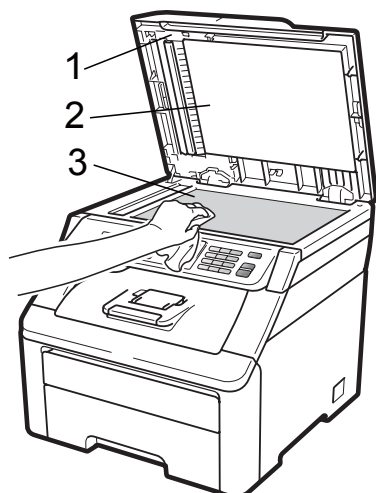

Pulizia delle testine LED

⚠ AVVERTENZA

NON utilizzare alcuna sostanza infiammabile, spray o solventi/liquidi organici contenuti alcol/ammoniaca per pulire le superfici interne o esterne dell'apparecchio. In questo modo potrebbe verificarsi una scossa elettrica o un incendio. Per ulteriori informazioni, consultare *Istruzioni importanti di sicurezza* a pagina 37.

⚠ IMPORTANTE

NON toccare gli schermi delle testine LED con le dita.

- 1 Spegnere l'apparecchio prima di procedere alla pulizia dell'interno. Scollegare il cavo di alimentazione dalla presa elettrica.
- 2 Aprire completamente il coperchio superiore sollevando la maniglia (1).

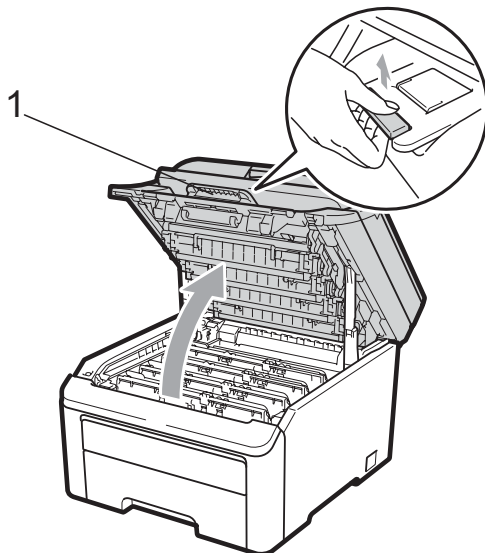

⚠ IMPORTANTE

Quando lo scanner è aperto, non è possibile aprire il coperchio superiore.

- 3 Pulire gli schermi delle testine LED (1) con un panno asciutto e privo di peli. Fare attenzione a non toccare gli schermi delle testine LED (1) con le dita.

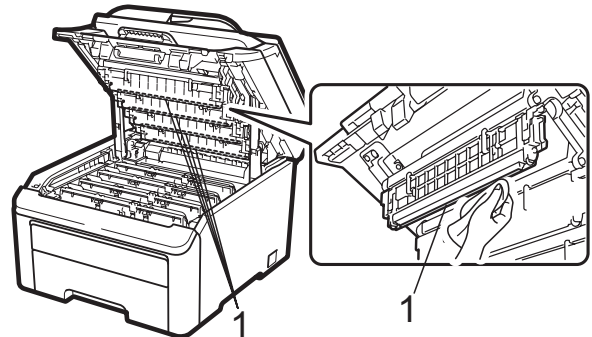

- 4 Chiudere il coperchio superiore dell'apparecchio.
- 5 Reinscrivere il cavo di alimentazione dell'apparecchio nella presa elettrica. Accendere l'apparecchio.

Pulizia dei fili corona

In caso di problemi legati alla qualità della stampa, pulire i fili corona nel modo seguente:

- 1 Spegnere l'apparecchio. Scollegare tutti i cavi, quindi scollegare il cavo di alimentazione dalla presa elettrica.
- 2 Aprire completamente il coperchio superiore sollevando la maniglia (1).

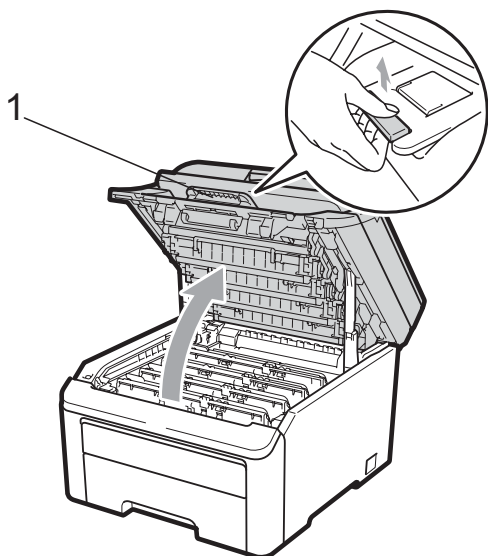

! IMPORTANTE

Quando lo scanner è aperto, non è possibile aprire il coperchio superiore.

- 3 Rimuovere i gruppi tamburo e cartuccia toner.

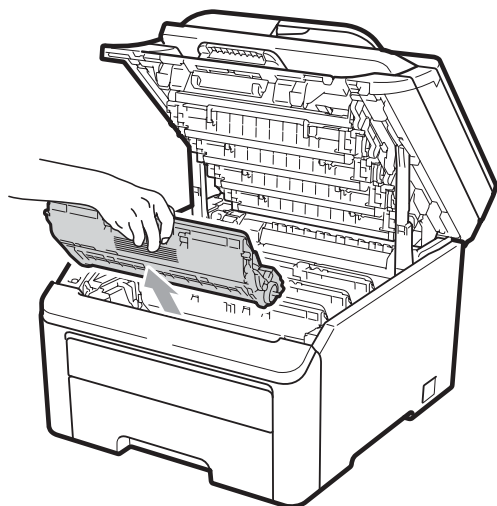

! IMPORTANTE

- Si raccomanda di collocare il gruppo tamburo e la cartuccia toner su una superficie piana pulita e di appoggiarli su un foglio di carta o su un panno, da gettare dopo l'uso, in caso di spargimento accidentale del toner.
- Per evitare danni all'apparecchio a causa delle cariche statiche, **NON** toccare gli elettrodi indicati in figura.

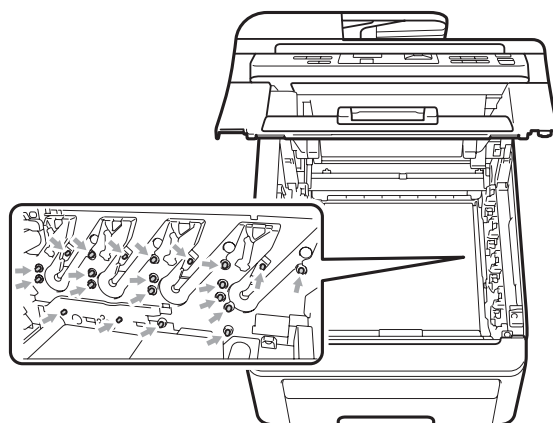

- 4 Pulire il filo corona primario nel gruppo tamburo, facendo scorrere delicatamente da destra a sinistra e da sinistra a destra più volte l'apposita linguetta verde.

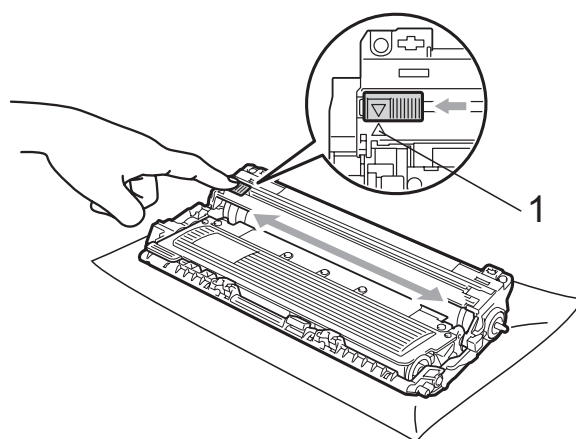

✎ Nota

Verificare che la linguetta venga ricollocata in posizione di partenza (▲) (1). In caso contrario, le pagine stampate potrebbero presentare una striscia verticale.

- 5** Fare scorrere ciascun gruppo tamburo e cartuccia toner nell'apparecchio. Accertarsi di far corrispondere il colore della cartuccia toner con la stessa etichetta del colore sull'apparecchio.

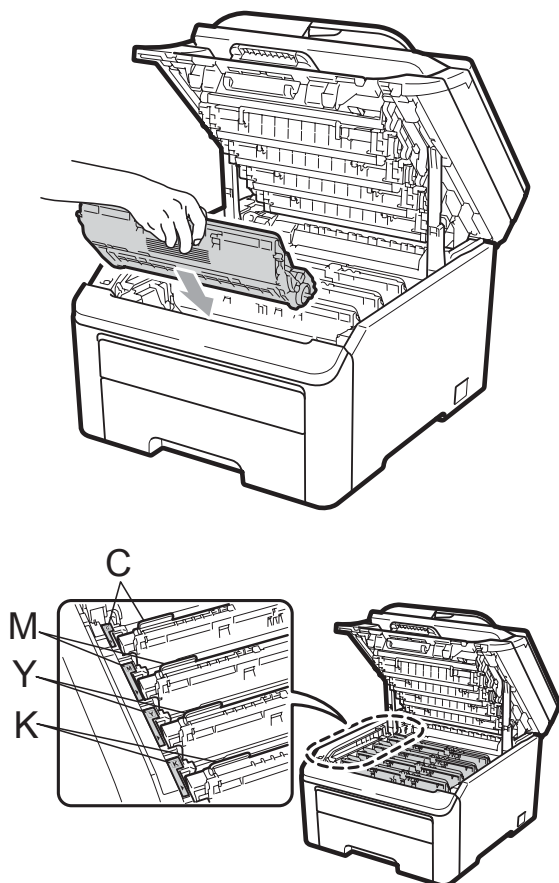

C-Ciano M-Magenta Y-Giallo K-Nero

- 6** Ripetere i passaggi da **3** a **5** per pulire i fili corona rimasti.
- 7** Chiudere il coperchio superiore dell'apparecchio.
- 8** Reinscrivere il cavo di alimentazione dell'apparecchio nella presa elettrica, quindi ricollegare tutti i cavi. Accendere l'apparecchio.

Pulizia del gruppo tamburo

Puntini sulle pagine stampate

Se la stampa riporta puntini bianchi o colorati, procedere nel modo seguente per risolvere il problema.

- 1** Aprire il coperchio della fessura di alimentazione manuale.

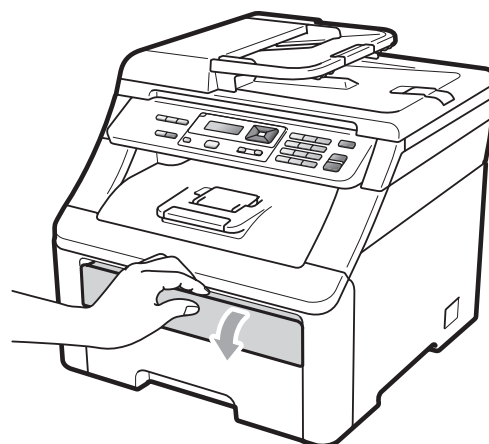

- 2** Usando entrambe le mani, far scorrere le guide laterali della fessura di alimentazione manuale per adattarle alla larghezza della carta che si intende usare.

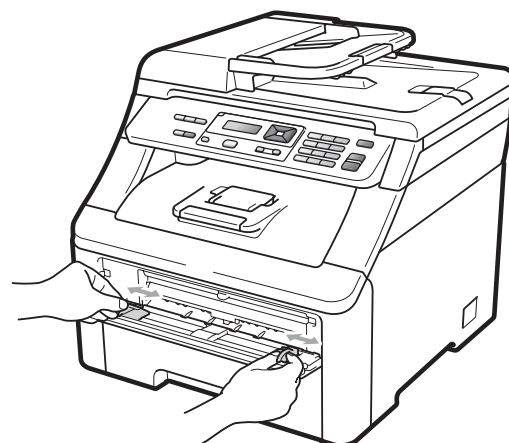

- 3 Usando entrambe le mani, mettere un foglio di carta bianco nella fessura di alimentazione manuale finché il bordo anteriore della carta tocca il rullo di alimentazione carta. Attendere fino a quando l'apparecchio alimenta automaticamente la carta. Quando si sente che l'apparecchio ritrae la carta, lasciarla andare.

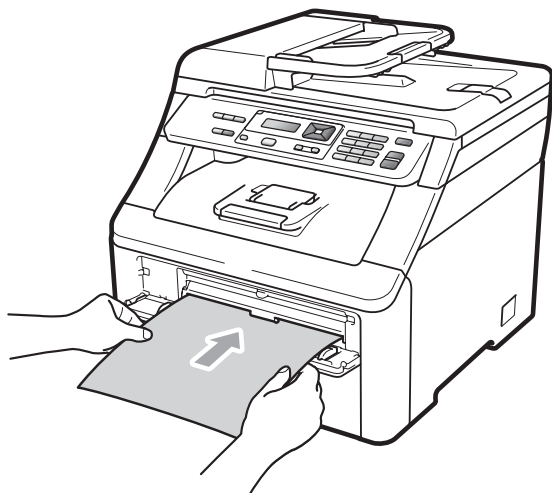

 **Nota**

- Accertarsi che la carta sia dritta e caricata in maniera corretta nella fessura di alimentazione manuale. In caso contrario, è possibile che la carta non venga introdotta correttamente, provocando un inceppamento carta.
- Inserire un foglio per volta nella fessura di alimentazione manuale, onde evitare inceppamenti.
- Se si inserisce della carta nella fessura di alimentazione manuale prima che l'apparecchio sia in modalità Ready, è possibile che si verifichi un errore e che la macchina arresti la stampa.

- 4 Controllare che l'apparecchio si trovi in modalità Ready.
Premere **Menu, 3, 8.**

Pulizia tamb.
Premere Inizio

- 5 Premere **Inizio Mono** o **Inizio Colore**.
La macchina ritrae il foglio di carta e avvia la pulizia del gruppo tamburo.

Pulizia tamb.
Attendere prego



- 6 Quando la macchina termina l'operazione di pulizia, sul display viene visualizzato **Completato**.
Premere **Stop/Uscita** per riportare l'apparecchio in modalità Ready.

- 7 Ripetere i punti da 3 a 6 altre due volte utilizzando un nuovo foglio di carta bianco ogni volta. Al termine dell'operazione gettare la carta utilizzata. Se il problema di stampa non viene risolto, rivolgersi al rivenditore locale Brother.

Punti sulle pagine stampate

Se la stampa riporta punti colorati a intervalli di 94 mm, procedere nel modo seguente per risolvere il problema.

- 1 Spegnere l'apparecchio. Scollegare tutti i cavi, quindi scollegare il cavo di alimentazione dalla presa elettrica.
- 2 Aprire completamente il coperchio superiore sollevando la maniglia (1).

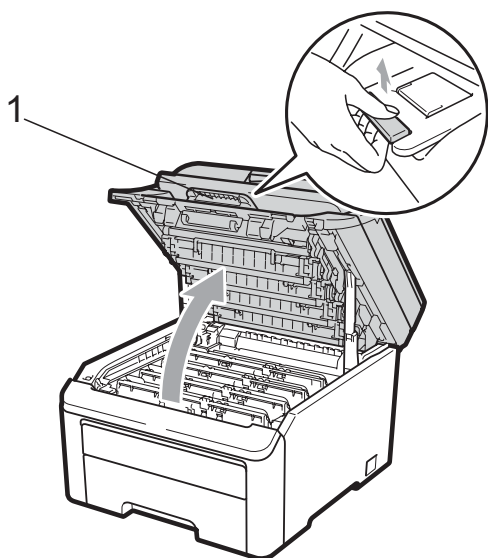

! IMPORTANTE

Quando lo scanner è aperto, non è possibile aprire il coperchio superiore.

- 3 Vedere l'esempio di stampa per individuare il colore che causa il problema. Il colore dei punti corrisponde al colore del tamburo da pulire. Ad esempio, se i punti sono di colore ciano, occorre pulire il tamburo del ciano. Estrarre il gruppo tamburo o cartuccia tone del colore che causa il problema.

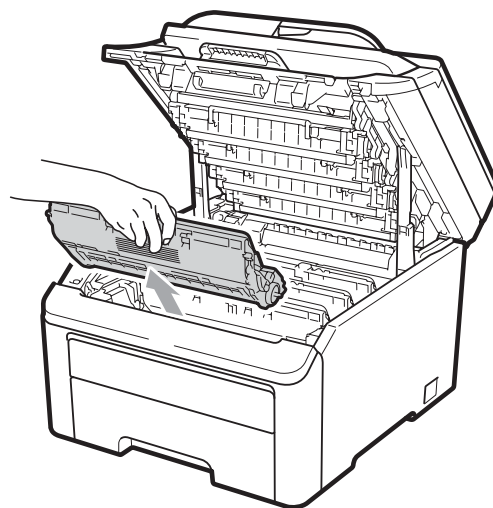

! IMPORTANTE

- Si raccomanda di collocare il gruppo tamburo e la cartuccia toner su una superficie piana pulita e di appoggiarli su un foglio di carta o su un panno, da gettare dopo l'uso, in caso di spargimento accidentale del toner.
- Per evitare danni all'apparecchio a causa delle cariche statiche, NON toccare gli elettrodi indicati in figura.

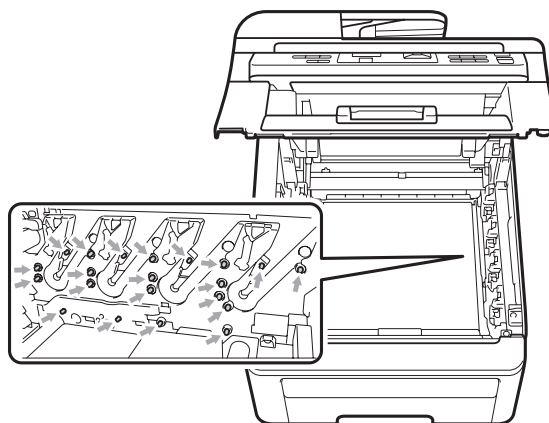

- 4 Abbassare la leva di blocco verde (1) ed estrarre la cartuccia toner dal gruppo tamburo.

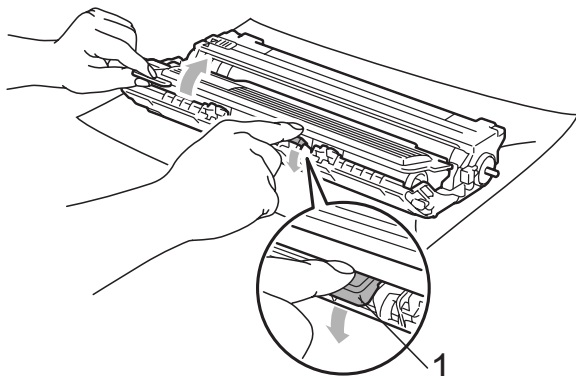

! IMPORTANTE

Maneggiare con cura le cartucce toner. Pulire o rimuovere immediatamente con acqua fredda, dalle mani o dai vestiti, il toner che eventualmente esce dalla cartuccia.

- 5 Posizionare il campione di stampa di fronte al gruppo tamburo e trovare la posizione esatta della stampa di cattiva qualità.

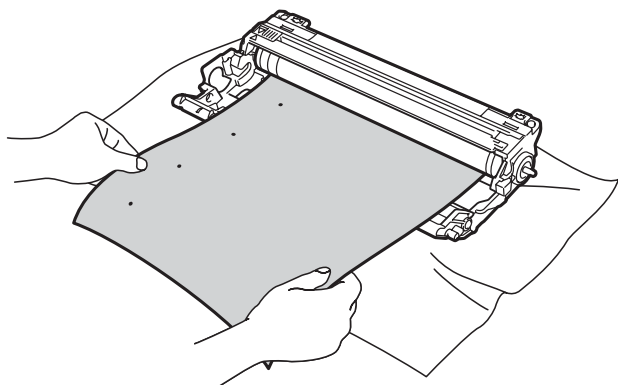

- 6 Ruotare l'ingranaggio del gruppo tamburo verso di sé a mano guardando la superficie del tamburo OPC (1).

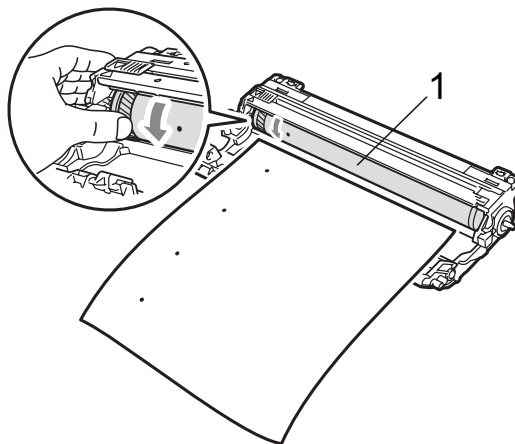

- 7 Quando si trova il segno sul tamburo che corrisponde al campione di stampa, spolverare delicatamente la superficie del tamburo OPC con un cotton fioc asciutto fino a eliminare la polvere o la colla.

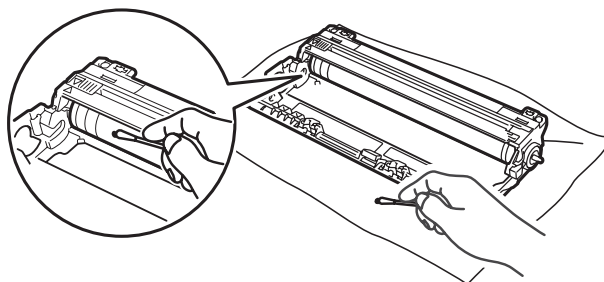

! IMPORTANTE

NON pulire la superficie del tamburo fotosensibile con un oggetto appuntito.

- 8** Riposizionare saldamente la cartuccia toner nel gruppo tamburo finché non si sente lo scatto.

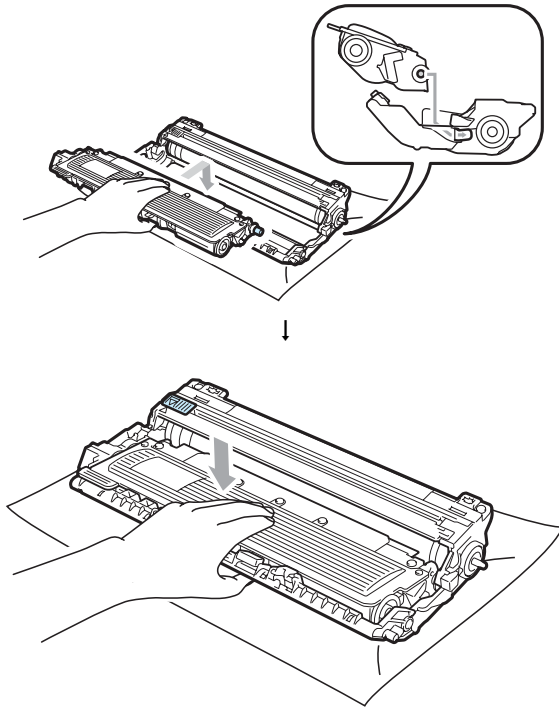

Nota

Accertarsi di inserire correttamente la cartuccia toner, altrimenti si può separare dal gruppo tamburo.

- 9** Fare scorrere ciascun gruppo tamburo e cartuccia toner nell'apparecchio. Accertarsi di far corrispondere il colore della cartuccia toner con la stessa etichetta del colore sull'apparecchio.

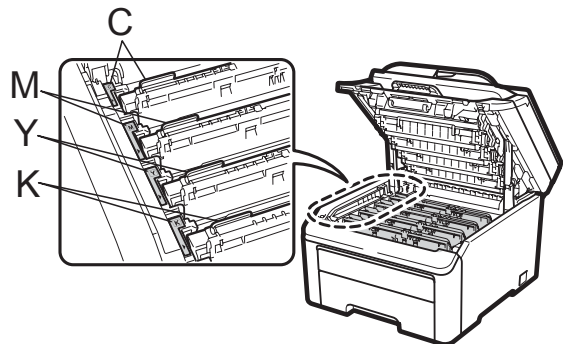
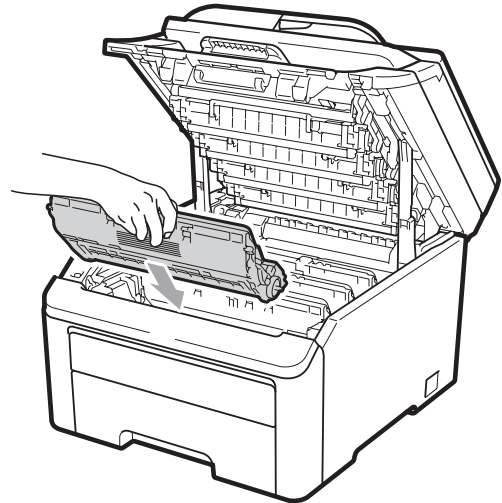

C-Ciano M-Magenta Y-Giallo K-Nero

- 10** Chiudere il coperchio superiore dell'apparecchio.
- 11** Reinserrire il cavo di alimentazione dell'apparecchio nella presa elettrica, quindi ricollegare tutti i cavi. Accendere l'apparecchio.

Pulizia dei rulli di presa

In caso di problemi con l'alimentazione carta, pulire i rulli di presa nel modo seguente:

- 1 Spegnere l'apparecchio. Scollegare il cavo di alimentazione dalla presa elettrica.
- 2 Estrarre completamente il vassoio carta dall'apparecchio.

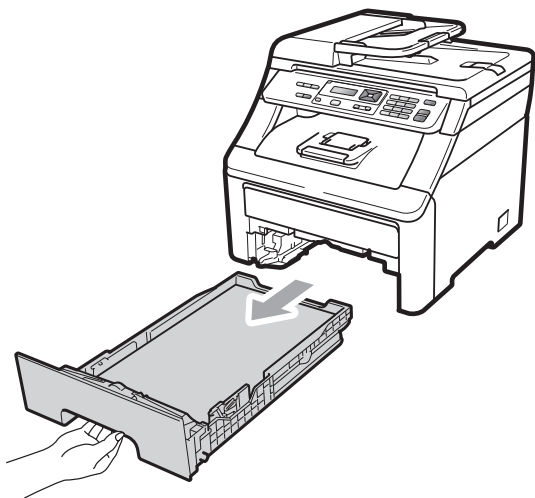

- 3 Strizzare con forza un panno senza peli bagnato in acqua tiepida, quindi pulire l'imbottitura del separatore (1) del vassoio carta per rimuovere la polvere.

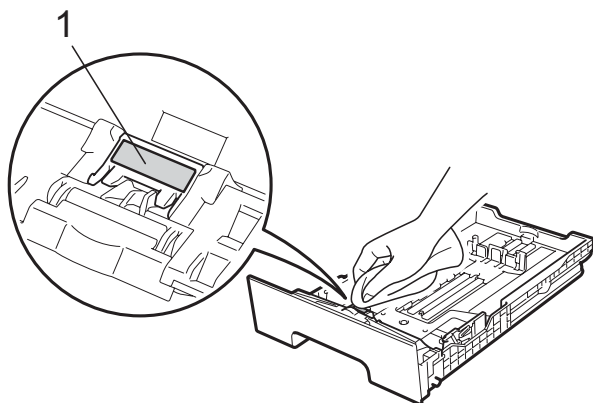

- 4 Pulire i due rulli di presa (1) all'interno dell'apparecchio per rimuovere la polvere.

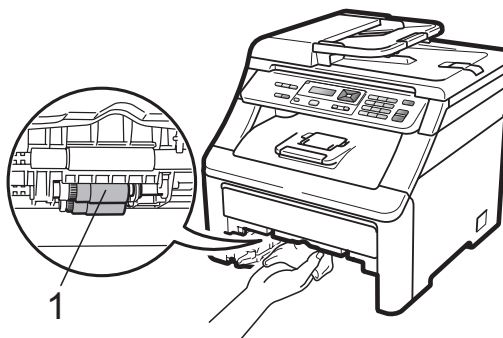

- 5 Reinserire il vassoio carta nell'apparecchio.
- 6 Reinserire il cavo di alimentazione dell'apparecchio nella presa elettrica. Accendere l'apparecchio.

Taratura

La densità in uscita per ciascun colore può variare in base all'ambiente in cui si trova l'apparecchio, come ad esempio la temperatura e l'umidità. La taratura consente di migliorare la densità del colore.

- 1 Premere **Menu**, **3**, **5**.
- 2 Premere **▲** o **▼** per selezionare **Tarare**.
- 3 Premere **OK**.
- 4 Premere **1** per selezionare **Sì**.
- 5 Premere **Stop/Uscita**.

È possibile ripristinare i parametri di taratura impostati in fabbrica.

- 1 Premere **Menu**, **3**, **5**.
- 2 Premere **▲** o **▼** per **Resettare**.
- 3 Premere **OK**.
- 4 Premere **1** per selezionare **Sì**.

5 Premere **Stop/Uscita**.

 **Nota**

- Se viene visualizzato un messaggio d'errore, premere **Stop/Uscita** e riprovare. Per ulteriori informazioni, consultare *Messaggi di errore e manutenzione* a pagina 56.
- Se si utilizza il driver della stampante di Windows[®], è necessario eseguire la taratura dal driver della stampante di Windows[®]. Consultare la *Scheda Avanzate* nella *Guida software dell'utente* su CD-ROM.
- Se si utilizza il driver della stampante di Macintosh, è necessario eseguire la taratura mediante la funzione Controllo stato. Consultare *Controllo stato* nella *Guida software dell'utente* su CD-ROM. Quando **Controllo stato** è attivo, scegliere **Controlla / Calibrazione del colore** dalla barra dei menu.

Registrazione automatica

Registrazione

Se le aree di colore compatto o immagini riportano frange di colore ciano, magenta o giallo, è possibile utilizzare la funzione di registrazione automatica per correggere il problema.

- 1** Premere **Menu, 3, 6, 1**.
- 2** Per iniziare, premere **1**.
Per uscire, premere **2**.
- 3** Premere **Stop/Uscita**.

Frequenza

È possibile impostare l'apparecchio in modo che esegua regolarmente la registrazione manuale e stabilire inoltre la frequenza.

- 1** Premere **Menu, 3, 6, 2**.
- 2** Premere **▲** o **▼** per scegliere *Basso*, *Medio*, *Alto* o *No*.
Premere **OK**.
- 3** Premere **Stop/Uscita**.

Registrazione manuale

Se dopo la registrazione automatica il colore non viene ancora visualizzato correttamente, occorre eseguire la registrazione manuale.

- 1** Premere **Menu, 3, 7, 1**.
- 2** Premere **Inizio Mono** o **Inizio Colore** per avviare la stampa della tabella di registrazione dei colori.
- 3** Quando l'apparecchio termina il processo di stampa del foglio di registrazione, premere **2** (*Imposta regist.*) per correggere manualmente il colore.
- 4** Partendo da **1** (Magenta) sulla tabella, stabilire quale striscia colorata riporta una densità di stampa più uniforme e immettere il relativo numero nell'apparecchio con i tasti **▲** e **▼**.
Premere **OK**.
Ripetere **2** (Ciano), **3** (Giallo), **4, 5, 6** fino a **9**.
- 5** Premere **Stop/Uscita**.

Sostituzione dei materiali di consumo

I seguenti messaggi vengono visualizzati sul display nella modalità Ready. Questi messaggi forniscono avvertenze avanzate per sostituire i materiali di consumo prima del loro esaurimento. Per evitare inconvenienti, è consigliabile acquistare i materiali di consumo prima che l'apparecchio smetta di funzionare.

Messaggi sul display	Materiale di consumo da sostituire	Durata indicativa	Modalità di sostituzione	Nome modello
Toner in esaur. Preparare una nuova cartuccia toner X.	Cartuccia toner X = Ciano, Magenta, Giallo, Nero	<Nero> 2.200 pagine ^{1 2} <Ciano, Magenta, Giallo> 1.400 pagine ^{1 2}	Consultare pagina 80.	TN-230BK, TN-230C, TN-230M, TN-230Y
Tamb.in esaur.	4 gruppi tamburo	15.000 pagine ^{1 3 4}	Consultare pagina 85.	DR-230CL ⁵
Tamburo scarso X	1 gruppo tamburo X = C, M, Y, K C = Ciano M = Magenta Y = Giallo K = Nero	15.000 pagine ^{1 3 4}	Consultare pagina 85.	DR-230CL-BK ⁶ , DR-230CL-CMY ⁷
Cinghia a fine	Gruppo cinghia	50.000 pagine ¹	Consultare pagina 90.	BU-200CL
Box WT a fine	Vaschetta di recupero toner	50.000 pagine ¹	Consultare pagina 94.	WT-200CL

¹ Pagine a un lato in formato lettera o A4.

² Il rendimento approssimativo della cartuccia viene dichiarato in ottemperanza a ISO/IEC 19798.

³ 1 pagina per operazione.

⁴ La durata del tamburo è indicativa e può variare in base al tipo di utilizzo.

⁵ Contiene 4 pezzi di gruppo tamburo.

⁶ Contiene 1 pezzo di gruppo tamburo nero.

⁷ Contiene 1 pezzo di gruppo tamburo a colori.

Occorre sostituire alcune parti e pulire l'apparecchio regolarmente.

Messaggi sul display	Materiale di consumo da sostituire	Durata indicativa	Modalità di sostituzione	Nome modello
Sostituire toner	Cartuccia toner	<Nero> 2.200 pagine ^{1 2} <Ciano, Magenta, Giallo> 1.400 pagine ^{1 2}	Consultare pagina 80.	TN-230BK, TN-230C, TN-230M, TN-230Y
Sost. tamburi	4 gruppi tamburo	15.000 pagine ^{1 3 4}	Consultare pagina 87.	DR-230CL ⁵
Cambia tamburo X	1 gruppo tamburo X = C, M, Y, K C = Ciano M = Magenta Y = Giallo K = Nero	15.000 pagine ^{1 3 4}	Consultare pagina 87.	DR-230CL-BK ⁶ , DR-230CL-CMY ⁷
Errore tamburo ⁸	Gruppo tamburo	15.000 pagine ^{1 3 4}	Consultare pagina 87.	
Sostit.cinghia	Gruppo cinghia	50.000 pagine ¹	Consultare pagina 90.	BU-200CL
Cambia box WT	Vaschetta di recupero toner	50.000 pagine ¹	Consultare pagina 94.	WT-200CL
Sostit. fusore	Gruppo fusore	50.000 pagine ¹	Per sostituire il gruppo fusore, rivolgersi al proprio rivenditore o all'Assistenza Clienti Brother.	
Sostituire ktPF	Kit PF	50.000 pagine ¹	Per sostituire il kit PF, rivolgersi al proprio rivenditore o all'Assistenza Clienti Brother.	

¹ Pagine a un lato in formato lettera o A4.

² Il rendimento approssimativo della cartuccia viene dichiarato in ottemperanza a ISO/IEC 19798.

³ 1 pagina per operazione.

⁴ La durata del tamburo è indicativa e può variare in base al tipo di utilizzo.

⁵ Contiene 4 pezzi di gruppo tamburo.

⁶ Contiene 1 pezzo di gruppo tamburo nero.

⁷ Contiene 1 pezzo di gruppo tamburo a colori.

⁸ Il messaggio *Errore tamburo* ha due casi: se il messaggio di scorrimento riporta *Sostituire il tamburo*, occorre sostituire il gruppo tamburo. Se il messaggio di scorrimento riporta *Scorrere la linguetta verde sul tamburo*, non occorre sostituire il gruppo tamburo, ma solo pulire i fili corona. (Consultare *Pulizia dei fili corona* a pagina 70.)



Nota

- Smaltire i materiali di consumo in conformità alla legislazione locale. Se non si desidera restituire il materiale di consumo, smaltirlo in conformità alla legislazione locale, tenendolo separato dai rifiuti domestici. In caso di domande, contattare l'ufficio per lo smaltimento dei rifiuti locale.
- Consigliamo di porre i materiali di consumo usati su un pezzo di carta per evitare lo spargimento o la caduta accidentali del materiale all'interno.
- Se si utilizzano tipi di carta diversi rispetto a quanto raccomandato, la durata dei materiali di consumo e dei componenti dell'apparecchio potrebbe ridursi.
- La durata prevista delle cartucce toner è conforme alla norma ISO/IEC 19798. La frequenza di sostituzione varia in base alla complessità delle pagine stampate, alla percentuale di copertura e al tipo di supporto utilizzato.

Sostituzione di una cartuccia toner

Le cartucce toner standard possono stampare circa 2.200 pagine (nero) o 1.400 pagine (giallo, magenta, ciano)¹. Il numero effettivo delle pagine varia a seconda del tipo medio di documento. L'apparecchio è dotato di una cartuccia toner iniziale che deve essere sostituita dopo circa 1.000 pagine¹. Quando una cartuccia toner sta per terminare, viene visualizzato sullo schermo LCD il messaggio `Toner in esaur.`

¹ Il rendimento approssimativo della cartuccia viene dichiarato in ottemperanza a ISO/IEC 19798.



Nota

- È bene tenere una cartuccia toner di scorta, da sostituire quando compare il messaggio `Toner in esaur.`
- Per garantire una stampa di alta qualità, consigliamo di utilizzare solo cartucce toner Brother originali. Se si desidera acquistare cartucce toner, contattare il rivenditore locale Brother.
- Consigliamo di pulire l'apparecchio quando viene sostituita la cartuccia toner. Consultare *Manutenzione ordinaria* a pagina 67.
- Modificando l'impostazione della densità di stampa per ottenere un risultato più chiaro o più scuro, la quantità di toner utilizzata varia.
- Per aprire la cartuccia toner, attendere fino al momento in cui verrà inserita all'interno dell'apparecchio.

Messaggio di livello basso del toner

```
Toner in esaur.  
Preparare...
```

Se sul display viene visualizzato `Toner in esaur.`, preparare una nuova cartuccia toner X., il toner dell'apparecchio è quasi esaurito. Acquistare una nuova cartuccia toner e prepararla prima di visualizzare un messaggio `Sostituire toner`. Sul display viene indicato il colore di toner prossimo all'esaurimento (Nero, Giallo, Magenta o Ciano).

Messaggio di sostituzione del toner

Quando il messaggio riportato di seguito compare sul display, occorre sostituire la cartuccia toner:

```
Sostituire toner
```

Il messaggio di scorrimento sul display indica il colore da sostituire.

- 1 Spegnere l'apparecchio. Scollegare il cavo di alimentazione dalla presa elettrica.

- 2 Aprire completamente il coperchio superiore sollevando la maniglia (1).

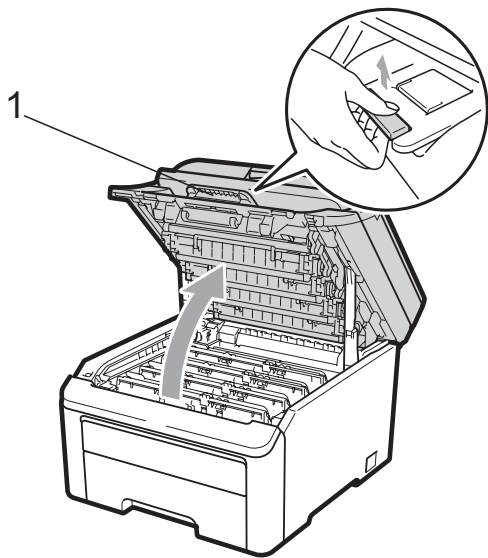

! IMPORTANTE

Quando lo scanner è aperto, non è possibile aprire il coperchio superiore.

- 3 Rimuovere il gruppo tamburo e la cartuccia toner per il colore indicato sul display.

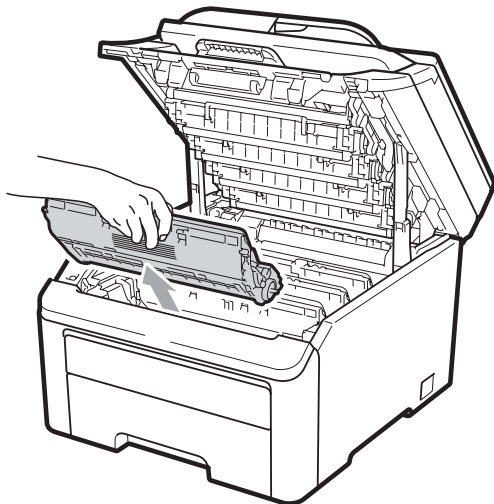

- 4 Abbassare la leva di blocco verde (1) ed estrarre la cartuccia toner dal gruppo tamburo.

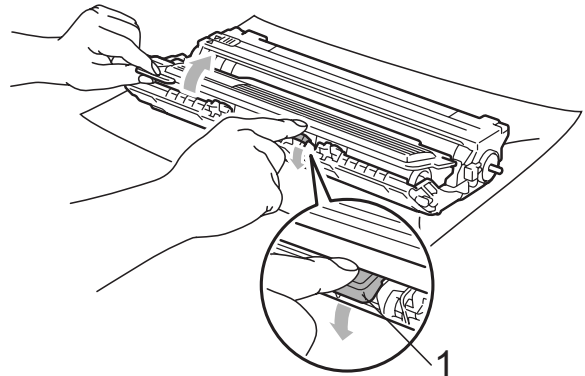

! AVVERTENZA

NON gettare una cartuccia toner nel fuoco. Potrebbe esplodere e causare lesioni.

NON utilizzare materiali per la pulizia contenenti ammoniaca, alcol e qualsiasi tipo di spray o di sostanza infiammabile per pulire l'interno o l'esterno dell'apparecchio. In questo modo potrebbe verificarsi una scossa elettrica o un incendio. Consultare *Manutenzione ordinaria* a pagina 67 sulle modalità di pulizia dell'apparecchio.

Fare attenzione a non inalare il toner.

! IMPORTANTE

- Si raccomanda di collocare i gruppi tamburo e cartuccia toner su una superficie piana pulita e stabile, appoggiati su un foglio di carta o su un panno, da gettare dopo l'uso, per evitare lo spargimento accidentale del toner.
- Per evitare danni all'apparecchio a causa delle cariche statiche, **NON** toccare gli elettrodi indicati in figura.

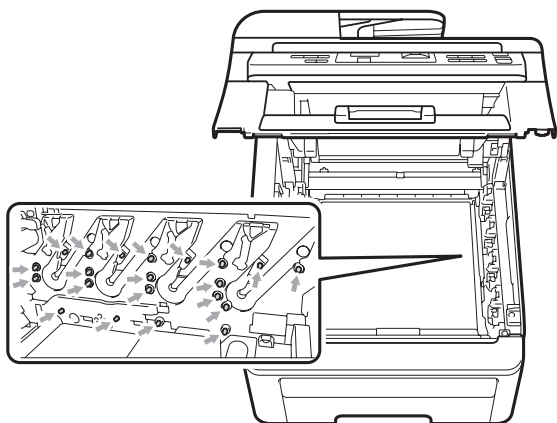

- Maneggiare con cura le cartucce toner. Pulire o rimuovere immediatamente con acqua fredda, dalle mani o dai vestiti, il toner che eventualmente esce dalla cartuccia.
- Per evitare problemi con la qualità della stampa, **NON** toccare le parti ombreggiate indicate nella figura.

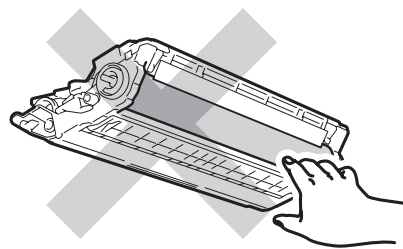
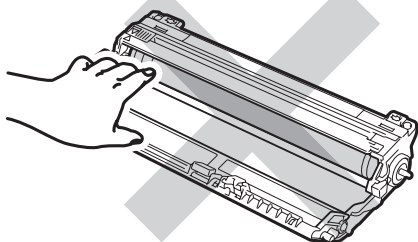
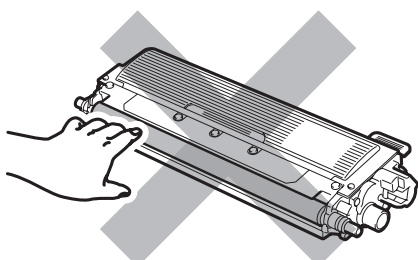

Nota

- Accertarsi di sigillare la cartuccia toner in un contenitore idoneo in modo che la polvere di toner non fuoriesca.
- Smaltire i materiali di consumo in conformità alla legislazione locale. Se non si desidera restituire il materiale di consumo, smaltirlo in conformità alla legislazione locale, tenendolo separato dai rifiuti domestici. In caso di domande, contattare l'ufficio per lo smaltimento dei rifiuti locale.

- 5 Pulire il filo corona primario nel gruppo tamburo, facendo scorrere delicatamente da destra a sinistra e da sinistra a destra più volte l'apposita linguetta verde.

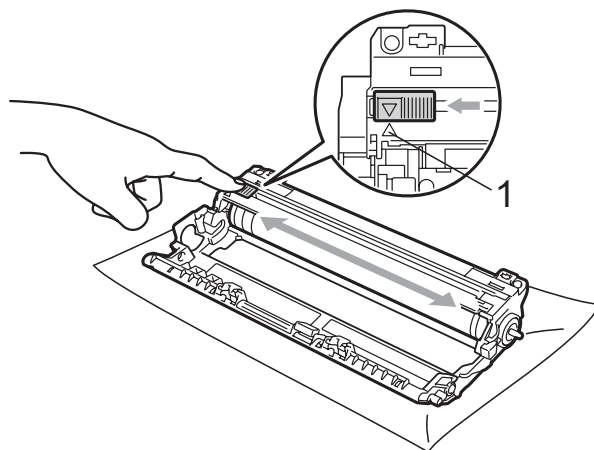

Nota

Accertarsi di rimettere al suo posto la linguetta (▲) (1). In caso contrario, le pagine stampate potrebbero presentare una striscia verticale.

- 6 Disimballare la nuova cartuccia toner. Scuoterla delicatamente da parte a parte più volte per distribuire il toner in modo uniforme all'interno della cartuccia.

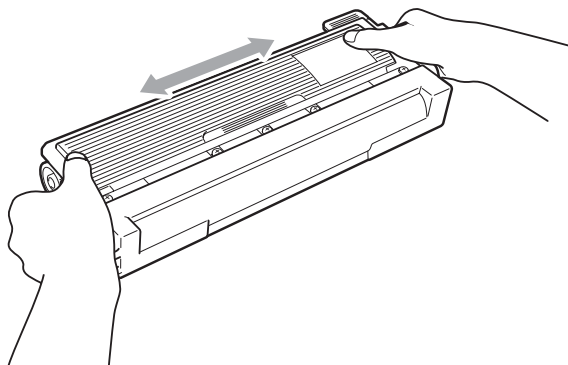

! IMPORTANTE

- Aprire la cartuccia toner subito prima di inserirla nell'apparecchio. Se una cartuccia toner è lasciata fuori dalla confezione per un lungo periodo, la sua durata si riduce.
- Se il gruppo tamburo non imballato è a contatto della luce solare diretta o della luce artificiale, è possibile che il gruppo venga danneggiato.

! ATTENZIONE

! SUPERFICIE CALDA

Inserire la cartuccia toner nel gruppo tamburo subito dopo aver rimosso il coperchio protettivo. Per evitare che la qualità della stampa risulti mediocre, **NON** toccare mai le parti ombreggiate nella figura.

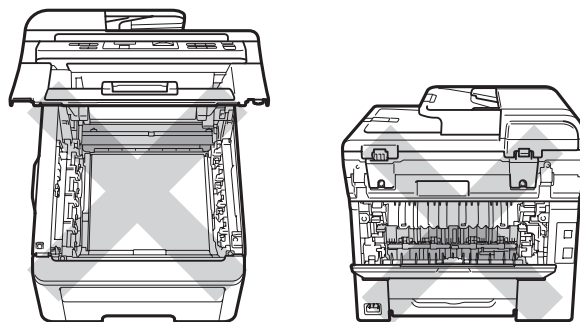

! IMPORTANTE

Gli apparecchi Brother sono progettati per funzionare con toner di una specifica particolare e offriranno prestazioni ottimali se utilizzati con cartucce toner Brother originale (TN-230BK/TN-230C/TN-230M/TN-230Y). Brother non può garantire tali prestazioni ottimali se vengono utilizzate cartucce toner o toner con diverse caratteristiche. Pertanto, Brother consiglia di non utilizzare per questo apparecchio cartucce diverse dalle originali Brother e di non rigenerare le cartucce vuote con toner proveniente da altre fonti. Nel caso in cui il gruppo tamburo o altre parti dell'apparecchio risultassero danneggiati dall'uso di toner o di cartucce di toner diversi dai prodotti originali Brother, a causa dell'incompatibilità o della mancanza di idoneità di tali prodotti con questo apparecchio, qualsiasi riparazione necessaria non sarà coperta dalla garanzia.

- 7 Rimuovere il coperchio protettivo.

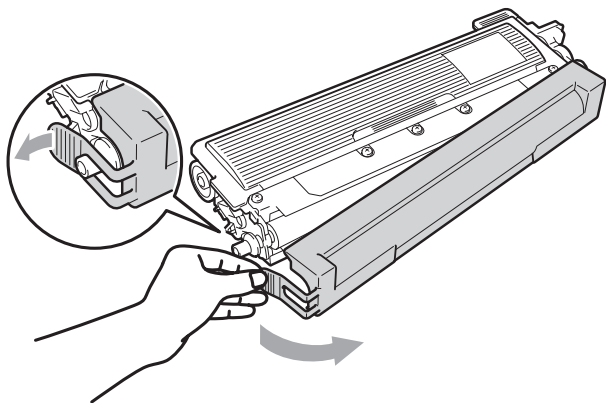

- 8 Riposizionare la cartuccia toner saldamente nel gruppo tamburo finché non si sente lo scatto.

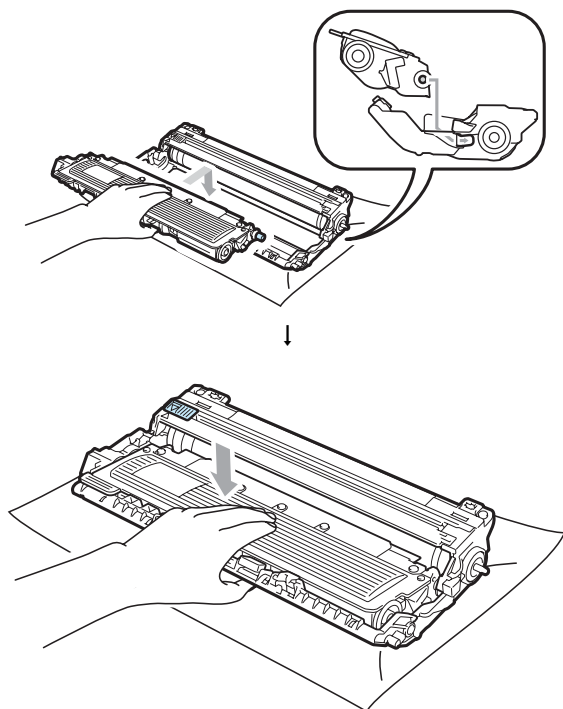

- 9 Fare scorrere il gruppo tamburo e cartuccia toner nell'apparecchio. Accertarsi di far corrispondere il colore della cartuccia toner con la stessa etichetta del colore sull'apparecchio.

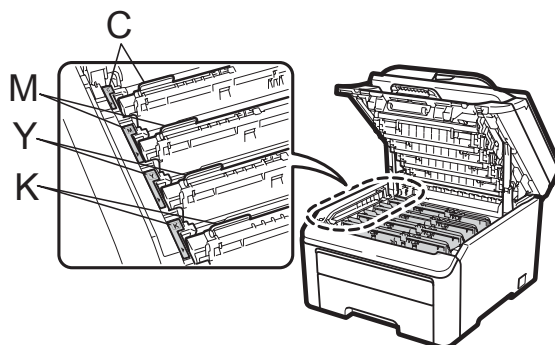
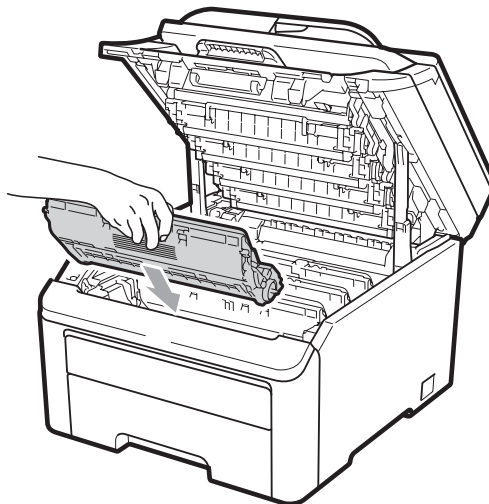

C-Ciano M-Magenta Y-Giallo K-Nero



Nota

Accertarsi di inserire correttamente la cartuccia toner, altrimenti si può separare dal gruppo tamburo.

- 10 Chiudere il coperchio superiore dell'apparecchio.

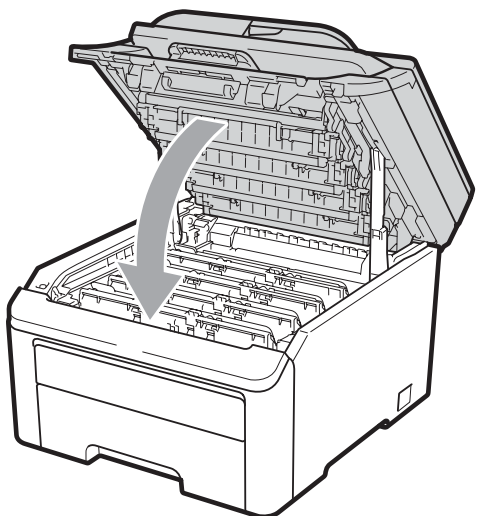

- 11 Reinserire il cavo di alimentazione dell'apparecchio nella presa elettrica, quindi ricollegare tutti i cavi. Accendere l'apparecchio.



Nota

NON spegnere l'apparecchio o aprire il coperchio superiore finché il display non ritorna nella modalità Ready.

! IMPORTANTE

Quando si smonta il gruppo tamburo, maneggiarlo con cura perché contiene toner. Pulire o rimuovere immediatamente con acqua fredda, dalle mani o dai vestiti, il toner che eventualmente esce dalla cartuccia.

Gruppi tamburo

Un nuovo gruppo tamburo (modello DR-230CL) è in grado di stampare circa 15.000 pagine solo fronte in formato A4 o Letter. Il gruppo tamburo DR-230CL contiene 4 gruppi tamburo: 1 nero (DR-230CL-BK) e 3 a colori (DR-230CL-CMY). Poiché i tamburi ruotano all'unisono durante le varie fasi dell'operazione (anche se si stampa solo in bianco e nero) e poiché è improbabile che si danneggi un unico gruppo tamburo, sarà necessario sostituire tutti i gruppi tamburo simultaneamente. Molti fattori indipendenti dalla volontà del fabbricante ne possono influenzare la durata, pertanto non è possibile garantire un numero minimo di pagine stampabili con lo stesso tamburo. La stampante deve essere utilizzata solo in un ambiente pulito, privo di polvere e con un'adeguata ventilazione. Il consumo del tamburo si verifica in seguito all'utilizzo e alla rotazione del tamburo e all'interazione con la carta, il toner e altri materiali nel percorso della carta.

Quando un tamburo raggiunge il limite di rotazione stabilito in fabbrica corrispondente al numero stimato di resa pagine, il display LCD del prodotto segnala che occorre sostituire i tamburi applicabili. Il prodotto proseguirà comunque a funzionare anche se la qualità di stampa potrebbe non essere ottimale.

Messaggi di esaurimento imminente del tamburo

Tamb.in esaur.

Se sul display LCD viene visualizzato il messaggio `Tamb.in esaur.`, significa che il gruppo tamburo è prossimo all'esaurimento. Acquistare un nuovo gruppo tamburo (DR-230CL) e prepararlo prima di visualizzare un messaggio di sostituzione dei tamburi. Per sostituire i gruppi tamburo, vedere *Sostituzione dei gruppi tamburo* a pagina 87.

! IMPORTANTE

Per ottenere prestazioni ottimali, utilizzare solo gruppi tamburo e unità toner originali Brother. La stampa con un gruppo tamburo o un'unità toner di terze parti può ridurre non solo la qualità di stampa ma anche la qualità e la durata della stessa stampante. La garanzia potrebbe non coprire i problemi causati dall'utilizzo di un gruppo tamburo o di un'unità toner di terze parti.

Nota

Tamburo scarso X

Se soltanto un determinato tamburo è prossimo all'esaurimento, il display visualizza il messaggio *Tamburo scarso X*. (X) indica il colore del gruppo tamburo prossimo all'esaurimento. ((K)=Nero, (Y)=Giallo, (M)=Magenta, (C)=Ciano). Contattare il rivenditore locale Brother per acquistare un nuovo gruppo tamburo DR-230CL-BK (per il nero) o un DR-230CL-CMY (per i colori giallo, magenta e ciano) e prepararlo prima di visualizzare il messaggio *Sost. tamburi*. Durante la normale durata di un gruppo tamburo il messaggio *Tamburo scarso X* non verrà visualizzato. Il messaggio farà riferimento solo a uno specifico gruppo tamburo se un'unità è stata precedentemente sostituita a causa di danni o errori.

Messaggi di sostituzione dei tamburi

Quando il seguente messaggio viene visualizzato sul display, occorre sostituire il gruppo tamburo:

Sost. tamburi

Errore tamburo

<Messaggio di scorrimento>

Sostituire il tamburo. Nero/ Ciano/ Magenta/ Giallo. Vedere manuale utente.¹

¹ Viene visualizzato solo il colore che occorre sostituire. Il messaggio *Errore tamburo* ha due casi: se il messaggio di scorrimento riporta *Sostituire il tamburo.*, occorre sostituire il gruppo tamburo. Se il messaggio di scorrimento riporta *Scorrere la linguetta verde sul tamburo.* non occorre sostituire il gruppo tamburo, ma solo pulire i fili corona. (Consultare *Pulizia dei fili corona* a pagina 70.)

! IMPORTANTE

Per ottenere prestazioni ottimali, utilizzare solo gruppi tamburo e unità toner originali Brother. La stampa con un gruppo tamburo o un'unità toner di terze parti può ridurre non solo la qualità di stampa ma anche la qualità e la durata della stessa stampante. La garanzia potrebbe non coprire i problemi causati dall'utilizzo di un gruppo tamburo o di un'unità toner di terze parti.

Nota

Se occorre sostituire solo un determinato tamburo, il display riporta il messaggio *Cambia tamburo X*. (X) indica il gruppo tamburo a colori che occorre sostituire. ((K)=Nero, (Y)=Giallo, (M)=Magenta, (C)=Ciano). Durante la normale durata di un gruppo tamburo il messaggio *Cambia tamburo X* non verrà visualizzato. Il messaggio farà riferimento solo a uno specifico gruppo tamburo se un'unità è stata precedentemente sostituita a causa di danni o errori.

Sostituzione dei gruppi tamburo

! IMPORTANTE

- Quando si smonta il gruppo tamburo, maneggiarlo con cura perché contiene toner. Pulire o rimuovere immediatamente con acqua fredda, dalle mani o dai vestiti, il toner che eventualmente esce dalla cartuccia.
- Pulire l'interno dell'apparecchio tutte le volte che si sostituisce il gruppo tamburo. (Consultare *Manutenzione ordinaria* a pagina 67.)

- 1 Spegnere l'apparecchio. Scollegare il cavo di alimentazione dalla presa elettrica.
- 2 Aprire completamente il coperchio superiore sollevando la maniglia (1).

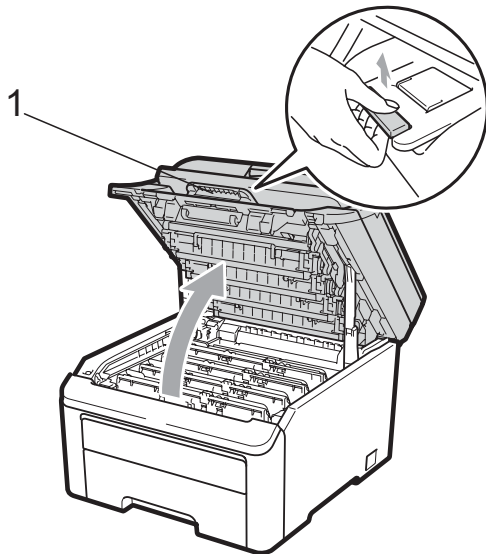

! IMPORTANTE

Quando lo scanner è aperto, non è possibile aprire il coperchio superiore.

- 3 Rimuovere il gruppo tamburo e la cartuccia toner per il colore indicato sul display.

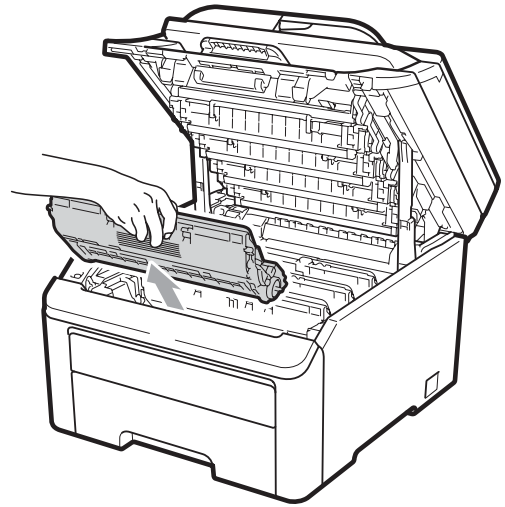

- 4 Abbassare la leva di blocco verde (1) ed estrarre la cartuccia toner dal gruppo tamburo.

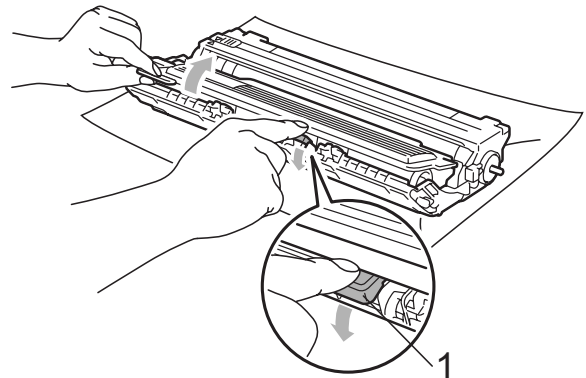

⚠ AVVERTENZA

NON gettare una cartuccia toner nel fuoco. Potrebbe esplodere e causare lesioni.

NON utilizzare materiali per la pulizia contenenti ammoniaca, alcol e qualsiasi tipo di spray o di sostanza infiammabile per pulire l'interno o l'esterno dell'apparecchio. In questo modo potrebbe verificarsi una scossa elettrica o un incendio. Consultare *Manutenzione ordinaria* a pagina 67 sulle modalità di pulizia dell'apparecchio.

Fare attenzione a non inalare il toner.

! IMPORTANTE

- Si raccomanda di collocare il gruppo tamburo e la cartuccia toner su una superficie piana pulita e di appoggiarli su un foglio di carta o su un panno, da gettare dopo l'uso, in caso di spargimento accidentale del toner.
- Per evitare danni all'apparecchio a causa delle cariche statiche, NON toccare gli elettrodi indicati in figura.

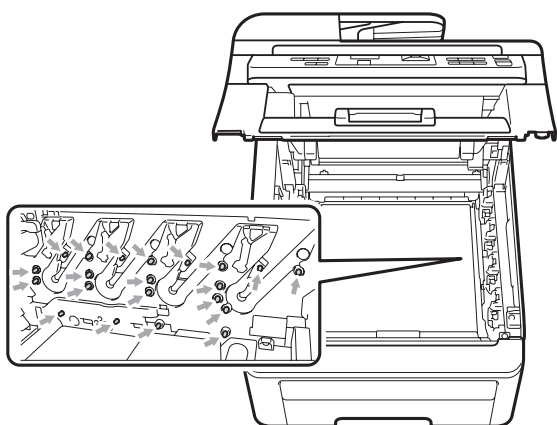

- Maneggiare con cura le cartucce toner. Pulire o rimuovere immediatamente con acqua fredda, dalle mani o dai vestiti, il toner che eventualmente esce dalla cartuccia.

- Per evitare problemi con la qualità della stampa, NON toccare le parti ombreggiate indicate nella figura.

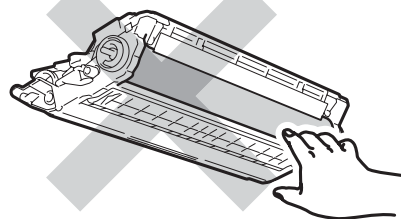
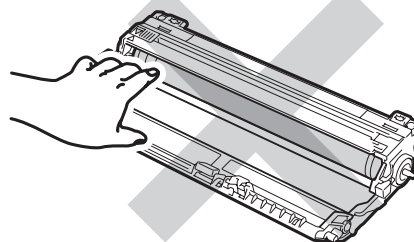
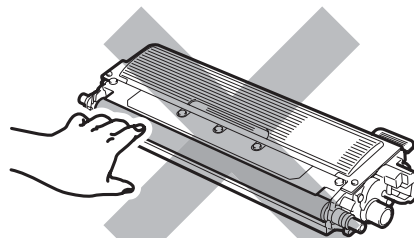

📄 Nota

- Accertarsi di sigillare la cartuccia toner in un contenitore idoneo in modo che la polvere di toner non fuoriesca.
- Smaltire i materiali di consumo in conformità alla legislazione locale. Se non si desidera restituire il materiale di consumo, smaltirlo in conformità alla legislazione locale, tenendolo separato dai rifiuti domestici. In caso di domande, contattare l'ufficio per lo smaltimento dei rifiuti locale.

- 5 Aprire la nuova unità tamburo e rimuovere la copertura protettiva.

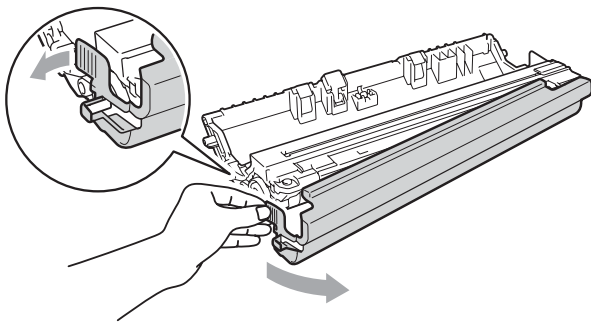

! IMPORTANTE

Aprire il gruppo tamburo subito prima di inserirlo nell'apparecchio. L'esposizione alla luce diretta solare o artificiale può danneggiare il gruppo tamburo.

- 6 Riposizionare la cartuccia toner saldamente nel tamburo nuovo finché non si sente lo scatto.

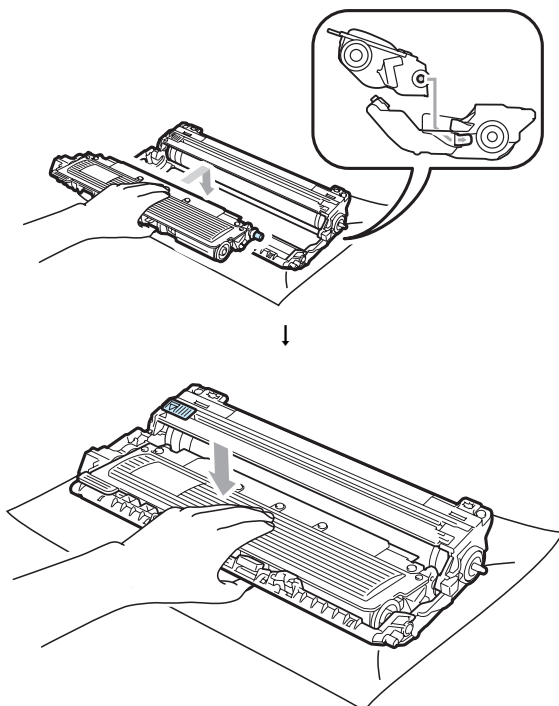

! IMPORTANTE

Accertarsi di inserire correttamente la cartuccia toner, altrimenti si può separare dal gruppo tamburo.

- 7 Fare scorrere il gruppo tamburo e cartuccia toner nell'apparecchio. Accertarsi di far corrispondere il colore della cartuccia toner con la stessa etichetta del colore sull'apparecchio.

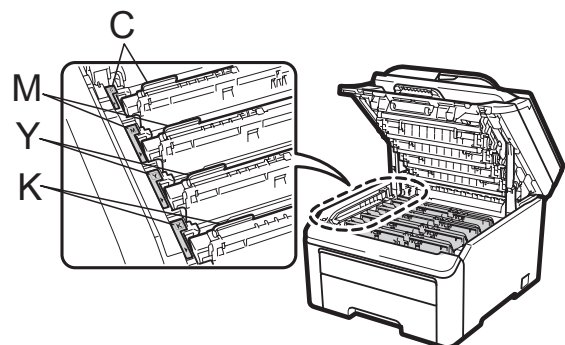
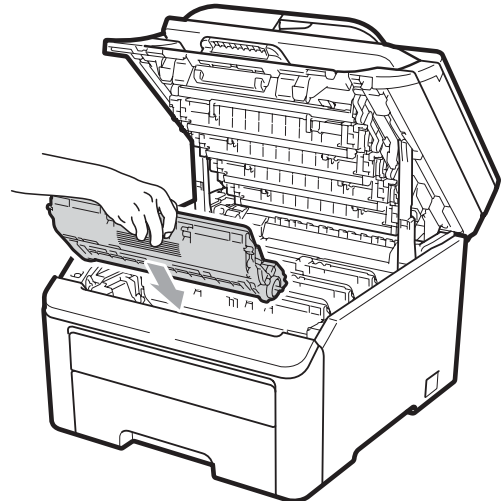

C-Ciano M-Magenta Y-Giallo K-Nero

- 8 Chiudere il coperchio superiore dell'apparecchio.

Azzerare il contatore del tamburo

Durante la sostituzione di un gruppo tamburo con uno nuovo, occorre azzerare il contatore del tamburo completando i seguenti passaggi:

- 1 Reinserire il cavo di alimentazione dell'apparecchio nella presa elettrica, quindi ricollegare tutti i cavi. Accendere l'apparecchio.
- 2 Premere **Menu**, **5**, **6**.
- 3 Premere **▲** o **▼** per scegliere il colore del tamburo sostituito. Premere **OK**.
- 4 Premere **1** per azzerare il contatore del gruppo tamburo.
- 5 Premere **Stop/Uscita**.

Sostituzione del gruppo cinghia

N. ordine BU-200CL

Un nuovo gruppo cinghia può stampare circa 50.000 pagine a un lato in formato lettera o A4.

Messaggio Cinghia a fine

Cinghia a fine

Se il display LCD mostra *Cinghia a fine*, significa che il gruppo cinghia è prossimo all'esaurimento. Acquistare un nuovo gruppo cinghia e prepararlo prima di visualizzare un messaggio *Sostit.cinghia*.

Messaggio Sostit.cinghia

Quando il seguente messaggio viene visualizzato sul display, occorre sostituire il gruppo cinghia:

Sostit.cinghia

! IMPORTANTE

- **NON** toccare la superficie del gruppo cinghia. In caso contrario, potrebbe influire negativamente sulla qualità della stampa.
- I danni causati da un trattamento non corretto del gruppo cinghia possono rendere nulla la garanzia.

- 1 Spegner l'apparecchio. Scollegare il cavo di alimentazione dalla presa elettrica.
- 2 Aprire completamente il coperchio superiore sollevando la maniglia (1).

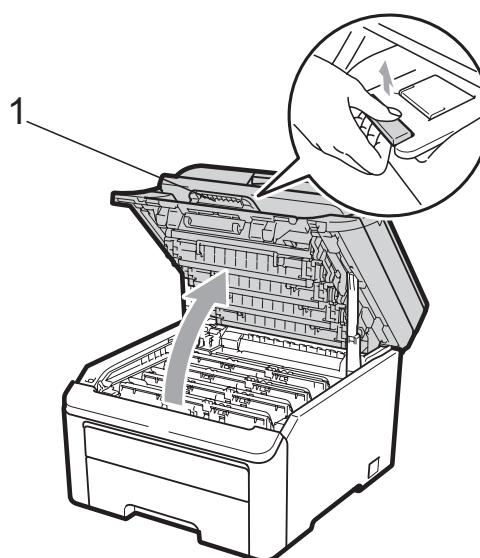

! IMPORTANTE

Quando lo scanner è aperto, non è possibile aprire il coperchio superiore.

- 3 Rimuovere tutti i gruppi tamburo e cartuccia toner.

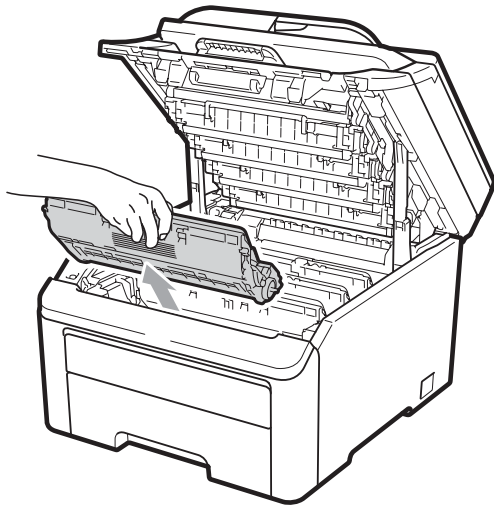

! IMPORTANTE

- Si raccomanda di collocare il gruppo tamburo e la cartuccia toner su una superficie piana pulita e di appoggiarli su un foglio di carta o su un panno, da gettare dopo l'uso, in caso di spargimento accidentale del toner.
- Per evitare danni all'apparecchio a causa delle cariche statiche, **NON** toccare gli elettrodi indicati in figura.

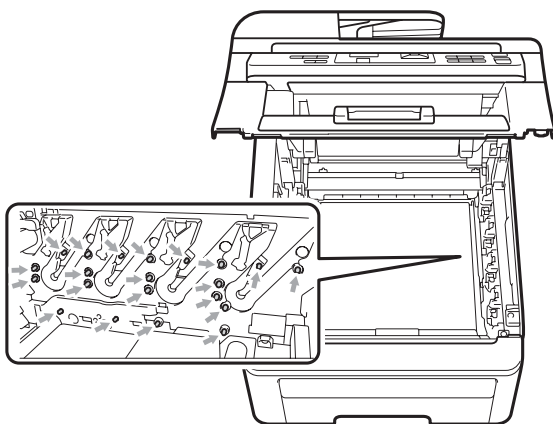

- Maneggiare con cura le cartucce toner. Pulire o rimuovere immediatamente con acqua fredda, dalle mani o dai vestiti, il toner che eventualmente esce dalla cartuccia.

- Per evitare problemi con la qualità della stampa, **NON** toccare le parti ombreggiate indicate nella figura.

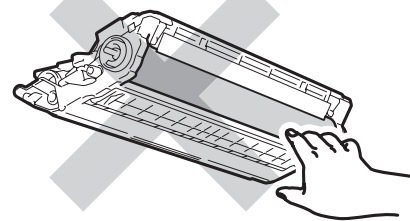
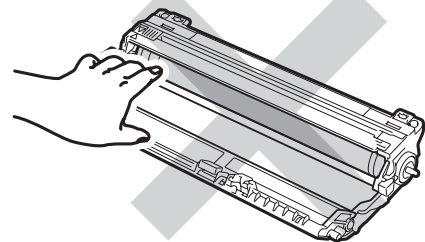
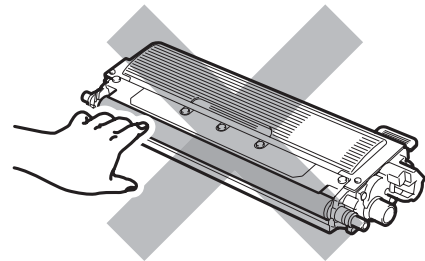

- 4 Afferrare la maniglia verde del gruppo cinghia e sollevare il gruppo cinghia, quindi estrarlo.

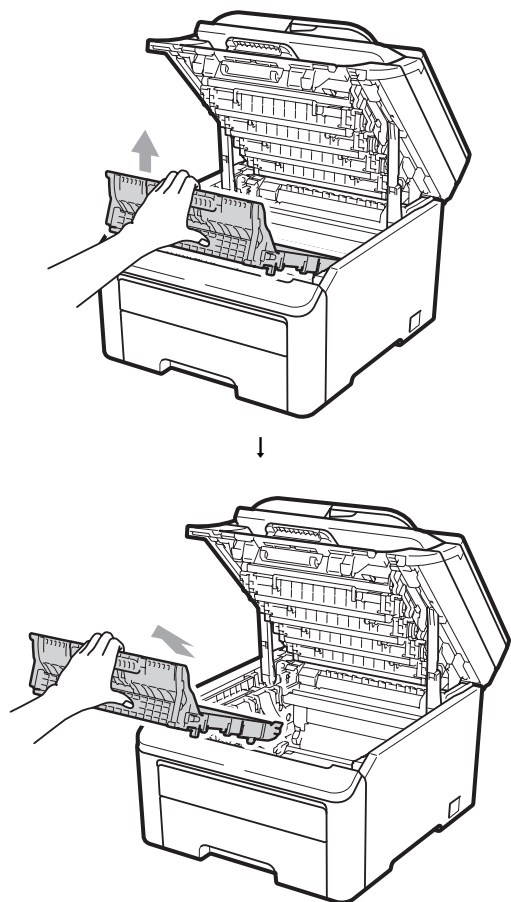

! IMPORTANTE

Per evitare problemi con la qualità della stampa, **NON** toccare le parti ombreggiate indicate nella figura.

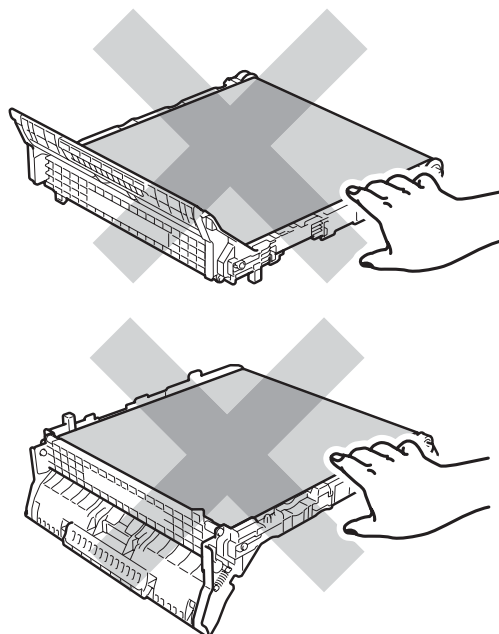

- 5** Aprire il nuovo gruppo cinghia e inserirlo nell'apparecchio.

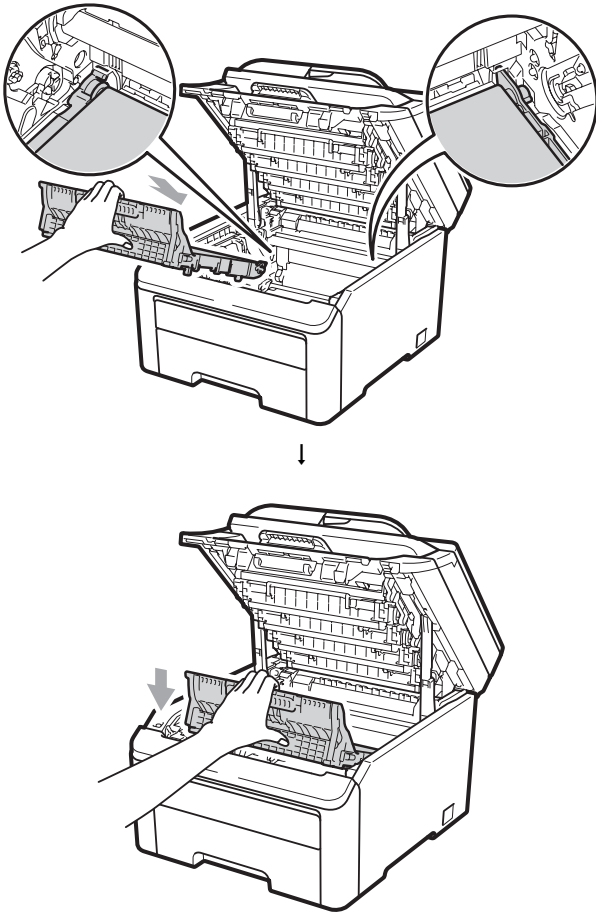

- 6** Fare scorrere ciascun gruppo tamburo e cartuccia toner nell'apparecchio. Accertarsi di far corrispondere il colore della cartuccia toner con la stessa etichetta del colore sull'apparecchio. Ripetere l'operazione per tutti i gruppi tamburo e cartuccia toner.

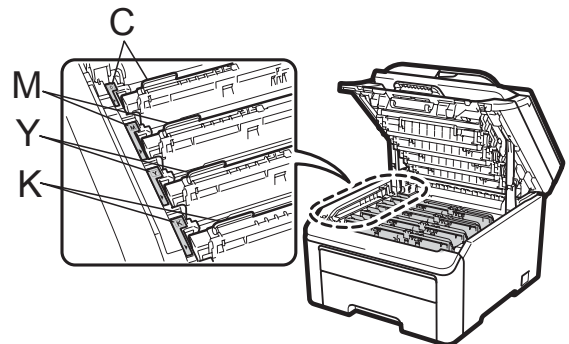
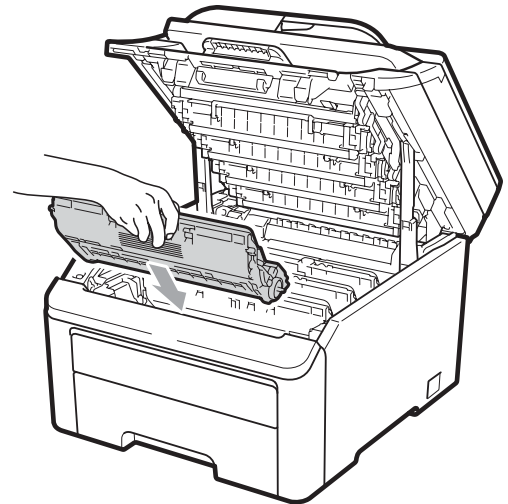

C-Ciano M-Magenta Y-Giallo K-Nero

- 7** Chiudere il coperchio superiore dell'apparecchio.

Durante la sostituzione di un gruppo cinghia con uno nuovo, occorre azzerare il contatore del gruppo cinghia completando i seguenti passaggi:

- 1 Reinserrire il cavo di alimentazione dell'apparecchio nella presa elettrica, quindi ricollegare tutti i cavi. Accendere l'apparecchio.
- 2 Premere **Menu**, **5**, **6**.
- 3 Premere **▲** o **▼** per selezionare **Gruppo cinghia**. Premere **OK**.
- 4 Premere **1** per azzerare il contatore del gruppo cinghia.
- 5 Premere **Stop/Uscita**.

Sostituzione della vaschetta di recupero toner

N. ordine WT-200CL

Una nuova vaschetta di recupero toner può stampare circa 50.000 pagine solo fronte in formato Letter o A4.

Messaggio Box WT a fine

Box WT a fine

Se il display LCD mostra **Box WT a fine**, significa che la vaschetta di recupero toner è prossima all'esaurimento. Acquistare una nuova vaschetta di recupero toner e predisporla prima di visualizzare un messaggio **Cambia box WT**.

Messaggio Cambia box WT

Quando il messaggio riportato di seguito compare sul display, occorre sostituire la vaschetta di recupero toner:

Cambia box WT

! IMPORTANTE

NON riutilizzare la vaschetta di recupero toner.

! AVVERTENZA

NON gettare la vaschetta di recupero toner nel fuoco. Potrebbe esplodere.

Prestare attenzione a non fare fuoriuscire il toner. NON inalare o portare a contatto con gli occhi.

- 1 Spegner l'apparecchio. Scollegare il cavo di alimentazione dalla presa elettrica.
- 2 Aprire completamente il coperchio superiore sollevando la maniglia (1).

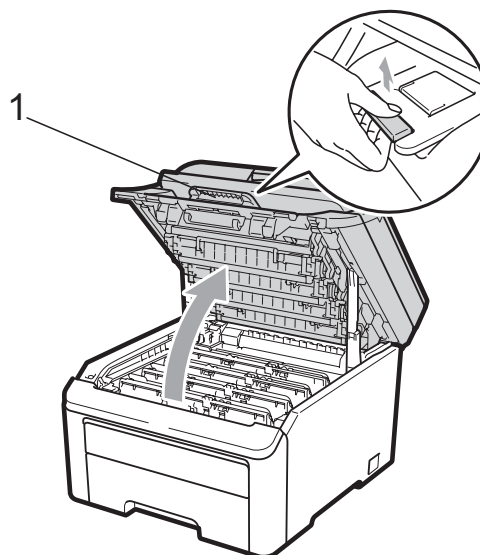

! IMPORTANTE

Quando lo scanner è aperto, non è possibile aprire il coperchio superiore.

- 3 Rimuovere tutti i gruppi tamburo e cartuccia toner.

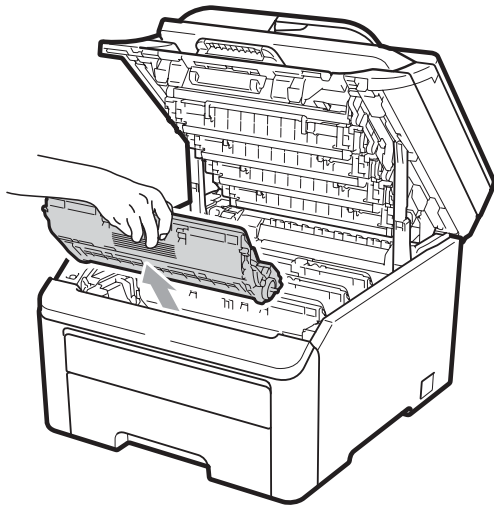

! IMPORTANTE

- Si raccomanda di collocare il gruppo tamburo e la cartuccia toner su una superficie piana pulita e di appoggiarli su un foglio di carta o su un panno, da gettare dopo l'uso, in caso di spargimento accidentale del toner.
- Per evitare danni all'apparecchio a causa delle cariche statiche, NON toccare gli elettrodi indicati in figura.

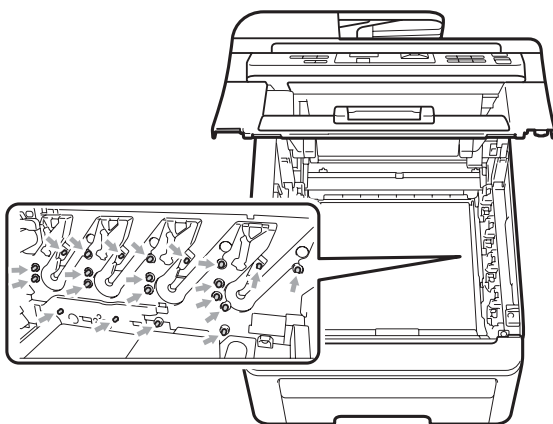

- Maneggiare con cura le cartucce toner. Pulire o rimuovere immediatamente con acqua fredda, dalle mani o dai vestiti, il toner che eventualmente esce dalla cartuccia.

- Per evitare problemi con la qualità della stampa, NON toccare le parti ombreggiate indicate nella figura.

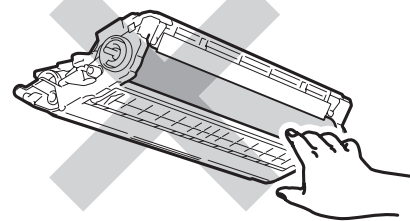
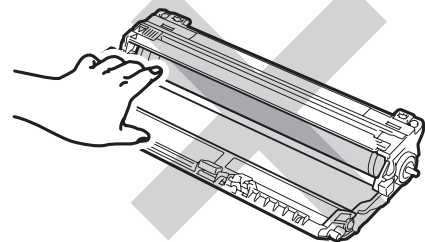
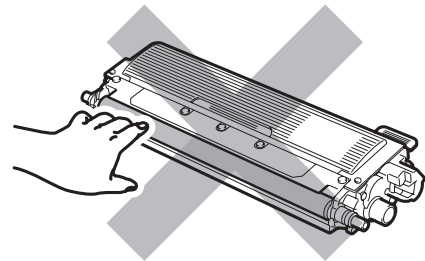

- 4 Afferrare la maniglia verde del gruppo cinghia e sollevare il gruppo cinghia, quindi estrarlo.

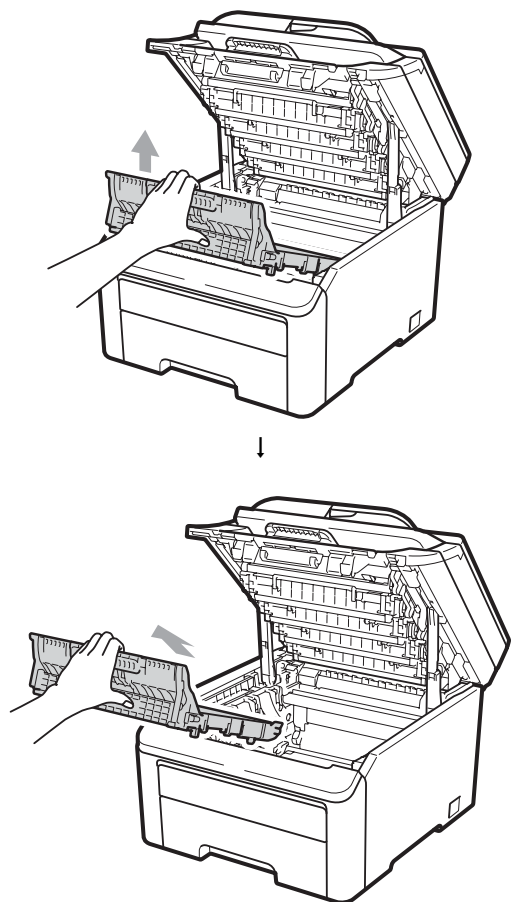

! IMPORTANTE

Per evitare problemi con la qualità della stampa, NON toccare le parti ombreggiate indicate nella figura.

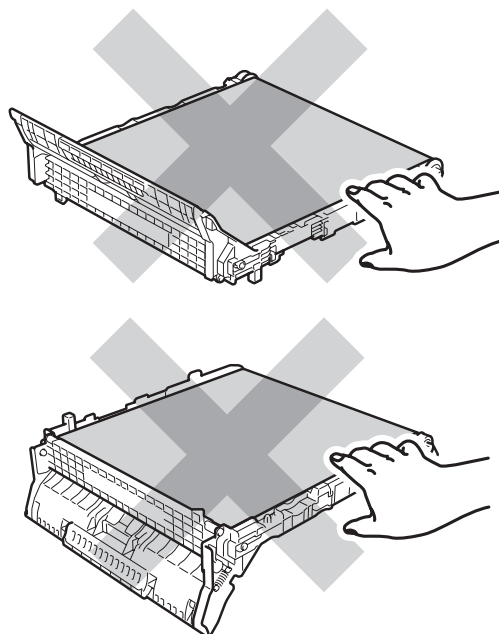

- 5** Rimuovere il materiale da imballaggio arancione ed eliminarlo.

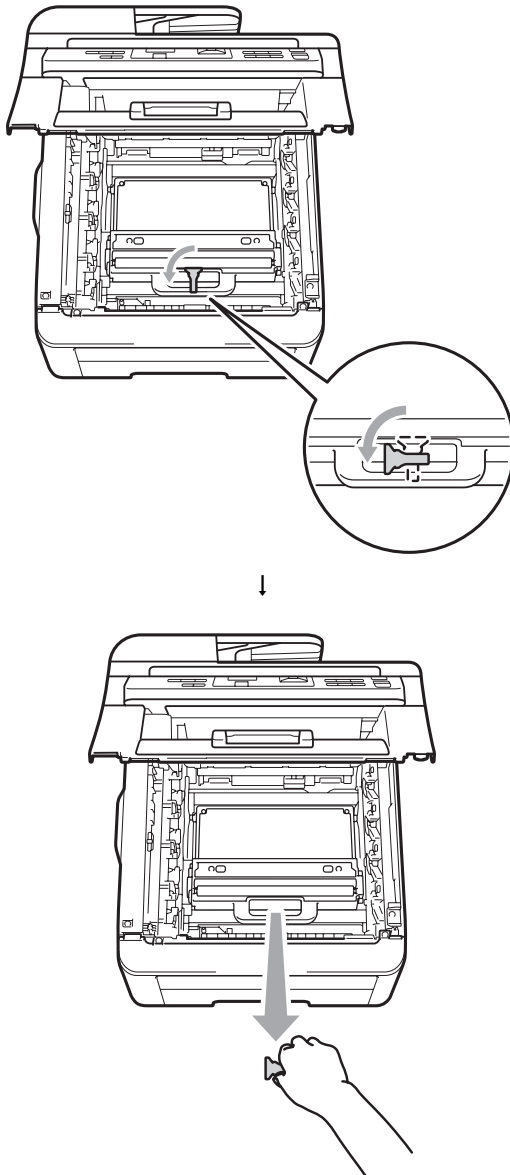

Nota

Questo passaggio è necessario solo quando si sostituisce la vaschetta di recupero toner per la prima volta. L'imballaggio arancione è installato in fabbrica per proteggere l'apparecchio durante la spedizione. L'imballaggio arancione non è necessario per sostituire le vaschette di recupero toner.

- 6** Afferrare la maniglia verde della vaschetta di recupero toner e rimuovere la vaschetta dall'apparecchio.

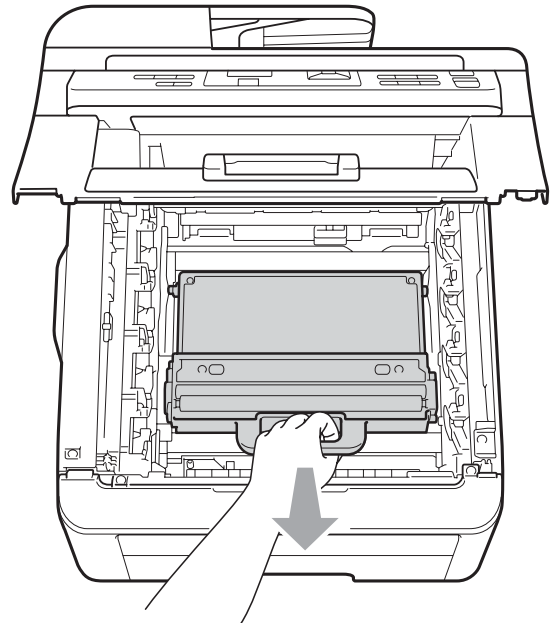

⚠ ATTENZIONE

Maneggiare la vaschetta di recupero toner con cautela per evitare lo spargimento accidentale del toner. Pulire o rimuovere immediatamente con acqua fredda, dalle mani o dai vestiti, il toner che eventualmente esce dalla cartuccia.

Nota

Smaltire la vaschetta di recupero toner in conformità alla legislazione locale, tenendola separata dai rifiuti domestici. In caso di domande, contattare l'ufficio per lo smaltimento dei rifiuti locale.

- 7** Aprire la nuova vaschetta di recupero toner e inserirla nell'apparecchio.

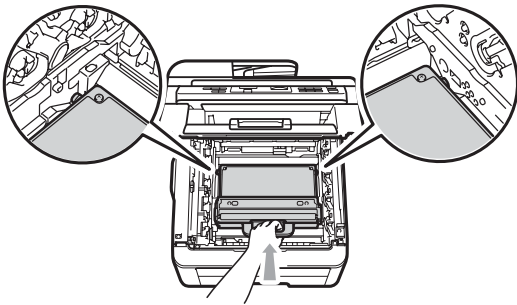

- 8** Inserire il gruppo cinghia nell'apparecchio.

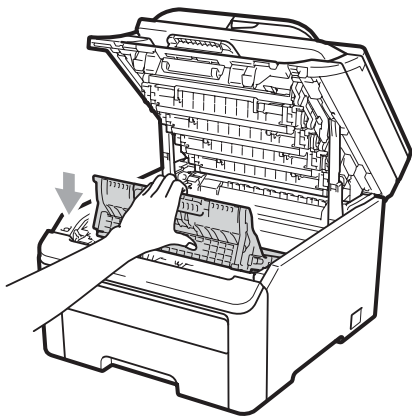
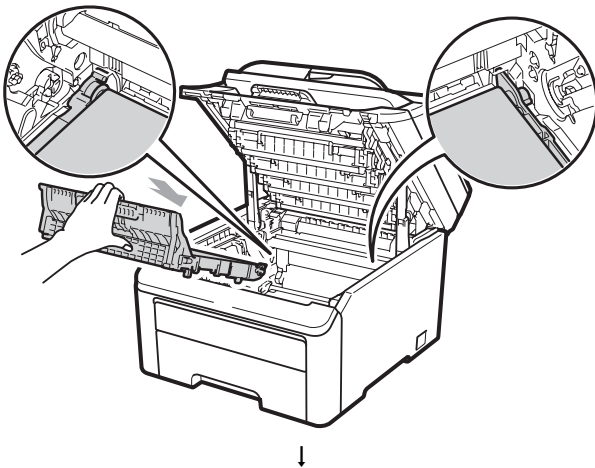

- 9** Fare scorrere ciascun gruppo tamburo e cartuccia toner nell'apparecchio. Accertarsi di far corrispondere il colore della cartuccia toner con la stessa etichetta del colore sull'apparecchio. Ripetere l'operazione per tutti i gruppi tamburo e cartuccia toner.

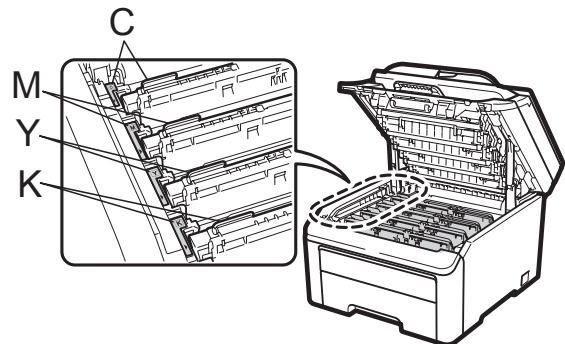
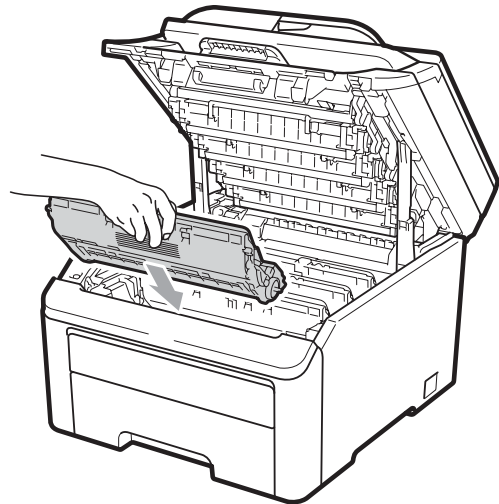

C-Ciano M-Magenta Y-Giallo K-Nero

- 10** Chiudere il coperchio superiore dell'apparecchio.

Sostituzione delle parti con manutenzione periodica

Le parti di manutenzione periodica devono essere sostituite regolarmente in modo da conservare la qualità di stampa. Le parti elencate di seguito dovranno essere sostituite dopo la stampa di circa 50.000 pagine¹. Rivolgersi al rivenditore locale Brother quando i messaggi riportati di seguito compaiono sul display.

¹ Pagine solo fronte in formato Letter o A4.

Messaggio LCD	Descrizione
Sostituire ktPF	Sostituire il kit PF per il vassoio carta.
Sostit. fusore	Sostituire il gruppo fusore.

Informazioni sull'apparecchio

Controllo del numero seriale

Il numero seriale dell'apparecchio è indicato sul display.

- 1 Premere **Menu**, **5**, **1**.
- 2 Premere **Stop/Uscita**.

Controllo contapagine

È possibile visualizzare i contapagine dell'apparecchio per le copie, le stampe, gli elenchi e i rapporti oppure per un riepilogo totale.

- 1 Premere **Menu**, **5**, **2**.
- 2 Premere **▲** o **▼** per scegliere **Totale**, **Lista**, **Copia** o **Stampa**.
- 3 Premere **Stop/Uscita**.

Elenco impostazioni utente

È possibile stampare un elenco delle impostazioni programmate dall'utente.

- 1 Premere **Menu**, **5**, **3**.

- 2 Premere **Inizio Mono** o **Inizio Colore**.
- 3 Premere **Stop/Uscita**.

Elenco Configurazione di rete

L'elenco Configurazione di rete è un rapporto in cui viene indicata la configurazione di rete corrente che include le impostazioni del server di stampa in rete.

Nota

Nome nodo: il nome del nodo viene visualizzato nell'elenco Configurazione di rete. Il nome predefinito del nodo è "BRNXXXXXXXXXXXX".

- 1 Premere **Menu, 5, 4.**

```
Info. macchina
4.Config.Rete
```

- 2 Premere **Inizio Mono** o **Inizio Colore.**

Controllo della vita residua dei componenti

La vita utile dei componenti dell'apparecchio è indicata sul display.

- 1 Premere **Menu, 5, 5.**

```
Info. macchina
5.Dur.res.parti
```

- 2 Premere **▲** o **▼** per scegliere
1.Tamburo, 2.Gruppo cinghia,
3.Kit rullo PF 0 4.Fusore.
Premere **OK.**

- 3 Premere **Stop/Uscita.**

Funzioni di ripristino

Sono disponibili le seguenti funzioni di ripristino:

- 1 Rete

È possibile ripristinare le impostazioni di fabbrica predefinite del server di stampa come la password e le informazioni sull'indirizzo IP.

- 2 Tutte le imp.

È possibile ripristinare tutte le impostazioni dell'apparecchio definite in fabbrica.

Brother consiglia caldamente di eseguire questa operazione quando l'apparecchio viene smaltito.

Nota

Scollegare il cavo di interfaccia prima di selezionare **Rete** o **Tutte le imp.**

Ripristino dell'apparecchio

- 1 Premere **Menu**, **1**, **6**.

Setup generale
6. Resetta
- 2 Premere ▲ o ▼ per scegliere la funzione di ripristino che si desidera utilizzare. Premere **OK**.
- 3 Procedere nel modo seguente;
 - Per ripristinare le impostazioni premere **1** e passare al punto 4.
 - Per uscire dalla procedura senza apportare modifiche, premere **2** e passare al punto 5.
- 4 Verrà richiesto di riavviare l'apparecchio. Procedere nel modo seguente;
 - Per riavviare l'apparecchio premere **1**. Viene avviato il ripristino dell'apparecchio.
 - Per uscire dalla procedura senza riavviare l'apparecchio, premere **2**. Passare al punto 5.
- 5 Premere **Stop/Uscita**.



Nota

È anche possibile ripristinare le impostazioni di rete premendo **Menu**, **4**, **0**.

Imballaggio e spedizione dell'apparecchio

Ogni volta che si trasporta l'apparecchio, è essenziale riporlo nell'imballaggio originale. Se l'apparecchio non viene imballato correttamente, è possibile rendere nulla la garanzia.

⚠ ATTENZIONE

Quando l'apparecchio viene spedito, è necessario rimuovere dall'apparecchio ogni unità tamburo / cartuccia toner e la vaschetta di recupero toner e inserire tali componenti in un sacchetto di plastica. Se questi elementi non vengono rimossi e inseriti in buste di plastica prima della spedizione, l'apparecchio potrebbe subire gravi danni e la garanzia potrebbe essere resa nulla.

Assicurarsi di disporre delle seguenti parti per il riconfezionamento:

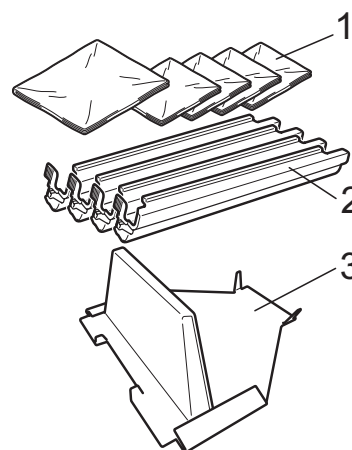

- 1 **Buste di plastica (devono essere fornite dall'utente): una per la vaschetta di recupero toner e una per ciascuna delle quattro unità tamburo e cartuccia toner.**
- 2 **Coperture protettive con cui erano stati forniti i gruppi tamburo e le cartucce toner originali.**
- 3 **Materiale da imballaggio per bloccare il gruppo cinghia.**

⚠ AVVERTENZA

L'apparecchio pesa circa 22,7 kg. Per prevenire infortuni far sollevare l'apparecchio da almeno due persone. Attenzione a non schiacciare le dita quando si posa a terra la stampante.

! IMPORTANTE

Verificare che l'apparecchio si sia completamente raffreddato lasciandolo scollegato dall'alimentazione per almeno 30 minuti prima di imballarlo.

- 1 Spegnere l'apparecchio.
- 2 Scollegare tutti i cavi ed il cavo di alimentazione CA dall'apparecchio.
- 3 Aprire completamente il coperchio superiore ed estrarre tutti i gruppi tamburo e le cartucce toner.

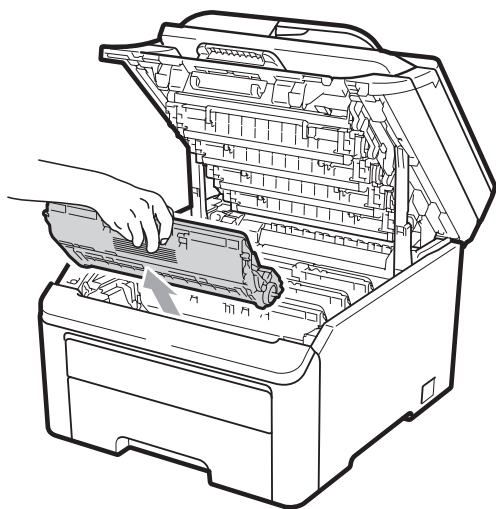

⚠ ATTENZIONE

NON toccare le parti ombreggiate mostrate nelle figure.

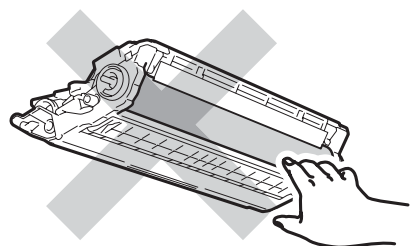
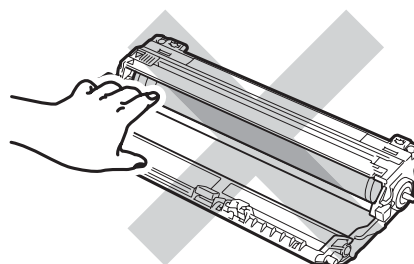
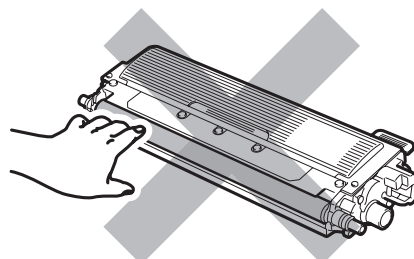

- 4 Applicare la copertura protettiva a ciascun gruppo tamburo e a ciascuna cartuccia toner.

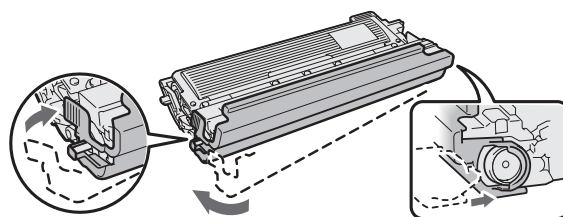

- 5 Inserire ogni gruppo in una busta di plastica e sigillare completamente ogni busta.

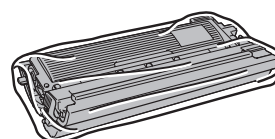

- 6 Rimuovere il gruppo cinghia tenendo la maniglia verde e sollevando il gruppo per estrarlo dall'apparecchio.

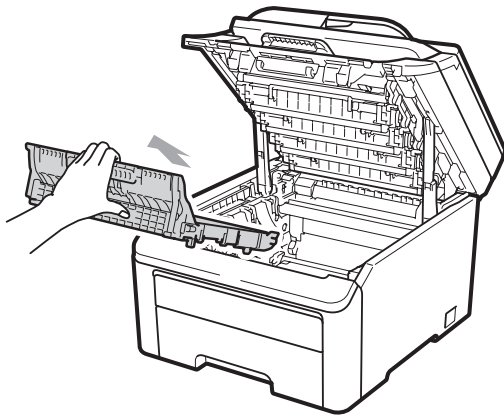
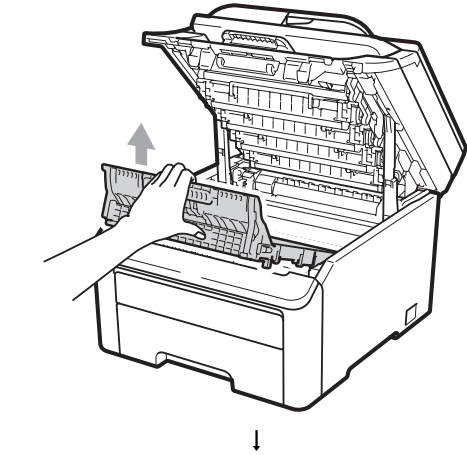

- 8 Reinstallare il gruppo cinghia nell'apparecchio.

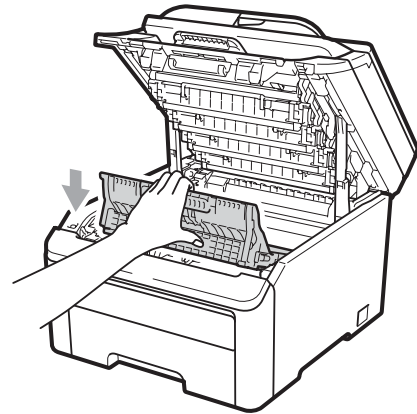
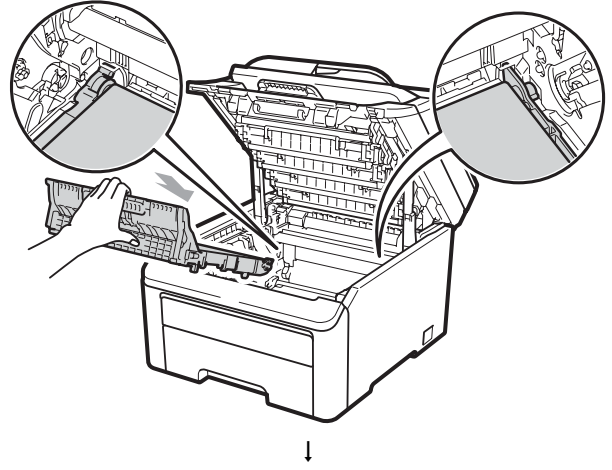

- 7 Rimuovere la vaschetta di recupero toner dell'apparecchio, inserirla in una busta di plastica e sigillarla.

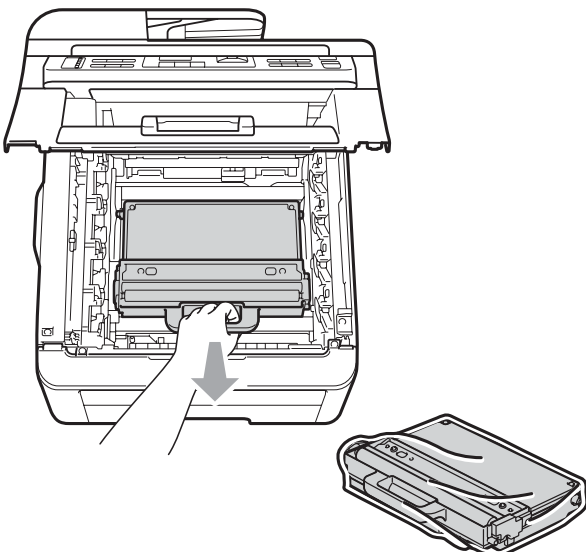

- 9 Reinstallare il materiale da imballaggio originale nell'apparecchio.

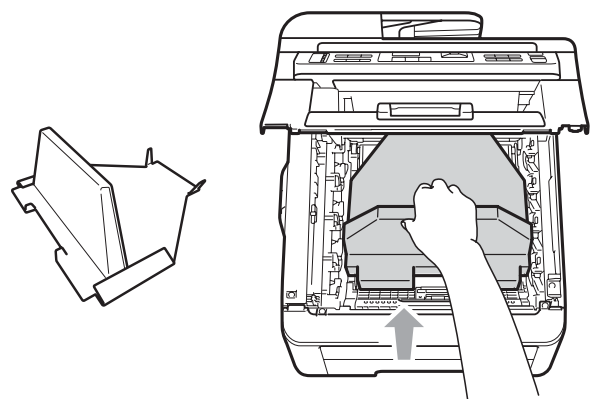

C

- 10 Chiudere il coperchio superiore.

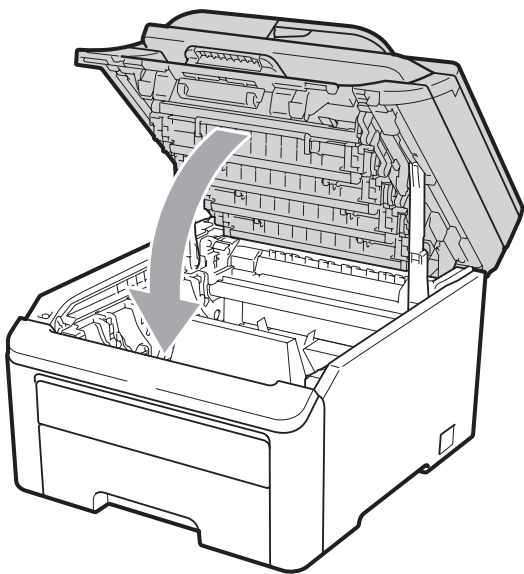

- 11 Inserire la vaschetta di recupero toner, il gruppo tamburo e il gruppo di cartucce toner nell'imballo in polistirene.

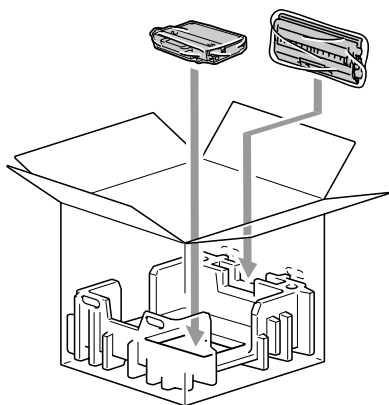

- 12 Impiegare due persone per inserire l'apparecchio nella busta di plastica.

- 13 Inserire l'apparecchio e gli imballi in polistirene nella scatola di cartone. Far corrispondere il lato anteriore dell'apparecchio con il segno "FRONT" sui pezzi di polistirene. Posizionare sopra l'apparecchio i pezzi di polistirene per il gruppo tamburo e i gruppi di cartucce.

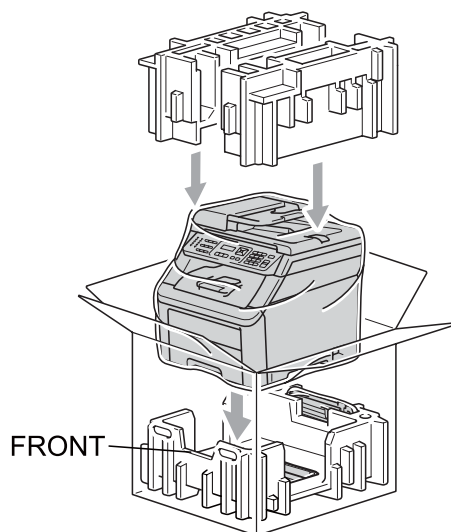

- 14 Inserire il cavo di alimentazione, i tre gruppi tamburo rimasti e i gruppi di cartucce toner nei pezzi di polistirene, come mostrato nella figura.

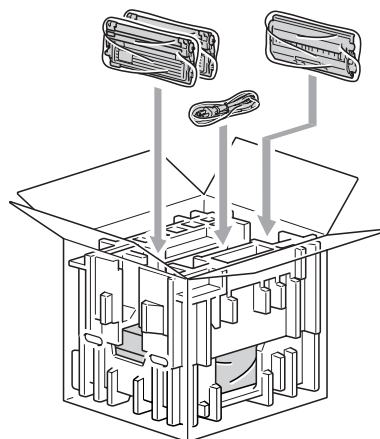

- 15** Posizionarvi sopra i quattro vassoi in cartone.

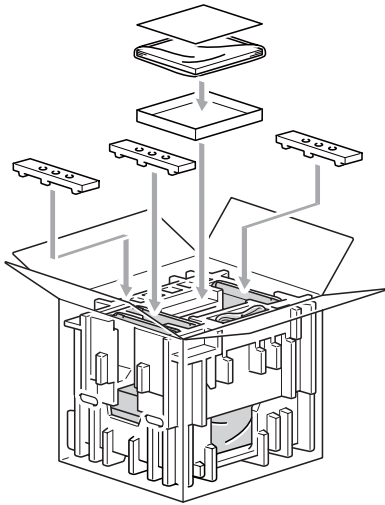

- 16** Chiudere il cartone e fissarlo con nastro da imballaggio.

Programmazione a schermo

L'apparecchio è stato progettato per essere utilizzato in modo semplice. Il display visualizza la programmazione a schermo con i tasti di navigazione.

È sufficiente seguire i messaggi guida che appaiono sul display, che aiutano nella programmazione dell'apparecchio. Seguire i punti che guidano nella scelta dei menu e nelle opzioni di programmazione.

Tabella Menu

È possibile programmare l'apparecchio utilizzando *Tabella Menu* a pagina 108. Queste pagine aiutano a comprendere le scelte dei menu e le opzioni disponibili.

Per programmare l'apparecchio, premere **Menu** seguito dai numeri menu.







Ad esempio, per impostare il volume del Segn. acustico **SU** Basso:

- 1 Premere **Menu**, 1, 2.
- 2 Premere ▲ o ▼ per scegliere **Basso**.
- 3 Premere **OK**.

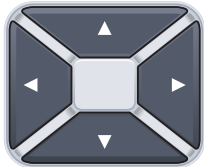
Memorizzazione

Le impostazioni sono memorizzate in modo permanente e in caso di interruzione di corrente elettrica *non* andranno perse. Le impostazioni temporanee (ad esempio, il **Contrasto**) *verranno* perse.

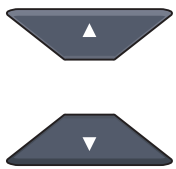
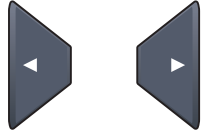
Tasti Menu

			
			
Menu	Per accedere al menu.		
OK	Per passare al livello successivo del menu. Per accettare un'opzione.		
Cancella/Indietro	Uscire dal menu premendo più volte questo tasto. Per tornare al livello del menu precedente.		
	Per scorrere il livello del menu visualizzato.		
	Per tornare al livello del menu precedente o passare al livello successivo.		
	Uscire dal menu o arrestare l'operazione in corso.		

Come accedere alla modalità menu

- 1 Premere **Menu**.
- 2 Scegliere un'opzione.
 - Premere **1** per accedere al menu di Impostazione generale.
 - Premere **2** per accedere al menu Copia.
 - Premere **3** per il menu Stampante.
 - Premere **4** per accedere al menu Rete.
 - Premere **5** per il menu Info. Macchina.

Per scorrere ciascun livello del menu, premere ▲ o ▼ per la direzione desiderata.
- 3 Premere **OK** quando il display presenta l'opzione desiderata. Il display visualizza quindi il livello successivo del menu.
- 4 Premere ▲ o ▼ per visualizzare la selezione del menu successivo.
- 5 Premere **OK**. Una volta terminata l'impostazione delle opzioni, il display visualizza il messaggio *Accettato*.
- 6 Premere **Stop/Uscita** per uscire dalla modalità Menu.

Tabella Menu

Le impostazioni di fabbrica sono indicate in grassetto con un asterisco.

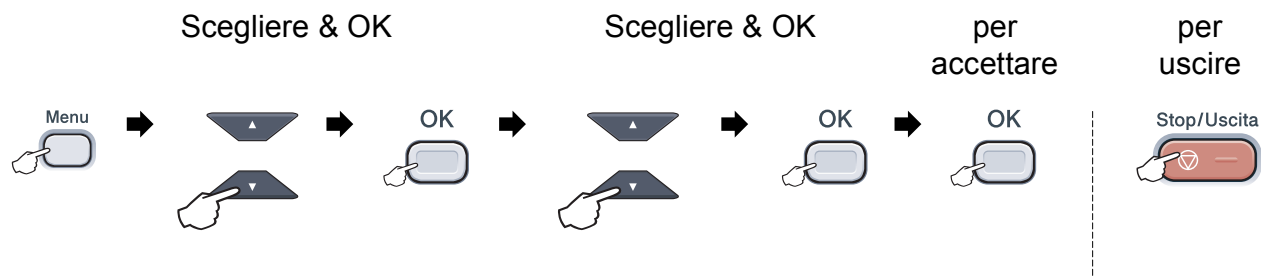

Menu principale	Sottomenu	Selezioni menu	Opzioni	Descrizioni	Pagina
1. Setup generale	1. Carta	1. Tipo carta	Sottile Normale* Spessa Piu' spessa Carta Riciclata	Imposta il tipo di carta per il vassoio.	23
		2. Formato carta	A4* Letter Legal Executive A5 A5 L A6 B5 B6 Dimens. Folio	Imposta il formato carta per il vassoio.	23
	2. Segn. acustico	—	No Basso Medio* Alto	Regola il volume del segnale acustico.	23
	3. Ecologia	1. Rispar toner	Sì No*	Incrementa la resa della cartuccia toner.	24
		2. Risparmio	Le opzioni variano in base al modello. 005Min*	Risparmio energetico.	24
	4. Contrasto LCD	—	▼ -□□□□■+ ▲ ▼ -□□□□■+ ▲ ▼ -□□■□□+ ▲* ▼ -□■□□□+ ▲ ▼ -■□□□□+ ▲	Regola il contrasto dell'LCD.	24

Menu principale	Sottomenu	Selezioni menu	Opzioni	Descrizioni	Pagina
1. Setup generale (segue)	5. Scan doc.	1. Formato scan.	A4* Letter	Regola l'area di scansione del piano dello scanner in base alle dimensioni del documento.	Consultare la Guida software dell'utente su CD-ROM.
	6. Resetta	1. Rete	1. Reset 2. Esci	Ripristina tutte le impostazioni di rete alle impostazioni predefinite di fabbrica.	100
		2. Tutte le imp.	1. Reset 2. Esci	Ripristina tutte le impostazioni dell'apparecchio predefinite in fabbrica.	100
	0. Lingua locale	—	(Selezionare la propria lingua.)	Consente di cambiare la lingua del display secondo il Paese.	Consultare la Guida d'installazione rapida.
2. Copia	1. Qualità	—	Testo Foto Auto*	È possibile scegliere la risoluzione delle copie per il tipo di documento prescelto.	29
	2. Luminosità	—	▼ -□□□■+ ▲ ▼ -□□□■+ ▲ ▼ -□□■□□+ ▲* ▼ -□■□□□+ ▲ ▼ -■□□□□+ ▲	Regolare la luminosità per le copie.	30
	3. Contrasto	—	▼ -□□□■+ ▲ ▼ -□□□■+ ▲ ▼ -□□■□□+ ▲* ▼ -□■□□□+ ▲ ▼ -■□□□□+ ▲	Regola il contrasto delle copie. È possibile passare alla risoluzione più elevata delle copie quando si esegue una copia del testo con una percentuale del 100% utilizzando il piano dello scanner.	30

Menu principale	Sottomenu	Selezioni menu	Opzioni	Descrizioni	Pagina
2. Copia (segue)	4. Regola colore	1. Rosso	▼ -□□□□■+ ▲ ▼ -□□□■□+ ▲ ▼ -□□■□□+ ▲* ▼ -□■□□□+ ▲ ▼ -■□□□□+ ▲	Regolare il colore rosso delle copie.	30
		2. Verde	▼ -□□□□■+ ▲ ▼ -□□□■□+ ▲ ▼ -□□■□□+ ▲* ▼ -□■□□□+ ▲ ▼ -■□□□□+ ▲	Regolare il colore verde delle copie.	
		3. Blu	▼ -□□□□■+ ▲ ▼ -□□□■□+ ▲ ▼ -□□■□□+ ▲* ▼ -□■□□□+ ▲ ▼ -■□□□□+ ▲	Regolare il colore blu delle copie.	
3. Stampante	1. Emulazione	—	Auto* HP LaserJet BR-Script 3	Seleziona la modalità di emulazione.	Consultare la Guida software dell'utente su CD-ROM.
	2. Opzioni stampa	1. Font interni	1. HP LaserJet 2. BR-Script 3	Stampa un elenco dei font interni dell'apparecchio.	
		2. Configurazione	—	Stampa un elenco delle impostazioni relative alla stampante dell'apparecchio.	
		3. Test di stampa	—	Stampa la pagina di prova.	
	3. Colore uscita	—	Auto* Colore B&N	Seleziona i documenti stampati a colori o in bianco e nero. Selezionando Auto, l'apparecchio seleziona un'opzione adatta per il documento (colore o bianco e nero).	
	4. Reset stampant	—	1. Reset	2. Esci	Ripristina le impostazioni originali di fabbrica predefinite della stampante.
			2. Esci		
5. Taratura	—	Tarare Resettare	Regola la densità del colore o ripristina la taratura dei colori impostata in fabbrica.	76	
6. Regist. Auto	1. Registrazione	1. Inizio	2. Esci	Regolare automaticamente la posizione di stampa di ogni colore.	77
		2. Frequenza			

Menu principale	Sottomenu	Selezioni menu	Opzioni	Descrizioni	Pagina
3. Stampante (segue)	7. Reg. Manuale	1. Stampa grafico	—	Stampare la tabella per controllare manualmente la registrazione dei colori.	77
		2. Imp. Regist.	1 Magenta 2 Ciano 3 Giallo 4 Magenta 5 Ciano 6 Giallo 7 Magenta 8 Ciano 9 Giallo	Imposta il valore di correzione sulla tabella stampata da Stampa grafico.	
	8. Pulizia tamb.	—	—	Eeguire la pulizia del gruppo tamburo per risolvere il problema di qualità della stampa.	71
4. Rete	1. TCP/IP	1. Metodo avvio	Auto* Statico RARP BOOTP DHCP	Sceglie il metodo di inizializzazione più adeguato alle proprie esigenze.	Consultare la Guida dell'utente in rete su CD-ROM.
		2. Indirizzo IP	[000-255].[000-255]. [000-255].[000-255]	Inserire l'indirizzo IP.	
		3. Subnet mask	[000-255].[000-255]. [000-255].[000-255]	Inserire la Subnet mask.	
		4. Gateway	[000-255].[000-255]. [000-255].[000-255]	Inserire l'indirizzo del Gateway.	
		5. Nome nodo	BRNXXXXXXXXXXXX	Inserire il nome del Nodo.	
		6. Config. WINS	Auto* Statico	Sceglie la modalità di configurazione WINS.	
		7. WINS Server	Primario [000-255].[000-255]. [000-255].[000-255] Secondario [000-255].[000-255]. [000-255].[000-255]	Specifica l'indirizzo IP del server WINS primario o secondario.	

Menu principale	Sottomenu	Selezioni menu	Opzioni	Descrizioni	Pagina	
4. Rete (segue)	1. TCP/IP (segue)	8. Server DNS	Primario [000-255].[000-255]. [000-255].[000-255] Secondario [000-255].[000-255]. [000-255].[000-255]	Specifica l'indirizzo IP del server DNS primario o secondario.	Consultare la Guida dell'utente in rete su CD-ROM.	
		9. APIPA	Si* No	Configura automaticamente l'indirizzo IP dall'intervallo di indirizzi IP riservati.		
		0. Menu IPv6	Abilitaz. IPv6 Disabilit. IPv6*	Attiva o disattiva il protocollo IPv6. Se si desidera utilizzare il protocollo IPv6, visitare il sito Internet http://solutions.brother.com/ per ulteriori informazioni.		
	2. Ethernet	—	Auto* 100B-FD 100B-HD 10B-FD 10B-HD	Sceglie la modalità di collegamento Ethernet.		
	0. Reset rete	1. Reset	—	Ripristina tutte le impostazioni di rete alle impostazioni predefinite di fabbrica.		
		2. Esci	—			
5. Info. macchina	1. N. di Serie	—	—	È possibile verificare il numero seriale dell'apparecchio.	99	
	2. Contatore pag.	—	Totale Lista Copia Stampa	È possibile verificare il numero totale di pagine stampate dall'apparecchio.	99	
	3. Imp. Utente	—	—	Elenca le impostazioni.	99	
	4. Config. Rete	—	—	Elenca le impostazioni di rete.	100	
	5. Dur. res. parti	1. Tamburo	1. Nero (K)	1. Nero (K) 2. Ciano (C) 3. Magenta (M) 4. Giallo (Y)	È possibile verificare quanto rimane in percentuale della durata utile di un componente dell'apparecchio.	100
			2. Gruppo cinghia			
3. Kit rullo PF			—			
4. Fusore			—			

Digitazione testo

Quando si impostano alcune scelte del menu, sarà necessario digitare caratteri di testo. Sui tasti numerici sono stampate lettere.

Per accedere al carattere desiderato, premere il tasto numerico corrispondente per il numero di volte mostrato in questa tabella di riferimento.

Premere il tasto	una volta	due volte	tre volte	quattro volte	cinque volte	sei volte	sette volte	otto volte	nove volte
1	1	1	1	1	1	1	1	1	1
2	a	b	c	A	B	C	2	a	b
3	d	e	f	D	E	F	3	d	e
4	g	h	i	G	H	I	4	g	h
5	j	k	l	J	K	L	5	j	k
6	m	n	o	M	N	O	6	m	n
7	p	q	r	s	P	Q	R	S	7
8	t	u	v	T	U	V	8	t	u
9	w	x	y	z	W	X	Y	Z	9
0	0	0	0	0	0	0	0	0	0
#	–	–	–	–	–	–	–	–	–
*	–	–	–	–	–	–	–	–	–

Inserimento di spazi

Per inserire uno spazio all'interno di un numero, premere ► una volta tra i numeri. Per inserire uno spazio nel nome, premere ► due volte tra i caratteri.

Correzioni

Per modificare una lettera inserita per sbaglio, premere ◀ per portare il cursore verso il carattere errato e premere **Cancella/Indietro**.

Ripetizione di lettere

Per inserire un carattere sullo stesso tasto del carattere precedente, premere ► per spostare il cursore prima di premere nuovamente il tasto.

Generale

Tipo di stampante	LED	
Metodo di stampa	LED elettrofotografico	
Capacità della memoria	64 MB	
LCD (display a cristalli liquidi)	16 caratteri × 2 linee	
Alimentazione	220 - 240 V CA 50/60 Hz	
Consumo di energia	Picco:	1176 W
	Copia:	Media 480 W ¹
	Riposo:	Media 10 W
	Standby:	Media 75 W

Ingombro

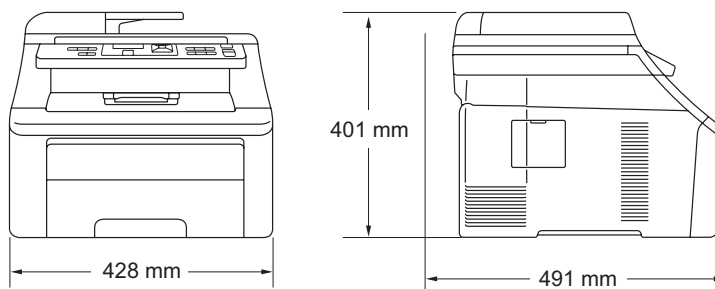

Peso Senza gruppo tamburo/toner: 19,9 kg

Livello rumore

Potenza sonora

In funzione (Copia a colori) ²: LWAd = 6,42 Bell (A)

(Copia in bianco e nero): LWAd = 6,46 Bell (A)

Apparecchiature per ufficio con LWAd > 6,30 Bell (A) non sono adatti per essere utilizzati in ambienti dove le persone svolgono principalmente lavori di concetto. A causa dell'emissione di rumori, tali apparecchiature devono essere posizionate in ambienti separati.

Standby: LWAd = 4,31 Bell (A)

Pressione sonora

In funzione (Stampa): LPAM 53 dB (A)

Standby: LPAM 30 dB (A)

¹ Quando si esegue una copia da un foglio

² Misurazione eseguita in conformità con lo standard ISO9296

Temperatura	In funzione: Tra 10 e 32,5 °C A riposo: Tra 0 e 40 °C
Umidità	In funzione: dal 20% al 80% (senza condensa) A riposo: dal 10% al 90% (senza condensa)
ADF (alimentatore automatico documenti)	Fino a 35 pagine (Sfalsato) [80 g/m ²] Ambiente raccomandato per i migliori risultati: Temperatura: Tra 20 e 30 °C Umidità: Tra 50% e 70% Carta: Xerox Premier TCF da 80 g/m ² o Xerox Business da 80 g/m ²
Vassoio carta	250 Fogli [80 g/m ²]

Supporti di stampa

Ingresso carta

Vassoio carta

- Tipo carta: Carta sottile, Carta normale o Carta riciclata
- Formato carta: A4, Letter, B5(ISO), A5, A5 (Lato lungo), B6(ISO), A6, Executive, Legal e Folio
- Grammatatura carta: da 60 a 105 g/m²
- Capacità max. vassoio carta: Fino a 250 fogli da 80 g/m² Carta normale

Fessura di alimentazione manuale

- Tipo carta: Carta sottile, Carta normale, Carta spessa, Carta più spessa, Carta per macchina da scrivere, Carta riciclata, Buste o Etichette ¹
- Formato carta: Larghezza: da 76,2 a 220 mm ²
Lunghezza: da 116 a 406,4 mm ²
- Grammatatura carta: da 60 a 163 g/m²

Uscita carta

Fino a 100 fogli (pagina stampata rivolta verso il basso al vassoio di uscita della carta)

¹ Per le etichette, consigliamo di rimuovere le pagine stampate dal vassoio di uscita della carta subito dopo l'uscita dall'apparecchio per evitare la possibilità di provocare macchie.

² Quando si utilizza carta di dimensioni inferiori a 105 × 148 mm (o formato A6), aprire il coperchio posteriore (vassoio posteriore di uscita).

Copia

Colore/Bianco e nero	Sì/Sì	
Dimensioni documento	Larghezza ADF:	da 148 a 215,9 mm
	Lunghezza ADF:	da 148 a 355,6 mm
	Larghezza piano scanner:	Max. 215,9 mm
	Lunghezza piano scanner:	Max. 297 mm
Larghezza copia	Max. 208 mm	
Copie Multiple	Fino a 99 pagine impilate o ordinate	
Riduzione/Ingrandimento	dal 25% al 400% (in incrementi dell'1%)	
Risoluzione	Fino a 600 × 600 dpi	
Tempo riproduzione prima copia (Bianco e nero)	Meno di 19 secondi ¹ (dalla modalità READY)	
Tempo riproduzione prima copia (Colore)	Meno di 24 secondi ¹ (dalla modalità READY)	

¹ Il tempo di uscita della prima copia può variare a seconda del tempo di riscaldamento della lampada dello scanner.

Scansione

Colore/Bianco e nero	Sì/Sì
Conformità TWAIN	Sì (Windows® 2000 Professional/Windows® XP/ Windows® XP Professional x64 Edition/Windows Vista®) Mac OS X 10.3.9 o versione superiore ¹
Conformità WIA	Sì (Windows® XP/Windows Vista®)
Profondità Colore	24 bit colore
Risoluzione	Massimo 19200 × 19200 dpi (interpolata) ² Fino a 1200 × 2400 dpi (ottica) ² (Dal piano scanner) Fino a 1200 × 600 dpi (ottica) ² (Dall'alimentatore automatico)
Dimensioni documento	Larghezza ADF: da 148,0 a 215,9 mm Lunghezza ADF: da 148,0 a 355,6 mm Larghezza piano scanner: Max. 215,9 mm Lunghezza piano scanner: Max. 297 mm
Larghezza scansione	Max. 210 mm
Scala di grigi	256 livelli

¹ Per gli ultimi aggiornamenti del driver per il sistema operativo Mac OS X utilizzato, visitare il sito <http://solutions.brother.com/>.

² Scansione massima 1200 × 1200 dpi con driver WIA in Windows® XP/Windows Vista® (è possibile scegliere una risoluzione fino a 19200 × 19200 dpi con il programma di utilità per scanner)

Stampa

Emulazioni	PCL6, BR-Script3 (PostScript®3™)
Driver stampante	Driver Host-Based per Windows® 2000 Professional/ Windows® XP/Windows® XP Professional x64 Edition/ Windows Vista®/Windows Server® 2003 ¹ / Windows Server® 2003 x64 Edition ¹ /Windows Server® 2008 ¹
	BR-Script3 (PPD file) per Windows® 2000 Professional/ Windows® XP/Windows® XP Professional x64 Edition/ Windows Vista®/Windows Server® 2003 ¹ /Windows Server® 2008 ¹
	Macintosh Printer Driver per Mac OS X 10.3.9 o versioni superiori ²
	BR-Script3 (file PPD) per Mac OS X 10.3.9 o superiore ²
Risoluzione	600 dpi × 600 dpi, 2400 dpi (600 × 2400)
Velocità di stampa (Bianco e nero)	Fino a 16 pagine/minuto (formato A4) ³
Velocità di stampa (Colore)	Fino a 16 pagine/minuto (formato A4) ³
Tempo riproduzione prima stampa (Bianco e nero)	Meno di 15 secondi (dalla modalità READY e il vassoio standard)
Tempo riproduzione prima stampa (Colore)	Meno di 16 secondi (dalla modalità READY e il vassoio standard)
Tempo riproduzione prima copia (Bianco e nero)	Meno di 19 secondi (dalla modalità READY e il vassoio standard)
Tempo riproduzione prima copia (Colore)	Meno di 24 secondi (dalla modalità READY e il vassoio standard)

¹ Solo stampa via rete.

² Per gli ultimi aggiornamenti del driver per il sistema operativo Mac OS X utilizzato, visitare il sito <http://solutions.brother.com/>.

³ La velocità di stampa può variare in base al tipo di documento da stampare.

Interfacce

USB Utilizzare un cavo interfaccia USB 2.0 non più lungo di 2 m. ^{1 2}

LAN ³ Utilizzare un cavo UTP Ethernet categoria 5 o superiore.

¹ L'apparecchio ha un'interfaccia USB 2.0 Hi-Speed. L'apparecchio può essere connesso anche ad un computer con interfaccia USB 1.1.

² Le porte USB di un fornitore terzo non sono supportate.

³ Per le specifiche di rete dettagliate vedere *Rete Ethernet cablata* a pagina 123 e la *Guida dell'utente in rete* su CD-ROM.

Requisiti del computer

Requisiti minimi sistema e funzioni supportate software PC								
Piattaforma computer e versione sistema operativo		Velocità minima elaboratore	RAM minima	RAM consigliata	Spazio su disco rigido per l'installazione		Funzioni supportate software PC	Interfaccia PC supportata ³
					per Driver	per Applicazioni		
Sistema operativo Windows [®] 1	Windows [®] 2000 Professional ⁴	Intel [®] Pentium [®] II o equivalente	64 MB	256 MB	150 MB	310 MB	Stampa, Scansione	USB, 10/100 Base Tx (Ethernet)
	Windows [®] XP Home ^{2 4} Windows [®] XP Professional ^{2 4}		128 MB					
	Windows [®] XP Professional x64 Edition ²	Supporto CPU a 64 bit (Intel [®] 64 o AMD64)	256 MB	512 MB				
	Windows Vista [®] 2	Intel [®] Pentium [®] 4 o CPU supportata 64 bit equivalente (Intel [®] 64 o AMD64)	512 MB	1 GB	500 MB	500 MB		
	Windows Server [®] 2003 (solo stampa via rete)	Intel [®] Pentium [®] III o equivalente	256 MB	512 MB	50 MB	N/D		
	Windows Server [®] 2003 x64 Edition (solo stampa via rete)							
	Windows Server [®] 2008 (solo stampa via rete)	Intel [®] Pentium [®] 4 o CPU supportata 64 bit equivalente (Intel [®] 64 o AMD64)	512 MB	2 GB				
Sistema operativo Macintosh	Mac OS X 10.3.9 - 10.4.3	PowerPC G4/G5, PowerPC G3 350MHz	128 MB	256 MB	80 MB	400 MB	Stampa, Scansione	USB, 10/100 Base Tx (Ethernet)
	Mac OS X 10.4.4 o versione superiore ⁵	PowerPCG4/G5, processore Intel [®] Core™	512 MB	1 GB				

¹ Internet Explorer[®] 5.5 o versione superiore.

² Per WIA, risoluzione 1200 x 1200. L'Utilità Scanner Brother consente un miglioramento fino a 19200 x 19200 dpi.

³ Le porte USB di un fornitore terzo non sono supportate.

⁴ PaperPort™ 11SE supporta Microsoft[®] SP4 o versione superiore per Windows[®] 2000 e SP2 o versione superiore per Windows[®] XP.

⁵ Per gli ultimi aggiornamenti del driver per il sistema operativo Mac OS X utilizzato, visitare il sito <http://solutions.brother.com/>.

Materiali di consumo

Vita cartuccia toner	Cartuccia toner iniziale:	Circa 1.000 pagine (A4) ¹
	Cartuccia toner standard:	
	TN-230BK (Nero):	Circa 2.200 pagine (A4) ¹
	TN-230C (Ciano):	Circa 1.400 pagine (A4) ¹
	TN-230M (Magenta):	Circa 1.400 pagine (A4) ¹
	TN-230Y (Giallo):	Circa 1.400 pagine (A4) ¹
Gruppo tamburo	DR-230CL ²	Circa 15.000 pagine (A4) ⁵
	DR-230CL-BK ³	
	DR-230CL-CMY ⁴	
Gruppo cinghia	BU-200CL	Circa 50.000 pagine (A4)
Vaschetta di recupero toner	WT-200CL	Circa 50.000 pagine

¹ Il rendimento approssimativo della cartuccia viene dichiarato in ottemperanza a ISO/IEC 19798.

² Contiene 4 pz. Gruppo tamburo

³ Contiene 1 pz. Gruppo tamburo nero

⁴ Contiene 1 pz. Gruppo tamburo a colori

⁵ Il rendimento del tamburo è approssimativo e può variare secondo il tipo di utilizzo.

Rete Ethernet cablata

Nome modello scheda rete	NC-6700h
LAN	È possibile collegare il proprio apparecchio ad una rete per la stampa e la scansione in rete. ¹
Supporto per	Windows® 2000 Professional, Windows® XP, Windows® XP Professional x64 Edition, Windows Vista®, Windows Server® 2003 ¹ , Windows Server® 2003 x64 Edition ¹ , Windows Server® 2008 ¹ Mac OS X 10.3.9 o versione superiore ^{2 3}
Protocolli	<p>IPv4: ARP, RARP, BOOTP, DHCP, APIPA (Auto IP), WINS/NetBIOS name resolution, DNS Resolver, mDNS, LLMNR responder, LPR/LPD, Custom Raw Port/Port9100, IPP/IPPS, FTP Client e Server, TELNET Server, HTTP/HTTPS Server, SSL/TLS, TFTP Client e Server, SMTP Client, APOP, POP before SMTP, SMTP-AUTH, SNMPv1/v2c/v3, ICMP, LLTD responder, Web Services Print, CIFS Client, SNTF</p> <p>IPv6: (Disattivati per impostazione predefinita) NDP, RA, DNS resolver, mDNS, LLMNR responder, LPR/LPD, Custom Raw Port/Port9100, IPP/IPPS, FTP Client e Server, TELNET Server, HTTP/HTTPS server, SSL/TLS, TFTP Client e Server, SMTP Client, APOP, POP before SMTP, SMTP-AUTH, SNMPv1/v2c/v3, ICMPv6, LLTD responder, Web Services Print, CIFS Client, SNTF</p>
Tipo rete	Ethernet 10/100 BASE-TX Auto Negotiation (rete LAN)

Programmi di utilità di gestione ⁴

BRAdmin Light per Windows[®] 2000 Professional, Windows[®] XP, Windows[®] XP Professional x64 Edition, Windows Vista[®], Windows Server[®] 2003, Windows Server[®] 2003 x64 Edition, Windows Server[®] 2008 e Mac OS X 10.3.9 o versioni superiori ³

BRAdmin Professional per Windows[®] 2000 Professional, Windows[®] XP, Windows[®] XP Professional x64 Edition, Windows Vista[®], Windows Server[®] 2003, Windows Server[®] 2003 x64 Edition e Windows Server[®] 2008

Web BRAdmin per Windows[®] 2000 Professional, Windows[®] XP, Windows[®] XP Professional x64 Edition, Windows Vista[®], Windows Server[®] 2003, Windows Server[®] 2003 x64 Edition e Windows Server[®] 2008

Computer client con un browser di rete che supporta Java.

¹ Solo stampa via rete.

² Mac OS X 10.3.9 o versione superiore (mDNS)

³ Per gli ultimi aggiornamenti del driver per il sistema operativo Mac OS X utilizzato, visitare il sito <http://solutions.brother.com/>.

⁴ È possibile scaricare BRAdmin Professional e Web BRAdmin dal sito <http://solutions.brother.com/>.

L'elenco riporta una lista completa di funzioni e termini che compaiono nei manuali Brother. La disponibilità di tali funzioni varia a seconda del modello acquistato.

ADF (alimentatore automatico documenti)

Il documento può essere collocato nell'alimentatore automatico documenti e la scansione viene eseguita automaticamente una pagina alla volta.

Annullamento di un'operazione

Annulla un'operazione di stampa programmata e cancella la memoria dell'apparecchio.

Contrasto

Impostazione che compensa il chiaro e lo scuro dei documenti, schiarendo nelle copie i documenti scuri e scurendo quelli chiari.

Elenco impostazioni utente

Un rapporto di stampa che mostra le impostazioni attuali dell'apparecchio.

Impostazioni temporanee

È possibile scegliere alcune opzioni per ciascuna copia senza modificare le impostazioni predefinite.

LCD (display a cristalli liquidi)

Il display dell'apparecchio che mostra i messaggi interattivi durante la Programmazione a schermo.

Modalità Menu

Modalità di programmazione per modificare le impostazioni dell'apparecchio.

OCR (riconoscimento ottico caratteri)

Il software applicativo in dotazione ScanSoft™ PaperPort™ 11SE con OCR o Presto! PageManager converte un'immagine di testo in testo modificabile.

Risoluzione

Il numero di linee verticali e orizzontali per pollice.

Scala di grigi

Le sfumature di grigio disponibili per copiare fotografie.

Scansione

L'operazione di invio al computer dell'immagine elettronica di un documento cartaceo.

Volume segnale acustico

L'impostazione del volume dei segnali acustici quando si preme un tasto o si commette un errore.

- A**
-
- ADF (alimentatore automatico documenti)
 uso21
- AIUTO
 Messaggi sul display 106
 Tabella Menu 106, 108
 utilizzo dei tasti menu 106
- Apple Macintosh
 Consultare la Guida software dell'utente sul
 CD-ROM.
- B**
-
- Buste 12, 16, 17, 19
 Etichette 12
- C**
-
- Carta 16, 116
 capacità vassoio 17
 come caricare9
 nel vassoio9
 nella fessura di alimentazione
 manuale 11
 consigliata 16, 17
 dimensioni documento 117, 118
 formato 16, 23
 inceppamento62
 tipo 16, 23
- ControlCenter2 (per Macintosh)
 Consultare la Guida software dell'utente sul
 CD-ROM.
- ControlCenter3 (per Windows®)
 Consultare la Guida software dell'utente sul
 CD-ROM.
- Copia
 contrasto 26, 30
 impostazioni temporanee27
 memoria esaurita32
 modalità copia26
 multipla26
 N in 1 (layout pagina)31
 ordinamento (solo con alimentatore
 automatico)29
 qualità29
 singola26
- tasti6, 27
 Tasto Ingrand/Riduzione 27
 Tasto Opzioni 28
 usando il piano dello scanner 31
 usando l'alimentatore automatico 29
- D**
-
- Descrizione pannello dei comandi 6
 Documento
 come caricare21, 22
 inceppamento 61
- E**
-
- Etichette 11, 12, 16, 17, 20
- F**
-
- Fili corona 70
 Folio 17, 23
- G**
-
- Gruppo cinghia
 sostituzione 90
- Gruppo tamburo
 controllo (vita utile rimasta) 100
 pulizia70, 71
- I**
-
- Imballaggio e spedizione
 dell'apparecchio 101
- Impostazioni temporanee per le copie 27
- Inceppamenti
 carta 62
 documento 61
- Informazioni sull'apparecchio
 contapagine 99
 controllo della vita residua dei
 componenti 100
 LED di stato 8
- Interruzione della corrente elettrica 106
- Istruzioni di sicurezza 37

L

Layout pagina (N in 1)	31
LCD (display a cristalli liquidi)	6, 106
contrasto	24
LED di stato	8

M

Macintosh	
Consultare la Guida software dell'utente sul CD-ROM.	
Manutenzione, ordinaria	67
controllo della vita residua dei componenti	100
sostituzione	
cartuccia toner	80
gruppi tamburo	85
gruppo cinghia	90
vaschetta recupero toner	94
Materiali di consumo	78, 79
Memoria	
espansione DIMM (opzione)	41
installazione	41
uso	106
Messaggi di errore sul display	56
Impos. Iniz. XX	58
Impos. scan. XX	58
Impos. stamp. XX	58
Mancanza carta	59
Memoria esaurita	59
Messaggio di Memoria esaurita	32, 59
Modalità, inserimento	
copia	26
scansione	7

N

N in 1 (layout pagina)	31
Numero seriale	
come trovare	Vedere all'interno del coperchio anteriore

O

Ordinamento	29
-------------------	----

P

PaperPort™ 11SE con OCR	
Consultare la Guida software dell'utente sul CD-ROM e la Guida dell'applicazione PaperPort™ 11SE per accedere alle Guide dell'utente.	
Piano dello scanner	
uso	22
Programmazione dell'apparecchio	106
Pulizia	
fili corona	70
gruppo tamburo	71
scanner	68
testina LED	69

Q

Qualità	
copia	28, 29
stampa	45, 48

R

Rete	
scansione	
Consultare la Guida software dell'utente sul CD-ROM.	
stampa	
Consultare la Guida dell'utente in rete sul CD-ROM.	
Riduzione	
copie	27
Risoluzione	
copia	117
scansione	118
stampa	119
Risoluzione dei problemi	43
in caso di difficoltà	
alimentazione carta	45
qualità di copia	43
qualità di stampa	45, 48
rete	46
scansione	44
software	44
stampa	43
inceppamento carta	62
inceppamento documenti	61
messaggi di errore sul display	56
messaggi di manutenzione su LCD	56
Risparmio toner	24

S

Scala di grigi	118
Scansione	
Consultare la Guida software dell'utente sul CD-ROM.	
Sostituzione	
cartuccia toner	80
gruppi tamburo	85
gruppo cinghia	90
vaschetta recupero toner	94
Spedizione dell'apparecchio	101
Stampa	
Consultare la Guida software dell'utente sul CD-ROM.	
driver	119
inceppamenti carta	62
problemi	43
qualità	45, 48
risoluzione	119
specifiche	119

T

Tabella Menu	106, 108
utilizzo dei tasti menu	106
Tasto Ingrand/Riduzione	27
Tasto Sicurezza	6
Tempo di inattività	24
Testo, digitazione	113

V

Vaschetta di recupero toner	
sostituzione	94
Volume, impostazione	
segnale acustico	23

W

Windows®	
Consultare la Guida software dell'utente sul CD-ROM.	

brother®

L'uso di questa macchina è consentito solo nel paese in cui è stata acquistata. Le aziende Brother locali o i concessionari forniranno assistenza solo alle macchine acquistate nei rispettivi paesi.