



# DAYMOND

D.10.010 Micro Hifi System

**D** Bedienungsanleitung

**F** Mode d'emploi

**I** Istruzioni d'uso



# Inhaltsverzeichnis

---

2	Hinweise zur sicheren Verwendung der Anlage	20	CD-Betrieb
4	Wichtige Hinweise	21	MP3/WMA Disk-Wiedergabe
8	Batterie-Sicherheitsrichtlinien	22	USB-Wiedergabe
10	Lieferumfang	22	Abspielen von einem Bluetooth-Gerät
11	Produktübersicht	23	Über NFC
14	Einlegen der Batterien	24	Weckzeit einstellen
14	Fernbedienungsreichweite	24	Alarmtimer aktivieren/deaktivieren
14	Anschlüsse	24	Naptimer (Kurzzeitwecker) einstellen
16	ECO-Power/Standby	24	Disk-Handhabung
16	Einstellung der Uhrzeit	25	Fehlersuche
17	Tonqualität	26	Spezifikationen
17	Änderung der Frontabdeckungs-Helligkeit	27	Konformitäten
17	Anhören von Radiosendungen		

# Hinweise zur sicheren Verwendung der Anlage

Diese Anlage wurde im Sinne der internationalen Sicherheitsstandards entwickelt und hergestellt, aber wie bei jedem elektrischen Gerät müssen Sie selbst dafür Sorge tragen, dass die grösstmögliche Sicherheit gewährleistet ist.

---

- Lesen Sie unbedingt die Betriebsanleitung, bevor Sie die Anlage in Betrieb nehmen.
- Stellen Sie sicher, dass alle elektrischen Anschlüsse (inklusive Netzstecker, Verlängerungskabel und Schaltungen zwischen den Teilen der Anlage) ordnungsgemäss und in Einklang mit den Herstelleranweisungen hergestellt wurden. Schalten Sie das Gerät aus und ziehen Sie den Netzstecker, bevor Sie Anschlüsse herstellen oder ändern.
- Fragen Sie unbedingt Ihren Händler, wenn Sie Zweifel bezüglich Installation, Betrieb oder Sicherheit Ihrer Anlage haben.
- Seien Sie vorsichtig mit Glasplatten oder -türen an der Anlage.
- **ACHTUNG:** Verlegen Sie das Netzkabel so, dass niemand darauf tritt, es nicht eingeklemmt, zerkratzt oder übermässig beansprucht, daran gezogen oder erhitzt wird.
- **ACHTUNG:** Entfernen Sie keine festen Abdeckungen, da dies zu einer gefährlichen Spannungsentladung führen kann.
- **ACHTUNG:** Verstopfen Sie die Lüftungsschlitze der Anlage nicht mit Gegenständen wie Zeitungen, Tischtüchern, Vorhängen, etc. Eine Überhitzung kann die Anlage beschädigen und ihre Lebensdauer verkürzen.
- **ACHTUNG:** Sorgen Sie dafür, dass keine Flüssigkeiten auf die Anlage tropfen oder spritzen können und stellen Sie keine mit Flüssigkeit gefüllten Gegenstände, wie z.B. Vasen darauf.
- **ACHTUNG:** Stellen Sie keine heissen Gegenstände oder offene Feuerquellen wie z.B. Kerzen oder Nachtlichter auf oder in die Nähe der Anlage.

- Bei hohen Temperaturen könnten die Kunststoffteile schmelzen und einen Brand auslösen.
- Verwenden Sie keine provisorischen Ständer und befestigen Sie die Füße niemals mit Holzschrauben.
  - Montieren Sie immer die vom Hersteller genehmigten Ständer oder Füße mit einer Befestigung entsprechend der Anweisung.
  - ACHTUNG: Benutzen Sie während der Fahrt keine Geräte wie z.B. mp3-Player oder Radio, die Sie vom Verkehr ablenken könnten. Es ist verboten, während der Fahrt fern zu sehen.
  - ACHTUNG: Hören Sie niemals mit Kopfhörern laute Musik, da dies zu dauerhaften Gehörschäden führen könnte.
  - ACHTUNG: Lassen Sie die Anlage niemals eingeschaltet, wenn niemand in der Nähe ist, es sei denn, es wird ausdrücklich festgehalten, dass sie auch für einen unbeaufsichtigten Betrieb geeignet ist oder einen Standby-Modus besitzt. Schalten Sie die Anlage mit dem entsprechenden
- Schalter aus und stellen Sie sicher, dass alle Personen, die die Anlage bedienen, wissen, wie sie funktioniert. Für beeinträchtigte oder behinderte Personen könnten Sondervereinbarungen nötig sein.
- ACHTUNG: Benutzen Sie die Anlage nicht weiter, wenn Sie nicht sicher sind, dass sie ordnungsgemäss funktioniert, oder wenn sie auf irgendeine Weise beschädigt ist. Schalten Sie sie aus, ziehen Sie den Netzstecker und ziehen Sie Ihren Händler zu Rate.

---

**Warnhinweis:**

- *Lassen Sie niemals jemanden (vor allem keine Kinder) etwas in die Löcher, Schlitze oder irgendwelche anderen Öffnungen im Gehäuse stecken – dies könnte zu einem tödlichen Stromschlag führen.*
  - *Experimentieren Sie niemals mit elektrischen Geräten irgendwelcher Art.*
  - *Sicherheit hat immer Vorrang!*
-

Um möglichst viel Freude an Ihrem Gerät zu haben, lesen Sie die vorliegende Gebrauchsanweisung bitte aufmerksam durch, bevor Sie die Anlage in Betrieb nehmen. So werden Sie bestmöglich mit ihren Funktionen vertraut und sie wird viele Jahre einwandfrei funktionieren und Ihnen Freude bereiten.

### **Wichtige Hinweise**

- Bewahren Sie die Anleitung auf: Die Sicherheitshinweise und die Gebrauchsanleitung sollten zur späteren Einsichtnahme aufbewahrt werden.
- ACHTUNG:** Vermeiden Sie eine Aufstellung der Anlage an den unten beschriebenen Orten: Im direkten Sonnenlicht oder in der Nähe von Hitzequellen, wie z.B. elektrischen Heizgeräten. Auf anderen Stereoanlagen, die zu viel Wärme abstrahlen. Orte ohne Belüftung oder staubige Orte. Orte, die einer ständigen Vibration ausgesetzt sind. Feuchte oder nasse Orte.
- ACHTUNG:** Sicherstellen, dass die Lüftungsschlitze nicht verstopft sind.
- Bevor Sie die Anlage zum ersten Mal einschalten, sicherstellen, dass das Netzkabel ordnungsgemäss angebracht ist.
- Der Netzstecker ist dazu gedacht, das Gerät vom Netz zu trennen. Er muss stets uneingeschränkt zugänglich sein.
- ACHTUNG:** Es dürfen keine Flüssigkeiten auf das Gerät tropfen oder spritzen und keine mit Flüssigkeit gefüllten Gegenstände, wie z.B. Vasen darauf gestellt werden.
- Um die Stromzufuhr komplett zu trennen, sollte der Netzstecker des Geräts gezogen werden. Ziehen Sie vor einem Unwetter den Netzstecker, um Schäden infolge von Blitzschlag und Stromschwankungen zu vermeiden.
- Wenn die Standby-LED und das Display nicht beleuchtet sind, bedeutet das, dass der EIN/AUS-Schalter auf aus gestellt oder das Gerät vom Netz getrennt ist.
- Halten Sie um das Gerät einen Abstand von mindestens 10cm,

damit es ordnungsgemäss belüftet wird.

- Achten Sie bitte auf eine umweltgerechte Entsorgung von Batterien.
- ACHTUNG:** Der Netzstecker des Geräts darf nicht blockiert werden bzw. muss bei seiner Verwendung leicht zugänglich sein.
- Zwecks ordnungsgemässer Belüftung sollten die Lüftungsschlitze nicht von Gegenständen wie z.B. Zeitungen, Tischdecken, Vorhängen, etc. abgedeckt werden.
- ACHTUNG:** Kein offenes Feuer wie z.B. brennende Kerzen auf das Gerät stellen.
- ACHTUNG:** Die Batterie darf keiner übermässigen Hitze wie Sonneneinstrahlung, Feuer o.ä. ausgesetzt werden.

**ACHTUNG:** Aus Sicherheitsgründen keine Abdeckungen entfernen oder sich Zugang zum Inneren des Geräts verschaffen.

Alle Wartungs- und Reparaturarbeiten nur von qualifiziertem Fachpersonal durchführen lassen.

Keine Schrauben entfernen und das Gehäuse des Geräts nicht öffnen; es befinden sich darin keine Teile, die vom Benutzer gewartet werden könnten, alle Wartungs- und Reparaturarbeiten nur von qualifiziertem Fachpersonal durchführen lassen.



*Vorsicht: Stromschlaggefahr. Nicht öffnen.*

*Um das Risiko eines Stromschlags zu vermeiden, die Abdeckung (oder die Rückseite) nicht entfernen, es befinden sich darin keine Teile, die vom Benutzer gewartet werden könnten, alle Wartungs- und Reparaturarbeiten nur von qualifiziertem Fachpersonal durchführen lassen.*



### **Gefährliche Spannung**

Die hohe Spannung im Inneren des Gehäuses könnte einen Stromschlag verursachen.



## Achtung

Das Benutzerhandbuch enthält wichtige Betriebs- und Wartungsanweisungen. Im Sinne Ihrer Sicherheit müssen Sie sich unbedingt an das Handbuch halten.



*Warnhinweis: Um die Gefahr eines Brands oder Stromschlags zu vermeiden, dieses Gerät keinen tropfenden oder spritzenden Flüssigkeiten aussetzen.*

## Anmerkung:

- Diese Anlage wird heiss, wenn sie längere Zeit durchgehend benützt wird. Das ist normal und bedeutet nicht, dass es ein Problem mit der Anlage gibt.
- Wenn das Display oder die Tasten nicht mehr ordnungsgemäss funktionieren, die Anlage aus- und wieder einschalten.
- Das Typenschild ist auf der Rückseite der Anlage angebracht.
- Die CE-Kennzeichnung befindet sich unten am Gerät.

## Laser-Produkt

Das Produkt enthält einen Niederstromlaser. Zu Ihrer eigenen Sicherheit keine Abdeckungen entfernen oder das Gerät auseinander nehmen. Reparaturen müssen von qualifiziertem Fachpersonal durchgeführt werden.



## KLASSE 1 LASER-PRODUKT



*Vorsicht: Dieses Produkt enthält einen Niederstromlaser. Zu Ihrer eigenen Sicherheit die Laserschutzvorrichtung nicht öffnen. Nicht in den Laserstrahl schauen, wenn die Anlage in Betrieb ist.*

## Korrekte Handhabung von Batterien

- **ACHTUNG:** Eine unsachgemässe Handhabung von Batterien könnte zu Korrosion oder Auslaufen der Batterie führen. Dies wiederum könnte einen Brand, Verletzungen oder Sachschäden nach sich ziehen.



- Verwenden Sie nur Batterien des Typs, der in diesem Handbuch angegeben ist.
- Alte Batterien nicht im Hausmüll entsorgen. Entsorgen Sie sie in Einklang mit den jeweils geltenden Gesetzesvorschriften.
- ACHTUNG: Kleine Knopfzellen, wie jene in der Fernbedienung zu dieser Anlage könnten von Kleinkindern leicht verschluckt werden. Dies kann gefährlich sein. Bewahren Sie Knopfzellen für Kinder unerreichbar auf und stellen Sie sicher, dass das Batteriefach fest in der Fernbedienung verankert ist. Suchen Sie einen Arzt auf, wenn Sie glauben, dass eine Knopfzelle verschluckt wurde.
- ACHTUNG: Batterien und Akkus (Akkusätze oder im Gerät installierte Akkus) dürfen keinen starken Hitzequellen, wie direktem Sonnenlicht, Feuer oder dergleichen ausgesetzt werden.

*Ersetzen Sie die Batterien immer durch Batterien des selben Typs.*



Länger andauerndes Musikhören bei voller Lautstärke könnte Gehörschäden verursachen. Um mögliche Gehörschäden zu vermeiden, nicht über längere Zeit bei voller Lautstärke Musik hören.



*Warnhinweis um Ihr Gehör zu schützen:*

*Es ist wichtig, dass Kopf- oder Ohrhörer, die mit diesem Gerät verwendet werden, dem Französischen Erlass vom 8. November 2005 zur Umsetzung von Artikel L.5232-1 entsprechen. Dadurch wird garantiert, dass der Geräuschpegel 100 dB SPL nicht übersteigt. Länger andauerndes Musikhören bei voller Lautstärke mehr als fünf Stunden pro Woche könnte das Gehör schädigen.*



*Vorsicht: Bei der Verwendung falscher Batterien besteht Explosionsgefahr.*

## Batterie-Sicherheitsrichtlinien

Wenn sie ordnungsgemäss verwendet werden, sind handelsübliche Batterien eine sichere und zuverlässige Stromquelle (auch für unterwegs). Es könnten Probleme entstehen, wenn sie missbräuchlich oder falsch verwendet werden – z.B. Auslaufen oder, in extremen Fällen, besteht Brand- oder Explosionsgefahr. Hier finden Sie einige einfache Richtlinien zur sicheren Verwendung von Batterien, um solche Probleme zu vermeiden.

**ACHTUNG:** Stellen Sie sicher, dass die Batterien korrekt eingelegt sind. Bitte beachten Sie die Plus- und Minusmarkierungen auf der Batterie und dem Gerät. Ein falsches Einlegen von Batterien kann ein Auslaufen oder, in Extremfällen, auch eine Brand- oder Stromschlaggefahr mit sich bringen.

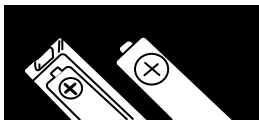

**ACHTUNG:** Tauschen Sie alle Batterien zur selben Zeit aus. Geben

Sie Acht, keine alten und neuen Batterien oder Batterien unterschiedlicher Typen zu vermischen. Dies könnte ein Auslaufen oder, in Extremfällen, auch eine Brand- oder Stromschlaggefahr mit sich bringen.

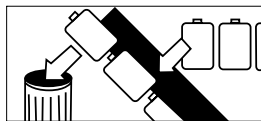

Bewahren Sie nicht gebrauchte Batterien in ihrer Verpackung und fern von Metallgegenständen auf, die zu einem Kurzschluss führen und ein Auslauf oder, in Extremfällen, auch eine Brand- oder Stromschlaggefahr mit sich bringen könnten.

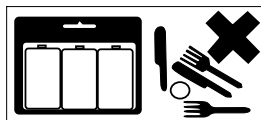

Entfernen Sie leere Batterien aus der Anlage. Wenn Sie die Anlage länger nicht benutzen, nehmen Sie alle Batterien heraus. Sonst könnten die Batterien auslaufen und Schäden verursachen.



**ACHTUNG:** Batterien niemals verbrennen, da sie dadurch explodieren können. Leere Batterien zu den entsprechenden Sammelstellen bringen; nicht im normalen Haushaltsmüll entsorgen.

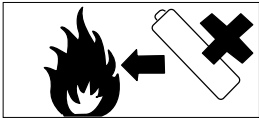

**ACHTUNG:** Versuchen Sie niemals, gewöhnliche Batterien (z.B. in einem Ladegerät oder durch Erhitzen) aufzuladen. Sie könnten auslaufen, in Brand geraten oder sogar explodieren. Es gibt spezielle wiederaufladbare Batterien, die klar und deutlich als solche markiert sind.



**ACHTUNG:** Beaufsichtigen Sie Kinder, wenn sie Batterien austauschen, um sicherzustellen, dass diese Richtlinien eingehalten werden.



**ACHTUNG:** Bitte beachten, dass kleine Knopfzellen, wie z.B. in Hörgeräten, Spielzeugen und anderen Geräten, von Kleinkindern leicht verschluckt werden können. Dies kann gefährlich sein.



**ACHTUNG:** Bewahren Sie Knopfzellen ausserhalb der Reichweite von Kindern auf.

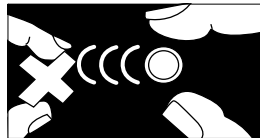

**ACHTUNG:** Sicherstellen, dass die Batteriefächer verriegelt sind.

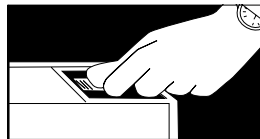

**ACHTUNG:** Suchen Sie einen Arzt auf, wenn Sie glauben, dass eine Knopfzelle verschluckt wurde.

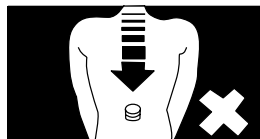

# Lieferumfang

Stellen Sie sicher, dass folgende Elemente im Lieferumfang enthalten sind.

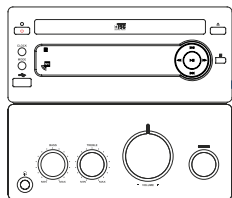

Anlage

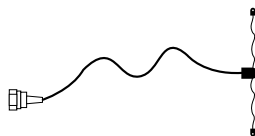

DAB/FM Antenne

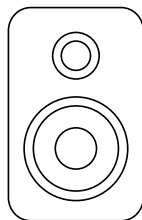

Lautsprecher x 2

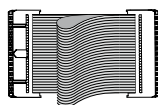

Steuerkabel

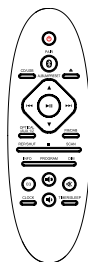

Fernbedienung

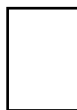

Bedienungsanleitung

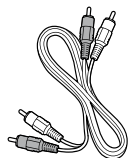

Audiokabel L/R



Lautsprecherkabel x 2

# Produktübersicht

## CD Player

1. Standby-Taste
2. CLOCK-Taste (Uhr)
3. Mode-Taste (MODE)
4. USB-Buchse
5. Fernbedienungssensor
6. NFC Pairing sensor
7. Vakuum-Fluoreszenz-Display (VFD)
8. CD-Fach
- Fast Forward-Taste (Schnellvorlauf) ►►  
Tuning Forward-Taste (Sendersuche Vor)
- Reverse-Taste (Rücklauf) ◀◀  
Tuning Backward-Taste (Sendersuche Zurück)
9. VOR-Taste ►►  
Preset UP-Taste
- ZURÜCK-Taste ◀◀  
Preset DOWN-Taste
- Play/Pause Taste ►||
10. Öffnen/Schliessen Taste ▲
- Stop Taste ■
11. BT: Gedrückt halten, um die-Information zu löschen
12. Bluetooth-Antenne
13. Steuerkabel-Buchse
14. AUX1-Eingänge (L&R) (AUX IN1)
15. Optischer Eingangsanschluss
16. DAB+ /FM Antenne
17. AUX2-Eingänge (L&R) (AUX IN2)

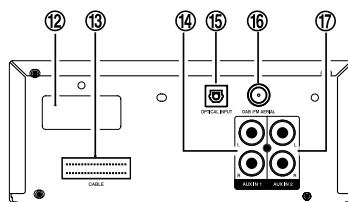
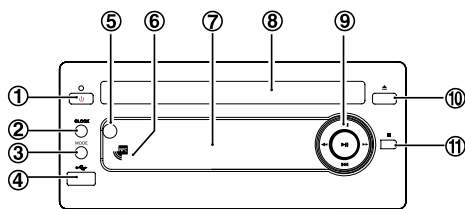





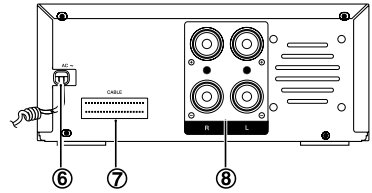
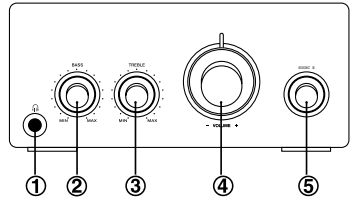

## Verstärker

1. Kopfhöreingang
2. BASS-Regler
3. HÖHEN-Regler (TREBLE)
4. Lautstärkenregler (VOLUME)
5. Quellenauswahl-Knopf (SOURCE)
6. Netzkabel
7. Steuerkabel-Buchse
8. Lautsprecher-Ausgänge (L&R)



## Fernbedienung

1.	Standby-Taste 
2.	Bluetooth-Funktionstaste, Pairing-Taste
3.	CD/USB-Taste
4.	Album UP-Taste (ALBUM), Preset UP-Taste ▲
5.	ZURÜCK-Taste 
6.	Optical-Taste, AUX1/2-Funktionstaste
7.	Stop-Taste ■ BT: Gedrückt halten, um die Pairing-Information zu löschen
8.	REP/SHUF-Taste
9.	Info-Taste (INFO)
10.	Volume UP-Taste 
11.	Preset Equalizer-Taste (EQ)
12.	Uhr-Taste (CLOCK)
13.	Öffnen/Schließen Taste ▲
14.	Play / Pause-Taste 
15.	VOR-Taste 
16.	Album DOWN-Taste, Preset DOWN-Taste ▼
17.	FM/DAB-Taste
18.	Scan-Taste (SCAN)
19.	Dimmer-Taste (DIM)
20.	Programmiertaste (PROGRAM)
21.	Mute-Taste (MUTE)
22.	Timer-Taste (TIMER), Sleep-Taste (SLEEP)
23.	Volume DOWN-Taste 

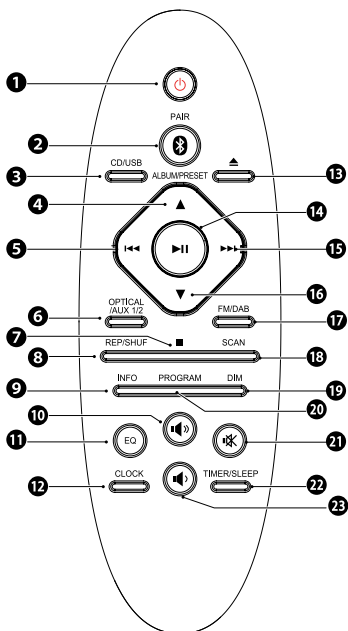

# Einlegen der Batterien

## 1. Das Batteriefach öffnen.

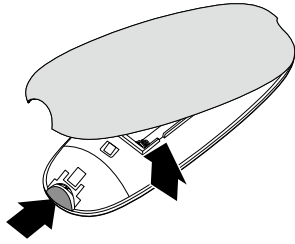

## 2. 2 AAA-Batterien wie angegeben einlegen, dabei auf die Polarität (+/-) achten.

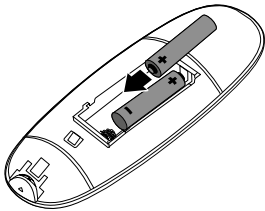

## 3. Das Batteriefach schliessen.

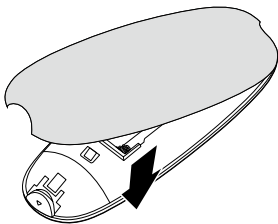

### Anmerkung:

- Entfernen Sie die Batterien, wenn die Fernbedienung länger nicht verwendet wird.
- Um eine mögliche Störung zu vermeiden, lesen Sie die folgende Anleitung und achten Sie auf eine ordnungsgemäße Handhabung der Fernbedienung.
- Die Fernbedienung nicht fallen lassen und eine Stosseinwirkung vermeiden.
- Kein Wasser oder andere Flüssigkeiten auf das Gerät spritzen.

- Die Fernbedienung nicht auf nasse Gegenstände legen.
- Die Fernbedienung keiner direkten Sonnenstrahlung aussetzen und nicht in der Nähe übermäßiger Wärmequellen aufbewahren.
- Keine ätzenden Reinigungsmittel (für Porzellan, Edelstahl, Toiletten oder Backrohr, etc.) für die Fernbedienung verwenden, da sie dadurch beschädigt werden könnte.

# Fernbedienungsreichweite

1. Die Fernbedienung zum Infrarot-Fernsensor vorne am Gerät ausrichten.
2. Stellen Sie sicher, dass es kein Hindernis zwischen dem Infrarot-Fernbedienungssensor der Anlage und der Fernbedienung gibt.

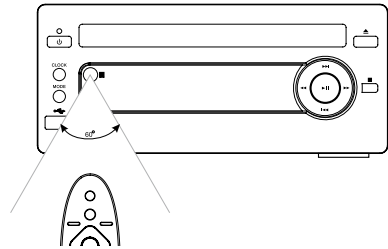

# Anschlüsse



Vorsicht: Stellen Sie alle Anschlüsse her, bevor Sie das System an einer Steckdose anstecken.

## Anschluss der Antenne

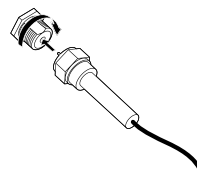

Der Antennen-Ausgang

Die Antenne



Verbinden Sie die beiliegende DAB/FM Antenne mit der DAB/FM ANTENNEN-Buchse auf der Rückseite des CD-Players, indem Sie die Schraubenkappe der Antenne im Uhrzeigersinn drehen.

**i** Anmerkung: Nicht zu fest anziehen, dies könnte die Antenne beschädigen.

**!** Vorsicht: Um Störgeräusche zu vermeiden, Antennen vom System, dem Anschlusskabel und dem Netzkabel fernhalten.

### Anschluss der Lautsprecher

Schliessen Sie die Lautsprecherkabel wie unten ersichtlich zwischen den Anschlüssen an. Schliessen Sie das weiße Kabel am (-) Anschluss und das rote Kabel am (+) Anschluss an.

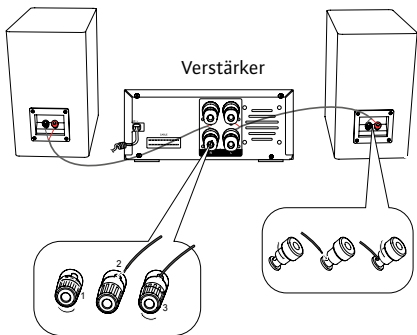

Rechte Lautsprecherbox  
Rückansicht

Linke Lautsprecherbox  
Rückansicht

### Anschluss von Peripheriegeräten

Schliessen Sie die AUX IN 1-Eingänge hinten an der Anlage an den Line Out-Anschlüssen am Peripheriegerät mit einem Audiokabel an, wie in der unten stehenden Abbildung ersichtlich.

CD Player

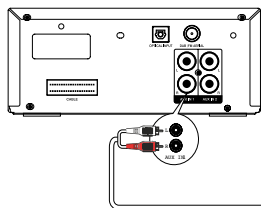

Peripheriegerät

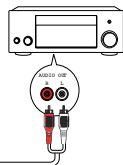

Schliessen Sie die AUX IN 2-Ausgänge an dieser Anlage an den Audio-Ausgängen des Peripheriegeräts an, wie in der unten stehenden Abbildung ersichtlich.

CD Player

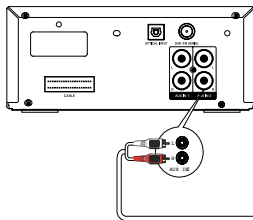

Peripheriegerät

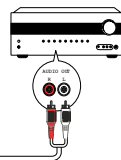

### Anschluss der OPTICAL-Buchse

Schliessen Sie ein optisches Kabel (nicht mitgeliefert) an die OPTICAL-Buchse am Gerät und dem OPTICAL-Ausgang am anderen Gerät an Der CD-Player

**i** Anmerkung: Beim Empfang von OPTICAL-Signalen muss im Einstellmenü des Fernsehgeräts oder anderen verbundenen Geräten der Digitale Audioausgang in PCM geändert werden.

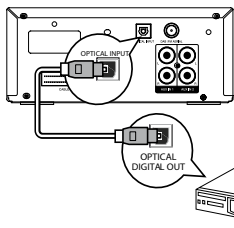

CD Player

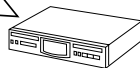

### Anschluss des Steuerkabels

Schliessen Sie das Steuerkabel zwischen CD Player und Verstärker an.

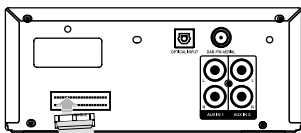

Verstärker

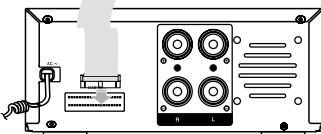

CD Player

## Anschluss des Kopfhörers

Schliessen Sie den Kopfhörer an der Kopfhörerbuchse an. Es kommt kein Ton aus den Lautsprechern.



*Anmerkung: Stellen Sie eine geringe Lautstärke ein, bevor Sie Kopfhörer anschliessen bzw. aufsetzen. Eine übermässige Lautstärke von Ohrhörern und Kopfhörern kann zu Gehörschäden führen.*

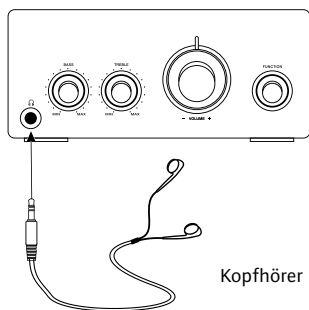

Verstärker

Kopfhörer

## Anschluss des Netzkabels

Stecken Sie das Netzkabel in eine Steckdose und Ihre Anlage ist betriebsbereit.



*Vorsicht:*

- Ziehen Sie den Netzstecker, wenn Sie aus dem Zimmer gehen bzw. die Anlage länger nicht benützt wird.*
- Der Netzstecker ist dazu gedacht, das Gerät vom Netz zu trennen. Er muss stets uneingeschränkt zugänglich sein.*

## ECO-Power/Standby

### Ein-/Ausschalten

Wenn Sie das Netzkabel in eine Steckdose stecken, geht die Anlage auf Standby.

- Drücken Sie die Standby-Taste , um die Anlage einzuschalten. Auf dem Display ist «HELLO» zu lesen.

- Drücken Sie die Standby-Taste , um die Anlage wieder auf Standby zu schalten. Auf dem Display ist «ECO POWER» in Laufschrift zu lesen.

### Umschalten des Systems auf ECO Power/Standby

Halten Sie die Standby-Taste  mindestens 2 Sekunden lang gedrückt, um auf ECO Power oder Standby zu schalten.

### ECO Power Standby Modus

Die Uhrzeit wird nicht angezeigt. Drücken Sie die CLOCK-Taste, um die Uhrzeit auf dem LCD anzuzeigen.

### Normaler Standby Modus

Die Uhrzeit wird auf dem LCD angezeigt.







*Anmerkung:*

- Wenn die Anlage länger als 90 Minuten im Standby-Modus ist, schaltet sie automatisch auf den ECO Power Modus.*
- Wenn die Anlage länger als 15 Minuten im normalen Modus ist, schaltet sie automatisch auf den ECO Power Modus.*

## Einstellung der Uhrzeit

### Manuelle Einstellung der Uhrzeit

1. Im ECO POWER Modus die CLOCK Taste mindestens 2 Sekunden lang gedrückt halten, um den Uhrzeit-Einstellmodus zu aktivieren. «CLOCK SET» läuft über das Display, und «24» (24h-Zeitformat) erscheint.
2. Drücken Sie die /  Taste auf der Fernbedienung, um den 12/24 Modus (Zeitformat) auszuwählen, und drücken Sie danach die CLOCK Taste zur Bestätigung. Die Stunden-Ziffern beginnen zu blinken.
3. Drücken Sie die /  Taste auf der Fernbedienung, um die Stunden einzustellen.
4. Drücken Sie die CLOCK Taste zur Bestätigung. Die Minuten-Ziffern beginnen zu blinken.

5. Drücken Sie die **▶▶/◀◀** Taste auf der Fernbedienung, um die Minuten einzustellen.
6. Drücken Sie die **CLOCK** Taste zur Bestätigung.

#### Bitte beachten:

- Die Uhr muss im **ECO POWER** Modus eingestellt werden, und wenn die Einstellung für jeden Schritt mehr als 90 Sekunden dauert, wird die Einstellung gelöscht.
- Bei einem Stromausfall oder wenn die Anlage vom Netz getrennt wird, geht die Uhrzeiteinstellung verloren.

#### Automatische Einstellung der Uhrzeit

Wenn der **DAB-** oder **RDS-Sender** die Zeit anzeigt, die «**CLOCK**» Taste auf der Fernbedienung gedrückt halten, die Uhr synchronisiert die **RDS-Zeit** automatisch.

## Tonqualität

#### Regelung der Lautstärke

Um die Lautstärke zu erhöhen oder zu verringern, am Lautstärkenregler (- **VOLUME** +) auf der Anlage drehen oder die Tasten **Volume Up/Down** **◀|▶/▶|◀** auf der Fernbedienung drücken.

#### Basseinstellung

Drücken Sie den **BASS-Regler** auf dem Verstärker im oder gegen den Uhrzeigersinn, um die Bassintensität einzustellen.

#### Höheneinstellung

Drücken Sie den **HÖHEN-Regler (TREBLE)** auf dem Verstärker im oder gegen den Uhrzeigersinn, um die Höhenintensität einzustellen.

#### Equalizer-Voreinstellung

Für die Soundeinstellung gibt es 5 voreingestellte Equalizer. Die **Preset Equalizer-Taste (EQ)** mehrmals drücken, um durch die folgenden Optionen zu scrollen:

**FLAT** → **POP** → **JAZZ** → **ROCK** → **CLASSIC**

## Änderung der Frontabdeckungs-Helligkeit

Diese Anlage hat drei Helligkeitsstufen für das Uhrzeitdisplay. Drücken Sie die **Dimmer-Taste (DIM)** auf der Fernbedienung mehrmals, um die gewünschte Helligkeit auszuwählen.

## Anhören von Radiosendungen

#### DAB-Radio

##### Erstmaliges Einstellen von DAB

- Drehen Sie am **Quellenauswahl-Knopf (SOURCE)** auf der Frontabdeckung des Verstärkers oder drücken Sie die **FM/DAB-Taste** auf der Fernbedienung, um den **DAB-Sender** auszuwählen.
- Das System startet automatisch eine schnelle Suche nach allen verfügbaren **Band III-Kanälen**.
- Wenn kein **DAB-Angebot** verfügbar ist, wird «**NO SIGNAL**» angezeigt.
- Wenn es **DAB-Angebote** gibt, speichert das System alle gefundenen Sender.
- Wenn die Suche beendet ist, kehrt das System zu einem Sender auf der Liste zurück.

##### Sendersuche

1. Drücken Sie die **Zurück-/Vor-Tasten** **◀◀/▶▶** auf der Fernbedienung, um den gewünschten Sender aus der Liste auszuwählen.
2. Drücken Sie die **Play/Pause-Taste** **▶||** zur Bestätigung.

##### Neue Sendersuche

Mit einer neuerlichen Sendersuche können Sie Ihre **DAB-Senderliste** aktualisieren. Nach der Suche schaltet das System zum ersten Angebot des ersten Senders in der aktualisierten Senderliste.

- Halten Sie die **Scan-Taste (SCAN)** mindestens 2 Sekunden lang gedrückt, dann startet das System wieder automatisch eine umfassende Suche nach allen verfügbaren **Band III-Kanälen**.
- Drücken Sie kurz die **Scan-Taste (SCAN)**, dann startet das System wieder automatisch eine Schnellsuche nach allen verfügbaren **Band III-Kanälen**.

## Manuelle Sendersuche

1. Halten Sie die Play/Pause-Taste ►|| mehr als 2 Sekunden lang gedrückt, um zur manuellen Sendersuche zu gelangen.
2. Drücken Sie die Zurück-/Vor-Tasten ◀◀/▶▶ auf der Frontabdeckung oder auf der Fernbedienung, um eine Rückwärts-/Vorwärts-Suche der DAB-Kanäle zu starten.
3. Drücken Sie die Play/Pause-Taste ►|| zur Bestätigung und schalten Sie auf den gewünschten Kanal.

## Programmierung DAB-Sender

Sie können bis zu 20 DAB-Sender im Systemspeicher speichern.

1. Drücken Sie die Zurück-/Vor-Tasten ◀◀/▶▶ auf der Frontabdeckung, um die gewünschten DAB-Kanäle auszuwählen.
2. Drücken Sie die Play/Pause-Taste ►|| zur Bestätigung und schalten Sie auf den gewünschten Kanal.
3. Drücken Sie die Programmtaste (PROGRAM) und danach die Reverse/Fast Forward-Tasten (Rücklauf/Schnellvorlauf) ◀◀/▶▶ auf der Frontabdeckung oder die Preset-Tasten ▲/▼ auf der Fernbedienung, um einen Speicherplatz für Ihren gewünschten Sender auszuwählen.
4. Drücken Sie die Programmiertaste (PROGRAM) nochmals zur Bestätigung, bis «P # SAVED» (# gibt die gewählte voreingestellte Nummer an) auf dem Display erscheint.

## Suche von voreingestellten DAB-Sendern

Drücken Sie die Reverse/Fast Forward-Tasten (Rücklauf/Schnellvorlauf) ◀◀/▶▶ auf der Frontabdeckung oder die Preset-Tasten ▲/▼ auf der Fernbedienung, bis der gewünschte Sender angezeigt wird. Das System schaltet automatisch auf den gewählten Sender.

## DAB-Anzeigemodi

Jedes Mal, wenn Sie die INFO-Taste drücken, durchläuft das Display die folgenden Anzeigemodi: Sendername, Uhrzeit, DLS, Signalstärke, Programmtyp, Bitrate, Audio, Frequenz.

### Sendername

Wenn ein RDS-Sender empfangen wird, wird der Name dieses Senders angezeigt.

## Uhrzeit

Der Sender (die Radiostation) liefert automatisch Uhrzeit und Datum, also müssen diese Informationen nicht manuell eingestellt werden. Wenn diese Informationen nicht verfügbar sind, wird das Display die falsche Zeit und das falsche Datum anzeigen.

## DLS (Dynamic Label Segment – Digitaler Begleittext)

Dynamic Label Segment ist ein Lauftext, den der Sender in die Übertragungen inkludiert. Darin sind üblicherweise einige Informationen, wie z.B. Programmdetails, etc. enthalten.

## Signalstärke

Das Display zeigt einen Balken für die Angabe der Signalstärke. Je stärker das Signal, umso länger ist der Balken von links nach rechts.

## Programmtyp

Programmtyp-Identifikationssignal (Beispiel: News, Rock, Klassische Musik).

## Bitrate

Das Display zeigt die empfangene Digitalaudio-Bitrate.

## Audio

Im FM-Modus zeigt das Display an, ob der Sender in Mono oder Stereo empfangen wird. Der Receiver schaltet automatisch zwischen Stereo und Mono Modus hin und her. Sie können diese Funktion jedoch ausschalten, um manuell zwischen Stereo und Mono Modus wechseln zu können. Das ist von Vorteil, wenn Sie ein schwaches FM-Signal empfangen.

## Frequenz

Die Frequenz des aktuellen Senders wird angezeigt.

## FM Radio

Sie können mit dem Gerät FM-Sender anhören. Die Sender können manuell, automatisch oder von einem voreingestellten Speicher ausgewählt werden.

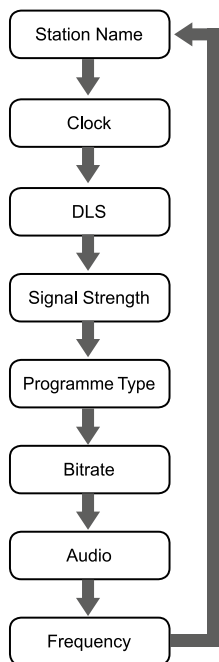

**Vorsicht:** Bevor Sie Radio hören, stellen Sie bitte sicher, dass die FM-Antenne korrekt angeschlossen ist und ihre Länge und Ausrichtung ordnungsgemäss eingestellt sind.

### Einschalten eines Senders

1. Drehen Sie am Quellenauswahl-Knopf (SOURCE) vorne am Verstärker, bis «TUNER» am Display erscheint, oder drücken Sie die FM/DAB-Taste auf der Fernbedienung.
2. Schalten Sie mit einer der folgenden Methoden einen Sender ein.

### Automatische Sendersuche

Wenn Sie die Scan-Taste (SCAN) auf der Fernbedienung drücken, zeigt das Display «AUTOSCAN» und die automatische Sendersuche beginnt.

### Manuelle Sendersuche

Drücken Sie wiederholt die Zurück-/Vor-Tasten ◀◀/▶▶ auf der Frontabdeckung oder auf der Fernbedienung, um die Frequenz zu ändern, bis Sie den gewünschten Sender

gefunden haben.

### Voreingestellte Sender suchen (Nur verfügbar, wenn es voreingestellte Sender gibt)

Drücken Sie mehrmals die Preset UP/DOWN-Tasten ▲/▼ auf der Fernbedienung oder die Reverse/Fast Forward-Tasten (Rücklauf/Schnellvorlauf) ◀◀/▶▶ auf der Frontabdeckung, um die gewünschte voreingestellte Nummer auszuwählen. Frequenzbereich und Frequenz werden am Vakuum-Fluoreszenz-Display (VFD) angezeigt.

### Sender voreinstellen

Sie können manuell bis zu 20 FM-Sender einstellen. Schalten Sie den gewünschten Sender ein:

1. Drücken Sie die Programmieraste (PROGRAM) auf der Fernbedienung, die voreingestellte Nummer wird angezeigt.
2. Drücken Sie die Preset UP/DOWN-Tasten ▲/▼ auf der Fernbedienung oder die Reverse/Fast Forward-Tasten (Rücklauf/Schnellvorlauf) ◀◀/▶▶ auf der Frontabdeckung um die voreingestellte Nummer auszuwählen.

PRESET ▲ Voreingestellte Nummer um 1 senken

PRESET ▼ Voreingestellte Nummer um 1 erhöhen

**Anmerkung:** Wenn Sie mehr als 20 auswählen, wird die voreingestellte Nummer automatisch auf «1» geändert.

3. Drücken Sie die Programmieraste (PROGRAM) nochmals, um den Sender zu speichern. Das Display kehrt zum Senderfrequenz-Display zurück.
4. Wiederholen Sie die oben stehenden Schritte 1 bis 3 für jeden Sender, die Sie mit einer voreingestellten Nummer abspeichern möchten.

**Anmerkung:** Wenn der Netzstecker gezogen wird oder bei einem Stromausfall werden die Sender nach dem Speichern nicht gelöscht.

### Um den FM-Empfangsmodus zu ändern

Drücken Sie die Mode-Taste (MODE), um den Auto- oder Mono-Kanal für den besten FM-Empfangsmodus auszuwählen.

## FM-Anzeigemodi

Jedes Mal, wenn Sie die INFO-Taste drücken, durchläuft das Display die folgenden Anzeigemodi:

Sendername, Programmtypus, Radio Text, Uhrzeit, Frequenz. Die Informationen werden am unteren Bereich des Displays angezeigt.

### Sendername

Wenn ein RDS-Sender empfangen wird, wird der Name dieses Senders angezeigt.

### Programmtyp

Programmtyp-Identifikationssignal (Beispiel: News, Rock, Klassische Musik).

### Radiotext

Zeigt die Beschreibung eines Radiosenders an.

### Uhrzeit

Die RDS-UHR könnte in Gebieten, wo ein RDS-UHR-Angebot nicht verfügbar ist, nicht ordnungsgemäss funktionieren. Sobald ein RDS-UHR-Angebot verfügbar ist, beginnt das RDS-UHR-System zu funktionieren.

### Frequenz

Zeigt die Frequenz des aktuellen Senders an, z.B. 89.80MHz.

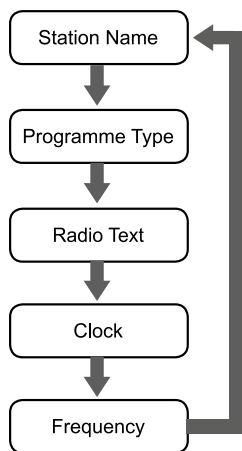

## CD-Betrieb

### CD-Wiedergabe

1. Drehen Sie am Quellenauswahl-Knopf (SOURCE) vorne am Verstärker oder drücken Sie die CD/USB-Taste (CD) auf der Fernbedienung. Es wird «DISC» auf der Frontabdeckung angezeigt.
2. Drücken Sie die Öffnen/Schliessen-Taste auf der Frontabdeckung, um die CD-Klappe zu öffnen und legen Sie die Disk auf das Disk-Tray (mit der bedruckten Seite nach oben).
3. Drücken Sie die Öffnen/Schliessen-Taste , um die CD-Klappe zu schliessen, die Anlage liest die Disk ein und spielt sie automatisch ab.



*Anmerkung: Im Stop-Modus drücken Sie bitte die Play/Pause-Taste , um mit dem Abspielen der Disk zu beginnen.*

4. Drücken Sie die Play/Pause-Taste , um die Wiedergabe zu unterbrechen, drücken Sie die Taste nochmals, um die Wiedergabe fortzusetzen.
5. Drücken Sie die Stop-Taste , um die Wiedergabe der Disk zu stoppen.

### Skip-Suchlauf

- Drücken Sie die Zurück-Taste einmal oder mehrmals, um einen oder mehrere Titel zurückzugehen.
- Drücken Sie die Vor-Taste einmal oder mehrmals, um einen oder mehrere Titel nach vorn zu springen.

### Suche

Halten Sie die Backward-Taste oder die Forward-Taste gedrückt, um die gewünschte Startposition zu suchen.

### Textanzeige während der Wiedergabe

Drücken Sie die Info-Taste (INFO), um die Displayinformation während der Wiedergabe auszuwählen.

### Programmwiedergabe

Sie können bis zu 20 Titel in einer beliebigen Reihenfolge speichern. Der Player muss im STOP Modus sein und es muss eine CD eingelegt sein.

1. Legen Sie eine Disk ein und drücken Sie die Stop-Taste , wenn die Wiedergabe beginnt.

2. Drücken Sie die Programmertaste (PROGRAM), «0 1- P - 0 0» erscheint.
3. Drücken Sie die Zurück-/Vor Tasten ◀▶ auf der Fernbedienung, um die gewünschte Titelnummer auszuwählen.
4. Drücken Sie die Programmtaste (PROGRAM), um die Speicherung der Titelnummer zu bestätigen.
5. Wiederholen Sie die Schritte 3–4, um alle gewünschten Titel auszuwählen und zu speichern.
6. Drücken Sie die Play/Pause-Taste ▶||, um die programmierten Titel abzuspielen.
7. Drücken Sie die Stop-Taste ■, um die Wiedergabe der programmierten Titel zu stoppen. Drücken Sie die Stop-Taste ■ zwei Mal, um die Programmierung zu löschen.



*Anmerkung: Die Funktion Random Play (zufällige Wiedergabe) durchmischt die Programmliste nicht.*

## Wiederholte Wiedergabe (CD)

Die wiederholte Wiedergabe eines oder aller Titel kann durch Drücken der Mode-Taste (MODE) eingestellt werden.

- Erstes Drücken: Um denselben Titel zu wiederholen; «TRK» und «REP» blinken.
- Zweites Drücken: Um alle Titel auf einer Disk zu wiederholen; «TRK» leuchtet auf und «REP ALL» blinkt.
- Drittes Drücken: Für eine zufällige Titelwiedergabe; «TRK» leuchtet auf und «SHUF» blinkt.
- Viertes Drücken: Um die wiederholte Wiedergabe zu löschen; «SHUF» verschwindet.

## MP3/WMA Disk-Wiedergabe



*Anmerkung: Die Wiedergabe von MP3/WMA-Dateien von einer CD kann infolge des Typs und Formats der Disk oder des Zustands der Aufnahme Probleme bereiten. Wenn Sie Probleme mit der Wiedergabe einer bestimmten Disk haben, empfiehlt es sich, einen USB-Stick für eine bestmögliche MP3/WMA Datei-Wiedergabe zu verwenden.*

1. Drehen Sie den Quellenauswahl-Knopf (SOURCE) auf der Anlage oder drücken Sie die CD/USB-Taste auf der Fernbedienung. Es wird «DISC» auf der Frontabdeckung angezeigt.
2. Drücken Sie die Öffnen/Schliessen-Taste ▲, um die CD-Klappe zu öffnen und liegen Sie die MP3/WMA-Disk auf das Disk-Tray.
3. Drücken Sie die Info-Taste (INFO) auf der Fernbedienung, es wird eine ID3-Information (Songtitel und Künstler) oder «NO ID3» angezeigt, wenn keine ID3-Information vorhanden ist. Wenn Sie diese Taste nochmals drücken, wird der Titel, Künstler oder das Album, falls vorhanden, angezeigt.
4. Beim Abspielen von MP3/WMA-Dateien wird das aktuelle Album und der aktuelle Titel angezeigt.
5. Drücken Sie die Zurück-/Vor-Tasten ◀▶, um den vorhergehenden/nächsten Titel auszuwählen. Wenn Sie die Backward-/Forward-Tasten ◀▶ ein paar Sekunden lang drücken, spult das Gerät zurück oder vor.
6. Drücken Sie die Album UP-Taste ▲ oder Album DOWN-Taste ▼ auf der Fernbedienung, um das nächste/vorhergehende Album auszuwählen und den ersten Titel dieses Albums abzuspielen. Wenn die Wiedergabe beendet ist, drücken Sie die Album UP-Taste ▲ oder Album DOWN-Taste ▼ auf der Fernbedienung, um das nächste/vorhergehende Album auszuwählen. Danach wählen Sie den Titel mit der Vor-Taste ▶|| oder mit der Zurück-Taste ◀▶.
7. Drücken Sie die Play/Pause-Taste ▶||, um die Wiedergabe der Disk zu starten.
8. Drücken Sie die Stop-Taste ■, um die Wiedergabe der Disk zu stoppen.



*Anmerkung: Die Wiedergabe läuft bis zum letzten Titel, wenn die gewählten Titel abgespielt wurden. Die ersten 2 Ziffern des Displays sind die Albumnummer, die nächsten 3 Ziffern sind die Titelnummer und die verbleibenden Ziffern zeigen die Minuten und Sekunden an.*

## Wiederholte Wiedergabe (MP3 Disk)

Die wiederholte Wiedergabe eines oder aller Titel/Albums kann durch Drücken der Mode-Taste (MODE) eingestellt werden.

- Erstes Drücken:  
Um denselben Titel zu wiederholen; «TRK» und «REP» blinken.
- Zweites Drücken:  
Um ein Album nochmals wiederzugeben; «TRK» leuchtet auf, «REP» und «ALB» blinken.
- Drittes Drücken:  
Um alle Titel auf einer Disk zu wiederholen; «TRK» leuchtet auf und «REP ALL» blinkt.
- Viertes Drücken:  
Um Titel zufällig abzuspielen; «TRK» leuchtet auf und «SHUF» blinkt.
- Fünftes Drücken:  
Um die wiederholte Wiedergabe zu löschen; «SHUF» verschwindet.

## USB-Wiedergabe

Durch Anschluss eines USB-Massenspeichers (inklusive USB-Flashspeicher, USB Flashplayer oder Speicherkarte) an dieser Anlage können Sie die auf dem Gerät gespeicherte Musik wiedergeben.

1. Stecken Sie den USB-Stecker des USB-Geräts in den Anschluss  vorne an der Anlage.
2. Drücken Sie die CD/USB-Taste auf der Fernbedienung oder drehen Sie am Quellenauswahl-Knopf (SOURCE) auf dem Verstärker, um die USB Funktion auszuwählen. Es wird «USB» auf der Frontabdeckung angezeigt.
3. Die auf dem Gerät gespeicherte Musik wird automatisch abgespielt.
4. Wenn Sie mehr als einen Ordner auf dem USB Flash speichern, verwenden Sie die Album UP-Taste ▲ oder die Album DOWN-Taste ▼ auf der Fernbedienung, um den nächsten/vorhergehenden Ordner auszuwählen. Danach wählen Sie den Titel mit der Vor-Taste ►► oder der Zurück-Taste ◀◀, um den Ordner abzuspielen.
5. Der Player ist nur mit den USB-Musikdateiformaten MP3 und WMA kompatibel.

### Für Geräte mit USB-Kabel

1. Stecken Sie das eine Ende des USB-Kabels (nicht im Lieferumfang enthalten) am Anschluss  der Anlage an.
2. Stecken Sie das andere Ende des USB-Kabels am USB-Ausgang des USB-Geräts an.

### Für Speicherkarten

1. Stecken Sie die Speicherkarte in einen Kartenleser (nicht im Lieferumfang enthalten).
2. Verwenden Sie ein USB-Kabel (nicht im Lieferumfang enthalten), um den Kartenleser mit dem Anschluss  an der Anlage zu verbinden.

### USB Speichergerät Datensicherung

- Stecken Sie den USB-Stick immer richtig ein. Ansonsten könnten der USB-Stick und diese Anlage beschädigt werden.
- Ziehen Sie den USB-Stick niemals heraus, wenn darauf zugegriffen wird.
- Elektrische Interferenzen und elektrostatische Entladungen könnten eine Störung des USB-Sticks und einen Datenverlust verursachen.

Es wird dringend empfohlen, wichtige Daten auf einem PC zu sichern, um sich vor Korruption, Datenverlust oder Störungen am Gerät zu schützen. Bitte beachten, dass unser Unternehmen keine Haftung für die Beschädigung oder den Verlust gespeicherter Daten übernimmt.



*Anmerkung: Der USB Anschluss ist nicht mit allen Festplattenmodellen kompatibel.*

## Abspielen von einem Bluetooth-Gerät

Mit dieser Anlage können Sie Audiodateien von einem Player abspielen, wenn eine Bluetooth-Verbindung verfügbar ist.

### Koppeln von Geräten mit Bluetooth

Um Ihr Bluetooth-Gerät mit der Anlage zu verbinden, müssen Sie das Gerät mit der Anlage koppeln. Das Koppeln muss nur einmal durchgeführt werden.



*Anmerkung:*

- Die Reichweite zwischen der Anlage und einem Bluetooth-Gerät beträgt ca. 10 Meter.
- Bevor Sie ein Bluetooth-Gerät mit der Anlage verbinden, machen Sie sich bitte mit den



*Bluetooth-Kapazitäten des Geräts vertraut.*

- Es ist keine Kompatibilität mit allen Bluetooth-Geräten garantiert.*
- Jedes Hindernis zwischen dieser Anlage und einem Bluetooth-Gerät kann die Reichweite reduzieren.*
- Halten Sie diese Anlage von allen anderen elektronischen Geräten fern, die eine Interferenz verursachen könnten.*

1. Drücken Sie die Bluetooth-Taste auf der Fernbedienung oder drehen Sie am Quellenauswahl-Knopf (SOURCE) auf der Frontabdeckung.
2. Schalten Sie die Bluetooth-Funktion auf Ihrem Gerät ein.
3. Suchen Sie nach anderen Bluetooth-Geräten.
4. Wählen Sie «D.10.010» in der Pairing-Liste.
5. Geben Sie das Standardpasswort «0000» ein, falls nötig.



*Anmerkung:*

- Dieses Gerät wird auch getrennt, wenn sich das Gerät ausserhalb der Reichweite befindet.*
- Wenn Sie das Gerät wieder mit der Anlage koppeln möchten, stellen Sie es innerhalb der Reichweite auf.*
- Das Gerät wird mit dem bereits koppelnden Bluetooth-Gerät verbunden, und auch in den Pairing-Modus gehen, ein anderes Bluetooth-Gerät kann nach einer Verbindung oder Koppelung suchen.*
- Wenn die Anlage vom Bluetooth-Gerät getrennt wird, geht sie automatisch in den Pairing-Modus, andere Bluetooth-Geräte können nach einer Verbindung oder Koppelung suchen.*
- Wenn das Bluetooth Gerät nicht verbunden ist, die Stop-Taste ■ auf der Vorderseite oder auf der Fernbedienung drücken, um die Pairing-Information zu löschen.*

## Anhören von Musik von einem Bluetooth Gerät

Wenn das angeschlossene Bluetooth-Gerät ein Advanced Audio Distribution Profile (A2DP) unterstützt, können Sie auf dem Gerät gespeicherte Musik über die Anlage anhören.

1. Koppeln Sie das Gerät mit der Anlage.
2. Starten Sie die Wiedergabe über das Gerät.

## Abspielen von einem externen Gerät

Sie können über diese Anlage Musik von einem Audiogerät anhören.

1. Stellen Sie sicher, dass das externe Audiogerät mit dieser Anlage verbunden ist.
2. Drücken Sie die AUX1/AUX2-Taste, um den Audio-Eingang über die AUX IN 1/2 (L und R)-Anschlüsse auszuwählen.
3. Starten, um die Musik vom Gerät abzuspielen (siehe Bedienungsanleitung des Geräts).

## Über NFC

Mit Near Field Communication (NFC) geht das Verbinden und Teilen so einfach wie nie zuvor. Geräte und Zubehör, die NFC unterstützen, werden drahtlos miteinander verbunden, wenn Sie sie aneinander halten.

Mit NFC können Sie:

- Ihre eigene Musik zwischen zwei kompatiblen Geräten teilen, die NFC unterstützen.
- Eine Verbindung mit einem kompatiblen Bluetooth-Zubehör herstellen, das NFC unterstützt, z.B. ein Telefon oder einen WLAN-Lautsprecher.
- Die NFC-Funktion funktioniert nur mit mobilen Geräten, die die NFC-Technologie unterstützen – Siehe Seite 23.
- Es gibt eine Zeitdifferenz bei der Verbindung von NFC mit verschiedenen Geräten. Bitte trennen und erneut verbinden oder die PAR-Taste verwenden, um die Gerätedaten zu löschen und das Gerät neu zu verbinden, wenn ein Verbindungsproblem besteht.

Der NFC-Bereich befindet sich auf der Vorderseite des Geräts.

## Eine Verbindung mit einem Bluetooth-Zubehör mit NFC herstellen

Tippen Sie auf den NFC-Bereich des Zubehörs mit dem NFC-Bereich des Geräts und folgen Sie den Anweisungen auf dem Bildschirm.

1. Starten Sie die Wiedergabe von Musik über das Gerät.

## Trennen des Zubehörs

Tippen Sie erneut auf den NFC-Bereich des Zubehörs. Weitere Informationen finden Sie in der Bedienungsanleitung des Zubehörs.

## Weckzeit einstellen

Diese Anlage kann als Wecker verwendet werden. Sie können DISK, USB, TUNER oder DAB als Alarmquelle auswählen.



*Hinweis: Stellen Sie sicher, dass die Uhrzeit korrekt eingestellt ist.*

1. Drücken Sie im ECO-Power-Modus die Uhr-Taste am Gerät oder auf der Fernbedienung, um den Timer zu aktivieren.
2. Halten Sie die Taste TIMER/SLEEP gedrückt, bis die Anzeige [TIMER SET] (Timer einstellen) über das Display läuft.
3. Drücken Sie die Taste **◀▶** auf der Fernbedienung, um die Quelle auszuwählen.
4. Drücken Sie TIMER/SLEEP-Taste zur Bestätigung. Die Stundenziffern werden angezeigt und beginnen zu blinken.
5. Drücken Sie die Taste **◀▶** auf der Fernbedienung, um die Stunden einzustellen, und drücken Sie danach erneut die Taste TIMER/SLEEP. Die Minutenziffern werden angezeigt und beginnen zu blinken.
6. Drücken Sie die Taste **◀▶** auf der Fernbedienung, um die Minuten einzustellen, und drücken Sie danach die Taste TIMER/SLEEP zur Bestätigung.
7. Drücken Sie **🔊/🔊**, um die Lautstärke einzustellen, und danach die Taste TIMER/SLEEP zur Bestätigung. Ein Uhr-Symbol erscheint auf dem Display.

## Alarmtimer aktivieren/deaktivieren

- Drücken Sie im Standbymodus mehrmals die TIMER/SLEEP-Taste.
- Wenn der Timer aktiviert ist, wird das Symbol **🕒** angezeigt.
- Wenn der Timer deaktiviert ist, verschwindet das Symbol **🕒** auf dem Display.



*Anmerkung:*

- Der Alarm Timer ist nicht verfügbar, wenn die Quelle auf «AUX» eingestellt ist.
- Wenn die USB / Disk-Quelle ausgewählt, aber kein Gerät angeschlossen ist, schaltet die Anlage automatisch auf TUNER.

## Naptimer (Kurzzeitwecker) einstellen

Diese Anlage kann nach einer bestimmten Zeit automatisch auf den Standbymodus schalten.

- Wenn die Anlage eingeschaltet wird, drücken Sie mehrmals die SLEEP-Taste, um einen voreingestellten Zeitraum (in Minuten) auszuwählen.

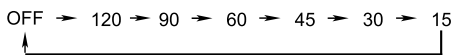

- Wenn der Naptimer aktiviert ist, wird das SLEEP Symbol **zZ** angezeigt.
- Um den Naptimer zu deaktivieren, drücken Sie mehrmals die SLEEP Taste, bis «OFF» (Sleep aus) erscheint.

## Disk-Handhabung

- Damit die Disk sauber bleibt, bitte nicht an der Oberfläche anfassen. Fassen Sie sie immer am Rand an.
- Eine schmutzige Disk beeinträchtigt die Tonqualität. Die Disk immer von innen nach aussen mit einem sauberen, weichen Tuch abwischen. Die Disk nicht kreisförmig abwischen.



- Kein Etikett auf die Disk kleben.
- Die Disk zur Aufbewahrung immer in ihre Originalhülle geben. Damit sich die Disks nicht verziehen bzw. nicht beschädigt werden, nicht ohne Hülle übereinander stapeln.
- Keine zerkratzten oder verformten Disks abspielen, um den Player nicht zu beschädigen.
- Die Disks nur mit einem weichen, trockenen Tuch abwischen. Keine Chemikalien wie Benzin, Lackverdünner, antistatische oder Reinigungssprays verwenden. Sie könnten die Diskoberfläche beschädigen.

## Unsachgemässe Disk-Aufbewahrung

Die Disks könnten beschädigt werden, wenn Sie sie an folgenden Orten aufbewahren:

- Orte, die einer direkten Sonneneinstrahlung ausgesetzt sind.
- Feuchte oder staubige Orte.
- Bereiche direkt neben einer Hitzequelle oder einem Hitzegerät.

**Die Diskformate, die mit dieser Anlage abgespielt werden können**

Audio CD, CD-R, MP3 und WMA Disk.

# Fehlersuche

Wenn Sie ein Problem mit dieser Anlage haben, sehen Sie in dieser Liste nach, bevor Sie den Kundendienst anrufen. Wenn Sie ein Problem nicht mit den vorliegenden Tipps lösen können oder die Anlage beschädigt wurde, kontaktieren Sie eine qualifizierte Person, z.B. Ihren Händler.

Symptom	Mögliche Ursache/Massnahme
Es ist kein Ton zu hören	<b>Falsche oder gelockerte Anschlüsse:</b> Alle Anschlüsse prüfen und ordnungsgemäss herstellen.
Schlechter Radioempfang	<b>Die Antenne ist nicht angesteckt.</b> <b>Die Antenne ist nicht ordnungsgemäss ausgezogen und ausgerichtet:</b> Die Antenne wieder richtig ausrichten. Die Antenne auf die beste Empfangsposition einstellen.
Die Disk hüpf	<b>Die Disk ist schmutzig oder zerkratzt:</b> Die Disk reinigen oder austauschen.
Die Disk wird nicht abgespielt	<b>Die Disk ist verkehrt herum eingelegt.</b> <b>Die Disk ist schmutzig:</b> Legen Sie die Disk mit dem Etikett nach oben ein. Entfernen Sie die Disk aus dem Player, wischen Sie sie mit einem sauberen Tuch ab und legen Sie sie wieder ein.
Die Fernbedienung lässt sich nicht bedienen	<b>Der Weg zwischen der Fernbedienung und dem Sensor auf dem Player ist blockiert.</b> <b>Die Batterien sind leer:</b> Die Blockierung beseitigen. / Die Batterien austauschen.
Der Betrieb ist deaktiviert	<b>Der eingebaute Mikroprozessor ist aufgrund externer elektrischer Interferenzen gestört:</b> Ziehen Sie den Netzstecker und stecken sie die Anlage neu an.
Das Bluetooth Gerät funktioniert nicht	<b>Die Audioqualität ist nach der Verbindung schlecht.</b> <b>Der Bluetooth Empfang ist schlecht:</b> Stellen Sie das Gerät näher an das System bzw. entfernen Sie etwaige Hindernisse zwischen dem Gerät und dem System.
Es ist keine Bluetooth-Verbindung mit dem System möglich	<b>Das Gerät unterstützt die erforderlichen Profile für das System nicht.</b> <b>Die Bluetoothfunktion des Geräts ist nicht freigeschaltet.</b> <b>Das System ist nicht im Pairing-Modus.</b> <b>Das System ist bereits mit einem anderen Bluetooth-Gerät verbunden:</b> Sehen Sie in der Bedienungsanleitung des Geräts nach, wie die Funktion freigeschaltet wird. Trennen Sie dieses Gerät bzw. alle anderen Geräte und versuchen Sie es nochmals.

## Reset:

1. Stecken Sie das Netzkabel ein, die Farbe der Power-LED ist rot.
  2. Drücken Sie die «UHR»-Taste, um in den Zeit-Modus zu gelangen. Es wird «-:-» oder die Zeit angezeigt, die Sie eingestellt haben.
  3. Drücken Sie die «STOP»-Taste für mehr als 5 Sekunden, es wird zunächst die Firmware-Version angezeigt.
  4. Drücken Sie für 1–2 Sekunden erneut die «STOP»-Taste, es wird „Reset“ angezeigt. 3 Sekunden später wird das Zurücksetzen beendet.
- Vorsicht!  
Wenn die «Standard»-Funktion aktiviert ist, werden alle Einstellungen auf die Werkseinstellungen zurückgesetzt und all Ihre persönlichen Einstellungen gelöscht.

# Spezifikationen

## Spezifikationen der Anlage

Leistungsanforderungen:	220–240V ~ 50/60Hz
DAB Frequenzbereich (Band III):	174.928 – 239.200MHz
FM Tuning-Bereich	87.5 – 108MHz
Stromverbrauch:	28W (ECO Standby 0.5W)
USB-Anschluss:	5V $\equiv$ , 500mA
Ausgangsleistung:	45W x 2
THD:	$\leq$ 1%
Abmessungen:	(CD) 160(B) x 78(H) x 260(T)mm; (Verstärker) 160(B) x 78(H) x 280(T)mm

## Spezifikationen des Lautsprechers

Impedanz:	6 $\Omega$
Eingangsleistung:	45W
Abmessungen:	130(B) x 205(H) x 176(T)mm

## Bluetooth-Spezifikationen

Kommunikationssystem:	Bluetooth Standardversion 2.1 und EDR Spezifikation
Ausgang:	Bluetooth Standard Leistungsklasse 2
Maximale Kommunikationsreichweite:	ca. 10m
Frequenzbereich:	2.4GHz Band (2.4000GHz – 2.4835GHz)
Kompatible Bluetoothprofile:	Advanced Audio Distribution Profile (A2DP)
Unterstütztes Mehrfach-Pairing:	bis zu 8 Geräte
Unterstützte Codecs:	(Empfang) SBC (Sub Band Codec); (Übertragung) SBC (Sub Band Codec)

## Fernbedienung

Distanz:	6m
Winkel:	$\pm$ 30°

### Anmerkung:

Produktinformationen können ohne Vorankündigung geändert werden.



## Altgeräte

Die Markierung entspricht der Richtlinie 2002/96/EG über Elektro- und Elektronik-Altgeräte (WEEE). Die Markierung zeigt an, dass die Anlage inklusive etwaiger Leerer oder alter Batterien NICHT im Hausmüll entsorgt werden darf, sondern ordnungsgemäss recycelt werden muss. Wenn die Batterien oder Akkus in dieser Anlage das Symbol Hg, Cd oder Pb tragen, bedeutet das, dass die Batterie einen Schwermetallgehalt von mehr als 0.0005% Quecksilber, mehr als 0.002% Cadmium oder mehr als 0.004% Blei aufweist.

## Anmerkungen für die Entsorgung von Batterien

Diese Anlage enthält Batterien, die unter die Europäische Richtlinie 2006/66/EG fallen und nicht im normalen Hausmüll entsorgt werden dürfen. Bitte informieren Sie sich über die lokalen Gesetze zur getrennten Entsorgung von Batterien. Die korrekte Entsorgung von Batterien hilft dabei, negative Auswirkungen auf die Umwelt und die Gesundheit zu vermeiden.

# Konformität



Das Produkt entspricht den Bestimmungen der nachfolgenden Richtlinien. Die Konformität wird durch Übereinstimmung der aufgeführten Normen gewährleistet.

2014/35/EU

Niederspannungsrichtlinie (LVD)

2014/30/EU

Elektromagnetische Verträglichkeit (EMC)

2011/65/EU

Beschränkung (der Verwendung bestimmter) gefährlicher Stoffe in Elektro- und Elektronikgeräten (RoHS)

(EG) Nr. 1275/2008

Ökodesign-Anforderungen an den Stromverbrauch elektrischer und elektronischer Haushalts- und Bürogeräte im Bereitschafts- und im Aus-Zustand

LVD EN 60065  
EN 62479

EMC EN 55013  
EN 55020  
EN 61000-3-2  
EN 61000-3-3

Hiermit erklärt Zhong Shan City Li Tai Electronic Industrial Co., Ltd., dass dieses Modell D.10.010 den wesentlichen Anforderungen und anderen wichtigen Vorschriften der Richtlinie 1999/5/EG entspricht. Sollte es dennoch ein Problem geben, bitte setzen Sie sich mit dem Händler in Verbindung, wo Sie Ihre Anlage gekauft haben. Wir arbeiten kontinuierlich an der Verbesserung unserer Produkte; die Spezifikationen könnten sich ohne Vorankündigung ändern. Um zu erfahren, wo Sie Zubehör kaufen können, setzen Sie sich bitte mit dem Händler in Verbindung, wo Sie Ihre Anlage gekauft haben.

# Sommaire

---

- 29 À faire et à ne pas faire pour une utilisation sécurisée de l'appareil
- 31 Notes importantes
- 34 Consignes de sécurité concernant les piles
- 37 Contenu
- 38 Détail du produit
- 41 Installation des piles
- 42 Portée de la télécommande
- 42 Branchements
- 43 Modes ECO/Veille
- 44 Réglage de l'horloge
- 44 Qualité du son
- 44 Réglage de l'éclairage de l'écran
- 44 Écoute de la radio
- 47 Fonctionnement du lecteur CD
- 48 Lecture de CD MP3/WMA
- 49 Utilisation de l'USB
- 49 Lecture à partir d'un périphérique Bluetooth
- 50 À propos de la NFC
- 51 Réglage de l'alarme
- 51 Activation/désactivation de l'alarme
- 51 Programmation de la mise en veille
- 51 Manipulation des CD
- 52 Résolution des problèmes
- 53 Caractéristiques
- 54 Conformité

# À faire et à ne pas faire pour une utilisation sécurisée de l'appareil

Cet appareil a été conçu et fabriqué dans le respect des normes de sécurité internationales mais, comme pour tout équipement électrique, il convient de l'utiliser avec précaution pour garantir une performance optimale et une sécurité maximale.

---

- Lisez les instructions avant d'utiliser l'appareil.
- Assurez-vous que tous les branchements électriques (y compris la fiche secteur, les rallonges et les branchements entre les différentes unités de l'appareil) sont corrects et conformes aux instructions du fabricant. Éteignez et débranchez l'appareil avant de réaliser ou de modifier des branchements.
- Faites appel à votre revendeur en cas de doute concernant l'installation, le fonctionnement ou la sécurité de votre appareil.
- Soyez prudent avec les panneaux ou portes en verre de l'appareil.
- ATTENTION: Dirigez le câble d'alimentation de sorte à ce qu'il ne soit pas piétiné, écrasé, soumis à des frottements ou à une usure ou une chaleur excessive.
- ATTENTION: Ne retirez aucun couvercle fixé: risque d'exposition à des tensions dangereuses.
- ATTENTION: N'obstruez pas les orifices de ventilation de l'appareil avec des éléments tels que du journal, du linge de table, des rideaux, etc. Une surchauffe peut endommager l'appareil et diminuer sa durée de vie.
- ATTENTION: N'exposez pas l'appareil électrique à des gouttes ou des éclaboussures et ne placez aucun objet rempli de liquide (un vase par exemple) sur l'appareil.
- ATTENTION: Ne placez aucun objet chaud ou source de flammes comme une bougie allumée ou une veilleuse sur l'appareil ou à proximité. Une forte température peut faire fondre le plastique et causer un incendie.

- N'utilisez jamais de support improvisé et ne fixez jamais les pieds avec des vis à bois. Pour garantir une sécurité optimale, installez toujours le support ou les pieds homologués par le fabricant, à l'aide des fixations fournies, conformément aux instructions.
  - N'utilisez pas d'appareil type lecteur stéréo ou radio susceptible de détourner votre attention des règles de circulation. Regarder la télévision en conduisant est parfaitement illégal.
  - ATTENTION: Ne réglez pas le casque à un volume sonore trop élevé: risque de troubles auditifs irréversibles.
  - ATTENTION: Ne laissez pas l'appareil allumé sans surveillance à moins qu'il soit spécifiquement conçu pour fonctionner sans surveillance ou dispose d'un mode veille. Éteignez toujours l'appareil en vous servant de l'interrupteur prévu à cet effet et assurez-vous que tous les membres de votre famille sachent faire de même. Des aménagements
- spéciaux doivent être réalisés pour les personnes infirmes ou handicapées.
- ATTENTION: N'utilisez pas l'appareil en cas de doute concernant son fonctionnement ou s'il est endommagé. Éteignez l'appareil, débranchez-le et consultez votre revendeur.



---

**Avertissement:**

- *N'autorisez personne, notamment les enfants, à boucher les trous, fentes ou toutes sortes d'ouvertures. Risque de choc électrique fatal.*
  - *Ne prenez jamais aucun risque avec un appareil électrique en tout genre.*
  - *Deux précautions valent mieux qu'une!*
- 

Pour profiter pleinement de cet appareil, lisez attentivement la présente notice avant de l'utiliser. Familiarisez-vous avec ses fonctions: la garantie d'années de loyaux services, d'un fonctionnement sans faille et d'un plaisir d'écoute.



## Notes importantes

- Conservez cette notice: les instructions de sécurité et de fonctionnement pourraient vous servir à l'avenir.
- ATTENTION: Évitez d'installer l'appareil dans les endroits décrits ci-dessous: En exposition directe au soleil ou proche d'appareils dégagant de la chaleur comme des radiateurs électriques. Sur d'autres appareils stéréo dégagant trop de chaleur. Lieux mal aérés ou poussiéreux. Emplacements soumis à des vibrations constantes. Endroits humides ou moites.
- ATTENTION: Veillez à ne pas obstruer les orifices de ventilation.
- Avant le premier allumage, assurez-vous que le câble d'alimentation est correctement branché.
- La fiche secteur est utilisée comme dispositif de déconnexion et doit être facilement accessible.
- ATTENTION: N'exposez en aucun cas l'appareil à des gouttes ou des éclaboussures et ne posez aucun objet rempli de liquide (un vase par exemple) sur le dessus.
- Pour couper totalement l'alimentation électrique, la fiche secteur de l'appareil doit être retirée de la prise. Débranchez l'appareil de la prise secteur avant un orage pour éviter tout dommage dû à la foudre et aux variations de tension.
- Quand la LED de veille et l'écran ne sont pas éclairés, l'interrupteur est éteint ou l'appareil n'est pas branché.
- Conservez un périmètre d'au moins 10cm autour de l'appareil pour garantir une aération suffisante.
- Veuillez respecter les consignes environnementales pour l'élimination des piles.
- ATTENTION: La prise secteur ne doit en aucun cas être obstruée et doit être facile d'accès pendant l'utilisation de l'appareil.
- La ventilation ne doit pas être entravée: ne couvrez pas les orifices de ventilation avec des éléments tels que du journal, une nappe, un rideau, etc.

– ATTENTION: Ne placez sur l'appareil aucune source de flammes comme une bougie allumée.

– ATTENTION: N'exposez pas les piles à une chaleur excessive telle que le soleil, un feu ou similaire.

F  
32

ATTENTION: Pour des raisons de sécurité, ne retirez aucun couvercle et ne tentez pas d'accéder à l'intérieur de l'appareil. Confiez l'entretien à du personnel qualifié. Ne tentez pas de retirer des vis ou d'ouvrir le boîtier de l'appareil. Aucun élément utilisable à l'intérieur. Confiez toute réparation à du personnel qualifié.

 *Danger: risque de choc électrique. Ne pas ouvrir. Pour réduire le risque de choc électrique, ne retirez pas le couvercle (ou arrière). Aucun élément utilisable à l'intérieur. Confiez toute réparation à du personnel qualifié.*



### Tension dangereuse

Tension élevée, suffisamment importante pour exposer à un risque de choc électrique les personnes se tenant à proximité de l'appareil.



### Attention

La notice contient des instructions importantes pour le fonctionnement et l'entretien de l'appareil. Pour votre sécurité, veuillez vous y référer.



*Avertissement: Pour écarter tout risque d'incendie ou de choc électrique, n'exposez jamais l'appareil à des gouttes ou des éclaboussures.*

### Note:

– Cet appareil chauffe quand il est utilisé longtemps. Cette réaction est tout-à-fait normale et ne doit pas être perçue comme un problème.

- Si vous constatez des éléments inhabituels au niveau de l'écran ou des boutons, éteignez l'appareil et rallumez-le.
- La plaque signalétique se situe à la base de l'appareil.
- Les caractéristiques figurent sous l'appareil.

### Produit laser

Cet appareil est équipé d'un dispositif laser à faible puissance. Pour votre sécurité, ne retirez aucun couvercle et ne démontez pas l'appareil. Confiez toutes les réparations à du personnel qualifié.



### PRODUIT LASER DE CATÉGORIE 1

**!** *Danger: Cet appareil est équipé d'un dispositif laser à faible puissance. Pour votre sécurité, n'ouvrez pas le boîtier qui protège contre les rayons laser. Ne regardez pas dans la zone de rayonnement laser quand l'appareil est en fonction.*

### Utilisation conforme des piles

- ATTENTION: Une utilisation incorrecte ou non conforme des piles peut être à l'origine d'une corrosion ou d'une fuite des piles pouvant provoquer un incendie, des blessures ou des dommages matériels.
- Utilisez exclusivement les types de piles spécifiés dans cette notice.
- Les piles usagées ne doivent pas être éliminées dans les ordures ménagères. Respectez la réglementation en vigueur pour l'élimination des piles.
- ATTENTION: Les petites piles boutons comme celles utilisées dans la télécommande de cet appareil peuvent facilement être avalées par de jeunes enfants, ce qui peut être dangereux. Tenez les piles boutons hors de portée des enfants et assurez-vous que le compartiment à piles de la télécommande est correctement fermé. En cas d'ingestion, consultez immédiatement votre médecin.
- ATTENTION: Les piles (emballées ou installées) ne doivent en aucun cas être exposées à une

chaleur excessive comme les rayons du soleil, le feu ou similaire.

*élevé pendant plus de cinq heures peut causer des troubles de l'audition.*



*Danger: Risque d'explosion si les piles ne sont pas correctement changées. Remplacez toujours les piles par le même modèle ou équivalent.*

## Consignes de sécurité concernant les piles

Utilisées correctement, les piles domestiques constituent une source de puissance portable sûre et fiable. Des problèmes peuvent survenir en cas d'abus ou de mauvaise utilisation — pouvant causer une fuite ou, dans les cas extrêmes, un incendie ou une explosion. Veuillez considérer ces quelques consignes pour une utilisation des piles en toute sécurité afin d'éviter de tels problèmes.



À pleine puissance, une écoute prolongée du lecteur peut causer des troubles auditifs. Pour ne pas endommager votre ouïe, évitez les écoutes prolongées à un volume élevé.



*Avertissement pour protégez votre ouïe: Il est primordial que les casques ou écouteurs utilisés avec cet appareil soient conformes à l'arrêté du 8 novembre 2005 portant application de l'article L.5232-1. Il stipule que le volume sonore n'excède pas 100 dB SPL. Une écoute prolongée à un volume*

**ATTENTION:** Veuillez à installer vos piles correctement, en respectant la polarité (signes plus et moins) indiquée sur les piles et sur l'appareil. Une mauvaise installation peut provoquer une fuite ou, dans les cas extrêmes, un incendie ou une explosion.



**ATTENTION:** Changez toutes les piles en une fois, sans mélanger piles neuves et usagées ou différents types de piles. Ce faisant, vous risquez de causer une fuite ou, dans les cas extrêmes, un incendie ou une explosion.

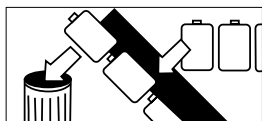

Conservez les piles non utilisées dans leur emballage, loin d'objets métalliques susceptibles de provoquer un court-circuit pouvant causer une fuite ou, dans les cas extrêmes, un incendie ou une explosion.

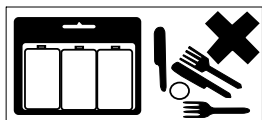

Retirez les piles usagées de l'appareil et les piles encore fonctionnelles si vous prévoyez de ne pas utiliser l'appareil pendant une longue période. Sinon les piles risquent de fuir et d'endommager l'appareil.



**ATTENTION:** Ne jetez jamais des piles dans un feu car elles risquent d'exploser. Pensez à recycler les piles usagées. Ne les éliminez pas dans les ordures ménagères.

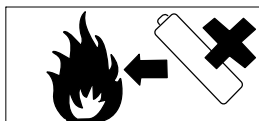

**ATTENTION:** Ne tentez jamais de recharger des piles standard, soit dans un chargeur, soit en les chauffant. Elles risquent de fuir, de provoquer un incendie ou même d'exploser. Il existe des piles rechargeables qui sont clairement identifiées comme telles.



**ATTENTION:** Surveillez toujours les enfants qui changent des piles pour vous assurer du respect des présentes consignes.



**ATTENTION:** Notez que les piles boutons utilisées dans certains appareils auditifs, jouets, jeux et autres appareils peuvent facilement être avalés par de jeunes enfants, ce qui peut être dangereux.



**ATTENTION:** Tenez les piles boutons hors de portée des jeunes enfants.

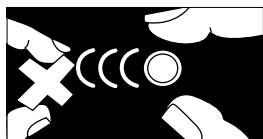

**ATTENTION:** Assurez-vous que les compartiments à piles sont bien fermés.



**ATTENTION:** Consultez immédiatement votre médecin en cas d'ingestion d'une pile bouton.

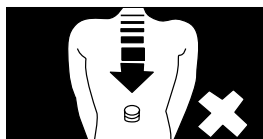

# Contenu

Assurez-vous d'être en possession de tous les éléments suivants.

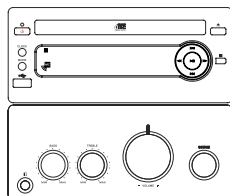

L'appareil

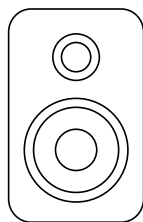

Haut-parleurs x 2



Télécommande

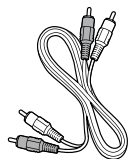

Câble audio L/R

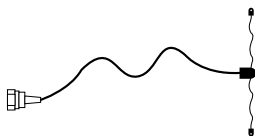

Antenne DAB/FM

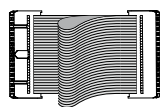

Câble de commande



Notice d'utilisation



Câbles des haut-parleurs x 2

# Détail du produit

## Le lecteur CD

1. Bouton Veille (Standby)
2. Bouton Horloge (CLOCK)
3. Bouton Mode (MODE)
4. Port USB
5. Capteur de télécommande
6. NFC Pairing sensor
7. Afficheur fluorescent, Lentille d'affichage
8. Compartiment à CD  
 Bouton Avance rapide ►►  
 Bouton Navigation Avant  
  
 Bouton Retour rapide ◀◀  
 Bouton Navigation Arrière
9. Bouton Suivant ►►  
 Enregistrement suivant  
  
 Bouton Précédent ◀◀  
 Enregistrement précédent  
  
 Bouton Play/Pause ►||
10. Bouton Open/Close ▲
11. Bouton Stop ■  
 BT: Appuyez et maintenez pour effacer les informations d'appairage
12. Antenne Bluetooth
13. Prise câble d'alimentation
14. Entrées AUX1 (L&R) (AUX IN1)
15. Entrée optique
16. Antenne DAB+ /FM
17. Entrées AUX2 (L&R) (AUX IN2)

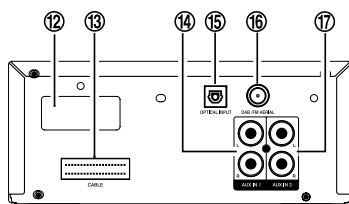
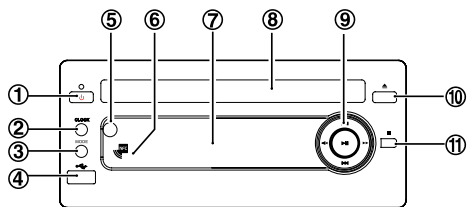







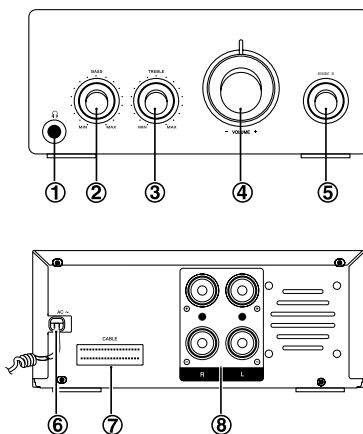





## L'amplificateur

1. Prise casque
2. Bouton des basses (BASS)
3. Bouton des aigus (TREBLE)
4. Bouton Volume (VOLUME)
5. Bouton de sélection de la source (SOURCE)
6. Câble d'alimentation CA
7. Prise câble d'alimentation
8. Sorties haut-parleurs (L&R)



## La télécommande

1. Bouton Veille 
2. Bouton Bluetooth, Bouton Pairing 
3. Bouton CD/USB 
4. Bouton Album Suivant, Enregistrement suivant ▲ 
5. Bouton Précédent ◀◀ 
6. Bouton Optique, Fonction AUX 1/2 
7. Bouton Stop ■  
BT: Appuyez et maintenez pour effacer les informations d'appairage
8. Bouton Répétition/Aléatoire 
9. Bouton Info (INFO) 
10. Bouton Volume + 
11. Bouton Égaliseur pré-réglé (EQ) 
12. Bouton Horloge (CLOCK) 
13. Bouton Open/Close 

14. Bouton Play/Pause ▶|| 
15. Bouton Suivant ▶▶ 
16. Bouton Album Précédent, Enregistrement précédent ▼ 
17. Bouton FM/DAB 
18. Bouton Recherche (SCAN) 
19. Bouton Variateur d'intensité (DIM) 
20. Bouton Programme (PROGRAM) 
21. Bouton Muet (MUTE) 
22. Bouton Alarme (TIMER), Bouton Mise en veille (SLEEP) 
23. Bouton Volume - 

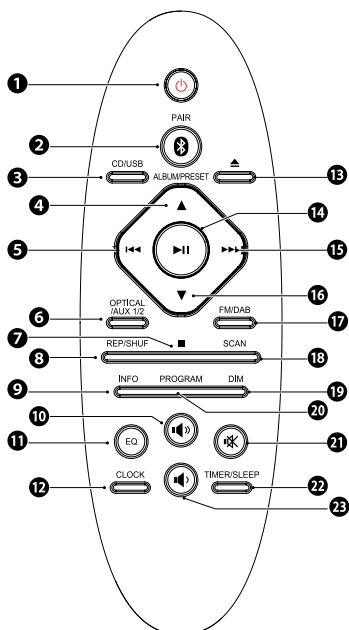

## Installation des piles

1. Ouvrez le compartiment à piles.

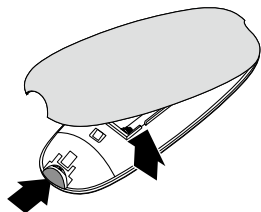

2. Insérez 2 piles AAA en respectant la polarité (+/-) indiquée.

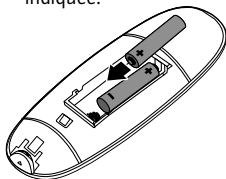

3. Fermez le compartiment à piles.

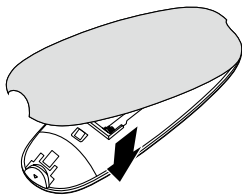

Remarque:

- Retirez la pile si vous projetez de ne pas utiliser la télécommande pendant une durée prolongée.
- Pour éviter toute panne, lisez les instructions suivantes et utilisez la télécommande convenablement.
- Ne faites pas tomber la télécommande ou ne créez pas d'impact.
- Ne renversez pas d'eau ou un autre liquide sur la télécommande.
- Ne posez pas la télécommande sur un objet humide.
- Ne placez pas la télécommande en exposition directe aux rayons du soleil ou près de sources de chaleur excessive.
- N'utilisez pas de produit caustique (pour porcelaine, acier inox, WC ou four, etc.) pour nettoyer la télécommande. Vous risquez de l'endommager.

## Portée de la télécommande

1. Pointez la télécommande vers le capteur infrarouge situé à l'avant de l'appareil.
2. Assurez-vous qu'aucun obstacle ne se trouve entre le capteur infrarouge de l'appareil et la télécommande.

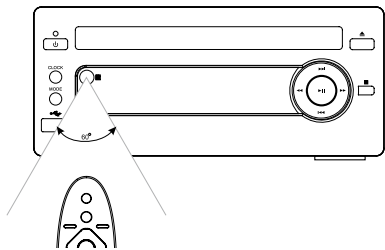

## Branchements



*Danger: Réalisez tous les branchements avant de relier le système au secteur.*

### Branchement de l'antenne

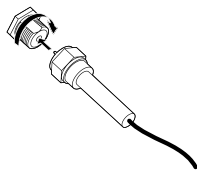

Prise antenne

Antenne

Branchez l'antenne DAB/FM fournie dans la prise ANTENNE DAB/FM située à l'arrière du lecteur CD en tournant le bouchon à vis de l'antenne dans le sens horaire.



*Remarque: Ne serrez pas trop fort pour ne pas endommager l'antenne.*



*Remarque: Pour éviter le bruit, maintenez l'antenne à distance de l'appareil, du câble de branchement et du câble d'alimentation.*

### Branchement des haut-parleurs

Branchez les câbles des haut-parleurs comme indiqué ci-dessous. Branchez les câbles blancs dans les prises (-) et les câbles rouges dans les prises (+).

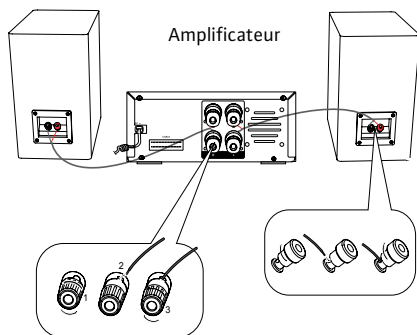

Haut-parleur droit  
Vue arrière

Haut-parleur gauche  
Vue arrière

### Branchement des équipements auxiliaires

Reliez la prise AUX IN 1 à l'arrière de l'appareil et la sortie de l'équipement auxiliaire à l'aide d'un câble audio, comme le montre la figure ci-dessous.

#### Lecteur CD

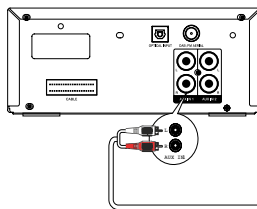

Équipement auxiliaire

Reliez la prise AUX IN 2 de cet appareil à la sortie audio de l'équipement auxiliaire, comme dans la figure ci-dessous.

#### Lecteur CD

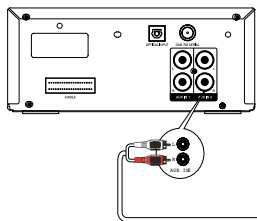

Équipement auxiliaire

## Branchement de l'optique

Branchez un câble optique (non fourni) dans l'entrée optique de l'appareil et la sortie optique dans l'autre appareil.



*Remarque: À la réception de signaux optiques, veuillez modifier le réglage du menu du téléviseur ou de tout autre appareil connecté. Basculez de „Digital Audio Output“ (sortie audio numérique) vers PCM.*

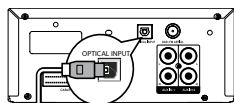

Lecteur CD

## Branchement du câble de commande

Branchez le câble de commande entre le lecteur CD et l'amplificateur.

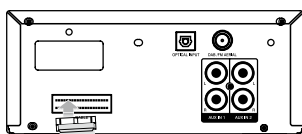

Lecteur CD

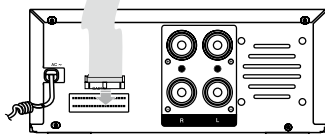

Amplificateur

## Branchement du casque

Quand vous branchez un casque dans la prise casque, les haut-parleurs n'émettent plus aucun son.



*Remarque: Pensez à baisser le volume avant de brancher ou de mettre le casque. Un volume sonore trop élevé dans un casque ou des écouteurs peut provoquer une perte d'audition.*

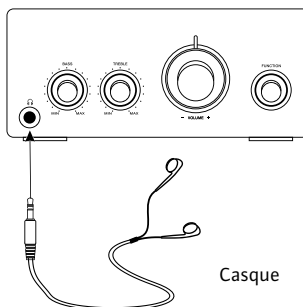

Amplificateur

Casque

## Branchement du câble d'alimentation

Branchez le câble d'alimentation dans une prise secteur. Votre appareil est prêt à fonctionner.





*Danger:*

- Veuillez à débrancher la prise secteur quand vous sortez ou quand l'appareil n'est pas utilisé pendant une période prolongée.
- La fiche secteur permet de débrancher l'appareil et doit donc toujours être facile d'accès.

## Modes ECO/Veille

### ON/OFF

Quand vous branchez le câble d'alimentation dans la prise secteur, l'appareil est en mode veille.

- Appuyez sur le bouton Veille , pour allumer l'appareil. L'écran affiche le mot «HELLO».
- Appuyez sur le bouton Veille , pour repasser en mode veille. Les mots «ECO POWER» défilent sur l'écran.

### Activation des modes ECO/Veille

Appuyez et maintenez le bouton Veille  pendant 2 secondes ou plus pour passer en mode ECO ou Veille standard.

### Mode ECO

L'horloge ne s'affiche pas. Appuyez sur le bouton CLOCK pour afficher l'horloge.

## Mode Veille standard

L'horloge s'affiche sur l'écran.



### Remarque:

- Si l'appareil est inactif pendant plus de 90 secondes en mode veille, il bascule automatiquement en mode ECOPower.
- Si l'appareil est inactif pendant plus de 15 minutes en mode standard, il bascule automatiquement en mode ECOPower.

## Réglage de l'horloge

### Réglage manuel de l'horloge

1. En mode ECO POWER, appuyez et maintenez le bouton CLOCK pendant plus de 2 secondes pour activer le mode de réglage de l'horloge. «CLOCK SET» défile sur l'écran et «24» (format d'affichage 24 heures) s'affiche.
2. Appuyez sur le bouton ►/◄ de la télécommande pour sélectionner le mode 12/24 (format d'affichage) puis appuyez sur le bouton CLOCK pour confirmer. Les chiffres de l'heure clignotent.
3. Appuyez sur le bouton ►/◄ de la télécommande pour régler l'heure.
4. Appuyez sur le bouton CLOCK pour confirmer. Les chiffres des minutes clignotent.
5. Appuyez sur le bouton ►/◄ de la télécommande pour régler les minutes.
6. Appuyez sur le bouton CLOCK pour confirmer.

### Remarque:

- L'horloge doit être réglée en mode ECO POWER et si le réglage de chaque étape dure plus de 90 secondes, il est automatiquement annulé.
- En cas de coupure de courant ou si l'appareil est débranché du secteur, le réglage de l'horloge s'annule.

### Réglage automatique de l'horloge

Quand la station DAB ou RDS affiche l'heure, appuyez et maintenez le bouton «CLOCK» de la télécommande. L'horloge se synchronise automatiquement sur l'heure du RDS.

## Qualité du son

### Réglage du volume

Pour augmenter ou diminuer le volume, tournez le bouton de réglage du volume (- VOLUME +) de l'appareil ou appuyez sur les boutons ►/◄ de la télécommande.

### Réglage des basses

Tournez le bouton BASS de l'amplificateur dans le sens horaire ou antihoraire pour régler l'intensité des basses.

### Réglage des aigus

Tournez le bouton TREBLE de l'amplificateur dans le sens horaire ou antihoraire pour régler l'intensité des aigus.

### Égaliseur pré-réglé

Vous pouvez adapter le son reproduit simplement en sélectionnant l'un des 5 égaliseurs pré-réglés. Appuyez plusieurs fois sur le bouton Égaliseur pré-réglé (EQ) pour naviguer parmi les options suivantes:

FLAT → POP → JAZZ → ROCK → CLASSIC

## Réglage de l'éclairage de l'écran

Cet appareil dispose de trois intensités pour régler l'éclairage de l'écran. Appuyez plusieurs fois sur le bouton DIM de la télécommande pour sélectionner l'intensité souhaitée.

## Écoute de la radio

### Radio DAB

#### Premier réglage DAB

- Tournez plusieurs fois le bouton de sélection de la source (SOURCE) de l'amplificateur ou appuyez sur le bouton FM/DAB de la télécommande pour sélectionner la station DAB.
- Le système procède à une vérification rapide pour rechercher automatiquement tous les canaux disponibles de la bande III.
- Si aucun service DAB n'est disponible, l'écran affiche «NO SIGNAL».

- Si des services DAB sont disponibles, le système enregistre toutes les stations détectées.
- Une fois la vérification terminée, le système lance l'écoute de l'une des stations de la liste.

### Réglage d'une station

1. Appuyez sur les boutons Précédent/Suivant ◀◀/▶▶ de la télécommande pour sélectionner la station souhaitée dans la liste.
2. Appuyez sur le bouton Play/Pause ▶▶ pour confirmer.

### Réglage ultérieur

Un réglage ultérieur vous permet à tout moment de mettre à jour l'intégralité de votre liste DAB. En fin de recherche, le système lance l'écoute de la première station de la liste mise à jour.

- Appuyez et maintenez le bouton Recherche (SCAN) pendant 2 secondes ou plus. Le système relance une vérification complète pour rechercher automatiquement tous les canaux disponibles de la bande III.
- Appuyez brièvement sur le bouton Recherche (SCAN). Le système lance une vérification rapide pour rechercher automatiquement les nouveaux canaux de la bande III.

### Réglage manuel

1. Appuyez et maintenez le bouton Play/Pause ▶▶ pendant plus de 2 secondes pour activer le mode de réglage manuel.
2. Appuyez sur les boutons Précédent/Suivant ◀◀/▶▶ de l'écran ou de la télécommande pour sélectionner les canaux DAB souhaités.
3. Appuyez sur le bouton Play/Pause ▶▶ pour confirmer et écouter le canal sélectionné.

### Programmation des stations DAB

Vous pouvez enregistrer jusqu'à 20 stations DAB dans la mémoire du système.

1. Appuyez sur les boutons Précédent/Suivant ◀◀/▶▶ de l'écran pour sélectionner les canaux DAB souhaités.
2. Appuyez sur le bouton Play/Pause ▶▶ pour confirmer et écouter le canal sélectionné.
3. Appuyez sur le bouton Programme (PROGRAM) puis sur les boutons de navigation Avant/Arrière ◀/▶ de l'écran ou sur les boutons Préréglage ▲/▼ de la télécommande pour sélectionner l'emplacement de

stockage de la station souhaitée.

4. Appuyez une nouvelle fois sur le bouton Programme (PROGRAM) pour confirmer jusqu'à ce que «P # SAVED» s'affiche (# étant le numéro que vous avez sélectionné).

### Écoute de stations DAB préréglées

Appuyez sur les boutons de navigation Avant/Arrière ◀◀/▶▶ de l'écran ou sur les boutons Préréglage ▲/▼ de la télécommande jusqu'à ce que la station préréglée s'affiche. Le système lance automatiquement l'écoute de la station sélectionnée.

### Modes d'affichage DAB

Dès que vous appuyez sur le bouton INFO, la ligne inférieure de l'écran fait défiler les modes d'affichage suivants: Nom de la station, Heure, DLS, Force du signal, Type de programme, Débit binaire, Audio, Fréquence.

### Nom de la station

Quand l'appareil capte une station RDS, l'écran affiche le nom de la station.

### Heure

Le diffuseur (station radio) fournit automatiquement l'heure et la date, ce qui évite de devoir régler ces données manuellement. Si les informations ne sont pas disponibles, l'écran affiche une date ou une heure incorrecte.

### DLS (Dynamic Label Segment)

Dynamic Label Segment est un message défilant que le diffuseur peut inclure dans ses transmissions. Il contient généralement des informations telles que des détails sur le programme, etc.

### Force du signal

L'écran affiche une barre qui indique la force du signal. Plus le signal est fort, plus la barre s'étend de la gauche vers la droite.

### Type de programme

Identifie le type de programme (exemple: info, rock, musique classique, etc.).

### Débit binaire

L'écran affiche le débit binaire du signal audio numérique reçu.

## Audio

En mode FM, l'écran indique si la station est en mode mono ou stéréo. Le récepteur bascule automatiquement entre le mode mono et stéréo. Cependant, vous pouvez annuler cette fonction et basculer manuellement en mode mono ou stéréo, ce qui peut être pratique si vous écoutez une station à faible signal FM.

## Fréquence

L'écran affiche la fréquence de la station en cours d'écoute.

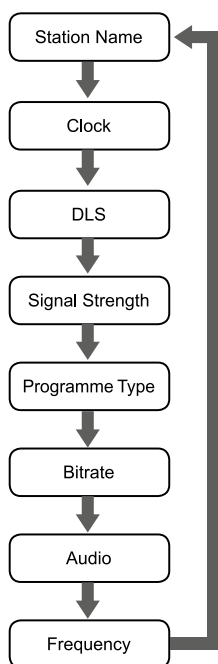

## Radio FM

Vous pouvez également écouter les stations FM. La navigation peut être manuelle, automatique ou s'effectuer dans la mémoire.



*Attention: Avant d'écouter la radio, vérifiez que l'antenne FM est correctement branchée, ajustée en longueur et bien orientée.*

## Navigation vers une station

1. Tournez plusieurs fois le bouton de sélection de la source (SOURCE) de l'amplificateur jusqu'à ce que «TUNER» s'affiche à l'écran ou appuyez sur le bouton FM/DAB de la télécommande.
2. Utilisez l'une des méthodes suivantes pour naviguer vers une station.

## Navigation automatique

Quand vous appuyez sur le bouton Recherche (SCAN) de la télécommande, l'écran affiche «AUTOSCAN» et la navigation automatique s'effectue.

## Navigation manuelle

Appuyez plusieurs fois sur les boutons Précédent/Suivant ◀▶ de l'écran ou de la télécommande pour changer de fréquence jusqu'à trouver la station souhaitée.

## Navigation dans la mémoire (uniquement possible après enregistrement des stations)

Appuyez plusieurs fois sur les boutons Préréglage ▲/▼ de la télécommande ou sur les boutons de navigation Avant/Arrière ◀▶ de l'écran pour sélectionner le numéro enregistré souhaité. La bande et la fréquence s'affichent sur l'écran.

## Enregistrement des stations

Vous pouvez enregistrer manuellement jusqu'à 20 stations FM. Naviguez jusqu'à la station souhaitée:

1. Appuyez sur le bouton Programme (PROGRAM) de la télécommande. Le numéro d'enregistrement s'affiche.
2. Appuyez sur les boutons ▲/▼ de la télécommande ou sur les boutons de navigation Avant/Arrière ◀▶ de l'écran pour sélectionner le numéro d'enregistrement. Le bouton ▲ diminue le numéro d'enregistrement de 1. Le bouton ▼ augmente le numéro d'enregistrement de 1.



*Remarque: Au-delà de 20, le numéro d'enregistrement bascule automatiquement à «1».*



- Appuyez une nouvelle fois sur le bouton Programme (PROGRAM) pour enregistrer la station. L'écran affiche la fréquence de diffusion.
- Répétez les étapes 1 à 3 pour chaque station que vous voulez enregistrer dans la mémoire.



*Remarque: Si l'appareil est débranché ou si une coupure de courant se produit, les stations enregistrées ne sont pas effacées de la mémoire.*

### Modification du mode de réception FM

Appuyez sur le bouton Mode (MODE) pour sélectionner le canal Auto ou Mono afin d'optimiser la réception FM.

### Modes d'affichage FM

Dès que vous appuyez sur le bouton INFO, l'écran fait défiler les modes d'affichage suivants: Nom de la station, Type de programme, Texte radio, Heure, Fréquence. Les informations s'affichent au bas de l'écran.

#### Nom de la station

Quand l'appareil capte une station RDS, l'écran affiche le nom de la station.

#### Type de programme

Identifie le type de programme (exemple: info, rock, musique classique, etc.).

#### Texte radio

Affiche une description de la station.

#### Heure

Le système d'horloge RDS ne fonctionnera pas correctement dans les zones où le service n'est pas disponible. Dès lors que le service d'horloge RDS est disponible, il affiche les informations de date et d'heure.

#### Fréquence

Affiche la fréquence de la station en cours d'écoute, par exemple 89.80MHz.

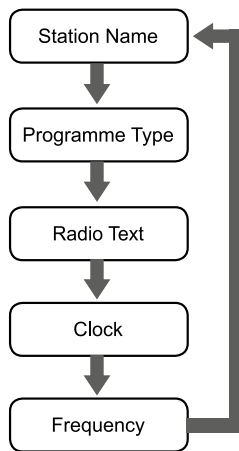

## Fonctionnement du lecteur CD

### Lecture d'un CD

- Tournez plusieurs fois le bouton de sélection de la source (SOURCE) de l'amplificateur ou appuyez sur le bouton CD/USB de la télécommande. Le mot «DISC» s'affiche sur l'écran.
- Appuyez sur le bouton Open/Close ▲ de l'appareil pour ouvrir le compartiment à CD et placez le CD sur le support (face imprimée vers le haut).
- Appuyez sur le bouton Open/Close ▲ pour fermer le compartiment à CD. L'appareil analyse le CD et lance automatiquement la lecture.



*Remarque: En mode stop, appuyez sur le bouton Play/Pause ►|| pour démarrer la lecture du CD.*

- Appuyez sur le bouton Play/Pause ►|| pour interrompre la lecture et appuyez une nouvelle fois pour continuer la lecture.
- Appuyez sur le bouton Stop ■ pour arrêter la lecture du CD.

### Avance/retour de la lecture

- Appuyez sur le bouton Précédent ◀◀ une fois ou plus pour reculer la lecture d'un ou plusieurs morceaux.
- Appuyez sur le bouton Suivant ▶▶ une fois ou plus pour avancer la lecture d'un ou plusieurs morceaux.

## Recherche

Appuyez et maintenez le bouton Retour rapide ◀◀ ou Avance rapide ▶▶ pour rechercher l'endroit où vous voulez démarrer la lecture.

## Affichage de texte pendant la lecture

Appuyez sur le bouton Info (INFO) pour sélectionner les informations à afficher pendant la lecture.

## Lecture du programme

Vous pouvez programmer jusqu'à 20 pistes à lire dans l'ordre que vous souhaitez. Le lecteur doit être en mode STOP et le CD doit être inséré.

1. Insérez un CD et appuyez sur le bouton Stop ■ au début de la lecture.
2. Appuyez sur le bouton Programme (PROGRAM). «0 1- P - 0 0» s'affiche.
3. Appuyez sur les boutons Précédent/Suivant ◀◀/▶▶ de la télécommande pour sélectionner le numéro du morceau souhaité.
4. Appuyez sur le bouton Programme (PROGRAM) pour confirmer l'enregistrement du numéro du morceau.
5. Répétez les étapes 3-4 pour sélectionner et enregistrer toutes les pistes souhaitées.
6. Appuyez sur le bouton Play/Pause ▶▶ pour démarrer la lecture du programme.
7. Appuyez une fois sur le bouton Stop ■ pour arrêter la lecture du programme. Appuyez deux fois sur le bouton Stop ■ pour effacer le programme.



*Remarque: Une lecture aléatoire ne mélange pas la liste de lecture programmée.*

## Répétition de lecture (CD)

Pour les répétitions ONE et ALL, appuyez sur le bouton Mode (MODE).

- 1<sup>ère</sup> pression:  
pour répéter le même morceau. Les mots «TRK» et «REP» clignotent.
- 2<sup>e</sup> pression:  
pour répéter tous les morceaux du CD. «TRK» reste affiché et «REP ALL» clignote.
- 3<sup>e</sup> pression:  
pour répéter les morceaux de manière aléatoire. «TRK»

reste affiché et «SHUF» clignote.

- 4<sup>e</sup> pression: pour annuler la répétition. «SHUF» disparaît.

## Lecture de CD MP3/WMA



*Remarque: La lecture de CD MP3/WMA peut poser problème en raison du type et du format du CD ou de la qualité de l'enregistrement. Si vous rencontrez des problèmes de lecture pour certains CD, nous vous recommandons d'utiliser plutôt le port USB pour un meilleur résultat de lecture des formats MP3/WMA.*

1. Tournez le bouton de sélection de la source (SOURCE) de l'appareil ou appuyez sur le bouton Fonction CD/USB de la télécommande. Le mot «DISC» s'affiche sur l'écran.
2. Appuyez sur le bouton Open/Close ▲ pour ouvrir le compartiment à CD et placez le CD MP3/WMA sur le support.
3. Appuyez sur le bouton Info (INFO) de la télécommande. Les données ID3 (titre du morceau et artiste) s'affichent ou alors «NO ID3» si les données ID3 sont absentes. Appuyez une nouvelle fois sur ce bouton. Le titre, l'artiste ou l'album s'affiche si l'information est disponible.
4. Pendant la lecture du CD MP3/WMA, l'album et le morceau en cours de lecture s'affichent.
5. Appuyez sur les boutons Précédent/Suivant ◀◀/▶▶ pour sélectionner la piste précédente/suivante. Quand vous appuyez sur les boutons Retour/Avance rapide ◀◀/▶▶ pendant quelques secondes, le lecteur effectue une recherche dans le sens souhaité.
6. Appuyez sur le bouton Album Suivant ▲ ou Album Précédent ▼ de la télécommande pour sélectionner l'album suivant/précédent et lire le premier morceau de cet album. Une fois la lecture terminée, appuyez sur le bouton Album Suivant ▲ ou Album Précédent ▼ de la télécommande pour sélectionner l'album suivant/précédent. Sélectionnez ensuite le morceau à lire grâce au bouton Suivant ▶▶ ou Précédent ◀◀.
7. Appuyez sur le bouton Play/Pause ▶▶ pour démarrer la lecture du CD.
8. Appuyez sur le bouton Stop ■ pour arrêter la lecture.



*Remarque: La lecture continue jusqu'au dernier morceau quand tous les morceaux sélectionnés ont été lus. Les 2 premiers chiffres sur l'écran correspondent à l'album, les 3 suivants au numéro du morceau et les autres indiquent les minutes et les secondes.*

## Répétition de lecture (CD MP3)

Pour les répétitions ONE, ALB et ALL, appuyez sur le bouton Mode (MODE).

- 1<sup>ère</sup> pression: pour répéter le même morceau. Les mots «TRK» et «REP» clignotent.
- 2<sup>e</sup> pression: pour répéter l'album. «TRK» reste affiché, «REP» et «ALB» clignotent.
- 3<sup>e</sup> pression: pour répéter tous les morceaux du CD. «TRK» reste affiché et «REP ALL» clignote.
- 4<sup>e</sup> pression: pour répéter les morceaux de manière aléatoire. «TRK» reste affiché et «SHUF» clignote.
- 5<sup>e</sup> pression: pour annuler la répétition. «SHUF» disparaît.

## Utilisation de l'USB

En connectant un périphérique de stockage USB (disque USB, clé USB ou carte mémoire) à cet appareil, vous pouvez écouter la musique qui y est stockée.

1. Branchez le câble USB du périphérique USB dans le port  situé à l'avant de l'appareil.
2. Appuyez sur le bouton CD/USB de la télécommande ou tournez le bouton de sélection de la source (SOURCE) de l'amplificateur pour sélectionner la fonction USB. Le mot «USB» s'affiche sur l'écran.
3. La musique stockée sur le périphérique est automatiquement lue.
4. Si le périphérique USB contient plus qu'un dossier, utilisez le bouton Album Suivant ▲ ou Album Précédent ▼ de la télécommande pour sélectionner le dossier suivant/précédent. Sélectionnez ensuite la piste avec le bouton Suivant ►► ou Précédent ◀◀ pour lire le fichier.
5. Le lecteur prend uniquement en charge les fichiers musique USB aux formats MP3 et WMA.

## Pour les périphériques avec câble USB

1. Insérez une extrémité du câble USB (non fourni) dans le port  de l'appareil.
2. Insérez l'autre extrémité du câble USB dans la sortie USB du périphérique USB.

## Pour les cartes mémoire

1. Insérez la carte mémoire dans le lecteur de carte (non fourni).
2. Utilisez un câble USB (non fourni) pour brancher le lecteur de carte sur le port  de l'appareil.

## Protection des données des périphériques de stockage USB

- Insérez toujours le périphérique USB dans le bon sens, sinon vous risquez d'endommager le périphérique USB et l'appareil.
- Ne retirez pas le périphérique USB en cours d'utilisation.
- Les interférences électriques et les décharges électrostatiques peuvent induire des dysfonctionnements et endommager le périphérique USB. Possibilité de perte de données.

Il est vivement conseillé d'effectuer une sauvegarde de toutes les données importantes sur un PC pour les protéger d'une éventuelle corruption, perte ou dysfonctionnement du périphérique. Notez que notre société décline toute responsabilité en cas de dommage ou de perte de données stockées.



*Remarque: La connexion USB n'est pas compatible avec tous les modèles de disque dur.*

## Lecture à partir d'un périphérique Bluetooth

Cet appareil vous permet de lire des fichiers audio depuis un lecteur si la connexion bluetooth est disponible.

## Appairage des périphériques bluetooth

Pour connecter votre périphérique bluetooth, vous devez l'appairer à l'appareil. L'appairage ne doit se faire qu'une seule fois.

*Remarque:*

- La portée de fonctionnement entre l'appareil et un périphérique bluetooth est environ de 10 mètres.
- Avant de connecter un périphérique bluetooth à cet appareil, renseignez-vous sur les capacités bluetooth du périphérique.
- La compatibilité avec tous les périphériques bluetooth n'est pas garantie.
- Tout obstacle entre cet appareil et un périphérique bluetooth peut réduire la portée de fonctionnement.
- Tenez cet appareil à l'écart de tout autre périphérique électronique susceptible de créer des interférences.

1. Appuyez sur le bouton Bluetooth de la télécommande ou tournez le bouton de sélection de la source (SOURCE) à l'avant de l'appareil.
2. Activez la fonction bluetooth sur votre périphérique.
3. Recherchez d'autres périphériques bluetooth avec le vôtre.
4. Sélectionnez «D.10.010» dans la liste d'appairage.
5. Entrez le mot de passe par défaut «0000» si nécessaire.

*Remarque:*

- Le périphérique sera également déconnecté s'il est déplacé hors de portée de fonctionnement.
- Pour reconnecter le périphérique à l'appareil, re-placez-le dans la zone de portée de fonctionnement.
- Quand l'appareil est déjà connecté au périphérique bluetooth et en mode d'appairage, d'autres périphériques bluetooth peuvent tenter de se connecter ou de s'appairer.
- Quand l'appareil est déconnecté du périphérique bluetooth, il bascule automatiquement en mode d'appairage quand d'autres périphériques bluetooth tentent de se connecter ou de s'appairer.
- Quand l'appareil n'est pas connecté au périphérique bluetooth, appuyez et maintenez le bouton Stop ■ de l'écran ou de la télécommande pour effacer les informations d'appairage.

**Lecture à partir d'un périphérique bluetooth**

Si le périphérique bluetooth supporte l'Advanced Audio Distribution Profile (A2DP), cet appareil vous permet d'écouter la musique stockée sur le périphérique.

1. Appairez le périphérique à l'appareil.
2. Démarrez la lecture sur le périphérique.

**Lecture à partir d'un périphérique externe**

Cet appareil vous permet d'écouter de la musique à partir d'un périphérique audio.

1. Assurez-vous que le périphérique audio externe est connecté à cet appareil.
2. Appuyez sur le bouton AUX1/AUX2 pour sélectionner l'entrée audio via les prises AUX IN 1/2 (L et R).
3. Démarrez la lecture sur le périphérique (consultez la notice d'utilisation du périphérique).

**À propos de la NFC**

La technologie NFC ou Near Field Communication facilite la connexion et le partage. Les périphériques et accessoires supportant la NFC se connectent sans fil dès que vous les mettez en contact.

La NFC vous permet de:

- Partager votre propre musique entre deux appareils compatibles supportant la NFC.
- Vous connecter avec des accessoires Bluetooth compatibles supportant la NFC, comme un téléphone ou un haut-parleur sans fil.
- La fonction NFC peut uniquement être utilisée avec les périphériques mobiles qui supportent la technologie NFC. – voir page 50.
- La connexion NFC prend plus ou moins de temps en fonction des périphériques. En cas de problème de connexion, déconnectez et reconnectez-les ou appuyez sur le bouton PAR pour supprimer les données en mémoire et reconnectez.

La zone NFC se situe à l'avant de votre appareil.

**Connexion avec un accessoire Bluetooth utilisant la NFC**

Mettez en contact la zone NFC de l'accessoire avec celle de votre appareil et suivez les instructions sur l'écran.

1. Lancez la lecture de la musique via l'appareil.

**Déconnexion de l'accessoire**

Remettez en contact la zone NFC de l'accessoire avec celle de l'appareil. Pour plus d'informations, consultez la notice d'utilisation de l'accessoire.

## Réglage de l'alarme

Cet appareil peut servir de réveil. Vous pouvez sélectionner DISC (CD), USB, TUNER (radio) ou DAB comme source.



Remarque: Vérifiez le réglage de l'horloge.

1. En mode ECO, appuyez sur le bouton de l'horloge de l'appareil ou de la télécommande pour activer l'alarme.
2. Appuyez et maintenez le bouton TIMER/SLEEP jusqu'à ce que TIMER SET (réglage alarme) défile sur l'écran.
3. Appuyez sur le bouton de la télécommande pour sélectionner la source.
4. Appuyez sur le bouton TIMER/SLEEP pour confirmer. Les chiffres de l'heure s'affichent et clignotent.
5. Appuyez sur le bouton de la télécommande pour régler l'heure et appuyez une nouvelle fois sur le bouton TIMER/SLEEP. Les chiffres des minutes s'affichent et clignotent.
6. Appuyez sur le bouton de la télécommande pour régler les minutes puis appuyez sur TIMER/SLEEP pour confirmer.
7. Appuyez sur / pour régler le volume puis sur le bouton TIMER/SLEEP pour confirmer. Une icône en forme d'horloge s'affiche sur l'écran.

## Activation/désactivation de l'alarme

- En mode veille, appuyez plusieurs fois sur le bouton TIMER/SLEEP.
- Si l'alarme est activée, l'icône est affichée.
- Si l'alarme est désactivée, l'icône n'est pas affichée.



Remarque:

- L'alarme n'est pas disponible si la source est réglée sur «AUX».
- Si USB/CD est sélectionné comme source mais qu'aucun périphérique n'est connecté, l'appareil bascule automatiquement sur TUNER (radio).

## Programmation de la mise en veille

Cet appareil peut basculer automatiquement en mode veille après un temps défini.

- Quand l'appareil est allumé, appuyez plusieurs fois sur le bouton SLEEP pour sélectionner un temps (en minutes).

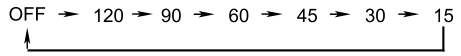

- Quand la mise en veille est programmée, l'icône zzz s'affiche.
- Pour désactiver la programmation de la mise en veille, appuyez plusieurs fois sur le bouton SLEEP jusqu'à ce que «OFF» (mise en veille désactivée) s'affiche.

## Manipulation des CD

- Pour que le disque reste propre, ne touchez pas sa surface. Tenez-le par son bord.
- Si le disque est sale, la qualité du son risque d'être affectée. Nettoyez-le à l'aide d'un chiffon propre et doux, du centre vers le bord. Évitez tout mouvement circulaire.



- Ne collez pas d'étiquette sur le disque.
- En fin d'écoute, replacez le disque dans sa pochette d'origine. N'empilez pas vos disques pour éviter toute déformation ou dommage.
- N'écoutez jamais un disque défectueux ou déformé car vous risquez d'endommager le lecteur.
- Nettoyez vos disques à l'aide d'un chiffon doux et sec. N'utilisez aucun produit chimique comme de l'essence, du dissolvant, une solution antistatique ou un spray de nettoyage qui risquent d'endommager la surface.

## Rangement inadéquat des CD

Vous pouvez endommager vos CD si vous les rangez dans les endroits suivants:

- Les zones directement exposées aux rayons du soleil.
- Les espaces humides ou poussiéreux.
- Les endroits directement exposés à une source de chaleur ou un dispositif de chauffage.

## Formats de CD lus par cet appareil

CD audio, CD-R, MP3 et WMA.

# Résolution des problèmes

Si vous rencontrez un problème avec cet appareil, référez-vous à la présente liste pour trouver une éventuelle solution avant de faire appel au service d'assistance. Si vous ne parvenez pas à résoudre le problème avec les conseils prodigués ci-dessous ou si l'appareil présente un dommage matériel, adressez-vous à une personne qualifiée telle que votre revendeur.

Symptôme	Origine possible/Action
Aucun son émis	<b>Les branchements sont incorrects ou défaits:</b> Vérifiez tous les branchements et rectifiez-les.
Faible réception radio	<b>L'antenne est déconnectée.</b> <b>L'antenne n'est pas déployée et positionnée correctement:</b> Reconnectez l'antenne. Placez l'antenne pour une meilleure réception.
Le CD saute	<b>Le disque est sale ou rayé:</b> Nettoyez ou remplacez le CD.
Le CD n'est pas lu	<b>Le CD a été inséré à l'envers.</b> <b>Le CD est sale:</b> Insérez le CD face imprimée vers le haut. Retirez le CD du lecteur, nettoyez-le avec un chiffon propre et réinsérez-le.
Impossible d'utiliser la télécommande	<b>La communication entre la télécommande et le capteur situé sur l'appareil est bloquée.</b> <b>Les piles sont déchargées:</b> Retirez l'obstacle. Remplacez les piles.
Certaines opérations sont impossibles	<b>Le microprocesseur intégré dysfonctionne en raison d'interférences électriques externes:</b> Débranchez et rebranchez l'appareil.
Le périphérique bluetooth ne lance pas la lecture	<b>La qualité audio est mauvaise après connexion.</b> <b>La réception bluetooth est faible:</b> Rapprochez le périphérique de l'appareil ou retirez tout obstacle entre le périphérique et l'appareil.
Le périphérique bluetooth ne peut pas se connecter au système	<b>Le périphérique ne prend pas en charge les profils requis pour l'appareil.</b> <b>La fonction bluetooth du périphérique n'est pas activée.</b> <b>L'appareil n'est pas en mode d'appairage.</b> <b>L'appareil est déjà connecté à un autre périphérique bluetooth:</b> Consultez la notice d'utilisation du périphérique pour activer la fonction. Déconnectez ce périphérique ou tous les autres périphériques connectés et réessayez.

## Réinitialisation:

1. Branchez le cordon d'alimentation: la LED devient rouge.
  2. Appuyez sur le bouton «Clock»: l'appareil entre en mode horloge et l'écran affiche «--:--» ou l'heure que vous avez réglée.
  3. Appuyez sur le bouton «Stop» pendant plus de 5 s: l'écran affiche dans un premier temps la version du microprogramme.
  4. Appuyez une nouvelle fois sur le bouton «Stop» pendant 1 à 2 s: l'écran affiche «Reset». La réinitialisation est effectuée en 3 s.
- Attention!
- Lorsque la fonction «Default» est activée, tous les réglages sont réinitialisés (paramètres d'usine) et tous vos réglages personnels sont supprimés.

# Caractéristiques

## Caractéristiques de l'appareil

Puissance requise:	220-240V - 50/60Hz
Plage de fréquence DAB (bande III):	174.928 - 239.200MHz
Plage FM:	87.5 - 108MHz
Consommation:	28W (veille ECO 0.5W)
Port USB:	5V $\overline{---}$ , 500mA
Puissance de sortie:	45W x 2
THD:	$\leq$ 1%
Dimension:	(CD) 160(l) x 78(H) x 260(P)mm (Amplificateur) 160(l) x 78(H) x 280(P)mm

F  
53

## Caractéristiques des haut-parleurs

Impédance:	6 $\Omega$
Puissance d'entrée:	45W
Dimensions:	130(l) x 205(H) x 176(P)mm

## Caractéristiques bluetooth

Système de communication:	Bluetooth Standard version 2.1 et spécification EDR
Sortie:	Bluetooth Standard Power Class 2
Distance maximum:	env. 10m
Bande de fréquence:	Bande 2.4GHz (2.4000GHz - 2.4835GHz)
Profils bluetooth compatibles:	Advanced Audio Distribution Profile (A2DP)
Périphériques supportés:	Jusqu'à 8 périphériques
Codecs supportés:	(Réception) SBC (Sub Band Codec); (Transmission) SBC (Sub Band Codec)

## Télécommande

Distance:	6m
Angle:	$\pm$ 30°

## Remarque:

Les informations sur le produit sont susceptibles d'être modifiées sans avis préalable.



### Elimination

Ce symbole est conforme à la directive 2002/96/CE sur les déchets d'équipements électriques et électroniques (DEEE). Il préconise de NE PAS éliminer l'appareil ainsi que les piles usagées dans les ordures ménagères non sujettes au tri mais d'utiliser les systèmes de retour et de collecte mis à votre disposition. Si les piles et les accumulateurs fournis avec cet appareil présentent le symbole chimique Hg, Cd ou Pb, ils contiennent un métal lourd à plus de 0,0005% de mercure, 0,002% de cadmium ou 0,004% de plomb.

### Remarque concernant l'élimination des piles

Votre appareil contient des piles couvertes par la directive européenne 2006/66/CE, qui ne peuvent pas être éliminées dans les ordures ménagères. Veuillez prendre connaissance des réglementations en vigueur concernant la collecte des piles usagées. Une élimination conforme des piles aide à préserver l'environnement et la santé humaine d'éventuelles nuisances.

## Conformité



Le produit correspond aux dispositions des directives suivantes. La conformité est garantie par le respect des normes mentionnées ci-après.

2014/35/UE

Directive basse tension (LVD)

2014/30/UE

Compatibilité électromagnétique (EMC)

2011/65/UE

Limitation de l'utilisation de certaines substances dangereuses dans les équipements électriques et électroniques (RoHS)

(UE) n° 1275/2008

Les exigences d'écoconception relatives à la consommation d'électricité en mode veille et en mode arrêt des équipements ménagers et de bureau électriques et électroniques

LVD EN 60065

EN 62479

EMC EN 55013

EN 55020

EN 61000-3-2

EN 61000-3-3

Par la présente, Zhong Shan City Li Tai Electronic Industrial Co., Ltd déclare que le modèle D.10.010 respecte les principales exigences et autres spécifications de la directive 1999/5/CE. En cas de problème, veuillez contacter le revendeur auquel vous avez acheté votre équipement.

Nous nous efforçons continuellement d'améliorer nos produits. Leurs caractéristiques peuvent être modifiées sans avis préalable. Pour plus d'informations sur l'achat d'accessoires, veuillez vous adresser au revendeur auquel vous avez acheté votre équipement.



# Indice

---

- |    |  |    |  |
|----|--|----|--|
| 56 | Alcuni consigli su come comportarsi per usare l'apparecchio in sicurezza | 73 | Funzionamento CD                                 |
| 58 | Importante   | 74 | Riproduzione disco MP3/WMA                       |
| 61 | Indicazioni per la sicurezza delle batterie                              | 75 | Come usare la presa USB                          |
| 64 | Contenuto della confezione   | 75 | Riproduzione da dispositivo Bluetooth            |
| 65 | Panoramica prodotto  | 76 | Informazioni su NFC                              |
| 67 | Installazione delle batterie   | 77 | Impostazione della sveglia                       |
| 68 | Raggio d'azione del telecomando  | 77 | Come attivare/disattivare il timer della sveglia |
| 68 | Collegamenti   | 77 | Impostazione della funzione «sleep»              |
| 69 | Funzioni ECO Power/Stand-by  | 77 | Come maneggiare un disco                         |
| 70 | Impostazione dell'orologio   | 78 | Risoluzione dei problemi                         |
| 70 | Qualità audio  | 79 | Dati tecnici                                     |
| 70 | Modifica della luminosità del pannello frontale                          | 80 | Conformità                                       |
| 70 | Ascolto delle trasmissioni radio   |    |  |

# Alcuni consigli su come comportarsi per usare l'apparecchio in sicurezza

Questo apparecchio è stato progettato e realizzato per rispondere ai requisiti internazionali di sicurezza. Ciononostante, come qualsiasi apparecchiatura elettrica, occorre cautela per garantire le massime prestazioni in tutta sicurezza.

---

- Si raccomanda di leggere le istruzioni per l'uso prima di apprestarsi ad utilizzare l'apparecchio.
- Accertarsi che tutti i collegamenti elettrici (compresa la spina principale, eventuali prolunghe e collegamenti accessori tra le varie parti dell'attrezzatura) siano a regola d'arte e conformi alle istruzioni del produttore. Spegner e scollegare la spina dalla corrente prima di effettuare o modificare i collegamenti.
- Si raccomanda di consultare il proprio rivenditore in caso di dubbi sull'installazione, il funzionamento o la sicurezza dell'apparecchio.
- Fare particolare attenzione in presenza di pannelli o porte di vetro sull'apparecchio.
- **ATTENZIONE:** Configurare il percorso del cavo di alimentazione in modo tale da evitare che venga calpestato, schiacciato, sfregato o sottoposto a usura o calore eccessivi.
- **ATTENZIONE:** Non rimuovere i coperchi fissi per evitare di esporsi a correnti pericolose.
- **ATTENZIONE:** Non ostruire le bocche di ventilazione dell'apparecchio con giornali, tovaglie, tende, ecc. Il surriscaldamento provoca danni e riduce la durata dell'apparecchio.
- **ATTENZIONE:** Non esporre l'apparecchiatura elettrica a immersioni o schizzi di sostanze liquide, né ad oggetti contenenti liquidi come vasi posti al di sopra di essa.
- **ATTENZIONE:** Non porre oggetti incandescenti o fiamme vive come candele accese o abat-jour né sopra né nelle vicinanze dell'apparecchio. Le alte temperature possono fondere la plastica e generare incendi.

- Non usare piedistalli improvvisati e non fissare mai i piedini dell'apparecchio con viti per ragioni di sicurezza.
- Utilizzare sempre il supporto omologato dal produttore o i piedini con i dispositivi di fissaggio in dotazione come da istruzioni.
- **ATTENZIONE:** Non utilizzare apparecchi stereo o radio per uso personale durante la guida per evitare distrazioni che mettano a repentaglio la sicurezza stradale. È vietato dalla legge guardare la televisione durante la guida.
- **ATTENZIONE:** Non usare le cuffie ad alto volume in quanto si possono produrre danni permanenti all'udito.
- **ATTENZIONE:** Non lasciare l'apparecchio acceso incustodito a meno che non sia espressamente progettato per un funzionamento incustodito o non disponga della modalità stand-by. Spegnerlo mediante l'apposito tasto e assicurarsi che tutti i membri della famiglia sappiano utilizzarlo. Considerare l'eventualità di esigenze particolari in caso di persone inferme o disabili.

- **ATTENZIONE:** Non continuare a far funzionare l'apparecchio in caso di dubbi sul suo funzionamento normale o se risulta danneggiato in qualsiasi modo. Spegnerlo, staccare la spina dalla corrente e consultare il rivenditore.



*Attenzione:*

- *Non consentire a nessuno, in particolare ai bambini, di infilare oggetti nei fori, nelle fessure o in qualunque altro vano dell'apparecchio esterno, perché ciò potrebbe essere causa di elettrocuzione.*
- *Non effettuare mai operazioni azzardate con le apparecchiature elettriche di qualsiasi genere.*
- *Sicuri è meglio!*

Per garantire la migliore fruibilità e le migliori prestazioni, leggere attentamente questo manuale prima di mettere in funzione l'apparecchio, al fine di familiarizzare con le sue caratteristiche assicurandosi per anni la massima affidabilità nelle prestazioni e un ascolto ottimale.

## Importante

- Conservazione delle istruzioni: le istruzioni per la sicurezza e il funzionamento devono essere conservate per poter essere consultate in futuro.
- **ATTENZIONE:** Evitare di installare l'apparecchio in luoghi aventi le caratteristiche seguenti: Ambienti esposti alla luce solare diretta o in prossimità di apparecchiature che emettono calore, come ad esempio stufe elettriche. Sopra altri apparecchi stereo che emettono troppo calore. Ambienti polverosi o con ventilazione insufficiente. Ambienti sottoposti a vibrazioni costanti. Ambienti umidi o in presenza di umidità.
- **ATTENZIONE:** Assicurarsi che non siano ostruite le bocche di ventilazione.
- Prima di accendere l'interruttore per la prima volta, assicurarsi che il cavo di alimentazione sia correttamente allacciato.
- La spina generale consente di scollegare l'apparecchio dalla corrente: tenerla sempre prontamente a portata di mano.
- **ATTENZIONE:** Il prodotto non deve essere esposto all'eventualità di un'immersione o a schizzi di liquidi, e nessun oggetto contenente sostanze liquide, come ad esempio vasi, va posto sul prodotto.
- Per impedire la trasmissione di corrente occorre scollegare la presa dell'apparecchio dalla rete di alimentazione. Scollegare l'apparecchio dalla presa di corrente a muro in presenza di temporali per prevenire danni dovuti ai fulmini e ad una corrente instabile.
- Quando il LED di stand-by e il display non sono illuminati, ciò indica che l'interruttore di accensione è su OFF oppure che l'apparecchio è scollegato dalla rete.
- Per una ventilazione sufficiente, la distanza minima da rispettare su tutto il perimetro dell'apparecchio è pari a 10cm.
- Considerare sempre l'ambiente nello smaltimento delle batterie.
- **ATTENZIONE:** L'accesso alla spina generale non deve essere ostruito: anzi, va tenuto facilmente accessibile durante l'uso.

- La ventilazione non deve essere ostacolata da coperture poste sulle apposite bocche quali giornali, tovaglie, tende, ecc.
- ATTENZIONE: Sull'apparecchio non vanno poste sorgenti di fiamme vive come candele accese.
- ATTENZIONE: La batteria non deve essere esposta a fonti di calore eccessivo come la luce del sole, il fuoco o simili.

ATTENZIONE: Per ragioni di sicurezza, non rimuovere i coperchi né cercare di accedere all'interno del prodotto. Rivolgersi a personale qualificato per le riparazioni. Non cercare di rimuovere viti o aprire l'involucro dell'apparecchio; non vi sono parti riparabili dall'utente al suo interno. Rivolgersi a personale qualificato per qualsiasi riparazione.



### Corrente pericolosa

La corrente presente all'interno dell'apparecchio è di intensità tale da costituire un potenziale rischio di elettrocuzione per le persone.



### Attenzione

Il manuale istruzioni contiene importanti istruzioni sul funzionamento e la manutenzione. È necessario far riferimento al presente manuale per garantire un uso sicuro del prodotto.



*Attenzione: Per prevenire incendi e rischi di scosse elettriche, non bagnare e non esporre l'apparecchio a schizzi di sostanze liquide.*



*Attenzione: Rischio di elettrocuzione. Non aprire. Per ridurre il rischio di scosse elettriche non rimuovere il coperchio anteriore o posteriore; nessuna parte riparabile dall'utente all'interno; per le riparazioni rivolgersi a personale qualificato.*

### N.B.:

- L'apparecchio si riscalda dopo un certo tempo di funzionamento. Si tratta di un fenomeno normale che non indica l'esistenza di problemi particolari.

- Qualora il display o i pulsanti presentassero condizioni inusuali, spegnere e riaccendere l'apparecchio.
- L'etichetta riportante i dati tecnici è situata sulla base dell'apparecchio.
- Le marchiature sono situate sulla base dell'apparecchio.

*con lo sguardo la zona di emissione del raggio laser durante il funzionamento dell'apparecchio.*

### Presenza di raggio laser

Il prodotto è dotato di un'attrezzatura laser a bassa potenza. Per ragioni di sicurezza, non rimuovere alcun coperchio né smontare il prodotto. Eventuali interventi di riparazione devono essere effettuati da personale qualificato.



### EMISSIONE RAGGI LASER CLASSE 1



*Attenzione: Il prodotto è dotato di un'attrezzatura laser a bassa potenza al suo interno. Per ragioni di sicurezza, non aprire la protezione dalle radiazioni del laser. Non fissare*

### Corretta gestione delle batterie

- **ATTENZIONE:** L'uso improprio o scorretto delle batterie può causare corrosioni o perdite di liquido, che a loro volta sono passibili di causare incendi, ferimenti alle persone e danni alle cose.
- Utilizzare soltanto la tipologia di batterie indicata nel presente manuale.
- Non smaltire le batterie usate con i rifiuti domestici. Smaltirle nel rispetto delle norme locali in materia.
- **ATTENZIONE:** Le piccole pile a bottone come quelle del telecomando dell'apparecchio costituiscono un pericolo in quanto sono facilmente ingeribili da parte dei bambini. Tenere le pile a bottone lontano dalla portata dei bambini e assicurarsi che il vano contenitore sia ben assicurato all'interno del telecomando. Rivolgersi ad un medico se si ritiene che sia stata ingerita una pila a bottone.

- **ATTENZIONE:** Le batterie (sia quelle presenti nell'imballo ad uso commerciale che quelle installate nell'apparecchio) non devono essere esposte a fonti di calore eccessivo come la luce del sole, il fuoco o simili.



*Attenzione: Pericolo di esplosione in caso di errata sostituzione delle batterie. Sostituire esclusivamente con pile dello stesso tipo o di tipo equivalente.*



L'ascolto prolungato del dispositivo a piena potenza può danneggiare l'udito. Per evitare il rischio di danni all'udito, non ascoltare ad alto volume per lungo tempo.



*Attenzione per proteggere l'udito:  
È importante che le cuffie o gli auricolari utilizzati insieme al prodotto siano conformi al Decreto*

*francese dell'8 novembre 2005 in recepimento dell'articolo di legge L.5232-1: in tal modo è garantito un livello di pressione acustica non superiore ai 100dB. L'ascolto prolungato ad alto volume per oltre cinque ore a settimana può danneggiare l'udito.*

## **Indicazioni per la sicurezza delle batterie**

Se usate correttamente, le batterie per uso domestico sono sicure e affidabili come fonte di alimentazione portatile. Tuttavia, possono insorgere problemi se vengono usate in modo errato, seguiti in particolare da perdite di liquido o, perfino da incendi o esplosioni. Di seguito alcune semplici indicazioni per usare correttamente le batterie eliminando qualsiasi problema di questo tipo.

**ATTENZIONE:** Posizionare con cura le batterie rispettando le indicazioni «+» e «-» riportate su di esse e sull'apparecchio. Il posizionamento scorretto può causare perdite di liquido e persino incendi o esplosioni.

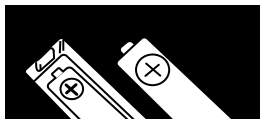

**ATTENZIONE:** Sostituire le batterie tutte insieme, facendo attenzione a non mischiare le vecchie con le nuove o batterie di tipologie diverse, poiché ciò può causare perdite di liquidi e persino incendi ed esplosioni.

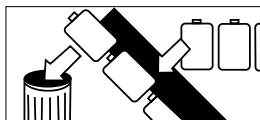

Conservare le batterie non utilizzate nella loro confezione, distanti da oggetti di metallo che potrebbero causare cortocircuiti con conseguente perdita di liquidi e persino incendi o esplosioni.

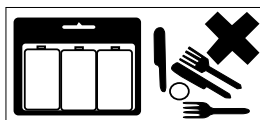

Rimuovere le batterie esauste dall'apparecchio e tutte le batterie presenti al suo interno quando si è certi di non doverlo utilizzare per lunghi periodi. In caso contrario potranno verificarsi dannose perdite di liquidi.



**ATTENZIONE:** Non smaltire mai le batterie nel fuoco, in quanto ciò può provocarne l'esplosione. Riciclare le batterie esauste; non conferire insieme ai rifiuti domestici normali.

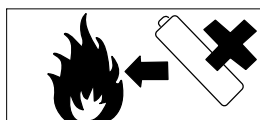

**ATTENZIONE:** Non cercare mai di ricaricare le batterie ordinarie né in un caricabatterie né con fonti di calore: potrebbero perdere del liquido, generare incendi o esplodere. Esistono speciali batterie ricaricabili che sono chiaramente contrassegnate come tali.





**ATTENZIONE:** Controllare i bambini se stanno sostituendo da soli le batterie onde assicurarsi che seguano le presenti istruzioni.



**ATTENZIONE:** Rivolgersi a un medico se si ritiene che sia stata ingerita una pila a bottone.

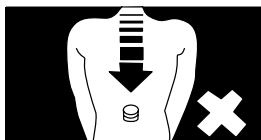

**ATTENZIONE:** È bene ricordare che le piccole pile a bottone utilizzate in alcuni apparecchi uditivi, giocattoli ed altri dispositivi sono facilmente ingeribili da parte dei bambini, costituendo pertanto un pericolo.

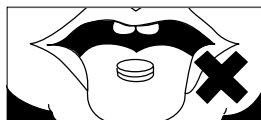

**ATTENZIONE:** Tenere le pile a bottone lontano dalla portata dei bambini.

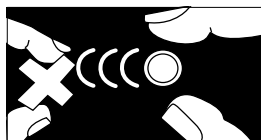

**ATTENZIONE:** Assicurarsi che i compartimenti delle batterie siano ben chiusi.



# Contenuto della confezione

Assicurarsi che nella confezione sia contenuto quanto segue.

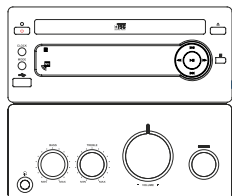

Apparecchio principale

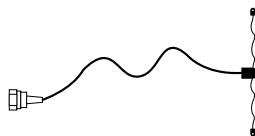

Antenna DAB / FM

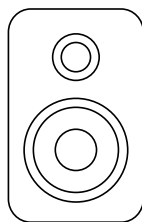

2 casse altoparlanti

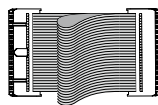

Cavo di controllo

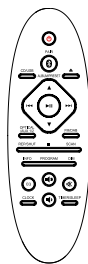

Telecomando

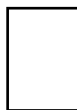

Manuale istruzioni

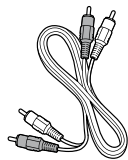

Cavo audio L/R



2 cavi altoparlanti

# Panoramica prodotto

## Letture CD

1. Tasto Standby
2. Tasto Orologio (CLOCK)
3. Tasto Modalità (MODE)
4. Presa USB
5. Sensore remoto
6. NFC Pairing sensor
7. Display fluorescente a vuoto (VFD), Vetro del display
8. Alloggiamento disco  
Tasto avanzamento rapido ►►  
Tasto avanzamento selettivo  
  
Tasto riavvolgimento ◀◀  
Tasto riavvolgimento selettivo
9. Tasto Successivo ►►  
Tasto Preselezione inizio  
  
Tasto Precedente ◀◀  
Tasto Preselezione fine  
  
Tasto Play/Pausa ►►||
10. Tasto Apri/Chiudi ▲  
  
Tasto Stop ■
11. BT: Tenere premuto per cancellare i dati per l'accoppiamento
12. Antenna Bluetooth
13. Presa cavo di controllo alimentazione
14. Terminali input AUX1 (L&R) (AUX IN1)
15. Terminale input optical
16. Antenna DAB+/FM
17. Terminali input AUX2 (L&R) (AUX IN2)

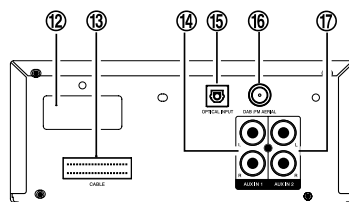
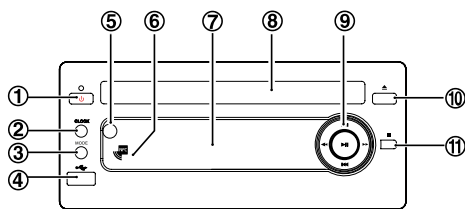

## Amplificatore

1. Terminale cuffie
2. Manopola controllo bassi (BASS)
3. Manopola controllo acuti (TREBLE)
4. Manopola controllo volume (VOLUME)
5. Manopola selezione sorgente (SOURCE)
6. Cavo di alimentazione CA
7. Presa cavo di controllo alimentazione
8. Terminali di uscita altoparlanti (sx & dx)

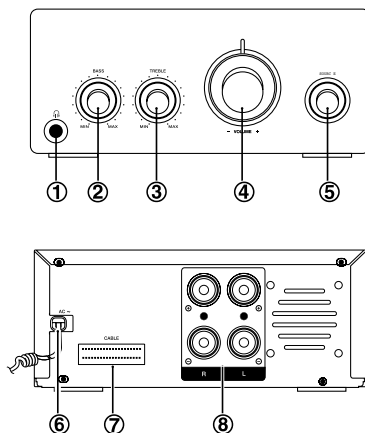

## Telecomando

1. Tasto Standby
2. Tasto Funzione Bluetooth
3. Tasto disco/USB
4. Tasto Inizio album, Preselezione inizio ▲
5. Tasto Precedente
6. Tasto ottico, Tasto Funzione AUX1/2
7. Tasto Stop
8. Tasto REP/SHUF (rip. in ordine casuale)
9. Tasto Info (INFO)
10. Tasto Aumento volume
11. Tasto Preselezione equalizzatore (EQ)
12. Tasto Orologio (CLOCK)
13. Tasto Apri/Chiudi

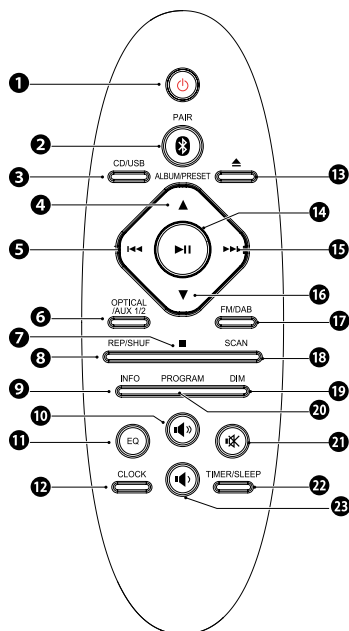

14. Tasto Play / Pausa ▶||
15. Tasto Successivo ▶▶
16. Tasto Fine album, Tasto Preselezione fine ▼
17. Tasto FM / DAB
18. Tasto Scansione (SCAN)
19. Tasto Oscuramento (DIM)
20. Tasto Programmazione (PROGRAM)
21. Tasto Esclusione audio (MUTE)
22. Tasto Timer (TIMER), Tasto Sleep (SLEEP)
23. Tasto Riduzione volume ◀

3. Chiudere il compartimento delle batterie.

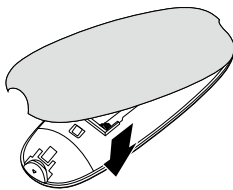

## Installazione delle batterie

1. Aprire il compartimento delle batterie.

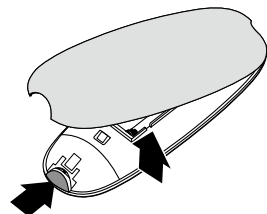

2. Posizionare 2 batterie tipo AAA secondo la polarità (+/-) indicata.

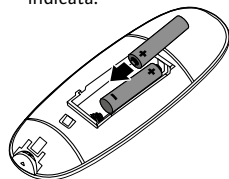

**N.B.:**

- Rimuovere le batterie se si prevede di non usare il telecomando per diverso tempo.
- Per evitare malfunzionamenti, leggere le presenti istruzioni e gestire il telecomando in maniera appropriata.
- Non far cadere né sbattere il telecomando.
- Non schizzare acqua o altre sostanze liquide sul telecomando.
- Non posizionare il telecomando su oggetti bagnati.
- Non posizionare il telecomando sotto la luce diretta del sole o nelle vicinanze di fonti di calore eccessivo.
- Non usare sul telecomando detersivi aggressivi (prodotti per la pulizia di porcellane, acciaio INOX, del bagno o del forno, ecc.) per non rischiare danni.

## Raggio d'azione del telecomando

1. Puntare il telecomando verso il sensore infrarosso posto sulla parte anteriore dell'apparecchio.
2. Verificare che non vi siano ostacoli tra il sensore a infrarossi dell'apparecchio e il telecomando.

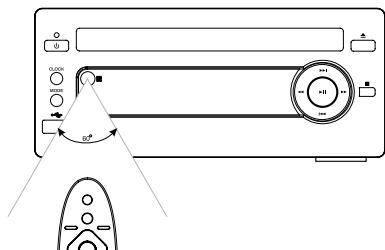

## Collegamento degli altoparlanti

Collegare i cavi degli altoparlanti ai terminali come indicato di seguito. Collegare i cavi con la linea bianca ai terminali (-) e quelli con la linea rossa ai terminali (+).

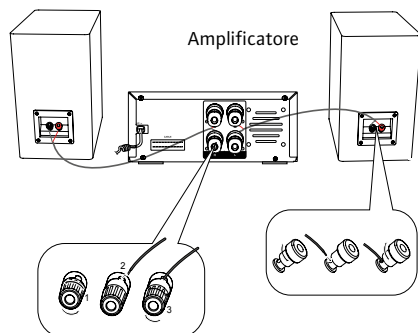

Cassa altoparlante dx.  
Lato posteriore

Cassa altoparlante sx.  
Lato posteriore

## Collegamenti



*Attenzione: Effettuare tutti i collegamenti prima di allacciare il sistema alla presa di corrente alternata.*

## Collegamento dell'antenna

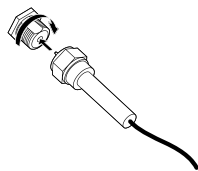

Terminale antenna

Antenna

Collegare l'antenna DAB/FM in dotazione alla presa DAB/FM presente sulla parte posteriore del lettore CD ruotando il terminale a vite in senso orario.



*N.B.: Non stringere troppo in quanto l'antenna potrebbe danneggiarsi.*



*Attenzione: Per evitare disturbi, tenere l'antenna a debita distanza dal sistema, dal cavo di collegamento e da quello di alimentazione.*

## Collegamento di apparecchi ausiliari

Collegare i terminali AUX IN 1 posti sul retro dell'apparecchio ai terminali di uscita della linea dell'apparecchio ausiliario con un cavo audio come illustrato di seguito.

### Lettore CD

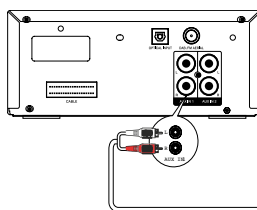

Apparecchio ausiliario

Collegare le prese AUX IN 2 poste sull'apparecchio alle prese di uscita audio dell'apparecchio ausiliario come illustrato di seguito.

### Lettore CD

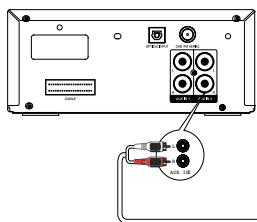

Apparecchio ausiliario

## Collegamento alla presa OPTICAL

Collegare un cavo ottico (non in dotazione) alla presa d'ingresso OPTICAL sull'apparecchio principale e alla presa d'uscita ottica sull'altro dispositivo.

**!** Nota: per ricevere segnali ottici, nel menu di impostazione del televisore o di altri dispositivi collegati, si prega di modificare Uscita audio digitale in PCM.

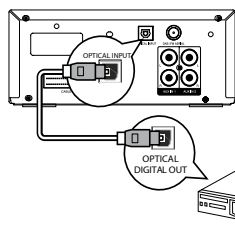

Letture CD

## Collegamento del cavo di controllo

Collegare il cavo di controllo dal lettore CD all'amplificatore.

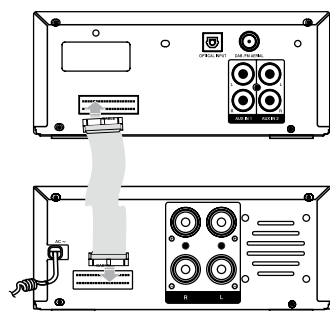

Letture CD

Amplificatore

## Collegamento degli auricolari

Collegare un paio di auricolari all'apposito jack. Non si sente alcun suono provenire dagli altoparlanti.

**i** N.B.: Il volume deve essere abbassato prima di collegare o di indossare gli auricolari. Un'eccessiva pressione sonora di auricolari o cuffie può provocare la perdita dell'udito.

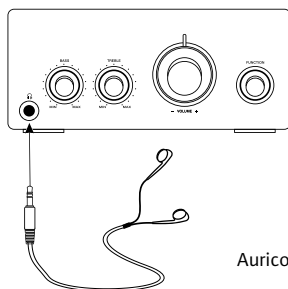

Amplificatore

Auricolari

Collegamento del cavo di corrente alternata  
Inserire il cavo di alimentazione nella presa a muro; a questo punto l'apparecchio è pronto per l'uso.



**!** **Attenzione:**

- Staccare la spina dalla presa di corrente quando si esce o quando l'apparecchio non viene utilizzato per lunghi periodi di tempo.
- La spina generale consente di scollegare l'apparecchio dalla corrente: tenerla sempre prontamente a portata di mano.

## Funzioni ECO Power /Stand-by

### Accensione ON/OFF

Una volta inserito il cavo di alimentazione CA in una presa a muro, l'apparecchio si accende in modalità stand-by.

- Premere il tasto Stand-by  per accendere l'apparecchio. Sul display compare la scritta «HELLO».
- Premere il tasto Stand-by  per commutare di nuovo l'apparecchio in modalità stand-by. Sul display scorrerà la scritta «ECO POWER».

### Accensione del sistema in modalità ECO Power /Stand-by

Tenere premuto il tasto Stand-by  per almeno 2 secondi per commutare l'apparecchio in modalità stand-by ECO Power o in stand-by normale.

### Modalità stand-by ECO Power

L'orologio non viene visualizzato. Per visualizzare l'orologio sul display LCD premere il tasto CLOCK.

### Modalità Stand-by normale

Sul display LCD viene visualizzato l'orologio.



N.B.:

- Se resta inattivo in modalità standby per più di 90 secondi, l'apparecchio si commuta automaticamente in modalità ECOPower.
- Se resta inattivo in modalità normale per più di 15 minuti, l'apparecchio si commuta automaticamente in modalità ECOPower.

## Impostazione dell'orologio

### Impostazione manuale dell'orologio

1. In modalità ECO POWER, tenere premuto il tasto CLOCK per almeno 2 secondi per attivare la modalità di impostazione orologio. Sul display scorrerà la scritta «CLOCK SET» e apparirà «24» (formato 24 ore).
2. Premere il tasto ►►/◄◄ del telecomando per selezionare la modalità Formato ora 12/24, quindi premere il tasto CLOCK per confermare. Le cifre dell'ora inizieranno a lampeggiare.
3. Premere il tasto ►►/◄◄ del telecomando per impostare l'ora.
4. Premere il tasto CLOCK per confermare. Le cifre dei minuti inizieranno a lampeggiare.
5. Premere il tasto ►►/◄◄ del telecomando per impostare i minuti.
6. Premere il tasto CLOCK per confermare.

### N.B.:

- L'orologio deve essere messo in modalità ECO POWER e se viene impiegato un tempo di impostazione per ogni passo superiore a 90 secondi, le impostazioni vengono cancellate.
- Se interviene un calo di corrente o se l'apparecchio viene staccato dalla rete, le impostazioni dell'orologio vanno perse.

### Impostazione automatica dell'orologio

Durante la visualizzazione dell'ora da parte di una stazione DAB o RDS, tenere premuto il tasto «CLOCK» del telecomando: l'orologio sincronizzerà l'ora automaticamente.

## Qualità audio

### Regolazione del volume

Per aumentare o diminuire il volume, ruotare la manopola di regolazione (– VOLUME +) dell'apparecchio oppure premere i tasti di regolazione volume ◀/▶ del telecomando.

### Regolazione dei bassi

Ruotare in senso orario o antiorario la manopola BASS dell'amplificatore per regolare l'intensità sonora dei bassi in uscita.

### Regolazione degli acuti

Ruotare in senso orario o antiorario la manopola TREBLE dell'amplificatore per regolare l'intensità sonora degli acuti in uscita.

### Preimpostazioni equalizzatore

È possibile regolare il sonoro riprodotto semplicemente scegliendo tra 5 equalizzatori preimpostati. Premere ripetutamente il tasto Preimpostazioni Equalizzatore (EQ) per far scorrere le seguenti opzioni:

FLAT → POP → JAZZ → ROCK → CLASSIC

## Modifica della luminosità del pannello frontale

Questa unità dispone di tre livelli di luminosità per regolare la visualizzazione dell'orologio. Premere il tasto DIM sul telecomando per scegliere la luminosità desiderata.

## Ascolto delle trasmissioni radio

### Radio DAB

#### Prima sintonizzazione DAB

- Ruotare ripetutamente la manopola selezione sorgente (SOURCE) del pannello anteriore dell'amplificatore o premere il tasto FM/DAB del telecomando per selezionare la stazione DAB.
- Il sistema avvierà una scansione veloce per cercare automaticamente tutti i canali in Banda III disponibili.
- Se non risulta disponibile alcun servizio DAB, comparirà la scritta «NO SIGNAL».



- Se invece risultano disponibili servizi DAB, il sistema memorizzerà tutte le stazioni rilevate.
- Una volta completata la scansione, il sistema si sintonizzerà su una stazione dell'elenco.

### Sintonizzazione su una stazione

1. Premere i tasti Precedente/Successivo ◀▶ del telecomando per selezionare dall'elenco la stazione desiderata.
2. Premere il tasto Play/Pausa ▶▶ per confermare.

### Ri-sintonizzazione

Ri-sintonizzandosi è possibile aggiornare daccapo il proprio sottoelenco di stazioni DAB. Una volta completata la scansione, il sistema si sintonizzerà sul primo servizio del primo gruppo del sottoelenco aggiornato.

- Tenere premuto il tasto Scansione (SCAN) per almeno 2 secondi per comandare una nuova scansione automatica completa alla ricerca di tutti i canali in Banda III disponibili.
- Premere brevemente il tasto Scansione (SCAN) per comandare una nuova scansione veloce automatica alla ricerca di canali in Banda III.

### Sintonizzazione manuale

1. Tenere premuto il tasto Play/Pausa ▶▶ per almeno 2 secondi per accedere alla modalità di sintonizzazione manuale.
2. Premere i tasti Precedente/Successivo ◀▶ del pannello anteriore o del telecomando per selezionare i canali DAB desiderati.
3. Premere il tasto Play/Pausa ▶▶ per confermare e sintonizzarsi sul canale selezionato.

### Programmazione delle stazioni DAB

È possibile salvare fino a 20 stazioni DAB nella memoria di sistema.

1. Premere i tasti Precedente/Successivo ◀▶ del pannello anteriore per selezionare i canali DAB desiderati.
2. Premere il tasto Play/Pausa ▶▶ per confermare e sintonizzarsi sul canale selezionato.
3. Premere il pulsante Program (PROGRAM), quindi i tasti Sintonizzazione Indietro/Avanti ◀▶ del pannello anteriore o i tasti Preset ▲/▼ del telecomando per selezionare una posizione dove archiviare la stazione desiderata.
4. Premere di nuovo il tasto Programmazione (PROGRAM) per confermare fino a quando non comparirà la scritta

«P # SAVED» (dove # indica il numero di pre-impostazione selezionato).

### Sintonizzazione su stazioni DAB pre-impostate

Premere i tasti Sintonizzazione Indietro/Avanti ◀▶ del pannello anteriore o i tasti Preset ▲/▼ del telecomando fino a quando non comparirà la stazione pre-impostata desiderata. Il sistema si sintonizzerà automaticamente sulla stazione selezionata.

### Modalità display DAB

Ogni volta che si preme il tasto INFO, sulla riga inferiore del display compaiono a turno le seguenti modalità: Nome stazione, Orologio, DLS, Intensità segnale, Tipologia programma, Bit rate, Audio, Frequenza.

### Nome stazione

Al ricevimento di una stazione RDS, compare il nome della stazione.

### Orologio

A cura dell'emittente (la stazione radio fornisce automaticamente ora e data in modo che non sia necessario impostare manualmente questi dati). Se i dati non sono disponibili, sul display compaiono ora e data errate.

### DLS (Dynamic Label Segment)

Si tratta di un messaggio scorrevole che l'emittente può includere o no insieme alla trasmissione. Il messaggio comprende di regola informazioni quali dettagli sul programma, ecc.

### Intensità segnale

Sul display compare una barra di scorrimento che indica l'intensità del segnale: più potente è il segnale, più lunga è la barra da sinistra a destra.

### Tipologia programma

Segnale identificativo del tipo di programma (es.: News, Rock, Musica classica).

### Bit rate

Sul display compare il flusso digitale dei bit audio in ricevimento.

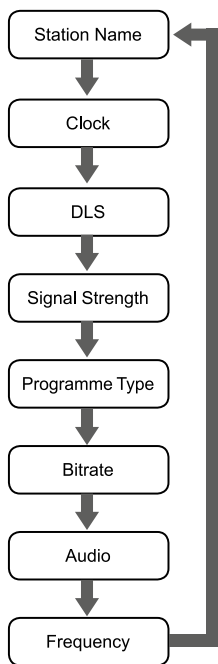

## Audio

In modalità FM, sul display compare se la stazione ricevuta è in mono o stereo. Il ricevitore si commuta automaticamente dalla modalità Stereo a Mono e viceversa. Si può scavalcare questa funzione commutando manualmente tra Stereo e Mono: la cosa risulta utile in presenza di un segnale FM debole.

## Frequenza

Viene visualizzata la frequenza della stazione attuale.

## Radio FM

Si possono ascoltare le stazioni in FM. La sintonizzazione può avvenire manualmente, automaticamente o tramite l'archivio preimpostato della memoria.

## Sintonizzazione di una stazione

1. Ruotare ripetutamente la manopola selezione sorgente (SOURCE) nella parte anteriore dell'amplificatore fino a quando compare «TUNER» sullo schermo del display, oppure premere il tasto FM/DAB sul telecomando.
2. Sintonizzare una stazione secondo una delle seguenti modalità.

## Sintonizzazione automatica

Premendo il tasto Scan (SCAN) del telecomando, sul display comparirà «AUTOSCAN» e inizierà la sintonizzazione automatica.

## Sintonizzazione manuale

Premere ripetutamente i tasti Precedente/Successivo ◀◀/▶▶ del pannello anteriore o del telecomando per modificare la frequenza fino a quando si trova la stazione desiderata.

## Sintonizzazione preimpostata (disponibile solo dopo aver preimpostato le stazioni)

Premere ripetutamente i tasti Preset ▲/▼ del telecomando o i tasti Sintonizzazione Indietro/Avanti ◀◀/▶▶ del pannello anteriore per selezionare il numero di preselezione desiderato. Banda e frequenza relative compaiono sul display fluorescente a vuoto (VFD).

## Pre-impostazione stazioni

È possibile preimpostare manualmente fino a 20 stazioni FM. Sintonizzarsi sulla stazione desiderata:

1. Premere il tasto Programmazione (PROGRAM) del telecomando: comparirà il numero di pre-impostazione.
2. Premere i tasti Preset ▲/▼ del telecomando o i tasti Sintonizzazione Indietro/Avanti ◀◀/▶▶ del pannello anteriore per selezionare il numero.

PRE-IMPOSTAZIONE ▲ per passare al numero di pre-impostazione precedente

PRE-IMPOSTAZIONE ▼ per passare al numero di pre-impostazione successivo



*Attenzione: Prima di ascoltare la radio, controllare che l'antenna FM sia correttamente collegata e regolata sia in lunghezza che in direzione.*



*N.B.: Se ne vengono selezionati più di 20, il numero preimpostato tornerà automaticamente a «1».*

3. Premere nuovamente il tasto Programma (PROGRAM) per memorizzare la stazione. Il display torna quindi ad indicare la frequenza trasmessa.
4. Ripetere la sequenza da 1 a 3 per ogni stazione che si desidera archiviare nella memoria con un numero preimpostato.



*N.B.: Se il sistema è scollegato o si verifica un calo di corrente, le stazioni preimpostate non vengono cancellate una volta memorizzate.*

### Per modificare la modalità di ricezione FM

Premere il tasto Modalità (MODE) per selezionare il canale Auto o Mono a seconda di quale sia la migliore modalità di ricezione.

### Modalità display FM

Ogni volta che si preme il tasto INFO, sul display compaiono a turno le seguenti modalità: Nome stazione, Tipologia programma, Testo radio, Orologio, Frequenza.

I dati vengono visualizzati nella parte inferiore del display.

### Nome stazione

Al ricevimento di una stazione RDS, compare il nome della stazione.

### Tipologia programma

Segnale identificativo del tipo di programma (es.: News, Rock, Musica classica).

### Testo radio

Visualizza una descrizione della stazione.

### Orologio

Il sistema RDS CLOCK potrebbe non funzionare correttamente in zone dove non è disponibile il servizio RDS CLOCK. Una volta disponibile il servizio RDS CLOCK, il sistema ridiventa operativo.

### Frequenza

Si tratta della frequenza della stazione attuale, ad es. 89.80MHz.

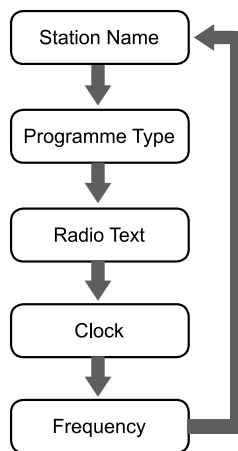

## Funzionamento CD

### Letture CD

1. Ruotare ripetutamente la manopola selezione sorgente (SOURCE) nella parte anteriore dell'amplificatore o premere il tasto disco/USB sul telecomando. Comparirà la parola «DISC» sul pannello anteriore.
2. Premere il tasto Apertura/Chiusura ▲ del pannello anteriore per aprire il compartimento dischi ed inserire il disco nel carrello (con la parte stampata rivolta verso l'alto).
3. Premere il tasto Apertura/Chiusura ▲ per chiudere il compartimento dischi; l'apparecchio procederà automaticamente alla lettura e alla riproduzione del disco.



*N.B.: In modalità Stop, premere il tasto Play/Pausa ►|| per avviare la riproduzione del disco.*

4. Premere il tasto Play/Pausa ►|| per mettere in pausa la riproduzione, premerlo di nuovo per ricominciarla.
5. Premere il tasto Stop ■ per arrestare la riproduzione del disco.

### Ricerca brani da riprodurre

- Premere una o più volte il tasto Precedente ◀◀ per saltare una o più tracce precedenti del disco.
- Premere una o più volte il tasto Successivo ▶▶ per saltare una o più tracce successive del disco.

## Ricerca rapida

Tenere premuto il tasto Ritroso ◀ o Avanzamento rapido ▶▶ per ricercare la posizione da dove s'intende iniziare la riproduzione.

## Visualizzazione testo durante la riproduzione

Premere il tasto Info (INFO) per selezionare le informazioni da visualizzare durante la riproduzione.

## Riproduzione programmata

È possibile programmare fino a 20 tracce da riprodurre nell'ordine desiderato. Il lettore deve trovarsi in modalità STOP e solo con CD inserito.

1. Inserire un disco e premere il tasto Stop ■ appena inizia la riproduzione.
2. Premere il tasto Programmazione (PROGRAM): comparirà «0 1- P - 0 0».
3. Premere uno dei tasti Precedente/Successivo ◀◀/▶▶ del telecomando per selezionare il numero di traccia desiderato.
4. Premere il tasto Programmazione (PROGRAM) per confermare il numero di traccia da memorizzare.
5. Ripetere la sequenza 3-4 per selezionare e memorizzare tutte le tracce desiderate.
6. Premere il tasto Play/Pausa ▶▶ per iniziare la riproduzione programmata.
7. Premere una volta il tasto Stop ■ per arrestare la riproduzione programmata. Premere due volte il tasto Stop ■ per cancellare la programmazione.



*N.B.: La riproduzione casuale non influisce sull'elenco programmato.*

## Riproduzione continua (CD)

Premendo il tasto Modalità (MODE) è possibile avviare la riproduzione continua di UNO e TUTTI i brani.

- Prima pressione:  
Ripete lo stesso brano. «TRK» e «REP» lampeggiano.
- Seconda pressione:  
Ripete la riproduzione di tutte le tracce del disco. «TRK» si illumina e «REP ALL» lampeggia.
- Terza pressione:  
Riproduce casualmente le tracce. «TRK» si illumina e «SHUF» lampeggia.

- Quarta pressione:

Annulla la riproduzione continua. La scritta «SHUF» sparisce.

## Riproduzione disco MP3/WMA



*N.B.: La riproduzione di musica in MP3/WMA dal CD può presentare difficoltà a seconda della tipologia e del formato del disco o delle condizioni della registrazione. In caso di difficoltà nella riproduzione di un disco, si raccomanda di utilizzare piuttosto la porta USB, particolarmente indicata per i formati MP3/WMA.*

1. Ruotare la manopola selezione sorgente (SOURCE) dell'apparecchio oppure premere il tasto disco/USB del telecomando. Comparirà la parola «DISC» sul pannello anteriore.
2. Premere il tasto Apertura/Chiusura ▲ per aprire il compartimento dischi ed inserire il disco MP3/WMA nel carrello.
3. Premere il tasto Info (INFO) del telecomando: compariranno le informazioni ID3 (titolo del brano e artista), oppure «NO ID3» se non sono presenti informazioni ID3. Premere di nuovo il tasto: se disponibili, saranno visualizzati il titolo, l'artista o l'album.
4. Durante la riproduzione di dischi MP3/WMA, verranno visualizzati l'album e la traccia attuali.
5. Premere i tasti Precedente/Successivo ◀◀/▶▶ per selezionare la traccia precedente o quella successiva. Premendo per qualche secondo i tasti Ritroso/Avanzamento rapido ◀◀/▶▶ l'apparecchio esegue la ricerca a ritroso o in avanti.
6. Premere i tasti Inizio album ▲ o Fine album ▼ del telecomando per selezionare l'album successivo/precedente e riprodurre la prima traccia presente. Una volta terminata la riproduzione, premere i tasti Inizio album ▲ o Fine album ▼ del telecomando per selezionare l'album successivo/precedente. Quindi scegliere la traccia mediante i tasti Successivo ▶▶ o Precedente ◀◀.
7. Premere il tasto Play/Pausa ▶▶ per iniziare la riproduzione del disco.
8. Premere il tasto Stop ■ per arrestare la riproduzione.



*N.B.: La riproduzione proseguirà fino all'ultima traccia una volta riprodotte le tracce selezionate. Le prime 2 cifre sul display si riferiscono al numero dell'album, mentre le 3 cifre successive si riferiscono al numero di traccia e quelle restanti indicano i minuti e secondi.*





## Riproduzione continua (disco MP3)

Premendo il tasto Modalità (MODE) è possibile avviare la riproduzione continua di UNO, ALB e TUTTI.

- Prima pressione: Ripete lo stesso brano. «TRK» e «REP» lampeggiano.
- Seconda pressione: Riproduce in continuo l'album. «TRK» si illumina, mentre «REP» e «ALB» lampeggiano.
- Terza pressione: Ripete la riproduzione continua di tutte le tracce del disco. «TRK» si illumina e «REP ALL» lampeggia.
- Quarta pressione: Riproduce casualmente le tracce. «TRK» si illumina e «SHUF» lampeggia.
- Quinta pressione: Annulla la riproduzione continua. La scritta «SHUF» sparisce.

## Come usare la presa USB

Collegando all'apparecchio dispositivi di archiviazione di massa USB (comprese chiavette USB, lettori USB o memory card) è possibile riprodurre attraverso quest'ultimo la musica memorizzata al loro interno.

1. Inserire il dispositivo USB nell'apposita presa  posta sulla parte anteriore dell'apparecchio.
2. Premere il tasto disco/USB del telecomando oppure ruotare la manopola selezione sorgente (SOURCE) dell'amplificatore impostandolo sulla funzione USB. Comparirà la parola «USB» sul pannello anteriore.
3. La musica memorizzata nel dispositivo verrà riprodotta automaticamente.
4. Nel caso sia stata memorizzata più di una cartella nella chiavetta USB, utilizzare i tasti Inizio album  o Fine album  del telecomando per selezionare la cartella successiva o quella precedente. Quindi scegliere la traccia con i tasti Successivo  o Precedente  per riprodurre la cartella.
5. Il lettore supporta soltanto il formato USB di file musicali MP3, WMA.

## Per apparecchi con cavo USB

1. Inserire un attacco del cavo USB (non in dotazione) nella presa  dell'apparecchio.
2. Inserire l'altro attacco del cavo USB nel terminale di uscita USB del dispositivo USB.

## Per le memory card

1. Inserire la memory card in un lettore card (non in dotazione).
2. Utilizzare un cavo USB (non in dotazione) per collegare il lettore card alla presa  dell'apparecchio.

## Protezione dati memoria USB

- Inserire sempre il dispositivo USB nella direzione corretta, altrimenti potrebbero verificarsi danni allo stesso e all'apparecchio.
- Non estrarre il dispositivo USB mentre è in corso la lettura.
- Interferenze elettriche e scariche elettrostatiche possono provocare malfunzionamenti e danni nel dispositivo USB, con la conseguente perdita dei dati.

Si raccomanda vivamente di effettuare il back-up dei dati importanti su PC per salvaguardarli contro possibili danneggiamenti, perdite o malfunzionamenti dell'apparecchio. Il produttore declina qualsiasi responsabilità in caso di danni o perdita di dati memorizzati.



*N.B.: Il collegamento USB non è compatibile con tutti i modelli di unità fisse.*

## Riproduzione da dispositivo Bluetooth

Con questo apparecchio è possibile ascoltare file audio da un lettore se è disponibile una connessione Bluetooth.

### Accoppiamento tra apparecchi Bluetooth

Per collegare il dispositivo Bluetooth a questo apparecchio occorre eseguire l'associazione delle due unità. È necessario effettuare l'accoppiamento solo una volta.



N.B.:

- Il raggio d'azione tra questo apparecchio e il dispositivo Bluetooth è approssimativamente di 10 metri.
- Prima di collegarsi ad un dispositivo Bluetooth familiarizzare con le funzionalità Bluetooth del dispositivo in questione.
- Non è garantita la compatibilità con tutti i dispositivi Bluetooth.
- Qualsiasi ostacolo tra questo apparecchio ed un dispositivo Bluetooth può ridurre il raggio d'azione.
- Tenere questo apparecchio lontano da qualsiasi altro apparecchio elettronico che possa causare interferenze.

1. Premere il tasto Bluetooth del telecomando o ruotare la manopola selezione sorgente (SOURCE) corrispondente nel pannello anteriore dell'apparecchio.
2. Attivare la funzione Bluetooth dell'apparecchio.
3. Effettuare la ricerca dell'altro dispositivo Bluetooth col proprio apparecchio.
4. Selezionare «D.10.010» dall'elenco delle associazioni.
5. Inserire la password di default «0000» se necessario.



N.B.:

- Il dispositivo risulterà disconnesso anche se viene spostato al di là del raggio d'azione dell'apparecchio.
- Qualora si desideri ricollegare il dispositivo all'apparecchio, posizionarlo all'interno del raggio d'azione.
- Quando l'apparecchio è già connesso al Bluetooth e in modalità di accoppiamento, altre periferiche Bluetooth possono tentare di connettersi o di effettuare l'accoppiamento.
- Quando l'apparecchio viene scollegato dal Bluetooth, si commuta automaticamente in modalità di accoppiamento non appena altre periferiche Bluetooth tentano di collegarsi o di effettuare l'accoppiamento.
- Con la connessione Bluetooth inattiva, tenere

premo il tasto Stop ■ del pannello anteriore o del telecomando per cancellare i dati per l'accoppiamento.

## Ascoltare musica da un dispositivo Bluetooth

Se il dispositivo Bluetooth è in grado di supportare il profilo Advanced Audio Distribution (A2DP), è possibile ascoltare musica memorizzata al suo interno attraverso questo apparecchio.

1. Accoppiare il dispositivo all'apparecchio.
2. Iniziare la riproduzione della musica dal dispositivo.

## Riproduzione da dispositivi esterni

È possibile ascoltare un dispositivo audio attraverso questo apparecchio.

1. Verificare che all'apparecchio sia collegato un dispositivo audio esterno.
2. Premere il tasto AUX1/AUX2 per selezionare l'accesso audio tramite le prese AUX IN 1/2 (dx e sx).
3. Avviare la riproduzione con il dispositivo (v. manuale istruzioni del dispositivo).

## Informazioni su NFC

Near Field Communication (NFC) rende la connessione e la condivisione facili e divertenti. I dispositivi e accessori che supportano NFC si collegano in modalità wireless quando si toccano.

Con NFC è possibile:

- Condividere la propria musica tra due dispositivi compatibili che supportano NFC.
- Collegare accessori Bluetooth compatibili che supportano NFC, come ad esempio telefoni cellulari o altoparlanti wireless.
- La funzione NFC funziona solo con i dispositivi mobili che supportano la tecnologia NFC. – consultare pagina 76.
- La connessione NFC di diversi dispositivi richiede tempi diversi. In caso di problemi di connessione scollegare e ricollegare il dispositivo, oppure utilizzare il pulsante PAR per cancellare i record del dispositivo e ricollegare.

L'area NFC si trova sulla parte anteriore del dispositivo.

## Collegamento a un accessorio Bluetooth tramite NFC

Toccare l'area NFC dell'accessorio con l'area NFC del dispositivo e seguire le istruzioni sullo schermo.

1. Avviare la riproduzione della musica tramite il dispositivo.



# Risoluzione dei problemi

In caso di problemi con l'apparecchio, cercare una possibile soluzione tra quelle di seguito elencate prima di rivolgersi al servizio di riparazione. Se non è possibile risolvere il problema sulla base dei suggerimenti dati, o se l'apparecchio risulta fisicamente danneggiato, rivolgersi a persona qualificata per le riparazioni, come ad esempio il rivenditore.

Sintomi	Possibile causa/Rimedio
Non si sente alcun suono	<b>I collegamenti possono essere sbagliati o laschi:</b> Controllare tutti i collegamenti ed effettuare le opportune correzioni.
Ricezione radio debole	<b>L'antenna può essere scollegata.</b> <b>L'antenna può non essere posizionata ed estesa correttamente:</b> Ricollegare l'antenna in modo stabile. Estendere l'antenna fino a trovare la ricezione ottimale.
Il disco salta	<b>Il disco può essere sporco o graffiato:</b> Pulire o sostituire il disco.
Il disco non suona	<b>Il disco può essere stato inserito al rovescio.</b> <b>Il disco può essere sporco:</b> Inserire il disco con il lato dell'etichetta rivolto verso l'alto. Estrarre il disco dal lettore, strofinarlo con un panno pulito e reinsertirlo.
Non si riesce a far funzionare il telecomando	<b>Il percorso tra il telecomando e il sensore del lettore può essere bloccato da qualcosa.</b> <b>Le batterie possono essersi scaricate:</b> Rimuovere l'ostacolo. Sostituire le batterie.
Le funzioni sono disabilitate	<b>Può essere che il microprocessore integrato funzioni male a causa di interferenze elettriche esterne:</b> Scollegare la presa dell'apparecchio e ricollegarla nuovamente.
Il dispositivo Bluetooth non riproduce	<b>Può essere che la qualità audio sia debole dopo la connessione.</b> <b>Può essere che la ricezione Bluetooth sia debole:</b> Spostare l'apparecchio più vicino al sistema o rimuovere eventuali ostacoli tra l'apparecchio e il sistema.
Il Bluetooth non riesce a collegarsi al sistema	<b>Può essere che il dispositivo non supporti i profili richiesti dal sistema.</b> <b>Può essere che la funzione Bluetooth del dispositivo non sia abilitata.</b> <b>Può essere che il sistema non si trovi in modalità accoppiamento.</b> <b>Può essere che il sistema sia già connesso ad un altro dispositivo abilitato alla funzione Bluetooth:</b> Far riferimento al manuale utente del dispositivo per sapere come abilitare la funzione. Scollegare il dispositivo e tutti gli altri dispositivi connessi e riprovare.

## Reset:

1. Inserire il cavo di alimentazione, il colore del LED di alimentazione è rosso. viene visualizzato «Reset». La reimpostazione terminerà dopo 3S.
2. Premendo il pulsante «Clock», si accede alla modalità ora che visualizza « --:-- » o l'orario impostato.
3. Premendo il pulsante «Stop» per più di 5s, viene visualizzata dapprima la versione del firmware.
4. Premendo nuovamente il pulsante «Stop» per 1-2s, **Attenzione!**  
Quando è attivata la funzione «Default», tutte le impostazioni verranno riportate ai valori predefiniti di fabbrica e tutte le impostazioni personali saranno cancellate.



# Dati tecnici

## Specifiche dell'apparecchio

Requisiti di alimentazione:	220-240V - 50/60Hz
Intervallo di frequenza DAB (banda III):	174.928 - 239.200MHz
Intervallo di sintonizzazione FM:	87.5 - 108MHz
Consumo corrente:	28W (ECO Standby 0.5W)
Porta USB:	5V $\equiv$ , 500mA
Potenza in uscita:	45W x 2
THD:	$\leq 1\%$
Dimensioni:	(CD) 160(L) x 78(H) x 260(P)mm (Amplificatore) 160(L) x 78(H) x 280(P)mm

## Specifiche degli altoparlanti

Impedenza:	6 $\Omega$
Potenza in entrata:	45W
Dimensioni:	130(L) x 205(H) x 176(P)mm

## Specifiche Bluetooth

Sistema di comunicazione	Bluetooth Standard versione 2.1 con EDR
Output:	Bluetooth Standard Power Class 2
Intervallo max. di comunicazione	ca. 10m
Banda di frequenza:	Banda 2.4GHz (2.4000GHz - 2.4835GHz)
Profili Bluetooth compatibili:	Advanced Audio Distribution Profile (A2DP)
Accoppiamento multi-apparecchi supp.:	fino a 8 apparecchi
Codecs supportati	(in ricezione) SBC (Sub Band Codec) (in trasmissione) SBC (Sub Band Codec)

## Telecomando

Distanza di ricezione	6m
Angolo di ricezione:	$\pm 30^\circ$

### N.B.:

I dati sul prodotto sono soggetti a modifiche senza preavviso.



## Smaltimento

Questo marchio è conforme alla Direttiva sulle apparecchiature elettriche ed elettroniche CE 2002/96 (WEEE). Il marchio indica la necessità di NON smaltire l'apparecchio, comprese eventuali batterie esauste o difettose insieme ai rifiuti comunali non riciclabili, ma utilizzando i sistemi adeguati di conferimento previsti. Se le batterie o gli accumulatori annessi a questo apparecchio riportano uno dei simboli chimici Hg, Cd o Pb, significa che la batteria ha un contenuto di metallo pesante di oltre lo 0,0005% per il mercurio, oltre lo 0,002% per il cadmio e oltre lo 0,004% di piombo.

## Note sullo smaltimento delle batterie

Questo apparecchio contiene batterie che rientrano nella Direttiva europea 2006/66/CE e non possono pertanto essere smaltite con i normali rifiuti domestici. Informatevi sulle norme locali riguardanti il conferimento delle batterie. Uno smaltimento corretto delle batterie contribuisce a prevenire conseguenze potenzialmente negative sull'ambiente e sulla salute umana.

## Conformità



Il prodotto è conforme alle disposizioni delle seguenti direttive. La conformità è garantita dalla soddisfazione delle norme qui sotto elencate.

2014/35/UE

Direttiva bassa tensione (LVD)

2014/30/UE

Compatibilità elettromagnetica (EMC)

2011/65/UE

Restrizione (dell'uso di determinate) sostanze pericolose nelle apparecchiature elettriche ed elettroniche (RoHS)

(UE) N. 1275/2008

Le specifiche di progettazione ecocompatibile relative al consumo di energia elettrica nei modi stand-by e spento delle apparecchiature elettriche ed elettroniche domestiche e da ufficio

LVD EN 60065

EN 62479

EMC EN 55013

EN 55020

EN 61000-3-2

EN 61000-3-3

Pertanto la Zhong Shan City Li Tai Electronic Industrial Co., Ltd dichiara che il presente modello D.10. 010 è conforme ai requisiti fondamentali e ad altre disposizioni della Direttiva 1999/5/CE in materia. Nella remota eventualità che si verifichi un problema, contattare il negozio dove si è acquistato l'apparecchio. Siamo costantemente impegnati nel miglioramento dei nostri prodotti, pertanto le specifiche tecniche sono soggette a modifiche senza preavviso. Per consigli su dove acquistare gli accessori, contattare il negozio dove si è acquistato l'apparecchio.

Art. 7721.415 I Änderungen vorbehalten I Sous réserve de modifications I Con riserva di modifiche I V01 36.2016 I [www.migros.ch](http://www.migros.ch)



Made in China

[www.melectronics.ch](http://www.melectronics.ch)

Vertrieb/Distribution/Distribuzione:  
Migros-Genossenschafts-Bund, CH-8031 Zürich

**MIGROS**  
7721.415

 **M-INFOLINE**  
CH-0800 84 0848  
[www.migros.ch](http://www.migros.ch)



Gebrauchsanleitung beachten!  
Lire le mode d'emploi!  
Rispettare le istruzioni per l'uso!