

JVC

CAMCORDER

Erweitertes Benutzerhandbuch

GZ-E10 GZ-E15

Everio

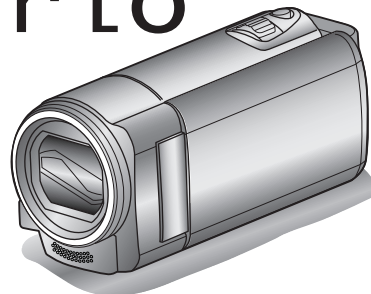

Inhaltsverzeichnis

Anleitung für Anfänger 4

Aufladen	4
Aufnahme	4
Wiedergabe	4
Aufnahmetipps	4
Feiertage/Weihnachten	5
Hochzeit	6
Auf Reisen	7
Vergnügungspark	9

Erste Schritte

Wichtige Funktionen	10
Überprüfen der Zubehörteile	11
Laden des Akkus	12
Einstellung des Haltegriffs	13
Benutzung als Handriemen	13
Einsetzen einer SD-Karte	14
Kompatible SD-Kartentypen	14
Einschalten des Geräts	16
Uhrzeiteinstellung	16
Ändern der Uhrzeit	17
Ändern der Anzeigesprache	18
So halten Sie das Gerät	19
Anbringen eines Stativs	19
Benutzung des Geräts im Ausland	20
Aufladen des Akkus im Ausland	20
Einstellen der Uhr auf Ortszeit während der Reise	20
Einstellen der Sommerzeit	21
Optionales Zubehör	21

Aufnahme

Aufnahme von Videos im Intelligent Auto Modus	22
Zoomen	24
Manuelle Aufnahme	25
Szenenauswahl	26
Manuelle Fokuseinstellung	27
Anpassen der Helligkeit	28
Einstellen des Weißabgleichs	29
Einstellen der Gegenlichtkorrektur	30
Nahaufnahmen	30
Gesichter scharf aufnehmen (Gesichtserkennung AE/AF)	31
Bildstabilisator	32
Aufnahme in Intervallen (ZEITRAFFERAUFNAHME)	33
Automatische Aufnahme durch Bewegungssensor (AUTOM. AUFNAHME)	34
Verbleibende Aufnahmezeit/Akkuleistung	35

Wiedergabe

Wiedergabe von Videos	37
Wiedergabe eines Videos mit defekten Verwaltungsinformationen	38
Suchen nach einem bestimmten Video	38
Datumsuche	39
Anschluss an Fernsehgerät und Wiedergabe	39
Verbindung über einen HDMI-Mini-Stecker	40
Verbindung über den AV-Anschluss	41

Bearbeiten

Löschen nicht gewünschter Dateien	42
Löschen der aktuell angezeigten Datei	42
Löschen ausgewählter Dateien	43
Löschen aller Dateien	44
Schützen von Dateien	44
Schützen der aktuell angezeigten Datei bzw. Aufheben des Schutzes	44

Schützen ausgewählter Dateien bzw. Aufheben des Schutzes	45
Schützen aller Dateien	46
Schutz aller Dateien aufheben	46

Kopieren

Überspielen von Dateien auf eine Disk durch Anschluss eines DVD-Recorders	47
Erstellen einer Disk mit einem angeschlossenen Blu-ray-Recorder	47
Kopieren auf Windows PC	48
Überprüfen der Systemanforderungen (Anleitung)	48
Installation der mitgelieferten Software (Integriert)	49
Datensicherung aller Dateien	50
Organisieren der Dateien	51
Videos auf Disk aufnehmen	52
Datensicherung ohne die mitgelieferte Software	53
Datei- und Ordnerliste	55
Kopieren auf einen MAC	56

Menüeinstellungen

Bedienung des Menüs	57
Aufnahmemenü (Video)	58
AE/AF GESICHTSERKG.	58
BILD-STABILISIERUNG	58
BILDAUFHELLUNG	59
WINDFILTER	59
ZEITRAFFERAUFNAHME	59
AUTOM. AUFNAHME	59
VIDEOQUALITÄT	60
ZOOM	60
ZOOM MIKRO	61
UHR EINSTELLEN	61
Einstellungsmenü Manuell	62
SCENE WÄHLEN	62
FOCUS	62
HELLIGKEIT EINST.	62
WEISSABGLEICH	62
GEGENLICHTKOMP.	62
TELE MACRO	62
Wiedergabemenü (Video)	63
DATUM/ZEIT ANZEIGEN	64
LÖSCHEN	64
SCHÜTZEN/AUFHEBEN	64
DATUM SUCHEN	64
SONSTIGE WIEDERGABE	64
K2 TECHNOLOGY	64
UHR EINSTELLEN	65
BILDSCHIRMANZEIGE	65
Menü Displayeinstellungen	66
LANGUAGE	66
ANZEIGE DATUMSTYP	66
MONITORHELLIGKEIT	67
Menü Grundeinstellungen	68
DEMO MODUS	68
BEDIENTON	69
AUTO POWER OFF	69
SCHNELLER NEUSTART	70
UPDATE	70
PC SOFTWARE-UPDATE	70
WERKSVORGABE	70
Menü Anschlusseinstellungen	71
ANZEIGE AUF TV-GERÄT	71
VIDEO AUSGANG	71
HDMI AUSGANG	72
HDMI-KONTROLLE	72
Menü Medieneinstellungen	73
SD-KARTE FORMATIEREN	73

Name der Teile

Vorderansicht	74
Hinteransicht	74
Unterseite	75
Innenansicht	75
LCD-Monitor	76

Anzeigen auf dem LCD-Monitor

Videoaufnahme	76
Videowiedergabe	77

Fehlersuche

Wenn das Gerät nicht richtig funktioniert	77
Akku	78
Aufnahme	78
Karte	79
Wiedergabe	79
Bearbeiten/Kopieren	80
Computer	80
Bildschirm/Bild	81
Andere Probleme	81
Fehlermeldung?	82

Wartung

83

Technische Daten

84

Aufladen

- Siehe die Bedienhinweise in der Animation der Erweitertes Benutzerhandbuch.

Aufnahme

- Siehe die Bedienhinweise in der Animation der Erweitertes Benutzerhandbuch.

Wiedergabe

- Siehe die Bedienhinweise in der Animation der Erweitertes Benutzerhandbuch.

Aufnahmetipps

Grundlegende Haltung eines Camcorders ~ Aufnahme nicht verwackelter Bilder ~



Dies ist die Standardaufnahmemethode im Stehen. Versuchen Sie, diese Technik zu meistern, um Aufnahmen nicht zu verwackeln.

■ [Vorbereitung]

- 1 Stellen Sie sich so hin, dass sich Ihre Füße auf Schulterbreite befinden.
- 2 Drücken Sie den Ellenbogen Ihres rechten Arms, der den Camcorder hält, eng an Ihren Körper.
- 3 Greifen Sie mit der linken Hand den LCD-Monitor und passen Sie dessen Winkel beliebig an.

Ausstrecken der Arme für die Aufnahme ~ Aufnahme von oben ~



Strecken Sie Ihren Arm aus, wenn sich eine Menschenmenge zwischen Ihnen und Ihrem Motiv befindet.

■ [Vorbereitung]

- 1 Stellen Sie sich so hin, dass sich Ihre Füße auf Schulterbreite befinden.
- 2 Strecken Sie Ihren rechten Arm aus und halten Sie den Camcorder über Ihren Kopf.
- 3 Greifen Sie mit der linken Hand den LCD-Monitor und passen Sie dessen Winkel beliebig an.

VORSICHT :

- Nutzen Sie diese Aufnahmeart nur falls wirklich erforderlich, denn es ist schwierig, auf diese Weise unverwackelte Aufnahmen zu erzielen.
- Stellen Sie den Weitwinkel so groß wie möglich ein, da das Bild sehr leicht verwackeln kann.
- Seien Sie rücksichtsvoll. Beeinträchtigen Sie nicht die sich um Sie herum befindlichen Personen.

Hinhocken und auf Augenhöhe aufnehmen



Es kommt sehr häufig vor, dass man sich hinhockt, um kleine Kinder aufzunehmen.

Indem Sie das Kind auf dessen Augenhöhe aufnehmen, können Sie alle niedlichen Gesichtsausdrücke einfangen.

■ [Vorbereitung]

- 1 Knien Sie sich auf Ihr linkes Knie. Ihr rechter Fuß bleibt dabei fest auf dem Boden.
- 2 Stützen Sie den Ellenbogen Ihres rechten Arms, der den Camcorder hält, auf Ihrem rechten Knie ab.
- 3 Greifen Sie mit der linken Hand den LCD-Monitor und passen Sie dessen Winkel beliebig an.

Schwenken

- Siehe die Bedienhinweise in der Animation der Erweitertes Benutzerhandbuch.
- Nutzen Sie diese Methode für die Aufnahme mit einem weiten Sichtwinkel.

■ [Vorbereitung]

- 1 Anstatt Ihre Arme zu bewegen, drehen Sie für diese Aufnahmetechnik Ihren Körper, während Sie die Kamera wie oben in der Grundhaltung beschrieben festhalten.
- 2 Stellen Sie sich so hin, dass Sie in die Richtung blicken, in der die Aufnahme gestoppt werden wird.
- 3 Drehen Sie Ihren Oberkörper in die Richtung, in der die Aufnahme beginnen soll.
- 4 Drücken Sie die Start-Taste und nehmen Sie 2 Sekunden lang auf. Drehen Sie Ihren Körper dann langsam in die Endposition. Nehmen Sie weitere 2 Sekunden lang auf, nachdem Sie die Endposition erreicht haben, und drücken Sie die Stopp-Taste, um die Aufnahme zu beenden.
(Die 90 Grad-Drehung sollte etwa 5 Sekunden dauern und das Gefühl einer Zeitlupenaufnahme vermitteln.)

Feiertage/Weihnachten

Filmen Sie fröhliche Weihnachten im Kreise Ihrer Familie!



Schmücken des Weihnachtsbaums und Vorbereiten des Festessens

Das Schmücken des Weihnachtsbaums und die Essensvorbereitungen sind Teil der Weihnachtsfreude. Versäumen Sie nicht, diese fröhlichen Momente in der Familie festzuhalten!

■ Anputzen des Baums



Der Weihnachtsbaum ist das wichtigste Detail, das für Weihnachtsstimmung sorgt.

Das Gefühl purer Weihnachtsfreude können Sie zum Beispiel festhalten, wenn alle Familienmitglieder den Baum mit vielen farbenfrohen Dekorationen schmücken.

■ Vorbereitung des Festessens



Nehmen Sie auf, wie alle bei der Vorbereitung des Festessens behilflich sind.

Die Mutter beim Kochen in der Küche, die Kinder, die ihr dabei helfen und natürlich das obligatorische Plätzchenbacken!

Filmen des Weihnachtsfests



Nach allen Vorbereitungen ist es endlich an der Zeit für das Weihnachtsfest selbst.

Schöne Aufnahmeszenen sind zum Beispiel das Anzünden der Kerzen am Weihnachtsbaum, die glücklichen Gesichter am festlich geschmückten Tisch oder auch der Vater, der schon vom Sekt angeheitert ist!

Geschenkübergabe



Die größte Weihnachtsfreude für die Kinder ist die Geschenkübergabe am Heiligabend.

Versäumen Sie nicht den Ausdruck auf den Gesichtern der Kinder zu filmen, wenn sie ihr Geschenk erhalten und auspacken. Stellen Sie die Kamera rechtzeitig ein, damit Sie bereit sind!

Hochzeit

Nehmen Sie ein wunderschönes Hochzeitsvideo für das Brautpaar auf!



Überlegungen und Planung vor der Hochzeit

Vor dem Hochzeitstag sollten Sie mit der Braut und dem Bräutigam die Details der Zeremonie besprechen und herausfinden, ob es ein Unterhaltungsprogramm geben oder ein traditioneller Brauch eingehalten werden wird.

Wenn Sie wissen, worauf es den Brautleuten ankommt, können Sie Ihre Aufnahmen besser abstimmen.

■ Die Ankunft des Brautpaares



Der Höhepunkt einer Hochzeit ist die Ankunft des Brautpaares. Finden Sie im Vorfeld heraus, zu welcher Tür sie hereinkommen und welchen Weg sie durch das Gebäude oder die Kirche nehmen werden. Positionieren Sie das Stativ so, dass Sie das Brautpaar filmen können, ohne sich durch den Raum zu bewegen.

■ Kleiderwechsel

Finden Sie heraus, ob ein Kleiderwechsel stattfinden wird. Sie können dann filmen, wie Braut und Bräutigam wieder hereinkommen. Sie können auch die Zeit nutzen, in der die Brautleute mit ihrer Garderobe beschäftigt sind, um die guten Wünsche der Gäste aufzunehmen.

Der richtige Winkel für die Aufnahme des Brautpaares

■ Aufnahme mit dem Bräutigam im Vordergrund und den Gästen im Hintergrund



Die Hauptpersonen einer Hochzeit sind natürlich die Brautleute. Nehmen Sie ihren Gesichtsausdruck während des Trinkspruchs, der Reden, beim Unterhaltungsprogramm und anderen Szenen auf. Sie können sich auch auf die Gesichter der Gäste konzentrieren und dann zum Bräutigam schwenken. Aufnahmen, die lediglich alle Gäste von Weitem zeigen, sind weniger lustig. Achten Sie also auf den Aufnahmewinkel und dessen Größe.

Aufnahme der Äußerungen und Kommentare von Gästen

■ Bildkomposition von Augenhöhe bis Brusthöhe



Sie können Kommentare aufnehmen, indem Sie sich unter die Gäste mischen und diese bitten: „Sagen Sie doch bitte ein paar Worte für die Braut und den Bräutigam“.

Ein guter Zeitpunkt dafür ist zum Beispiel, wenn die Gäste auf das Brautpaar warten oder während des Unterhaltungsprogramms.

Fortgeschrittene Bedienung mit zwei Camcordern

Wenn Sie das Video editieren möchten, nehmen Sie am besten mit zwei Camcordern auf, um ein Video mit variierenden Szenen zu erhalten. Sie könnten einen Freund fragen, ob er Ihnen seinen Camcorder borgt. Positionieren Sie den geborgten Camcorder für Nahaufnahmen der Braut und des Bräutigams auf einem Stativ. Auf diese Weise kann der zweite Camcorder benutzt werden, um andere Szenen aufzunehmen. So kann nach dem Bearbeiten und Zusammenfügen ein interessantes Video mit abwechslungsreichen Szenen entstehen.

Heutzutage besitzen die meisten Leute wenigstens eine Digitalkamera. Selbst wenn Sie also keinen zweiten Camcorder ausfindig machen können, kann das Video durch das Einfügen von Fotos an verschiedenen Stellen abwechslungsreich gestaltet werden. Versuchen Sie es!

■ <Camcorder 1>

Ständige Nahaufnahmen der Braut und des Bräutigams



■ <Camcorder 2>

Zur gleichen Zeit Aufnahme von Glückwunschschaften der Freunde



Auf Reisen

Filmen Sie Ihre schönsten Reiseerlebnisse im In- und Ausland!



Die notwendige Ausrüstung mitnehmen

Die erforderliche Ausrüstung für eine Reise ist vom Zweck und Ziel der Reise abhängig.

Besonders bei Reisen ins Ausland müssen Sie im Vorfeld überlegen, was Sie entsprechend der Bedingungen vor Ort mitnehmen müssen. An dieser Stelle einige Empfehlungen für Sie.

■ Camcorder

Überlegen Sie, wie viele Stunden Sie pro Tag aufnehmen werden. Bereiten Sie das Aufnahmemedium vor. Dies gilt insbesondere für lange Auslandsreisen.

Wenn Sie auf SD-Karten aufnehmen, nehmen Sie eine ausreichend große Menge Karten mit. Denken Sie dabei auch an Karten zur Datensicherung.

■ Akku

Legen Sie einen Akku bereit, der über genügend Kapazität für das Doppelte der geplanten täglichen Aufnahmezeit verfügt. Wenn Sie also 2 Stunden Aufnahme pro Tag einplanen, sollten Sie einen Akku bereitlegen, mit dem Sie 4 Stunden (tatsächliche Aufnahmezeit) aufnehmen können.

Für einen Tagesausflug können Sie einen Akku mit geringer Leistung wählen. Für längere Touren sollten Sie einige Akkus mit hoher Leistung vorbereiten.

■ AC-Netzteil

Das JVC AC-Netzteil unterstützt eine Stromspannung von 110 V bis 240 V und kann somit auf der ganzen Welt eingesetzt werden.

Nehmen Sie das Netzteil mit, wenn Sie für längere Zeit verreisen. Laden Sie den Akku über Nacht auf, damit Sie ihn am nächsten Tag voll aufgeladen nutzen können.

■ Stromadapter



Die Steckerformen variieren von Land zu Land. Vergewissern Sie sich vor Ihrer Reise, welche Steckerform Sie benötigen und nehmen Sie den richtigen Stromadapter mit.

„Aufladen des Akkus im Ausland“ (s. 20)

■ Akkuladegerät



Ist der Camcorder zum Aufladen des Akkus an ein AC-Netzteil angeschlossen, kann nicht aufgenommen werden.

Sie können zusätzlich ein Akkuladegerät mitnehmen, um Akkus aufzuladen, wenn Sie den Camcorder am Abend für Aufnahmen nutzen möchten. Sie können auch mehrere Akkus aufladen, in dem Sie das Akkuladegerät und den Camcorder gleichzeitig zum Aufladen nutzen.

■ Stativ



Ein Stativ ist unerlässlich, um stabile Bilder aufzunehmen. Wählen Sie entsprechend des Einsatzgebiets und der Reiseart ein geeignetes Stativ aus, wie z. B. ein Kleinstativ, das Sie auf den Tisch stellen können, oder eines, das mindestens 1 m hoch ist.

Aufnahme der Aufregung vor der Abreise

Wenn Sie die Aufnahme plötzlich am Reiseziel beginnen, könnte das etwas abrupt wirken.

Nehmen Sie auch die Reisevorbereitungen auf, wenn es eine Familienreise ist, oder machen Sie Aufnahmen am Treffpunkt, wenn Sie mit Freunden unterwegs sein werden.

Bei Auslandsreisen könnten Sie Aufnahmen der Schilder und Anzeigen auf dem Flughafen machen. Diese könnten später nützlich sein.



Schwenken der Kamera zur Aufnahme von Sehenswürdigkeiten

Ganz sicher möchten Sie wunderschöne Landschaften und historische Touristenattraktionen aufnehmen.

Versuchen Sie es mit der Schwenktechnik, wenn die Herrlichkeit einer Landschaft nicht in ein einziges Bild passt.

Hinweise darüber, wie Sie die Schwenktechnik effektiv einsetzen können, finden Sie im „Leitfaden für Anfänger“ im Kapitel „Aufnahmetipps“.

Touristenattraktionen sind darüber hinaus meist mit Inschriften versehen oder besitzen Monumente, die Sie aufnehmen können.



Aufnehmen, wie alle Spaß haben

Eine Videoaufnahme, in der nur die Landschaft oder der historische Standort gezeigt wird, kann langweilig wirken.

Reden Sie über Ihre Gedanken und Gefühle, während Sie eine atemberaubende Szene filmen. So ist das Video später interessanter anzusehen.

Vergnügungspark

Filmen Sie die fröhlichen Gesichter Ihrer ganzen Familie!



<Ohne Gegenlichtkorrektur>



Aufnahme von sich bewegenden Motiven



Videoaufnahmen eignen sich für Szenen, in denen eine Veränderung der Körperbewegung stattfindet.

Dazu zählen Situationen, in denen sich der Gesichtsausdruck schnell verändert oder die Stimme Überraschung bzw. Freude zum Ausdruck bringt.

* In einigen Vergnügungsparks ist das Filmen während der Fahrt verboten. Fragen Sie unbedingt vorher nach.

- [Beispiele] Karussell, GoKart, Fliegender Holländer, usw.

<Mit Gegenlichtkorrektur>



Durch Rufen Reaktionen provozieren



Videos ohne Winken und Lachen sind nicht nur weniger lustig, wenn Sie sie später ansehen, auch die Audio-Aufnahmefunktion des Camcorders ist dann eine reine Verschwendung.

Sie können Reaktionen provozieren, indem Sie während der Aufnahme begeistert winken oder zum Beispiel rufen: „Macht das Spaß?“, usw.

Fortgeschrittene Bedienung mit Gegenlichtkorrektur

Wenn sich das Gesicht der aufzunehmenden Person vor einem hellen Hintergrund befindet oder Sie den Gesichtsausdruck nicht klar erkennen können, ist die Gegenlichtkorrektur eine nützliche Hilfe.

Durch die Einstellung der „GEGENLICHTKOMP.“ wird das gesamte Bild aufgehellt, wenn das Gesicht zu dunkel erscheint. Selbst bei Aufnahmen im Schatten können so auch Gesichtszüge klar und deutlich aufgezeichnet werden.

„Ausführliche Einstellungen“ (☰ s. 30)



Wichtige Funktionen

Wichtige Funktionen Ihres Camcorders

- 1** Full High Definition (1920×1080 Pixel) Videoaufnahme
- 2** i.AUTO (Intelligent Auto - Aufnahme): Erkennt 12 voreingestellte Szenentypen
- 3** Digitaler Bildstabilisator
- 4** 40x Optischer Zoom
- 5** Automatische Aufnahme: Startet die Aufnahme automatisch, wenn eine Person den Erkennungsbereich betritt
- 6** Zeitrafferaufnahme: Fassen Sie viele Aufnahmestunden in wenigen Sekunden zusammen
- 7** HDMI, USB und AV-Ausgangsanschlüsse

Überprüfen der Zubehörteile

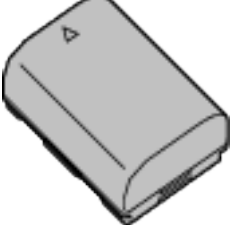
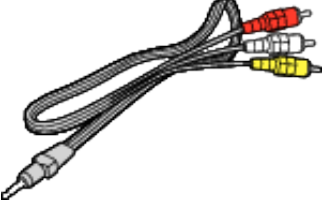
Falls Teile fehlen oder defekt sein sollten, setzen Sie sich bitte mit Ihrem JVC-Händler oder dem nächstgelegenen JVC-Servicecenter in Verbindung.

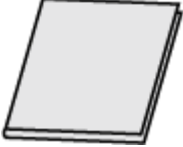
Abbildung	Beschreibung
	<p>AC-Netzteil AC-V10E</p> <ul style="list-style-type: none"> Für den Anschluss an dieses Gerät, um den Akku aufzuladen. Kann auch genutzt werden, um Innenaufnahmen durchzuführen oder Videos vorzuführen.
	<p>Akku BN-VG108E</p> <ul style="list-style-type: none"> Für den Anschluss an dieses Gerät zur Stromversorgung.
	<p>AV-Kabel</p> <ul style="list-style-type: none"> Für den Anschluss dieses Geräts an ein Fernsehgerät zur Wiedergabe aufgenommener Bilder über das Fernsehgerät.
	<p>USB-Kabel (Typ A - Mini-Typ B)</p> <ul style="list-style-type: none"> Verbindet dieses Gerät mit einem Computer.
	<p>Grundlagen Benutzerhandbuch</p> <ul style="list-style-type: none"> Lesen Sie die Anleitung gut durch und bewahren Sie sie zum eventuell erforderlichen Nachlesen an einem leicht zugänglichen, sicheren Ort auf.

HINWEIS :

- SD-Karten sind separat im Handel erhältlich.

„Kompatible SD-Kartentypen“ (☞ s. 14)

- Wenn Sie das AC-Netzteil im Ausland benutzen möchten, besorgen Sie sich bitte einen handelsüblichen Stromadapter für das von Ihnen besuchte Land bzw. die Region.

„Aufladen des Akkus im Ausland“ (☞ s. 20)

Laden des Akkus

Laden Sie den Akku sofort nach dem Kauf und immer dann auf, wenn der Akkuladestatus niedrig ist.

Der Akku ist zum Zeitpunkt des Kaufs nicht geladen.

1 Bringen Sie den Akku an.

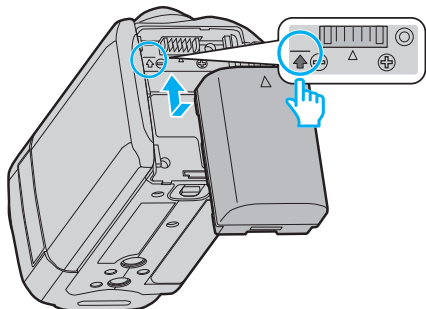

- Setzen Sie den Akku so an, dass die Markierung am Akku mit der am Gerät ausgerichtet ist und schieben Sie den Akku ins Akkufach, bis er einrastet.

2 Schließen Sie das AC-Netzteil am DC-Anschluss an.

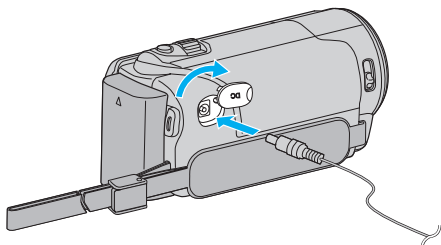

3 Verbinden Sie das Gerät mit dem Stromnetz.

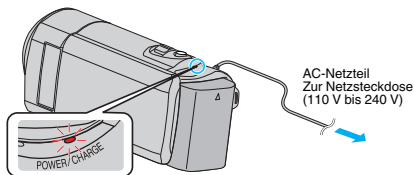

- Sobald der Akku geladen wird, blinkt die Ladeanzeige. Ist der Akku aufgeladen, erlischt die Ladeanzeige.

VORSICHT :

Achten Sie darauf, nur JVC Akkus zu verwenden.

- Bei der Benutzung von Akkus, die nicht von JVC hergestellt wurden, kann die Sicherheit und Leistung des Geräts nicht gewährleistet werden.

- Ladezeit: Ca. 2 Std. 20 Min. (mit mitgeliefertem Akku)
Ladezeit, wenn das Gerät bei 25°C genutzt wird. Erfolgt das Aufladen des Akkus nicht im Zimmertemperaturbereich von 10°C bis 35°C, dauert der Ladevorgang gegebenenfalls länger oder kann nicht durchgeführt werden.



Die mögliche Aufnahme- und Wiedergabezeit kann sich unter manchen Umständen, wie z. B. niedrigen Temperaturen, verkürzen.

Achten Sie darauf, nur das mitgelieferte AC-Netzteil zu benutzen.

- Bei Benutzung eines anderen Netzteils als dem mitgelieferten AC-Netzteil können Fehlfunktionen auftreten.
- Während das AC-Netzkabel angeschlossen ist, können Videos aufgenommen bzw. abgespielt werden. (Während der Aufnahme bzw. Wiedergabe wird der Akku nicht aufgeladen.)
Nehmen Sie den Akku ab, wenn Sie das Gerät für längere Zeit benutzen. Die Leistung des Akkus kann sich verringern, wenn er am Gerät angebracht bleibt.

Wieder aufladbare Akkus :

- Bei kalter Umgebungstemperatur (10 °C oder kälter) verkürzt sich möglicherweise die Betriebszeit des Akkus oder der Akku funktioniert nicht ordnungsgemäß. Wenn Sie das Gerät im Winter im Freien benutzen, wärmen Sie den Akku bitte vor dem Anbringen auf, indem Sie ihn z. B. in Ihrer Hosen- oder Jackentasche aufbewahren. (Vermeiden Sie es, einen warmen Akku zu berühren.)
- Setzen Sie den Akku nicht übermäßiger Hitze, wie direktem Sonnenlicht oder Feuer aus.

- Bewahren Sie den Akku nach dem Abnehmen an einem trockenen Ort bei 15 °C bis 25 °C auf.
- Belassen Sie die Akkuladung () bei 30 %, wenn der Akku über einen längeren Zeitraum hinweg nicht benutzt werden wird. Laden Sie den Akku außerdem einmal alle sechs Monate auf und entleeren ihn vollständig, bevor Sie ihn wieder mit 30 %-iger Akkuladung () aufbewahren.

HINWEIS :

- Wenn Sie viele Stunden lang in Räumen filmen möchten, können Sie das Gerät an das AC-Netzteil anschließen.
(Das Laden des Akkus beginnt erst, wenn der LCD-Monitor geschlossen wird.)

Abnehmen des Akkus

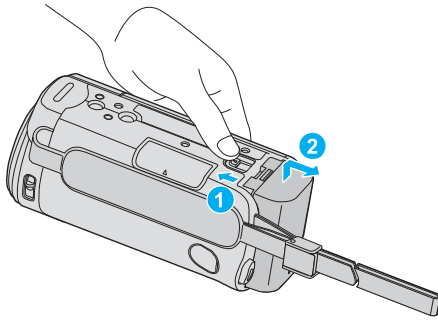

- Betätigen Sie die Akkulösetaste, um den Akku vom Gerät abzunehmen.

Geschätzte Akkuladezeit (Bei Verwendung eines AC-Netzteils)

Akku	Ladezeit
BN-VG108E (Mitgeliefert)	2 Std. 20 Min.
BN-VG114E	2 Std. 30 Min.
BN-VG121E	3 Std. 30 Min.
BN-VG138E	6 Std. 10 Min.

- Neigt sich die Lebensdauer des Akkus dem Ende zu, verkürzt sich die Aufnahmezeit, selbst wenn der Akku vollständig aufgeladen ist. (Tauschen Sie den Akku dann durch einen neuen aus.)

* Ladezeit, wenn das Gerät bei 25 °C genutzt wird. Erfolgt das Aufladen des Akkus nicht im Zimmertemperaturbereich von 10 °C bis 35 °C dauert der Ladevorgang gegebenenfalls länger oder kann nicht durchgeführt werden. Die mögliche Aufnahme- und Wiedergabezeit kann sich unter manchen Umständen, wie z. B. niedrigen Temperaturen, verkürzen.
„Geschätzte Aufnahmezeit (bei Akkubetrieb)“ (s. 36)

Einstellung des Haltegriffs

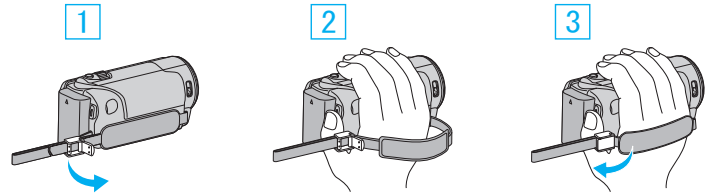

- 1 Öffnen Sie den Einstellregler am Handgriffverschluss
- 2 Passen Sie die Länge des Griffs an
- 3 Schließen Sie den Einstellregler

VORSICHT :

- Achten Sie darauf, den Haltegriff ordentlich zu befestigen. Wenn der Griff lose ist, kann das Gerät herunterfallen, beschädigt werden oder Verletzungen verursachen.

Benutzung als Handriemen

Passen Sie die Länge des Riemens an und legen Sie ihn um Ihr Handgelenk.

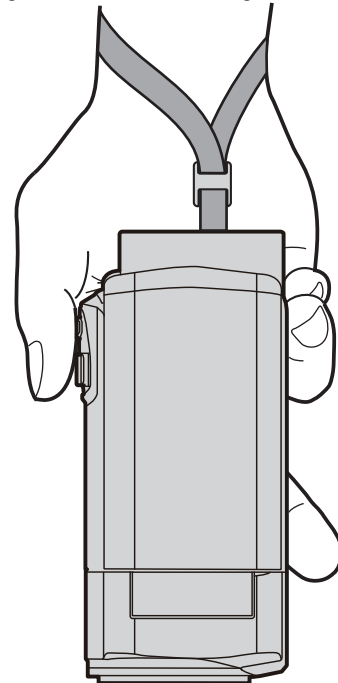

Einsetzen einer SD-Karte

Setzen Sie vor der Aufnahme eine handelsübliche SD-Karte ein.
 „Kompatible SD-Kartentypen“ (☞ s. 14)
 „Geschätzte Videoaufnahmezeit“ (☞ s. 36)

1 Schließen Sie den LCD-Monitor.

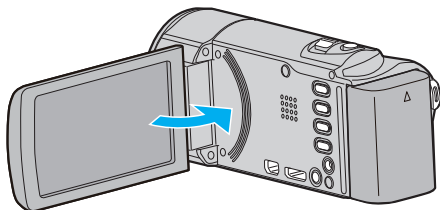

2 Öffnen Sie die Abdeckung.

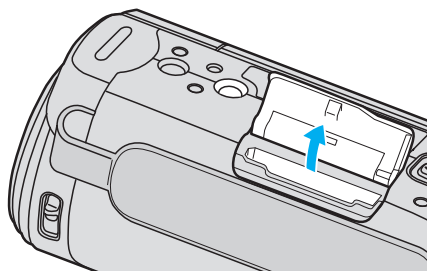

3 Setzen Sie eine SD-Karte ein.

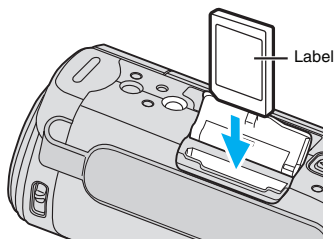

- Setzen Sie sie so ein, dass das Etikett nach außen zeigt.

Warnung

- Achten Sie darauf, die SD-Karte nicht verkehrt herum einzusetzen. Die SD-Karte und das Gerät könnten beschädigt werden.
- Schalten Sie das Gerät aus, bevor Sie eine SD-Karte einsetzen oder entnehmen.
- Berühren Sie nicht die Metallkontakte, wenn Sie die SD-Karte einsetzen.

HINWEIS :

- Möchten Sie SD-Karten verwenden, die bereits in anderen Geräten benutzt wurden, müssen Sie diese mithilfe der Funktion „SD-KARTE FORMATIEREN“ in den Medieneinstellungen formatieren (initialisieren). „SD-KARTE FORMATIEREN“ (☞ s. 73)

Entnehmen der Karte

Drücken Sie die SD-Karte kurz nach innen und ziehen Sie sie dann gerade heraus.

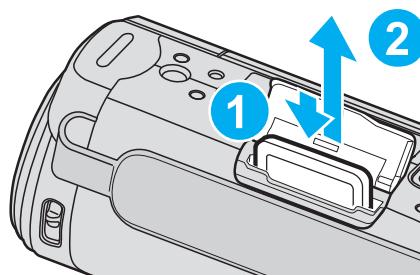

Kompatible SD-Kartentypen

Dieser Gerät ist mit den folgenden SD-Karten kompatibel. SD-Karten folgender Hersteller sind nachweislich kompatibel.

- Panasonic
- TOSHIBA
- SanDisk

SD-Karte



- Benutzen Sie eine Klasse 4 oder höher kompatible SDHC-Karte (2 GB).

SDHC-Karte



- Benutzen Sie eine Klasse 4 oder höher kompatible SDHC-Karte (4 GB bis 32 GB).

SDXC-Karte



- Benutzen Sie eine Klasse 4 oder höher kompatible SDXC-Karte (Max. 64 GB).

HINWEIS :

- Die Verwendung anderer SD-Karten (einschließlich SDHC/SDXC-Karten) kann zu fehlerhaften Aufnahmen oder zum Datenverlust führen.
- Es kann nicht garantiert werden, dass diese Einheit mit allen SD-Karten funktioniert, selbst wenn eine der oben angegebenen Karten benutzt wird. Einige SD-Karten funktionieren gegebenenfalls aufgrund von Änderungen der technischen Merkmale, usw. nicht.
- Um Videos in „VIDEOQUALITÄT“ aufzunehmen, stellen Sie „UXP“ ein. Es wird die Benutzung einer Klasse 6 oder höher kompatiblen SDHC/SDXC-Karte empfohlen.
- Für Karten der Klasse 4 oder Klasse 6 wird beim Lesen oder Schreiben von Daten eine Mindestübertragungsgeschwindigkeit von jeweils 4 MB/Sek. bzw. 6 MB/Sek. garantiert.
- Sie können auch eine Klasse 10 kompatible SDHC/SDXC-Karte nutzen.
- Schützen Sie Ihre Daten. Berühren Sie nicht die Anschlussstellen der SD-Karte.
- UHS-I SDHC/SDXC-Karten können wie herkömmliche SDHC/SDXC-Karten genutzt werden.
UHS Speed Class wird nicht unterstützt.

Mac OS X 10.4 Tiger / Mac OS X 10.5 Leopard	Nicht kompatibel.
Mac OS X 10.6 Snow Leopard	Upgrade auf 10.6.5. erforderlich.

Wenn Ihr Computer die SDXC-Karte nicht erkennt

Prüfen und aktualisieren Sie das Betriebssystem Ihres Computers.

Windows XP/Windows XP SP1	Upgrade auf SP2 oder eine höhere Version erforderlich.
Windows XP SP2/Windows XP SP3	Upgrade-Software muss heruntergeladen werden. (KB955704) http://www.microsoft.com/downloads/details.aspx?FamilyID=1cbe3906-ddd1-4ca2-b727-c2dff5e30f61&displaylang=en
Windows Vista	Upgrade auf SP1 oder eine höhere Version erforderlich.
Mac Betriebssystem	Nicht kompatibel.

Windows XP/Windows XP SP1	Upgrade auf SP2 oder eine höhere Version erforderlich.
Windows XP SP2/Windows XP SP3	Upgrade-Software muss heruntergeladen werden. (KB955704) http://www.microsoft.com/downloads/details.aspx?FamilyID=1cbe3906-ddd1-4ca2-b727-c2dff5e30f61&displaylang=en
Windows Vista	Upgrade auf SP1 oder eine höhere Version erforderlich.
Windows Vista SP1 / Windows Vista SP2	Upgrade-Software muss heruntergeladen werden. (KB975823) <ul style="list-style-type: none"> • 32-Bit-Version http://www.microsoft.com/downloads/en/details.aspx?FamilyID=2d1abe01-0942-4f8a-abb2-2ad529de00a1 • 64-Bit-Version http://www.microsoft.com/downloads/en/details.aspx?FamilyID=7d54c53f-017c-4ea5-ae08-34c3452ba315
Windows 7	Upgrade-Software muss heruntergeladen werden. (KB976422) <ul style="list-style-type: none"> • 32-Bit-Version http://www.microsoft.com/downloads/en/details.aspx?FamilyID=3ee91fc2-a9bc-4ee1-aca3-2a9aff5915ea • 64-Bit-Version http://www.microsoft.com/downloads/en/details.aspx?FamilyID=73f766dd-7127-4445-b860-47084587155f

Einschalten des Geräts

Sie können dieses Gerät ein-/ausschalten, indem Sie den LCD-Monitor öffnen bzw. schließen.

- 1 Klappen Sie den LCD-Monitor auf.

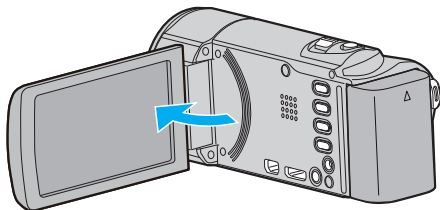

- Das Gerät ist nun eingeschaltet.
- Wenn Sie den LCD-Monitor schließen, schaltet sich das Gerät aus.

Uhrzeiteinstellung

Der Bildschirm zur „DATUM/ZEIT EINSTELLEN!“ wird angezeigt, wenn Sie dieses Gerät nach dem Erwerb zum ersten Mal einschalten, wenn es für längere Zeit nicht benutzt oder wenn die Uhrzeit noch nicht eingestellt wurde. Stellen Sie die Uhrzeit ein, bevor Sie aufnehmen.

HINWEIS :

Drücken Sie die Tasten UP/< oder DOWN/>, um den Cursor auszuwählen bzw. ihn nach oben/links oder nach unten/rechts zu bewegen.

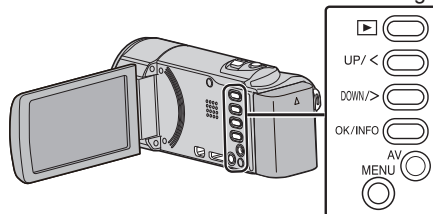

- 1 Klappen Sie den LCD-Monitor auf.

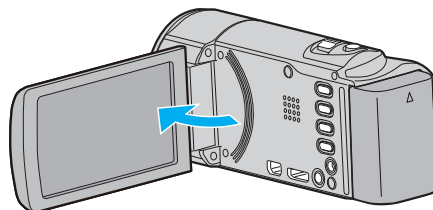

- Das Gerät ist nun eingeschaltet.
- Wenn Sie den LCD-Monitor schließen, schaltet sich das Gerät aus.

- 2 Wählen Sie „JA“ aus und drücken Sie OK, wenn „DATUM/ZEIT EINSTELLEN!“ angezeigt wird.

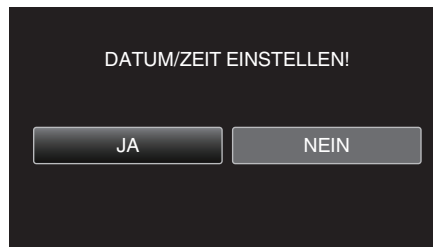

- 3 Stellen Sie Datum und Zeit ein.



- Drücken Sie UP/< oder DOWN/>, um die Werte anzupassen, und OK, um die Einstellung zu bestätigen. Der Cursor springt zum nächsten Menüpunkt.
- Wiederholen Sie diesen Schritt, um Jahr, Monat, Tag, Stunde und Minuten einzustellen.
- Drücken Sie MENU, um den Vorgang abzubrechen und zum vorigen Bildschirm zurückzukehren.

- 4 Drücken Sie UP/< oder DOWN/>, um die Region auszuwählen, in der Sie leben. Drücken Sie anschließend OK.



- Der Name der Stadt und der Zeitunterschied werden eingeblendet.

- Drücken Sie MENU, um den Vorgang abzubrechen und zum vorigen Bildschirm zurückzukehren.

HINWEIS :

- Die Uhrzeit kann später nachgestellt werden.
- „Ändern der Uhrzeit“ (☰ s. 17)
- Wenn Sie das Gerät im Ausland verwenden, können Sie für die Aufnahme die jeweilige Ortszeit einstellen.
- „Einstellen der Uhr auf Ortszeit während der Reise“ (☰ s. 20)
- „DATUM/ZEIT EINSTELLEN!“ wird angezeigt, wenn Sie dieses Gerät einschalten, nachdem es über einen längeren Zeitraum hinweg nicht benutzt wurde.
Schließen Sie das AC-Netzteil an, laden Sie die Batterie länger als 24 Stunden auf und stellen Sie die Uhrzeit ein.

Ändern der Uhrzeit

Stellen Sie die Uhrzeit über den Menüpunkt „UHR EINSTELLEN“ ein.

HINWEIS :

Drücken Sie die Tasten UP/< oder DOWN/>, um den Cursor auszuwählen bzw. ihn nach oben/links oder nach unten/rechts zu bewegen.

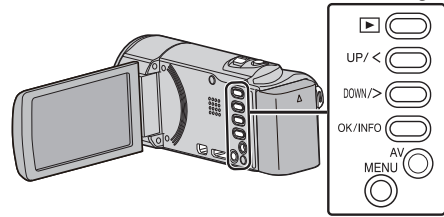

1 Drücken Sie MENU.

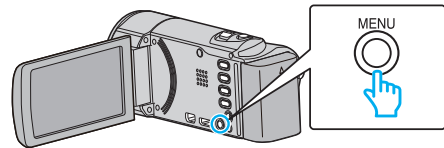

2 Wählen Sie „UHR EINSTELLEN“ und drücken Sie OK.

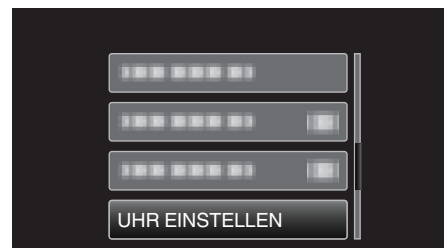

- Betätigen Sie UP/< oder DOWN/>, um den Cursor zu bewegen.
- Drücken Sie MENU, um den Vorgang abzubrechen und zum vorigen Bildschirm zurückzukehren.

3 Wählen Sie „UHRZEIT-EINSTELLUNG“ und drücken Sie OK.

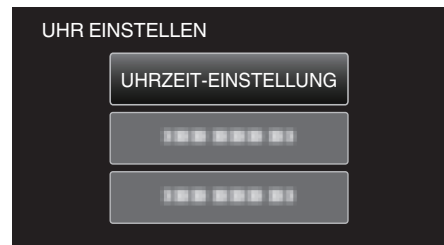

- Betätigen Sie UP/< oder DOWN/>, um den Cursor zu bewegen.
- Drücken Sie MENU, um den Vorgang abzubrechen und zum vorigen Bildschirm zurückzukehren.

4 Stellen Sie Datum und Zeit ein.



- Drücken Sie UP/< oder DOWN/>, um die Werte anzupassen, und OK, um die Einstellung zu bestätigen. Der Cursor springt zum nächsten Menüpunkt.
- Wiederholen Sie diesen Schritt, um Jahr, Monat, Tag, Stunde und Minuten einzustellen.
- Drücken Sie MENU, um den Vorgang abzubrechen und zum vorigen Bildschirm zurückzukehren.

5 Drücken Sie UP/< oder DOWN/>, um die Region auszuwählen, in der Sie leben. Drücken Sie anschließend OK.



- Der Name der Stadt und der Zeitunterschied werden eingeblendet.
- Drücken Sie MENU, um den Vorgang abzubrechen und zum vorigen Bildschirm zurückzukehren.

Ändern der Anzeigesprache

Die Anzeigesprache kann geändert werden.

HINWEIS : Drücken Sie die Tasten UP/< oder DOWN/>, um den Cursor auszuwählen bzw. ihn nach oben/links oder nach unten/rechts zu bewegen.

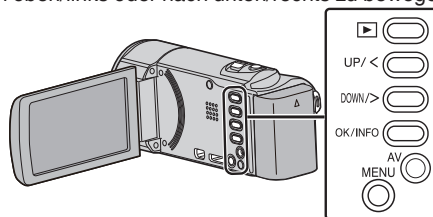

1 Drücken Sie MENU.

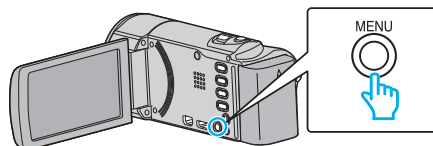

2 Wählen Sie „ANZEIGE-EINST.“ und drücken Sie OK.

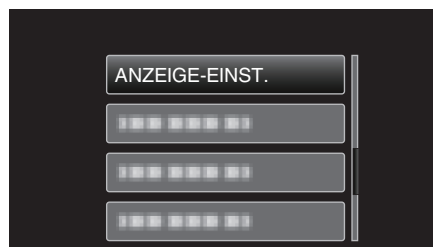

- Betätigen Sie UP/< oder DOWN/>, um den Cursor zu bewegen.
- Drücken Sie MENU, um den Vorgang abzubrechen und zum vorigen Bildschirm zurückzukehren.

3 Wählen Sie „LANGUAGE“ und drücken Sie OK.

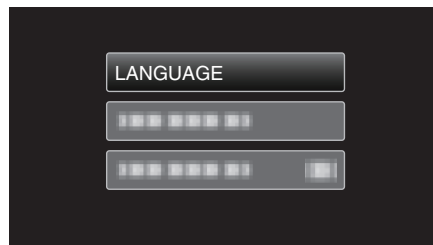

- Betätigen Sie UP/< oder DOWN/>, um den Cursor zu bewegen.
- Drücken Sie MENU, um den Vorgang abzubrechen und zum vorigen Bildschirm zurückzukehren.

4 Wählen Sie die gewünschte Sprache aus und drücken Sie OK.

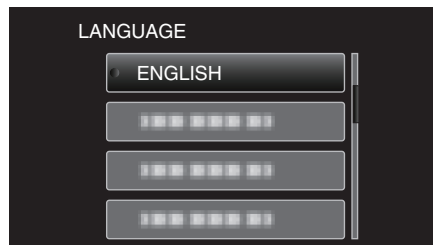

- Betätigen Sie UP/< oder DOWN/>, um den Cursor zu bewegen.
- Drücken Sie MENU, um den Vorgang abzubrechen und zum vorigen Bildschirm zurückzukehren.

So halten Sie das Gerät

Halten Sie Ihre Ellenbogen eng am Körper, wenn Sie mit dem Gerät filmen. So verhindern Sie das Verwackeln des Bildes.

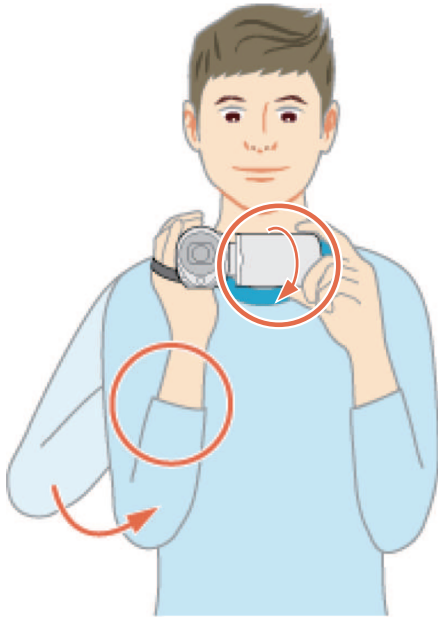

VORSICHT :

- Achten Sie darauf, das Gerät beim Tragen nicht fallen zu lassen.
- Aufsichtspersonen sollten besonders aufmerksam sein, wenn dieses Gerät von Kindern benutzt wird.

HINWEIS :

- Falls die Kamera sehr verwackelt, können Sie den Bildstabilisator benutzen.

„Bildstabilisator“ (☞ s. 32)

Anbringen eines Stativs

Dieses Gerät kann mit einem Stativ (oder Mono-Stativ) genutzt werden. Ein solches ist nützlich, um das Verwackeln von Bildern zu verhindern, und wenn Sie von einer einzigen Stelle aus aufnehmen.

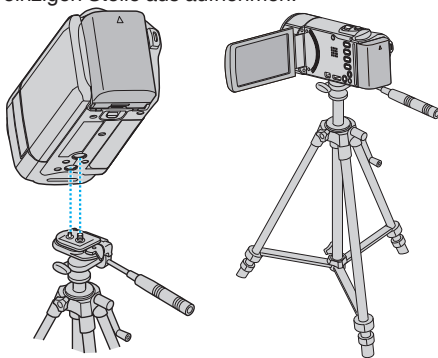

- Um sicherzustellen, dass das Gerät nicht herunterfällt, prüfen Sie den Stativbefestigungssockel und den Stativanschluss am Gerät sorgfältig und ziehen Sie die Schrauben gut fest.

VORSICHT :

- Lesen Sie Bedienungsanleitung des verwendeten Stativs (oder Mono-Stativs) und vergewissern Sie sich, dass es fest angebracht wurde. So vermeiden Sie, dass das Gerät herunterfällt, und daraus resultierende Verletzungen und Beschädigungen.

HINWEIS :

- Die Verwendung eines Stativs oder Mono-Stativs wird in Situationen empfohlen, in denen die Kamera leicht verwackeln könnte (wie z. B. an dunklen Standorten oder beim Zoomen bis in den Telebildbereich).
- Wählen Sie für den Bildstabilisator die Option (AUS), wenn Sie für die Aufnahme ein Stativ verwenden.

„Bildstabilisator“ (☞ s. 32)

Benutzung des Geräts im Ausland

Die Form der Steckdosen ist in den verschiedenen Ländern und Regionen unterschiedlich.

Zum Aufladen des Akkus benötigen Sie einen Adapterstecker, der der Form der Steckdose entspricht.

„Aufladen des Akkus im Ausland“ (☞ s. 20)

Stellen Sie die Datums- und Zeitanzeige auf Ortszeit um, indem Sie in „ZEITZONEN“ unter „UHR EINSTELLEN“ Ihr Reiseziel auswählen.

„Einstellen der Uhr auf Ortszeit während der Reise“ (☞ s. 20)

Haben Sie für „SOMMERZEIT EINST.“ unter „UHR EINSTELLEN“ die Option „EIN“ gewählt, wird die Zeit 1 Stunde vorgestellt.

„Einstellen der Sommerzeit“ (☞ s. 21)

Aufladen des Akkus im Ausland

Die Form der Steckdosen ist in den verschiedenen Ländern und Regionen unterschiedlich.

Zum Aufladen des Akkus benötigen Sie einen Adapterstecker, der der Form der Steckdose entspricht.

A	B	BF	C	O

North America	Europe	Oceania	Middle East
United States A.	Iceland C.	Australia O.	Israel C.
Canada A.	Ireland C.	Guam A.	Iran C.
Mexico A.	United Kingdom B, BF.	Tahiti C.	Kuwait B, C.
	Italy C.	Tonga O.	Jordan B, BF.
Asia	Austria C.	New Zealand O.	
India B, C, BF.	Netherlands C.	Fiji O.	Africa
Indonesia C.	Canary Islands C.		Algeria A, B, BF, C.
Singapore B, BF.	Greece C.	Latin	Egypt B, BF, C.
Sri Lanka B, C, BF.	Switzerland C.	Argentina O.	Guinea C.
Thailand A, BF, C.	Sweden C.	Colombia A.	Kenya B, C.
South Korea A, C.	Spain A, C.	Jamaica A.	Zambia B, BF.
China A, B, BF, C, O.	Denmark C.	Chile B, C.	Tanzania B, BF.
Japan A.	Germany C.	Haiti A.	Republic of South Africa
Nepal C.	Norway C.	Panama A.	B, C, BF.
Pakistan B, C.	Hungary C.	Bahamas A.	Mozambique C.
Bangladesh C.	Finland C.	Puerto Rico A.	Morocco C.
Philippines A, BF, O.	France C.	Brazil A, C.	
Vietnam A, C.	Belgium C.	Venezuela A.	
Hong Kong Special.	Poland B, C.	Peru A, C.	
Administrative Region B, BF.	Portugal B, C.		
Macau Special.	Romania C.		
Administrative Region B, C.			
Malaysia B, BF, C.			

Einstellen der Uhr auf Ortszeit während der Reise

Stellen Sie die Datums- und Zeitanzeige auf Ortszeit um, indem Sie in „ZEITZONEN“ unter „UHR EINSTELLEN“ Ihr Reiseziel auswählen.

Nach Ihrer Heimkehr nehmen Sie die Einstellung erneut vor.

HINWEIS :

Drücken Sie die Tasten UP/< oder DOWN/>, um den Cursor auszuwählen bzw. ihn nach oben/links oder nach unten/rechts zu bewegen.

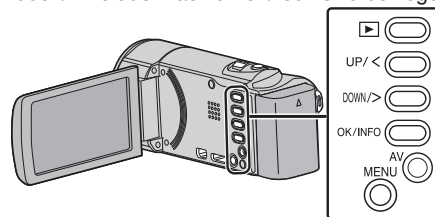

1 Drücken Sie MENU.

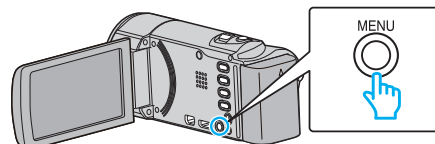

2 Wählen Sie „UHR EINSTELLEN“ und drücken Sie OK.

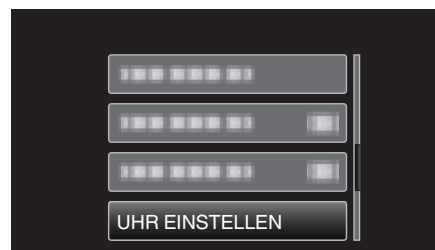

- Betätigen Sie UP/< oder DOWN/>, um den Cursor zu bewegen.
- Drücken Sie MENU, um den Vorgang abzubrechen und zum vorigen Bildschirm zurückzukehren.

3 Wählen Sie „ZEITZONEN“ und drücken Sie OK.



- Betätigen Sie UP/< oder DOWN/>, um den Cursor zu bewegen.
- Drücken Sie MENU, um den Vorgang abzubrechen und zum vorigen Bildschirm zurückzukehren.

4 Drücken Sie UP/< oder DOWN/>, um die Region auszuwählen, in die Sie reisen werden, und drücken Sie OK.

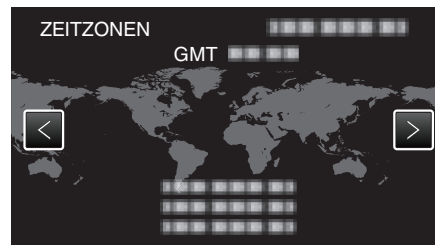

- Der Name der Stadt und der Zeitunterschied werden eingeblendet.
- Drücken Sie MENU, um den Vorgang abzubrechen und zum vorigen Bildschirm zurückzukehren.

HINWEIS :

- Durch Einstellung von „ZEITZONEN“ wird die Uhrzeit so angepasst, dass Zeitunterschiede berücksichtigt werden.
Nach der Rückkehr in Ihr Land wählen Sie erneut die Region aus, die ursprünglich eingestellt war, um die richtige Uhrzeit wieder herzustellen.

Einstellen der Sommerzeit

Haben Sie für „SOMMERZEIT EINST.“ unter „UHR EINSTELLEN“ die Option „EIN“ gewählt, wird die Zeit 1 Stunde vorgestellt.

HINWEIS :

Drücken Sie die Tasten UP/< oder DOWN/>, um den Cursor auszuwählen bzw. ihn nach oben/links oder nach unten/rechts zu bewegen.

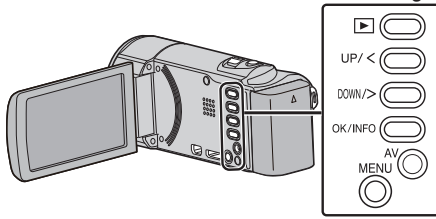

1 Drücken Sie MENU.

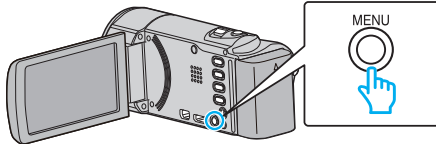

2 Wählen Sie „UHR EINSTELLEN“ und drücken Sie OK.



- Betätigen Sie UP/< oder DOWN/>, um den Cursor zu bewegen.
- Drücken Sie MENU, um den Vorgang abzubrechen und zum vorigen Bildschirm zurückzukehren.

3 Wählen Sie „SOMMERZEIT EINST.“ und drücken Sie OK.

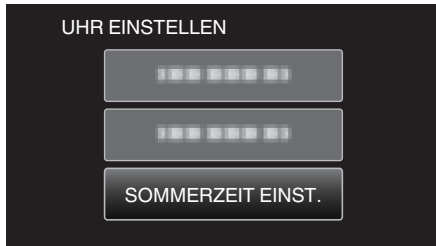

- Betätigen Sie UP/< oder DOWN/>, um den Cursor zu bewegen.
- Drücken Sie MENU, um den Vorgang abzubrechen und zum vorigen Bildschirm zurückzukehren.

4 Drücken Sie UP/< oder DOWN/>, um die Sommerzeit einzustellen, und bestätigen Sie mit OK.

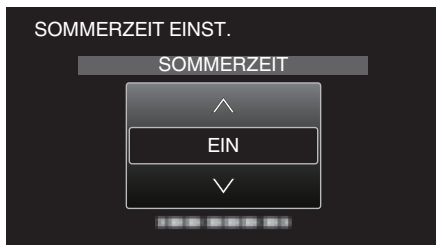

- Drücken Sie MENU, um den Vorgang abzubrechen und zum vorigen Bildschirm zurückzukehren.

HINWEIS :

- Was ist die Sommerzeit?
Die Sommerzeit ist ein Zeitumstellungssystem, mit dem die Uhrzeit im Sommer für einen festgelegten Zeitraum 1 Stunde vorgestellt wird. Sie wird hauptsächlich in westlichen Ländern verwendet.
- Ändern Sie die Sommerzeiteinstellungen wieder, nachdem Sie von Ihrer Reise zurückgekehrt sind.

Optionales Zubehör

Sie können über einen längeren Zeitraum aufnehmen, indem Sie den optionalen Akku nutzen.

Produktname	Beschreibung
Akku • BN-VG114E • BN-VG121E	• Ermöglicht eine längere Aufnahmezeit als der mit diesem Gerät gelieferte Akku. Kann auch als Ersatz-Akku genutzt werden.
Akkuladegerät • AA-VG1	• Ermöglicht das Laden des Akkus ohne Benutzung dieses Geräts.
HDMI-Mini-Kabel • VX-HD310 • VX-HD315 • VX-HD320 • VX-HD330	• Zur Ansicht in hoher Bildqualität. • Überträgt Video-, Audio- und Steuersignale zwischen den Geräten.

HINWEIS :

- Weitere Informationen finden Sie im Katalog.

Geschätzte Aufnahmezeit (bei Akkubetrieb)

Akku	Tatsächliche Aufnahmezeit	Ununterbrochene Aufnahmezeit
BN-VG108E (Mitgeliefert)	40 Min.	1 Std. 5 Min.
BN-VG114E	1 Std. 15 Min.	2 Std. 10 Min.
BN-VG121E	1 Std. 55 Min.	3 Std. 15 Min.
BN-VG138E	3 Std. 20 Min.	5 Std. 45 Min.

- Die oben genannten Werte gelten, wenn für „MONITORHELLIGKEIT“ die Option „3“ (Standard) gewählt wurde.
- Die tatsächliche Aufnahmezeit kann kürzer ausfallen, wenn Sie den Zoom einsetzen oder die Aufnahme wiederholt anhalten. (Wir empfehlen, Akkus für das Dreifache der voraussichtlichen Aufnahmezeit bereitzuhalten.)
- Neigt sich die Lebensdauer des Akkus dem Ende zu, verkürzt sich die Aufnahmezeit, selbst wenn der Akku vollständig aufgeladen ist. (Tauschen Sie den Akku dann durch einen neuen aus.)

Aufnahme von Videos im Intelligent Auto Modus

Mithilfe des Intelligent Auto Modus können Sie Videos aufnehmen, ohne sich um Einstellungen kümmern zu müssen. Einstellungen wie Belichtung und Fokus werden automatisch angepasst, um den Aufnahmebedingungen gerecht zu werden.

- Im Falle von bestimmten Aufnahmeszenen wie z. B. Personen usw., wird das entsprechende Symbol auf dem Bildschirm angezeigt.
- Vor dem Aufnehmen einer wichtigen Szene sollten Sie eine Probeaufnahme durchführen.

HINWEIS :

Drücken Sie die Tasten UP/< oder DOWN/>, um den Cursor auszuwählen bzw. ihn nach oben/links oder nach unten/rechts zu bewegen.

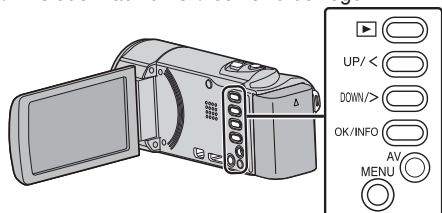

HINWEIS :

- Je nach Motiv und Aufnahmebedingungen kann die Aufnahme gegebenenfalls auch im Intelligent Auto Modus nicht korrekt ausgeführt werden.

- 1 Öffnen Sie die Objektivabdeckung.

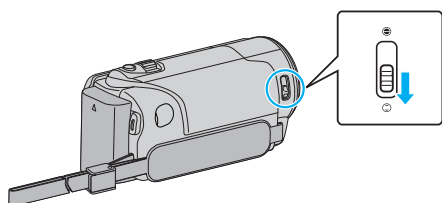

- 2 Klappen Sie den LCD-Monitor auf.

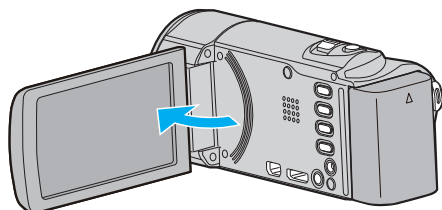

- Das Gerät schaltet sich ein und das Videomodussymbol wird angezeigt.

- 3 Prüfen Sie, ob Intelligent Auto als Aufnahmemodus eingestellt ist.

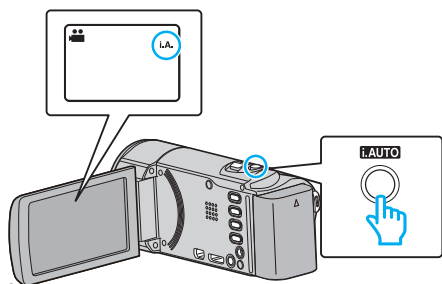

- Ist der Modus **M** Manual eingestellt, drücken Sie die Taste i.AUTO, um den Modus zu wechseln.
Mit jedem Tastendruck wechselt der Modus zwischen Intelligent Auto und Manuell.

- 4 Starten Sie die Aufnahme.

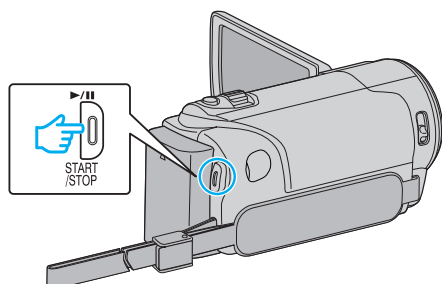

- Drücken Sie die Taste noch einmal, um die Aufnahme zu stoppen.

Anzeigen während der Videoaufnahme

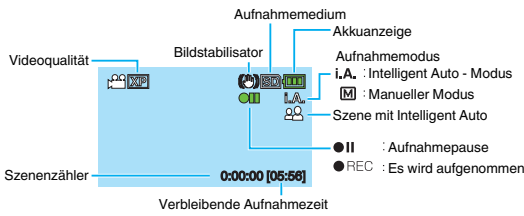

Display-Symbol	Beschreibung
Aufnahmemodus	Drücken Sie die Taste i.AUTO, um den Aufnahmemodus zwischen i.A. (Intelligent Auto) und M (Manuell) umzuschalten.
Videoqualität	Zur Anzeige des Symbols der Einstellung „VIDEOQUALITÄT“, die im Aufnahmemenü ausgewählt wurde. „VIDEOQUALITÄT“ (☞ s. 60)
Verbleibende Aufnahmezeit	Zeigt die verbleibende Zeit für die Videoaufnahme an.
● REC Es wird aufgenommen	Wird angezeigt, während eine Videoaufnahme läuft.
● Aufnahmepause	Wird angezeigt, wenn eine Videoaufnahme angehalten wurde.
Szenenzähler (Bisherige Aufnahmezeit)	Zeigt an, wie lange die aktuelle Videoaufnahme bereits läuft.
Aufnahmemedium	Zeigt das Symbol des Aufnahmemediums an.
Akkuanzeige	Zeigt die geschätzte verbleibende Akkuleistung an. Details zur Akkuleistung können durch Drücken der Taste OK/INFO eingeblendet werden. „Verbleibende Aufnahmezeit/ Akkuleistung“ (☞ s. 35)
Bildstabilisator	Zeigt die Einstellung des Bildstabilisators an. „Bildstabilisator“ (☞ s. 32)

■ Szenen mit Intelligent Auto

Display-Symbol	Beschreibung
	Lässt die Haut auf dem Foto schön aussehen.
	Ermöglicht natürliche Aufnahme von Personen.
	Fokussiert auf große Entfernungen und ermöglicht scharfe Bilder mit lebendigen Farben.
	Ermöglicht Aufnahmen mit minimalen Bildstörungen.
	Ermöglicht Aufnahmen bei Nacht mit minimalen Bildstörungen.
	Vermeidet das Verblassen von Farben, auch bei Aufnahmen in einer hellen Umgebung.
	Für Aufnahmen, bei denen ein nahes Objekt fokussiert wird.
	Reproduziert das Grün von Bäumen in lebhaften Farben.
	Gibt die Farben eines Sonnenuntergangs natürlich wieder.
	Zur Anpassung der Einstellungen, damit das Motiv vor einem hellen Hintergrund nicht zu dunkel erscheint.
	Ermöglicht die natürliche Aufnahme von Personen mit minimalen Bildstörungen.
	Für Aufnahmen, bei denen ein nahes Objekt fokussiert wird, selbst bei einer dunklen Umgebung.

HINWEIS :

- In Abhängigkeit von den Aufnahmebedingungen werden Szenen erkannt und im Intelligent Auto Modus automatisch angepasst.
- Einige Funktionen können je nach Aufnahmebedingungen gegebenenfalls nicht vollständig genutzt werden.

Nützliche Einstellungen für die Aufnahme

„ZOOM“ (☞ s. 60)

- Haben Sie für „SCHNELLER NEUSTART“ die Option „EIN“ ausgewählt, schaltet sich das Gerät sofort ein, wenn Sie den LCD-Monitor innerhalb von 5 Minuten nach dem Ausschalten durch Schließen des Monitors wieder öffnen.

„SCHNELLER NEUSTART“ (☞ s. 70)

- Haben Sie für „AUTO POWER AUS“ die Option „EIN“ gewählt, schaltet sich das Gerät zur Energieeinsparung automatisch aus, wenn er 5 Minuten lang nicht bedient wird. (nur im Akkubetrieb)

„AUTO POWER OFF“ (☞ s. 69)

- Wenn für „AE/AF GESICHTSERKG.“ die Einstellung „EIN“ (Standardeinstellung) gewählt wurde, erkennt dieses Gerät Gesichter und passt automatisch Helligkeit und Fokus an, um die Gesichter deutlicher aufzunehmen.

„Gesichter scharf aufnehmen (Gesichtserkennung AE/AF)“ (☞ s. 31)

VORSICHT :

- Setzen Sie das Objektiv nicht dem direkten Sonnenlicht aus.
- Benutzen Sie das Gerät nicht im Regen, im Schnee oder an Orten mit hoher Luftfeuchtigkeit, wie z. B. im Badezimmer.
- Benutzen Sie das Gerät nicht an Orten, die extrem feucht, staubig oder Dampf und Rauch direkt ausgesetzt sind.
- Entfernen Sie weder den Akku, das AC-Netzteil noch die SD-Karte, während die Zugriffsanzeige leuchtet. Die aufgenommenen Daten könnten unlesbar werden.
- Dieses Gerät wird von einem Mikrocomputer gesteuert. Elektrostatische Entladungen, Außengeräusche und Interferenzen (von einem Fernsehgerät, Radio, usw.) können den normalen Betrieb beeinträchtigen. Schalten Sie in einem solchen Fall das Gerät aus und entfernen Sie das AC-Netzteil und den Akku. Das Gerät wird in die Grundeinstellungen zurückgesetzt.
- Erstellen Sie eine Datensicherung wichtiger Aufnahmedaten. Es wird empfohlen, wichtige Aufnahmedaten zur Aufbewahrung auf einer DVD oder einem anderen Aufnahmemedium zu sichern. JVC haftet nicht für verlorene Daten.

HINWEIS :

- Prüfen Sie vor dem Start der Aufnahme die auf dem Medium verbleibende Aufnahmezeit. Sollte nicht mehr genügend Speicherplatz vorhanden sein, verschieben (kopieren) Sie die Daten auf einen Computer oder auf eine Disk.
- Vergessen Sie nicht, nach der Aufnahme Kopien zu erstellen!
- Die Aufnahme stoppt automatisch, weil der Camcorder aufgrund seiner Spezifikationen nicht länger als 12 oder mehr aufeinander folgende Stunden aufnehmen kann. (Es kann einige Zeit dauern, bis die Aufnahme fortgesetzt wird.)
- Bei langen Aufnahmen wird die Datei in zwei oder mehr Dateien zerteilt, wenn sie größer als 4 GB ist.
- Wenn Sie viele Stunden lang in Räumen filmen möchten, können Sie das Gerät an das AC-Netzteil anschließen.
- Wenn sich viele Dateien auf dem Medium befinden, kann es einen Moment dauern, bis sie auf dem Wiedergabebildschirm angezeigt werden. Warten Sie eine Weile, während die Zugriffsanzeige blinkt und damit normalen Betrieb anzeigt.
- Je nach Aufnahmebedingungen können die vier Ecken des Bildschirms dunkel erscheinen. Dabei handelt es sich nicht um eine Fehlfunktion. Ändern Sie in diesem Fall die Aufnahmebedingungen, indem Sie den Zoom-Regler, usw. betätigen.

Zoomen

Der Sichtwinkel kann durch den Zoom angepasst werden.

- Betätigen Sie die mit W (Weitwinkelbereich) gekennzeichnete Seite, um mit einem weiteren Winkel aufzunehmen.
- Betätigen Sie die mit T (Telebildbereich) gekennzeichnete Seite, um ein Motiv für die Aufnahme zu vergrößern.

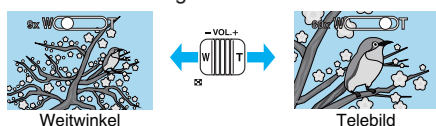

HINWEIS :

- Bei der Benutzung des digitalen Zooms erscheint das Bild körnig, weil es digital vergrößert wird.
- Das Zoomverhältnis kann verändert werden.

Manuelle Aufnahme

Im manuellen Aufnahmemodus können Sie Einstellungen, wie z. B. die Helligkeit, anpassen.

HINWEIS :

Drücken Sie die Tasten UP/< oder DOWN/>, um den Cursor auszuwählen bzw. ihn nach oben/links oder nach unten/rechts zu bewegen.

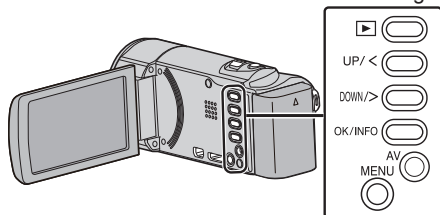

1 Öffnen Sie die Objektivabdeckung.

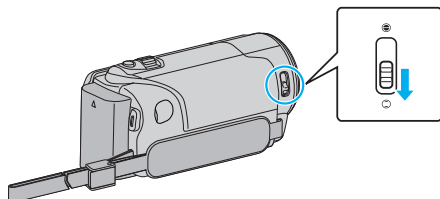

2 Klappen Sie den LCD-Monitor auf.

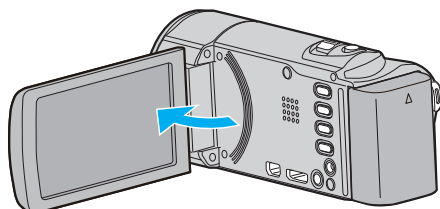

3 Wählen Sie den manuellen Aufnahmemodus.

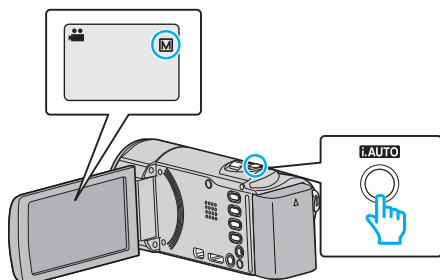

- Ist der Modus **i.A.** Intelligent Auto eingestellt, drücken Sie die Taste **i.AUTO**, um in den manuellen Modus **M** umzuschalten. Mit jedem Tastendruck wechselt der Modus zwischen Intelligent Auto und Manuell.

4 Starten Sie die Aufnahme.

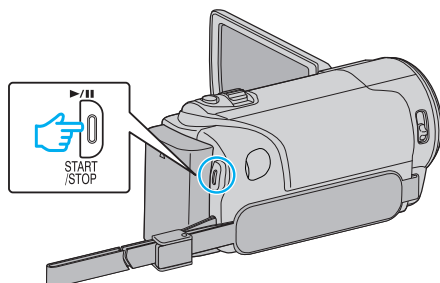

- Drücken Sie die Taste noch einmal, um die Aufnahme zu stoppen.
- Einzelheiten zu den zahlreichen manuellen Einstellungen finden Sie im „Menü Manuelle Aufnahme“.

HINWEIS :

- Die Einstellungen für die manuelle Bedienung werden nur im manuellen Modus angezeigt.

Menü Manuelle Aufnahme

Die folgenden Menüpunkte können eingestellt werden.

Name	Beschreibung
SZENE WÄHLEN	<ul style="list-style-type: none"> • Den Umgebungsbedingungen entsprechende Aufnahmen können so einfach ausgeführt werden. „Szenenauswahl“ (☞ s. 26)
FOCUS	<ul style="list-style-type: none"> • Wird das Motiv nicht automatisch scharf gestellt, können Sie den manuellen Fokus nutzen. „Manuelle Fokuseinstellung“ (☞ s. 27)
HELLIGKEIT EINST.	<ul style="list-style-type: none"> • Die Helligkeit im gesamten Bildschirmbereich kann verändert werden. • Nutzen Sie diese Option bei der Aufnahme an dunklen oder hellen Standorten. „Anpassen der Helligkeit“ (☞ s. 28)
WEISSABGLEICH	<ul style="list-style-type: none"> • Die Helligkeit im gesamten Bildschirmbereich kann verändert werden. • Nutzen Sie diese Einstellung, wenn die Farbe auf dem Bildschirm von der tatsächlichen Farbe abweicht. „Einstellen des Weißabgleichs“ (☞ s. 29)
GEGENLICHTKOMP.	<ul style="list-style-type: none"> • Korrigiert das Bild, wenn das Motiv aufgrund des Gegenlichts dunkel erscheint. • Nutzen Sie diese Einstellung, wenn Sie bei Gegenlicht aufnehmen. „Einstellen der Gegenlichtkorrektur“ (☞ s. 30)
TELE MACRO	<ul style="list-style-type: none"> • Nutzen Sie diese Einstellung, um Nahaufnahmen (Makroaufnahmen) eines Motivs zu erzielen. „Nahaufnahmen“ (☞ s. 30)

Szenenauswahl

Aufnahmen üblicher Szenen, die häufig aufgezeichnet werden, können mit den optimalen Einstellungen erfolgen.

HINWEIS :

Drücken Sie die Tasten UP/< oder DOWN/>, um den Cursor auszuwählen bzw. ihn nach oben/links oder nach unten/rechts zu bewegen.

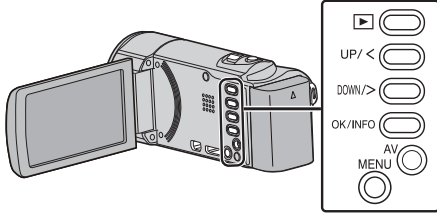

1 Wählen Sie den manuellen Aufnahmemodus.

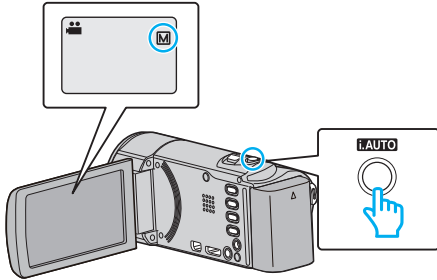

- Ist der Modus **i.A.**, Intelligent Auto eingestellt, drücken Sie die Taste **i.AUTO**, um in den manuellen Modus **M** umzuschalten. Mit jedem Tastendruck wechselt der Modus zwischen Intelligent Auto und Manuell.

2 Drücken Sie MENU.

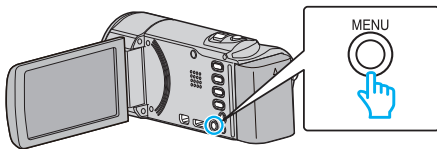

3 Wählen Sie „MANUELLE EINSTELLUNG“ und drücken Sie OK.



4 Wählen Sie „SZENE WÄHLEN“ und drücken Sie OK.

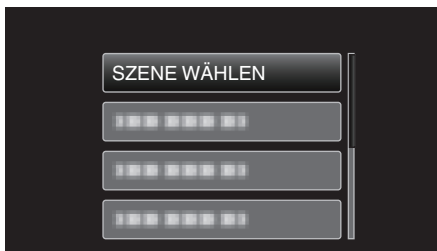

5 Wählen Sie die Szene aus und drücken Sie OK.



- Drücken Sie nach dem Einstellen OK.

* Das Bild dient nur der Veranschaulichung.

Einstellung	Effekt
NACHT	Verstärkt die Bildaufhellung und erhellt die Szene im Dunkeln automatisch durch eine langsame Verschlussgeschwindigkeit. Benutzen Sie ein Stativ, um das Verwackeln der Kamera zu verhindern. <div style="display: flex; justify-content: space-around; align-items: center;"> <div style="text-align: center;"> <p>OFF</p> </div> <div style="font-size: 2em;">➔</div> <div style="text-align: center;"> <p>ON</p> </div> </div>
SPOTLICHT	Verhindert, dass Personen im Licht zu hell erscheinen. <div style="display: flex; justify-content: space-around; align-items: center;"> <div style="text-align: center;"> <p>OFF</p> </div> <div style="font-size: 2em;">➔</div> <div style="text-align: center;"> <p>ON</p> </div> </div>

HINWEIS :

- Alle mit „SZENE WÄHLEN“ ausgewählten Szenen können während „ZEITRAFFERAUFNAHME“ nicht eingestellt werden.

Manuelle Fokuseinstellung

Nutzen Sie diese Einstellung, wenn der Fokus im Modus Intelligent Auto nicht deutlich ist oder wenn Sie manuell fokussieren möchten.

HINWEIS :

Drücken Sie die Tasten UP/< oder DOWN/>, um den Cursor auszuwählen bzw. ihn nach oben/links oder nach unten/rechts zu bewegen.

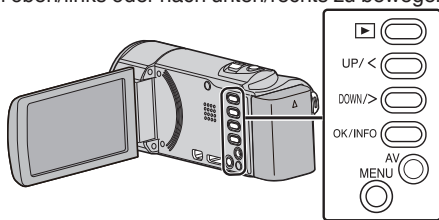

1 Wählen Sie den manuellen Aufnahmemodus.

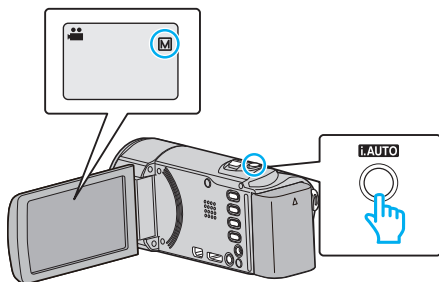

- Ist der Modus **i.A.** Intelligent Auto eingestellt, drücken Sie die Taste **i.AUTO**, um in den manuellen Modus **M** umzuschalten. Mit jedem Tastendruck wechselt der Modus zwischen Intelligent Auto und Manuell.

2 Drücken Sie MENU.

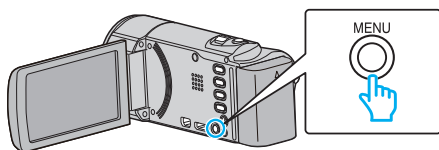

3 Wählen Sie „MANUELLE EINSTELLUNG“ und drücken Sie OK.

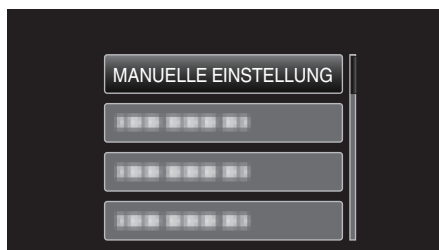

4 Wählen Sie „FOCUS“ und drücken Sie OK.

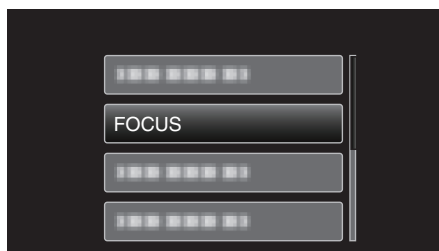

5 Wählen Sie „MANUELL“ und drücken Sie OK.

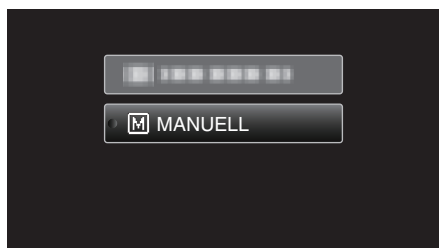

6 Passen Sie den Fokus mithilfe der Tasten UP/< und DOWN/> aus.



- Drücken Sie UP/<, um ein entferntes Motiv zu fokussieren.
- Drücken Sie DOWN/>, um ein Motiv in der Nähe zu fokussieren.

7 Zum Bestätigen drücken Sie OK.

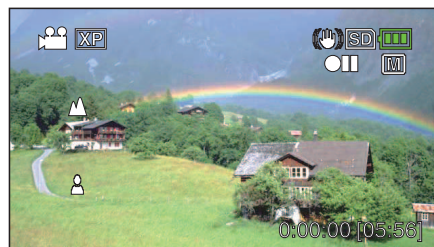

- Nach Bestätigung des Fokus wird der Fokusrahmen ausgeblendet, ▲ und ■ werden angezeigt. (Eventuell blinken die Symbole.)

HINWEIS :

- Ein Motiv, dass im Telebildbereich (T) scharf gestellt wird, bleibt fokussiert, wenn es in den Weitwinkelbereich (W) ausgezoomt wird.
- „FOCUS“ kann während der „ZEITRAFFERAUFNAHME“ nicht ausgewählt werden.

Anpassen der Helligkeit

Sie können die Helligkeit Ihren Wünschen entsprechend anpassen.

HINWEIS :

Drücken Sie die Tasten UP/< oder DOWN/>, um den Cursor auszuwählen bzw. ihn nach oben/links oder nach unten/rechts zu bewegen.

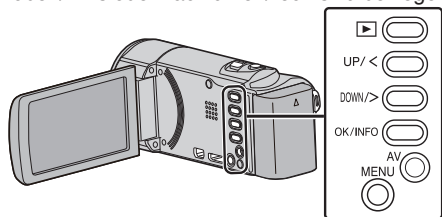

1 Wählen Sie den manuellen Aufnahmemodus.

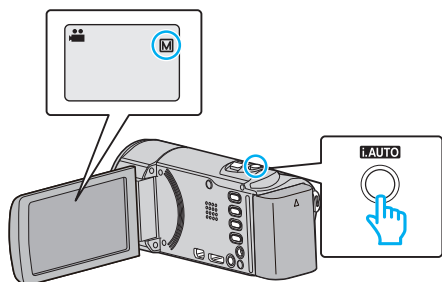

- Ist der Modus **i.A.** Intelligent Auto eingestellt, drücken Sie die Taste **i.AUTO**, um in den manuellen Modus **M** umzuschalten. Mit jedem Tastendruck wechselt der Modus zwischen Intelligent Auto und Manuell.

2 Drücken Sie MENU.

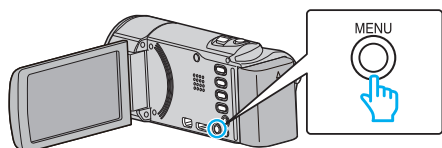

3 Wählen Sie „MANUELLE EINSTELLUNG“ und drücken Sie OK.

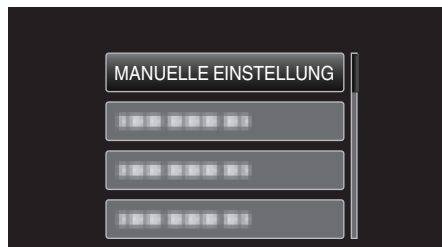

4 Wählen Sie „HELLIGKEIT EINST.“ und drücken Sie OK.

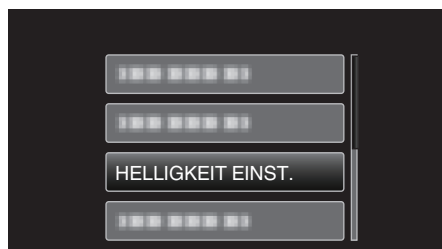

5 Wählen Sie „MANUELL“ und drücken Sie OK.

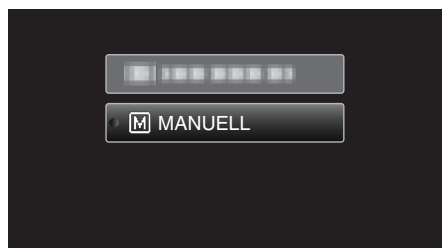

6 Wählen Sie den Helligkeitswert mithilfe der Tasten UP/< und DOWN/> aus.

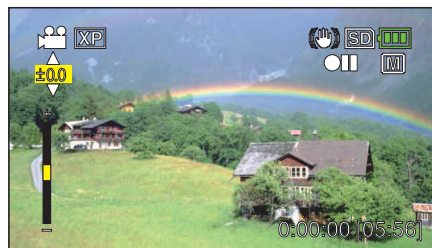

- Korrekturbereich während der Videoaufnahme: -2,0 bis +2,0 EV
- Drücken Sie UP/<, um die Helligkeit zu erhöhen.
- Drücken Sie DOWN/>, um die Helligkeit zu verringern.

7 Zum Bestätigen drücken Sie OK.

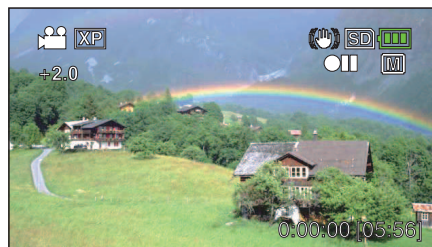

Einstellen des Weißabgleichs

Sie können den Farbton entsprechend der jeweiligen Lichtquelle einstellen.

HINWEIS :

Drücken Sie die Tasten UP/< oder DOWN/>, um den Cursor auszuwählen bzw. ihn nach oben/links oder nach unten/rechts zu bewegen.

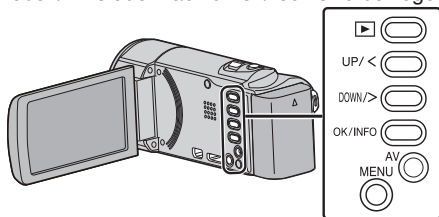

1 Wählen Sie den manuellen Aufnahmemodus.

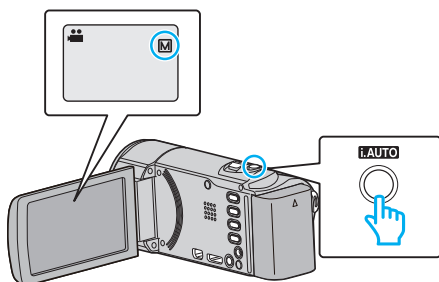

- Ist der Modus **i.A.** Intelligent Auto eingestellt, drücken Sie die Taste **i.AUTO**, um in den manuellen Modus **M** umzuschalten. Mit jedem Tastendruck wechselt der Modus zwischen Intelligent Auto und Manuell.

2 Drücken Sie MENU.

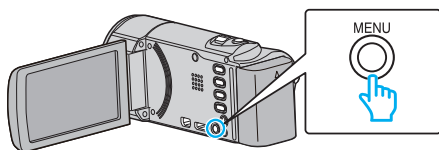

3 Wählen Sie „MANUELLE EINSTELLUNG“ und drücken Sie OK.

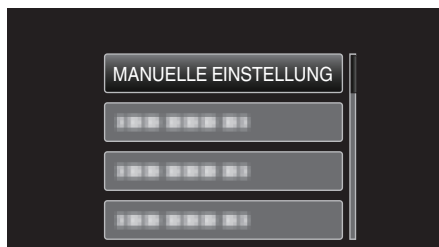

4 Wählen Sie „WEISSABGLEICH“ und drücken Sie OK.



5 Wählen Sie die Einstellung des Weißabgleichs aus und drücken Sie OK.

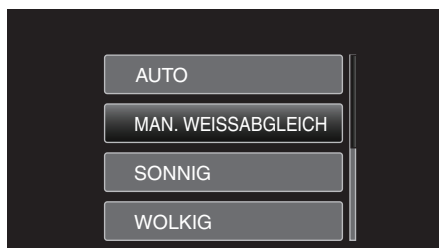

Einstellung	Details
AUTO	Passt sich automatisch an die natürlichen Farben an.
MAN. WEISSABGLEICH	Nutzen Sie diese Option, wenn das Problem unnatürlicher Farben nicht gelöst wurde.
SONNIG	Nutzen Sie diese Einstellung für Außenaufnahmen an einem sonnigen Tag.
WOLKIG	Nutzen Sie diese Einstellung für Aufnahmen an einem wolkigen Tag oder im Schatten.
HALOGEN	Nutzen Sie diese Einstellung für Aufnahmen bei Beleuchtung, wie einem Videolicht.

Benutzung von MAN. WEISSABGLEICH

- 1 Halten Sie ein Blatt weißes Papier vor das Objektiv, so dass das weiße Papier den Bildschirm füllt.
- 2 Wählen Sie „MAN. WEISSABGLEICH“ und drücken Sie wiederholt OK.
 - Der Cursor blinkt.
- 3 Lassen Sie OK los, sobald das Menü erscheint.

Einstellen der Gegenlichtkorrektur

Sie können das Bild korrigieren, wenn das Motiv aufgrund des Gegenlichts dunkel erscheint.

HINWEIS :

Drücken Sie die Tasten UP/< oder DOWN/>, um den Cursor auszuwählen bzw. ihn nach oben/links oder nach unten/rechts zu bewegen.

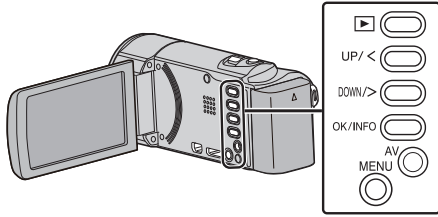

1 Wählen Sie den manuellen Aufnahmemodus.

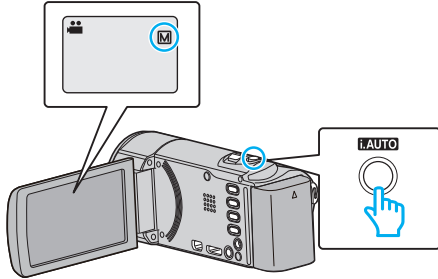

- Ist der Modus **i.A.**, Intelligent Auto eingestellt, drücken Sie die Taste **i.AUTO**, um in den manuellen Modus **M** umzuschalten. Mit jedem Tastendruck wechselt der Modus zwischen Intelligent Auto und Manuell.

2 Drücken Sie MENU.

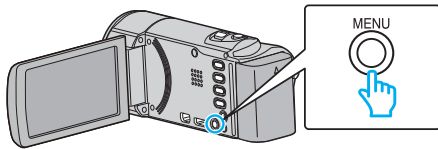

3 Wählen Sie „MANUELLE EINSTELLUNG“ und drücken Sie OK.

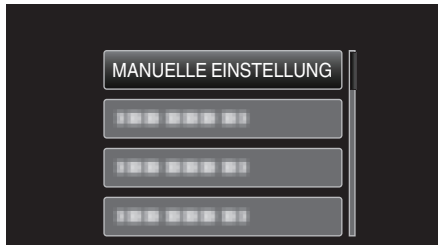

4 Wählen Sie „GEGENLICHTKOMP.“ und drücken Sie OK.



5 Wählen Sie „EIN“ und drücken Sie OK.



- Nach dem Einstellen wird das Gegenlichtsymbol angezeigt.

Nahaufnahmen

Mithilfe der Funktion Tele-Makro können Sie Motive in Nahaufnahme festhalten.



* Das Bild dient nur der Veranschaulichung.

HINWEIS :

Drücken Sie die Tasten UP/< oder DOWN/>, um den Cursor auszuwählen bzw. ihn nach oben/links oder nach unten/rechts zu bewegen.

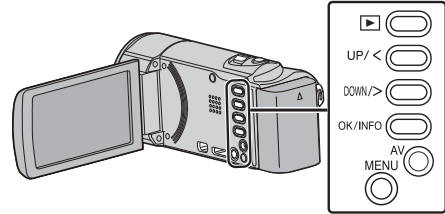

1 Wählen Sie den manuellen Aufnahmemodus.

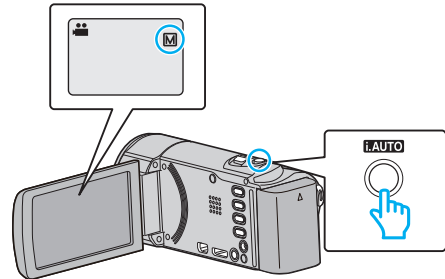

- Ist der Modus **i.A.**, Intelligent Auto eingestellt, drücken Sie die Taste **i.AUTO**, um in den manuellen Modus **M** umzuschalten. Mit jedem Tastendruck wechselt der Modus zwischen Intelligent Auto und Manuell.

2 Drücken Sie MENU.

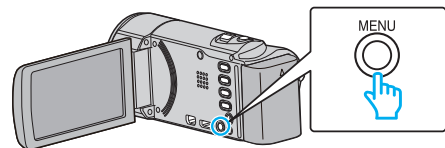

3 Wählen Sie „MANUELLE EINSTELLUNG“ und drücken Sie OK.

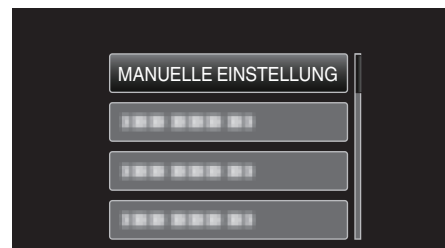

4 Wählen Sie „TELE MACRO“ und drücken Sie OK.



5 Wählen Sie „EIN“ und drücken Sie OK.

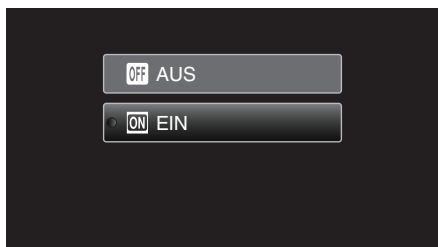

- Nach dem Einstellen wird das Tele-Makro-Symbol angezeigt.

Einstellung	Details
AUS	Ermöglicht Nahaufnahmen von bis zu 1 m im Telebildbereich (T). Ermöglicht Nahaufnahmen von bis zu 5 cm im Weitwinkelbereich (W).
EIN	Ermöglicht Nahaufnahmen von bis zu 50 cm im Telebildbereich (T). Ermöglicht Nahaufnahmen von bis zu 5 cm im Weitwinkelbereich (W).

VORSICHT :

- Stellen Sie „TELE MACRO“ auf „AUS“, wenn Sie keine Nahaufnahmen machen.
Anderenfalls erscheint das Bild möglicherweise verschwommen.

Gesichter scharf aufnehmen (Gesichtserkennung AE/AF)

„AE/AF GESICHTSERKG.“ passt das erkannte Gesicht mithilfe eines geeigneten Fokus und entsprechender Helligkeit automatisch an.

HINWEIS :

Drücken Sie die Tasten UP/< oder DOWN/>, um den Cursor auszuwählen bzw. ihn nach oben/links oder nach unten/rechts zu bewegen.

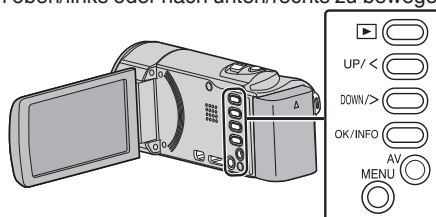

- 1 Drücken Sie MENU.

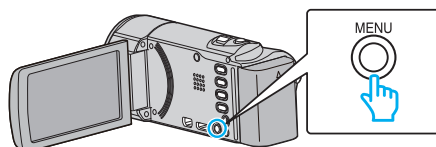

- 2 Wählen Sie „AE/AF GESICHTSERKG.“ und drücken Sie OK.

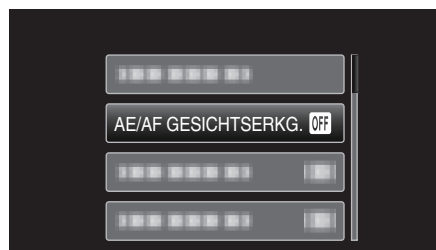

- 3 Wählen Sie „EIN“ und drücken Sie OK.



- 4 Richten Sie die Kamera auf die Motivperson.

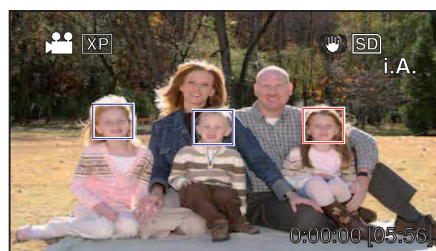

- Um das Gesicht der Person herum erscheint ein Rahmen, und Fokus und Helligkeit werden automatisch angepasst.
- Werden mehrere Gesichter erkannt, wird das Gesicht fokussiert, das sich am nächsten an der Kamera befindet.

- 5 Starten Sie die Aufnahme.

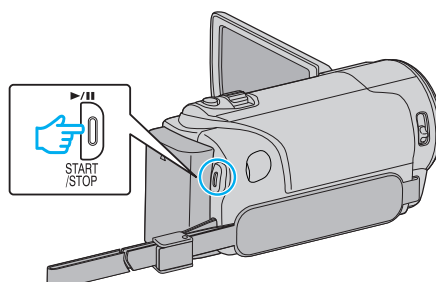

VORSICHT :

- Wenn „AE/AF GESICHTSERKG.“ auf „EIN“ eingestellt wird, ändern sich die folgenden Einstellungen.
 - Wählen Sie für „SZENE WÄHLEN“ die Option „SPOTLICHT“, wird auf „AUS“ umgeschaltet.
 - Wählen Sie für „FOCUS“ die Option „MANUELL“, wird auf „AUTO“ umgeschaltet.
 - Wählen Sie für „GEGENLICHTKOMP.“ die Option „EIN“, wird auf „AUS“ umgeschaltet.
- Wenn folgende Einstellungen vorgenommen werden, wird „AE/AF GESICHTSERKG.“ auf „AUS“ geschaltet.
 - Wenn Sie für „SZENE WÄHLEN“ die Option „SPOTLICHT“ gewählt haben
 - Wenn Sie für „FOCUS“ die Option „MANUELL“ gewählt haben
 - Wenn Sie für „GEGENLICHTKOMP.“ die Option „EIN“ gewählt haben

HINWEIS :

- Die Kamera kann bis zu 16 Gesichter erkennen.
- Einige Gesichter werden gegebenenfalls nicht erkannt. Dies ist von der Aufnahmeumgebung abhängig.
- Sind Sie mit dem Ergebnis nicht zufrieden, wählen Sie für „AE/AF GESICHTSERKG.“ die Option „AUS“.

Bildstabilisator

Durch das Einstellen des Bildstabilisators kann das Verwackeln der Kamera bei der Videoaufnahme effektiv reduziert werden.

HINWEIS :

Drücken Sie die Tasten UP/< oder DOWN/>, um den Cursor auszuwählen bzw. ihn nach oben/links oder nach unten/rechts zu bewegen.

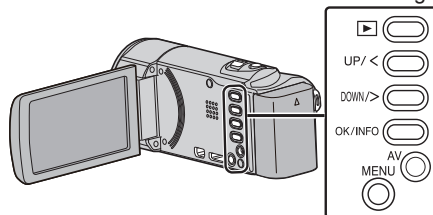

1 Drücken Sie MENU.

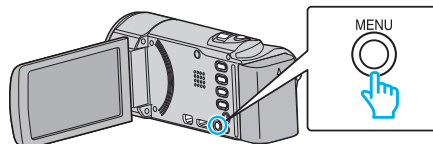

2 Wählen Sie „BILD-STABILISIERUNG“ (Bildstabilisator) aus und drücken Sie OK.



3 Wählen Sie „EIN“ oder „EIN (AIS)“, um den Bildstabilisator zu aktivieren, und drücken Sie OK.

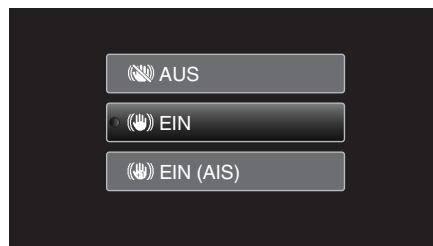

Anzeige	Einstellung
AUS	Deaktiviert den Bildstabilisator.
EIN	Reduziert das Verwackeln der Kamera unter normalen Aufnahmebedingungen.
EIN (AIS)	Verringert das Verwackeln der Kamera wirksamer, wenn helle Szenen im Weitwinkelbereich aufgenommen werden. Nur im Weitwinkelbereich (Ca. 5x). (📹 nur Videomodus)

HINWEIS :

- Es wird empfohlen, für den Bildstabilisator die Einstellung „AUS“ zu wählen, wenn Sie mithilfe eines Stativs Motive aufnehmen, die sich nicht stark bewegen.
- Eine vollständige Stabilisierung ist gegebenenfalls nicht möglich, wenn die Kamera zu sehr wackelt.

Aufnahme in Intervallen (ZEITRAFFERAUFNAHME)

Ermöglicht es, eine Szene, die über einen längeren Zeitraum langsam abläuft, so abzuändern, dass sie innerhalb kürzerer Zeit abgespielt wird, indem die Bilder in einem bestimmten Intervall gezeigt werden. Dies ist nützlich für Beobachtungssequenzen, wie z. B. das Öffnen einer Blütenknospe.

HINWEIS :

Drücken Sie die Tasten UP/< oder DOWN/>, um den Cursor auszuwählen bzw. ihn nach oben/links oder nach unten/rechts zu bewegen.

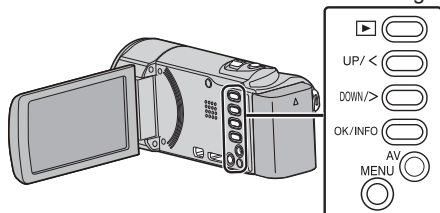

1 Drücken Sie MENU.

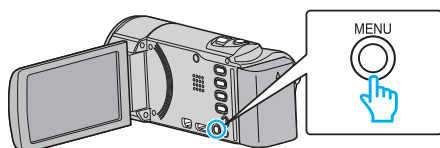

2 Wählen Sie „ZEITRAFFERAUFNAHME“ und drücken Sie OK.

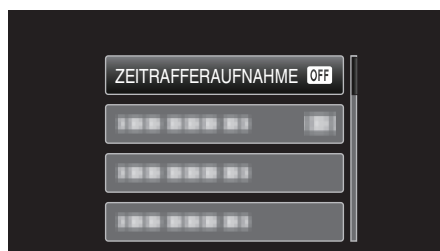

3 Wählen Sie ein Aufnahmeintervall (1 bis 80 Sekunden) aus und drücken Sie OK.

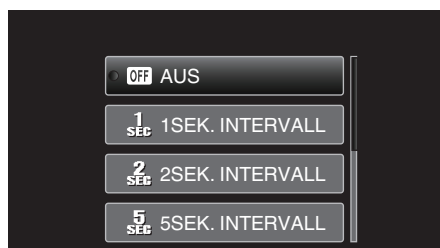

- Je höher die Sekundenzahl, umso länger das Aufnahmeintervall.

4 Starten Sie die Aufnahme.

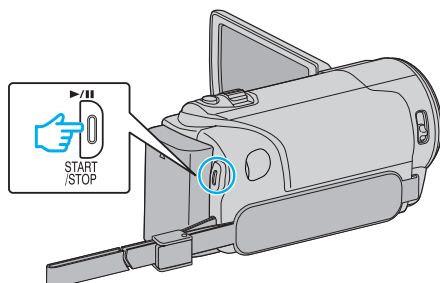

- Im Intervall des ausgewählten Zeitraums wird ein Einzelbild aufgenommen.
- Wird das Aufnahmeintervall auf „20SEK. INTERVALL“ oder höher eingestellt, schaltet dieses Gerät zwischen den Aufnahmen in den Stromsparmodus. Am nächsten Aufnahmepunkt wird der Stromsparmodus ausgeschaltet und die Aufnahme automatisch gestartet.
- Drücken Sie die START/STOP-Taste noch einmal, um die Aufnahme zu stoppen.

Anzeigen während der Zeitrafferaufnahme

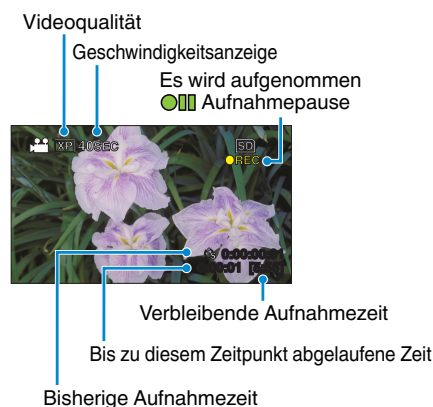

Anzeige	Beschreibung
Geschwindigkeitsanzeige	Zeigt das eingestellte Aufnahmeintervall an.
Videoqualität	Zeigt das Symbol der eingestellten Videoqualität an.
Verbleibende Aufnahmezeit	Verbleibende Aufnahmezeit mit der aktuell eingestellten Videoqualität.
Es wird aufgenommen	Wird angezeigt, während eine Videoaufnahme läuft. Blinkt im Energiesparmodus.
Aufnahmepause	Wird angezeigt, wenn eine Videoaufnahme angehalten wurde.
Bis zu diesem Zeitpunkt abgelaufene Zeit	Zeigt die aktuell abgelaufene Zeit seit Beginn der Aufnahme an.
Bisherige Aufnahmezeit	Zeigt die bisherige Aufnahmezeit des Videos an. Die Aufnahmezeit nimmt mit jedem Einzelbild zu.

Zeitraffereinstellung

Je höher die Sekundenzahl, umso länger das Aufnahmeintervall.

Einstellung	Details
AUS	Deaktiviert die Funktion.
1SEK. INTERVALL	Die Aufnahme eines Bildes erfolgt im Intervall von einer Sekunde. Aufgenommene Videos werden mit 30-facher Geschwindigkeit wiedergegeben.
2SEK. INTERVALL	Die Aufnahme eines Bildes erfolgt im Intervall von 2 Sekunden. Aufgenommene Videos werden mit 60-facher Geschwindigkeit wiedergegeben.
5SEK. INTERVALL	Die Aufnahme eines Bildes erfolgt im Intervall von 5 Sekunden. Aufgenommene Videos werden mit 150-facher Geschwindigkeit wiedergegeben.
10SEK. INTERVALL	Die Aufnahme eines Bildes erfolgt im Intervall von 10 Sekunden. Aufgenommene Videos werden mit 300-facher Geschwindigkeit wiedergegeben.
20SEK. INTERVALL	Die Aufnahme eines Bildes erfolgt im Intervall von 20 Sekunden. Aufgenommene Videos werden mit 600-facher Geschwindigkeit wiedergegeben.
40SEK. INTERVALL	Die Aufnahme eines Bildes erfolgt im Intervall von 40 Sekunden. Aufgenommene Videos werden mit 1.200-facher Geschwindigkeit wiedergegeben.
80SEK. INTERVALL	Die Aufnahme eines Bildes erfolgt im Intervall von 80 Sekunden. Aufgenommene Videos werden mit 2.400-facher Geschwindigkeit wiedergegeben.

VORSICHT :

- Ton kann während der Zeitrafferaufnahme nicht aufgenommen werden.
- Zoom, Gesichtserkennung AE/AF und Bildstabilisator stehen für Zeitrafferaufnahmen nicht zur Verfügung.
- Aufnahmen mit einer Aufnahmezeit von weniger als „0:00:00:14“ werden nicht gespeichert.

HINWEIS :

- Die Einstellungen der Zeitrafferaufnahme werden beim Ausschalten des Camcorders nicht gespeichert.
- Die Aufnahme wird 99 Stunden nach ihrem Start automatisch gestoppt.
- Benutzen Sie für Zeitrafferaufnahmen mit langen Aufnahmeintervallen ein Stativ und das AC-Netzteil.
Es wird auch empfohlen, den Fokus und den Weißabgleich fest einzustellen.

„Anbringen eines Stativs“ (☞ s. 19)

„Manuelle Fokuseinstellung“ (☞ s. 27)

„Einstellen des Weißabgleichs“ (☞ s. 29)

Automatische Aufnahme durch Bewegungssensor (AUTOM. AUFNAHME)

Diese Funktion ermöglicht die automatische Aufnahme, indem das Gerät die Bewegungsänderung (Helligkeit) eines Motivs innerhalb des auf dem LCD-Monitor angezeigten roten Rahmens erfasst. (AUTOM. AUFNAHME)

HINWEIS :

Drücken Sie die Tasten UP/< oder DOWN/>, um den Cursor auszuwählen bzw. ihn nach oben/links oder nach unten/rechts zu bewegen.

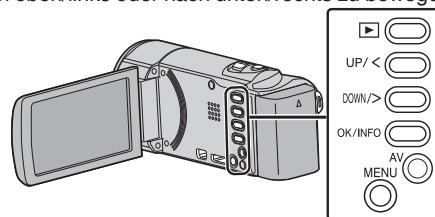

1 Arrangieren Sie das Bild entsprechend des Motivs.

- Passen Sie den Sichtwinkel mit Zoom, usw. an.

2 Drücken Sie MENU.

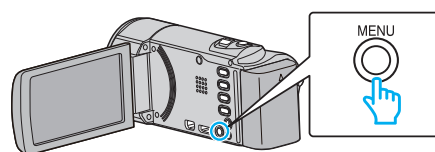

3 Wählen Sie „AUTOM. AUFNAHME“ und drücken Sie OK.

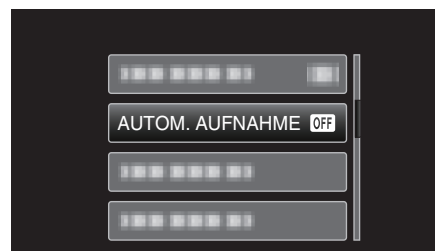

4 Wählen Sie „EIN“ und drücken Sie OK.

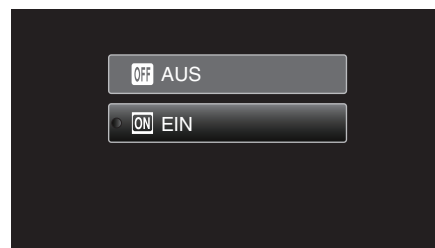

5 Die Aufnahme beginnt automatisch, wenn sich das Motiv innerhalb des roten Rahmens bewegt.

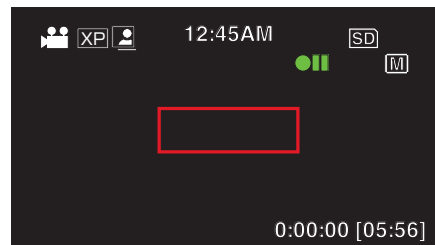

- 2 Sekunden nach dem Ausblenden der Menüanzeige wird ein roter Rahmen angezeigt.
- Bei Videoaufnahmen wird die Aufnahme fortgesetzt, solange sich das Motiv innerhalb des roten Rahmens bewegt (Änderungen der Helligkeit). Wenn sich das Motiv innerhalb des roten Rahmens nicht mehr bewegt (Änderung der Helligkeit), wird die Aufnahme nach 5 Sekunden angehalten.
- Um die Videoaufnahme manuell zu stoppen, drücken Sie die Taste START/STOP. Da die „AUTOM. AUFNAHME“ nach dem Stoppen der Videoaufnahme noch immer auf „EIN“ eingestellt ist, beginnt die Aufnahme erneut, wenn innerhalb des roten Rahmens eine

Bewegung des Motivs (Änderung der Helligkeit) erfasst wird. Um die „AUTOM. AUFNAHME“ auszuschalten, stellen Sie „AUS“ ein.

VORSICHT :

- Digitalzoom und Bildstabilisator können nach dem Einstellen von „AUTOM. AUFNAHME“ nicht genutzt werden.
- Die „AUTOM. AUFNAHME“ kann nicht gemeinsam mit der „ZEITRAFFERAUFNAHME“ genutzt werden. Wenn beide Optionen eingestellt sind, hat die „ZEITRAFFERAUFNAHME“ Priorität.
- Das automatische Ausschalten und der Stromsparmodus sind nicht verfügbar, nachdem die „AUTOM. AUFNAHME“ eingestellt wurde.

HINWEIS :

- Die Aufnahme stoppt, wenn während der Videoaufnahme 5 Sekunden lang keine Änderungen erfasst werden.
- Die Einstellungen des „AUTOM. AUFNAHME“ werden beim Ausschalten des Geräts nicht gespeichert.
- Die Aufnahme beginnt möglicherweise nicht, wenn die Bewegungen des Motivs innerhalb des roten Rahmens zu schnell oder die Änderungen der Helligkeit zu geringfügig sind.
- Die Aufnahme wird gegebenenfalls gestartet, wenn sich die Helligkeit im roten Rahmen verändert, ohne dass eine Bewegung stattgefunden hat.
- Die Aufnahme kann nicht gestartet werden, wenn gezoomt wird.

Verbleibende Aufnahmezeit/Akkuleistung

Sie können sowohl die verbleibende Videoaufnahmezeit auf der SD-Karte als auch die verbleibende Akkuleistung prüfen.

HINWEIS :

Drücken Sie die Tasten UP/< oder DOWN/>, um den Cursor auszuwählen bzw. ihn nach oben/links oder nach unten/rechts zu bewegen.

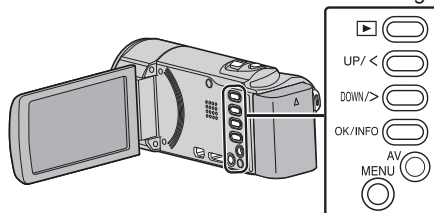

1 Klappen Sie den LCD-Monitor auf.

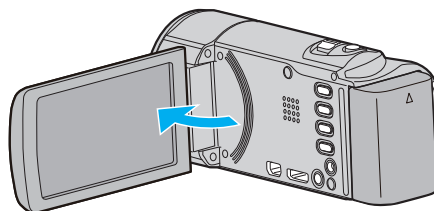

2 Drücken Sie OK/INFO.

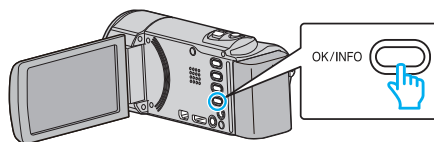

3 Anzeigen der verbleibenden Aufnahmezeit.

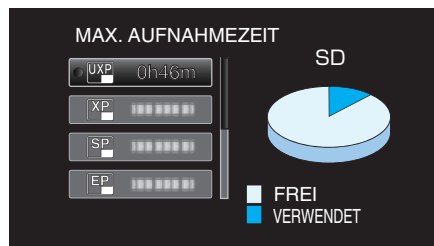

- Drücken Sie OK/INFO, um die verbleibende Akkuleistung anzuzeigen.
- Drücken Sie MENU, um die Anzeige auszublenden.

4 Anzeigen der verbleibenden Akkuleistung.

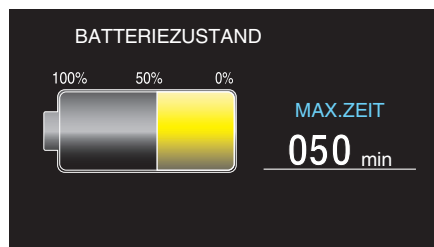

- Drücken Sie OK/INFO, um die Anzeige auszublenden.
- Ist das AC-Netzteil angeschlossen, wird die verbleibende Akkuleistung nicht angezeigt werden.

HINWEIS :

- Von der Bildschirmanzeige der verbleibenden Aufnahmezeit aus können Sie die Videoqualität ändern. Nutzen Sie die Tasten UP/< und DOWN/>, um die Videoqualität auszuwählen, und drücken Sie OK.

Geschätzte Videoaufnahmezeit

Qualität	SDHC/SDXC-Karte					
	4 GB	8 GB	16 GB	32 GB	48 GB	64 GB
UXP	20 Min.	40 Min.	1 Std. 20 Min.	2 Std. 50 Min.	4 Std. 10 Min.	5 Std. 40 Min.
XP	30 Min.	1 Std.	2 Std.	4 Std.	6 Std.	8 Std. 10 Min.
SP	40 Min.	1 Std. 20 Min.	2 Std. 50 Min.	5 Std. 50 Min.	8 Std. 30 Min.	11 Std. 30 Min.
EP	1 Std. 40 Min.	3 Std. 30 Min.	7 Std. 10 Min.	14 Std. 40 Min.	21 Std. 30 Min.	28 Std. 50 Min.
SSW *	1 Std. 20 Min.	2 Std. 40 Min.	5 Std. 30 Min.	11 Std. 20 Min.	16 Std. 40 Min.	22 Std. 20 Min.
SEW *	2 Std. 50 Min.	5 Std. 40 Min.	11 Std. 30 Min.	23 Std. 30 Min.	34 Std. 30 Min.	46 Std. 10 Min.

* GZ-E15

- Die tatsächliche Aufnahmezeit kann je nach Aufnahmeumfeld kürzer sein.

Geschätzte Aufnahmezeit (bei Akkubetrieb)

Akku	Tatsächliche Aufnahmezeit	Ununterbrochene Aufnahmezeit
BN-VG108E (Mitgeliefert)	40 Min.	1 Std. 5 Min.
BN-VG114E	1 Std. 15 Min.	2 Std. 10 Min.
BN-VG121E	1 Std. 55 Min.	3 Std. 15 Min.
BN-VG138E	3 Std. 20 Min.	5 Std. 45 Min.

- Die oben genannten Werte gelten, wenn für „MONITORHELLIGKEIT“ die Option „3“ (Standard) gewählt wurde.
- Die tatsächliche Aufnahmezeit kann kürzer ausfallen, wenn Sie den Zoom einsetzen oder die Aufnahme wiederholt anhalten. (Wir empfehlen, Akkus für das Dreifache der voraussichtlichen Aufnahmezeit bereitzuhalten.)
- Die Aufnahmezeit kann je nach Aufnahmeumfeld und Gerätebenutzung variieren.

Wiedergabe von Videos

Sie können die aufgenommenen Videos oder Standbilder aus dem Index (Minibild-Anzeige) auswählen und wiedergeben.

HINWEIS :

Drücken Sie die Tasten UP/< oder DOWN/>, um den Cursor auszuwählen bzw. ihn nach oben/links oder nach unten/rechts zu bewegen.

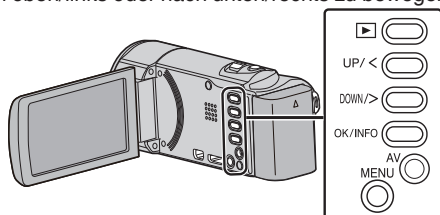

1 Wählen Sie den Wiedergabemodus aus.

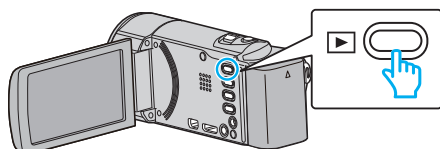

- Drücken Sie noch einmal, um zum Aufnahmemodus zurückzukehren.

2 Wählen Sie das gewünschte Video aus und drücken Sie OK oder , um die Wiedergabe zu starten.

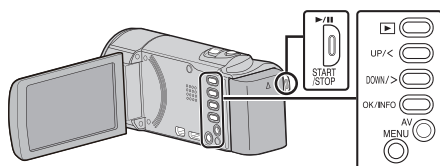

- Drücken Sie die Taste , um die Wiedergabe zu stoppen (anzuhalten).
- Betätigen Sie bei angehaltener Wiedergabe den (Zoom-) Regler, um zum Index-Bildschirm zurückzukehren.
- Betätigen Sie den (Zoom-) Regler, um im Index die nächste Seite aufzurufen.

Bedientasten/Regler für die Videowiedergabe

Index-Bildschirmanzeige

Bedientaste /Regler	Beschreibung
UP/< DOWN/>	Auswahl/Bewegen des Cursors
OK/INFO 	Wiedergabe von Videos
Zoom	Zur nächsten oder vorigen Seite gehen

Während der Videowiedergabe

Bedientaste /Regler	Während der Videowiedergabe	Während der Videopause
	Pause	Wiedergabe

Zoom	-	Stopp (zurück zur Minibildanzeige)
Zoom / Vol.+	Erhöht die Lautstärke	Stopp (zurück zur Minibildanzeige)
Zoom / Vol.-	Verringert die Lautstärke	Stopp (zurück zur Minibildanzeige)
UP/<*	Suche rückwärts (beschleunigt mit jeder Berührung)	Bild-für-Bild-Wiedergabe rückwärts
DOWN/>*	Suche vorwärts (beschleunigt mit jeder Berührung)	Bild-für-Bild-Wiedergabe vorwärts

*Halten Sie die Taste gedrückt, um die langsame Wiedergabe zu starten.

HINWEIS :

- Sie können eine bestimmte Datei entsprechend ihrem Aufnahmedatum suchen.

„Datumssuche“ (☞ s. 39)

VORSICHT :

- Erstellen Sie eine Datensicherung wichtiger Aufnahmedaten. Es wird empfohlen, wichtige Aufnahmedaten zur Aufbewahrung auf einer DVD oder einem anderen Aufnahmemedium zu sichern. JVC haftet nicht für verlorene Daten.
- Dieses Gerät wird von einem Mikrocomputer gesteuert. Elektrostatische Entladungen, Außengeräusche und Interferenzen (von einem Fernsehgerät, Radio, usw.) können den normalen Betrieb beeinträchtigen. Schalten Sie in einem solchen Fall das Gerät aus und entfernen Sie das AC-Netzteil und den Akku. Das Gerät wird in die Grundeinstellungen zurückgesetzt.

Anpassen der Lautstärke von Videos

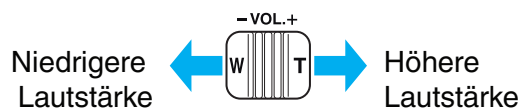

Prüfen des Aufnahmedatums und anderer Informationen

Sie können das Aufnahmedatum und die Dauer der ausgewählten Datei einblenden.

- 1 Wiedergabe anhalten.
- 2 Drücken Sie OK/INFO.

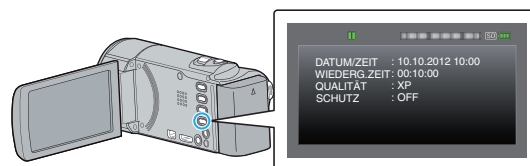

Wiedergabe eines Videos mit defekten Verwaltungsinformationen

Die Verwaltungsinformationen eines Videos können beschädigt werden, wenn die Aufnahme nicht ordnungsgemäß erfolgt, z. B. wenn während der Aufnahme die Stromzufuhr unterbrochen wird. Sie können folgendermaßen vorgehen, um Videos mit defekten Verwaltungsinformationen wiederzugeben.

HINWEIS :

Drücken Sie die Tasten UP/< oder DOWN/>, um den Cursor auszuwählen bzw. ihn nach oben/links oder nach unten/rechts zu bewegen.

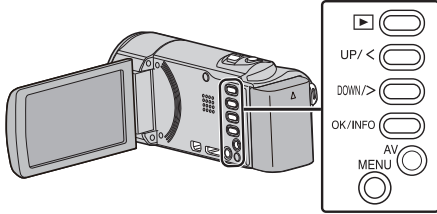

1 Wählen Sie den Wiedergabemodus aus.

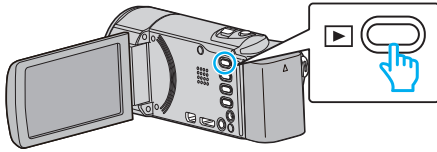

2 Drücken Sie MENU.

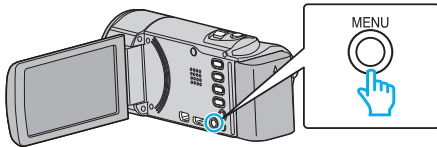

3 Wählen Sie „SONSTIGE WIEDERGABE“ und drücken Sie OK.



4 Wählen Sie das gewünschte Video aus und drücken Sie OK oder ►/||, um die Wiedergabe zu starten.



„Wiedergabe von Videos“ (☞ s. 37)

- Drücken Sie MENU, um den Vorgang abzubrechen und zum vorigen Bildschirm zurückzukehren.

HINWEIS :

- Sind Verwaltungsinformationen beschädigt, wird im EXTMOV-Ordner eine MTS-Datei erstellt.
- Je nach Zustand der beschädigten Datei erfolgt die Wiedergabe möglicherweise fehlerhaft oder überhaupt nicht.

Suchen nach einem bestimmten Video

Wenn Sie eine große Anzahl aufgenommener Videos gespeichert haben, kann es schwierig sein, die gewünschte Datei im Index zu finden. Nutzen Sie die Suchfunktion, um die gewünschte Datei ausfindig zu machen.

- Videos können Sie mithilfe der Option „DATUM SUCHE“ suchen. „Suche nach Aufnahmedatum“ (☞ s. 39)

Datumsuche

Sie können Videos nach dem Aufnahmedatum suchen und wiedergeben.

HINWEIS :

Drücken Sie die Tasten UP/< oder DOWN/>, um den Cursor auszuwählen bzw. ihn nach oben/links oder nach unten/rechts zu bewegen.

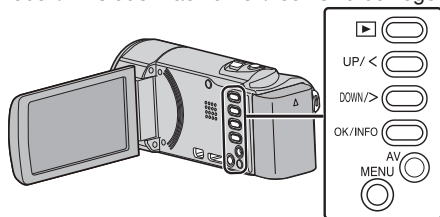

1 Wählen Sie den Wiedergabemodus aus.

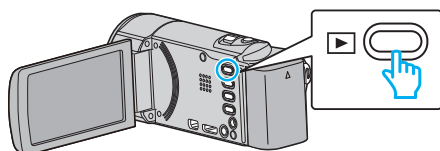

2 Drücken Sie MENU.

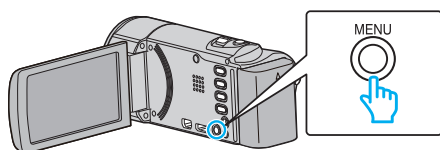

3 Wählen Sie „DATUM SUCHEN“ und drücken Sie OK.



4 Drücken Sie UP/< oder DOWN/>, um ein Aufnahmedatum auszuwählen und drücken Sie OK.



- Drücken Sie MENU, um den Vorgang abzubrechen und zum vorigen Bildschirm zurückzukehren.

5 Wählen Sie das gewünschte Video aus und drücken Sie OK oder ►/||, um die Wiedergabe zu starten.



- Es werden nur Dateien angezeigt, die am ausgewählten Tag aufgenommen wurden.
- Drücken Sie MENU, um den Vorgang abzubrechen und zum vorigen Bildschirm zurückzukehren.
- Betätigen Sie den **T/W** (Zoom-) Regler, um im Index die nächste Seite aufzurufen.

Anschluss an Fernsehgerät und Wiedergabe

Sie können dieses Gerät für die Wiedergabe an ein Fernsehgerät anschließen. Die Bildqualität auf dem Fernsehgerät variiert je nach Art des Fernsehgeräts und des Anschlusskabels. Wählen Sie den Anschluss aus, der Ihrem Fernsehgerät am besten entspricht.

- Lesen Sie auch in der Bedienungsanleitung des genutzten Fernsehgeräts nach.

„Verbindung über einen HDMI-Mini-Stecker“ (☞ s. 40)

„Verbindung über den AV-Anschluss“ (☞ s. 41)

Unnatürliche Anzeige am Fernsehgerät

Fehler	Maßnahme
Bilder werden auf dem Fernsehgerät nicht richtig angezeigt.	<ul style="list-style-type: none"> • Trennen Sie das Kabel und schließen Sie es erneut an. • Schalten Sie dieses Gerät aus und wieder ein. • Wenn die verbleibende Akkuzeit gering ist, werden Bilder gegebenenfalls nicht korrekt angezeigt. Benutzen Sie ein AC-Netzteil.
Bilder werden auf dem Fernsehgerät vertikal verzerrt angezeigt.	<ul style="list-style-type: none"> • Wählen Sie für „VIDEO AUSGANG“ im Menü „ANSCHLUSS-EINST.“ die Option „4:3“. <p>„VIDEO AUSGANG“ (☞ s. 71)</p>
Bilder werden auf dem Fernsehgerät horizontal angezeigt.	<ul style="list-style-type: none"> • Passen Sie die Einstellungen des Fernsehbildschirms entsprechend an.
HDMI-CEC Funktionen sind nicht richtig bedienbar und das Fernsehgerät funktioniert nicht gemeinsam mit diesem Gerät.	<ul style="list-style-type: none"> • Je nach ihren technischen Daten funktionieren Fernsehgeräte gegebenenfalls anders, selbst wenn Sie HDMI-CEC-geeignet sind. Es kann deshalb nicht garantiert werden, dass die HDMI-CEC Funktionen dieses Geräts mit allen Fernsehgeräten bedienbar sind. Wählen Sie in einem solchen Fall für „HDMI-KONTROLLE“ die Option „AUS“. <p>„HDMI-KONTROLLE“ (☞ s. 72)</p>
Die Anzeigesprache hat sich verändert.	<ul style="list-style-type: none"> • Dies kann auftreten, wenn Sie dieses Gerät über ein HDMI-Mini-Kabel an ein Fernsehgerät mit anderen Spracheinstellungen angeschlossen haben.

VORSICHT :

- Entnehmen Sie nicht das Aufnahmemedium bzw. führen Sie keine anderen Bedienvorgänge aus (wie z. B. den Strom ausschalten), während auf die Daten zugegriffen wird. Achten Sie auch darauf, das mitgelieferte AC-Netzteil zu verwenden. Die Daten auf dem Aufnahmemedium können beschädigt werden, wenn während des Vorgangs die Batterieleistung zur Neige geht. Werden die Daten auf dem Aufnahmemedium beschädigt, formatieren Sie das Aufnahmemedium bitte, bevor Sie es erneut benutzen.

Verbindung über einen HDMI-Mini-Stecker

Wenn Sie ein HDTV-Gerät besitzen, kann die Wiedergabe in HD-Qualität erfolgen, sofern Sie den HDMI-Mini-Stecker zum Verbinden der Geräte verwenden.

- Benutzen Sie ein Hochgeschwindigkeits-HDMI-Kabel.
- Lesen Sie auch in der Bedienungsanleitung des genutzten Fernsehgeräts nach.

HINWEIS :

Drücken Sie die Tasten UP/< oder DOWN/>, um den Cursor auszuwählen bzw. ihn nach oben/links oder nach unten/rechts zu bewegen.

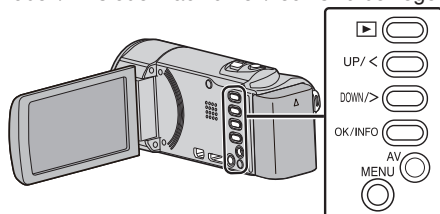

- 1 Schließen Sie die Kamera an ein Fernsehgerät an.

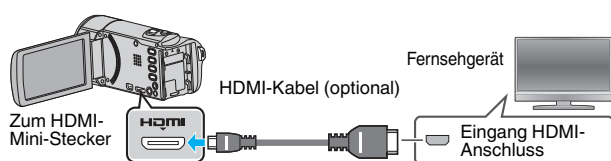

- 2 Schließen Sie das AC-Netzteil an das Gerät an.

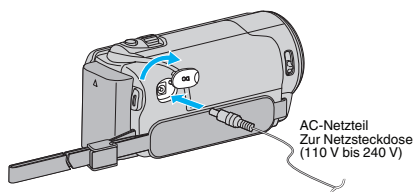

- 3 Drücken Sie am Fernsehgerät den entsprechenden Schalter für den externen Signaleingang, um auf den Eingang umzuschalten, an den dieses Gerät angeschlossen wurde.



- 4 Spielen Sie eine Datei ab.



„Wiedergabe von Videos“ (☞ s. 37)

HINWEIS :

- Um während der Wiedergabe Datum/Zeit einzublenden, wählen Sie für „ANZEIGE AUF TV-GERÄT“ im Menü „ANSCHLUSS-EINST.“ die Option „EIN“.

„ANZEIGE AUF TV-GERÄT“ (☞ s. 71)

- Ändern Sie die Einstellungen unter „HDMI AUSGANG“ entsprechend dem Anschluss.

„HDMI AUSGANG“ (☞ s. 72)

- Erfolgt der Anschluss an das Fernsehgerät per HDMI-Mini-Kabel, werden Bilder und Ton je nach angeschlossenem Gerät gegebenenfalls nicht korrekt ausgegeben.

In einem solchen Fall gehen Sie folgendermaßen vor.

- 1) Trennen Sie die Verbindung mit dem HDMI-Mini-Kabel und stellen Sie den Anschluss erneut her.

- 2) Schalten Sie dieses Gerät aus und wieder ein.

- Bei Fragen zum Fernsehgerät oder zur Anschlussmethode kontaktieren Sie bitte den Hersteller Ihres Fernsehgeräts.

Gemeinsame Bedienung mit einem Fernsehgerät über HDMI

Der Anschluss dieses Geräts an ein HDMI-CEC-aktiviertes Fernsehgerät über ein HDMI-Mini-Kabel ermöglicht die Nutzung verknüpfter Funktionen.

- HDMI-CEC (Consumer Electronic Control) ist ein Industriestandard, der die gegenseitige Bedienbarkeit von HDMI-CEC-kompatiblen Geräten ermöglicht, wenn diese über HDMI-Kabel mit einander verbunden sind.

HINWEIS :

- Nicht alle HDMI-Geräte entsprechen dem HDMI-CEC Standard. Die HDMI-Steuerfunktion dieses Geräts funktioniert nicht, wenn es an ein solches Gerät angeschlossen wird.
- Es wird nicht garantiert, dass dieses Gerät mit allen HDMI-CEC-aktivierten Geräten bedient werden kann.
- Je nach technischen Daten des jeweiligen HDMI-CEC-Geräts können gegebenenfalls einige Funktionen mit diesem Gerät nicht bedient werden. (Einzelheiten finden Sie in der Gebrauchsanweisung Ihres Fernsehgeräts.)
- Bei der Benutzung mit bestimmten angeschlossenen Geräten können gegebenenfalls unerwünschte Bedienvorgänge auftreten. Wählen Sie in diesen Fällen für „HDMI-KONTROLLE“ die Option „AUS“.

„HDMI-KONTROLLE“ (☞ s. 72)

Vorbereitungen

- Verbinden Sie dieses Gerät und das Fernsehgerät mit einem HDMI-Mini-Kabel.

„Verbindung über einen HDMI-Mini-Stecker“ (☞ s. 40)

- Schalten Sie das Fernsehgerät ein und stellen Sie die HDMI-CEC Einstellungen auf „EIN“. (Einzelheiten finden Sie in der Gebrauchsanweisung des Fernsehgeräts.)
- Schalten Sie dieses Gerät ein und wählen Sie für „HDMI-KONTROLLE“ im Menü „ANSCHLUSS-EINST.“ die Option „EIN“.

„HDMI-KONTROLLE“ (☞ s. 72)

Bedienmethode 1

- 1 Schalten Sie dieses Gerät ein.
- 2 Wählen Sie den Wiedergabemodus aus.
- 3 Schließen Sie das HDMI-Mini-Kabel an.
 - Das Fernsehgerät schaltet sich automatisch ein und in den HDMI-Eingangsmodus, wenn dieses Gerät eingeschaltet wird.

Bedienmethode 2

- 1 Schalten Sie das Fernsehgerät aus.
 - Dieses Gerät schaltet sich automatisch aus.

HINWEIS :

- Je nach angeschlossenen Fernsehgerät schaltet die Anzeigesprache dieses Geräts automatisch auf die Sprache um, die für das Fernsehgerät eingestellt war, als Sie das Gerät eingeschaltet haben. (Dies gilt nur, wenn dieses Gerät die jeweilige Sprache des Fernsehgeräts unterstützt.) Um dieses Gerät mit einer Sprache zu nutzen, die von der Anzeigesprache des Fernsehgeräts abweicht, stellen Sie für „HDMI-KONTROLLE“ die Option „AUS“ ein.
- Die Anzeigesprache des Fernsehgeräts wird nicht automatisch umschalten, selbst wenn Sie die Anzeigesprache dieses Geräts ändern.
- Bei Anschluss eines Verstärkers oder Wahlgeräts können diese Funktionen gegebenenfalls nicht richtig bedient werden. Wählen Sie für „HDMI-KONTROLLE“ die Option „AUS“.
- Sollte HDMI-CEC nicht richtig funktionieren, schalten Sie dieses Gerät aus und wieder ein.

Verbindung über den AV-Anschluss

Wenn Sie das Gerät mithilfe des mitgelieferten AV-Kabels an den AV-Anschluss anschließen, können Sie Videos über ein Fernsehgerät wiedergeben.

- Lesen Sie auch in der Bedienungsanleitung des genutzten Fernsehgeräts nach.

HINWEIS :

Drücken Sie die Tasten UP/< oder DOWN/>, um den Cursor auszuwählen bzw. ihn nach oben/links oder nach unten/rechts zu bewegen.

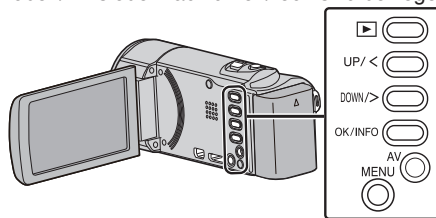

- 1 Schließen Sie die Kamera an ein Fernsehgerät an.

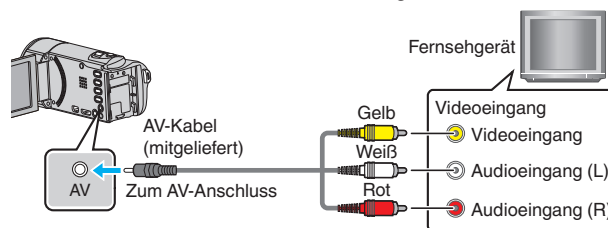

- 2 Schließen Sie das AC-Netzteil an das Gerät an.

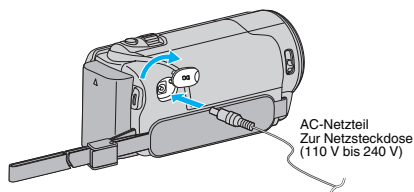

- 3 Drücken Sie am Fernsehgerät den entsprechenden Schalter für den externen Signaleingang, um auf den Eingang umzuschalten, an den dieses Gerät angeschlossen wurde.

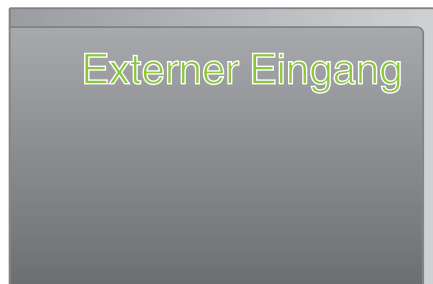

- 4 Spielen Sie eine Datei ab.



„Wiedergabe von Videos“ (☞ s. 37)

HINWEIS :

- Um während der Wiedergabe Datum/Zeit einzublenden, wählen Sie für „ANZEIGE AUF TV-GERÄT“ im Menü „ANSCHLUSS-EINST.“ die Option „EIN“.
- „ANZEIGE AUF TV-GERÄT“ (☞ s. 71)
- Bei Fragen zum Fernsehgerät oder zur Anschlussmethode kontaktieren Sie bitte den Hersteller Ihres Fernsehgeräts.

Löschen nicht gewünschter Dateien

Löschen Sie nicht gewünschte Videos, wenn auf dem Aufnahmemedium nicht mehr genügend Speicherplatz vorhanden ist. Nach dem Löschen der Dateien kann die Kapazität des Aufnahmemediums wieder hergestellt werden.

„Löschen der aktuell angezeigten Datei“ (☞ s. 42)

„Löschen ausgewählter Dateien“ (☞ s. 43)

„Löschen aller Dateien“ (☞ s. 44)

HINWEIS :

- Gelöschte Dateien können nicht wieder hergestellt werden.
- Geschützte Dateien können nicht gelöscht werden. Vor dem Löschen müssen Sie den Schutz aufheben. „Schützen von Dateien“ (☞ s. 44)
- Achten Sie darauf, wichtige Dateien auf einem Computer zu sichern. „Datensicherung aller Dateien“ (☞ s. 50)

Löschen eines Videos mit defekten Verwaltungsinformationen

Videos mit defekten Verwaltungsinformationen können nicht mithilfe der Funktion „Löschen der aktuell angezeigten Datei“ gelöscht werden. Auch über den Index ist die Löschung nicht durchführbar.

■ So löschen Sie ein Video mit defekten Verwaltungsinformationen

- 1 Starten bzw. Anhalten der Wiedergabe einer Datei. „Wiedergabe eines Videos mit defekten Verwaltungsinformationen“ (☞ s. 38)
- 2 Drücken Sie MENU.
- 3 Wählen Sie „LÖSCHEN“ und drücken Sie OK.
 - „AKTUELL“ kann nicht ausgewählt werden.

Löschen der aktuell angezeigten Datei

Löscht die aktuell angezeigte Datei.

HINWEIS :

Drücken Sie die Tasten UP/< oder DOWN/>, um den Cursor auszuwählen bzw. ihn nach oben/links oder nach unten/rechts zu bewegen.

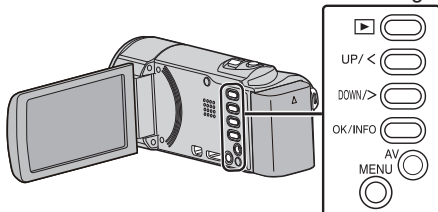

VORSICHT :

- Gelöschte Dateien können nicht wieder hergestellt werden.

- 1 Wählen Sie den Wiedergabemodus aus.

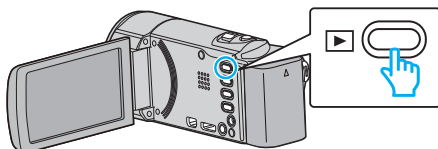

- 2 Drücken Sie MENU.

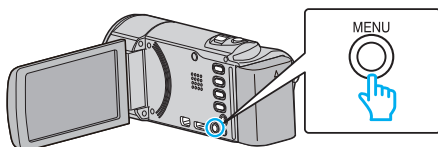

- 3 Wählen Sie „LÖSCHEN“ und drücken Sie OK.

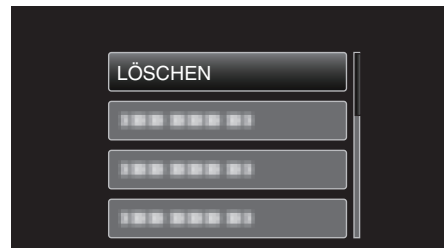

- 4 Wählen Sie „AKTUELL“ und drücken Sie OK.

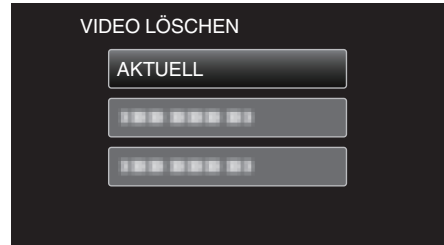

- 5 Prüfen Sie, ob es sich um die zu löschende Datei handelt, wählen Sie „JA“ und drücken Sie OK.

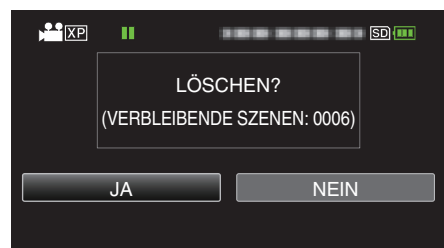

- Die zu löschende Datei wird auf dem Bildschirm angezeigt.
- Betätigen Sie den Zoomregler, um die vorherige oder die nächste Datei auszuwählen.
- Drücken Sie nach dem Löschen MENU.
- Ist keine Datei übrig, wird der Indexbildschirm eingeblendet.

HINWEIS :

- Geschützte Dateien können nicht gelöscht werden. Vor dem Löschen müssen Sie den Schutz aufheben. „Schützen von Dateien“ (☞ s. 44)

Löschen ausgewählter Dateien

Löscht die ausgewählten Dateien.

HINWEIS :

Drücken Sie die Tasten UP/< oder DOWN/>, um den Cursor auszuwählen bzw. ihn nach oben/links oder nach unten/rechts zu bewegen.

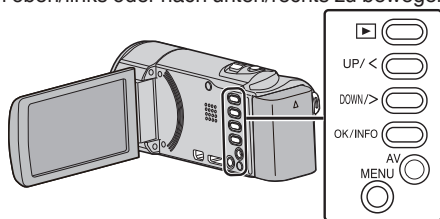

VORSICHT :

- Gelöschte Dateien können nicht wieder hergestellt werden.

1 Wählen Sie den Wiedergabemodus aus.

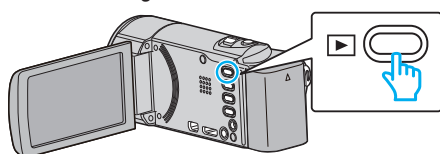

2 Drücken Sie MENU.

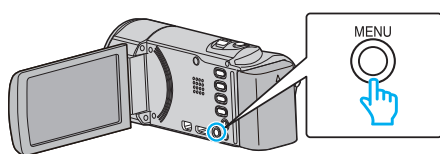

3 Wählen Sie „LÖSCHEN“ und drücken Sie OK.

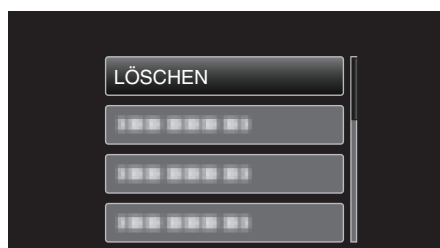

4 Wählen Sie „DATEIAUSWAHL“ und drücken Sie OK.

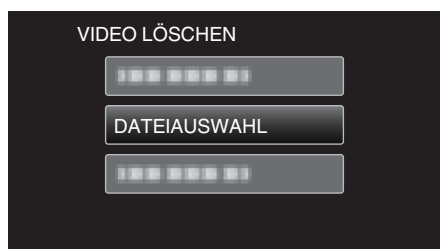

5 Wählen Sie die zu löschenden Dateien aus und drücken Sie OK.



- Drücken Sie UP/< oder DOWN/>, um Dateien auszuwählen.
- Die ausgewählte Datei wird mit einer Löschkmarkierung versehen. Um die Löschkmarkierung zu entfernen, drücken Sie noch einmal OK.
- Betätigen Sie den **T/W** (Zoom-) Regler, um im Index die nächste Seite aufzurufen.

6 Nachdem Sie alle zu löschenden Dateien ausgewählt haben, drücken Sie MENU.

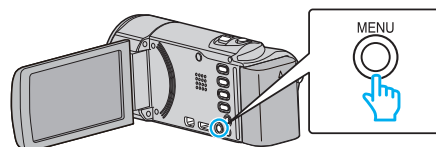

7 Wählen Sie „AUSFÜHREN“ und drücken Sie OK.

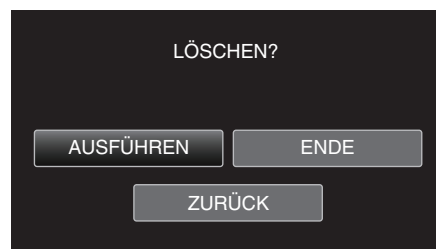

- Drücken Sie nach dem Löschen OK.
- Wählen Sie „ENDE“ und drücken Sie OK, um den Löschvorgang abzubrechen.
- Um zum vorherigen Bildschirm zurückzukehren, wählen Sie „ZURÜCK“ und drücken OK.

HINWEIS :

- Geschützte Dateien können nicht gelöscht werden. Vor dem Löschen müssen Sie den Schutz aufheben.

„Schützen von Dateien“ (s. 44)

Löschen aller Dateien

Löscht alle Dateien.

HINWEIS :

Drücken Sie die Tasten UP/< oder DOWN/>, um den Cursor auszuwählen bzw. ihn nach oben/links oder nach unten/rechts zu bewegen.

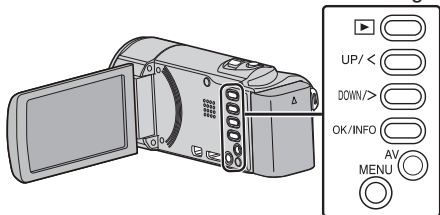

VORSICHT :

- Gelöschte Dateien können nicht wieder hergestellt werden.

1 Wählen Sie den Wiedergabemodus aus.

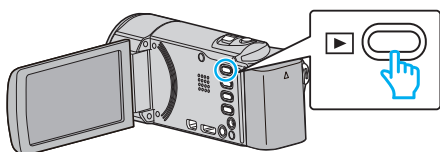

2 Drücken Sie MENU.

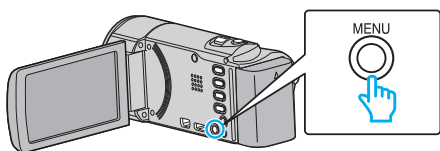

3 Wählen Sie „LÖSCHEN“ und drücken Sie OK.

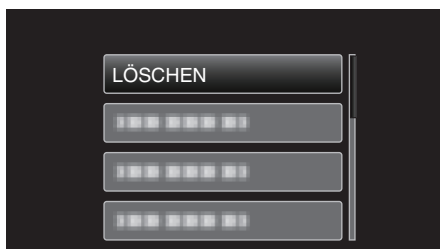

4 Wählen Sie „ALLES LÖSCHEN“ und drücken Sie OK.



5 Wählen Sie „JA“ und drücken Sie OK.

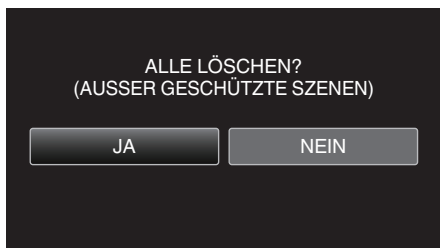

- Drücken Sie nach dem Löschen OK.
- Wählen Sie „NEIN“ und drücken Sie OK, um den Löschvorgang abzubrechen.

HINWEIS :

- Geschützte Dateien können nicht gelöscht werden. Vor dem Löschen müssen Sie den Schutz aufheben. „Schützen von Dateien“ (s. 44)

Schützen von Dateien

Sie können wichtige Videos vor dem versehentlichen Löschen bewahren, indem Sie sie schützen.

„Schützen der aktuell angezeigten Datei bzw. Aufheben des Schutzes“ (s. 44)

„Schützen ausgewählter Dateien bzw. Aufheben des Schutzes“ (s. 45)

„Schützen aller Dateien“ (s. 46)

„Schutz aller Dateien aufheben“ (s. 46)

VORSICHT :

- Beim Formatieren des Aufnahmemediums werden selbst geschützte Dateien gelöscht.

Schützen der aktuell angezeigten Datei bzw. Aufheben des Schutzes

Schützt die aktuell angezeigte Datei bzw. hebt deren Schutz auf.

HINWEIS :

Drücken Sie die Tasten UP/< oder DOWN/>, um den Cursor auszuwählen bzw. ihn nach oben/links oder nach unten/rechts zu bewegen.

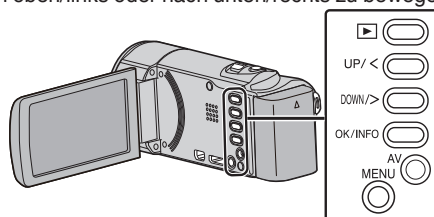

1 Wählen Sie den Wiedergabemodus aus.

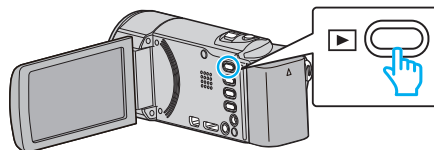

2 Drücken Sie MENU.

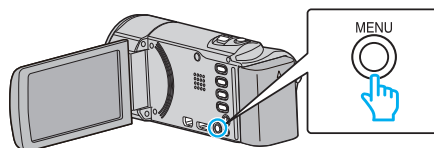

3 Wählen Sie „SCHÜTZEN/AUFHEBEN“ und drücken Sie OK.

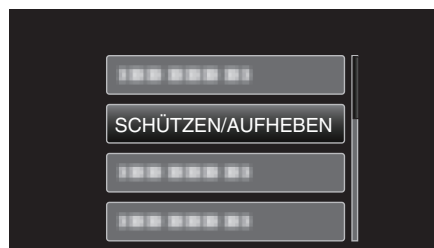

4 Wählen Sie „AKTUELL“ und drücken Sie OK.

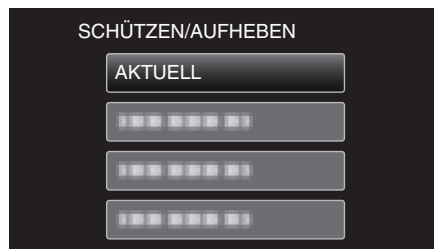

5 Prüfen Sie, ob es sich um die zu schützende Datei handelt, wählen Sie „JA“ und drücken Sie OK.

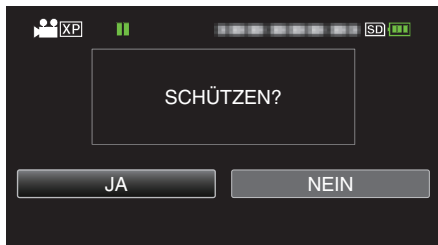

- Die zu schützende Datei wird auf dem Bildschirm angezeigt.
- Um den Schutz aufzuheben, wählen Sie „NEIN“ und drücken OK.
- Betätigen Sie den Zoomregler, um die vorherige oder die nächste Datei auszuwählen.
- Drücken Sie nach dem Einstellen OK.
- Um den Bildschirm zu verlassen, drücken Sie MENU.

Schützen ausgewählter Dateien bzw. Aufheben des Schutzes

Schützt ausgewählte Dateien bzw. hebt deren Schutz auf.

HINWEIS :

Drücken Sie die Tasten UP/< oder DOWN/>, um den Cursor auszuwählen bzw. ihn nach oben/links oder nach unten/rechts zu bewegen.

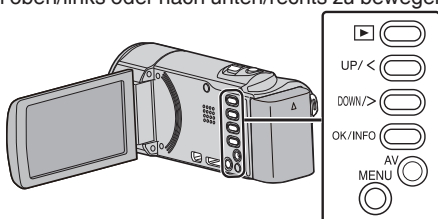

1 Wählen Sie den Wiedergabemodus aus.

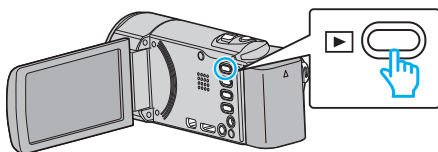

2 Drücken Sie MENU.

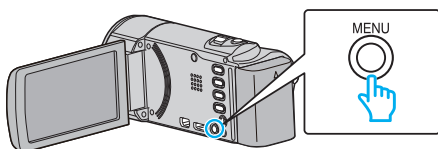

3 Wählen Sie „SCHÜTZEN/AUFHEBEN“ und drücken Sie OK.

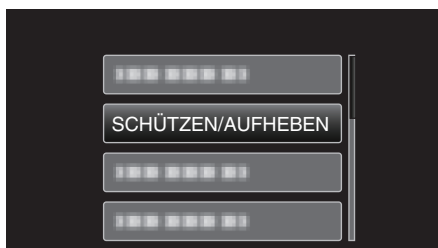

4 Wählen Sie „DATEIAUSWAHL“ und drücken Sie OK.

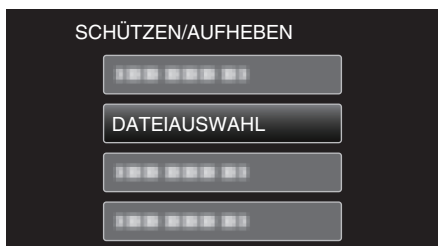

- Zum Beenden, drücken Sie MENU, wählen „JA“ und bestätigen mit OK.

5 Wählen Sie die zu schützenden Dateien bzw. die Dateien aus, deren Schutz aufgehoben werden soll, und drücken Sie OK.



- Die ausgewählte Datei wird mit einer Schutzmarkierung **On** versehen. Um die Schutzmarkierung **On** zu entfernen, drücken Sie noch einmal OK.
- Betätigen Sie den **T/W** (Zoom-) Regler, um im Index die nächste Seite aufzurufen.

6 Nachdem Sie alle Dateien ausgewählt haben, die geschützt werden sollen bzw. deren Schutz aufgehoben werden soll, drücken Sie MENU.

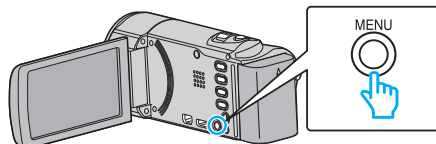

7 Wählen Sie „JA“ und drücken Sie OK.

- Um den Schutz aufzuheben, wählen Sie „NEIN“ und drücken OK.

Schützen aller Dateien

Schützt alle Dateien.

HINWEIS :

Drücken Sie die Tasten UP/< oder DOWN/>, um den Cursor auszuwählen bzw. ihn nach oben/links oder nach unten/rechts zu bewegen.

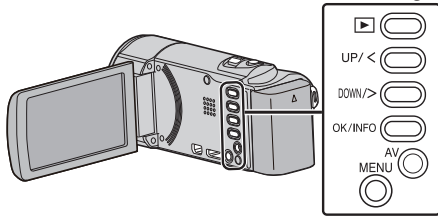

1 Wählen Sie den Wiedergabemodus aus.

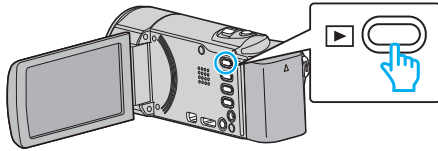

2 Drücken Sie MENU.

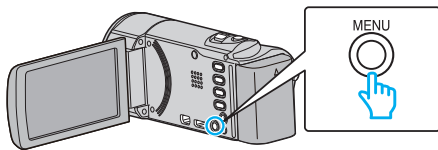

3 Wählen Sie „SCHÜTZEN/AUFHEBEN“ und drücken Sie OK.

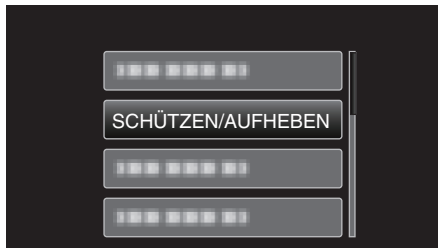

4 Wählen Sie „ALLE SCHÜTZEN“ und drücken Sie OK.

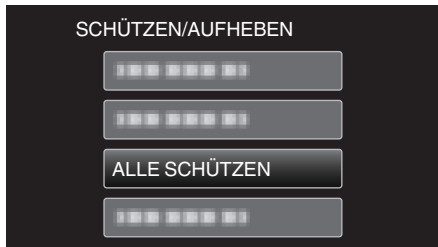

5 Wählen Sie „JA“ und drücken Sie OK.

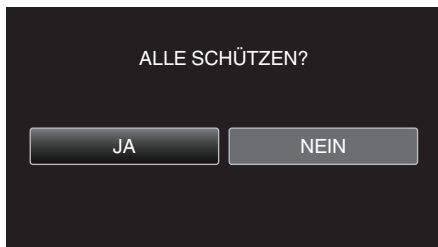

- Drücken Sie nach dem Einstellen OK.

Schutz aller Dateien aufheben

Hebt den Schutz aller Dateien auf.

HINWEIS :

Drücken Sie die Tasten UP/< oder DOWN/>, um den Cursor auszuwählen bzw. ihn nach oben/links oder nach unten/rechts zu bewegen.

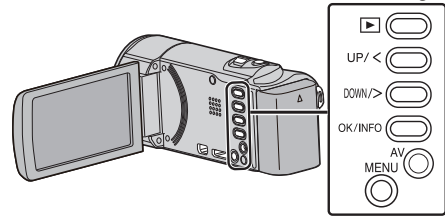

1 Wählen Sie den Wiedergabemodus aus.

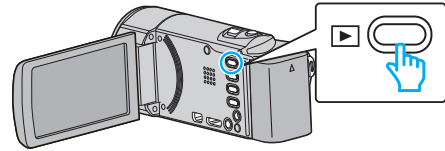

2 Drücken Sie MENU.

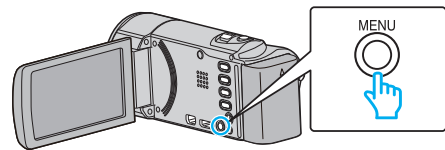

3 Wählen Sie „SCHÜTZEN/AUFHEBEN“ und drücken Sie OK.

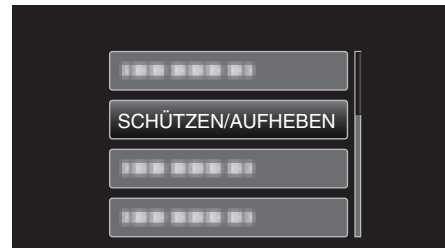

4 Wählen Sie „ALLE AUFHEBEN“ und drücken Sie OK.

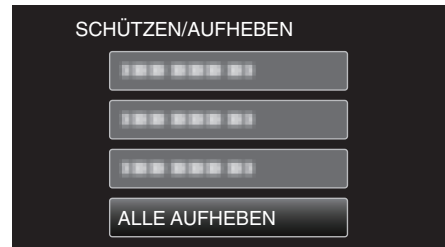

5 Wählen Sie „JA“ und drücken Sie OK.

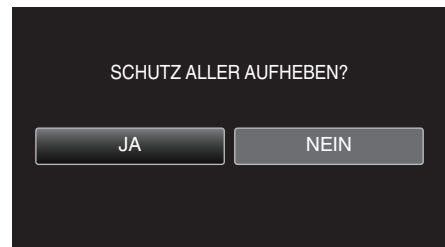

- Wurde der Schutz aufgehoben, drücken Sie OK.

Überspielen von Dateien auf eine Disk durch Anschluss eines DVD-Recorders

Sie können Videos in Standardqualität überspielen, indem Sie einen DVD-Recorder anschließen.

- Lesen Sie auch in der Bedienungsanleitung des Fernsehgeräts und DVD-Recorders nach.

1 Klappen Sie den LCD-Monitor auf.

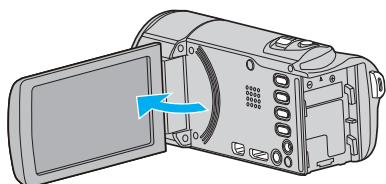

2 Schließen Sie einen DVD-Recorder an.

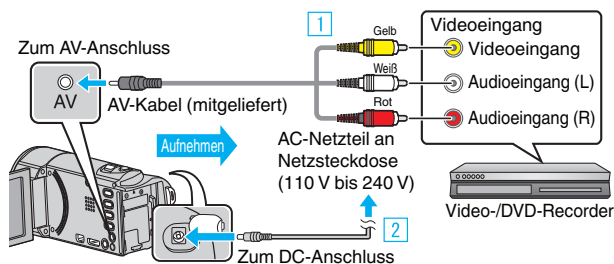

- 1 Verbinden Sie die Geräte mithilfe des mitgelieferten AV-Kabels.
- 2 Schließen Sie das AC-Netzteil an das Gerät an.

- Das Gerät schaltet sich beim Anschluss über das AC-Teil automatisch ein.
- Achten Sie darauf, nur das mitgelieferte AC-Netzteil zu benutzen.

3 Wählen Sie den Wiedergabemodus aus.

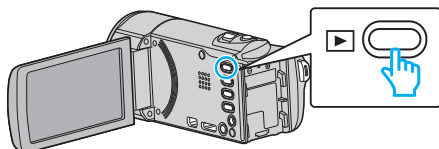

4 Bereiten Sie das Fernsehgerät/den DVD-Recorder für die Aufnahme vor.

- Schalten Sie auf einen kompatiblen externen Eingang um.
- Legen Sie eine Disk (DVD-R, usw.) in den DVD-Recorder ein.

5 Bereiten Sie das Gerät für die Wiedergabe vor.

- Stellen Sie für „VIDEO AUSGANG“ im Menü „ANSCHLUSS-EINST.“ das entsprechende Bildseitenverhältnis („4:3“ oder „16:9“) des angeschlossenen Fernsehgeräts ein.

„VIDEO AUSGANG“ (☞ s. 71)

- Um beim Überspielen die Zeit und das Datum mit anzugeben, wählen Sie im Menü „ANSCHLUSS-EINST.“ für „ANZEIGE AUF TV-GERÄT“ die Option „EIN“ aus. Wählen Sie für „DATUM/ZEIT ANZEIGEN“ im Wiedergabemenü die Option „EIN“.

„ANZEIGE AUF TV-GERÄT“ (☞ s. 71)

„DATUM/ZEIT ANZEIGEN“ (☞ s. 64)

6 Starten Sie die Aufnahme.

- Starten Sie die Wiedergabe am Gerät und drücken Sie am Recorder die Aufnahmetaste.

„Wiedergabe von Videos“ (☞ s. 37)

- Stoppen Sie die Aufnahme, sobald die Datei vollständig wiedergegeben wurde.

VORSICHT :

- Das Kopieren von Dateien mittels Anschluss dieses Geräts an einen DVD-Recorder wird nicht unterstützt.

Erstellen einer Disk mit einem angeschlossenen Blu-ray-Recorder

Sie können Disks mithilfe eines Blu-ray-Recorders erstellen, indem Sie ihn über ein USB-Kabel an dieses Gerät anschließen.

HINWEIS :

Drücken Sie die Tasten UP/< oder DOWN/>, um den Cursor auszuwählen bzw. ihn nach oben/links oder nach unten/rechts zu bewegen.

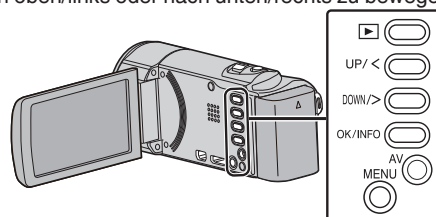

1 Klappen Sie den LCD-Monitor auf.

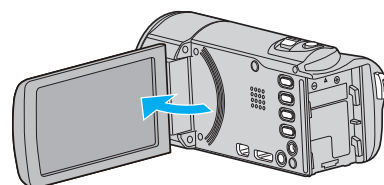

2 Schließen Sie einen Blu-ray-Recorder an.

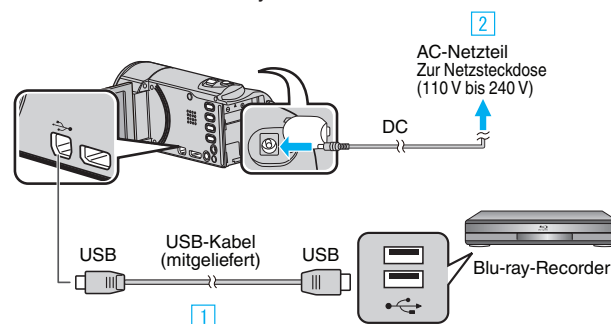

- 1 Verbinden Sie die Geräte mithilfe des mitgelieferten USB-Kabels.
- 2 Schließen Sie das AC-Netzteil an das Gerät an.

- Das Gerät schaltet sich beim Anschluss über das AC-Teil automatisch ein.

- Achten Sie darauf, nur das mitgelieferte AC-Netzteil zu benutzen.

☑ Das Menü „GERÄT AUSWÄHLEN“ wird angezeigt.

3 Wählen Sie „ANDERES ANSCHL.GERÄT“ und drücken Sie OK.

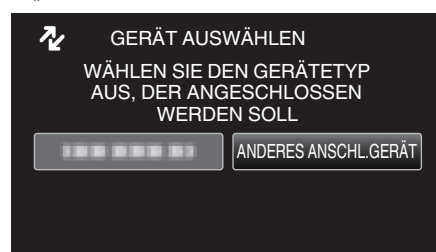

4 Überspielen Sie mit dem Blu-ray-Recorder.

- Siehe auch die Bedienungsanleitung des Blu-ray-Recorders.

HINWEIS :

- Die erstellten Disks können nur auf einem mit AVCHD kompatiblen Gerät (z. B. ein Blu-ray-Recorder) wiedergegeben werden.

Kopieren auf Windows PC

Mithilfe der mitgelieferten Software können Sie Dateien auf einen Computer kopieren. Disks können auch im DVD- oder Blu-ray-Laufwerk des Computers erstellt werden. Wurde die Software nicht installiert, wird das Gerät nach dem Anschließen als externes Speichermedium erkannt werden.

HINWEIS :

- Um auf Disks aufzunehmen, muss der genutzte Computer über ein aufnahmefähiges DVD- oder Blu-ray-Laufwerk verfügen.
- Um DVD-Video-Disks erstellen zu können, muss die mitgelieferte Software aktualisiert werden. Einzelheiten finden Sie auf der Website von Pixela.

<http://www.pixela.co.jp/oem/jvc/mediabrowser/e/>

- Zum Sichern der Dateien auf einem Computer kann nur die mitgelieferte Software verwendet werden. Das Sichern von Dateien mithilfe einer anderen Software wird nicht unterstützt.

Probleme bei der Nutzung der mitgelieferten Everio MediaBrowser 4 Software

Setzen Sie sich mit dem nachstehend genannten Kunden-Servicezentrum in Verbindung.

- Pixela Kundendienstzentrum

Telefon	USA und Kanada (Englisch): +1-800-458-4029 (kostenfrei) Europa (GB, Deutschland, Frankreich und Spanien) (Englisch/Deutsch/Französisch/Spanisch): +800-1532-4865 (kostenfrei) Andere europäische Länder (Englisch/Deutsch/Französisch/Spanisch): +44-1489-564-764 Asien (Philippinen) (Englisch): +63-2-438-0090 China (Chinesisch): 10800-163-0014 (kostenfrei)
Homepage	http://www.pixela.co.jp/oem/jvc/mediabrowser/e/

- Einzelheiten zum Hochladen von Videos auf YouTube finden Sie unter „MediaBrowser Hilfe“ im Menü „Hilfe“ des Programms Everio MediaBrowser.

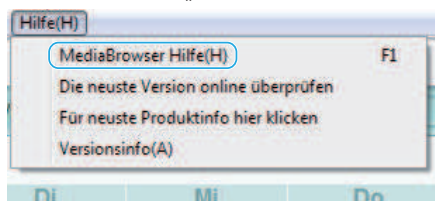

Überprüfen der Systemanforderungen (Anleitung)

Klicken Sie mit der rechten Maustaste auf „Computer“ (oder „Arbeitsplatz“) des Menüs „Start“ und wählen Sie „Eigenschaften“, um die folgenden Punkte zu prüfen.

Windows Vista/Windows 7

- Siehe die Bedienhinweise in der Animation der Erweitertes Benutzerhandbuch.

Windows XP

- Siehe die Bedienhinweise in der Animation der Erweitertes Benutzerhandbuch.

	Windows Vista/Windows 7	Windows XP
Betriebssystem	Windows Vista 32/64-Bit Home Basic oder Home Premium (nur vorinstallierte Versionen) Service Pack 2 Windows 7 32/64-Bit Home Premium (nur vorinstallierte Versionen) Service Pack 1	Windows XP Home Edition oder Professional (nur vorinstallierte Versionen) Service Pack 3
Festplatte	Intel Core Duo, CPU 1,66 GHz oder höher (Intel Core 2 Duo, CPU 2,13 GHz oder höher empfohlen)	Intel Core Duo, CPU 1,66 GHz oder höher (Intel Core 2 Duo, CPU 2,13 GHz oder höher empfohlen)
RAM	Mindestens 2 GB	Mindestens 1 GB
Videobearbeitung	Intel Core i7, CPU 2,53 GHz oder höher empfohlen	Intel Core i7, CPU 2,53 GHz oder höher empfohlen

■ Andere Anforderungen

Anzeige: 1024×768 Pixel oder mehr (1280×1024 Pixel oder mehr empfohlen)
Grafik: Intel G965 oder höher empfohlen

HINWEIS :

- Sollte Ihr PC nicht den genannten Systemanforderungen entsprechen, kann die Funktionsfähigkeit der mitgelieferten Software nicht garantiert werden.
- Weitere Informationen erhalten Sie beim Hersteller Ihres PCs.

Installation der mitgelieferten Software (Integriert)

Mithilfe der mitgelieferten Software können Sie die aufgenommenen Standbilder im Kalenderformat anzeigen und einfache Bearbeitungsfunktionen ausführen.

Vorbereitungen

Schließen Sie das Gerät mithilfe eines USB-Kabels an einen Computer an.

- 1 Klappen Sie den LCD-Monitor auf.

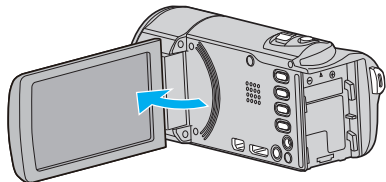

- 2 Schließen Sie das USB-Kabel und das AC-Netzteil an.

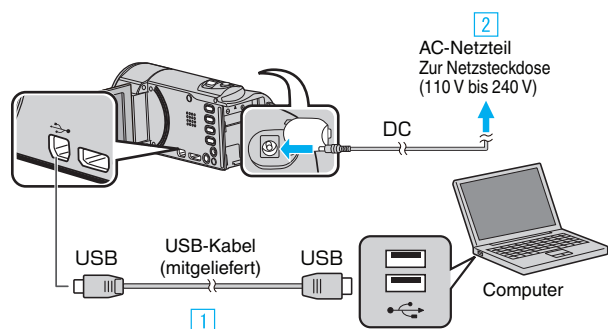

- 1 Verbinden Sie die Geräte mithilfe des mitgelieferten USB-Kabels.
 - 2 Schließen Sie das AC-Netzteil an das Gerät an.
- Das Gerät schaltet sich beim Anschluss über das AC-Teil automatisch ein.
 - Achten Sie darauf, nur das mitgelieferte AC-Netzteil zu benutzen.
- 3 Wählen Sie „AN PC ANSCHLIESSEN“ und drücken Sie OK.

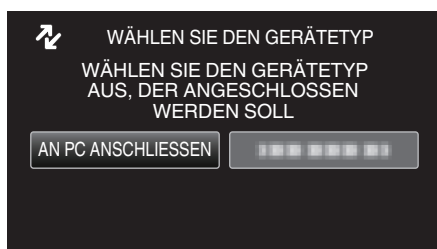

- 4 Wählen Sie „AUF PC WIEDERGEHEN“ und drücken Sie OK.

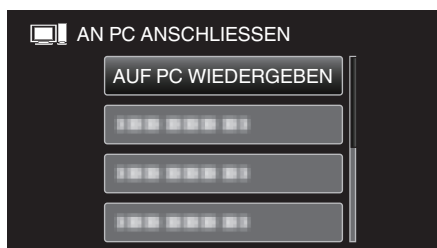

- „Everio Software Setup“ wird auf dem Computer angezeigt. Die nachfolgend beschriebenen Schritte sind am Computer durchzuführen.

HINWEIS :

- Wird „Everio Software Setup“ nicht angezeigt, klicken Sie unter „Arbeitsplatz“ doppelt auf „JVCCAM_APP“ und anschließend doppelt auf „install.exe“.
- Wenn das Dialogfenster für die automatische Wiedergabe eingeblendet wird, wählen Sie „Öffnen Sie den Ordner mit den gewünschten Dateien“ und klicken Sie auf „OK“. Klicken Sie dann „install.exe“ im Ordner.

Vorgehensweise zur Installation

■ Windows Vista/Windows 7

- Siehe die Bedienungshinweise in der Animation der Erweitertes Benutzerhandbuch.

■ Windows XP

- Siehe die Bedienungshinweise in der Animation der Erweitertes Benutzerhandbuch.

Datensicherung aller Dateien

Vergewissern Sie sich vor dem Sichern, dass auf der Festplatte (HDD) Ihres Computers genügend freier Speicherplatz vorhanden ist. Ist nicht ausreichend Speicherplatz vorhanden, startet die Datensicherung nicht.

HINWEIS :

Drücken Sie die Tasten UP/< oder DOWN/>, um den Cursor auszuwählen bzw. ihn nach oben/links oder nach unten/rechts zu bewegen.

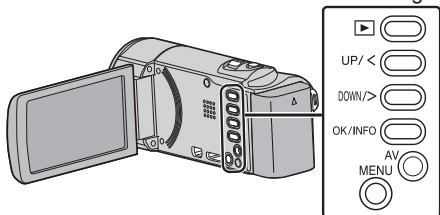

1 Klappen Sie den LCD-Monitor auf.

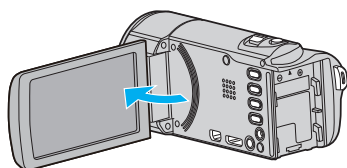

2 Schließen Sie das USB-Kabel und das AC-Netzteil an.

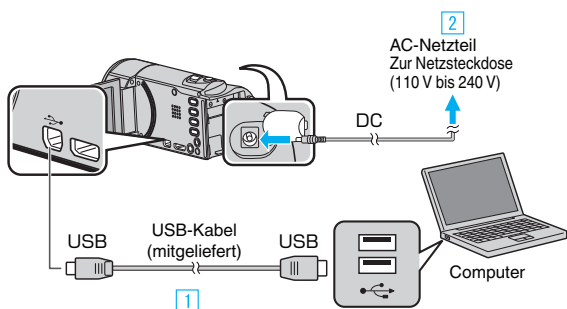

1 Verbinden Sie die Geräte mithilfe des mitgelieferten USB-Kabels.

2 Schließen Sie das AC-Netzteil an das Gerät an.

• Das Gerät schaltet sich beim Anschluss über das AC-Teil automatisch ein.

• Achten Sie darauf, nur das mitgelieferte AC-Netzteil zu benutzen.

3 Das Menü „GERÄT AUSWÄHLEN“ wird angezeigt.

3 Wählen Sie „AN PC ANSCHLIESSEN“ und drücken Sie OK.

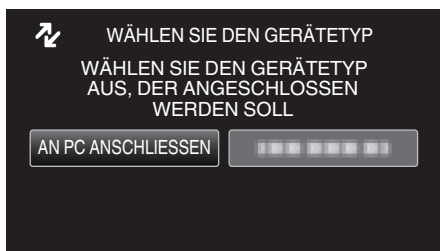

• Betätigen Sie UP/< oder DOWN/>, um den Cursor zu bewegen.

4 Wählen Sie „SICHERN“ und drücken Sie OK.

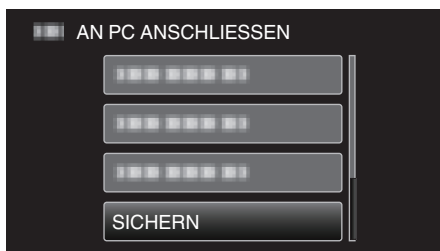

- Betätigen Sie UP/< oder DOWN/>, um den Cursor zu bewegen.
- Drücken Sie MENU, um den Vorgang abzubrechen und zum vorigen Bildschirm zurückzukehren.
- Die mitgelieferte Software Everio MediaBrowser 4 wird im Computer gestartet.

Die nachfolgend beschriebenen Schritte sind am Computer durchzuführen.

5 Stellen Sie die Lautstärke ein.

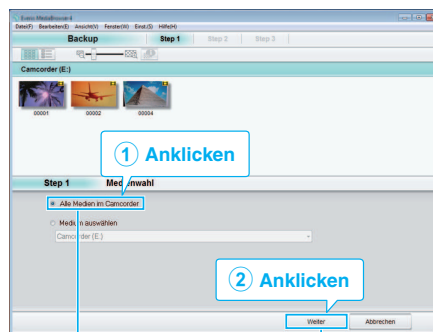

Klicken Sie auf „Weiter“
Klicken Sie auf „Alle Medien im Camcorder“

6 Starten Sie die Datensicherung.

Speicherziel (PC)

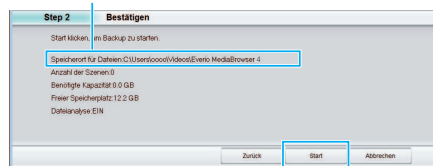

Anklicken

• Die Datensicherung beginnt.

7 Klicken Sie nach Beendigung der Datensicherung auf „OK“.

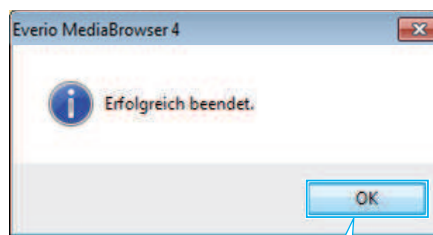

Anklicken

HINWEIS :

- Stecken Sie vor dem Sichern die SD-Karte ein, auf der die Videos mit diesem Gerät gespeichert wurden.
- Nach dem Sichern Ihrer Dateien mithilfe der mitgelieferten Software können die Dateien auf diesem Gerät nicht wieder hergestellt werden.
- Sollten beim Benutzen der mitgelieferten Software Everio MediaBrowser 4 Probleme auftreten, wenden Sie sich bitte an das „Pixela User Support Center“.

Telefon	USA und Kanada (Englisch): +1-800-458-4029 (kostenfrei) Europa (GB, Deutschland, Frankreich und Spanien) (Englisch/Deutsch/Französisch/Spanisch): +800-1532-4865 (kostenfrei) Andere europäische Länder (Englisch/Deutsch/Französisch/Spanisch): +44-1489-564-764 Asien (Philippinen) (Englisch): +63-2-438-0090 China (Chinesisch): 10800-163-0014 (kostenfrei)
Homepage	http://www.pixela.co.jp/oem/jvc/mediabrowser/e/

- Löschen Sie nicht gewünschte Videos vor dem Sichern. Es nimmt viel Zeit in Anspruch, eine große Anzahl Videos zu sichern. „Löschen nicht gewünschter Dateien“ (s. 42)

Trennen der Verbindung zwischen Gerät und Computer

1 Klicken Sie auf „Hardware sicher entfernen und Medium auswerfen“.

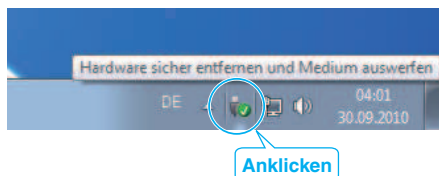

- 2 Klicken Sie auf „USB Massenspeicher sicher entfernen“.
- 3 (Bei Benutzung von Windows Vista) Klicken Sie auf „OK“.
- 4 Ziehen Sie das USB-Kabel ab und schließen Sie den LCD-Monitor.

Organisieren der Dateien

Organisieren Sie Ihre Dateien nach dem Sichern durch das Hinzufügen von Labels, wie „Familienausflug“ oder „Sportfest“.
Dies ist nicht nur beim Erstellen von Discs hilfreich sondern auch für das Ansehen der Dateien.

- 1 Doppelklicken Sie auf das Everio MediaBrowser 4-Symbol.
 - Die mitgelieferte Software wird gestartet.

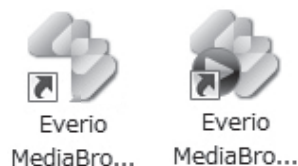

- 2 Anzeigen des Monats der zu organisierenden Dateien.

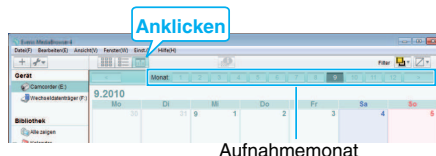

- 3 Erstellen Sie eine Benutzerliste.

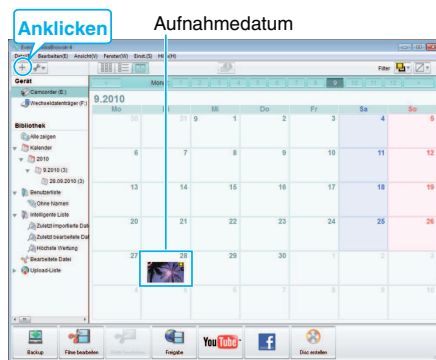

1 Geben Sie den Namen der neuen Benutzerliste ein

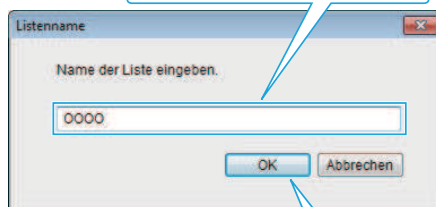

2 Anklicken

- Der Benutzerbibliothek wird eine neue Benutzerliste hinzugefügt.

- 4 Klicken Sie auf den Aufnahmetag.

- Die Minibilder der aufgenommenen Dateien des Tages werden angezeigt.

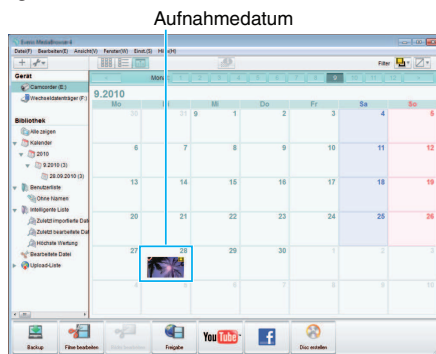

- 5 Registrieren von Daten unter der erstellten Benutzerliste.

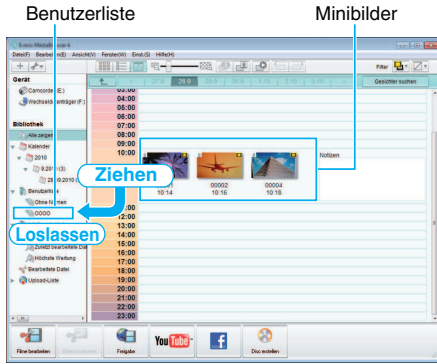

HINWEIS :

- Sollten beim Benutzen der mitgelieferten Software Everio MediaBrowser 4 Probleme auftreten, wenden Sie sich bitte an das „Pixela User Support Center“.

Telefon	USA und Kanada (Englisch): +1-800-458-4029 (kostenfrei) Europa (GB, Deutschland, Frankreich und Spanien) (Englisch/Deutsch/Französisch/Spanisch): +800-1532-4865 (kostenfrei) Andere europäische Länder (Englisch/Deutsch/Französisch/Spanisch): +44-1489-564-764 Asien (Philippinen) (Englisch): +63-2-438-0090 China (Chinesisch): 10800-163-0014 (kostenfrei)
Homepage	http://www.pixela.co.jp/oem/jvc/mediabrowser/e/

Videos auf Disk aufnehmen

Kopieren Sie die geordneten Dateien mithilfe der Benutzerliste auf Disks.

- 1 Legen Sie eine neue Disk in das aufnahmefähige DVD oder Blu-ray-Laufwerk des PCs ein.
- 2 Wählen Sie die gewünschte Benutzerliste aus.

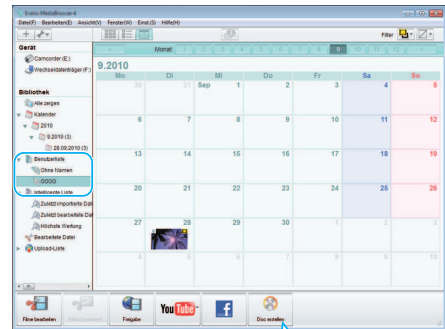

- 3 Wählen Sie den Disktypen aus.

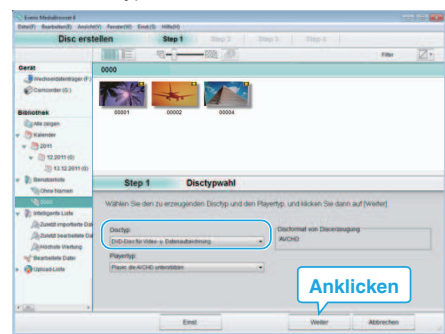

- 4 Wählen Sie die zu kopierenden Dateien in der entsprechenden Reihenfolge aus.

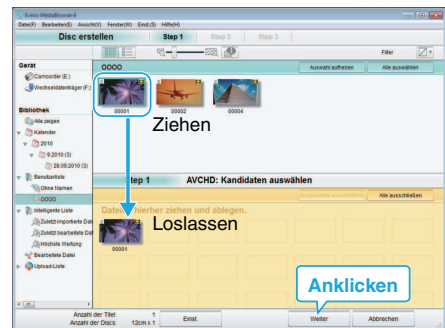

- Klicken Sie auf „Einst.“, um den Disktyp auszuwählen.
- Klicken Sie auf „Alle auswählen“, um alle angezeigten Dateien auszuwählen.
- Klicken Sie nach der Auswahl auf „Weiter“.

- 5 Bestimmen Sie den Titel des Hauptmenüs der Disk.

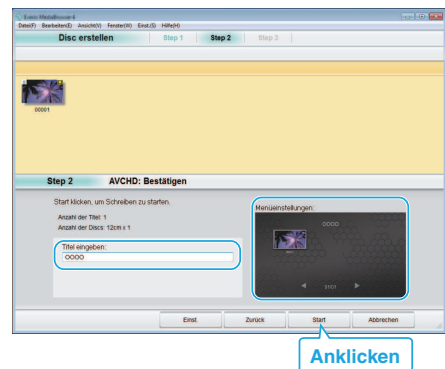

- Klicken Sie auf „Einst.“, um den Menühintergrund auszuwählen.
- Klicken Sie nach dem Einstellen auf „Start“.

- 6 Klicken Sie nach Beendigung des Kopiervorgangs auf „OK“.



HINWEIS :

- Die mitgelieferte Everio MediaBrowser 4 Software kann mit den folgenden Disktypen benutzt werden.
 DVD-R
 DVD-R DL
 DVD-RW
 DVD+R
 DVD+R DL
 DVD+RW
- Die mitgelieferte Software Everio MediaBrowser 4 unterstützt die folgenden Formate.
 AVCHD
 DVD-Video*

<http://www.pixela.co.jp/oem/jvc/mediabrowser/e/>

- Um die Hilfedatei von Everio MediaBrowser 4 einzublenden, wählen Sie „Hilfe“ in der Everio MediaBrowser 4 Menüzeile oder drücken F1 auf der Tastatur.
- Sollten beim Benutzen der mitgelieferten Software Everio MediaBrowser 4 Probleme auftreten, wenden Sie sich bitte an das „Pixela User Support Center“.

Telefon	USA und Kanada (Englisch): +1-800-458-4029 (kostenfrei) Europa (GB, Deutschland, Frankreich und Spanien) (Englisch/Deutsch/Französisch/Spanisch): +800-1532-4865 (kostenfrei) Andere europäische Länder (Englisch/Deutsch/Französisch/Spanisch): +44-1489-564-764 Asien (Philippinen) (Englisch): +63-2-438-0090 China (Chinesisch): 10800-163-0014 (kostenfrei)
Homepage	http://www.pixela.co.jp/oem/jvc/mediabrowser/e/

Datensicherung ohne die mitgelieferte Software

Kopieren Sie die Dateien auf folgende Weise auf den Computer.

HINWEIS :

Drücken Sie die Tasten UP/< oder DOWN/>, um den Cursor auszuwählen bzw. ihn nach oben/links oder nach unten/rechts zu bewegen.

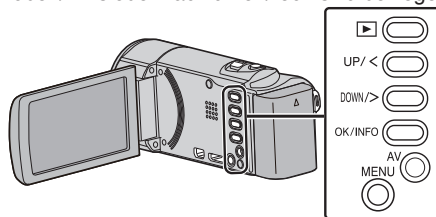

1 Klappen Sie den LCD-Monitor auf.

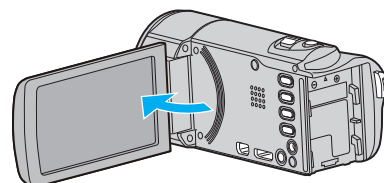

2 Schließen Sie das USB-Kabel und das AC-Netzteil an.

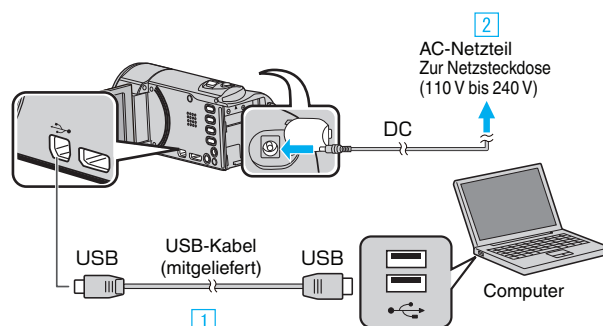

- 1** Verbinden Sie die Geräte mithilfe des mitgelieferten USB-Kabels.
- 2** Schließen Sie das AC-Netzteil an das Gerät an.

- Das Gerät schaltet sich beim Anschluss über das AC-Teil automatisch ein.
- Achten Sie darauf, nur das mitgelieferte AC-Netzteil zu benutzen.
- 3** Das Menü „GERÄT AUSWÄHLEN“ wird angezeigt.

3 Wählen Sie „AN PC ANSCHLIESSEN“ und drücken Sie OK.

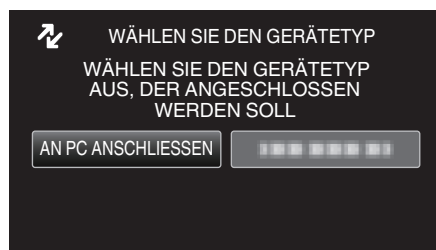

- Betätigen Sie UP/< oder DOWN/>, um den Cursor zu bewegen.

4 Wählen Sie „AUF PC WIEDERGEBEN“ und drücken Sie OK.

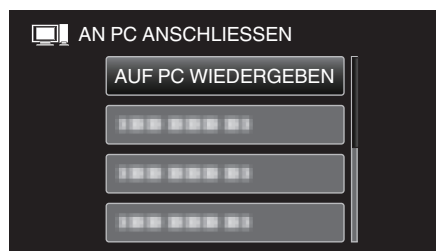

- Betätigen Sie UP/< oder DOWN/>, um den Cursor zu bewegen.
- Drücken Sie MENU, um den Vorgang abzubrechen und zum vorigen Bildschirm zurückzukehren.
- Schließen Sie das Programm Everio MediaBrowser 4, falls es selbstständig startet.
- Die nachfolgend beschriebenen Schritte sind am Computer durchzuführen.

- 5 Wählen Sie „Computer“ (Windows Vista)/„Arbeitsplatz“ (Windows XP)/„Computer“ (Windows 7) im Menü „Start“. Klicken Sie dann auf das Symbol „JVCCAM_MEM“ oder „JVCCAM_SD“.
 - Öffnen Sie den Ordner mit den gewünschten Dateien.
„Datei- und Ordnerliste“ (s. 55)
- 6 Kopieren Sie die Dateien im Computer in einen beliebigen Ordner (Desktop, usw.).

VORSICHT :

- Werden Ordner oder Dateien im PC gelöscht/verschoben/umbenannt, können sie auf diesem Gerät nicht mehr wiedergegeben werden.

HINWEIS :

- Nutzen Sie zum Bearbeiten/Ansehen der Dateien eine Software, die AVCHD (Video)-Dateien unterstützt.
 - Die oben genannten Abläufe am Computer können je nach Betriebssystem variieren.
-

Trennen der Verbindung zwischen Gerät und Computer

- 1 Klicken Sie auf „Hardware sicher entfernen und Medium auswerfen“.

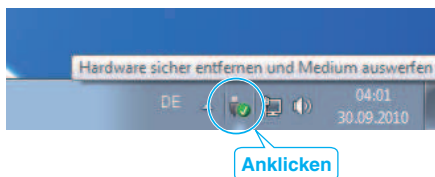

- 2 Klicken Sie auf „USB Massenspeicher sicher entfernen“.
- 3 (Bei Benutzung von Windows Vista) Klicken Sie auf „OK“.
- 4 Ziehen Sie das USB-Kabel ab und schließen Sie den LCD-Monitor.

Datei- und Ordnerliste

Ordner und Dateien werden wie unten dargestellt auf der SD-Karte erstellt.
Sie werden nur erstellt, wenn es erforderlich ist.

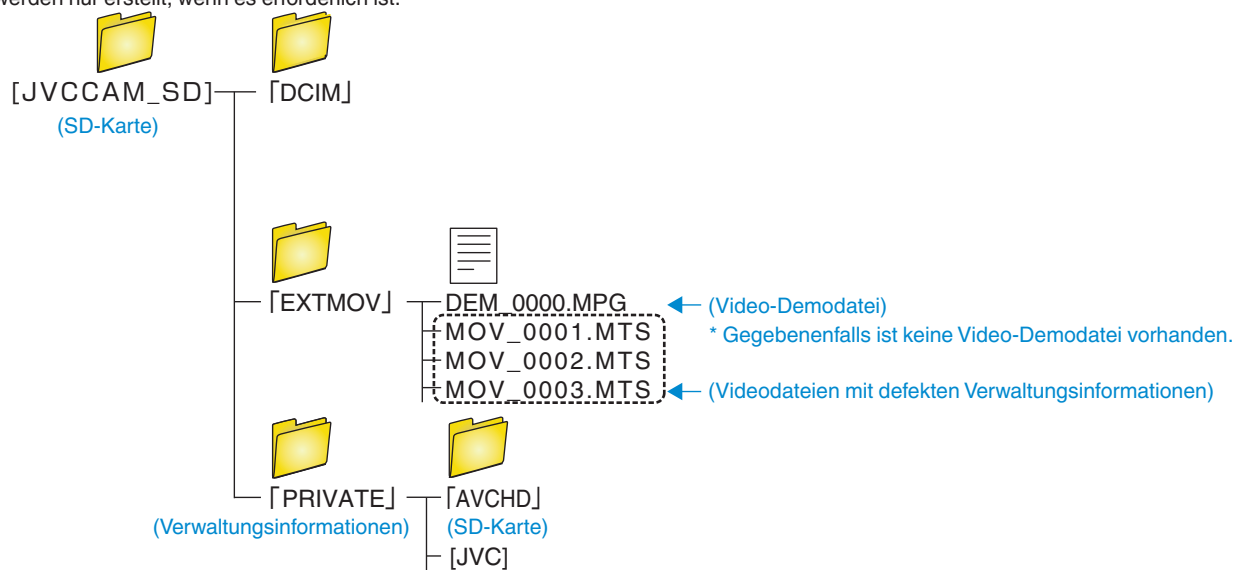

VORSICHT :

- Werden Ordner oder Dateien im PC gelöscht/verschoben/umbenannt, können sie auf diesem Gerät nicht mehr wiedergegeben werden.

Kopieren auf einen MAC

Kopieren Sie die Dateien auf folgende Weise auf einen Mac PC.

HINWEIS :

Drücken Sie die Tasten UP/< oder DOWN/>, um den Cursor auszuwählen bzw. ihn nach oben/links oder nach unten/rechts zu bewegen.

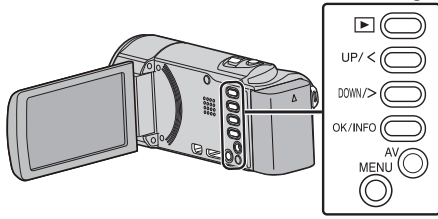

- 1 Klappen Sie den LCD-Monitor auf.

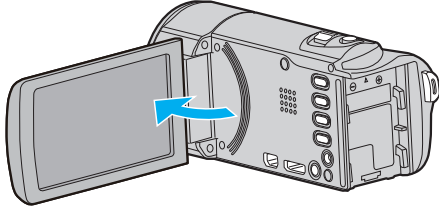

- 2 Schließen Sie das USB-Kabel und das AC-Netzteil an.

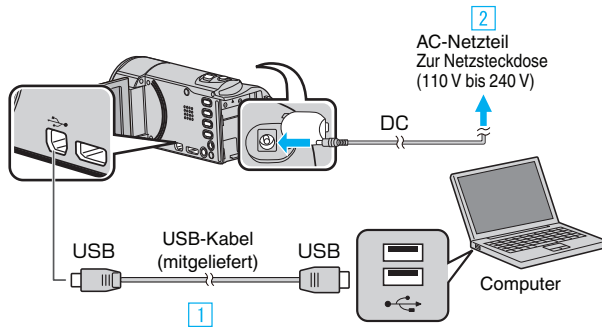

- 1 Verbinden Sie die Geräte mithilfe des mitgelieferten USB-Kabels.

- 2 Schließen Sie das AC-Netzteil an das Gerät an.

- Das Gerät schaltet sich beim Anschluss über das AC-Teil automatisch ein.
 - Achten Sie darauf, nur das mitgelieferte AC-Netzteil zu benutzen.
- 3 Das Menü „GERÄT AUSWÄHLEN“ wird angezeigt.

- 3 Wählen Sie „AN PC ANSCHLIESSEN“ und drücken Sie OK.

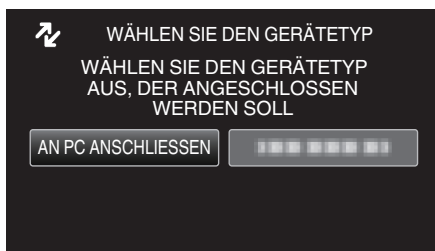

- Betätigen Sie UP/< oder DOWN/>, um den Cursor zu bewegen.

- 4 Wählen Sie „AUF PC WIEDERGEBEN“ und drücken Sie OK.

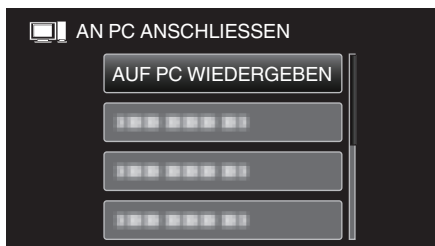

- Betätigen Sie UP/< oder DOWN/>, um den Cursor zu bewegen.
- Drücken Sie MENU, um den Vorgang abubrechen und zum vorigen Bildschirm zurückzukehren.
- Auf dem Arbeitsplatz erscheint das Symbol „JVCCAM_MEM“ oder „JVCCAM_SD“.

- 5 Öffnen Sie iMovie.

- Die nachfolgend beschriebenen Schritte sind am Mac-Computer durchzuführen.

VORSICHT :

- Werden Ordner oder Dateien im PC gelöscht/verschoben/umbenannt, können sie auf diesem Gerät nicht mehr wiedergegeben werden.
- Auf einen MAC kopierte MTS-Dateien können nicht in iMovie importiert werden.
Um MTS-Dateien mit iMovie verwenden zu können, müssen diese mithilfe von iMovie importiert werden.

HINWEIS :

- Nutzen Sie zum Bearbeiten/Ansehen der Dateien eine Software, die AVCHD (Video)-Dateien unterstützt.
- Zum Entfernen des Geräts vom Computer ziehen Sie das Symbol „JVCCAM_MEM“ oder „JVCCAM_SD“ vom Desktop in den Papierkorb.

iMovie

Mithilfe der Apple Software iMovie '08, '09 oder '11 können Sie Dateien von diesem Gerät auf einen Computer importieren.

Wählen Sie zur Prüfung der Systemanforderungen im Apple-Menü den Menüpunkt „Über diesen Mac“ aus. Sie können die Version des Betriebssystems, den Prozessor und die Menge des Speicherplatzes bestimmen.

- Aktuelle Informationen zu iMovie finden Sie auf der Website von Apple.
- Einzelheiten zur Benutzung von iMovie finden Sie in der Hilfedatei der Software.
- Es wird nicht garantiert, dass die Bedienschritte in allen Computersystemen durchführbar sind.

Bedienung des Menüs

Nutzen Sie die Bedientasten, um das Menü einzustellen.

- Das Menü variiert je nach gewähltem Modus.

HINWEIS :

Drücken Sie die Tasten UP/< oder DOWN/>, um den Cursor auszuwählen bzw. ihn nach oben/links oder nach unten/rechts zu bewegen.

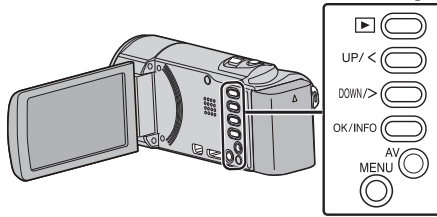

- 1 Drücken Sie MENU.

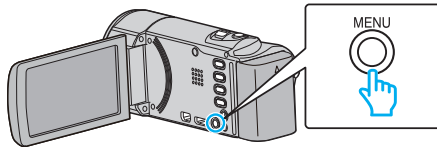

- 2 Wählen Sie das gewünschte Menü aus und drücken Sie OK.

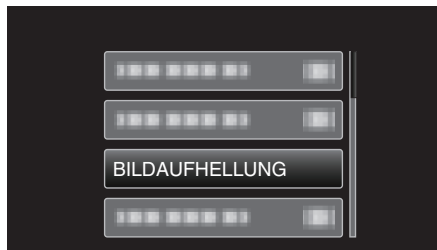

- 3 Wählen Sie die gewünschte Einstellung aus und drücken Sie OK.

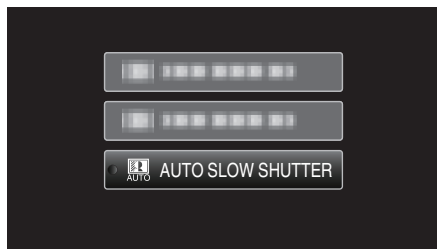

HINWEIS :

- Um zum vorherigen Bildschirm zurückzukehren, drücken Sie MENU.

Alle Einstellungen auf Standard zurücksetzen :

- Diese Einstellung erfolgt über den Menüpunkt „WERKSVORGABE“ im Menü Grundeinstellungen.

„WERKSVORGABE“ (☰ s. 70)

Aufnahmemenü (Video)

Zahlreiche Einstellungen, wie Helligkeit und Weißabgleich, können Sie dem Motiv oder dem Zweck der Aufnahme anpassen. Sie können auch die Bildqualität und die Bildaufhellung verändern.

Einstellung	Details
MANUELLE EINSTELLUNG	Aufnahmeeinstellungen können manuell angepasst werden. <ul style="list-style-type: none"> Sie werden nur angezeigt, wenn Sie im manuellen Modus aufnehmen. „Manuelle Aufnahme“ (☞ s. 25)
AE/AF GESICHTSERKG.	Erkennt Gesichter und passt Helligkeit und Fokus automatisch an. „Gesichter scharf aufnehmen (Gesichtserkennung AE/AF)“ (☞ s. 31)
BILD-STABILISIERUNG	Das Verwackeln der Kamera während der Aufnahme kann erheblich verringert werden. „Bildstabilisator“ (☞ s. 32)
BILDAUFHELLUNG	Lässt das Motiv automatisch heller erscheinen, wenn in dunkler Umgebung aufgenommen wird. „BILDAUFHELLUNG“ (☞ s. 59)
WINDFILTER	Verringert das vom Wind verursachte Geräusch. „WINDFILTER“ (☞ s. 59)
ZEITRAFFERAUFNAHME	Ermöglicht es, eine Szene, die über einen längeren Zeitraum langsam abläuft, so abzuändern, dass sie innerhalb kürzerer Zeit abgespielt wird, indem die Bilder in einem bestimmten Intervall gezeigt werden. „Aufnahme in Intervallen (ZEITRAFFERAUFNAHME)“ (☞ s. 33)
AUTOM. AUFNAHME	Diese Funktion ermöglicht die automatische Aufnahme, indem das Gerät die Bewegungsänderung (Helligkeit) eines Motivs innerhalb des auf dem LCD-Monitor angezeigten roten Rahmens erfasst. „Automatische Aufnahme durch Bewegungssensor (AUTOM. AUFNAHME)“ (☞ s. 34)
VIDEOQUALITÄT	Zum Einstellen der Videoqualität. „VIDEOQUALITÄT“ (☞ s. 60)
ZOOM	Zur Einstellung des maximalen Zoomverhältnisses. „ZOOM“ (☞ s. 60)
ZOOM MIKRO	Stellt das Zoom-Mikrofon ein. „ZOOM MIKRO“ (☞ s. 61)
UHR EINSTELLEN	Stellt die aktuelle Zeit ein bzw. die Ortszeit, wenn das Gerät im Ausland benutzt wird. „UHR EINSTELLEN“ (☞ s. 61)

AE/AF GESICHTSERKG.

Erkennt Gesichter und passt Helligkeit und Fokus automatisch an.
 Details zur Bedienung
 „Gesichter scharf aufnehmen (Gesichtserkennung AE/AF)“ (☞ s. 31)

BILD-STABILISIERUNG

Das Verwackeln der Kamera während der Aufnahme kann erheblich verringert werden.
 Details zur Bedienung
 „Bildstabilisator“ (☞ s. 32)

BILDAUFHELLUNG

Lässt das Motiv automatisch heller erscheinen, wenn in dunkler Umgebung aufgenommen wird.

Einstellung	Details
AUS	Deaktiviert die Funktion.
EIN	Hellet die Szene im Dunkeln elektrisch auf.
AUTO SLOW SHUTTER	Verringert die Verschlussgeschwindigkeit, um die Szene aufzuhellen, wenn es dunkel ist.

HINWEIS :

- Obwohl die Szene durch „AUTO SLOW SHUTTER“ stärker aufgehellt wird als durch „EIN“, wirken Bewegungen des Motivs gegebenenfalls unnatürlich.

Anzeige des Menüpunkts

HINWEIS :

Drücken Sie die Tasten UP/< oder DOWN/>, um den Cursor auszuwählen bzw. ihn nach oben/links oder nach unten/rechts zu bewegen.

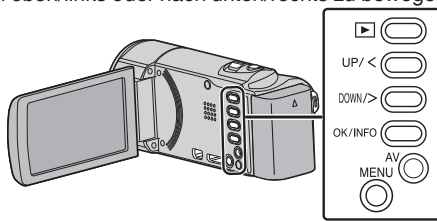

- 1 Drücken Sie MENU.

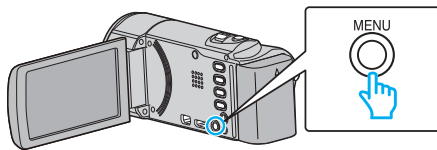

- 2 Wählen Sie „BILDAUFHELLUNG“ und drücken Sie OK.

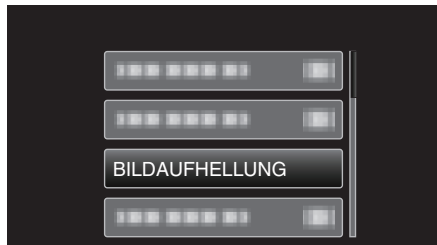

WINDFILTER

Verringert das vom Wind verursachte Geräusch.

Einstellung	Details
AUS	Deaktiviert die Funktion.
EIN	Aktiviert die Funktion.

Anzeige des Menüpunkts

HINWEIS :

Drücken Sie die Tasten UP/< oder DOWN/>, um den Cursor auszuwählen bzw. ihn nach oben/links oder nach unten/rechts zu bewegen.

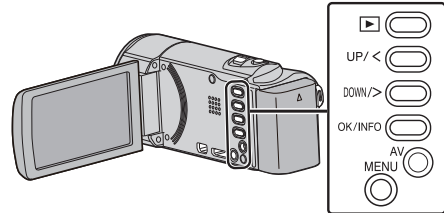

- 1 Drücken Sie MENU.

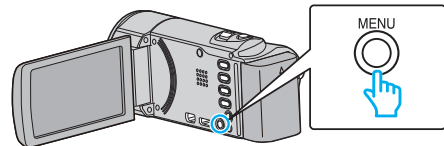

- 2 Wählen Sie „WINDFILTER“ und drücken Sie OK.

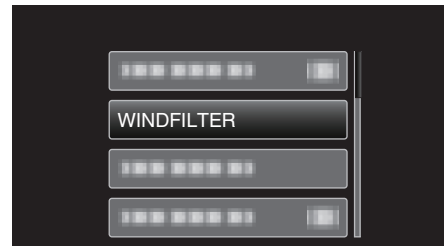

ZEITRAFFERAUFNAHME

Ermöglicht es, eine Szene, die über einen längeren Zeitraum langsam abläuft, so abzuändern, dass sie innerhalb kürzerer Zeit abgespielt wird, indem die Bilder in einem bestimmten Intervall gezeigt werden.

Dies ist nützlich für Beobachtungssequenzen, wie z. B. das Öffnen einer Blütenknospe.

Details zur Bedienung

„Aufnahme in Intervallen (ZEITRAFFERAUFNAHME)“ (☞ s. 33)

AUTOM. AUFNAHME

Startet die automatische Aufnahme, indem das Gerät die Bewegungsänderung (Helligkeit) eines Motivs innerhalb des auf dem LCD-Monitor angezeigten roten Rahmens erfasst.

Details zur Bedienung

„Automatische Aufnahme durch Bewegungssensor (AUTOM. AUFNAHME)“ (☞ s. 34)

Menüeinstellungen

VIDEOQUALITÄT

Zum Einstellen der Videoqualität.

Einstellung	Details
UXP	Ermöglicht Aufnahmen in der besten Bildqualität. <ul style="list-style-type: none"> • Gilt nur für Blu-ray-Disks. Videos, die in High-Definition-Qualität aufgenommen wurden, können nicht auf DVDs gespeichert werden.
XP	Ermöglicht Aufnahmen in hoher Bildqualität.
SP	Ermöglicht Aufnahmen in Standardbildqualität.
EP	Ermöglicht lange Aufnahmen.
SSW *	Ermöglicht Aufnahmen in der besten Bildqualität.
SEW *	Ermöglicht Aufnahmen in der besten Bildqualität.

* GZ-E15

HINWEIS :

- Wählen Sie den „UXP“ oder „XP“-Modus zur Vermeidung von Bildrauschen, wenn Sie Szenen mit schnellen Motivbewegungen oder Szenen mit extremen Helligkeitswechseln aufnehmen.
- Von der Bildschirmanzeige der verbleibenden Aufnahmezeit aus können Sie die Videoqualität ändern. Nutzen Sie die Tasten UP/< und DOWN/>, um die Videoqualität auszuwählen, und drücken Sie OK.

Anzeige des Menüpunkts

HINWEIS :

Drücken Sie die Tasten UP/< oder DOWN/>, um den Cursor auszuwählen bzw. ihn nach oben/links oder nach unten/rechts zu bewegen.

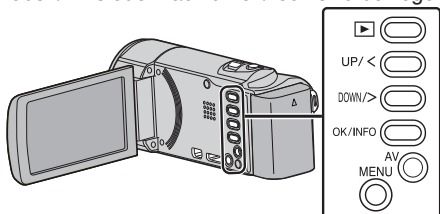

- 1 Drücken Sie MENU.

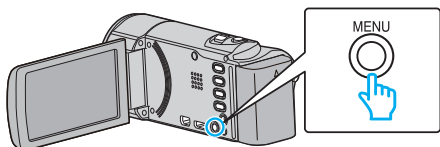

- 2 Wählen Sie „VIDEOQUALITÄT“ und drücken Sie OK.

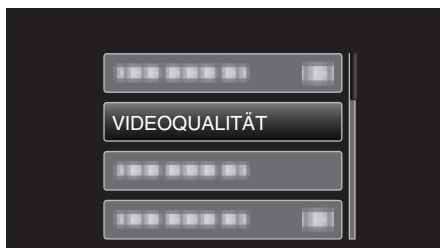

ZOOM

Zur Einstellung des maximalen Zoomverhältnisses.

Einstellung	Details
40x	Ermöglicht bis zu 40-fachen Zoom.
80x/DIGITAL	Ermöglicht bis zu 80-fachen Zoom.
200x/DIGITAL	Ermöglicht bis zu 200-fachen Zoom.

HINWEIS :

- Bei der Benutzung des digitalen Zooms erscheint das Bild körnig, weil es digital vergrößert wird.
- Der Blickwinkel verändert sich, wenn der Bildstabilisator ein- bzw. ausgeschaltet wird.

Anzeige des Menüpunkts

HINWEIS :

Drücken Sie die Tasten UP/< oder DOWN/>, um den Cursor auszuwählen bzw. ihn nach oben/links oder nach unten/rechts zu bewegen.

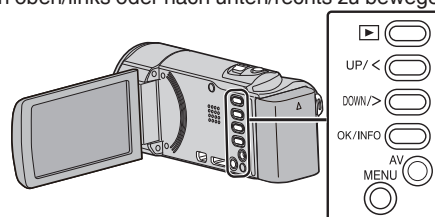

- 1 Drücken Sie MENU.

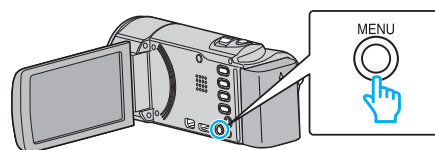

- 2 Wählen Sie „ZOOM“ und drücken Sie OK.

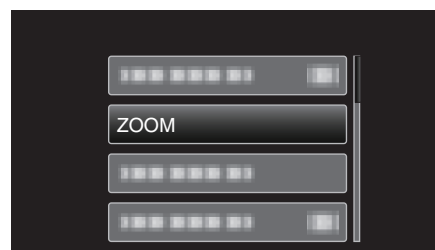

ZOOM MIKRO

Stellt das Zoom-Mikrofon ein.

Einstellung	Details
AUS	Deaktiviert das Zoom-Mikrofon.
EIN	Nimmt den Ton in der gleichen Richtung auf, in der der Zoom betrieben wird.

Anzeige des Menüpunkts

HINWEIS :

Drücken Sie die Tasten UP/< oder DOWN/>, um den Cursor auszuwählen bzw. ihn nach oben/links oder nach unten/rechts zu bewegen.

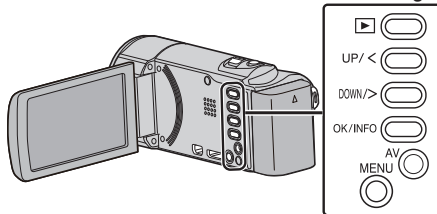

1 Drücken Sie MENU.

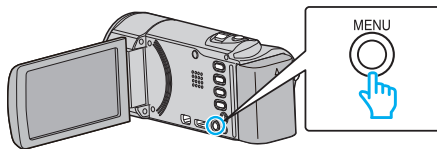

2 Wählen Sie „ZOOM MIKRO“ und drücken Sie OK.

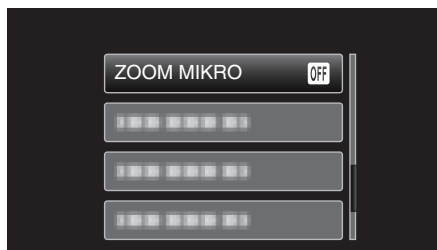

UHR EINSTELLEN

Stellt die aktuelle Zeit ein bzw. die Ortszeit, wenn das Gerät im Ausland benutzt wird.

Einstellung	Details
UHRZEIT-EINSTELLUNG	Stellt die aktuelle Zeit ein bzw. ändert die Einstellung. „Ändern der Uhrzeit“ (☞ s. 17)
ZEITZONEN	Stellt bei Benutzung Geräts im Ausland die Ortszeit ein. Wählen Sie dazu einfach Ihr Reiseziel aus. „Einstellen der Uhr auf Ortszeit während der Reise“ (☞ s. 20)
SOMMERZEIT EINST.	Zur Einstellung der Sommerzeit, falls diese am Reiseziel eingehalten wird. „Einstellen der Sommerzeit“ (☞ s. 21)

HINWEIS :

- Die Sommerzeit ist ein Zeitumstellungssystem, mit dem die Uhrzeit im Sommer für einen festgelegten Zeitraum 1 Stunde vorgestellt wird. Sie wird hauptsächlich in westlichen Ländern verwendet.

Anzeige des Menüpunkts

HINWEIS :

Drücken Sie die Tasten UP/< oder DOWN/>, um den Cursor auszuwählen bzw. ihn nach oben/links oder nach unten/rechts zu bewegen.

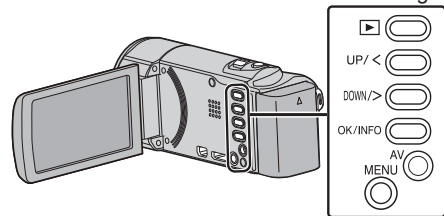

1 Drücken Sie MENU.

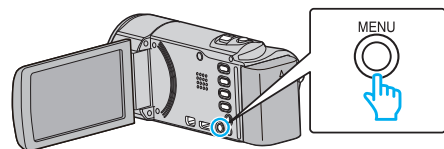

2 Wählen Sie „UHR EINSTELLEN“ und drücken Sie OK.

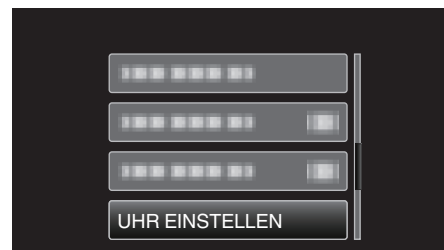

Einstellungsmenü Manuell

Aufnahmeeinstellungen können manuell angepasst werden.

HINWEIS :

- Sie werden nur angezeigt, wenn Sie im manuellen Modus aufnehmen.

Einstellung	Details
SZENE WÄHLEN	Die Einstellungen können den Aufnahmebedingungen angepasst werden. „Szenenauswahl“ (☞ s. 26)
FOCUS	Der Fokus kann manuell angepasst werden. „Manuelle Fokuseinstellung“ (☞ s. 27)
HELLIGKEIT EINST.	Zur Einstellung der allgemeinen Bildschirmhelligkeit. „Anpassen der Helligkeit“ (☞ s. 28)
WEISSABGLEICH	Zur Anpassung der Farbe entsprechend der Lichtquelle. „Einstellen des Weißabgleichs“ (☞ s. 29)
GEGENLICHTKOMP.	Korrigiert das Bild, wenn das Motiv aufgrund des Gegenlichts dunkel erscheint. „Einstellen der Gegenlichtkorrektur“ (☞ s. 30)
TELE MACRO	Ermöglicht Nahaufnahmen, wenn Sie im Telebildbereich (T) des Zooms aufnehmen. „Nahaufnahmen“ (☞ s. 30)

SZENE WÄHLEN

Die Einstellungen können den Aufnahmebedingungen angepasst werden.
Details zur Bedienung
„Szenenauswahl“ (☞ s. 26)

FOCUS

Der Fokus kann manuell angepasst werden.
Details zur Bedienung
„Manuelle Fokuseinstellung“ (☞ s. 27)

HELLIGKEIT EINST.

Zur Einstellung der allgemeinen Bildschirmhelligkeit.
Details zur Bedienung
„Anpassen der Helligkeit“ (☞ s. 28)

WEISSABGLEICH

Zur Anpassung der Farbe entsprechend der Lichtquelle.
Details zur Bedienung
„Einstellen des Weißabgleichs“ (☞ s. 29)

GEGENLICHTKOMP.

Korrigiert das Bild, wenn das Motiv aufgrund des Gegenlichts dunkel erscheint.
Details zur Bedienung
„Einstellen der Gegenlichtkorrektur“ (☞ s. 30)

TELE MACRO

Ermöglicht Nahaufnahmen, wenn Sie im Telebildbereich (T) des Zooms aufnehmen.
Details zur Bedienung
„Nahaufnahmen“ (☞ s. 30)

Wiedergabemenü (Video)

Sie können bestimmte Videos löschen oder suchen.

Einstellung	Details
DATUM/ZEIT ANZEIGEN	Zeigt Datum und Zeit der Aufnahme an. „DATUM/ZEIT ANZEIGEN“ (☞ s. 64)
LÖSCHEN	Löscht nicht gewünschte Videos. „Löschen der aktuell angezeigten Datei“ (☞ s. 42) „Löschen ausgewählter Dateien“ (☞ s. 43) „Löschen aller Dateien“ (☞ s. 44)
SCHÜTZEN/AUFHEBEN	Schützt Dateien vor dem versehentlichen Löschen. „Schützen der aktuell angezeigten Datei bzw. Aufheben des Schutzes“ (☞ s. 44) „Schützen ausgewählter Dateien bzw. Aufheben des Schutzes“ (☞ s. 45) „Schützen aller Dateien“ (☞ s. 46) „Schutz aller Dateien aufheben“ (☞ s. 46)
DATUM SUCHE	Ordnet den Indexbildschirm für Videos nach Aufnahmedatum. „Datumssuche“ (☞ s. 39)
SONSTIGE WIEDERGABE	Zur Wiedergabe von Videos mit defekten Verwaltungsinformationen. „Wiedergabe eines Videos mit defekten Verwaltungsinformationen“ (☞ s. 38)
K2 TECHNOLOGY	Bildet kurze oder hohe Töne nach, die bei der Aufnahme nicht aufgenommen werden können und gibt diese mit einer dem Original gleichenden Klangqualität wieder. „K2 TECHNOLOGY“ (☞ s. 64)
UHR EINSTELLEN	Stellt die aktuelle Zeit ein bzw. die Ortszeit, wenn das Gerät im Ausland benutzt wird. „UHR EINSTELLEN“ (☞ s. 65)
BILDSCHIRMANZEIGE	Stellt ein, ob Displayanzeigen, wie Symbole, während der Wiedergabe angezeigt werden. „BILDSCHIRMANZEIGE“ (☞ s. 65)

Menüeinstellungen

DATUM/ZEIT ANZEIGEN

Zeigt Datum und Zeit der Aufnahme an.

Einstellung	Details
AUS	Zeigt Datum und Zeit der Aufnahme nicht an.
EIN	Zeigt Datum und Zeit der Aufnahme an.

Anzeige des Menüpunkts

HINWEIS :

Drücken Sie die Tasten UP/< oder DOWN/>, um den Cursor auszuwählen bzw. ihn nach oben/links oder nach unten/rechts zu bewegen.

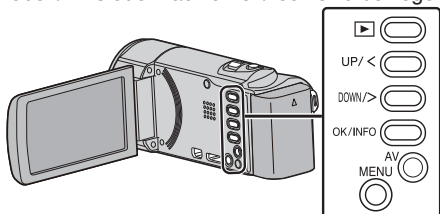

1 Drücken Sie MENU.

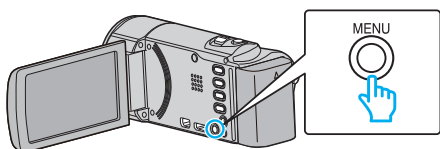

2 Wählen Sie „DATUM/ZEIT ANZEIGEN“ und drücken Sie OK.

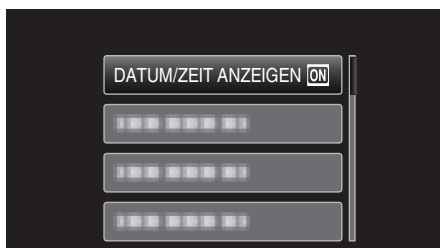

LÖSCHEN

Löscht nicht gewünschte Videos.

Details zur Bedienung

„Löschen der aktuell angezeigten Datei“ (☞ s. 42)

„Löschen ausgewählter Dateien“ (☞ s. 43)

„Löschen aller Dateien“ (☞ s. 44)

SCHÜTZEN/AUFHEBEN

Schützt Dateien vor dem versehentlichen Löschen.

Details zur Bedienung

„Schützen der aktuell angezeigten Datei bzw. Aufheben des Schutzes“ (☞ s. 44)

„Schützen ausgewählter Dateien bzw. Aufheben des Schutzes“ (☞ s. 45)

„Schützen aller Dateien“ (☞ s. 46)

„Schutz aller Dateien aufheben“ (☞ s. 46)

DATUM SUCHEN

Ordnet den Indexbildschirm für Videos nach Aufnahmedatum.

Details zur Bedienung

„Datumssuche“ (☞ s. 39)

SONSTIGE WIEDERGABE

Zur Wiedergabe von Videos mit defekten Verwaltungsinformationen.

Details zur Bedienung

„Wiedergabe eines Videos mit defekten Verwaltungsinformationen“ (☞ s. 38)

K2 TECHNOLOGY

Bildet kurze oder hohe Töne nach, die bei der Aufnahme nicht aufgenommen werden können und gibt diese mit einer dem Original gleichenden Klangqualität wieder.

Einstellung	Details
AUS	Deaktiviert die K2-Technologie.
EIN	Aktiviert die K2-Technologie.

Anzeige des Menüpunkts

HINWEIS :

Drücken Sie die Tasten UP/< oder DOWN/>, um den Cursor auszuwählen bzw. ihn nach oben/links oder nach unten/rechts zu bewegen.

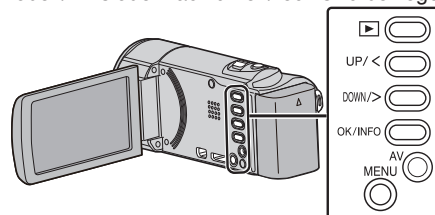

1 Drücken Sie MENU.

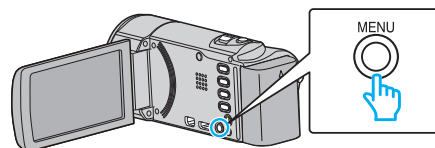

2 Wählen Sie „K2 TECHNOLOGY“ und drücken Sie OK.

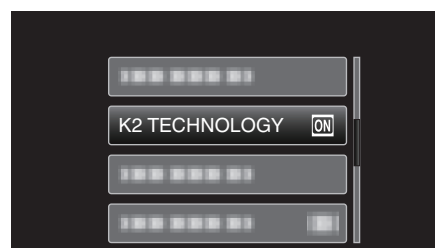

UHR EINSTELLEN

Stellt die aktuelle Zeit ein bzw. die Ortszeit, wenn das Gerät im Ausland benutzt wird.

Einstellung	Details
UHRZEIT-EINSTELLUNG	Stellt die aktuelle Zeit ein bzw. ändert die Einstellung. „Ändern der Uhrzeit“ (☞ s. 17)
ZEITZONEN	Stellt bei Benutzung Geräts im Ausland die Ortszeit ein. Wählen Sie dazu einfach Ihr Reiseziel aus. „Einstellen der Uhr auf Ortszeit während der Reise“ (☞ s. 20)
SOMMERZEIT EINST.	Zur Einstellung der Sommerzeit, falls diese am Reiseziel eingehalten wird. „Einstellen der Sommerzeit“ (☞ s. 21)

HINWEIS :

- Die Sommerzeit ist ein Zeitumstellungssystem, mit dem die Uhrzeit im Sommer für einen festgelegten Zeitraum 1 Stunde vorgestellt wird. Sie wird hauptsächlich in westlichen Ländern verwendet.

Anzeige des Menüpunkts

HINWEIS :

Drücken Sie die Tasten UP/< oder DOWN/>, um den Cursor auszuwählen bzw. ihn nach oben/links oder nach unten/rechts zu bewegen.

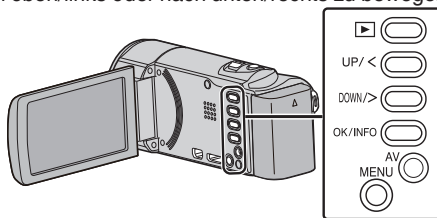

- 1 Drücken Sie MENU.

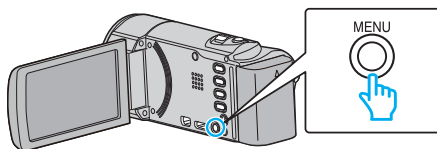

- 2 Wählen Sie „UHR EINSTELLEN“ und drücken Sie OK.

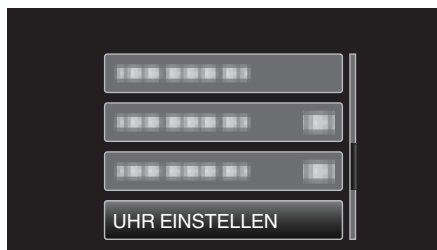

BILDSCHIRMANZEIGE

Stellt ein, ob Displayanzeigen, wie Symbole, während der Wiedergabe angezeigt werden.

Einstellung	Details
AUS	Keinerlei Anzeige.
EIN	Alles wird angezeigt.

Anzeige des Menüpunkts

HINWEIS :

Drücken Sie die Tasten UP/< oder DOWN/>, um den Cursor auszuwählen bzw. ihn nach oben/links oder nach unten/rechts zu bewegen.

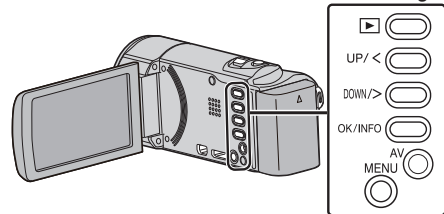

- 1 Drücken Sie MENU.

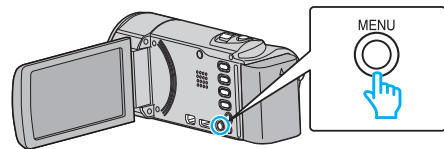

- 2 Wählen Sie „BILDSCHIRMANZEIGE“ und drücken Sie OK.

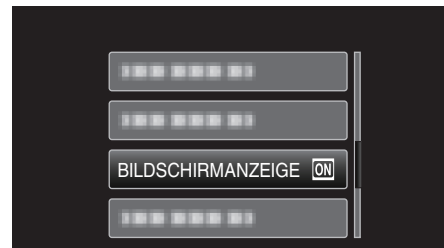

Menü Displayeinstellungen

Sie können zahlreiche Displayeinstellungen anpassen, z. B. die Helligkeit des LCD-Monitors., usw.

Einstellung	Details
LANGUAGE	Die Anzeigesprache kann geändert werden. „Ändern der Anzeigesprache“ (☞ s. 18)
ANZEIGE DATUMSTYP	Zur Einstellung der Reihenfolge von Jahr, Monat, Tag und des Zeitanzeigeformats (24H/12H). „ANZEIGE DATUMSTYP“ (☞ s. 66)
MONITORHELLIGKEIT	Stellt die Helligkeit des LCD-Monitors ein. „MONITORHELLIGKEIT“ (☞ s. 67)

LANGUAGE

Die Anzeigesprache kann geändert werden.
Details zur Bedienung
„Ändern der Anzeigesprache“ (☞ s. 18)

ANZEIGE DATUMSTYP

Zur Einstellung der Reihenfolge von Jahr, Monat, Tag und des Zeitanzeigeformats (24H/12H).

HINWEIS :

Drücken Sie die Tasten UP/< oder DOWN/>, um den Cursor auszuwählen bzw. ihn nach oben/links oder nach unten/rechts zu bewegen.

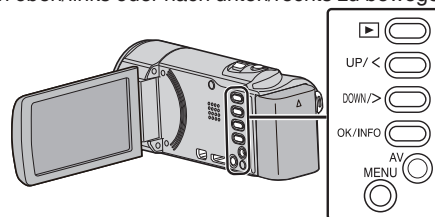

1 Drücken Sie MENU.

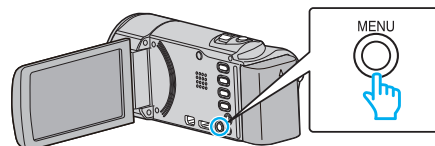

2 Wählen Sie „ANZEIGE-EINST.“ und drücken Sie OK.

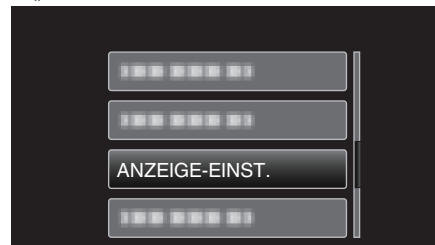

3 Wählen Sie „ANZEIGE DATUMSTYP“ und drücken Sie OK.



4 Stellt das Format von Datums- und Zeitanzeige ein.

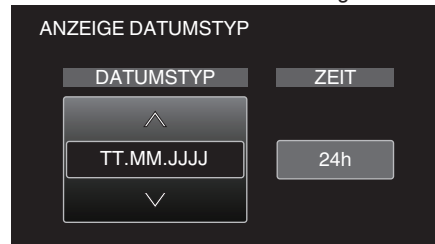

- Für die Datumsanzeige können Sie eines der Formate „MM.TT.JJJJ“, „JJJ.MM.TT“ und „TT.MM.JJJJ“ auswählen.
- Für die Zeitanzeige können Sie eines der Formate „12h“ und „24h“ auswählen.
- Betätigen Sie UP/< oder DOWN/>, um den Cursor zu bewegen.
- Drücken Sie nach dem Einstellen OK.

Uhrstil

Der Uhrstil dieses Geräts variiert je nach Modell.

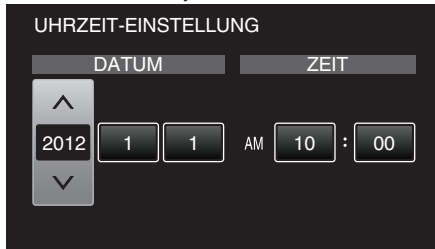

- Die Reihenfolge von „Jahr, Monat, Tag, Zeit“ ändert sich entsprechend dem Datumsanzeigestil.

MONITORHELLIGKEIT

Stellt die Helligkeit des LCD-Monitors bei Akkubetrieb ein.

Einstellung	Details
AUTO	Stellt die Helligkeit bei Anwendung im Freien automatisch auf „4“ und bei Anwendung in Räumen auf „3“.
4	Erhell den Monitorhintergrund unabhängig von den Umgebungsbedingungen.
3	Zum Einstellen der Standardhelligkeit.
2	Verdunkelt den Monitorhintergrund unabhängig von den Umgebungsbedingungen.
1	Zum Einstellen der abgedunkelten Helligkeit. Unterstützt die Einsparung von Akkuleistung, wenn ausgewählt.

Anzeige des Menüpunkts

HINWEIS :

Drücken Sie die Tasten UP/< oder DOWN/>, um den Cursor auszuwählen bzw. ihn nach oben/links oder nach unten/rechts zu bewegen.

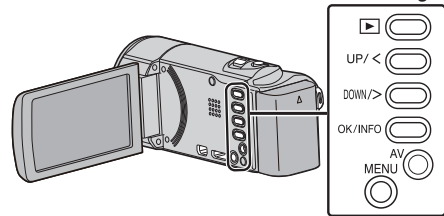

- 1 Drücken Sie MENU.

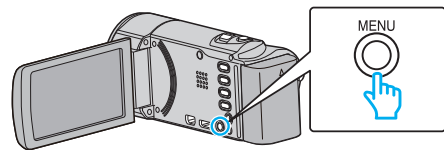

- 2 Wählen Sie „ANZEIGE-EINST.“ und drücken Sie OK.

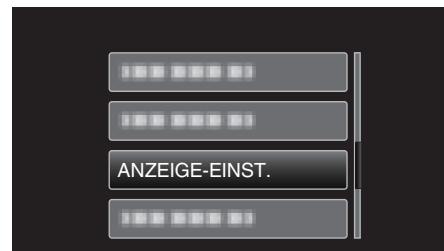

- 3 Wählen Sie „MONITORHELLIGKEIT“ und drücken Sie OK.



Menü Grundeinstellungen

Sie können zahlreiche Kameraeinstellungen, wie Bedienton, usw. anpassen.

Einstellung	Details
DEMO MODUS	Stellt Sonderfunktionen dieses Geräts in Kurzform vor. „DEMO MODUS“ (☞ s. 68)
BEDIENTON	Schaltet den Bedienton ein oder aus. „BEDIENTON“ (☞ s. 69)
AUTO POWER AUS	Nützliche Einstellung, wenn vergessen wird, das Gerät auszuschalten. „AUTO POWER OFF“ (☞ s. 69)
SCHNELLER NEUSTART	Reduziert den Stromverbrauch innerhalb von 5 Minuten nach dem Schließen des LCD-Monitors auf 1/3 des Verbrauchs während der Aufnahme. „SCHNELLER NEUSTART“ (☞ s. 70)
UPDATE	Aktualisiert die Funktionen dieses Geräts auf die neueste Version. „UPDATE“ (☞ s. 70)
PC SOFTWARE-UPDATE	Aktualisiert die integrierte PC-Software auf die neueste Version. „PC SOFTWARE-UPDATE“ (☞ s. 70)
WERKSVORGABE	Stellt alle Einstellungen auf ihre Standardwerte zurück. „WERKSVORGABE“ (☞ s. 70)

DEMO MODUS

Spielt eine Demonstration der Sonderfunktionen dieses Geräts ab.

Einstellung	Details
AUS	Deaktiviert die Funktion.
EIN	Spielt eine Demonstration der Sonderfunktionen dieses Geräts ab.



3 Wählen Sie „DEMO MODUS“ und drücken Sie OK.

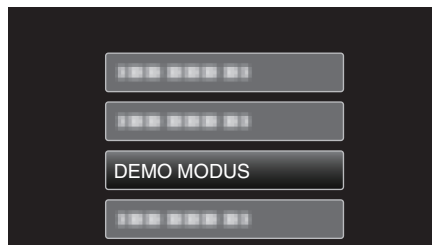

Demo-Modus anzeigen

- 1 Entfernen Sie Akku und SD-Karte.
- 2 Schließen Sie das AC-Netzteil an.
- 3 Öffnen Sie den LCD-Monitor. Das Gerät schaltet sich automatisch ein.

- Die Demonstration beginnt nach Ablauf von 3 Minuten.
- Um die Wiedergabe zu stoppen, drücken Sie OK.

HINWEIS :

- Dieser Modus ist im Wiedergabemodus nicht verfügbar.

Anzeige des Menüpunkts

HINWEIS :

Drücken Sie die Tasten UP/< oder DOWN/>, um den Cursor auszuwählen bzw. ihn nach oben/links oder nach unten/rechts zu bewegen.

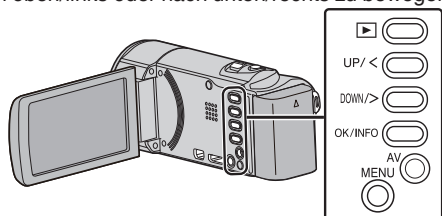

1 Drücken Sie MENU.

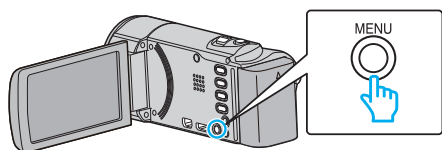

2 Wählen Sie „GRUNDEINSTELLUNGEN“ und drücken Sie OK.

BEDIENTON

Schaltet den Bedienton ein oder aus.

Einstellung	Details
AUS	Schaltet den Bedienton aus.
EIN	Schaltet den Bedienton ein.

Anzeige des Menüpunkts

HINWEIS :

Drücken Sie die Tasten UP/< oder DOWN/>, um den Cursor auszuwählen bzw. ihn nach oben/links oder nach unten/rechts zu bewegen.

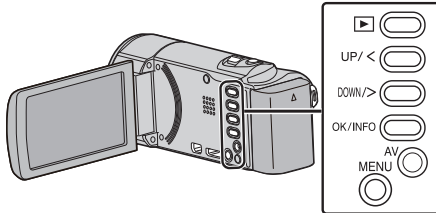

1 Drücken Sie MENU.

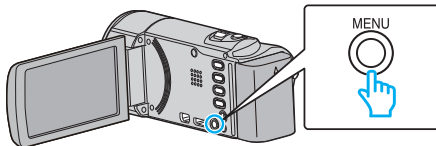

2 Wählen Sie „GRUNDEINSTELLUNGEN“ und drücken Sie OK.



3 Wählen Sie „BEDIENTON“ und drücken Sie OK.

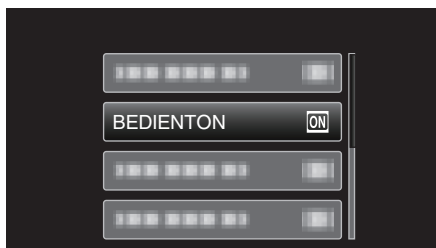

AUTO POWER OFF

Nützliche Einstellung, wenn vergessen wird, das Gerät auszuschalten.

Einstellung	Details
AUS	Das Gerät schaltet nicht aus, selbst wenn es 5 Minuten lang nicht bedient wird.
EIN	Das Gerät schaltet automatisch aus, wenn es 5 Minuten lang nicht bedient wird.

HINWEIS :

- Im Akkubetrieb schaltet das Gerät automatisch aus, wenn es 5 Minuten lang nicht bedient wird.
- Bei Verwendung des AC-Netzteils wird das Gerät in den Standbymodus versetzt.

Anzeige des Menüpunkts

HINWEIS :

Drücken Sie die Tasten UP/< oder DOWN/>, um den Cursor auszuwählen bzw. ihn nach oben/links oder nach unten/rechts zu bewegen.

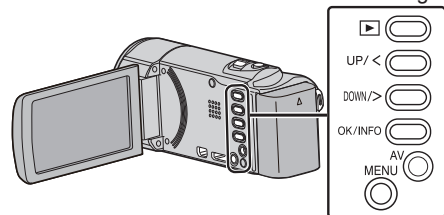

1 Drücken Sie MENU.

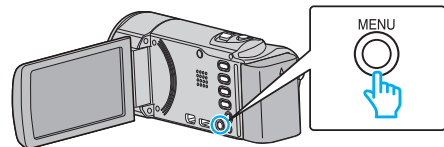

2 Wählen Sie „GRUNDEINSTELLUNGEN“ und drücken Sie OK.



3 Wählen Sie „AUTO POWER AUS“ und drücken Sie OK.

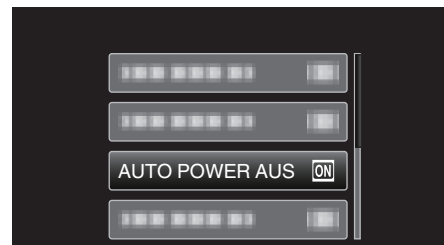

Menüeinstellungen

SCHNELLER NEUSTART

Ermöglicht das schnelle Einschalten, wenn der LCD-Monitor innerhalb von 5 Minuten wieder geöffnet wird.

Einstellung	Details
AUS	Deaktiviert die Funktion.
EIN	Ermöglicht das schnelle Einschalten, wenn der LCD-Monitor innerhalb von 5 Minuten wieder geöffnet wird.

HINWEIS :

- Innerhalb von 5 Minuten nach dem Schließen des LCD-Monitors verringert sich der Stromverbrauch.

Anzeige des Menüpunkts

HINWEIS :

Drücken Sie die Tasten UP/< oder DOWN/>, um den Cursor auszuwählen bzw. ihn nach oben/links oder nach unten/rechts zu bewegen.

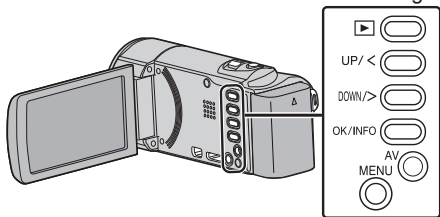

- 1 Drücken Sie MENU.

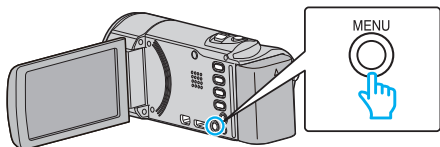

- 2 Wählen Sie „GRUNDEINSTELLUNGEN“ und drücken Sie OK.



- 3 Wählen Sie „SCHNELLER NEUSTART“ und drücken Sie OK.

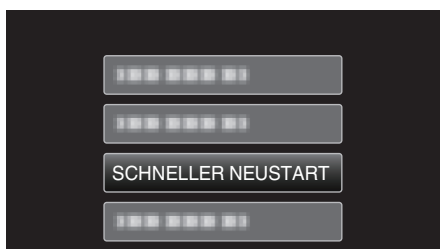

- Innerhalb von 5 Minuten nach dem Schließen des LCD-Monitors verringert sich der Stromverbrauch.

PC SOFTWARE-UPDATE

Aktualisiert die integrierte PC-Software auf die neueste Version.

WERKSVORGABE

Stellt alle Einstellungen auf ihre Standardwerte zurück.

HINWEIS :

Drücken Sie die Tasten UP/< oder DOWN/>, um den Cursor auszuwählen bzw. ihn nach oben/links oder nach unten/rechts zu bewegen.

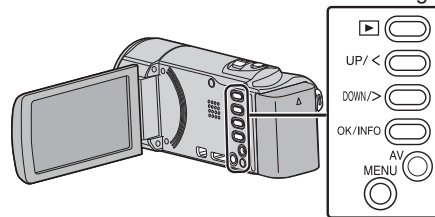

- 1 Drücken Sie MENU.

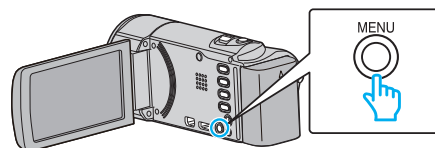

- 2 Wählen Sie „GRUNDEINSTELLUNGEN“ und drücken Sie OK.

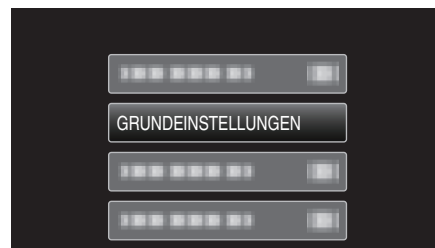

- 3 Wählen Sie „WERKSVORGABE“ und drücken Sie OK.

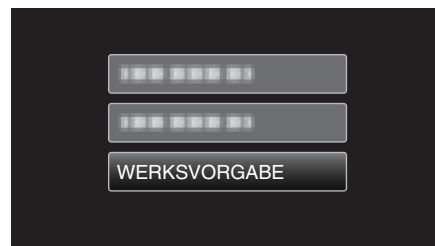

- 4 Wählen Sie „JA“ und drücken Sie OK.

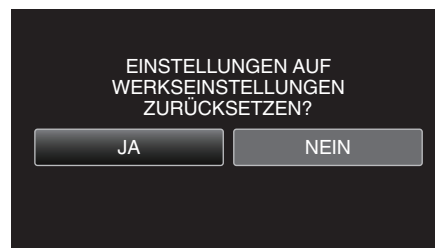

- Alle Einstellungen werden auf ihre Standardwerte zurückgesetzt.

UPDATE

Aktualisiert die Funktionen dieses Geräts auf die neueste Version.

Einzelheiten finden Sie auf der Website von JVC.

(Ist kein Aktualisierungsprogramm für die Software dieses Geräts verfügbar, wird auf der Website nichts angezeigt.)

<http://www3.jvckenwood.com/dvmain/support/download/index.html>

Menü Anschlüsseinstellungen

Sie können zahlreiche Einstellungen für den Anschluss an ein Fernsehgerät oder einen DVD-Recorder anpassen.

Einstellung	Details
ANZEIGE AUF TV-GERÄT	Zeigt Symbole sowie Datum/Zeit auf einem Fernsehbildschirm an. „ANZEIGE AUF TV-GERÄT“ (☞ s. 71)
VIDEO AUSGANG	Stellt das Aspektverhältnis (16:9 oder 4:3) entsprechend dem angeschlossenen Fernsehgerät ein. „VIDEO AUSGANG“ (☞ s. 71)
HDMI AUSGANG	Legt die Definition des Videoausgangs für den HDMI-Mini-Ausgang fest. „HDMI AUSGANG“ (☞ s. 72)
HDMI-KONTROLLE	Zum EIN-/AUSSCHALTEN der verbundenen Bedienvorgänge, wenn das Fernsehgerät und dieses Gerät über den HDMI-Mini-Anschluss miteinander verbunden sind. „HDMI-KONTROLLE“ (☞ s. 72)

ANZEIGE AUF TV-GERÄT

Zeigt Symbole sowie Datum/Zeit auf einem Fernsehbildschirm an.

Einstellung	Details
AUS	Zeigt keine Symbole oder Datum/Zeit auf dem Fernsehgerät an.
EIN	Zeigt Symbole bzw. Datum/Zeit auf dem Fernsehgerät an.

Anzeige des Menüpunkts

HINWEIS :

Drücken Sie die Tasten UP/< oder DOWN/>, um den Cursor auszuwählen bzw. ihn nach oben/links oder nach unten/rechts zu bewegen.

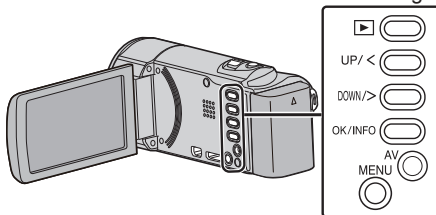

- 1 Drücken Sie MENU.

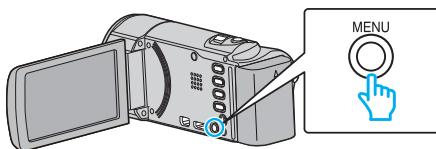

- 2 Wählen Sie „ANSCHLUSS-EINST.“ und drücken Sie OK.

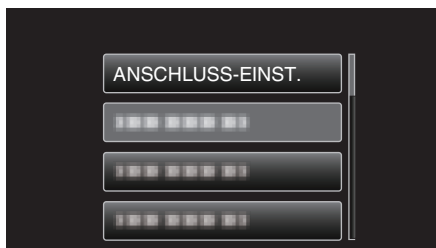

- 3 Wählen Sie „ANZEIGE AUF TV-GERÄT“ und drücken Sie OK.



VIDEO AUSGANG

Stellt das Aspektverhältnis (16:9 oder 4:3) entsprechend dem angeschlossenen Fernsehgerät ein.

Einstellung	Details
4:3	Wählen Sie diese Option beim Anschluss an ein herkömmliches Fernsehgerät (4:3).
16:9	Wählen Sie diese Option beim Anschluss an einen Breitbildfernseher (16:9).

Anzeige des Menüpunkts

HINWEIS :

Drücken Sie die Tasten UP/< oder DOWN/>, um den Cursor auszuwählen bzw. ihn nach oben/links oder nach unten/rechts zu bewegen.

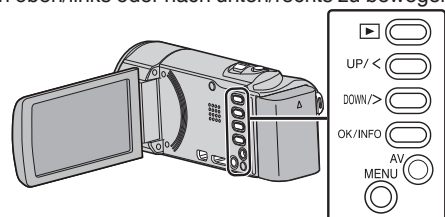

- 1 Drücken Sie MENU.

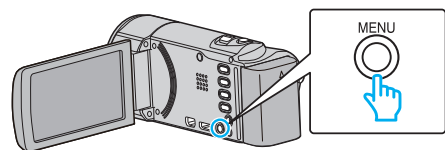

- 2 Wählen Sie „ANSCHLUSS-EINST.“ und drücken Sie OK.

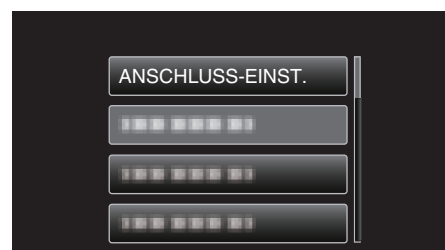

- 3 Wählen Sie „VIDEO AUSGANG“ und drücken Sie OK.

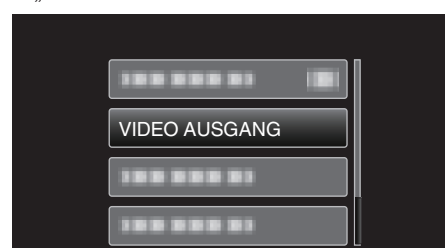

Menüeinstellungen

HDMI AUSGANG

Zur Einstellung der Ausgabe über den HDMI-Stecker dieses Geräts, wenn es an ein Fernsehgerät angeschlossen ist.

Einstellung	Details
AUTO	Es wird empfohlen, „AUTO“ als Standard zu wählen.
576p	Wählen Sie diese Option, wenn das Video mit der Einstellung „AUTO“ nicht richtig ausgegeben wird.

HINWEIS :

- „1080p“ wird auf dem LCD-Monitor angezeigt, wenn Sie dieses Gerät im Wiedergabemodus mit einem mit 1080p kompatiblen Fernsehgerät verbinden.

Anzeige des Menüpunkts

HINWEIS :

Drücken Sie die Tasten UP/< oder DOWN/>, um den Cursor auszuwählen bzw. ihn nach oben/links oder nach unten/rechts zu bewegen.

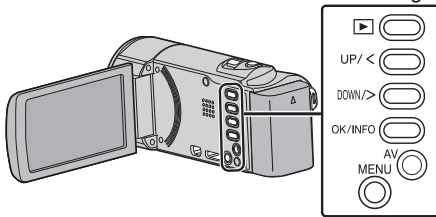

- 1 Drücken Sie MENU.

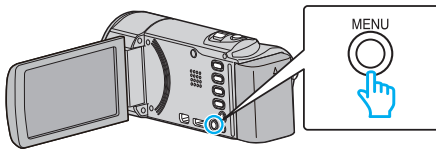

- 2 Wählen Sie „ANSCHLUSS-EINST.“ und drücken Sie OK.

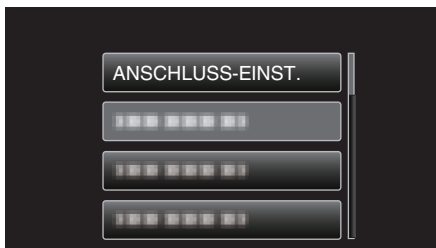

- 3 Wählen Sie „HDMI AUSGANG“ und drücken Sie OK.

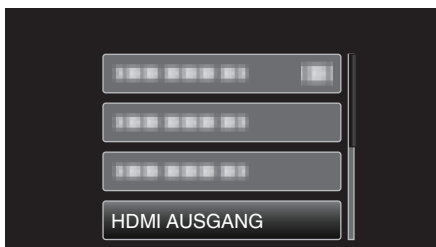

HDMI-KONTROLLE

Legt fest, ob Bedienschritte mit einem HDMI-CEC-kompatiblen Fernsehgerät verknüpft werden sollen.

Einstellung	Details
AUS	Zum Ausschalten verbundener Bedienvorgänge.
EIN	Zum Einschalten verbundener Bedienvorgänge.

Anzeige des Menüpunkts

HINWEIS :

Drücken Sie die Tasten UP/< oder DOWN/>, um den Cursor auszuwählen bzw. ihn nach oben/links oder nach unten/rechts zu bewegen.

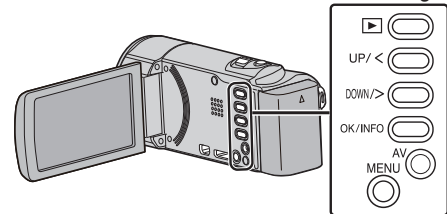

- 1 Drücken Sie MENU.

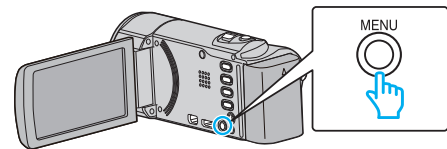

- 2 Wählen Sie „ANSCHLUSS-EINST.“ und drücken Sie OK.

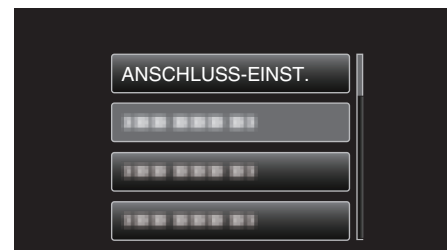

- 3 Wählen Sie „HDMI-KONTROLLE“ und drücken Sie OK.

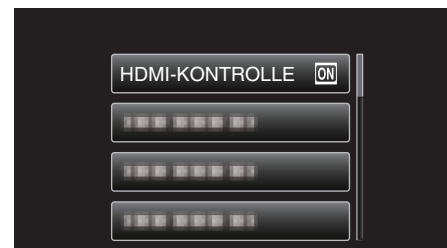

Menü Medieneinstellungen

Sie können für das Aufnahmemedium zahlreiche Einstellungen treffen.

Einstellung	Details
SD-KARTE FORMATIEREN	Löscht alle Dateien auf der SD-Karte. „SD-KARTE FORMATIEREN“ (☞ s. 73)

SD-KARTE FORMATIEREN

Löscht alle Dateien auf der SD-Karte.

Einstellung	Details
DATEI	Löscht alle Dateien auf der SD-Karte.
DATEI + VERWALTUNGSNR.	Löscht alle Dateien von der SD-Karte und setzt die Ordner- und Dateianzahl auf „1“ zurück.

VORSICHT :

- Nicht verfügbar, wenn keine SD-Karte eingesetzt wurde.
- Beim Formatieren werden alle Daten auf der SD-Karte gelöscht. Kopieren Sie alle Dateien der SD-Karte auf einen Computer, bevor Sie sie formatieren.
- Vergewissern Sie sich, dass der Akku vollständig aufgeladen ist oder schließen Sie das AC-Netzteil an. Der Formatierungsprozess kann einige Zeit in Anspruch nehmen.

Anzeige des Menüpunkts

HINWEIS :

Drücken Sie die Tasten UP/< oder DOWN/>, um den Cursor auszuwählen bzw. ihn nach oben/links oder nach unten/rechts zu bewegen.

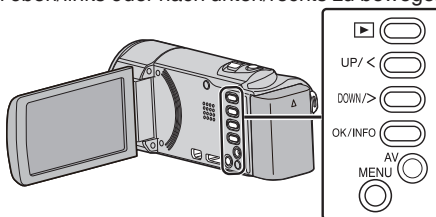

1 Drücken Sie MENU.

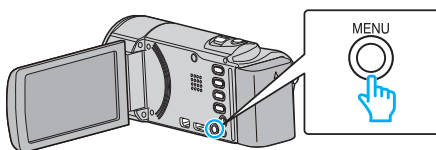

2 Wählen Sie „MEDIEN-EINSTELLUNGEN“ und drücken Sie OK.



3 Wählen Sie „SD-KARTE FORMATIEREN“ und drücken Sie OK.



4 Wählen Sie die gewünschte Einstellung aus und drücken Sie OK.

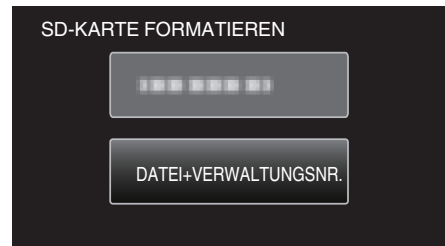

5 Wählen Sie „JA“ und drücken Sie OK.

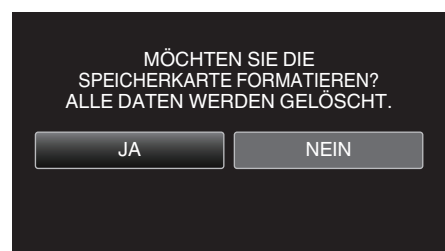

Vorderansicht

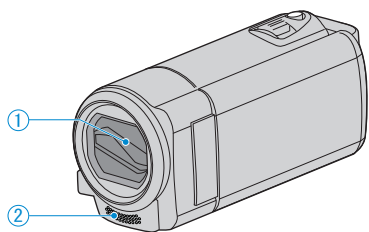

- 1** Objektivabdeckung
 - Berühren Sie nicht das Objektiv oder die Objektivabdeckung.
 - Decken Sie das Objektiv während der Aufnahme nicht mit Ihren Fingern ab.
- 2** Stereomikrofon
 - Decken Sie das Mikrofon während der Videoaufnahme nicht mit Ihren Fingern ab.

Hinteransicht

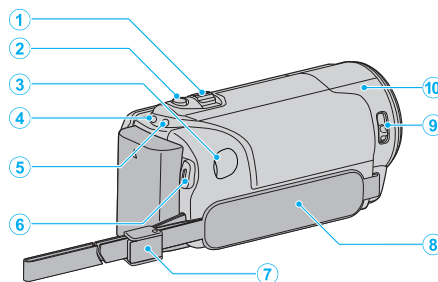

- 1** Zoom/Lautstärke-Regler
 - Während der Aufnahme: Zur Anpassung des Aufnahmebereichs.
 - Während der Videowiedergabe: Zur Einstellung der Lautstärke.
 - Index-Bildschirmanzeige: Geht zur nächsten oder vorherigen Seite.
- 2** i.AUTO-Taste
 - Zum Umschalten zwischen manuellem und Intelligent Auto Modus.
- 3** DC-Anschluss
 - Für den Anschluss an ein AC-Netzteil zum Laden des Akkus.
- 4** ACCESS (Zugriffsanzeige) Lämpchen
 - Leuchtet auf/blinkt während der Aufnahme bzw. Wiedergabe. Entfernen Sie nicht den Akku, das AC-Netzteil oder die SD-Karte.
- 5** POWER/CHARGE (Gerät Ein-Aus/Laden) Lämpchen
 - Leuchtet auf: Strom „EIN“
 - Blinkt: Es wird gerade aufgeladen
 - Erlischt: Ladevorgang abgeschlossen
- 6** START/STOP Taste (Videoaufnahme) / ▶/|| (Wiedergabe/Pause) Taste (Videowiedergabe)
 - Startet/stoppt die Videoaufnahme.
 - Startet/pausiert die Videowiedergabe.
- 7** Handgriffverschluss
 - Ermöglicht es, den Haltegriff abzunehmen und als Handgelenkband zu benutzen.
- 8** Haltegriff
 - Führen Sie Ihre Hand durch den Haltegriff, um das Gerät gut festzuhalten.

„Einstellung des Haltegriffs“ (☞ s. 13)
- 9** Objektivabdeckung Auf/Zu
 - Öffnet und schließt die Objektivabdeckung.
- 10** Kamerasensor
 - Decken Sie den integrierten Sensor während der Videoaufnahme nicht mit Ihren Fingern ab.

Unterseite

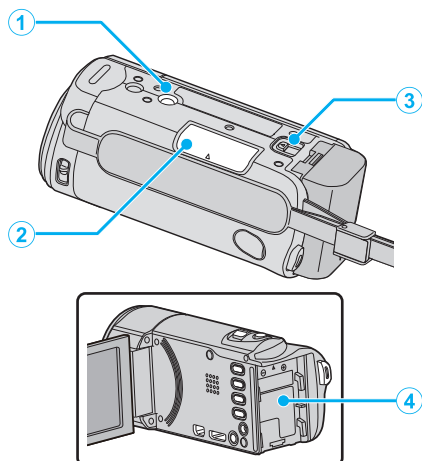

- 1** Stativbefestigungssockel
„Anbringen eines Stativs“ (☞ s. 19)
- 2** Steckplatz für SD-Karte
 - Setzen Sie eine optionale SD-Karte ein.
„Einsetzen einer SD-Karte“ (☞ s. 14)
- 3** Akkulösetaste
„Laden des Akkus“ (☞ s. 13)
- 4** Akkuhalterung

Innenansicht

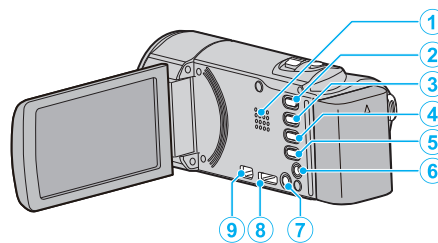

- 1** Lautsprecher
 - Gibt während der Videowiedergabe den Ton aus.
- 2** (Wiedergabe/Aufnahme)-Taste
 - Schaltet zwischen Aufnahme- und Wiedergabemodus um.
- 3** UP/<-Taste
 - UP: Rollt/bewegt den Cursor auf den Symbolen nach oben
 - <: Suche rückwärts
- 4** DOWN/>-Taste
 - DOWN: Rollt/bewegt den Cursor auf den Symbolen nach unten
 - >: Suche vorwärts
- 5** OK/INFO-Taste
 - Bestätigt die Auswahl. /Zeigt Informationen wie folgt an.
 - Aufnahme: Zur Anzeige der verbleibenden Zeit und Akkuleistung.
 - Wiedergabe: Zeigt Dateiinformationen an, z. B. das Aufnahmedatum.
- 6** AV-Anschluss
 - Zum Anschluss an ein Fernsehgerät, usw.
- 7** MENU (Menü) Taste
- 8** HDMI-Mini-Stecker
 - Zum Anschluss an TV über ein HDMI-Mini-Kabel.
- 9** USB-Anschluss
 - Zum Anschluss eines Computers per USB-Kabel.

LCD-Monitor

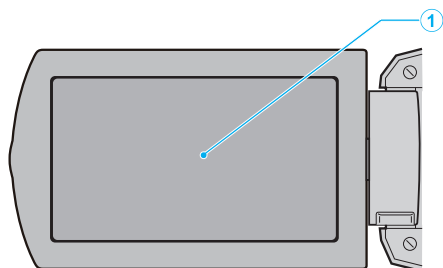

1 LCD-Monitor

- Durch das Öffnen/Schließen des Monitors wird die Kamera ein- bzw. ausgeschaltet.
- Ermöglicht die Aufnahme von Selbstporträts durch Drehen des Monitors.

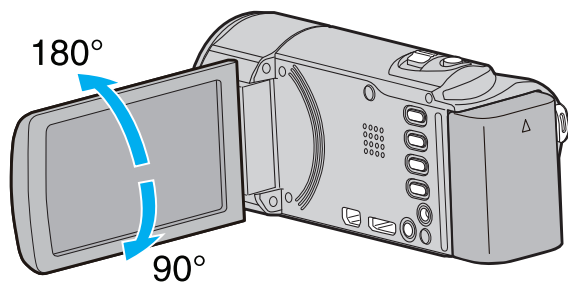

VORSICHT :

- Drücken Sie nicht mit Kraft auf die Oberfläche und versetzen Sie ihr keine Schläge.
Der Bildschirm könnte beschädigt werden oder zerbrechen.

Videoaufnahme

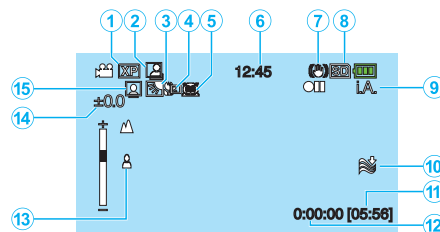

- 1 Videoqualität
„VIDEOQUALITÄT“ (☞ s. 60)
- 2 AUTOM. AUFNAHME
„Automatische Aufnahme durch Bewegungssensor (AUTOM. AUFNAHME)“ (☞ s. 34)
- 3 Gegenlichtkorrektur
„Einstellen der Gegenlichtkorrektur“ (☞ s. 30)
- 4 Tele-Makro
„Nahaufnahmen“ (☞ s. 30)
- 5 Szenenauswahl
„Szenenauswahl“ (☞ s. 26)
- 6 Datum/Zeit
„Uhrzeiteinstellung“ (☞ s. 16)
- 7 Bildstabilisator
„Bildstabilisator“ (☞ s. 32)
- 8 Medium
- 9 Aufnahmemodus
„Aufnahme von Videos im Intelligent Auto Modus“ (☞ s. 22)
„Manuelle Aufnahme“ (☞ s. 25)
- 10 Windfilter
„WINDFILTER“ (☞ s. 59)
- 11 Verbleibende Aufnahmezeit
- 12 Szenenzähler
- 13 Fokus
„Manuelle Fokuseinstellung“ (☞ s. 27)
- 14 Helligkeit
„Anpassen der Helligkeit“ (☞ s. 28)
- 15 Gesichtserkennung AE/AF
„Gesichter scharf aufnehmen (Gesichtserkennung AE/AF)“ (☞ s. 31)

Videowiedergabe

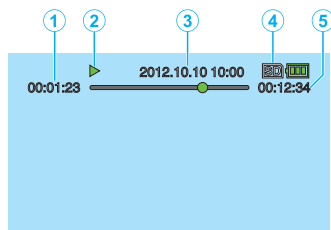

- 1 Szenenzähler
- 2 Anzeige Bedienvorgang
„Wiedergabe von Videos“ (☞ s. 37)
- 3 Datum/Zeit
„Uhrzeiteinstellung“ (☞ s. 16)
- 4 Medium
- 5 Wiedergabezeit
„Wiedergabe von Videos“ (☞ s. 37)

Wenn das Gerät nicht richtig funktioniert

Ausschalten des Geräts

- 1 Schalten Sie das Gerät aus.

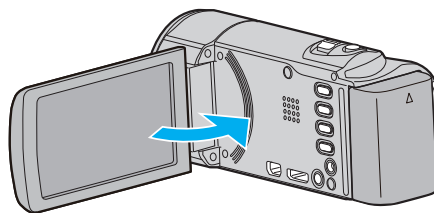

- 2 Ziehen Sie den Netzadapter ab, entfernen Sie den Akku aus dem Gerät, setzen Sie den Akku anschließend wieder ein und verbinden Sie den Netzadapter. Öffnen Sie den LCD-Monitor und das Gerät schaltet sich automatisch wieder ein. (Zurücksetzen abgeschlossen)

Akku

Gerät kann bei Verwendung des Akkus nicht eingeschaltet werden.

Laden Sie den Akku auf.

„Laden des Akkus“ (☞ s. 12)

Prüfen Sie, ob die Anschlüsse verschmutzt sind.

Ist die Anschlussbuchse des Geräts oder des Akkus verschmutzt, reinigen Sie ihn mit einem Wattestäbchen oder ähnlichem.

Bei der Verwendung von Akkus, die nicht von JVC hergestellt wurden, kann die Sicherheit und Leistung des Geräts nicht gewährleistet werden. Achten Sie darauf, nur JVC Akkus zu verwenden.

Kurze Betriebsdauer, auch nach dem Aufladen.

Durch das wiederholte Aufladen verschleißt der Akku. Tauschen Sie den Akku dann durch einen neuen aus.

„Optionales Zubehör“ (☞ s. 21)

Akku kann nicht geladen werden.

Ist der Akku vollständig aufgeladen, blinkt das Lämpchen nicht.

Prüfen Sie, ob die Anschlüsse verschmutzt sind.

Ist die Anschlussbuchse des Geräts oder des Akkus verschmutzt, reinigen Sie ihn mit einem Wattestäbchen oder ähnlichem.

Die Verwendung von AC-Netzteilen anderer Hersteller kann zur Beschädigung des Geräts führen. Achten Sie darauf, nur ein original AC-Netzteil zu verwenden.

Die verbleibende Akkuleistung wird nicht richtig angezeigt.

Ist das AC-Netzteil angeschlossen, wird die verbleibende Akkuleistung nicht angezeigt.

Wird das Gerät über längere Zeit bei hohen oder niedrigen Temperaturen eingesetzt, oder wurde der Akku häufig wieder aufgeladen, wird die verbleibende Akkuleistung ggfs. nicht richtig angezeigt.

Aufnahme

Aufnahme kann nicht durchgeführt werden.

Stellen Sie den Aufnahmemodus mithilfe der (Wiedergabe/Aufnahme) Taste  ein.

Je nach Aufnahmebedingungen und bei Vorhandensein von mehreren Lichtquellen werden Belichtung und Fokus im Intelligent Auto Modus gegebenenfalls nicht korrekt angepasst. Passen Sie die Einstellungen in einem solchen Fall manuell an.

„Manuelle Fokuseinstellung“ (☞ s. 27)

Aufnahme stoppt automatisch.

Die Aufnahme stoppt automatisch, weil der Camcorder aufgrund seiner Spezifikationen nicht länger als 12 oder mehr aufeinander folgende Stunden aufnehmen kann. (Es kann einige Zeit dauern, bis die Aufnahme fortgesetzt wird.)

Schalten Sie das Gerät aus, warten Sie eine Weile und schalten Sie es wieder ein. (Das Gerät stoppt automatisch, um bei zu hohen Temperaturen die Elektronik zu schützen.)

Der Fokus wird nicht automatisch angepasst.

Wenn Sie an dunklen Standorten oder ein Motiv aufnehmen, das zwischen hell und dunkel keine Kontraste aufweist, sollten Sie den Fokus manuell anpassen.

„Manuelle Fokuseinstellung“ (☞ s. 27)

Wischen Sie das Objektiv mit einem dafür vorgesehenen Tuch ab.

Schalten Sie den manuellen Fokus in den manuellen

Aufnahmeeinstellungen aus.

„Manuelle Fokuseinstellung“ (☞ s. 27)

Zoom funktioniert nicht.

Der Zoom kann für Zeitrafferaufnahmen nicht genutzt werden.

Um den digitalen Zoom zu nutzen, stellen Sie im Menü entsprechend „ZOOM“ ein.

„ZOOM“ (☞ s. 60)

Mosaikartiges Bildrauschen tritt auf, wenn Sie Szenen mit schnellen Motivbewegungen oder extremen Lichtwechseln aufnehmen.

Wählen Sie für „VIDEOQUALITÄT“ die Option „UXP“ oder „XP“.

„VIDEOQUALITÄT“ (☞ s. 60)

Karte

SD-Karte kann nicht eingesetzt werden.

Achten Sie darauf, die SD-Karte nicht verkehrt herum einzusetzen.
„Einsetzen einer SD-Karte“ (☞ s. 14)

Es kann nicht auf SD-Karte kopiert werden.

Möchten Sie SD-Karten verwenden, die bereits in anderen Geräten benutzt wurden, müssen Sie diese mithilfe der Funktion „SD-KARTE FORMATIEREN“ in den Medieneinstellungen formatieren (initialisieren).
„SD-KARTE FORMATIEREN“ (☞ s. 73)

Wiedergabe

Ton oder Video wird unterbrochen.

Manchmal wird die Wiedergabe am Übergang zwischen zwei Szenen unterbrochen. Dies ist keine Fehlfunktion.

Kein Ton.

Für „ZEITRAFFERAUFNAHME“ Videos wird kein Ton aufgenommen.
„Aufnahme in Intervallen (ZEITRAFFERAUFNAHME)“ (☞ s. 33)

Es wird für lange Zeit das gleiche Bild angezeigt.

Tauschen Sie die SD-Karte aus. (Ist die SD-Karte beschädigt, können Fehler beim Lesen der Daten auftreten. Dieses Gerät wird so oft wie möglich versuchen, die Daten wiederzugeben. Hält der Fehlerzustand an, werden die Wiedergabeversuche letztendlich eingestellt.)
Führen Sie im Menü „MEDIEN-EINSTELLUNGEN“ den Punkt „SD-KARTE FORMATIEREN“ aus. (Alle Daten werden gelöscht.)
„SD-KARTE FORMATIEREN“ (☞ s. 73)

Die Bewegungen sind abgehakt.

Tauschen Sie die SD-Karte aus. (Ist die SD-Karte beschädigt, können Fehler beim Lesen der Daten auftreten. Dieses Gerät wird so oft wie möglich versuchen, die Daten wiederzugeben. Hält der Fehlerzustand an, werden die Wiedergabeversuche letztendlich eingestellt.)
Führen Sie im Menü „MEDIEN-EINSTELLUNGEN“ den Punkt „SD-KARTE FORMATIEREN“ aus. (Alle Daten werden gelöscht.)
„SD-KARTE FORMATIEREN“ (☞ s. 73)
Prüfen Sie die Systemvoraussetzungen Ihres PCs, wenn Sie Everio MediaBrowser 4 für die Wiedergabe verwenden.
„Überprüfen der Systemanforderungen (Anleitung)“ (☞ s. 48)

Eine aufgenommene Datei kann nicht gefunden werden.

Deaktivieren Sie die Suchfunktion nach Datum.
„Suchen nach einem bestimmten Video“ (☞ s. 38)
Wählen Sie im Menü den Punkt „SONSTIGE WIEDERGABE“.
(Videodateien mit beschädigten Verwaltungsinformationen können wiedergegeben werden.)
„Wiedergabe eines Videos mit defekten Verwaltungsinformationen“ (☞ s. 38)

Keine Anzeige von Datum/Zeit.

Stellen Sie „BILDSCHIRMANZEIGE“ im Menü entsprechend ein.
„BILDSCHIRMANZEIGE“ (☞ s. 65)
Wählen Sie für „ANZEIGE AUF TV-GERÄT“ im Menü die Option „EIN“.
„ANZEIGE AUF TV-GERÄT“ (☞ s. 71)

Bilder werden auf dem Fernsehgerät nicht richtig angezeigt.

Trennen Sie das Kabel und schließen Sie es erneut an.
„Verbindung über einen HDMI-Mini-Stecker“ (☞ s. 40)
Schalten Sie dieses Gerät aus und wieder ein.

Bilder werden auf dem Fernsehgerät vertikal verzerrt angezeigt.

Wählen Sie für „VIDEO AUSGANG“ im Menü „ANSCHLUSS-EINST.“ die Option „4:3“.
„VIDEO AUSGANG“ (☞ s. 71)
Passen Sie die Einstellungen des Fernsehbildschirms entsprechend an.

Das auf dem Fernsehgerät angezeigte Bild ist zu klein.

Wählen Sie für „VIDEO AUSGANG“ im Menü „ANSCHLUSS-EINST.“ die Option „16:9“.
„VIDEO AUSGANG“ (☞ s. 71)

Erfolgt der Anschluss an das Fernsehgerät per HDMI-Mini-Kabel, werden Bilder und Ton nicht korrekt ausgegeben.

Bilder und Ton werden je nach angeschlossenem Fernsehgerät gegebenenfalls nicht korrekt ausgegeben. In einem solchen Fall gehen Sie folgendermaßen vor.
① Trennen Sie die Verbindung mit dem HDMI-Mini-Kabel und stellen Sie den Anschluss erneut her.
② Schalten Sie dieses Gerät aus und wieder ein.
„Verbindung über einen HDMI-Mini-Stecker“ (☞ s. 40)

Bearbeiten/Kopieren

Es kann nicht auf einen Blu-ray-Recorder überspielt werden.

Das Überspielen ist nicht möglich, wenn Sie dieses Gerät mit einem USB-Kabel an einen Blu-ray-Recorder anschließen. Anschluss und Überspielen muss mit dem mitgelieferten AV-Kabel erfolgen.

„Überspielen von Dateien auf eine Disk durch Anschluss eines DVD-Recorders“ (☞ s. 47)

Datei kann nicht gelöscht werden.

Geschützte Dateien können nicht gelöscht werden. Vor dem Löschen müssen Sie den Schutz aufheben.

„Schützen von Dateien“ (☞ s. 44)

Das Menü SICHERUNG wird nicht angezeigt.

Sobald das USB-Kabel angeschlossen wurde, wird das Menü „SICHERN“ angezeigt.

„Datensicherung aller Dateien“ (☞ s. 50)

Das Menü SICHERUNG kann nicht geschlossen werden.

Schalten Sie das Gerät aus oder ziehen Sie das AC-Netzteil ab.

Computer

Dateien können nicht auf die Festplatte des Computers kopiert werden.

Schließen Sie das USB-Kabel ordnungsgemäß an.

„Datensicherung aller Dateien“ (☞ s. 50)

Ist die mitgelieferte Everio MediaBrowser 4 Software nicht installiert, können Sie ggfs. nicht mit allen Funktionen arbeiten.

„Installation der mitgelieferten Software (Integriert)“ (☞ s. 49)

Vergewissern Sie sich vor dem Sichern, dass auf der Festplatte (HDD) Ihres Computers genügend freier Speicherplatz vorhanden ist.

Dateien können nicht von einem Computer auf DVD kopiert werden.

Um auf Disks aufzunehmen, muss der genutzte Computer über ein aufnahmefähiges DVD- oder Blu-ray-Laufwerk verfügen.

Datei kann nicht auf YouTube hochgeladen werden.

Prüfen Sie, ob Sie ein YouTube-Konto eingerichtet haben. (Sie benötigen ein YouTube-Konto, um Dateien auf YouTube hochladen zu können.)

Die Umwandlung des Dateiformats eines Videos für den Upload kann mit diesem Gerät nicht durchgeführt werden.

Siehe auch „Q&A“, „Aktuelle Informationen“, „Download-Informationen“, usw. unter „Für aktuelle Produktinformationen hier klicken“ in der Hilfedatei der mitgelieferten Software Everio MediaBrowser 4.

Ich benutze einen MAC.

Kopieren Sie die Dateien auf folgende Weise auf einen Mac PC.

„Kopieren auf einen MAC“ (☞ s. 56)

Der Computer erkennt die SDXC-Karte nicht.

Prüfen und aktualisieren Sie das Betriebssystem Ihres Computers.

Bildschirm/Bild

Das Bild auf dem LCD-Monitor ist schwer zu erkennen.

Der Inhalt des LCD-Monitors ist unter Umständen in einem hellen Umfeld, z. B. im direkten Sonnenlicht, schwer zu erkennen.

Ein helles Band bzw. ein Kreis erscheint auf dem LCD-Monitor.

Ändern Sie die Richtung, in die Sie das Gerät halten, um zu verhindern, dass die Lichtquelle ins Blickfeld rückt. (Eine sich in der Nähe des Geräts befindliche Lichtquelle kann auf dem Bildschirm ein helles Band oder einen Kreis verursachen. Dies ist jedoch keine Fehlfunktion.)

Das aufgenommene Motiv ist zu dunkel.

Nutzen Sie die Gegenlichtkorrektur, wenn der Hintergrund hell und das Motiv dunkel ist.

„Einstellen der Gegenlichtkorrektur“ (☞ s. 30)

Nutzen Sie „NACHT“ im Menü „SZENE WÄHLEN“.

„Szenenauswahl“ (☞ s. 26)

Wählen Sie im Menü den Punkt „BILDAUFHELLUNG“.

„BILDAUFHELLUNG“ (☞ s. 59)

Wählen Sie im Einstellungsmenü Manuell für „HELLIGKEIT EINST.“ die „+“-Seite.

„Anpassen der Helligkeit“ (☞ s. 28)

Das aufgenommene Motiv ist zu hell.

Wählen Sie bei Bedarf für „GEGENLICHTKOMP.“ die Option „AUS“.

„Einstellen der Gegenlichtkorrektur“ (☞ s. 30)

Wählen Sie im Einstellungsmenü Manuell für „HELLIGKEIT EINST.“ die „-“-Seite.

„Anpassen der Helligkeit“ (☞ s. 28)

Die Farbe sieht eigenartig aus. (Zu blau, zu rot, usw.)

Warten Sie eine Weile, bis natürliche Farben angezeigt werden. (Es kann einen Moment dauern, bis der Weißabgleich eingestellt ist.)

Wählen Sie im Einstellungsmenü Manuell für „WEISSABGLEICH“ eine andere Option als „AUTO“. Erscheinen die Farben unnatürlich, wählen Sie „MAN. WEISSABGLEICH“ und nehmen die Einstellung entsprechend vor.

Wählen Sie anderenfalls je nach Lichtquelle „SONNIG“/„WOLKIG“/

„HALOGEN“.

„Einstellen des Weißabgleichs“ (☞ s. 29)

Die Farben sind seltsam.

Wählen Sie im Einstellungsmenü Manuell für „WEISSABGLEICH“ eine andere Option als „AUTO“. Erscheinen die Farben unnatürlich, wählen Sie „MAN. WEISSABGLEICH“ und nehmen die Einstellung entsprechend vor.

Wählen Sie anderenfalls je nach Lichtquelle „SONNIG“/„WOLKIG“/

„HALOGEN“.

„Einstellen des Weißabgleichs“ (☞ s. 29)

Auf dem Bildschirm sind helle oder dunkle Flecken zu sehen.

Der LCD-Monitor verfügt über mehr als 99,99 % effektive Pixel. 0,01 % der Pixel können jedoch als helle Flecken (rot, blau, grün) oder dunkle Flecken erscheinen. Dies ist keine Fehlfunktion. Die Flecken werden nicht mit aufgenommen.

Andere Probleme

Das Bild ist körnig.

Bei der Benutzung des digitalen Zooms erscheint das Bild körnig, weil es digital vergrößert wird.

Das Gerät wird heiß.

Dies ist keine Fehlfunktion. (Wenn Sie das Gerät über einen längeren Zeitraum benutzen, kann es warm werden.)

Die Anzeigesprache hat sich verändert.

Dies kann auftreten, wenn Sie dieses Gerät über ein HDMI-Mini-Kabel an ein Fernsehgerät mit anderen Spracheinstellungen angeschlossen haben. „Gemeinsame Bedienung mit einem Fernsehgerät über HDMI“ (☞ s. 41)

HDMI-CEC Funktionen sind nicht richtig bedienbar und das Fernsehgerät funktioniert nicht gemeinsam mit diesem Gerät.

Je nach ihren technischen Daten funktionieren Fernsehgeräte gegebenenfalls anders, selbst wenn Sie HDMI-CEC-geeignet sind. Es kann deshalb nicht garantiert werden, dass die HDMI-CEC Funktionen dieses Geräts mit allen Fernsehgeräten bedienbar sind. Wählen Sie in einem solchen Fall für „HDMI-KONTROLLE“ die Option „AUS“.

„HDMI-KONTROLLE“ (☞ s. 72)

Beim Umschalten zwischen den Modi bzw. beim Ein- oder Ausschalten reagiert das Gerät langsam.

Es wird empfohlen, alle Dateien auf einen Computer zu kopieren und die entsprechenden Dateien in diesem Gerät zu löschen. (Wenn viele Aufnahmedateien im Gerät gespeichert werden, reagiert es langsamer.)

Dieses Gerät funktioniert nicht richtig und eine Fehlermeldung wird angezeigt.

Dieses Gerät wird von einem Mikrocomputer gesteuert. Elektrostatische Entladungen, Außengeräusche und Interferenzen (von einem Fernsehgerät, Radio, usw.) können den normalen Betrieb beeinträchtigen. Schalten Sie in einem solchen Fall das Gerät aus und entfernen Sie das AC-Netzteil und den Akku. Das Gerät wird in die Grundeinstellungen zurückgesetzt.

Erstellen Sie eine Datensicherung wichtiger Aufnahmedaten.

Es wird empfohlen, wichtige Aufnahmedaten zur Aufbewahrung auf einer DVD oder einem anderen Aufnahmemedium zu sichern. JVC haftet nicht für verlorengegangene Daten.

Fehlermeldung?

OBJEKTIVSCHUTZ PRÜFEN

Öffnen Sie die Objektivabdeckung.

DATUM/ZEIT EINSTELLEN!

Schließen Sie das AC-Netzteil an, laden Sie die Batterie länger als 24 Stunden auf und stellen Sie die Uhrzeit ein. (Wird die Nachricht noch immer angezeigt, ist der Akku der Uhr erschöpft. Wenden Sie sich an Ihren nächstgelegenen JVC-Händler.)

„Uhrzeiteinstellung“ (☞ s. 16)

VERBINDUNGSFEHLER

Schließen Sie das USB-Kabel wieder an.

Schalten Sie das Gerät und die verbundenen Geräte aus und wieder ein.

Bringen Sie den Akku wieder an.

SPEICHERKARTENFEHLER!

Schalten Sie dieses Gerät aus und wieder ein.

Entfernen Sie AC-Adapter und Akku, entnehmen Sie anschließend die SD-Karte und setzen Sie wieder ein.

Entfernen Sie eventuell vorhandenen Schmutz von den Anschlussteilen der SD-Karte.

Konnten Sie Ihr Problem durch die o.g. Lösung nicht beheben, sichern Sie bitte Ihre Dateien und führen „SD-KARTE FORMATIEREN“ im Menü

„MEDIEN-EINSTELLUNGEN“ aus. (Alle Daten werden gelöscht.)

„SD-KARTE FORMATIEREN“ (☞ s. 73)

NICHT FORMATIERT

Wählen Sie „OK“ und anschließend „JA“ im Bildschirm „MÖCHTEN SIE FORMATIEREN?“.

AUFNAHMEFEHLER

Schalten Sie dieses Gerät aus und wieder ein.

WIEDERGABE FEHLGESCHLAGEN

Entnehmen Sie die SD-Karte und setzen Sie sie wieder ein.

„Einsetzen einer SD-Karte“ (☞ s. 14)

Entfernen Sie eventuell vorhandenen Schmutz von den Anschlussteilen der SD-Karte.

Setzen Sie die SD-Karte ein, bevor Sie das Gerät einschalten.

Schützen Sie das Gerät vor heftigen Stößen oder Vibrationen.

VIDEOVERWALTUNGSDATEI IST DEFEKT. WIEDERHERSTELLUNG NÖTIG. WIEDERHERSTELLEN?

Zum Wiederherstellen wählen Sie „OK“. (Videos, die nicht wiederhergestellt werden können, werden nicht im Indexbildschirm angezeigt. Sie können sie jedoch eventuell über den Menüpunkt „SONSTIGE WIEDERGABE“ abspielen.)

„Wiedergabe eines Videos mit defekten

Verwaltungsinformationen“ (☞ s. 38)

DATEI NICHT UNTERSTÜTZT!

Nutzen Sie Dateien, die mit diesem Gerät aufgenommen wurden. (Mit anderen Geräten aufgenommene Dateien werden gegebenenfalls nicht unterstützt.)

DIESE DATEI IST GESCHÜTZT

Deaktivieren Sie die Funktion „SCHÜTZEN/AUFHEBEN“ im Menü.

„Schützen von Dateien“ (☞ s. 44)

SCHREIBSCHUTZ DER KARTE PRÜFEN

Schalten Sie den Schreibschutzhebel der SD-Karte auf Aus.

SPEICHER REICHT NICHT AUS

Löschen Sie Dateien oder verschieben Sie sie auf einen Computer oder andere Geräte.

Tauschen Sie die SD-Karte durch eine neue aus.

OBERE GRENZE AUFZEICHENBARER ORDNER/DATEIEN ERREICHT

Verschieben Sie die Dateien oder Ordner auf einen Computer oder ein anderes Gerät. (Sichern Sie Ihre Dateien.)

HÖCHSTZAHL AN SZENEN ÜBERSCHRITTEN

Verschieben Sie die Dateien oder Ordner auf einen Computer oder ein anderes Gerät. (Sichern Sie Ihre Dateien.)

ZU VIELE ORDNER

Verschieben Sie die Dateien oder Ordner auf einen Computer oder ein anderes Gerät. (Sichern Sie Ihre Dateien.)

HÖCHSTZAHL AN DATEIEN ÜBERSCHRITTEN

Verschieben Sie die Dateien oder Ordner auf einen Computer oder ein anderes Gerät. (Sichern Sie Ihre Dateien.)

KAMERATEMPERATUR ZU NIEDRIG. KAMERA EINGESCHALTET LASSEN, BITTE WARTEN.

Lassen Sie dieses Gerät für eine Weile eingeschaltet.

Erlischt die Warnmeldung nicht, schalten Sie das Gerät aus und stellen Sie das Gerät an einem warmen Ort auf. Vermeiden Sie jedoch plötzliche Temperaturwechsel. Schalten Sie das Gerät nach einer Weile wieder ein.

Warten Sie das Gerät regelmäßig, damit Sie lange Zeit Freude daran haben.

VORSICHT :

- Achten Sie darauf, vor Wartungsmaßnahmen stets den Akku und das AC-Netzteil zu entfernen und den Netzstecker zu ziehen.

Camcorder

- Wischen Sie das Gerät mit einem trockenen, weichen Tuch ab, um Verschmutzungen zu entfernen.
- Ist das Gerät extrem verschmutzt, tauchen Sie das Tuch in eine Lösung mit neutralem Waschmittel, reinigen den Gerätekörper und wischen das Waschmittel anschließend mit einem sauberen Tuch ab.

VORSICHT :

- Verwenden Sie keine Lösemittel, wie Benzol, Verdünnungsmittel oder Alkohol. Diese können das Gerät beschädigen.
- Beachten Sie bei der Verwendung von chemischen Tüchern oder chemischen Reinigungsmitteln die Warnetiketten und die Produkthanleitung.
- Lassen Sie das Gerät nicht über lange Zeiträume mit Gummi- oder Plastikprodukten in Kontakt kommen.

Objektiv/LCD-Monitor

- Benutzen Sie einen (handelsüblichen) Objektivblasebalg, um Staub zu entfernen, und ein (handelsübliches) Reinigungstuch, um Verschmutzungen abzuwischen.
Werden Verschmutzungen nicht vom Objektiv entfernt, kann es zur Bildung von Schimmel kommen.
- Es kann ein im Handel erhältlicher reflektierender Film oder ein Schutzfilm verwendet werden. Der Bildschirm könnte in Abhängigkeit der Stärke des verwendeten Films jedoch etwas dunkler erscheinen.

Kamera

Teil	Details
Stromversorgung	Bei Verwendung eines AC-Netzteils: DC 5,2 V Bei Akkubetrieb: DC 3,5 V - 3,6 V
Stromverbrauch	2,2 W (wenn für „MONITORHELLIGKEIT“ die Option „3“ (Standard) gewählt wurde) 2,4 W (wenn für „MONITORHELLIGKEIT“ die Option „4“ (heller) gewählt wurde) Nennstromverbrauch: 1A
Abmessungen (mm)	50,5 mm x 55,0 mm x 110,5 mm (B x H x T: Haltegriff nicht einbezogen)
Gewicht	Ca. 185 g (nur Kamera), Ca. 215 g (inkl. mitgeliefertem Akku)
Betriebsumfeld	Zulässige Betriebstemperatur: 0 °C bis 40 °C Zulässige Lagertemperatur: -20°C bis 50°C Zulässige relative Luftfeuchtigkeit: 35 % bis 80 %
Bildsensor	1/5,8 Zoll 1.500.000 Pixel (BSI CMOS)
Aufnahmebereich (Video)	750.000 bis 1.250.000 Pixels
Objektiv	F1,8 bis 6,3, f= 2,9 mm bis 116,0 mm 35 mm Umrechnung: 42,0 mm bis 1.680 mm
Zoom (während der Videoaufnahme)	Optischer Zoom: Bis zu 40x Dynamischer Zoom: Bis zu 70x Digitaler Zoom: Bis zu 200x
LCD-Monitor	2,7" breit, 230 K Pixel, Polysilikon Farb-LCD
Aufnahmemedium	SDHC/SDXC-Karte (im Handel erhältlich)
Akku der Uhr	Wieder aufladbare Batterie

Anschlüsse

Teil	Details
HDMI	HDMI™-Mini-Stecker
AV-Ausgang	Videoausgang: 1,0 V (p-p), 75 Ω Audioausgang: 300 mV (rms), 1 KΩ
USB	Mini USB Typ B, USB 2.0-kompatibel

Video

Teil	Details
Aufnahme-/ Wiedergabeformat	AVCHD-Standard Video: AVC/H.264 Audio: Dolby Digital 2ch
Erweiterung	.MTS
Signalsystem	PAL-Standard
Bildqualität (Video)	UXP 1920 x 1080 Pixel Durchschnitt ca. 24 Mbps XP 1920 x 1080 Pixel Durchschnitt ca. 17 Mbps SP 1920 x 1080 Pixel Durchschnitt ca. 12 Mbps EP 1920 x 1080 Pixel Durchschnitt ca. 4,8 Mbps SSW (AVCHD SD) (16:9) 720 x 576 Pixel (verschachtelt) Durchschnitt ca. 6,2 Mbps SEW (AVCHD SD) (16:9) 720 x 576 Pixel (verschachtelt) Durchschnitt ca. 3 Mbps
Tonqualität (Audio)	48 kHz, 256 kbps

AC-Netzteil (AC-V10E)

Teil	Details
Stromversorgung	AC 110 V bis 240 V, 50 Hz/60 Hz
Ausgabe	DC 5,2 V, 1 A
Zulässige Betriebstemperatur	0 °C bis 40 °C (während des Aufladens 10 °C bis 35 °C)
Abmessungen (mm)	72 mm x 28 mm x 59 mm (B x H x T: Kabel und AC-Stecker nicht einbezogen)
Gewicht	Ca. 77 g

Akku (BN-VG108E)

Teil	Details
Stromspannung	3,5 V - 3,6 V
Kapazität	860 mAh
Abmessungen (mm)	31 mm x 21,5 mm x 43 mm (B x H x T)
Gewicht	Ca. 30 g

HINWEIS :

- Änderung der technischen Daten und des Designs im Rahmen von Produktverbesserungen vorbehalten.

JVC