

Durabase

Bedienungsanleitung
Soundbar SB BT 200

Manuel d'instruction
Soundbar SB BT 200

Istruzioni per l'uso
Soundbar SB BT 200

Art.-Nr. 7722.183

99.⁸⁰



Gratulation!

Mit diesem Gerät haben Sie ein Qualitätsprodukt erworben, welches mit grösster Sorgfalt hergestellt wurde. Es wird Ihnen bei richtiger Pflege während Jahren gute Dienste erweisen. Vor der ersten Inbetriebnahme bitten wir Sie jedoch, die vorliegende Bedienungsanleitung gut durchzulesen und vor allem die Sicherheitshinweise genau zu beachten.

Personen, die mit der Bedienungsanleitung nicht vertraut sind, dürfen das Gerät nicht benutzen.

Gratulation!

En achetant cet appareil, vous venez d'acquérir un produit de qualité fabriqué avec soin. Bien entretenu, cet appareil vous rendra de grands services pendant de nombreuses années. Veuillez lire attentivement ce mode d'emploi avant la première utilisation et bien respecter les consignes de sécurité.

Les personnes n'ayant pas pris connaissance de ce mode d'emploi ne sont pas autorisées à utiliser cet appareil.

Congratulazioni!

Acquistando questo apparecchio vi siete garantiti un prodotto di qualità, fabbricato con estrema cura. Con una manutenzione adeguata, l'apparecchio garantirà per anni delle ottime prestazioni. Prima della messa in funzione iniziale vi preghiamo di leggere attentamente le presenti istruzioni d'uso e di osservare attentamente le avvertenze di sicurezza.

Le persone che non conoscono a fondo queste istruzioni d'uso, non possono utilizzare l'apparecchio.

Inhaltsverzeichnis

Lieferumfang	4
Wandmontage des Geräts	4
Bezeichnung der Teile	5
Stromversorgung	6
Sleep-Timer-Einstellung	6
Zeit-Einstellung	6
Timer-Einstellung	7
USB & SD / MMC Karte	7
Bluetooth-Betrieb	7
Bluetooth-Verbindung wiederherstellen	8
EQ-Effekte	8
FM-Radio Einstellen (Tuning)	8
Speichern Ihres Lieblingsradiosenders	8
Gerät Stummschalten	9
Lautstärke- / Treble- / Bass- Einstellung	9
Professioneller Audio Modus	9
Andere Geräte anschliessen	9
Störungsbehebung	10
Wichtige Sicherheitshinweise	11
Garantie	12
Entsorgung	12

Sommaire

Contenu de la boîte	14
Fixation murale	14
Description des éléments	15
Alimentation électrique	16
Sleep	16
Horloge	16
Minuterie	17
USB et Carte SD / MMC	17
Fonction Bluetooth	17
Restaurer la connexion Bluetooth	18
EQ (égaliseur)	18
Radio FM réglage (Tuning)	18
Mémoriser vos stations préférées	18
Mute (couper le son)	19
Volume / Treble / Bass	19
Mode Audio professionnel	19
Connexion d'autres périphériques	19
Guide de dépannage	20
Consignes de sécurité importantes	21
Garantie	22
Élimination	22

Indice

Contenuto della confezione	24
Montaggio dell' unità su una parete	24
Le parti	25
Alimentazione	26
Impostazione sonno / Sleep	26
Impostazione orologio	26
Impostazione sveglia/Timer	27
USB & scheda SD / MMC	27
Funzione Bluetooth	27
Ristabilire la connessione Bluetooth	28
Effetti audio EQ	28
Radio FM Impostazione (Tuning)	28
Salvare le emittenti preferite	28
Spegnere l'audio (mute)	29
Impostazione Volume- / Suoni alti	29
Treble- / bassi Bass	29
Impostazione modalità audio avanzata	29
Collegare altri apparecchi	29
Risoluzioni problemi	30
Avvertenze di sicurezza importanti	31
Garantie	32
Smaltimento	32

Lieferumfang

- 1 Lautsprecher
- 1 Fernbedienung
- 1 Benutzerhandbuch
- 1 RCA-Kabel
- 1 Wandmontageset

Wandmontage des Geräts

Ein Loch für einen Dübel und eine lange Schraube bohren

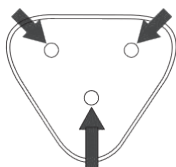

Ein Loch für eine kurze Schraube bohren

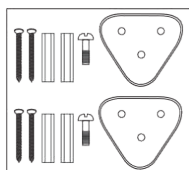

Wandmontageset



Abb. 1



Abb. 2

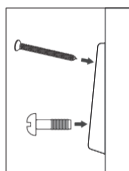

Abb. 3

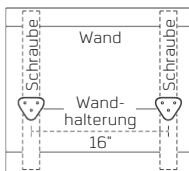

Abb. 4

Bezeichnung der Teile

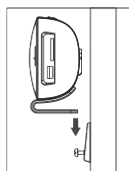

Hauptteil

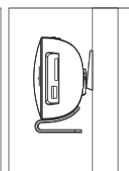
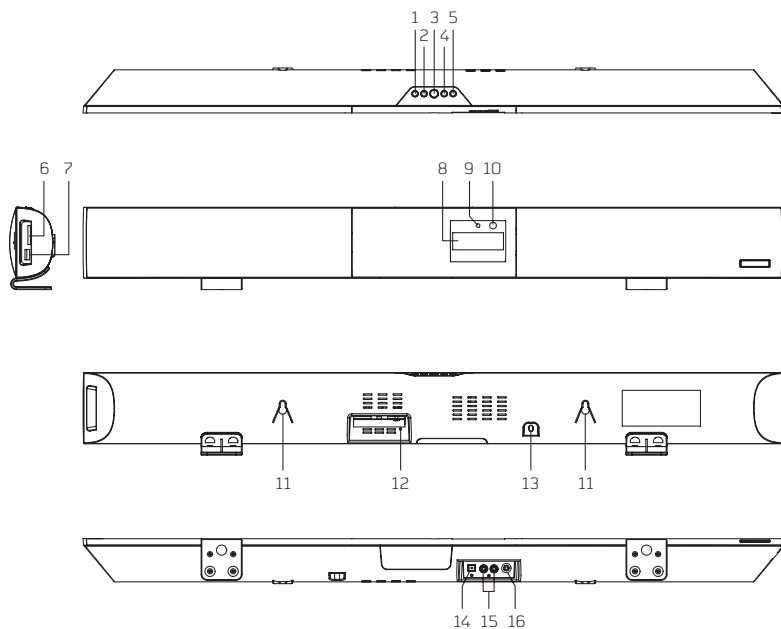
- | | |
|---------------------------------|---------------------------|
| 1. Lautstärke-Taste - | 9. Bluetooth-Anzeige |
| 2. Lautstärke- Taste + | 10. Fernbedienungs-Sensor |
| 3. Standby-Taste | 11. Montagelöcher |
| 4. Funktionstaste | 12. FM-Antenne |
| 5. Koppeln / Play / Pause-Taste | 13. AC-Kabel |
| 6. SE / MMC-Kartenspalt | 14. Optical In-Buchse |
| 7. USB -Buchse | 15. Aux In-Buchsen |
| 8. LCD-Anzeige | 16. Line In-Buchse |

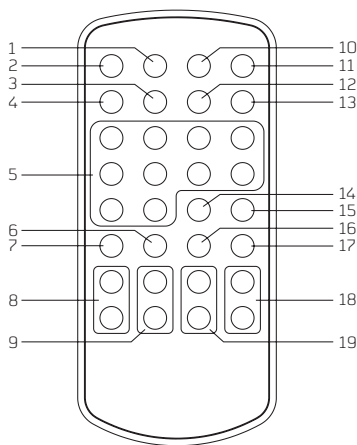

Fernbedienung

1. Sleep-Taste
2. Funktionstaste
3. Uhr-Taste
4. Timer-Taste
5. Zifferntasten
6. Stimm-Taste
7. EQ Button
8. Bass + / – Tasten
9. Treble + / – Tasten
10. Stummschaltetaste
11. Standby-Taste
12. Tuning- / Überspring- / Rückwärts-suchlauf-Taste
13. Tuning- / Überspring- / Vorwärts-suchlauf-Taste
14. MEM-Taste
15. Koppeln / Play / Pause-Taste
16. Musik-Taste
17. Film-Taste
18. Lautstärke + / – Tasten
19. Sender + / – Tasten

Stromversorgung

Stecken Sie das AC-Stromkabel in eine geeigneten Steckdose, um das Gerät an die Stromversorgung anzuschliessen.

Hinweis:

Wenn das Gerät während einer Stunde keine Audio-Signale empfängt, wird es automatisch auf Standby-Modus (ausser im FM-Modus) schalten.

Sleep-Timer-Einstellung

Der Sleep-Timer kann wie folgt eingestellt werden:

- Während der Wiedergabe drücken Sie wiederholt die Taste SLEEP auf der Fernbedienung, um die Ruhezeit-Optionen anzuzeigen. Lassen Sie die SLEEP-Taste los, wenn die gewünschte Angabe auf dem Display erscheint. Sobald die Ruhezeit abgelaufen ist, schaltet sich das Gerät aus.
- Wenn Sie die verbleibende Zeit überprüfen möchten, drücken Sie während der Wiedergabe die SLEEP-Taste einmal.

Zeit-Einstellung

Drücken und halten Sie die UHR-Taste (CLOCK) im Standby-Modus auf der Fernbedienung bis die Stunden-Anzeige auf dem Display anfängt zu blinken. Stellen Sie die Uhrzeit mit der TUNING / ÜBERSPRINGEN / SUCHLAUF-Taste auf dem Display ein und bestätigen Sie Ihre Einstellung durch nochmaliges Drücken der UHR-Taste auf der Fernbedienung. Wiederholen Sie den Vorgang mit der Minuten-Anzeigen. Um die aktuelle Zeit zu überprüfen während der Wiedergabe, drücken und halten Sie die UHR-Taste auf der Fernbedienung.

Hinweis:

Die Zeit kann nur im Standby-Modus eingestellt werden.

Timer-Einstellung

1. Drücken und halten Sie im Standby-Modus die **TIMER**-Taste auf der Fernbedienung. Auf dem Display beginnt die Stundenanzeige mit dem Timer-Symbol «T» zu blinken.
2. Geben Sie die gewünschte Stundenzahl mit der **TUNING / ÜBERSPRINGEN / SUCHLAUF**-Taste auf der Fernbedienung ein.
3. Drücken Sie die **TIMER**-Taste, um zu bestätigen. Auf dem Display beginnt nun die Minutenanzeige zu blinken.
4. Geben Sie die Minuten mit der **TUNING / ÜBERSPRINGEN / SUCHLAUF**-Taste auf der Fernbedienung ein.
5. Drücken Sie die **TIMER**-Taste auf der Fernbedienung, um die Einstellung zu bestätigen.
6. Nach Ablauf der eingestellten Zeit, schaltet sich das Radio automatisch an.
7. Die Timer-Funktion kann durch kurzes Drücken der **TIMER**-Taste auf der Fernbedienung aktiviert oder deaktiviert werden.

USB & SD / MMC Karte

1. Schalten Sie das Gerät ein und stecken Sie eine USB- oder eine SD / MMC-Karte in das Gerät ein.
2. Drücken Sie Funktionstaste wiederholt, um auf den USB- oder Kartenmodus zu wechseln. Die Wiedergabe startet automatisch.
3. Drücken Sie die **TUNING ÜBERSPRINGEN / VORWÄRTSSUCHLAUF**-Taste auf der Fernbedienung, um zum nächsten Titel zu springen; drücken und halten Sie die Taste, um die Titel vorwärts zu durchsuchen.

4. Drücken Sie die **TUNING ÜBERSPRINGEN / RÜCKWÄRTSSUCHLAUF**-Taste auf der Fernbedienung, um zum letzte Titel zu springen; drücken und halten Sie die Taste, um die Titel rückwärts zu durchsuchen.
5. Verwenden Sie die numerischen Tasten, um die Titel-Nummer eingeben, die Sie abspielen möchten.

Bluetooth-Betrieb

Dieses Gerät kann Stereo-Audio-Signal von einer Bluetooth-Stereo-Audioquelle empfangen.

1. Schalten Sie das Gerät ein und wechseln Sie in den Bluetooth-Modus, indem Sie Funktionstaste wiederholt drücken.
2. Die LED-Anzeige fängt an schnell zu blinken, während die Geräte sich koppeln (pairing).
3. Aktivieren Sie die Bluetooth-Funktion der Bluetooth-Audioquelle.
4. Koppeln und verbinden Sie die Audioquelle mit SB BT 200 (der Soundbar). Falls ein Passwort verlangt wird, geben Sie «0000» ein.
5. Die LED-Anzeige leuchtet blau, wenn die Geräte gekoppelt sind und zur Musikwiedergabe bereit sind.
6. Drücken Sie die **PLAY / PAUSE**-Taste um die Wiedergabe zu beenden oder fortzusetzen.
7. Mit der **TUNING / ÜBERSPRINGEN / VORWÄRTSSUCHLAUF**-Taste kann zum nächsten Titel gewechselt werden. Um zum letzten Titel zurück zu kehren, drücken Sie die **TUNING / ÜBERSPRINGEN / RÜCKWÄRTSSUCHLAUF**-Taste zweimal.
8. Drücken und halten Sie **TUNING / ÜBERSPRINGEN / SUCHLAUF**-Tasten, um in den aktuellen Titeln vorwärts oder rückwärts zu suchen.

Hinweise:

- Der Koppel-Modus (pairing) wird nach ca. 1,5 Minuten abgebrochen, wenn kein Gerät gefunden wird.
- Die oben genannten Schritte sind die allgemein übliche Schritte, um ein Bluetooth-Gerät zu koppeln. Für genauere Anweisungen zur Bluetooth-Konnektivität Ihrer Audioquelle schauen Sie bitte in der Bedienungsanleitung des Gerätes, welches Sie verbinden möchten, nach.
- Jedes Mal, wenn der Bluetooth Modus eingeschaltet wird, wird es zum letzten angeschlossenen Gerät automatisch eine Verbindung herstellen.

Bluetooth-Verbindung wiederherstellen

Wenn die Audioquelle bereits mit der Soundbar (SB BT 200) gekoppelt war und die Verbindung trotz eingeschalteten Geräten verloren ging, können Sie diese durch die folgenden Schritte wieder verbinden:

1. Drücken und halten Sie die KOPPEL-Taste (pair) am Gerät oder auf der Fernbedienung, um erneut mit der Audioquelle zu verbinden. Die Bluetooth-Anzeige wird ca. 1,5 Minuten den Anschluss erneut suchen.
2. Wählen Sie «SB BT 200» auf der Bluetooth-Anzeige der Audioquelle, um erneut zu verbinden. Die Anzeige auf der Soundbar fängt an durchgehend blau zu leuchten, wenn die Bluetooth-Verbindung wieder erfolgreich hergestellt wurde.

EQ-Effekte

Drücken Sie die EQ-Taste auf der Fernbedienung während der Wiedergabe, um die EQ-Effekte auf dem Display zu sehen. Lassen Sie die Taste los, wenn Sie den gewünschten Effekt gefunden haben.

FM-Radio Einstellen (Tuning)

1. Schalten Sie das Gerät ein, und wechseln Sie in den FM (RADIO)-Modus, indem Sie Funktionstaste wiederholt drücken.
2. Geben Sie die gewünschte Frequenz mit der TUNING / ÜBERSPRINGEN / SUCHLAUF-Taste auf der Fernbedienung ein. Drücken und halten Sie die TUNING / ÜBERSPRINGEN / SUCHLAUF-Tasten auf der Fernbedienung, um die automatische Suche von Radiosendern vorwärts bzw. rückwärts zu steuern (Wenn ein verfügbarer Sender gefunden wird, wird dieser sofort übertragen und die Suche abgebrochen). Während der automatischen Suche drücken Sie die TUNING / ÜBERSPRINGEN / SUCHLAUF-Tasten auf der Fernbedienung um die Suche zu beenden.
3. Im Radio-Modus ist es möglich mithilfe der Zifferntasten auf der Fernbedienung auf die gesuchte Frequenz zu gelangen. Mit der Tastenkombination 8, 9 und 8 wechseln Sie z. B. auf 89.8 MHz.

Speichern Ihres Lieblingsradiosenders

1. Drücken Sie zum Speichern des aktuellen Senders während der Wiedergabe die MEM-Taste auf der Fernbedienung bis eine Programmierzahl auf dem Display blinkt.
2. Verwenden Sie die CH + oder CH – Tasten auf der Fernbedienung, um die entsprechende Programmierzahl zum Speichern auszuwählen.
3. Bestätigen Sie Ihre Auswahl durch Drücken der MEM-Taste auf der Fernbedienung.
4. Während der Radio-Wiedergabe, drücken Sie die CH + oder CH – Tasten auf der Fernbedienung wiederholt, um die gespeicherten Sender abzurufen.

Gerät Stummschalten

Drücken Sie die MUTE-Taste auf der Fernbedienung während der Wiedergabe um den Ton auszuschalten. Drücken Sie die Taste erneut, um den Ton wieder zu aktivieren.

Lautstärke- / Treble- / Bass- Einstellung

Drücken Sie die LAUTSTÄRKE + / - Tasten oder TREBLE + / - Tasten oder BASS + / - Tasten auf der Fernbedienung, um Lautstärke, Höhen oder Bass einzustellen.

Professioneller Audio Modus

Drücken Sie die Sprach-, Musik- oder Filmtaste (VOICE, MUSIC, MOVIE) auf der Fernbedienung während der Wiedergabe, um eine optimale Klangqualität zu erreichen. Die Audio-Modi geben den Klang der Stimme, Musik und Film auf optimale Art und Weise wieder.

Andere Geräte anschliessen

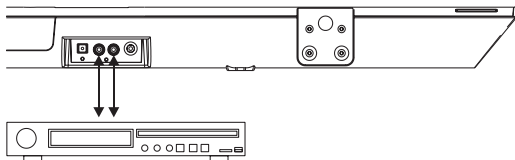

Audio In

1. Verbinden Sie Ihre Audioquelle, z. B. DVD-Player, mit einem Cinch-Kabel mit der AUX IN-Buchse am Gerät.
2. Schalten Sie beide Geräte ein.
3. Drücken Sie wiederholt die FUNKTIONEN-Taste, um den AUX-Modus zu wechseln.
4. Verwenden Sie die Steuerelemente auf dem angeschlossenen Audiogerät um die Wiedergabe über das angeschlossene Gerät zu starten.

Line In

Befolgen Sie die folgenden Schritte, um der Soundbar an einem anderen Audiogerät anzuschliessen:

1. Verbinden Sie das Audiogerät mit dem LINE OUT-Kabel an die LINE IN-Buchse der Soundbars.
2. Drücken Sie die STANDBY-Taste, um das Gerät einzuschalten.
3. Drücken Sie wiederholt die FUNKTIONEN-Taste, um den LINE-Modus zu wechseln.
4. Schalten Sie das Audiogerät ein und beginnen Sie mit der Wiedergabe.

Optical Input

1. Verbinden Sie mit einem Digital Optical Audio-Kabel die optische Buchse des Audiogeräts mit dem OPTICAL IN der Soundbar.
2. Schalten Sie beide Geräte ein.
3. Drücken Sie wiederholt die FUNKTIONEN-Taste, um den OPT-Modus zu wechseln.
4. Das Signal des angeschlossenen Audiogerät wird nun von der Soundbar übertragen.

Störungsbehebung

Störungen	Mögliche Ursache	Lösung
Radiowiedergabe verzerrt	<ol style="list-style-type: none"> 1. Die Frequenz ist nicht richtig eingestellt 2. Das Signal ist zu schwach 	<ol style="list-style-type: none"> 1. Feinabstimmung der Sender 2. Wickeln Sie die Wurfantenne ab für besten Empfang
Keine Radiowiedergabe	<ol style="list-style-type: none"> 1. Das Gerät ist nicht im Tuner-Modus 2. Die Lautstärke wurde stumm geschaltet oder es wurde eine zu niedrige Einstellung gewählt 	<ol style="list-style-type: none"> 1. Drücken Sie die FUNKTIONS-Taste so oft, bis Sie den Tuner-Modus erreicht haben 2. Stellen Sie die Lautstärke höher, oder drücken Sie die MUTE-Taste, um die Tonwiedergabe wieder herzustellen
Keine Tonwiedergabe im Bluetooth-Modus	<ol style="list-style-type: none"> 1. Der Soundbar ist nicht mit dem Audiogerät verbunden 2. Das Gerät ist aus der Reichweite platziert 3. Die Lautstärke wurde stumm geschaltet oder es wurde eine zu niedrige Einstellung gewählt 	<ol style="list-style-type: none"> 1. Folgen Sie der Anleitung, um die Audioquelle an das Gerät anschließen 2. Stellen Sie den Soundbar in Bluetooth-Reichweite 3. Stellen Sie die Lautstärke höher, oder drücken Sie die MUTE-Taste, um die Tonwiedergabe wieder herzustellen
Die Tonwiedergabe ist in den Bluetooth/AUX/Line/OPT in-Modi verzerrt	Die Tonquelle ist verzerrt	Wenn die externe Tonquelle von schlechter Qualität ist oder Verzerrungen und Rauschen vorweist, macht sich dies bei Hochleistungs-lautsprechern bemerkbar. Probieren Sie eine andere Tonquelle
Kein Ton bei den AUX/Line/OPT in-Modi.	<ol style="list-style-type: none"> 1. Der Soundbar ist nicht richtig an das externe Gerät angeschlossen 2. Die Lautstärke wurde stumm geschaltet oder es wurde eine zu niedrige Einstellung gewählt 	<ol style="list-style-type: none"> 1. Folgen Sie die Anleitung, um das Audio-Gerät korrekt mit dem Soundbar zu verbinden 2. Stellen Sie die Lautstärke höher, oder drücken Sie die MUTE-Taste, um die Tonwiedergabe wieder herzustellen

Wichtige Sicherheitshinweise

- Das Gerät sollte weder Tropf- noch Spritzwasser ausgesetzt werden. Es sollten keine Gegenstände, die Flüssigkeit enthalten, z.B. Trinkgläser, auf das Gerät gestellt werden.
- Dort wo die Steckdose oder ein Netzadapter verwendet wird um das Gerät auszuschalten, müssen diese immer gut erreichbar bleiben. Um das Gerät vollständig auszuschalten, muss der Stecker oder Netzadapter des Gerätes komplett vom Stromnetz getrennt werden.
- Es dürfen keine offene Feuerquellen, z.B. brennende Kerzen, auf das Gerät gestellt werden.
- Mindestabstände von 2.0 cm um das Gerät herum sind unerlässlich für ausreichende Belüftung. Die Lüftung darf nicht behindert werden indem die Lüftungsöffnungen zugedeckt werden mit Zeitungen, Tischtücher, Vorhänge usw.
- Das Gerät ist für den Gebrauch in tropischen und / oder gemäßigten Klimazonen geeignet.
- Bitte berücksichtigen Sie die Umwelt beim Entsorgen der Batterien.
- **Achtung:** Es besteht Explosionsgefahr, wenn die Batterie falsch eingesetzt wird. Batterien nur immer durch dieselben oder gleichwertigen Produkte ersetzen.
- Batterien dürfen keiner starken Hitze wie Sonnenschein, Feuer, usw. ausgesetzt werden.
- Das Typenschild befindet sich auf der Rückseite des Geräts.

Garantie

Die MIGROS übernimmt während zwei Jahren ab Kaufabschluss die Garantie für Mängelfreiheit und Funktionsfähigkeit des von Ihnen erworbenen Gegenstandes. Die MIGROS kann die Garantieleistung wahlweise durch kostenlose Reparatur, gleichwertigen Ersatz oder durch Rückerstattung des Kaufpreises erbringen. Weitere Ansprüche sind ausgeschlossen.

Nicht unter die Garantie fallen normale Abnutzung sowie die Folgen unsachgemässer Behandlung oder Beschädigung durch den Käufer oder Drittpersonen sowie Mängel, die auf äussere Umstände zurückzuführen sind. Die Garantieverpflichtung erlischt bei Reparaturen durch nicht MIGROS-autorisierte Servicestellen. Garantieschein oder Kaufnachweis (Kassabon, Rechnung) bitte sorgfältig aufbewahren. Bei Fehlen desselben wird jeder Garantieanspruch hinfällig.



2 Jahre M-Garantie
2 ans M-garantie
2 anni M-garanzia

MIGROS
Service

Reparatur- oder pflegebedürftige Geräte werden in jeder Verkaufsstelle entgegengenommen.



M-INFOLINE
0848 84 0848
www.migros.ch

Haben Sie weitere Fragen?
Die M-Infoline hilft Ihnen gerne weiter unter der Tel.-Nr.: 0848 84 0848
von Montag bis Freitag 08.00 – 18.30 Uhr
(8 Rp./Min. von 08.00 – 17.00 Uhr,
4 Rp./Min von 17.00 – 18.30 Uhr).
E-Mail: m-infoline@mgb.ch

Entsorgung

- Ausgediente Geräte bei einer Verkaufsstelle zur kostenlosen, fachgerechten Entsorgung abgeben
- Geräte mit gefährlichem Defekt sofort entsorgen und sicherstellen, dass sie nicht mehr verwendet werden können
- Geräte nicht mit dem Hauskehricht entsorgen (Umweltschutz!)



Altgeräte

Dieses Symbol gibt an, dass das elektrische Gerät bzw. die Batterie in Europa nicht im Hausmüll entsorgt werden dürfen. Um die ordnungsgemässe Abfallbehandlung des Geräts und der Batterie sicherzustellen, entsorgen Sie diese bitte gemäss örtlichen Gesetzen und Vorschriften für die Entsorgung elektrischer Geräte oder Batterien. Dadurch tragen Sie zur Erhaltung natürlicher Ressourcen und zur Förderung der Umweltschutzstandards bei der Behandlung und Entsorgung von Elektromüll (Richtlinie über Elektro- und Elektronik-Altgeräte) bei.



Produkte mit CE-Kennzeichnung entsprechen der EMV-Richtlinie (2004/108/EG) und der Niederspannungsrichtlinie (2006/95/EG) des Europäischen Parlaments und des Rates der Europäischen Union.

Hiermit erklärt Ngai Lik, dass dieser Lautsprecher den wesentlichen Anforderungen und sonstigen einschlägigen Bestimmungen der Richtlinie 1999/5/EG entspricht.

08/2013 Änderungen vorbehalten

Vertrieb/Distribution/Distribuzione:
Migros-Genossenschafts-Bund, CH-8031 Zürich

Art.-Nr. 7722.183

Contenu de la boîte

- 1 Haut-parleur
- 1 Télécommande
- 1 Notice d'utilisation
- 1 Câble RCA
- 1 Kit de fixation murale

Fixation murale

Percez un trou pour une cheville et une vis longue

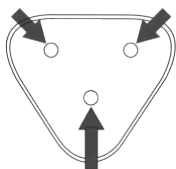

Percez un trou pour une vis courte

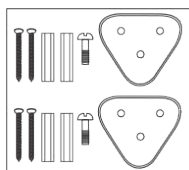

Kit de fixation murale

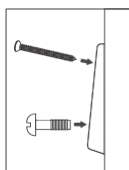

Fig 1

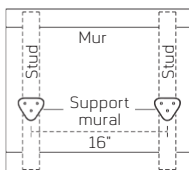

Fig 2

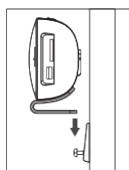

Fig 3

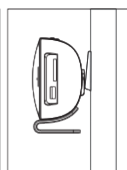
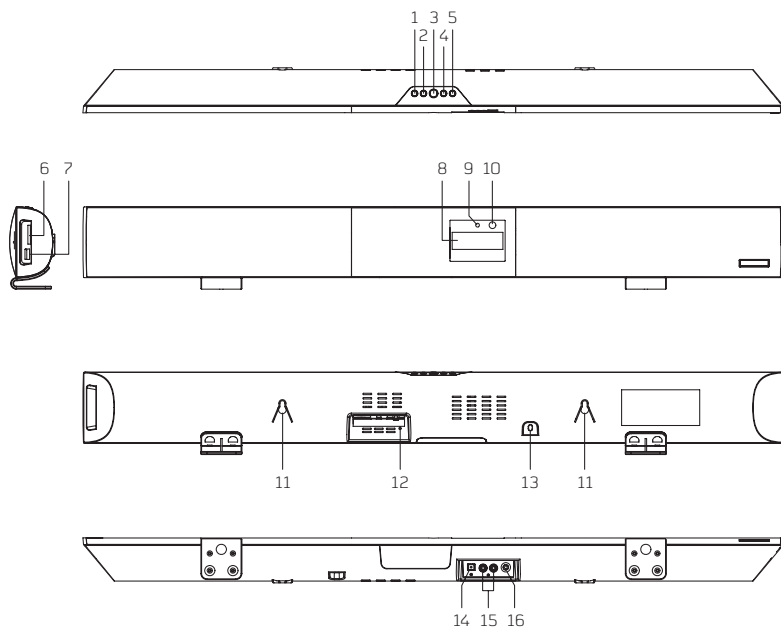

Fig 4

Description des éléments



Unité principale

- | | |
|-----------------------------|------------------------------|
| 1. Vol - | 9. Voyant Bluetooth |
| 2. Vol + | 10. Capteur Télécommande |
| 3. Veille | 11. Trous De Montage |
| 4. Fonction | 12. Antenne FM |
| 5. Appairage / Play / Pause | 13. Cordon d'alimentation AC |
| 6. Slot carte SD / MMC | 14. Prise Optical In |
| 7. Port USB | 15. Prises Aux In |
| 8. Écran LCD | 16. Prise Line-In |

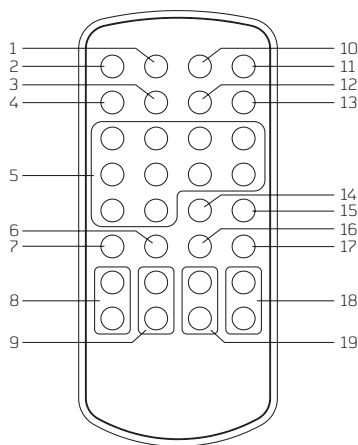

Télécommande

1. Sleep
2. Fonction
3. Horloge
4. Minuterie
5. Touches numériques
6. Voix
7. EQ
8. Bass + / -
9. Treble + / -
10. Mute
11. Veille
12. Tuning / Suivant / Avance
13. Tuning / Précédent / Recul
14. MEM
15. Appairage / Play / Pause
16. Musique
17. Film
18. Vol + / -
19. Station + / -

Alimentation électrique

Branchez le cordon d'alimentation AC sur une prise de courant adaptée pour raccorder l'appareil à l'alimentation électrique.

Remarque:

si l'appareil ne reçoit aucun signal audio au bout d'une heure, il se met automatiquement en mode veille (sauf en mode FM).

Sleep

La fonction de mise en veille peut être réglée de la manière suivante:

- Pendant la lecture, appuyez plusieurs fois sur la touche SLEEP de la télécommande pour afficher les options relatives à la durée souhaitée avant la mise en veille de l'appareil. Relâchez la touche lorsque l'écran affiche l'option désirée. Dès que la durée s'est écoulée, l'appareil s'éteint.
- Pour vérifier le temps restant avant la mise en veille de l'appareil, appuyez une fois sur le bouton SLEEP pendant la lecture.

Horloge

En mode veille, maintenez le bouton CLOCK (HORLOGE) de la télécommande appuyé jusqu'à ce que l'affichage de l'heure commence à clignoter à l'écran. Réglez l'heure à l'aide des touches TUNING / SUIVANT / AVANCE et TUNING / PRÉCÉDENT / REcul et validez en appuyant encore une fois sur la touche CLOCK de la télécommande. Répétez ce processus pour régler les minutes. Pour vérifier l'heure actuelle pendant la lecture, maintenez le bouton CLOCK de la télécommande appuyé.

Remarque:
l'heure ne peut être réglée qu'en mode veille.

Minuterie

1. En mode veille, maintenez la touche **TIMER** de la télécommande appuyée. L'affichage des heures commence à clignoter à l'écran ainsi que l'icône «T» représentant la minuterie.
2. Utilisez les touches **TUNING / SUIVANT / AVANCE** et **TUNING / PRÉCÉDENT / RECU** de la télécommande pour régler les heures.
3. Appuyez sur le bouton **TIMER** pour confirmer. L'affichage des minutes commence alors à clignoter à l'écran.
4. Utilisez les touches **TUNING / SUIVANT / AVANCE** et **TUNING / PRÉCÉDENT / RECU** de la télécommande pour régler les minutes.
5. Appuyez sur le bouton **TIMER** de la télécommande pour confirmer.
6. Une fois la durée de la minuterie écoulee, la radio s'allume automatiquement.
7. La fonction minuterie peut être activée ou désactivée en appuyant une fois sur la touche **TIMER** de la télécommande.

4. Appuyez sur la touche **TUNING / PRÉCÉDENT / RECU** de la télécommande pour revenir à la piste précédente. Maintenez la touche enfoncée pour effectuer un recul rapide.
5. Utilisez les touches numériques pour entrer directement le numéro de la piste souhaitée.

Fonction Bluetooth

Cet appareil peut recevoir le signal audio stéréo d'un périphérique Bluetooth.

1. Allumez l'appareil et passez en mode Bluetooth en appuyant plusieurs fois sur la touche **FONCTION**.
2. Le voyant LED se met à clignoter rapidement pendant l'appairage des périphériques [pairing].
3. Activez la fonction Bluetooth du périphérique Bluetooth.
4. Appairez et connectez le périphérique à la Soundbar SB BT 200. Si un mot de passe vous est demandé, tapez «0000».
5. Le voyant LED s'allume en bleu lorsque les périphériques sont appairés et sont prêts pour la lecture [streaming].
6. Appuyez sur le bouton **PLAY / PAUSE** pour arrêter ou reprendre la lecture.
7. Pour passer à la piste suivante, appuyez sur **TUNING / SUIVANT / AVANCE**. Pour revenir à la piste précédente, appuyez deux fois sur la touche **TUNING / PRÉCÉDENT / RECU**.
8. Maintenez la touche touches **TUNING / SUIVANT / AVANCE** ou **TUNING / PRÉCÉDENT / RECU** appuyée pour effectuer une avance rapide ou un recul rapide.

USB et Carte SD / MMC

1. Allumez l'appareil et insérez un périphérique USB ou une carte SD / MMC dans l'appareil.
2. Appuyez plusieurs fois sur la touche **FONCTION** pour passer en mode USB ou carte. La lecture démarre automatiquement.
3. Appuyez sur la touche **TUNING / SUIVANT / AVANCE** de la télécommande pour passer à la piste suivante. Maintenez la touche enfoncée pour effectuer une avance rapide.

Remarques:

- Le mode appairage (pairing) s'arrête au bout d'environ 1 min 30 si aucun périphérique n'a été détecté.
- Les étapes décrites ci-dessus sont les étapes généralement suivies pour appairer un périphérique Bluetooth. Pour plus de détails sur la connectivité Bluetooth de votre périphérique, veuillez vous référer au manuel d'utilisation de votre périphérique.
- Chaque fois que le mode Bluetooth est allumé, il se connecte automatiquement au dernier périphérique connecté.

Restaurer la connexion Bluetooth

Si le périphérique a déjà été appairé avec la Soundbar (SB BT 200) et que la connexion a été perdue alors que les périphériques sont allumés, vous pouvez restaurer la connexion en procédant ainsi:

1. Maintenez le bouton APPAIRAGE (pair) du périphérique ou de la télécommande appuyé pour restaurer la connexion. La recherche de la connexion dure environ 1 min 30.
2. Sélectionnez «SB BT 200» sur l'écran du périphérique Bluetooth afin de restaurer la connexion. Le voyant de la Soundbar s'allume en bleu lorsque la connexion Bluetooth a été restaurée avec succès.

EQ (égaliseur)

Pendant la lecture, appuyez sur le bouton EQ de la télécommande pour afficher les différents effets sonores possibles. Relâchez le bouton lorsque vous avez trouvé l'effet désiré.

Radio FM réglage (Tuning)

1. Allumez l'appareil et passez en mode FM (RADIO) en appuyant plusieurs fois sur la touche FONCTION.
2. Utilisez les touches TUNING / SUIVANT / AVANCE et TUNING / PRÉCÉDENT / RECU de la télécommande pour régler la fréquence désirée. Maintenez la touche TUNING / SUIVANT / AVANCE ou TUNING / PRÉCÉDENT / RECU de la télécommande pour effectuer une recherche automatique des stations radio (lorsqu'une station a été trouvée, la recherche automatique s'interrompt). Pendant la recherche automatique, appuyez sur la touche TUNING / SUIVANT / AVANCE ou TUNING / PRÉCÉDENT / RECU de la télécommande pour arrêter la recherche.
3. En mode radio, il est possible d'utiliser les touches numériques de la télécommande pour taper directement la fréquence désirée. Par exemple, pour entrer la fréquence 89,8 MHz, tapez 8, 9 et 8.

Mémoriser vos stations préférées

1. Pour mémoriser la station en cours d'écoute, appuyez sur la touche MEM de la télécommande jusqu'à ce que le numéro de programmation clignote à l'écran.
2. Utilisez le bouton CH + ou CH - de la télécommande pour entrer le numéro de programmation.
3. Confirmez votre choix en appuyant sur la touche MEM de la télécommande.
4. Pendant que vous écoutez la radio, vous pouvez appuyer sur le bouton CH + ou CH - de la télécommande pour afficher les stations mémorisées.

Mute (couper le son)

Pendant la lecture, appuyez sur la touche MUTE de la télécommande pour couper le son. Appuyez de nouveau sur la touche pour rétablir le son.

Volume / Treble / Bass

Appuyez sur les touches VOL +/- ou TREBLE +/- ou BASS +/- de la télécommande pour régler le volume, les aigus ou les basses.

Mode Audio professionnel

Pendant la lecture, appuyez sur les touches VOIX, MUSIQUE ou FILM (VOICE, MUSIC, MOVIE) de la télécommande pour obtenir un son de qualité optimale. Les modes audio VOIX, MUSIQUE et FILM permettent d'obtenir un son d'une qualité exceptionnelle.

Connexion d'autres périphériques

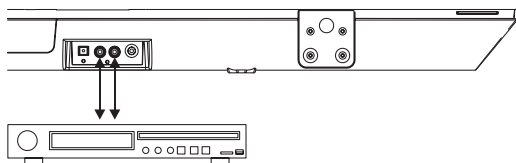

Audio In

1. Connectez votre périphérique (p. ex. un lecteur de DVD) à la prise AUX IN de la Soundbar en utilisant un câble RCA.
2. Allumez les deux périphériques.
3. Appuyez plusieurs fois sur la touche FONCTION pour passer en mode AUX.
4. Utilisez les touches du périphérique connecté pour démarrer la lecture.

Line-In

Suivez les étapes ci-dessous pour connecter la Soundbar à un autre périphérique audio:

1. Branchez le périphérique audio à la prise LINE-IN de la Soundbar.
2. Appuyez sur le bouton STANDBY pour allumer l'appareil.
3. Appuyez plusieurs fois sur la touche FONCTION pour passer en mode LINE-IN.
4. Allumez le périphérique audio pour démarrer la lecture.

Optical Input

1. À l'aide d'un câble Digital Optical Audio, connectez la prise optique du périphérique à la prise OPTICAL IN de la Soundbar.
2. Allumez les deux périphériques.
3. Appuyez plusieurs fois sur la touche FONCTION pour passer en mode OPT.
4. Le périphérique audio connecté peut maintenant être commandé depuis la Soundbar.

Guide de dépannage

Problèmes	Causes possibles	Solutions
Le son de la radio est déformé.	<ol style="list-style-type: none"> 1. La fréquence n'est pas réglée correctement 2. La réception est trop faible 	<ol style="list-style-type: none"> 1. Ajustez la fréquence de la station. 2. Déroulez le fil d'antenne pour une meilleure réception
La radio ne fonctionne pas.	<ol style="list-style-type: none"> 1. L'appareil n'est pas en mode tuner 2. Le volume est coupé ou trop bas 	<ol style="list-style-type: none"> 1. Appuyez plusieurs fois sur la touche FONCTION pour sélectionner le mode tuner 2. Augmentez le volume ou appuyez sur la touche MUTE pour rétablir le son
Absence de son alors que le mode Bluetooth est activé.	<ol style="list-style-type: none"> 1. La Soundbar n'est pas connectée au périphérique audio 2. Le périphérique est placé trop loin de la Soundbar 3. Le volume est coupé ou trop bas 	<ol style="list-style-type: none"> 1. Suivez les instructions pour connecter le périphérique audio à la Soundbar 2. Placez la Soundbar et le périphérique à bonne distance l'un de l'autre, conformément à la norme Bluetooth 3. Augmentez le volume ou appuyez sur la touche MUTE pour rétablir le son
Le son est déformé lorsque les modes Bluetooth / AUX / Line-in / OPT sont activés.	Le son provenant du périphérique connecté est déformé	Si le son provenant du périphérique connecté est de mauvaise qualité ou est déformé, cela s'entend dans les haut-parleurs. Branchez un autre périphérique
Aucun son lorsque les modes AUX / Line-in / OPT sont activés.	<ol style="list-style-type: none"> 1. La Soundbar n'est pas correctement connectée au périphérique externe 2. Le volume est coupé ou trop bas 	<ol style="list-style-type: none"> 1. Suivez les instructions pour connecter correctement le périphérique audio à la Soundbar 2. Augmentez le volume ou appuyez sur la touche MUTE pour rétablir le son

Consignes de sécurité importantes

- Ne pas exposer l'appareil aux gouttes ou aux éclaboussures. Ne pas poser d'objets contenant du liquide sur l'appareil (p. ex. un verre d'eau).
- Les prises et adaptateurs utilisés pour éteindre l'appareil doivent toujours être facilement accessibles. Pour éteindre complètement l'appareil, la fiche ou l'adaptateur de l'appareil doit être complètement déconnecté du réseau électrique.
- Ne poser aucune flamme nue (p. ex. des bougies allumées) sur l'appareil.
- Respecter une distance minimale de 2 cm autour de l'appareil pour permettre une bonne ventilation. Ne pas obstruer les orifices permettant la ventilation avec des journaux, des nappes, des rideaux, etc.
- L'appareil peut être utilisé dans des zones géographiques au climat tropical et/ou tempéré.
- Pensez à recycler les piles pour protéger l'environnement.
- **ATTENTION:** un risque d'explosion existe si les piles ne sont pas insérées correctement. Toujours utiliser des piles de même type. Ne pas mélanger les piles neuves et les piles usagées.
- Ne pas exposer les piles à une chaleur excessive, p. ex. au soleil, au feu, etc.
- La plaque signalétique se trouve à l'arrière de l'appareil.

Garantie

MIGROS garantit, pour la durée de deux ans à partir de la d'achat, le fonctionnement correct de l'objet acquis et son absence de défauts.

MIGROS peut choisir la modalité d'exécution de la prestation de garantie entre la réparation gratuite, le remplacement par un produit équivalent ou le remboursement du prix payé. Toutes les autres prétentions sont exclues.

La garantie n'inclut pas l'usure normale, ni les conséquences d'un traitement non approprié, ni l'endommagement par l'acheteur ou un tiers, ni les défauts dus à des circonstances extérieures.

La garantie n'est valable que si les réparations ont exclusivement été effectuées par le service après-vente MIGROS ou par les services autorisés par MIGROS.

Nous vous prions de bien vouloir conserver soigneusement le certificat de garantie ou le justificatif de l'achat [quittance, facture]. Sans celui-ci aucune réclamation ne sera admise.



2 Jahre M-Garantie
2 ans M-garantie
2 anni M-garanzia

MIGROS

Service

Les articles nécessitant un service d'entretien ou une réparation sont repris à chaque point de vente.



M-INFOLINE
0848 84 0848
www.migros.ch

Vous avez des questions ? M-Infoline est là pour vous aider : 0848 84 0848 du lundi au vendredi de 8 h à 18 h 30 (8 cts/min. de 8 h à 17 h, 4 cts/min. de 17 h à 18 h 30).

E-Mail : m-infoline@mgb.ch

Elimination

- Déposer tout appareil hors d'usage auprès d'un point de vente pour permettre son élimination adéquate
- Eliminer immédiatement tout appareil présentant un défaut dangereux et s'assurer qu'il ne puisse plus être utilisé
- Ne pas le jeter dans les ordures ménagères (protection de l'environnement!)



Fin de vie

Ce symbole indique qu'en Europe, les produits électriques ou les batteries ne doivent pas être jetés dans les ordures ménagères. Pour garantir un traitement adapté de ce type de déchet, respectez la législation en vigueur concernant la fin de vie des équipements électriques ou batteries. Ainsi, vous contribuez à préserver les ressources naturelles et à améliorer les normes de protection de l'environnement grâce au traitement des déchets électriques (directive relative aux déchets d'équipements électriques et électroniques).



Les produits pourvus du marquage CE sont conformes à la directive CEM (2004/108/CE) et à la directive basse tension (2006/95/CE) délivrées par la Commission européenne de l'Union européenne.

Par la présente, Ngai Lik déclare que ce hautparleur est conforme aux principales exigences et autres dispositions de la directive 1999/5/CE. 08/2013 Sous réserve de modifications

Vertrieb/Distribution/Distribuzione:
Migros-Genossenschafts-Bund, CH-8031 Zürich

Art.-Nr. 7722.183

Contenuto della confezione

- 1 Altoparlante
- 1 Telecomando
- 1 Guida d'uso
- 1 Cavo RCA
- 1 Kit per montaggio a parete

Montaggio dell'unità su una parete

Praticare un foro per un tassello per muro e una lunga vite

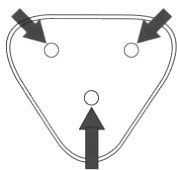

Praticare un foro per una vite corta

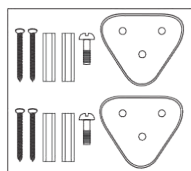

Kit per montaggio a parete

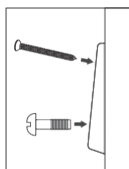

Fig 1

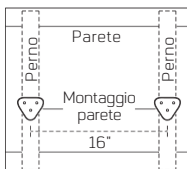

Fig 2

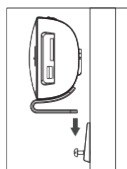

Fig 3

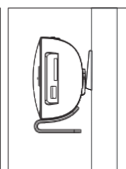
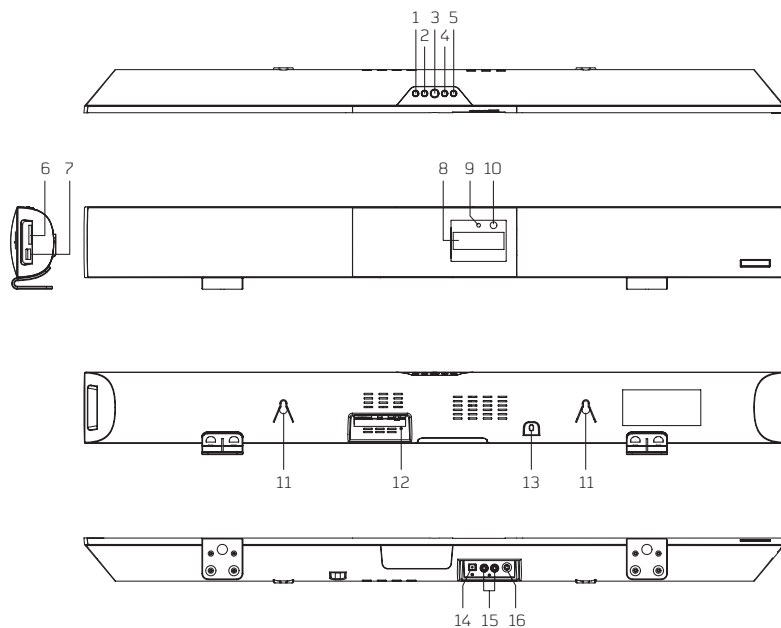

Fig 4

Le parti



Panoramica

- | | |
|-----------------------------|-------------------------|
| 1. Tasto Volume - | 9. Spia Bluetooth |
| 2. Tasto Volume + | 10. Sensore Telecomando |
| 3. Tasto Standby | 11. Fori di montaggio |
| 4. Tasto Funzioni | 12. Antenna FM |
| 5. Associare / Play / Pausa | 13. Cavo AC |
| 6. Slot SD / MMC | 14. Ingresso Optical In |
| 7. Porta USB | 15. Ingressi Aux In |
| 8. Schermo LCD | 16. Ingresso Line In |

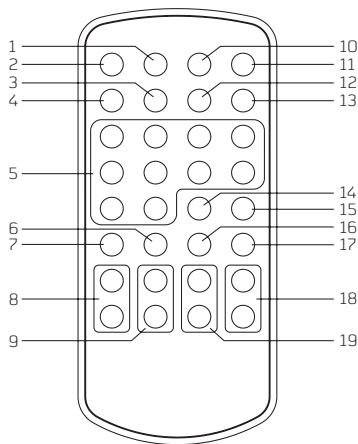

Telecomando

1. Tasto Sonno / Sleep
2. Tasto Funzioni
3. Orologio
4. Sveglia Timer
5. Tasti Numerici
6. Tasto Intonazione
7. Equalizzatore
8. Tasti Suoni Bassi + / -
9. Tasti Suoni Alti Treble + / -
10. Tasto Spegnere l'audio / Mute
11. Tasto Standby
12. Tasto Tuning- / Ricerca Rapida / Salta Indietro
13. Tasto Tuning+ / Ricerca Rapida / Salta In Avanti
14. Tasto MEM
15. Associare / Play / Pausa
16. Tasto Musica
17. Tasto Film
18. Tasti Volume + / -
19. Tasti Canali + / -

Alimentazione

Collegare il cavo di alimentazione in una presa adeguata per alimentare l'unità con corrente.

Annotazione:

Dopo un'ora senza segnali audio l'apparecchio imposta automaticamente la modalità standby (eccetto che in modalità FM).

Impostazione sonno / Sleep

Impostare la funzione sonno/sveglia come segue:

- Durante la riproduzione premere ripetutamente il tasto sonno/SLEEP del telecomando per visualizzare la selezione dei periodi selezionabili. Premere il tasto SLEEP finché non appare il periodo desiderato, a questo punto staccare il dito dal tasto. Appena il tempo scade, l'apparecchio si spegne.
- Per verificare quanto tempo d'ascolto rimane premere il tasto SLEEP brevemente durante la riproduzione.

Impostazione orologio

Premere prolungatamente il tasto orologio (CLOCK) del telecomando in modalità standby finché non inizia a lampeggiare la segnalazione delle ore sullo schermo. Impostare l'ora con il tasto TUNING- / ricerca rapida/salta sullo schermo e salvare l'impostazione premendo il tasto orologio del telecomando. Ripetere i passi per l'impostazione dei minuti. Per sapere l'ora durante la riproduzione premere prolungatamente il tasto orologio del telecomando.

Annotazione:

Per impostare l'ora l'apparecchio si deve trovare in modalità standby.

Impostazione sveglia/Timer

1. Premere prolungatamente i tasti sveglia/TIMER in modalità standby del telecomando. Inizia a lampeggiare il segnale delle ore, l'icona «T», del timer sullo schermo.
2. Impostare l'ora con il tasto del telecomando TUNING- / ricerca rapida/salta sullo schermo.
3. Salvare l'impostazione premendo il tasto sveglia/TIMER del telecomando. Inizia a lampeggiare il segnale dei minuti sullo schermo.
4. Impostare i minuti sullo schermo con il tasto del telecomando TUNING- / ricerca rapida/salta.
5. Salvare l'impostazione premendo il tasto sveglia/TIMER del telecomando.
6. Quando scatta l'ora impostata si accende automaticamente la radio.
7. La funzione sveglia/TIMER si attiva e si disattiva con un breve clic sul tasto sveglia/TIMER.

USB & scheda SD / MMC

1. Accendere l'apparecchio e inserire la chiavetta USB o la scheda SD / MMC.
2. Premere ripetutamente il tasto funzioni fino all'impostazione in modalità scheda memory. La riproduzione inizia automaticamente.

3. Premere il tasto TUNING- / ricerca rapida/ salta avanti del telecomando per saltare alla prossima traccia; premere prolungatamente per navigare in avanti all'interno della traccia.
4. Premere il tasto TUNING- / ricerca rapida/ salta indietro del telecomando per saltare alla traccia precedente, premere prolungatamente per navigare indietro all'interno della traccia.
5. Digitare il numero della traccia da riprodurre con i tasti numerici.

Funzione Bluetooth

L'apparecchio riceve il segnale audio trasmesso da una sorgente audio Bluetooth.

1. Premere ripetutamente il tasto funzioni finché non appare la modalità Bluetooth.
2. La spia LED inizia a lampeggiare rapidamente segnalando l'associazione (pairing) degli apparecchi.
3. Attivare la funzione Bluetooth della sorgente audio Bluetooth.
4. Associare e collegare la sorgente con il presente altoparlante (soundbar) SB BT 200. Se è richiesta una password digitare «0000».
5. La spia LED azzurra segnala l'associazione eseguita, la riproduzione musicale (streaming) può iniziare.
6. Premere il tasto PLAY / PAUSA per interrompere o spegnere la riproduzione.
7. Premere il tasto TUNING- / ricerca rapida/ salta avanti del telecomando per saltare alla prossima traccia. Premere due volte il tasto TUNING- / ricerca rapida/salta indietro del telecomando per saltare alla traccia precedente.
8. Premere prolungatamente il tasto TUNING- / ricerca rapida per navigare all'interno della traccia in corso.

Annotazione:

- Senza collegamento stabilito la modalità associazione (pairing) si spegne dopo ca. 1 minuto e mezzo (la connessione con la sorgente audio non riesce o il dispositivo non è ritrovato).
- I passi descritti corrispondono alla procedura regolare di associazione Bluetooth. Le istruzioni dettagliate sulla connessione Bluetooth della sorgente audio si trovano nelle istruzioni d'uso inerenti.
- A ogni attivazione della funzione Bluetooth, l'apparecchio si collega automaticamente all'ultimo dispositivo selezionato.

Ristabilire la connessione Bluetooth

Ristabilire una connessione dell'altoparlante soundbar (SB BT 200) già stabilita in passato come segue:

1. Premere il tasto associare (pair) dell'apparecchio o del telecomando per ristabilire la connessione con la sorgente audio. Il segnale Bluetooth sarà ricercato per ca. 1 minuto e mezzo.
2. Selezionare «SB BT 200» sull'elenco Bluetooth della sorgente per ristabilire la connessione. La spia blu dell'apparecchio segnala la connessione Bluetooth ristabilita.

Effetti audio EQ

Premere il tasto EQ del telecomando durante la riproduzione per visualizzare gli effetti selezionabili sullo schermo. Fermarsi alla selezione dell'effetto desiderato.

Radio FM Impostazione (Tuning)

1. Accendere l'apparecchio e impostare la modalità FM (RADIO) premendo ripetutamente il tasto funzione.
2. Inserire la frequenza desiderata con il tasto TUNING- / ricerca rapida/ del telecomando. Premere prolungatamente i tasti TUNING- / ricerca rapida/ del telecomando per navigare avanti e indietro alla ricerca di emittenti (le emittenti ritrovate sono trasmesse subito e la ricerca si ferma). Durante la ricerca automatica premere i tasti TUNING- / ricerca rapida/ del telecomando per fermare la ricerca.
3. In modalità radio si può digitare la frequenza con i tasti numerici per raggiungere la frequenza desiderata. Con la combinazione p.e. dei numeri 8, 9 e 8 ci si sintonizza sulla frequenza 89,8 MHz.

Salvare le emittenti preferite

1. Durante la riproduzione premere il tasto MEM del telecomando per salvare l'emittente in onda finché non appare un numero di posizione sullo schermo.
2. Digitare i tasti canali CH + o CH - del telecomando per selezionare il numero di posizione per salvare l'emittente.
3. Salvare la selezione premendo il tasto MEM-Tasto del telecomando.
4. Durante la riproduzione radiofonica premere ripetutamente i tasti canali CH + o CH - del telecomando per selezionare le emittenti salvate.

Spegnere l'audio (mute)

Premere il tasto MUTE del telecomando durante la riproduzione per spegnere l'audio. Ripremere il tasto per riaccendere l'audio.

Impostazione Volume- / Suoni alti Treble- / bassi Bass

Premere i tasti VOLUME +/-, i tasti suoni alti TREBLE +/- o i tasti suoni bassi BASS +/- del telecomando per regolare il volume, gli alti e i bassi dell'audio.

Impostazione modalità audio avanzata

Premere uno dei tasti lingua, musica o film (VOICE, MUSIC, MOVIE) del telecomando durante la riproduzione per impostare la qualità del suono ideale. Le modalità audio permettono l'ascolto di suoni di alta qualità.

Collegare altri apparecchi

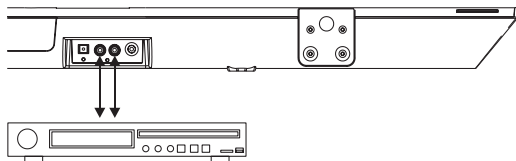

Audio In

1. Collegare la sorgente audio, p.e. il lettore DVD con un cavo audio digitale cinch all'ingresso AUX IN dell'apparecchio.
2. Accendere i due apparecchi.
3. Premere ripetutamente il tasto funzioni per selezionare la modalità AUX.
4. Operare i comandi dell'apparecchio collegato per riprodurre l'audio mediante l'apparecchio collegato.

Line In

Seguire i passi seguenti per collegare il soundbar a un altro apparecchio:

1. Collegare l'apparecchio audio con un cavo LINE OUT all'ingresso LINE IN del soundbar presente.
2. Premere il tasto STANDBY per accendere l'apparecchio.
3. Premere ripetutamente il tasto funzioni per selezionare la modalità LINE.
4. Accendere l'apparecchio audio e avviare la riproduzione.

Optical Input

1. Collegare l'apparecchio audio con un cavo Digital Optical audio all'ingresso OPTICAL IN del soundbar.
2. Accendere i due apparecchi.
3. Premere ripetutamente il tasto funzioni per selezionare la modalità OPT.
4. L'apparecchio audio sarà trasmesso mediante il soundbar.

Risoluzioni problemi

Problema	Causa possibile	Soluzione
La riproduzione radiofonica disturbata	<ol style="list-style-type: none"> 1. La frequenza non è sintonizzata correttamente 2. Il segnale è troppo debole 	<ol style="list-style-type: none"> 1. Tarare l'impostazione dell'emittente 2. Srotolare l'antenna per ottimizzare la ricezione
Non si sente la radio	<ol style="list-style-type: none"> 1. L'apparecchio non è impostato in modalità tuner 2. È stato spento il volume o è troppo basso 	<ol style="list-style-type: none"> 1. Premere ripetutamente il tasto funzioni per selezionare la modalità tuner 2. Alzare il volume o premere il tasto MUTE per riaccendere il volume
Non si sente la riproduzione Bluetooth	<ol style="list-style-type: none"> 1. Il soundbar non è connesso all'apparecchio audio 2. L'apparecchio si trova fuori dalla copertura 3. È stato spento il volume o è troppo basso 	<ol style="list-style-type: none"> 1. Seguire le istruzioni per connettere l'apparecchio audio 2. Avvicinare il soundbar all'apparecchio Bluetooth 3. Alzare il volume o premere il tasto MUTE per riaccendere il volume
La riproduzione in modalità Bluetooth / AUX / Line / OPT è disturbata	È disturbata la sorgente audio	Mediante gli altoparlanti ad alta prestazione i disturbi della sorgente audio si percepiscono notevolmente. Cambiare la sorgente audio
Non si sentono i collegamenti in modalità Bluetooth, AUX / Line / OPT.	<ol style="list-style-type: none"> 1. Il soundbar non è connesso correttamente all'apparecchio audio esterno 2. È stato spento il volume o è troppo basso 	<ol style="list-style-type: none"> 1. Seguire le istruzioni per connettere correttamente l'apparecchio audio 2. Alzare il volume o premere il tasto MUTE per riaccendere il volume della riproduzione

Avvertenze di sicurezza importanti

- Non esporre l'apparecchio a gocciolamenti o schizzi d'acqua. Non collocare mai oggetti contenenti liquidi, come bicchieri sull'apparecchio.
- La presa in cui s'inserisce la spina elettrica dell'adattatore deve essere facilmente accessibile. Per spegnere completamente l'apparecchio, staccare la spina dall'alimentazione elettrica.
- Non collocare mai sorgenti di calore, p. e. candele acceso sull'apparecchio.
- Lasciare uno spazio d'aerazione di almeno 2 cm liberi intorno all'apparecchio. Non otturare o coprire mai le fessure di aerazione con giornali, tovaglie o tende ecc.
- L'apparecchio è idoneo sia all'uso in zone tropicali, sia in zone dal clima mite.
- Si prega di rispettare gli aspetti ecologici nello smaltire le batterie scariche.
- **ATTENZIONE:** Consiste pericolo d'esplosione se le batterie sono inserite male. Sostituire le batterie sempre con batterie uguali o con prodotti simili.
- Non esporre le batterie al caldo, ai raggi solari, fuochi ecc.
- La targhetta di tipo si trova sul retro dell'apparecchio.

Garanzia

La MIGROS si assume per due anni, a partire dalla data d'acquisto, la garanzia per il funzionamento efficiente e l'assenza di difetti dell'oggetto in suo possesso. La MIGROS può scegliere se eseguire la prestazione di garanzia attraverso la riparazione gratuita, la sostituzione del prodotto con uno di uguale valore o il rimborso del prezzo d'acquisto dello stesso. Ogni altra pretesa è esclusa.

Non sono compresi nella garanzia i guasti dovuti a normale usura, uso inadeguato o danni provocati dal proprietario o da terza persona, oppure derivanti da cause esterne.

L'obbligo di garanzia è valido soltanto all'esplicita condizione, che si ricorra unicamente al servizio dopo vendita MIGROS o ai servizi autorizzati. Per favore conservi il certificato di garanzia oppure il giustificativo d'acquisto (scontrino, fattura). Con la sua perdita si estingue ogni diritto di garanzia.



2 Jahre M-Garantie
2 ans M-garantie
2 anni M-garanzia

MIGROS
Service

Gli articoli che necessitano un servizio manutenzione o una riparazione possono essere depositati in ogni punto vendita.



M-INFOLINE
0848 84 0848
www.migros.ch

Avete altre domande? L'M-Infoline rimane volentieri a vostra disposizione per ulteriori informazioni: 0848 84 0848 dal lunedì al venerdì dalle 8.00 alle 18.30 (8 cent./min. dalle 8.00 alle 17.00, 4 cent./min. dalle 17.00 alle 18.30).
E-Mail: m-infoline@mgb.ch

Smaltimento

- Consegnare gratuitamente gli apparecchi non più in uso presso un punto vendita per permettere uno smaltimento adeguato
- Smaltire immediatamente gli apparecchi con un guasto pericoloso e assicurarsi che non possano più essere utilizzati
- Non gettare gli apparecchi tra i rifiuti domestici (tutela dell'ambiente!)



Smaltimento

Questo simbolo indica che il relativo prodotto elettronico o le batterie non devono essere smaltiti come rifiuti domestici in Europa. Per garantire un corretto trattamento del prodotto e della batteria, smaltirli in conformità alle leggi locali vigenti e alle disposizioni in materia di smaltimento di apparecchiature elettriche o batterie. Si contribuisce così a preservare le risorse naturali e a migliorare gli standard di protezione ambientale nel trattamento e nello smaltimento dei rifiuti elettrici (Direttiva sui rifiuti di apparecchiature elettriche ed elettroniche).



I prodotti con il marchio CE sono conformi alla direttiva CEM (2004/108/CE) e alla Direttiva Bassa Tensione (2006/95/CE) emesse dalla Commissione Europea della Comunità Europea.

Ngai Lik dichiara che il presente altoparlante è conforme ai requisiti essenziali e alle altre disposizioni in materia previste dalla Direttiva 1999/5/CE.

08/2013 Con riserva di modifiche

Vertrieb/Distribution/Distribuzione:
Migros-Genossenschafts-Bund, CH-8031 Zürich

Art.-Nr. 7722.183