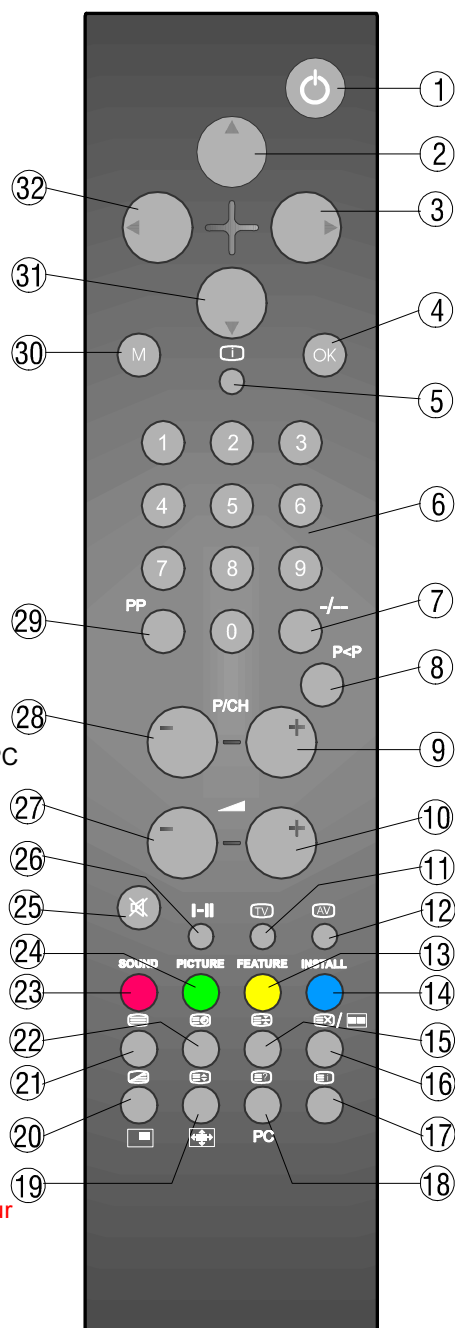

Table des matières

| | | | |
|---|-----------|---|------------|
| Boutons de la télécommande | 79 | Télétexte | 95 |
| Boutons du panneau avant | 80 | Lancer télétexte | 95 |
| Installation | 81 | Pour Sélectionner Une Page du | |
| Installation de la TV TFT sur le mur ... | 81 | Télétexte | 95 |
| Caractéristiques | 83 | Sélectionner la page du sommaire ... | 96 |
| Caractéristique de l'Ecran | 83 | Visionner le télétexte avec un | |
| Informations sur la sécurité | 83 | programme TV | 96 |
| Avant d'allumer votre téléviseur | 85 | Sélectionner un texte en mode zoom | 96 |
| Raccordement à une source | | Afficher des informations "cachées" . | 96 |
| d'alimentation | 85 | Arrêter le changement automatique | |
| Raccordement à la prise d'antenne .. | 85 | de page | 96 |
| Connexion d'autres équipements | 85 | Sélectionner une sous-page | 96 |
| Insertion de la pile dans la | | Fastexte | 96 |
| télécommande | 85 | Pour quitter le télétexte | 97 |
| ALLUMER/ÉTEINDRE la TV | 85 | Pour afficher l'heure | 97 |
| Pour allumer la TV : | 85 | Branchement de périphériques externes 97 | |
| Pour éteindre la TV : | 86 | Branchement de Son PC | 97 |
| Mise en marche de la TV | 86 | Via les prises Péritel | 97 |
| A.P.S. (système de programmation | | Via la prise d'antenne | 97 |
| automatique) | 86 | Décodeur | 97 |
| Fonctionnement avec les boutons | | TV et Magnétoscope | 97 |
| du téléviseur | 86 | Lecture NTSC | 98 |
| La télécommande | 87 | Rechercher et Garder en Mémoire le | |
| Système de Menu | 87 | Test Signal du Magnétoscope. | 98 |
| Menu image | 87 | Caméra et Caméscope | 98 |
| Menu audio | 89 | Pour Brancher à une Entrée AV-2 | 98 |
| Menu fenêtre | 90 | Branchement à l'entrée S-Video | 98 |
| Menu options | 91 | Branchement du décodeur au | |
| Menu de régler (réglage) | 92 | magnétoscope | 98 |
| Autres Caractéristiques | 94 | Brancher des casque | 98 |
| Statut TV | 94 | Recommandations | 99 |
| Programme Précédent | 94 | Raccordements d'antenne | 101 |
| Indicateur de Son | 95 | MODES D’AFFICHAGE TYPIQUE | |
| Indicateur Muet | 95 | DE L’ENTRÉE PC | 102 |
| Modes AV | 95 | Spécifications | 103 |
| Mode PC | 95 | | |

Boutons de la télécommande

- ① = Mise en veille
- ② = Curseur vers le haut
- ③ = Curseur de droite
- ④ **OK** = OK (mémoriser)
- ⑤ = Touche Informations
- ⑥ **0 - 9** = Sélection directe du programme
- ⑦ **-/-** = Pas de fonction
- ⑧ **P<P** = Programme précédent
- ⑨ **P/CH +** = Programme suivant
- ⑩ = Volume +
- ⑪ **TV** = TV / Quitter le menu
- ⑫ **AV** = Source externe (AV-1, **RGB1**, AV-2, **SVHS**, PC)
- ⑬ **Bouton Jaune**
- ⑭ **Bouton bleu**
- ⑮ = Pause
- ⑯ = Mise à jour, = Pas de fonction
- ⑰ = Page d'index
- ⑱ = Révéler / **PC** = Changement du TV au PC
- ⑲ = Etendre, = **Taille de l'image**
- ⑳ = Mixage, = Pas de fonction
- ㉑ = Touche Télétexte
- ㉒ = Heure / Page secondaire
- ㉓ **Bouton rouge**
- ㉔ **Bouton vert**
- ㉕ = Coupure du son
- ㉖ **I-II** = Mono/Stereo - Dual I-II
- ㉗ = Volume -
- ㉘ **- P/CH** = Programme précédent
- ㉙ **PP** = **Réglages de la température de couleur**
- ㉚ **M** = Menu principal
- ㉛ = Curseur bas
- ㉜ = Curseur de gauche



Boutons du panneau avant

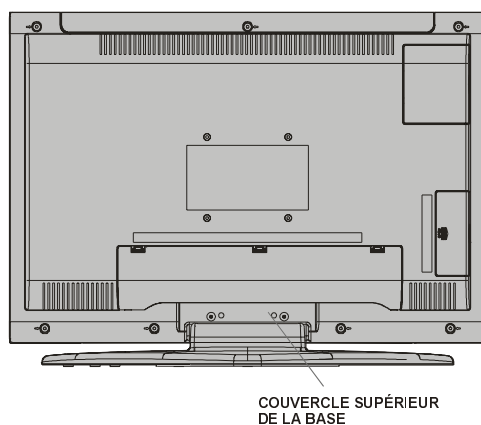
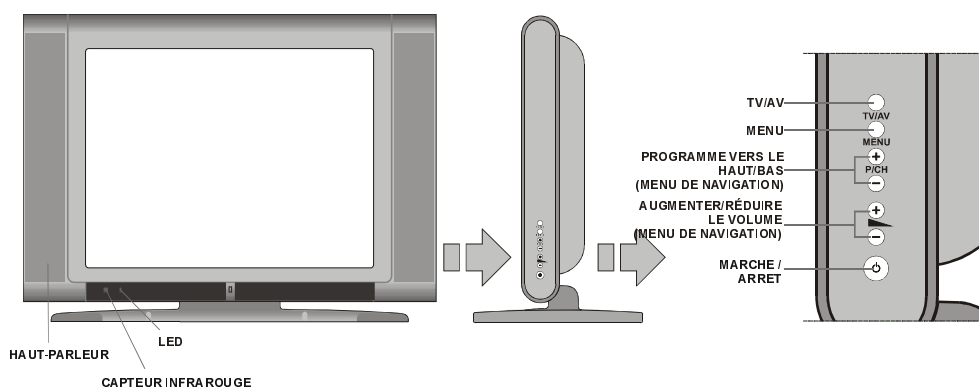

Installation

Installez l'écran sur une surface horizontale, telle qu'une table ou un bureau.

Pour garantir la ventilation, vous devez conserver un espace libre de 10 cm tout autour de l'appareil. Pour éviter tout dommage ou situation d'insécurité, ne posez aucun objet sur l'appareil.

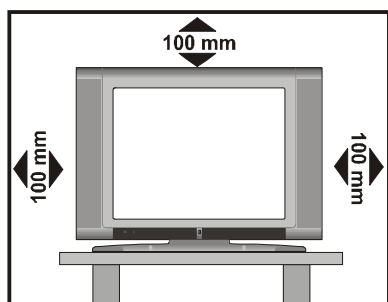

Installation de la TV TFT sur le mur

1- Pour installer la TV TFT sur le mur, vous devez avant tout retirer l'assemblage du pied. Dévissez les 2 vis qui attachent la partie supérieure du pied et les 4 vis qui attachent le pied au panneau TFT et retirez l'assemblage du pied du panneau TFT.

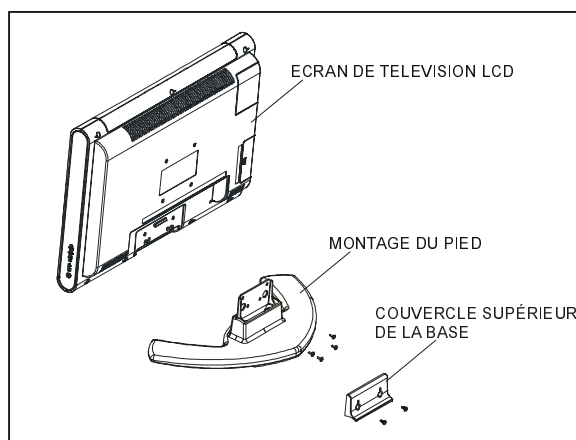

2- Placez les 4 cintres dans les trous à vis circulaires dans la partie arrière du TFT et vissez les au panneau TFT avec 4 vis (M4 x 10).

3- Choisissez l'endroit sur le mur où vous voulez placer le panneau TFT. Nivelez et marquez avec un crayon les 4 points de montage sur le support du mur. forez les trous pilotes pour les ancrés en plastique et fixez le support mural avec 4 vis (4 x 30).

4- Levez l'écran TFT et positionnez-le dans les trous du support mural avec les 4 vis de support dans la partie arrière de l'écran TFT.

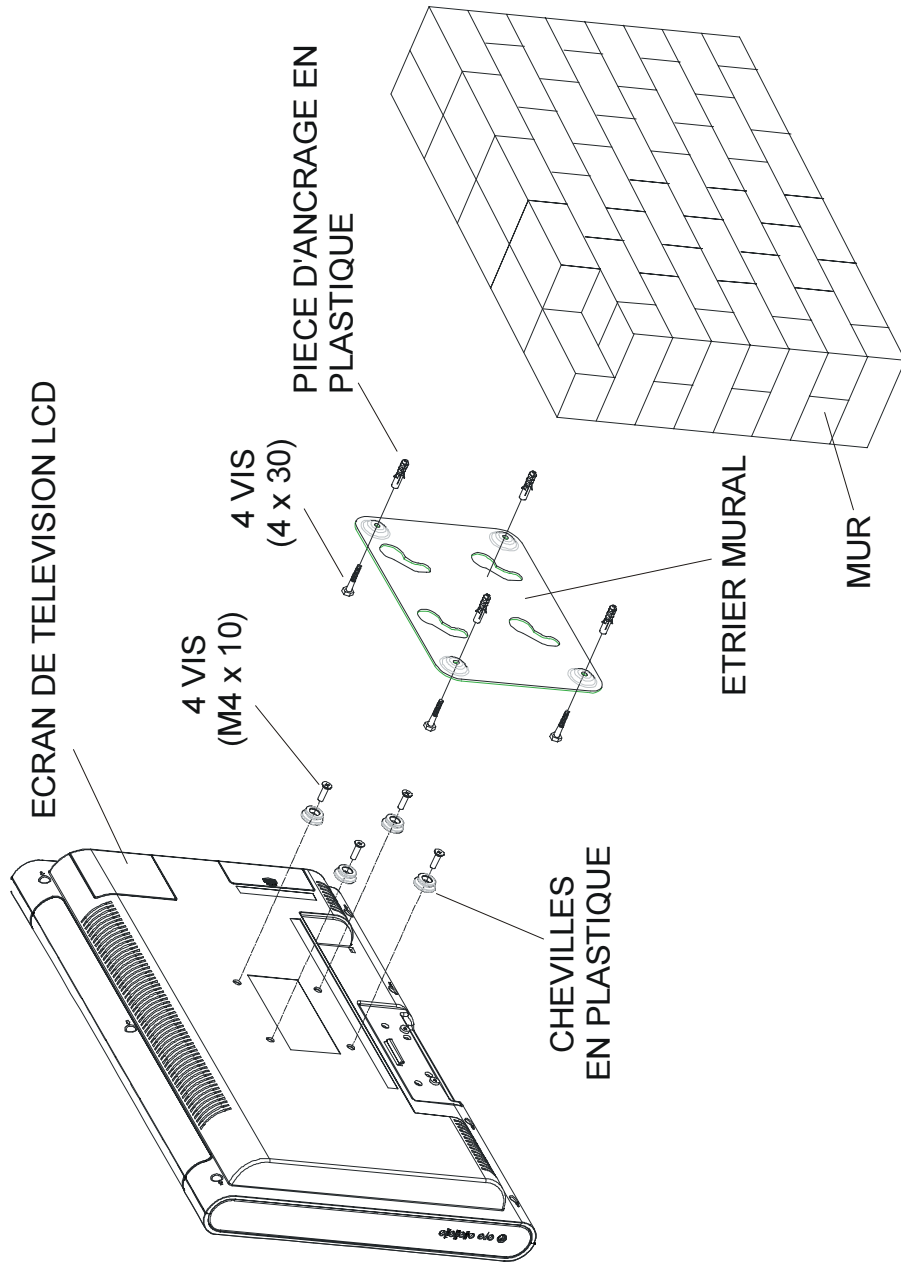

Caractéristiques

- Télévision couleur télécommandée
- 100 programmes des bandes VHF, UHF compatible réseau câblé.
- On peut y régler les chaînes câblées.
- Le système de menus du téléviseur permet de le contrôler très facilement.
- Possède une prise connecteur Euro pour un dispositif externe (como magnétoscope, jeux vidéo, appareil audio, etc.)
- Système audio stéréo (German+Nicam)
- Fonction complète du Télétexte. (Fastext)
- Prise casque.
- Accès chaîne direct.
- A.P.S. (Système d'installation automatique).
- Mémorisation des noms de chaînes.
- Programme de changement entre les deux derniers programmes.
- Recherche avant ou arrière automatique.
- Minuterie de mise en veille.
- Verrouillage enfants.
- Coupure automatique quand il n'y a pas de signal.
- Auto, Réplir tout et Modes Large entier.
- Lecture NTSC.
- Entrée BAV est disponible.
- SVHS est disponible.
- Connecteur VGA.
- AVL (Limitation de Volume Automatique)
- Arrêt automatique en absence de signal au bout de 5 minutes.
- PLL (Recherche de Fréquence)
- Entrée PC (Accepte Jusqu'à 800 x 600)
- Prêt à brancher pour Windows 9X, ME, 2000, XP

Caractéristique de l'Ecran

- Affichage TFT LCD 20 pouces
- Rapport de contraste (700:1 classique)
- Luminosité (classique) 500 cd/m².
- Temps de réponse (classique): 8 msec.

Informations sur la sécurité

1. Source d'alimentation

Ce téléviseur est conçu pour fonctionner avec une alimentation de **12 V DC**. Branchez l'adaptateur sur une prise c.a. **230 V à 50 Hz**. Pour plus de sécurité, vérifiez que la tension est correcte.

2. Cordon d'alimentation

Veillez à ce que le cordon d'alimentation soit placé de manière à ne pas être piétiné ou coincé par un meuble ou tout autre équipement, en particulier au niveau de la prise raccordée au mur et au niveau de la sortie de l'appareil.

3. Eau et humidité

N'utilisez pas cet appareil dans un endroit humide (par exemple, dans la salle de bain, à proximité de l'évier de la cuisine ou de la machine à laver). Pour des raisons de sécurité, évitez d'exposer l'appareil à l'eau ou à la pluie et d'y poser des objets contenant du liquide.

4. Nettoyage

Avant de nettoyer l'appareil, débranchez l'adaptateur de la prise secteur. N'utilisez pas de nettoyant liquide ou en aérosol. Utilisez un chiffon doux et sec.

5. Ventilation

Les ouvertures présentes sur le récepteur garantissent une ventilation et un fonctionnement fiable. Pour éviter toute surchauffe, ces ouvertures ne doivent pas être bloquées ou couvertes.

6. Foudre

En cas d'orage et de foudre, ou lorsque vous partez en vacances, débranchez le cordon d'alimentation de la prise secteur.

7. Pièces de rechange

Lorsque des pièces de rechange sont nécessaires, assurez-vous que le technicien utilise les pièces de rechange recommandées par le fabricant ou présentant les mêmes spécifications que les pièces d'origine. Le remplacement par une pièce non autorisée peut entraîner un incendie, un choc électrique ou tout autre risque.

8. Maintenance

Confiez toute réparation à du personnel qualifié. Pour éviter tout risque de choc électrique, n'ouvrez pas le boîtier.

9. Flamme nue

Ne posez aucune source de flamme sur l'appareil.

AVERTISSEMENT : Lorsque l'appareil reste inutilisé pendant une longue période, débranchez-le de la prise secteur.

Instructions d'élimination des déchets :

- Les emballages et les brochures sont recyclables et devraient donc être recyclés. Les matériaux d'emballage, tels que le sac en aluminium, ne doivent pas être laissés à portée des enfants.
- Les piles, notamment celles ne contenant pas de métal lourd, ne doivent pas être jetées avec les ordures ménagères. Débarassez-vous des piles usagées dans un souci de respect de l'environnement. Informez-vous du règlement en vigueur dans votre région.

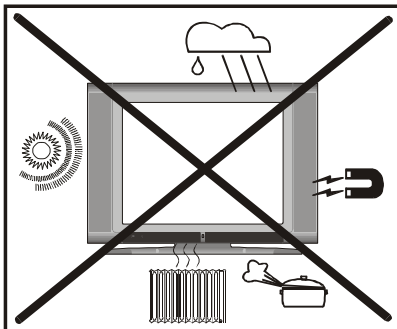

Instructions relatives au fonctionnement de l'appareil

- Veuillez éviter d'afficher trop fréquemment la même image. Il est recommandé, après un affichage long d'un contenu statique, de regarder une image animée sur une durée qui correspond au moins au double de la durée de l'affichage précédent.
- Veuillez éviter d'afficher trop fréquemment le format 4:3 sur votre écran. Il est recommandé, après un affichage long d'une image au format 4:3, de regarder un plein écran sur une durée qui correspond au moins au double de la durée de l'affichage précédent.
- Il est déconseillé d'afficher un contenu télétexte ainsi que des enchaînements OSD sur une longue durée.
- Ne maintenez pas sans discontinuer l'image sur la fonction image statique ou pause (pour les lecteurs DVD, par exemple).
- L'affichage de bandes-annonces ne doit pas se faire sur de trop longues durées.

“LORSQUE VOUS VOUS ABSENTEZ DE VOTRE DOMICILE, NE LAISSEZ PAS VOTRE TÉLÉVISEUR ALLUMÉ OU EN VEILLE.”

«L'écran à cristaux liquides (LCD) est un produit de très haute technologie qui contient environ 1 million de petits transistors, pour vous apporter une image précise, des plus détaillées. Il peut arriver, occasionnellement, que quelques points fixes bleus, verts ou rouges (correspondant à des pixels non actifs), apparaissent sur l'écran. Ceci n'affecte en rien les performances de votre produit.»

“La prise du secteur d'alimentation est utilisée comme un dispositif de coupure c'est pourquoi elle doit être en bon état de marche.”

“Utilisez le fil électrique donné/fourni par le fabricant pour l'adaptateur CA du produit”.

Avant d'allumer votre téléviseur

Raccordement à une source d'alimentation

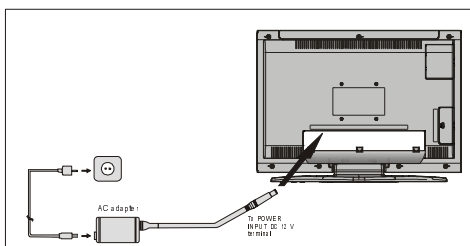

IMPORTANT : Ce téléviseur est conçu pour fonctionner avec une alimentation de 12 V DC. Il est donc livré avec un adaptateur qui fournit une tension de 12V DC. Raccordez cet adaptateur à une prise c.a. de 230 V à 50 Hz.

- Après avoir sorti le téléviseur de son emballage, attendez qu'il atteigne la température ambiante de la pièce avant de le raccorder à la prise secteur.

Raccordement à la prise d'antenne

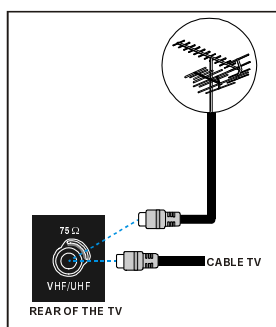

- Raccordez la prise de l'antenne ou du boîtier du câble à la prise d'antenne RF située à l'arrière du téléviseur, ou raccordez le câble d'antenne de la sortie TV des équipements externes (magnétoscope, diffusion numérique, etc.) à cette prise.

Connexion d'autres équipements

IMPORTANT: Eteignez le téléviseur avant de connecter tout équipement externe.

Les douilles pour les raccordements externes sont sur le côté arrière et de la TV. Pour connecter d'autre équipement via la prise péritel, consultez le manuel des équipements concernés.

Insertion de la pile dans la télécommande

- Retirez le couvercle du compartiment à pile situé à l'arrière de la télécommande en tirant doucement vers l'arrière à l'endroit indiqué.
- Insérez-y une pile bouton type **AAA (R03)** ou de type équivalent.
- Remettez le couvercle en place.

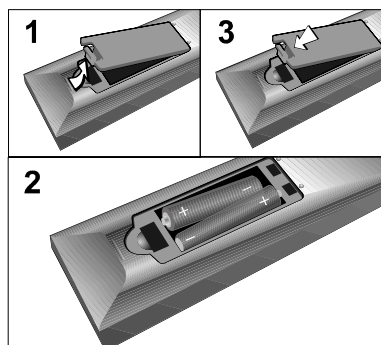

REMARQUE : Retirez la pile de la télécommande lorsque vous ne l'utilisez pas pendant une longue période. Elle pourrait fuir et endommager la télécommande.

ALLUMER/ÉTEINDRE la TV

Pour allumer la TV :

Deux étapes pour allumer votre TV :

- 1- Branchez le fil d'alimentation au système. Pressez le bouton "⏻" sur le côté droit de la TV. La TV passe elle-même au mode stand-by et le led situé à l'avant de la TV devient rouge.**

- 2- Pour allumer la TV à partir du mode stand-by :**

Appuyez sur le bouton de la télécommande ainsi le numéro du programme est sélectionné,

ou,

Appuyez sur le bouton “-P/CH” ou “P/CH+” sur le côté droit de la TV ou appuyez sur le bouton “-P/CH” ou “P/CH+” sur la télécommande, ainsi le dernier programme visualisé est sélectionné.

En procédant ainsi la TV s’allumera et le LED deviendra vert.

Pour éteindre la TV :

- Appuyez sur le bouton “

ou,

- Appuyez sur le bouton “

NOTE : Pour éteindre complètement la TV, retirez la prise du secteur de la prise de courant.



Mise en marche de la TV

Vous pouvez mettre en marche la TV en utilisant la télécommande ou les boutons sur la partie avant de la télé.

A.P.S. (système de programmation automatique)

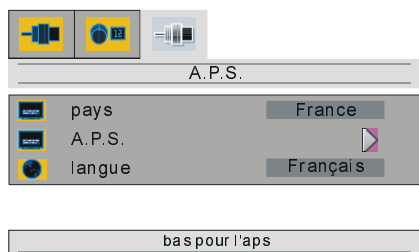
Le menu ci-dessous s’affichera à l’écran lorsque vous allumerez votre téléviseur pour la première fois. A.P.S. recherche et trie tous les canaux, puis les enregistre automatiquement sur votre téléviseur en fonction des systèmes de transmission de programmes de votre zone.



Pour annuler l’A.P.S. avant la mise en marche, appuyez sur le bouton “

Si vous voulez annuler la fonction APS, appuyez sur le bouton “M”.

Si vous appuyez sur le bouton “OK”, l’APS commence et l’avertissement suivant est visualisé.

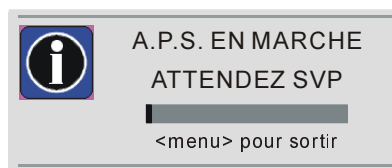

Après que l’APS soit terminé, l’Indice de Programme est visualisé sur l’écran. Dans l’Indice de Programme, vous pourrez voir les numéros des programmes et les noms assignés aux programmes.

Fonctionnement avec les boutons du téléviseur

Le réglage du volume et la sélection du programme peuvent être accomplis à l’aide des touches situées sur le panneau de commande situé sur la partie droite du téléviseur.

Réglage du Volume

Appuyez sur le bouton “- VOLUME” pour réduire le volume ou “VOLUME +” pour augmenter le volume. Une échelle de volume (glissement) sera visualisée sur l’écran.

Sélectionner un Programme

Appuyez sur le bouton "P/CH +" pour sélectionner le prochain programme ou appuyez sur le bouton "- P/CH" pour sélectionner le programme précédent.

Entrer dans le Menu Principal

Appuyez sur le bouton "MENU" pour entrer dans le menu Principal. Dans le menu Principal, sélectionnez le sous-menu en utilisant le bouton "- P/CH" ou "P/CH +" et entrez dans le sous-menu en utilisant le bouton "-VOLUME" ou "VOLUME +".

Mode AV

Appuyez sur le bouton "TV / AV" sur le panneau de contrôle sur le côté droit de la TV pour que votre TV passe aux modes AV.

La télécommande

La télécommande de votre téléviseur vous permet de commander toutes les fonctions. Les fonctions seront décrites dans les menus de votre téléviseur.

Les fonctions des menus sont décrites au paragraphe "Menus".

Réglage du Volume

Appuyez sur le bouton "▲ +" pour augmenter le volume. Appuyez sur le bouton "- ▼" pour réduire le volume. Une échelle de volume (glissement) sera visualisée sur l'écran.



Sélection des programmes (programme précédent ou suivant)

- Appuyez sur le bouton "- P/CH" pour sélectionner le programme précédent
- Appuyez sur le bouton "P/CH +" pour sélectionner le programme suivant.

Sélection des programmes (accès direct)

Appuyez sur le bouton numériques de la télécommande pour sélectionner les programmes de 0 à 9. Le téléviseur se commutera sur le programme sélectionné après un bref délai d'attente.

- En cas de numéro de programme à deux chiffres, appuyez sur le premier chiffre, puis sur le deuxième chiffre dans les 2 secondes qui suivent.

Système de Menu

Votre TV a été conçue avec un système de menu pour permettre une manipulation facile du système multifonctions. Pressez le bouton "M" (MENU) pour entrer dans le menu. Le bouton "M" a deux fonctions; ouvrir et fermer le menu et fermer le sous-menu et ouvrir son menu d'origine.

Appuyez sur le bouton "◀" / "▶" pour sélectionner un titre de menu et le bouton "▲" / "▼" pour sélectionner un item de menu et le bouton "◀" / "▶" pour entrer dans l'item du menu. Pour quitter un menu appuyez sur le bouton "M".

Menu image

En pressant le bouton "◀" / "▶", sélectionnez le premier icône. Le menu image apparaît sur l'écran.

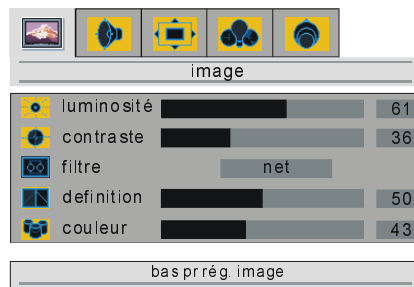

luminosité

En pressant le bouton "▲" / "▼", sélectionnez **luminosité**. Appuyez sur le bouton "▶" pour augmenter la luminosité. Appuyez sur le bouton "◀" pour réduire la luminosité. Le niveau de luminosité peut être réglé entre 0 et 100.

contraste

En pressant le bouton "▲" / "▼", sélectionnez **contraste**. Appuyez sur le bouton "►" pour augmenter le contraste. Appuyez sur le bouton "◄" pour réduire le contraste. Le niveau de contraste peut être réglé entre 0 et 100.

filtre

En pressant le bouton "▲" / "▼", sélectionnez **filtre**. Appuyez sur le bouton "◄" / "►" pour changer le réglage du filtre entre **normal**, **net** ou le **plus net**. Cette fonction permet à l'utilisateur de choisir le niveau de netteté de l'image afin de changer les détails de l'image visualisée.

definition

En pressant le bouton "▲" / "▼", sélectionnez **definition**. Appuyez sur le bouton "►" pour augmenter la definition. Appuyez sur le bouton "◄" pour réduire la definition. Le niveau de definition peut être réglé entre 0 et 100.

couleur

En pressant le bouton "▲" / "▼", sélectionnez **couleur**. Appuyez sur le bouton "►" pour augmenter la couleur. Appuyez sur le bouton "◄" pour réduire la couleur. Le niveau de couleur peut être réglé entre 0 et 100.

teinte

Cet item est visualisé dans le menu image quand la TV reçoit un signal NTSC. En pressant le bouton "▲" / "▼", sélectionnez **teinte**. Appuyez sur le bouton "►" pour augmenter la teinte. Appuyez sur le bouton "◄" pour réduire la teinte. Le niveau de teinte peut être réglé entre 0 et 100.

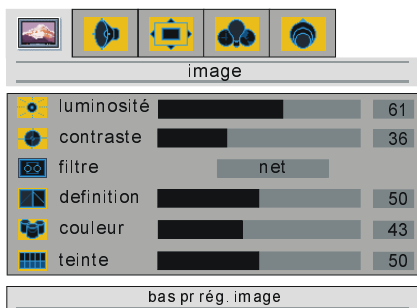

Quand la TV est en mode AV, les items du menu image (luminosité, contraste, definition et couleur) doivent être réajustés.

Quand un PC est Branché à la TV :

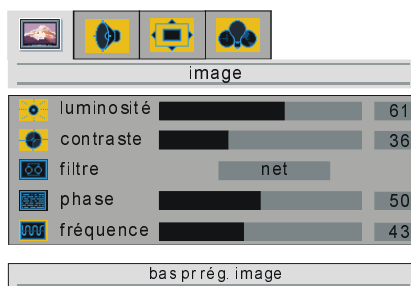

La **luminosité**, le **contraste** et le **filtre** sont identiques au mode TV.

phase

La fonction phase est utilisée pour régler le centrage de l'écran et permet de nettoyer ou d'accentuer l'image des caractères. En pressant le bouton "▲" / "▼", sélectionnez **phase**.

Appuyez sur le bouton "►" pour augmenter la mise en **phase**. Appuyez sur le bouton "◄" pour réduire la mise en phase. Le niveau de mise en phase peut être réglé entre 0 et 100.

fréquence

La fréquence change la largeur horizontale de l'image pour fixer l'image sur l'écran.

En pressant le bouton "▲" / "▼", sélectionnez **fréquence**. Appuyez sur le bouton "◄" pour augmenter la fréquence. Appuyez sur le bouton "►" pour réduire la fréquence. Le niveau de fréquence peut être réglé entre 0 et 100.

Menu audio

En pressant le bouton “◀” / “▶”, sélectionnez le deuxième icône. Le menu audio apparaît sur l'écran.



volume

En pressant le bouton “▲” / “▼”, sélectionnez **volume**. Appuyez sur le bouton “▶” pour augmenter le niveau de volume. Appuyez sur le bouton “◀” pour diminuer le niveau de volume. Le niveau de volume peut être réglé entre 0 et 50.

balance

En pressant le bouton “▲” / “▼”, sélectionnez **balance**. Appuyez sur le bouton “▶” pour augmenter la balance vers la droite. Appuyez sur le bouton “◀” pour réduire la balance vers la gauche. Le niveau de balance peut être réglé entre 0 et 100.

AVL

Niveau Automatique de Volume ou AVL normalise le niveau de sortie audio. Ceci est nécessaire pour compenser les variations dans le niveau de son pendant la transmission (e.g La publicité a un niveau de son supérieur au reste de la transmission).

Appuyez sur le bouton “▲” / “▼” pour sélectionner **AVL**. En pressant le bouton “◀” / “▶”, sélectionnez **marche** pour l'activer ou **arrêt** pour le désactiver.

fonctions audio avancées

En pressant le bouton “◀” / “▶”, sélectionnez **fonctions audio avancées**. Appuyez sur le bouton “▶” pour entrer dans les sous-menus. Le menu de caractéristiques audio étendues a les sous-menus suivants :

Menu fonction

En pressant le bouton “◀” / “▶”, sélectionnez le premier icône. Le menu caractéristique apparaît sur l'écran.

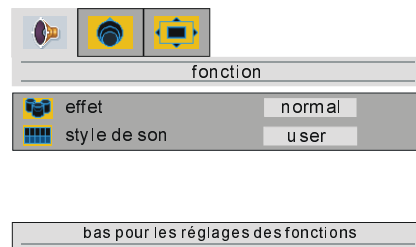

effet

Cette caractéristique active ou désactive l'effet surround.

En pressant le bouton “▲” / “▼”, sélectionnez **effet**. Appuyez sur le bouton “◀” ou “▶” pour sélectionner Normal ou Étendue.

Le mode effet étendu est utilisé pour obtenir une impression de son plus profonde des haut-parleurs.

style de son

En pressant le bouton “▲” / “▼”, sélectionnez **style de son**. Appuyez sur le bouton “◀” ou “▶” pour changer le réglage du style de son. Les styles disponibles sont : Théâtre, Musique, Voix et User (Utilisateur).

Un style de son consiste dans le réglage des égaliseurs.

Menu égaliseur

En pressant le bouton “◀” / “▶”, sélectionnez le deuxième icône. Le menu égaliseur apparaît sur l'écran.



Appuyez sur le bouton “▼” pour sélectionner la première bande de fréquence. Appuyez sur le bouton “◀” / “▶” pour sélectionner les autres bandes de fréquence. La bande sélectionnée peut être réglée en pressant le bouton “▲” / “▼”.

Appuyez sur le bouton “◀” dans la première bande pour sortir du menu égaliseur.

Menu casque

En pressant le bouton “▶”, sélectionnez le troisième icône.

Le menu écouteur apparaît sur l'écran.

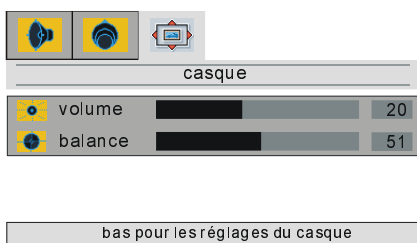

volume

En pressant le bouton “▲” / “▼”, sélectionnez **volume**. Appuyez sur le bouton “▶” pour augmenter le niveau de volume. Appuyez sur le bouton “◀” pour diminuer le niveau de volume. Le niveau de volume peut être réglé entre 0 et 50.

balance

En pressant le bouton “▲” / “▼”, sélectionnez **balance**. Appuyez sur le bouton “▶” pour augmenter la balance vers la droite. Appuyez sur le bouton “◀” pour réduire la balance vers la gauche. Le niveau de balance peut être réglé entre 0 et 100.

Menu fenêtre

En pressant le bouton “◀” / “▶”, sélectionnez le troisième icône. Le menu fenêtre apparaît sur l'écran.



taille de l'image

Appuyez sur le bouton “▲” / “▼” pour sélectionner **taille image**. En pressant le bouton “◀” / “▶”, vous pouvez changer la taille de l'image entre **auto**, **remplir tout** et **large**.

Vous pouvez entrer directement dans le menu taille de l'image en pressant le bouton “◀”.

temp. couleur (température de couleur) :

Vous pouvez entrer directement la température de couleur en pressant le bouton “PP”.

Cette caractéristique est utilisée pour changer la température de couleur.

Appuyez sur le bouton “▲” / “▼” pour sélectionner **temp. couleur**. En pressant le bouton “◀” / “▶”, vous pouvez sélectionner une de ces options. **Normal**, **Chaude** et **Froide**.

ton de chair dynam. (nuance dynamique de peau)

L'effet nuance dynamique de peau corrige la nuance des couleurs qui correspondent aux nuances de peau.

Appuyez sur le bouton “▲” / “▼” pour sélectionner **ton de chair dynam**. En pressant le bouton “◀” / “▶”, pour **marche (activer)** / **arrêt (désactiver)** la nuance de peau.

Quand un PC est Branché à la TV :

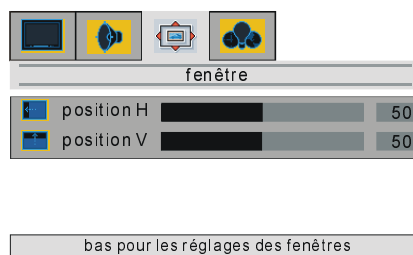

position H

En pressant le bouton “▲” / “▼”, sélectionnez **position H**.

Appuyez sur le bouton “▶” pour glisser l'écran vers la gauche. Appuyez sur le bouton “◀” pour glisser l'écran vers la droite. La **position H** peut être réglée entre 0 et 100.

position V

En pressant le bouton “▲” / “▼”, sélectionnez **position V**.

Appuyez sur le bouton “▶” pour glisser l'écran vers le haut. Appuyez sur le bouton “◀” pour glisser l'écran vers le bas. La **position V** peut être réglée entre 0 et 100.

Menu options

En pressant le bouton “▲” / “▼”, sélectionnez le quatrième icône. Le menu options apparaît sur l'écran.



menu fond d'image

En pressant le bouton “▲” / “▼”, sélectionnez le **menu fond d'image**. Vous pouvez choisir entre **translucide** ou **opaque** dans le menu fond en pressant le bouton “◀” / “▶”.

langue

En pressant le bouton “▲” / “▼”, sélectionnez **langue**. Appuyez sur le bouton “◀” / “▶” pour sélectionner le menu langue que vous désirez.

éclairage pièce

Appuyez sur le bouton “▲” / “▼” pour sélectionner **éclairage pièce**. En pressant le bouton “◀” / “▶”, vous pouvez sélectionner une de ces options: **Normal, Vif et Film**

minuterie sommeil

Appuyez sur le bouton “▲” / “▼”, sélectionnez **minuterie sommeil**. Vous pouvez régler le temps de sommeil entre **0, 5,10,15,...,115** ou **120 minutes** en pressant le bouton “◀” / “▶”. Le temporisateur de sommeil est utilisé pour éteindre la TV après une période pré-définie.

verrouillage (blocage pour enfant)

Vous pouvez utiliser cette caractéristique pour éviter que vos enfants allument la TV ou changent de programmes ou changent les réglages etc. sans la télécommande.

En pressant le bouton “▲” / “▼”, sélectionnez blocage pour enfant. La caractéristique de blocage pour enfant peut être **marche (activée)** ou **arrêt (désactivée)** en pressant le bouton “◀” ou “▶”.

Quand **arrêt** est sélectionné, ceci n'interviendra pas dans le fonctionnement de votre TV. Quand **marche** est sélectionné, la TV peut être contrôlée à l'aide de la télécommande uniquement. Dans ce cas, les boutons du panneau sur le côté de la TV (à l'exception de l'interrupteur On/Off) ne fonctionneront pas.

Quand un PC est Branché à la TV :



menu fond d'image, langue et verrouillage est identique au mode TV à l'exception de **éclairage pièce** qui doit être réglé sur normal quand le mode PC est disponible.

Réglage auto.

Appuyez sur le bouton "▲" / "▼" pour sélectionner **Réglage auto.**

En pressant le bouton "►" le réglage auto peut être effectué. Cette fonction remplit l'image sur l'écran horizontalement et verticalement et règle la correcte mise en phase et fréquence.

Menu de régler (réglage)

En pressant le bouton "◀" / "▶", sélectionnez le cinquième icône. Le menu de régler apparaît sur l'écran.



menu installation

En pressant le bouton "▲" / "▼", sélectionnez installation et pressez le bouton "►". Le menu installation apparaît sur l'écran.

programmation



numéro progr. (numéro du programme)

En pressant le bouton "▲" / "▼", sélectionnez **numéro progr.** Appuyez sur le bouton "►" pour sélectionner le premier ou le deuxième chiffre. Appuyez sur les boutons numériques sur la télécommande pour introduire le numéro du programme que vous désirez. Appuyez sur le bouton "◀" pour sortir.

Vous pouvez garder jusqu'à 100 programmes entre 0 et 99.

nom progr. (nom du programme)

En pressant le bouton "▲" / "▼", sélectionnez **nom progr.**. Le nom du programme est une suite de 5 caractères. Appuyez sur le bouton "►" pour sélectionner un caractère et le bouton "▲" / "▼" pour le changer.

Après avoir introduit le nom du programme, appuyez sur le bouton "◀" pour sortir.

recherche manuelle

En pressant le bouton "▲" / "▼", sélectionnez **recherche manuelle.** Appuyez sur le bouton "◀" ou "►" pour commencer la recherche manuelle du programme. Appuyez sur le bouton "M" pour annuler la recherche manuelle.

Note : Quand Standard est sélectionné comme Auto, la recherche manuelle ne trouve pas les chaînes SECAM L/L'. Aussi L/L' doit être sélectionné dans le menu Standard pour les chaînes SECAM L/L'.

standard

Appuyez sur le bouton "▲" / "▼" pour sélectionner **standard.** En pressant le bouton "◀" / "►", vous pouvez choisir le standard entre **AUTO, BG, I, DK ou L/L'.**

Quand **AUTO** est sélectionné, le son standard est réglé automatiquement.

enreg.

Appuyez sur le bouton "▲" / "▼" pour sélectionner **enreg.**. En pressant le bouton "►", vous pouvez garder les réglages du programme.

Vous pouvez aussi garder un réglage en pressant le bouton "OK" sur le réglage sélectionné.

"méorisé" est visualisé sur l'écran quand un programme est gardé.

fréquence

En pressant le bouton "▲" / "▼", sélectionnez **fréquence**. Appuyez sur le bouton "▶" pour sélectionner le premier chiffre et pressez les boutons numériques de la télécommande pour introduire la fréquence voulue. Après avoir réglé la fréquence, pressez le bouton "◀" pour sortir.

reglage fin

En pressant le bouton "▲" / "▼", sélectionnez **reglage fin**. Appuyez sur le bouton "◀" / "▶" pour changer la valeur de fréquence.

saut de progr.

Utilisez cette caractéristique après avoir mis en marche l'A.P.S. pour sauter les programmes non désirés.

En pressant le bouton "▲" / "▼", sélectionnez **saut de progr.** Appuyez sur le bouton "◀" / "▶" pour sélectionner **marche** ou **arrêt**. Quand **marche** est sélectionné, le programme actuel ne peut pas être sélectionné en pressant le bouton "-P/CH" ou "P/CH+". Mais le bouton numérique peut être utilisé pour le sélectionner.

tableau des programmes

En pressant le bouton "◀" / "▶", sélectionnez le deuxième icône. L'indice de programme apparaît sur l'écran.

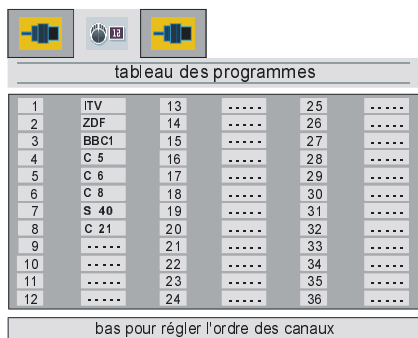

| tableau des programmes | | | | | |
|------------------------|-------|----|-------|----|-------|
| 1 | ITV | 13 | | 25 | |
| 2 | ZDF | 14 | | 26 | |
| 3 | BBC1 | 15 | | 27 | |
| 4 | C 5 | 16 | | 28 | |
| 5 | C 6 | 17 | | 29 | |
| 6 | C 8 | 18 | | 30 | |
| 7 | S 40 | 19 | | 31 | |
| 8 | C 21 | 20 | | 32 | |
| 9 | | 21 | | 33 | |
| 10 | | 22 | | 34 | |
| 11 | | 23 | | 35 | |
| 12 | | 24 | | 36 | |

bas pour régler l'ordre des canaux

Tableau des programmes montre les numéros des programmes est les noms assignés aux programmes.

Ici vous pouvez régler l'ordre des chaînes en déplaçant ou en effaçant les chaînes.

Appuyez sur le bouton "▼".

En utilisant le bouton VERT, vous pouvez déplacer un programme vers une autre position de programme. Pressez les boutons de direction pour sélectionner un programme et pressez le bouton VERT. Sélectionnez un autre programme et pressez de nouveau le bouton VERT. Le premier programme sélectionné prend la position du deuxième programme sélectionné.

En utilisant le bouton ROUGE, vous pouvez effacer le programme que vous voulez.

A.P.S. (Systeme Automatique de Programmation)

En pressant le bouton "▶", sélectionnez le troisième icône. Le menu A.P.S. apparaît sur l'écran.

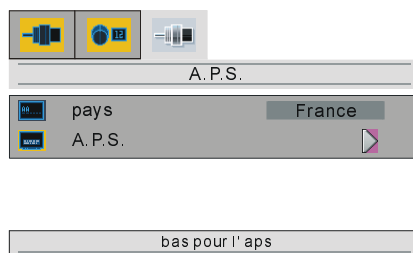

pays

En pressant le bouton "▲" / "▼", sélectionnez **pays**. Appuyez sur le bouton "▲" / "▼" pour sélectionner le pays où vous êtes.

A.P.S.

En pressant le bouton "▲" / "▼", sélectionnez **A.P.S.**. Quand vous appuyez sur le bouton "▶" l'avertissement suivant est visualisé.

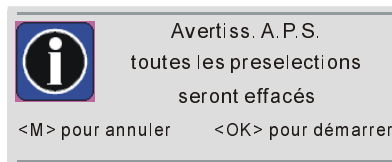

Si vous voulez annuler la fonction A.P.S., appuyez sur le bouton "M".

Si vous pressez le bouton "OK", l'A.P.S. commence et l'avertissement suivant est visualisé.

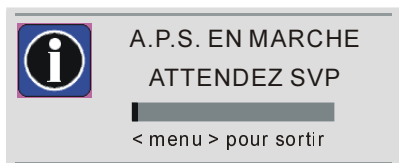

Si vous pressez le bouton "M", la fonction A.P.S. s'arrête et l'indice de Programme apparaît sur l'écran.

Si vous attendez que l'A.P.S. soit terminé, l'Indice de Programme est visualisé sur l'écran avec les programmes trouvés et leur emplacement.

langue (langue du télétexte)

En pressant le bouton "▲" / "▼" dans le menu de réglage, sélectionnez **langue** (langue du télétexte). Vous pouvez choisir entre trois options : Europe, Cyrillique et Grec.

| LANGUE DU TEXTE: | RÉGION DU TEXTE: | LANGUE |
|------------------|------------------|--|
| Cyrillique | Est | POLONAIS ALLEMAND SLOVÈNE TCHÈQUE ROUMAIN |
| Cyrillique | Ouest | ALLEMAND RUSSE LETTON |
| Grecque | Est / Ouest | ANGLAIS ALLEMAND ITALIEN FRANÇAIS SLOVÈNE GRECQUE TURQUE |
| Europe | Est | POLONAIS ALLEMAND ESTONIEN SERBE CROATE REP. TCHÈQUE / SLOVAQUE ROUMAIN |
| | Ouest | ALLEMAND ANGLAIS SUÉDOIS ITALIEN ESPAGNOL TURQUE PORTUGAIS HOLLANDAIS |

région télétexte

En pressant le bouton "▲" / "▼" dans le menu de réglage, sélectionnez **région télétexte**. Vous pouvez choisir entre deux options : Ouest et Est.

Autres Caractéristiques

Statut TV

Le Numéro du Programme, Nom du Programme et l'Indicateur de son sont visualisés sur l'écran pendant 3 secondes après un changement de programme.

P 01 Numéro du Programme

PR.01 Nom du Programme
(5 caractères)

Ces OSD sont visualisés quand un nouveau programme est introduit à l'aide du bouton numérique, en pressant les boutons "P<P", "TV", "i" ou en pressant les boutons "-P/CH" ou "P/CH+".



Programme Précédent

En pressant le bouton "P<P" (Programme Précédent) successivement, vous pouvez changer entre les deux derniers programmes.

Par exemple, sélectionnez le programme 8, sélectionnez maintenant le programme 2. Maintenant, si vous pressez le bouton "P<P", le programme 8 sera visualisé. Si vous pressez de nouveau le même bouton, le programme 2 sera visualisé et ainsi de suite.

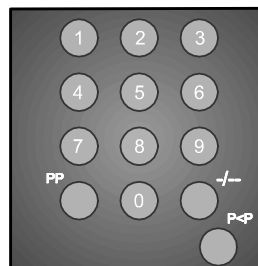

Indicateur de Son

Le bouton "I-II" est utilisé pour choisir entre **Mono**, **Stereo**, **Dual I** ou **Dual II**.

Mono

Dans une diffusion **Mono** ou mono forcé (pour une diffusion stéréo).

Stereo

Dans une diffusion **Stéréo**.

Dual I

Si une diffusion double est détectée. **Dual I** est sélectionné par défaut et peut aussi être sélectionné après **Dual II** sur la Télécommande.

Dual II

Si **Dual II** est sélectionné sur la Télécommande.

Indicateur Muet

Il est placé sur le côté supérieur droit de l'écran quand il est disponible.



Pour annuler le muet, vous avez deux alternatives. La première est l'utilisation du bouton "X", ainsi le volume est réglé sur la valeur précédente, et la deuxième est l'augmentation du niveau du volume, ainsi il commence au niveau minimum et va en augmentant.

Modes AV

En pressant le bouton "AV" vous pouvez faire passer votre TV aux modes AV (sauf si elle est dans le télétexte).

Si vous pressez ce bouton successivement, votre TV passera à l'un des modes AV optionnels. **AV1**, **RGB1**, **AV2**, **SVHS** et **PC**

Le mode RGB est disponible à partir de AV1.

Pour quitter le mode AV, pressez "TV", les boutons numériques ou les boutons "-P/CH" ou "P/CH+".

Mode PC

Appuyez sur le bouton "PC" pour passer directement au mode PC.

Pressez "TV", "AV", "-P/CH", "P/CH+" ou les boutons numériques pour quitter le mode PC.

Télétexte

Télétexte est un système d'information qui affiche du texte sur l'écran de votre téléviseur. Le système d'information télétexte vous permet d'afficher une page d'information sur un sujet mentionné dans le sommaire.

Les affichages à l'écran ne sont pas disponibles en mode texte.

En mode texte, vous ne pouvez pas régler le contraste, la luminosité ou la couleur, mais vous pouvez régler le volume.

Lancer télétexte

- Sélectionnez une chaîne de télévision transmettant télétexte.
- Appuyer sur la touche "INDEX". Normalement, la liste du contenu (index) s'affiche sur l'écran.

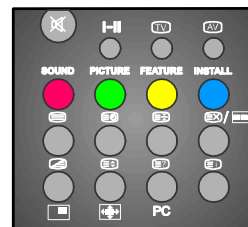

Pour Sélectionner Une Page du Télétexte

- Pressez les boutons numériques corrects du numéro de la page de Télétexte que vous voulez.

Le numéro de la page sélectionnée apparaîtra dans le coin supérieur gauche de l'écran. Le compteur de page du Télétexte effectue la recherche jusqu'à ce que le numéro de la page soit localisé. La page voulue est visualisée sur l'écran.

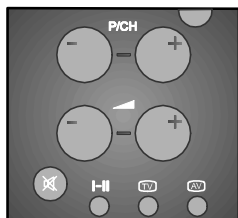

- La touche "P/CH+" vous permet de faire défiler l'écran télétexte en avant, page par page.
- La touche "-P/CH" vous permet de faire défiler l'écran télétexte en arrière, page par page.

Sélectionner la page du sommaire

- Pour sélectionner le numéro de page du sommaire (généralement la page 100), appuyez sur la touche "E1".

Visionner le télétexte avec un programme TV

- Appuyez sur la touche "E2". Le texte s'affiche en surimpression du programme à l'écran.
- Appuyez une nouvelle fois sur "E2" pour retourner à la page télétexte.

Sélectionner un texte en mode zoom

- Pour afficher en texte double hauteur la moitié supérieure de la page d'information, appuyez sur la touche "E3".
- Pour afficher en texte double hauteur la moitié inférieure de la page d'information, appuyez une nouvelle fois sur la touche "E3".
- Pour afficher toute la page en texte hauteur normale, appuyez encore une fois sur la touche "E3".

Afficher des informations "cachées"

- Appuyez sur la touche "E4" pour afficher des réponses à des jeux.
- Appuyez une nouvelle fois sur la touche "E4" pour cacher les réponses affichées.

Arrêter le changement automatique de page

La page télétexte que vous avez sélectionnée peut contenir plus d'informations que celles affichées à l'écran ; les informations restantes seront affichées après un bref délai d'attente.

- Pour arrêter le changement automatique de page, appuyez sur la touche "E5".
- Pour afficher la page suivante, appuyez une nouvelle fois sur la touche "E5".

Sélectionner une sous-page

Les sous-pages sont des sous-sections de longues pages télétexte qui peuvent uniquement être affichées à l'écran section par section.

- Sélectionnez la page télétexte de votre choix.
- Appuyez sur la touche "E6".
- Sélectionnez la sous-page de votre choix avec quatre touches numériques (par ex. 0001).
- Si la sous-page sélectionnée n'est pas rapidement affichée, appuyez sur la touche "E6". Un programme TV s'affichera à l'écran.
- Le numéro de page télétexte s'affiche en haut à gauche de l'écran dès que la page sélectionnée est trouvée.
- Appuyez sur la touche "E6" pour afficher la page télétexte sélectionnée.

Fastexte

Votre TV accepte le système Télétexte de Texte rapide. Quand le numéro d'une page de n'importe quelle page en mémoire est introduit, le système ne recherchera pas la page demandée. La page sera visualisée automatiquement.

- La touche "P/CH+" vous permet de faire défiler l'écran télétexte en avant, page par page.
- La touche "-P/CH" vous permet de faire défiler l'écran télétexte en arrière, page par page.

Concernant le Fastexte

L'entête du sujet d'information peut avoir une certaine couleur.

- Pressez le bouton **ROUGE, VERT, JAUNE** ou **BLEU** pour obtenir la page importante rapidement.

Pour quitter le télétexte

- Appuyez sur la touche "TV" et l'écran commutera sur mode TV.

Pour afficher l'heure

- Lorsque vous regardez un programme de télévision avec télétexte, appuyez sur la touche "E" pour afficher à l'écran l'heure fournie par télétexte.
- L'heure s'affichera uniquement si vous regardez un programme de télévision avec télétexte.
- **L'information de temps est visualisée sur l'écran pendant 10 secondes. Si vous voulez annuler la visualisation, pressez le bouton "TV".**

Branchement de périphériques externes

Il y a une grande variété d'appareils audio et vidéo qui peuvent être branchés à votre téléviseur. Le diagramme de branchement suivant indique les différents équipements (Optionnel) qui peuvent être branchés à l'arrière de la TV.

Branchement de Son PC

Branchez la sortie audio (sortie de ligne) de votre PC aux entrées audio de votre TV (voir I e J dans la page suivante) avec un câble de son stéréo.

Via les prises Péritel

Votre TV a une prise connecteur Euro. Si vous voulez brancher des périphériques (c'est-à-dire un magnétoscope, un décodeur, etc.) qui ont des connecteurs Euro, utilisez l'entrée SCART.

Si un dispositif externe est branché à travers une prise de connecteur Euro, la TV passera automatiquement au mode AV. Si un dispositif externe est branché à une entrée SCART et le signal est RGB1, sélectionnez RGB1 en pressant le bouton "AV".

Via la prise d'antenne

Si vous voulez connecter à votre téléviseur des périphériques, tels que le magnétoscope ou le décodeur, mais l'appareil que vous voulez en connecter n'est pas équipé d'une prise Péritel, vous devrez le connecter à la prise d'antenne de votre téléviseur.

Si le magnétoscope est connecté via la prise d'antenne, il est recommandé d'utiliser le Programme 0.

Décodeur

La télévision par câble vous offre une grande variété de programmes. La plupart sont gratuits, mais les autres doivent être payés par le téléspectateur. Ça signifie que vous devez vous abonner à l'organisation qui transmet les programmes que vous voulez recevoir. Cette organisation vous fournira un décodeur approprié pour vous permettre de visionner de programmes décodés.

Pour en savoir plus, adressez-vous à votre distributeur. Reportez-vous aussi au manuel fourni avec le décodeur.

Branchement d'un décodeur via la prise d'antenne

- Connectez le câble d'antenne.

Branchement d'un décodeur sans une prise d'antenne

- Branchez un décodeur à la TV avec un câble euro à l'entrée SCART.

TV et Magnétoscope

- Branchez les câbles d'antenne.

Vous pouvez obtenir une meilleure qualité d'image si vous branchez un câble euro à la prise SCART.

Lecture NTSC

Pour utiliser cette option :

- Brancher un magnétoscope NTSC à une prise péritel à l'arrière de la télévision.

ou,

- Brancher un lecteur NTSC VCR à une prise RCA à l'arrière de la TV.

Sélectionnez ensuite la source qui convient avec la touche "**AV**".

Rechercher et Garder en Mémoire le Test Signal du Magnétoscope.

- Débranchez le câble d'antenne des prises d'antenne "**ANT**" de votre magnétoscope.
- Allumez votre TV et placez votre magnétoscope sur le signal de test. (Consultez le manuel de votre magnétoscope)
- Entrez dans le menu **Installation** dans le menu **réglér**. Entrez dans le menu **Programmation** dans le menu **Installation** et sélectionnez la **recherche manuelle**.
- Recherchez le signal de test de votre magnétoscope de la même façon que vous recherchez et gardez les signaux TV. Gardez le signal test sous le numéro de programme 0.
 - Remplacez le câble d'antenne dans la prise d'antenne "**ANT**" de votre magnétoscope une fois que vous avez gardé le signal test.

Caméra et Caméscope

Pour Brancher à une Entrée AV-2

Branchez votre appareil photo ou caméscope à une entrée AV-2 dans la partie arrière de la TV.

- Branchez votre équipement à la TV avec les entrées **VIDEO** (jaune), **AUDIO R** (rouge) et **AUDIO L** (blanc). Vous devez brancher les prises à l'entrée en utilisant la même couleur.

Branchement à l'entrée S-Video

Branchez votre appareil photo ou caméscope à une entrée S-Video dans la partie arrière de la TV.

- Branchez votre équipement à la TV avec l'entrée S-VHS et les entrées audio des entrées AV-2 en utilisant les câbles S-VHS.

Branchement du décodeur au magnétoscope

Certains magnétoscopes sont équipés d'une prise Péritel spéciale pour le décodeur.

- Branchez un eurocâble à la prise Péritel de votre décodeur et à la prise Péritel spéciale de votre magnétoscope. Reportez-vous aussi au manuel de votre magnétoscope.
- Pour connecter votre magnétoscope au téléviseur, reportez-vous au chapitre Téléviseur et Magnétoscope.

Si vous voulez connecter à votre téléviseur plusieurs périphériques, consultez votre distributeur.

Brancher des casque

Utilisez la prise des écouteurs stéréo dans la partie arrière de la TV (partie avant) pour brancher les écouteurs.

Recommandations

Entretien de l'écran

Nettoyez l'écran avec un chiffon doux légèrement humide. N'utilisez pas de solvants abrasifs, ils risqueraient d'endommager le revêtement de protection de l'écran.

Mauvaise qualité de l'image

Avez-vous sélectionné le système TV approprié ? Des haut-parleurs, appareils audio non mis à la terre ou des lampes au néon, etc. sont-ils trop proches du téléviseur ou de l'antenne intérieure ?

Les montagnes ou bâtiments élevés peuvent être à l'origine d'images doubles ou fantôme. Vous pouvez dans certains cas améliorer la qualité de l'image en orientant l'antenne dans une autre direction.

Vous constatez une perturbation de l'image ou de télétexte ? Vérifiez si vous êtes sur la bonne fréquence.

La qualité de l'image peut se détériorer si deux appareils périphériques sont simultanément connectés au téléviseur. Dans ce cas, déconnectez l'un des appareils.

Absence d'image

L'antenne est-elle correctement raccordée ? Les fiches sont-elles correctement branchées dans la prise d'antenne ? Le câble d'antenne est-il endommagé ? L'antenne est-elle connectée avec des raccords appropriés ? En cas de doute, consultez votre détaillant.

L'**absence d'image** signifie que votre téléviseur ne réceptionne aucune transmission. Avez-vous appuyé sur les touches appropriées de la télécommande ? Essayez une nouvelle fois.

Son

Vous n'entendez aucun son. Vous avez peut-être appuyé sur la touche de sourdine ? Des haut-parleurs externes sont-ils connectés au téléviseur ?

Le son n'est diffusé que par un seul haut-parleur. La balance est-elle dérégulée ? Consultez le menu "**Audio**".

Télécommande

Votre TV ne répond plus à la télécommande. Pressez de nouveau le bouton "**TV**" sur la télécommande. Peut être que les piles sont usées. Si oui vous pouvez utiliser les boutons dans la partie arrière de la TV.

Vous avez peut-être sélectionné un menu inapproprié ? Appuyez sur la touche "**TV**" pour retourner en mode TV ou appuyez sur la touche "**M**" pour retourner au menu précédent.

Si le problème persiste :

Eteignez et rallumez le téléviseur. Si le problème persiste, faites-appel à un technicien, ne tentez jamais de réparer le téléviseur vous-même.

Branchement de périphériques externes

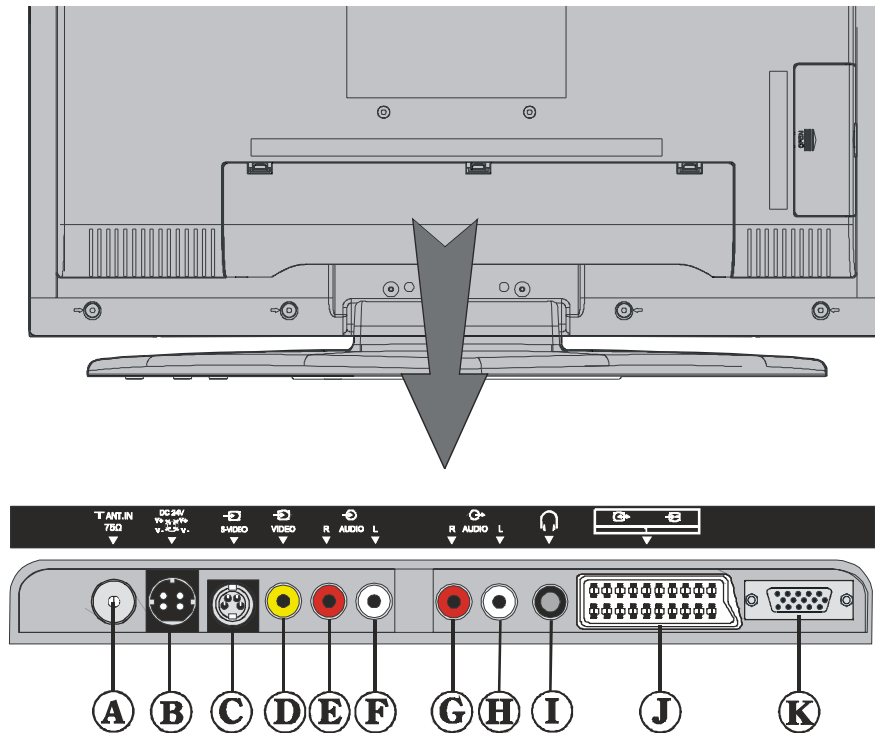

- | | | | | |
|---|---------------------------|---|---|---------------------------|
| Ⓐ | ANTENNE | | Ⓒ | SORTIE AUDIO RCA (DROITE) |
| Ⓑ | ADAPTATEUR 12 V DC |  | Ⓓ | SORTIE AUDIO RCA (GAUCHE) |
| Ⓒ | ENTRÉE S-VIDEO | | Ⓘ | CASQUE |
| Ⓓ | ENTRÉE VIDÉO RCA | | Ⓝ | PRISE PÉRITEL (AV-1) |
| Ⓔ | ENTRÉE AUDIO RCA (DROITE) | | Ⓚ | ENTRÉE PC |
| Ⓕ | ENTRÉE AUDIO RCA (GAUCHE) | | | |

Raccordements d'antenne

Raccordement d'antenne extérieure

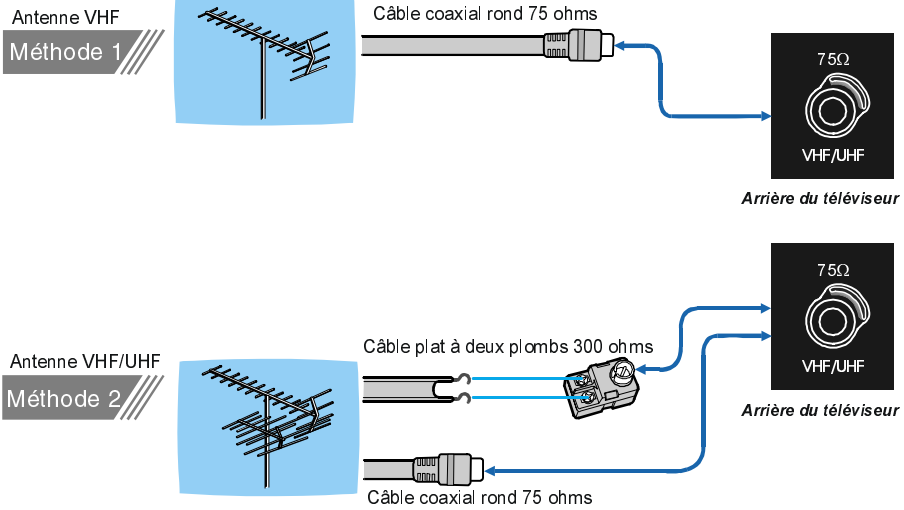

Connexion de matériel périphérique

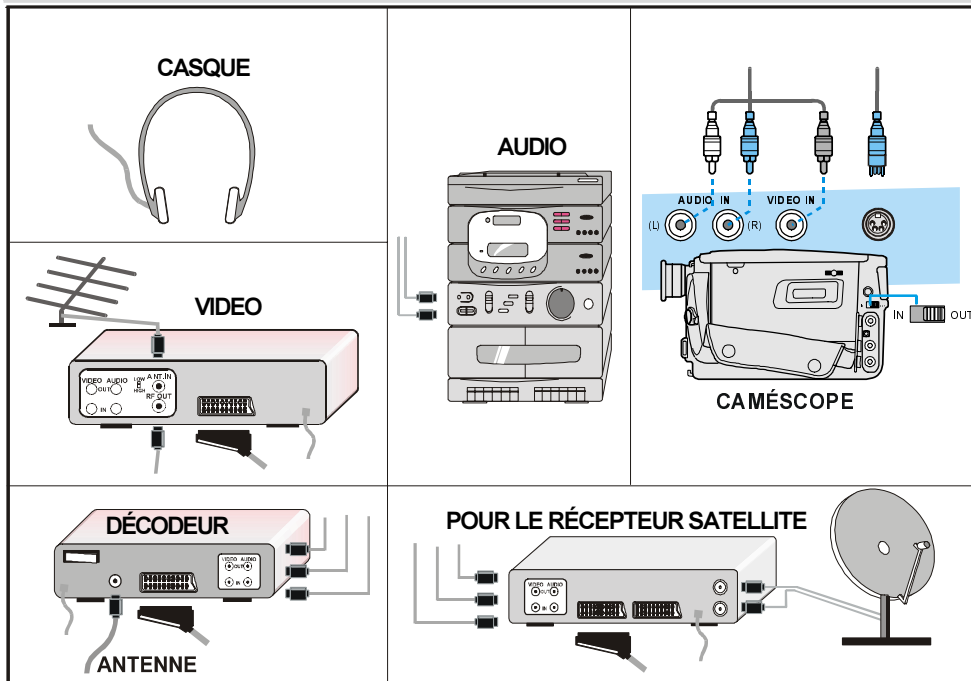

MODES D’AFFICHAGE TYPIQUE DE L’ENTRÉE PC

L’affichage a une résolution maximale de 800 x 600, gamme de fréquence verticale synchronisée de 50-72 Hz est une gamme de fréquence horizontale synchronisée de 30-57 KHz.

Le tableau suivant est une illustration de quelques modes typiques d’affichage vidéo.

| Mode | Résolution | | Fréquence | |
|------|-------------|-----------|------------|-----------|
| | Horizontale | Verticale | Hor. (kHz) | Ver. (Hz) |
| 1 | 640 | 400 | 31,5 | 70 |
| 2 | 640 | 480 | 31.5 | 60 |
| 3 | 640 | 480 | 37.9 | 72 |
| 4 | 800 | 600 | 35.2 | 56 |
| 5 | 800 | 600 | 37.9 | 60 |

La résolution originale du Panneau TFT-LCS est de 800 x 600. En conséquence, il est recommandé d’utiliser le Mode 5 pour obtenir la meilleure qualité d’affichage PC.

Spécifications

STANDARDS DE RECEPTION TV

PAL SECAM B/G D/K K' I/I' L/L'

CANAUX

VHF (BANDE I/III)

UHF (BANDE U)

HYPERBANDE

TV CÂBLEE (S1-S20/S21-S41)

NOMBRE DE CANAUX PREREGLES 100

INDICATEUR DE CANAL

On Screen Display (affichage à l'écran)

ENTREE ANTENNE RF

75 Ohm (non équilibrée)

TENSION DE SECTEUR

230 V AC, 50 Hz.

AUDIO

German+Nicam Stéréo

PUISSANCE DE SORTIE AUDIO ($W_{RMS.}$) (%10 THD)

2 x 3

CONSOMMATION ELECTRIQUE (W)

54 W

< 3 W (Stand-by)

TYPE D'ECRAN

Affichage 4:3, taille de l'écran 20.1"

Dimensions (mm)

| DIMENSIONS (mm) | | | | |
|-----------------|-----|-----|------------|-----------|
| P | L | H | Poids (kg) | |
| 240 | 587 | 438 | 9,0 | Avec pied |
| 88 | 587 | 408 | 7,6 | Sans pied |