

	Page
AVANT-PROPOS	
Utilisation du Manuel	C/2
Symboles	C/2
Renseignements sur l'Assistance Technique	C/2
Identification du produit	C/2
1 INFORMATIONS GENERALES	
1.1 Description	C/3
1.2 Utilisation prévue	C/3
1.3 Accessoires en standard	C/3
1.4 Précautions générales de sécurité	C/4
1.4.1 A FAIRE	C/4
1.4.2 A NE PAS FAIRE	C/4
2 TRANSPORT ET MANUTENTION	
2.1 Déballage	C/5
2.2 Elimination de l'emballage	C/5
3 MISE EN SERVICE	
3.1 Positionnement	C/6
3.2 Installation	C/6
3.3 Démarrage	C/6
3.4 Disjoncteur-protecteur	C/7
3.5 Réglage de la pression de travaille	C/7
4 ENTRETIEN	
4.1 Précautions	C/8
4.2 Opérations après les premières 50 heures	C/8
4.3 Opérations hebdomadaires	C/8
4.4 Opérations mensuelles	C/8
4.5 Opérations tous les 6 mois ou 50 heures	C/9
4.6 Opérations tous les 2 ans ou 2.000 heures	C/9
4.7 Programme d'entretien	C/9
4.8 Huiles de sécurité	C/9
5 RECHERCHE DES PANNES	C/10

Utilisation du Manuel

Ce Manuel fait partie intégrante du compresseur et il doit donc être conservé avec le compresseur.

Conserver ce Manuel dans un local approprié et ne pas le détériorer durant la consultation. **IMPORTANT:** En cas de revente du compresseur, remettre le Manuel au nouveau propriétaire qui aura certainement besoin des renseignements fournis.

Lire attentivement ce Manuel pour en comprendre le contenu avant d'activer le compresseur et le consulter toutes les fois que des doutes surgissent sur son fonctionnement.

Ce Manuel contient des informations importantes sur la sécurité; elles décrivent les modalités pour réaliser des opérations particulières qui, si elles ne sont pas effectuées, peuvent endommager les personnes et l'équipement. Vous pouvez y trouver également des informations qui facilitent l'emploi et l'entretien.

Demander un autre exemplaire du Manuel si vous perdez celui-ci.

La liste des pièces de rechange ne fait pas partie intégrante de ce Manuel parce qu'elle est déposée uniquement auprès des Revendeurs autorisés.

Symboles

Les symboles suivants ont été utilisés pour mettre en évidence des informations particulières:



ATTENTION

Se réfère aux normes de précaution destinées à garantir la sécurité de l'opérateur et des personnes présentes dans la zone de travail ou du compresseur proprement dit.



NOTES

Ces instructions indiquent des processus ou des précautions recommandées pour faciliter l'entretien ou pour expliquer des instructions importantes.



PERSONNEL SPÉCIALISÉ.

Symbole qui identifie des opérations devant être effectuées uniquement par un personnel spécialisé.

Renseignements sur l'Assistance Technique



Utiliser, pour l'entretien du compresseur, uniquement des pièces de rechange d'origine. Tous les Centres d'Assistance Autorisés possèdent un magasin de ces pièces.

Des pièces de rechange non-originelles présentent des risques potentiels qui peuvent causer des lésions aux personnes. Pour que nous puissions vous assurer un service performant ou pour toute demande, indiquer toujours le modèle, le type et le code de votre compresseur; vous trouverez ces renseignements soit sur l'étiquette de la couverture du Manuel soit sur la plaquette signalétique du compresseur.

Identification du produit

Le produit que vous venez d'acheter est identifié par l'étiquette CE présente, sur cette étiquette figurent les indications suivantes :

1. Coordonnées fabricant
2. Marque CE – Année de fabrication
3. TYPE = Dénomination du compresseur
CODE =code du compresseur
SERIAL N. = n° de série du compresseur (à indiquer impérativement en cas de demande d'assistance)
4. Débit d'air du compresseur mesuré (l/min) et (cfm)

[1]	CE [2]
[3]	
[4]	[5]
[6]	[7]

1.INFORMATIONS GENERALES

5. Pression de fonctionnement maximum (bar et PSI) – Niveau de bruit du compresseur dB(A)
6. Données électriques : tension d'alimentation (V/ph), fréquence (Hz), absorption (A), puissance (CV et Kw), tours par minute (Tpm)
7. Eventuelles autres homologations

1.1 Description

Les compresseurs illustrés dans ce Manuel sont expressément conçus et réalisés pour les utilisations qui exigent la simplicité d'usage, la compacité, la légèreté et une puissance appropriée à un usage universel. Ils sont destinés aux bricoleurs et aux artisans qui ont besoin d'une source d'air comprimé pour toutes leurs nécessités.

Les compresseurs avec une pression maximale de 8 +10 bars et une puissance jusqu'à 2 Hp font partie de cette catégorie. Tous les compresseurs UE sont équipés de réservoirs conformes à la Directive CEE 87/404.

Les compresseurs équipés d'unités de pompage dénommés : FD2000, FD2500, OL185, OL195, OL230, MK6, FD9200, FD9300 et SF2500, sont conçus et fabriqués pour une utilisation intermittente. Bien qu'ils soient protégés thermiquement par un motoprotecteur qui intervient automatiquement lorsque les limites de sécurité sont atteintes, une utilisation n'excédant pas 50 % avec une durée de fonctionnement en continu non supérieure à 15 minutes est conseillée.

1.2 Utilisation prévue

On peut appliquer au compresseur soit de multiples accessoires, utiles pour le soufflage, le lavage, la peinture, soit des outils pneumatiques.

Pour les caractéristiques techniques et les instructions relatives à une utilisation correcte, lire attentivement les indications du Manuel concernant chaque accessoire.

1.3 Accessoires livrés en standard (Fig. 1)

- Manuel pour l'Emploi et l'Entretien
- Tige de niveau d'huile
- Roues, tampon anti-vibrations, filtre d'aspiration (s'ils ne sont pas montés)
- Etat des Données Techniques (dimensions et poids)

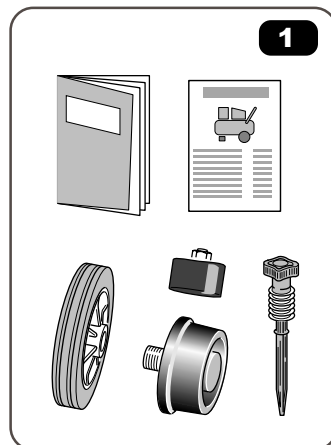

1.INFORMATIONS GENERALES

1.4 Précautions générales de sécurité



Lire très attentivement le Manuel pour l'Emploi et l'Entretien avant d'effectuer une opération quelconque avec le compresseur.

La machine a été conçue, réalisée et protégée pour les fonctions suivantes. Tout autre emploi doit être considéré non admis.

En cas d'utilisation non appropriée ou non conforme aux instructions pour l'emploi décrites dans ce Manuel, aucune responsabilité n'est imputable à le FABRICANT.

1.4.1 A FAIRE:

Savoir bloquer rapidement le compresseur et savoir actionner toutes les commandes. Prendre soin, avant toute intervention, de vider le réservoir du compresseur et de couper le courant de manière à prévenir des démarrages accidentels éventuels.

Au terme des opérations d'entretien s'assurer attentivement que tous les composants ont été remontés correctement.

Avant d'activer le compresseur, effectuer tous les contrôles décrits au chapitre de "Mise en service" en vue de garantir la sécurité de fonctionnement.

Garder la zone de fonctionnement loin de la portée des enfants et des animaux afin d'éviter des lésions que pourrait provoquer un appareillage quelconque relié au compresseur.

Lire attentivement les instructions relatives à l'accessoire installé, en particulier, en cas d'usage du pistolet de peinture, s'assurer que l'endroit choisi pour les opérations de peinture est bien aéré.

En cas de travail continu à proximité du compresseur, il est conseillé d'utiliser des moyens de protection de l'ouïe.

1.4.2 A NE PAS FAIRE:

Ne jamais peindre dans des locaux fermés ou à proximité de flammes libres.

Ne pas toucher la tête des cylindres, les ailettes de refroidissement et le tube de refoulement, puisqu'ils atteignent des températures élevées durant le fonctionnement et conservent la chaleur pendant un certain laps de temps après l'arrêt.

Ne pas placer des objets inflammables ou des objets en nylon et en tissu près et/ou sur le compresseur.

Ne pas transporter le compresseur si le réservoir est sous pression.

Ne pas utiliser le compresseur si le câble d'alimentation est défectueux ou si le branchement électrique est précaire.

Ne jamais diriger le jet d'air vers des personnes ou des animaux.

Ne jamais permettre à qui que ce soit d'utiliser le compresseur sans avoir reçu les instructions appropriées.

Ne pas frapper le volant ou les rotors avec des objets pointus ou métalliques car cela pourrait en provoquer la rupture à l'improviste durant le fonctionnement.

Ne pas faire fonctionner le compresseur sans filtre d'air.

Ne pas utiliser le compresseur dans une zone potentiellement explosive.

Ne pas brancher au robinet de sortie d'air un tuyau ayant des caractéristiques de débit maximum inférieures à celles du compresseur.

Ne pas utiliser le compresseur à des températures inférieures à 0°C (limites de température +5°C / + 45°C).

Ne pas effectuer des interventions non conformes sur le clapet de sécurité et le réservoir..

2.1 Déballage

Machine avec réservoir jusqu'à 50 litres:

Même si l'emballage n'est pas particulièrement lourd, veiller à ne pas heurter les personnes ou les choses. Le déballage ne requiert aucun outil spécifique et il suffit d'introduire les mains dans les fentes correspondantes du carton même et de soulever. Mettre des gants de protection et couper avec des ciseaux ou des pinces les feuillards qui cernent le carton. Enlever les agrafes métalliques éventuelles avec les pinces. Ouvrir les rabats supérieurs, soulever soigneusement le compresseur et le placer sur le plan de travail. Effectuer cette opération avec une autre personne si la contenance du réservoir du compresseur est supérieure à 25 litres.

Machine avec réservoir de 100 litres:

La machine est livrée au client assemblée sur palette en bois et protégée au-dessus par un emballage en carton. En se servant de gants de protection, couper le feuillard à l'extérieur avec des ciseaux et retirer le carton du côté supérieur de la machine. Lever le compresseur en utilisant un appareil de levage de capacité appropriée (voir tableau des données techniques). Monter les roues et/ou les éléments antivibration (fig.3).



Contrôler les accessoires qui se trouvent dans l'emballage et la parfaite intégrité du compresseur.

2.2 Elimination de l'emballage

Nous conseillons de conserver soigneusement l'emballage dans un local approprié pour un transfert éventuel du compresseur, au moins durant la période de garantie. Au besoin il sera plus facile et fiable de l'envoyer dans un Centre d'assistance. Par la suite on peut éliminer l'emballage en le remettant aux Organismes chargés du retrait ou préposés à cette tâche.

3.MISE EN SERVICE

3.1 Positionnement



Pour éviter d'endommager le compresseur, ne jamais l'utiliser avec une inclinaison transversale ou longitudinale supérieure à 15° (fig.2).

Pour garantir une ventilation efficace les compresseurs doivent être installés ou positionnés avec la grille arrière à 50 cm au moins de tout obstacle qui pourrait empêcher le passage de l'air; faire en sorte que l'on puisse facilement exécuter les opérations de nettoyage et d'entretien.

3.2 Installation

Chaque compresseur est livré au Client après avoir été testé et avoir surmonté une certaine période de contrôle fonctionnel auprès de la Maison-mère. Pour obtenir une utilisation optimale suivre les opérations et les suggestions énumérées dans ce paragraphe.

- Monter les roues et le tampon anti-vibrations (fig. 3), enlever le bouchon de la tête du compresseur et visser le filtre d'aspiration s'il n'est pas monté (fig. 4).
- Enlever le bouchon du couvercle du carter et introduire la tige du niveau d'huile (fig. 5).
- Vérifier attentivement que le niveau d'huile soit compris entre les valeurs de maximum et de minimum de la tige de niveau (fig. 5).

Ne pas oublier après les premières 5 heures de vidanger l'huile et de la remplacer par une huile préconisée sur le tableau 4.8.



Contrôler que la tension du secteur corresponde à la tension indiquée sur l'étiquette du compresseur, vérifier que le réseau d'alimentation est protégé par un magnétothermique et que la mise à la terre est effectuée.



Nous vous rappelons également que le compresseur est muni d'une fiche type CEE 7. En cas de nécessité et pour une adaptation aux dispositions du Pays où le compresseur est utilisé, faire remplacer cette fiche par un personnel spécialisé.

3.3 Démarrage

Au terme des opérations d'installation le compresseur est prêt pour la mise en service. Contrôler que l'interrupteur se trouve bien sur la position "OFF" (fig. 6). Introduire la fiche et démarrer le compresseur en actionnant l'interrupteur du pressostat: le placer sur la position "ON" (fig. 6).



Lors de la première mise en marche de la machine laisser tourner le compresseur pendant une dizaine de minutes, les robinets d'évacuation d'air **A** étant entièrement ouverts (fig. 7). A ce stade fermer le robinet **A** et contrôler que le compresseur charge le réservoir et s'arrête automatiquement lorsque la pression maximale, indiquée sur l'étiquette du compresseur et lisible sur le manomètre **B** (fig. 7), est atteinte.

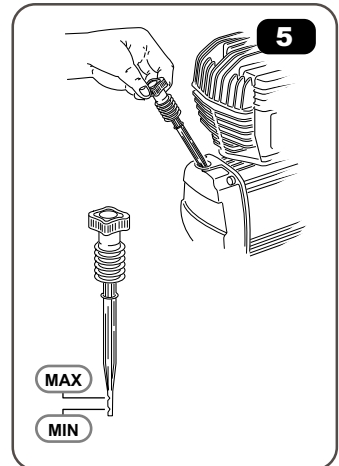
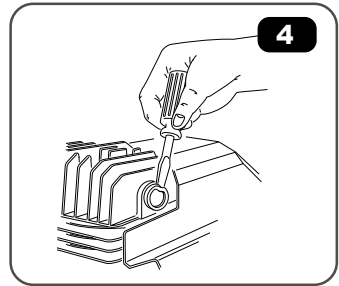
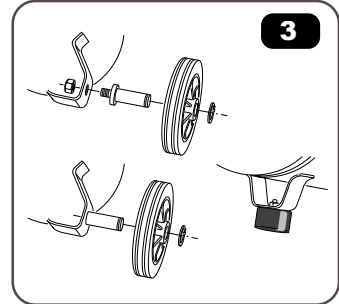
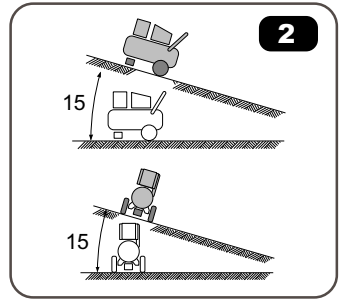

3.MISE EN SERVICE

Vous pourrez alors vous assurer de l'extrême facilité de fonctionnement du compresseur. Il fonctionne de manière entièrement automatique grâce au thermostat **C** (fig. 7) qui bloque le moteur lorsque la pression maximale est obtenue et fait redémarrer le compresseur lorsque la pression descend à la valeur minimale d'étalonnage (inférieure de 2 bars environ à la pression maximale).



Pour arrêter le compresseur ne jamais enlever la fiche de la prise, mais intervenir toujours sur l'interrupteur placé sur le corps du pressostat en le plaçant sur la position "OFF" (fig. 6). Cela permet d'évacuer l'air comprimé contenu dans la culasse et facilite le démarrage successif.

Le fonctionnement fiable du compresseur est alors signalé par:

- a) un souffle d'air comprimé à chaque arrêt du moteur,
- b) un souffle prolongé (20-30 secondes environ) lors de chaque démarrage, le réservoir n'étant pas sous pression.

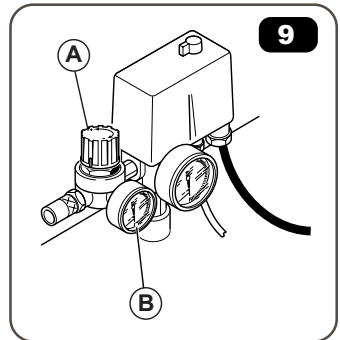
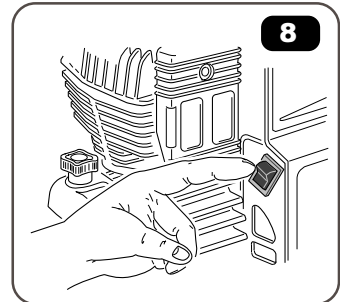
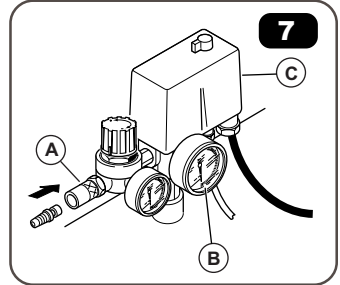
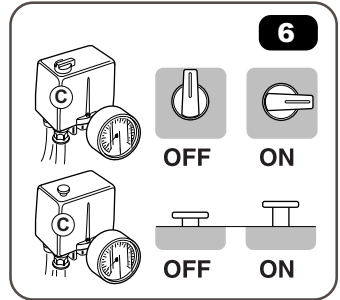

3.4 Disjoncteur-protecteur (fig.8)



Le compresseur est équipé d'un dispositif de sécurité et protection du moteur, c'est-à-dire le disjoncteur-protecteur. Ce dispositif se déclenche lorsque le moteur est surchauffé à cause de dérangements de fonctionnement. Dans ce cas le disjoncteur-protecteur se déclenche automatiquement et débranche l'alimentation électrique (position OFF) évitant ainsi que le moteur puisse s'endommager.

On conseille d'attendre quelques (5 env.) minutes avant de réarmer manuellement le protecteur et remettre la machine en service.



Au cas où le dispositif se déclencherait de nouveau lors d'un successif démarrage, il faut placer l'interrupteur général sur position OFF et couper l'alimentation électrique, et ensuite s'adresser à un Centre d'Assistance autorisé.

3.5 Réglage de la pression de travail (fig. 9)

Pour une utilisation correcte vérifier sur le Manuel d'instructions la valeur optimale de la pression de l'accessoire que vous souhaitez utiliser.

A l'aide du réducteur **A** on peut régler la pression d'air comprimé à la sortie selon la valeur souhaitée.

Pour effectuer cette opération il suffit de tourner le bouton dans le sens des aiguilles d'une montre pour augmenter la pression et dans le sens contraire à celui des aiguilles d'une montre pour la réduire. La valeur de cette pression est indiquée par le manomètre **B**.



Nous conseillons de reporter la valeur de la pression à zéro après usage. Cette précaution permet d'éviter une détérioration rapide du réducteur.

4.ENTRETIEN

4.1 Précautions

Pour maintenir le compresseur dans de bonnes conditions de fonctionnement, effectuer périodiquement les opérations d'entretien suivantes.

Désactiver le compresseur et évacuer l'air du réservoir avant d'effectuer l'entretien.

4.2 Opérations après les premières 50 heures:

- Contrôler le serrage de toutes les vis, en particulier celles de la tête et du bâti (fig. 10).

- Remplacer entièrement le lubrifiant (voir paragraphe 4.5) par l'une des huiles de sécurité préconisées sur le tableau (voir paragraphe 4.8).

 **Ne jamais mélanger des huiles différentes.** Des huiles non détergentes ou de mauvaise qualité ne sont pas conseillées car leurs propriétés de lubrification ne sont pas appropriées.

Ne pas jeter l'huile. Pour son écoulement s'adresser à l'Organisme chargé.

4.3 Opérations hebdomadaires:

- Vérifier le niveau d'huile et en faire éventuellement l'appoint en ne dépassant jamais le niveau maximal (fig. 11). Si le niveau d'huile est au dessous du minimum il peut y avoir grippage et dégâts sérieux.

- Evacuer la buée en ouvrant le robinet qui se trouve sous le réservoir et sous le réducteur de pression - où présent (fig. 12). Refermer dès que l'air commence à sortir.

4.4 Opérations mensuelles:

(Plus fréquemment si le compresseur est utilisé dans des zones extrêmement poussiéreuses)

Démonter le filtre d'aspiration et remplacer l'élément filtrant ou le nettoyer (fig. 13).

 **Ne jamais faire fonctionner le compresseur sans le filtre d'aspiration:** l'introduction de corps étrangers ou de poussière peuvent endommager sérieusement les composants internes.

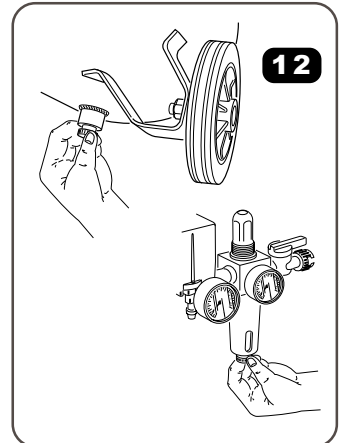
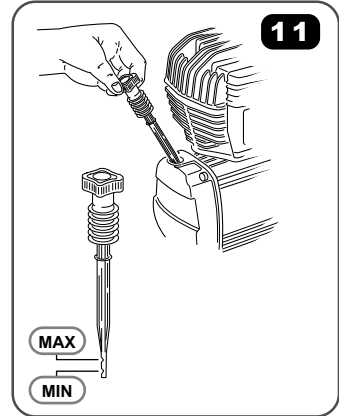
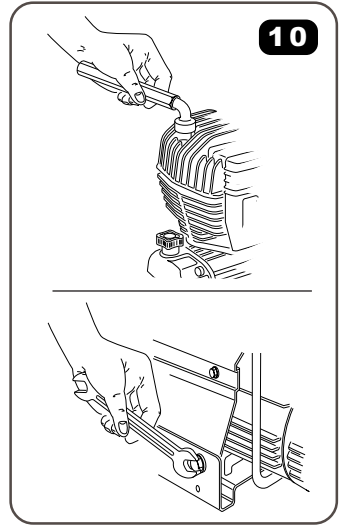

4.5 Opérations tous les 6 mois:

- Vidanger l'huile en enlevant la tige de niveau et en dévissant la vis **A** (fig. 14) et la laisser couler dans un récipient. Effectuer cette opération lorsque le compresseur est chaud pour permettre une vidange rapide et complète du carter. Revisser la vis **A** dans son logement et verser l'huile jusqu'à l'obtention du niveau maximal. Pour fixer les quantités correspondantes se référer au tableau des données fourni avec le manuel.

 **Ne pas jeter l'huile. Pour son écoulement s'adresser à l'Organisme chargé.**

- Nous conseillons de nettoyer soigneusement tous les éléments à ailettes du compresseur car ce nettoyage permet de maintenir la fiabilité du système de refroidissement et donc de garantir une meilleure longévité de la machine (fig. 15).

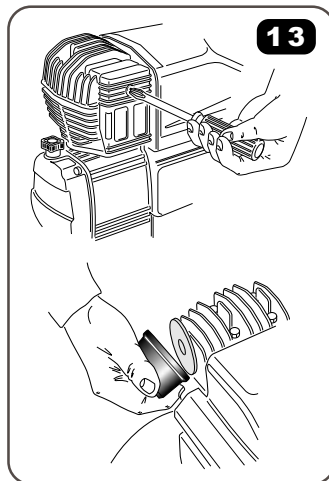

4.6 Opérations tous les 2 ans:

 Contrôler la soupape de retenue et remplacer éventuellement l'élément d'étanchéité **D** (fig. 16).
Contrôler les soupapes d'aspiration et de refoulement.

4.7 Programme d'entretien

Entretien	Tous semaines	Tous mois	Tous 6 mois	Toutes les ans
Contrôle du niveau d'huile	X			
Evacuation de la buée	X			
Nettoyage du filtre d'aspiration		X		
Nettoyage général du compresseur			X	X
Vidange d'huile			X	X

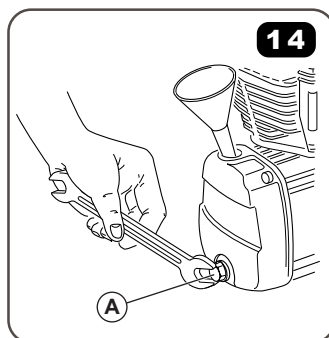

4.8 Huiles de sécurité

Huiles de sécurité pour compresseurs alternatifs
(valables pour une température ambiante de + 5° à + 25°C)

SHELL Rimula D Extra 15W-40
AGIP Dicrea 100
API CM-8X
BP Energol CS100
CASTROL Aircol PD100
ESSO Exxc Olub H150
FUCHS Renolin 104L VG100
IP Calatia Oil ISO 100
MOBIL Rarus 427
TOTAL Dacnis P100

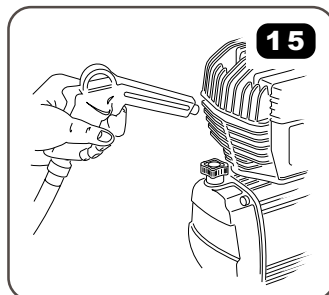

Température ambiante inférieure à +5°C ISO68;
Température ambiante supérieure à +25°C ISO150.

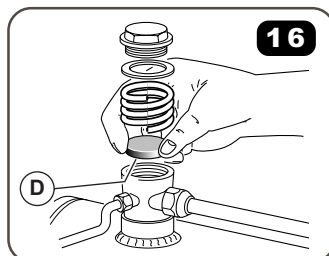

5.RECHERCHE DES PANNES



Anomalie	Cause	Remède
Chute de la pression dans le réservoir.	Fuite d'air des connexions.	Charger le compresseur à la pression maximale, couper le courant et passer un pinceau imbibé d'eau savonneuse sur toutes les connexions. La présence de fuites d'air sera mise en évidence par les bulles d'air classiques. Serrer les connexions vis-à-vis de ces bulles d'air. S'adresser au Service d'Assistance Technique si les fuites persistent.
Fuites d'air de la soupape du pressostat, le compresseur étant à l'arrêt.	Soupape de retenue, non parfaitement étanche.	Evacuer l'air contenu dans le réservoir, démonter le bouchon de fermeture de la soupape de retenue et nettoyer soigneusement le siège de la soupape. Remplacer éventuellement l'élément d'étanchéité D, puis remonter le tout (fig. 16).
Fuites d'air de la soupape du pressostat le compresseur étant en service pendant un laps de temps supérieur à 1 minute.	Rupture de la soupape de démarrage à vide.	Remplacer la soupape
Le compresseur s'arrête et ne redémarre pas.	Intervention motoprotecteur pour surchauffe moteur.	Couper le courant du pressostat et presser le bouton de réinsertion (fig. 8). Au cas où le motoprotecteur devrait intervenir ultérieurement lors d'un nouveau démarrage, il faut s'adresser au personnel spécialisé.
Le compresseur s'arrête et ne redémarre pas.	Enroulement grillé.	S'adresser au personnel spécialisé.
Le compresseur ne s'arrête pas lorsqu'il atteint la pression maximale et la soupape de sécurité intervient.	Fonctionnement irrégulier ou rupture du pressostat.	S'adresser au personnel spécialisé.
Le compresseur ne charge pas et chauffe excessivement.	Rupture du joint de la culasse ou bien d'une soupape.	Bloquer immédiatement le compresseur et s'adresser au personnel spécialisé.
Le compresseur est très bruyant avec des coups rythmiques et métalliques.	Grippage d'un coussinet en bronze ou bien de la douille.	Bloquer immédiatement le compresseur et s'adresser au personnel spécialisé.