



Micro chaîne stéréo "Vertical 116"

Manuel d'utilisation

Avant-propos

Ce manuel d'utilisation vous aide en vue d'une utilisation conforme aux prescriptions et sûre

de votre micro chaîne stéréo, appelée par la suite chaîne stéréo ou appareil.

Groupe ciblé par ce manuel d'utilisation

Le manuel d'utilisation s'adresse à toute personne, qui installe, utilise, nettoie ou élimine l'appareil.

Caractéristiques de présentation de ce manuel d'utilisation

Divers éléments du manuel d'utilisation sont munis de caractéristiques de présentation définies. Ainsi, vous pourrez rapidement vous rendre compte s'il s'agit

de texte normal,
d'énumérations ou

→ d'étapes de manipulation.

Table des matières

Sécurité et installation de l'appareil	4
Sécurité	4
Maniement des piles	5
Installation de l'appareil	6
Description de l'appareil	8
Volume de livraison	8
Caractéristiques particulières de l'appareil	8
Éléments de commande de l'appareil	9
Aperçu de l'afficheur	11
Les touches de la télécommande	12
Comment préparer le fonctionnement de l'appareil	13
Comment installer la chaîne	13
Comment monter les haut-parleurs et la chaîne au mur	13
Comment brancher les haut-parleurs	14
Comment raccorder l'antenne	14
Comment insérer les piles de la télécommande	15
Comment brancher une source audio externe	16
Branchement d'un casque	16
Comment insérer les piles tampons	16
Comment brancher le bloc d'alimentation	17
Comment utiliser les fonctions générales de l'appareil	18
Comment mettre en marche et arrêter l'appareil	18
Comment régler le volume	18
Comment couper le son	18
Comment régler la source	18
Comment régler les effets sonores	18
Utilisation de la fonction SLEEP (endormissement)	19
Réglage de l'heure	19

Comment faire fonctionner le lecteur de CD	20
Remarques générales concernant les CD / CD MP3 / CD WMA ..	20
Comment manipuler les disques	21
Quels disques pouvez-vous utiliser	21
Comment insérer les disques	22
Informations sur l'afficheur	23
Comment lire un disque	23
Comment représenter les informations MP3 / WMA	24
Comment utiliser la fonction répétition	25
Comment utiliser le générateur de hasard	26
Comment lire le début de chaque titre (INTRO)	26
Comment utiliser la fonction de programmation	26
Comment utiliser la fonction USB, la carte mémoire	29
Insertion du support de données	29
Prélèvement du support de données	30
Lecture à partir de médias USB, carte mémoire	30
Comment faire fonctionner la radio	31
Comment régler une station	31
Comment mémoriser une station	31
Comment utiliser la fonction timer	33
Réglage de l'heure	33
Réglage du timer	33
Activation et désactivation du timer	34
Comment nettoyer l'appareil	35
Remarques concernant les CD	35
Comment remédier aux erreurs	36
Caractéristiques techniques	39
Directives et normes	39
Comment contacter le fabricant	40
Consignes d'élimination	40
Comment éliminer l'appareil	40

Sécurité et installation de l'appareil

Veillez lire consciencieusement toutes les consignes de sécurité et conservez-les au cas où vous vous poseriez des questions ultérieurement. Respectez toujours tous les avertissements et consignes de ce manuel d'utilisation, ainsi que ceux figurant au dos de l'appareil.

Sécurité

Attention !

L'appareil doit uniquement être raccordé à une tension secteur de 230 V~, 50 Hz. N'essayez jamais d'utiliser l'appareil avec une autre tension.

La fiche secteur doit seulement être raccordée après la fin de l'installation conforme aux prescriptions.

Si le bloc d'alimentation est défectueux ou si l'appareil présente d'autres dommages, l'appareil ne doit pas être mis en marche.

Lors du débranchement du connecteur de la prise de courant, tirer sur le connecteur - en non sur le câble.

Évitez le contact de l'appareil avec l'eau ou l'humidité.

Ne mettez pas l'appareil en service à proximité de baignoires, de piscines ou autres jets d'eau.

Ne posez pas de récipient contenant des liquides, p. ex. vases à fleurs, sur l'appareil. Ils pourraient se renverser et le liquide qui s'écoule risquerait d'entraîner des dommages considérables ou même un choc électrique.

Si des corps étrangers ou un liquide devaient parvenir à l'intérieur de l'appareil, débranchez immédiatement la fiche secteur de la prise de courant. Faites vérifier l'appareil par un spécialiste qualifié avant de le remettre en service.

Danger de choc électrique en cas d'ouverture du boîtier.

N'ouvrez pas le boîtier. Danger de choc électrique en cas d'ouverture du boîtier.

N'essayez jamais de réparer vous-même un appareil défectueux. Adressez-vous toujours à nos points de service après-vente.

N'ouvrez en aucun cas l'appareil – seul un spécialiste doit l'ouvrir.

Des corps étrangers, p. ex. aiguilles, pièces de monnaie, etc., ne doivent pas tomber à l'intérieur de l'appareil.

Veillez également à ne pas toucher les contacts situés au dos de l'appareil avec des objets métalliques ou avec les doigts. Ceci peut occasionner des court-circuits.

Ne posez pas de bougies allumées ou autres sources potentielles d'incendie sur l'appareil.

Ne laissez jamais des enfants utiliser cet appareil sans surveillance.

Faites effectuer les travaux de maintenance uniquement par des spécialistes qualifiés, faute de quoi, vous vous mettriez vous-même ou d'autres personnes en danger.

L'appareil reste branché au secteur, même lorsqu'il se trouve en mode veille. Débranchez la fiche secteur de la prise de courant si vous n'utilisez pas l'appareil pendant une période prolongée. Tirez uniquement la fiche et non pas le câble.

N'écoutez pas de la musique ou la radio avec un volume sonore trop fort. car cela pourrait entraîner des troubles auditifs durables.



Le lecteur de CD utilise un rayon laser invisible qui pourrait vous blesser les yeux en cas de manipulation non-conforme. Ne regardez jamais directement dans le compartiment CD lorsqu'il est ouvert.

Cet appareil est un appareil à laser de classe 1 (CLASS 1 LASER). L'autocollant comportant cette indication (CLASS 1 LASER PRODUCT) se trouve à l'arrière de l'appareil.



Maniement des piles

Veillez à ce que les piles soient maintenues hors de portée des enfants. Les enfants peuvent mettre en bouche les piles et les avaler, ce qui peut conduire à de graves problèmes de santé. En pareil cas, consultez immédiatement un médecin !

Les piles normales ne doivent pas être rechargées, être chauffées ou lancées au feu (risque d'explosion !).

Remplacez à temps des piles devenues faibles.

Remplacez toujours toutes les piles en même temps et utilisez des piles du même type.

L'écoulement des piles peut endommager l'appareil. Si vous n'utilisez pas l'appareil pendant une période prolongée, sortez les piles du compartiment des piles.

Attention !

Les piles usagées ou endommagées peuvent provoquer des irritations cutanées. Veillez à porter des gants de protection. Nettoyez le compartiment à piles avec un chiffon sec.

Les piles normales ne doivent pas être rechargées, être chauffées ou lancées au feu (risque d'explosion !).

Remarque importante concernant l'élimination :

Les piles peuvent contenir des produits toxiques qui sont nuisibles pour la santé et l'environnement.

Par conséquent, éliminez les piles conformément aux prescriptions légales en vigueur. Ne jetez en aucun cas les piles dans les ordures ménagères.

Installation de l'appareil

Installez l'appareil sur un support solide, sûr et horizontal. Veillez à une bonne ventilation.

Ne posez pas l'appareil sur des surfaces molles telles que moquettes, tapis, couvertures, ou à proximité de rideaux ou de tentures murales. Les ouvertures d'aération pourraient être obstruées. La circulation de l'air nécessaire risquerait d'être interrompue, ce qui pourrait conduire à un embrasement de l'appareil.

Les fentes d'aération à l'arrière et sur les côtés doivent toujours être dégagées. Elles ne doivent pas être recouvertes par des rideaux, des napperons ou des journaux.

N'installez pas l'appareil à proximité de sources de chaleur telles que radiateurs. Évitez l'ensoleillement direct et les emplacements exposés à une quantité exceptionnelle de poussières.

Observez les instructions concernant le montage mural, voir 13

L'appareil ne doit pas être installé dans des locaux avec un taux d'humidité de l'air élevé, p. ex. cuisine ou sauna, étant donné que des dépôts d'eau de condensation risqueraient d'endommager l'appareil. L'appareil est prévu pour un fonctionnement dans un environnement sec et au sein d'un climat tempéré, et ne doit pas être exposé aux gouttes d'eau ni aux projections d'eau.

Vous ne devez utiliser l'appareil qu'en position verticale.

Gardez l'appareil et les disques à distance d'appareils générant de forts champs magnétiques.

Ne posez pas d'objets lourds sur l'appareil.

Lorsque vous déplacez l'appareil d'un environnement froid vers un environnement chaud, de l'humidité peut se former à l'intérieur de l'appareil. Dans ce cas, attendez environ une heure avant de le mettre en service.

Posez le câble d'alimentation de manière à éviter tous risques de trébuchement.

Raccordez l'appareil uniquement à une prise de courant avec mise à la terre ! La prise doit être située le plus près possible de l'appareil.

Pour le raccordement au secteur, enfoncez complètement la fiche secteur dans la prise.

Utiliser un raccordement secteur approprié et éviter d'utiliser des multiprises !

Ne pas toucher la fiche d'alimentation avec les mains mouillées, risque d'électrocution !

En cas de dérangements ou de formation de fumée et d'odeurs provenant de l'appareil, retirer immédiatement la fiche d'alimentation de la prise !

Débranchez la fiche secteur si un orage menace.

Débranchez la fiche secteur si l'appareil n'est pas utilisé sur une période prolongée, p. ex. avant d'entreprendre un voyage.

Si l'appareil n'est pas exploité pendant une période prolongée, retirez toutes les piles, car celles-ci risquent de couler et d'endommager l'appareil.

Un volume trop élevé, surtout lors de l'utilisation de casques, peut conduire à des dommages auditifs.

Ne placez pas l'appareil à proximité d'équipements générant des champs magnétiques de forte intensité (moteurs, haut-parleurs, transformateurs par exemple).

Description de l'appareil

Volume de livraison

Veillez vérifier que tous les accessoires mentionnés ci-dessous sont présents :

Micro chaîne stéréo,
2 haut-parleurs,
la télécommande,
le bloc d'alimentation,
l'antenne-câble FM,
le présent manuel d'utilisation.

Caractéristiques particulières de l'appareil

La chaîne stéréo se compose d'un lecteur de CD et d'une radio. L'appareil est en outre approprié pour la lecture à partir d'appareils ou de supports de données SD/MMC et USB.

L'appareil affiche les tags ID3.

Vous pouvez manipuler la chaîne de façon conviviale avec la télécommande.

La chaîne est pourvue d'un couvercle de compartiment CD motorisé.

Avec cet appareil vous pouvez :

lire des CD, des CD-R/RW et des CD MP3/WMA. Les CD gravés doivent être finalisés. Consultez à ce sujet les instructions du manuel de votre graveur de CD.

Le lecteur de CD peut répéter automatiquement différents morceaux ou le CD complet.

Le lecteur de CD peut lire jusqu'à 64 titres dans un ordre programmé ou par le biais de la fonction de lecture "aléatoire".

Avec l'appareil, vous pouvez lire des fichiers MP3/WMA à partir d'appareils SD/MMC et USB.

La radio capte les fréquences FM 87,5–108 MHz.

Dans la gamme FM, vous pouvez choisir entre le mode mono et le mode stéréo pour la restitution du son.

Vous pouvez mémoriser jusqu'à 30 stations FM sur des emplacements de programme.

L'appareil dispose d'un affichage de l'heure ainsi que d'une fonction timer.

Éléments de commande de l'appareil

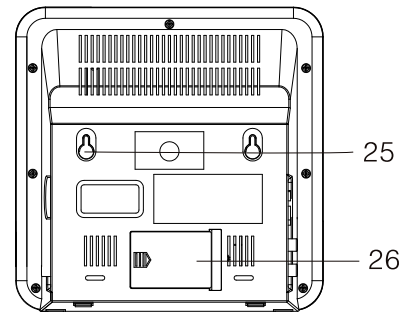
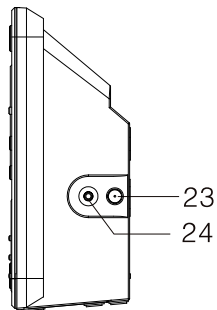
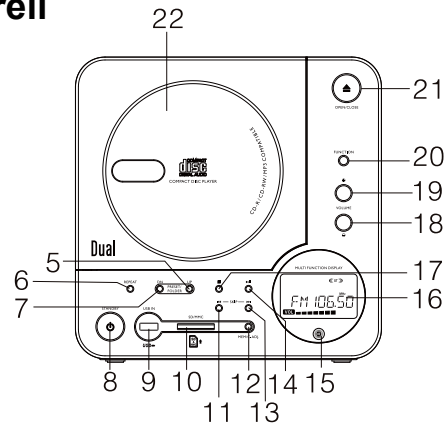
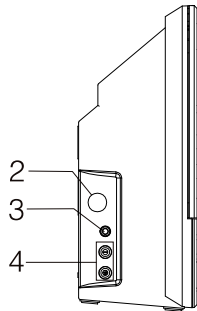

Description de l'appareil

1		Haut-parleurs :
2	ANT	Raccordement pour antenne 75 ohms
3	AUX IN	Raccordement pour source externe ; fiche jack 3,5 mm
4	SPEAKER L, R	Prise haut-parleur gauche, haut- parleur droit
5	PRESET FOLDER UP	Sélection de station radio mémorisée, sélection d'album sur le support de données ; vers le haut
6	REPEAT	Fonction REPEAT pour CD/USB/SD
7	PRESET FOLDER DN	Sélection de station radio mémorisée, sélection d'album sur le support de données ; vers le bas
8	STANDBY	Mise en marche, arrêt en MODE VEILLE, avec LED MARCHE
9	USB	Port USB
10	SD/MMC	Compartiment pour cartes mémoire SD/MMC
11	I◀◀ SKIP	Sélection de titres, recherche rapide en arrière
12	MEM/PROG/ CLOCK-ADJ.	Mémorisation de stations radio, réglage de l'heure

13	▶▶ I SKIP	Sélection de titres, recherche rapide en avant
14	▶	Démarrage de la lecture, confirmation de l'entrée de pause
15	IR	Récepteur de la télécommande
16		Afficheur LCD
17	■	Fin de la lecture, fin de la programmation
18 19	VOLUME + / -	Touches de volume sonore, + plus fort, - moins fort (0 – 30)
20	FUNCTION	Sélecteur de mode CD, USB, SD/MMC, AUX, TUNER
21	OPEN/CLOSE	Ouverture / fermeture du compartiment CD
22		Compartiment CD
23	DC	Raccordement pour bloc d'alimentation, 15 V, 2A
24	PHONES	Raccordement pour casque d'écoute, fiche jack 3,5 mm
25		Fixation murale
26		Compartiment des piles, sauvegarde

Aperçu de l'afficheur

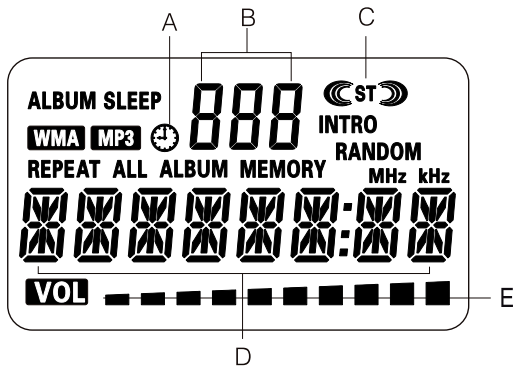

- | | |
|---|--------------------------------|
| A | Affichage TIMER |
| B | N° d'album lecture MP3/WMA |
| C | Stéréo |
| D | Titre, durée de lecture, heure |
| E | Affichage du volume sonore |

Les touches de la télécommande

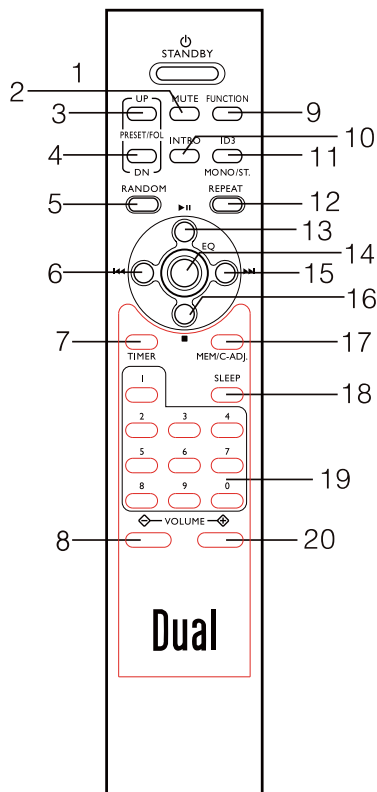

1	STANDBY	Mise en marche, arrêt MODE VEILLE
2	MUTE	Mise en sourdine
3	PRESET FOL UP	Sélection de station radio mémorisée, sélection d'album sur le support de données ; vers le haut
4	PRESET FOL DOWN	Sélection de station radio mémorisée, sélection d'album sur le support de données ; vers le bas
5	RANDOM	Fonction de lecture aléatoire
6	◀◀	Sélection de titres, recherche rapide en arrière
7	TIMER	Activation / désactivation du timer
8	VOLUME -	Touche de volume sonore, moins fort
9	FUNCTION	Sélecteur de mode CD, USB, SD/MMC, AUX, TUNER
10	INTRO	Lecture du début des titres
11	ID3/MONO/ST.	Activation de l'info tags ID3, commutation Mono / Stéréo
12	REPEAT	Fonction REPEAT
13	▶▶	démarrer la lecture, pause
14	EQ	Réglage de tonalité de l'égaliseur : PASS (désactivé), ROCK, JAZZ, CLASSIC, POP
15	▶▶	Sélection de titres, recherche rapide en avant
16	■	Fin de la lecture, fin de la programmation
17	MEM/C-ADJ.	Mémorisation de stations radio, réglage de l'heure
18	Sleep	Fonction SLEEP, 90, 80, ..., 10, OFF
19	0...9	Touches numériques (sélection de titres / stations radio)
20	VOLUME +	Touche de volume sonore ; plus fort

Comment préparer le fonctionnement de l'appareil

Comment installer la chaîne

L'étrier des haut-parleurs est déjà monté à l'état au moment de la livraison. Dépliez les étriers comme illustré.

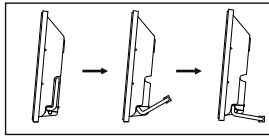

Contrôlez ensuite la stabilité de l'agencement.

Comment monter les haut-parleurs et la chaîne au mur

Réalisez le cas échéant un gabarit de perçage. Repérez les trous de perçage p. ex. avec un crayon.

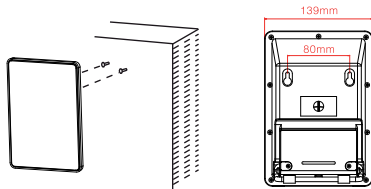

Entraxe des trous haut-parleurs : 80 mm

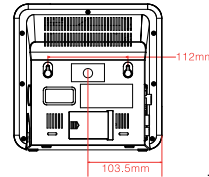

Entraxe des trous appareil : 112 mm

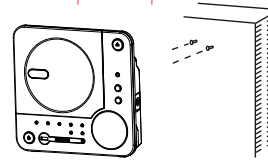

Prudence

L'appareil ne doit pas être raccordé à l'alimentation électrique pendant le montage. Dans le cas contraire, il peut en résulter un incendie ou un court-circuit électrique. Pour le perçage, utilisez uniquement des perceuses et des forets qui correspondent aux exigences. La profondeur de perçage doit correspondre aux indications du fabricant, faute de quoi aucune sécurité complète n'est garantie.

Avant le montage, contrôlez si l'ouvrage de maçonnerie correspond aux exigences. Utilisez uniquement un matériel de montage approprié.

Le montage mural ne doit pas s'effectuer à proximité d'un dispositif électrique ou d'un câble ou sur un mur humide. Dans le cas contraire, il peut en résulter une rupture de câble électrique ou un court-circuit.

Aucune source de chauffage (radiateurs, corps chauffants) ou humidificateur ne doit être installée / installé sous l'appareil monté, faute de quoi il peut en résulter un incendie ou un court-circuit électrique.

Guidez les trous sur la face arrière de l'appareil ou des haut-parleurs par-dessus les vis prémontées et accrochez l'appareil tel quel. Contrôlez ensuite la stabilité de l'agencement.

Comment brancher les haut-parleurs

Remarque :

Pour le branchement des haut-parleurs, mettre l'appareil hors tension et débrancher la fiche secteur de la prise de courant !

Branchez uniquement les haut-parleurs fournis !

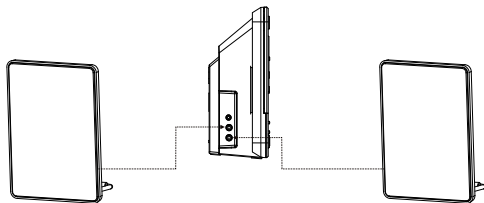

Branchez le boîtier de haut-parleur gauche sur la prise femelle SPEAKER L 4 et le boîtier droit sur la prise femelle SPEAKER R 4. Afin d'obtenir la meilleure qualité de son possible, positionnez les haut-parleurs dans la mesure du possible de façon à former un triangle équilatéral.

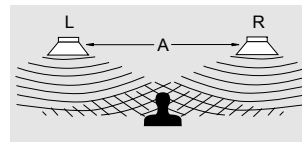

Si les haut-parleurs sont masqués par des rideaux, des meubles, etc., la qualité sonore sera plus mauvaise. Pour cette raison, disposez tous les haut-parleurs de manière à éviter tout obstacle entre votre position d'écoute et les haut-parleurs.

Comment raccorder l'antenne

Le nombre et la qualité des stations que vous pouvez recevoir dépend des conditions de réception sur le lieu d'installation. Pour le raccordement à l'antenne maison, branchez un câble coaxial de raccordement de 75 ohms sur la prise antenne 2. L'antenne-câble FM permet une réception appropriée. Elle doit être orientée sur toute sa longueur en fonction de la meilleure réception possible. En cas de mauvaise réception, il est recommandé de commuter en mode MONO à l'aide de la touche ST/MO.

Comment insérer les piles de la télécommande

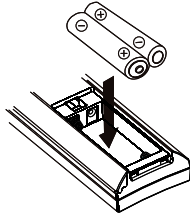

- Deux piles alcalines de type MICRO, 1,5 V, LR3/AAA (non comprises dans le volume de livraison) sont nécessaires pour le fonctionnement de la télécommande. Faites attention à respecter la polarité.
- Fermez prudemment le couvercle du compartiment des piles de sorte que les languettes de fixation s'enclenchent dans le boîtier.

Remarque :

Les piles devraient être retirées de la télécommande si celle-ci n'est pas utilisée pendant une période prolongée. Dans le cas contraire, l'écoulement des piles peut endommager la télécommande.

Les piles doivent être remplacées par des piles neuves si la portée de la télécommande diminue.

Il convient de veiller à utiliser uniquement des piles ou des accumulateurs de même type. N'utilisez jamais en même temps des piles usagées et des piles neuves.

Utilisez des piles protégées contre l'écoulement !

Ne déposez pas la télécommande à des endroits extrêmement chauds ou très humides.

Lors de la commande de l'appareil à l'aide de la télécommande, observez les points suivants :

- Diriger la télécommande (émetteur) en direction du récepteur IR.
- Veillez à ce qu'il n'y ait aucun obstacle entre l'émetteur et le récepteur.
- Les piles doivent être remplacées par des piles neuves si la portée de la télécommande diminue.

Remarque importante concernant l'élimination

Les piles peuvent contenir des substances toxiques, nuisibles pour l'environnement.

- Par conséquent, éliminez les piles conformément aux prescriptions légales en vigueur. Ne jetez en aucun cas les piles dans les ordures ménagères.

Comment brancher une source audio externe

Vous pouvez lire la source audio d'un appareil externe (p. ex. téléviseur, magnétoscope, lecteur MP3 qui n'est pas exploité par l'intermédiaire du port USB) via les haut-parleurs de l'appareil.

- ➔ Branchez le câble audio (fiche jack 3,5 mm) de la sortie audio de votre appareil externe sur la prise AUX IN latérale.
- ➔ Sélectionnez au moyen de la touche FUNCTION le mode AUX.

Branchement d'un casque

Vous pouvez restituer le son par le biais d'un casque.

- ➔ Branchez un casque d'écoute pourvu d'une fiche jack de 3,5 mm (stéréo) sur la sortie PHONES se trouvant sur le côté de l'appareil.

Remarque :

Un volume trop élevé, surtout lors de l'utilisation de casques, peut conduire à des dommages auditifs. Réglez un faible volume sonore sur votre appareil.

Comment insérer les piles tampons

Pour palier à une panne de courant, vous pouvez insérer deux piles 1,5 V de type LR3/AAA (MICRO) (non comprises dans le volume de livraison). Ainsi, l'appareil peut mémoriser les réglages de l'heure et du timer, indépendamment du réseau.

Remarque :

En cas de panne de courant, l'heure n'est pas affichée sur l'afficheur.

Les fonctions CD, USB/SD/MMC, radio / timer ainsi que l'afficheur sont uniquement possibles avec l'alimentation via le bloc d'alimentation.

Après une panne de courant, l'heure affichée n'est probablement pas correcte.

Attention !

Insérez les piles avant de débrancher la fiche secteur.

En cas de panne de courant, l'heure n'est mémorisée correctement que pendant une durée limitée. Nous vous recommandons de rebrancher l'appareil le plus rapidement possible à la tension du réseau et de contrôler l'heure réglée.

Test des piles tampons :

Débranchez la fiche secteur et rebranchez-la après quelques minutes. Si l'heure affichée est inexacte, remplacez les piles par des piles neuves.

Remarque :

Retirez les piles / accumulateurs si vous n'utilisez pas l'appareil pendant une durée prolongée. Vous éviterez ainsi un écoulement et un endommagement de l'appareil.

- ➔ Ouvrez le compartiment des piles sur la face arrière.
- ➔ Trois piles alcalines 1,5 V de type AAA sont nécessaires pour le fonctionnement indépendamment du réseau. Faites attention à respecter la polarité. Voir le graphique dans le compartiment des piles.
- ➔ Fermez prudemment le couvercle du compartiment des piles de sorte que les languettes de fixation s'enclenchent dans le boîtier.

Remarque :

Utilisez des piles protégées contre l'écoulement !

Retirez toute pile vide ou faible de l'appareil. Remplacez les piles tampons après une panne de courant.

Comment brancher le bloc d'alimentation

Raccordez l'appareil au réseau électrique (230 V ~ / 50 Hz) par le biais du bloc d'alimentation fourni. Utilisez uniquement le bloc d'alimentation fourni.

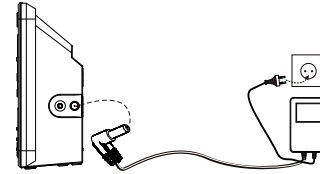

- ➔ Pour l'alimentation électrique de l'appareil, brancher tout d'abord le connecteur coudé du bloc d'alimentation dans la prise femelle 23 (DC IN) de l'appareil, puis brancher le connecteur dans la prise de courant 230 V ~, 50 Hz. La LED STANDBY rouge s'allume.
- ➔ Assurez-vous que la tension de service du bloc d'alimentation corresponde à la tension secteur locale, avant de le brancher sur la prise murale.

Remarque :

La chaleur résultant du fonctionnement doit être évacuée par une circulation d'air suffisante. Pour cette raison, l'appareil ne doit pas être recouvert ou logé dans une armoire fermée. Veillez à disposer d'un espace libre d'au moins 10 cm autour de l'appareil.

Comment utiliser les fonctions générales de l'appareil

Vous pouvez effectuer les réglages aussi bien à l'aide des touches se trouvant sur l'appareil qu'à l'aide de la télécommande. Les légendes des touches identiques sur la télécommande et l'appareil ont des fonctions identiques.

Comment mettre en marche et arrêter l'appareil

- ➔ Mettez l'appareil en marche au moyen de la touche STANDBY. L'afficheur est activé et la LED STANDBY s'éteint.
- ➔ Pour mettre l'appareil hors tension, pressez à nouveau la touche STANDBY. L'afficheur LCD est désactivé. L'heure apparaît et la LED STANDBY rouge s'allume.

Comment régler le volume

- ➔ Pressez les touches VOLUME + - pour régler le volume sonore souhaité.

Vous pouvez régler le volume sonore dans une plage comprise entre 00 et 30.

Comment couper le son

Vous pouvez désactiver le volume sonore en pressant la touche MUTE. La barre relative au volume sonore clignote sur l'afficheur. Une nouvelle pression sur la touche MUTE permet de réactiver le volume sonore.

Comment régler la source

- ➔ Pressez la touche FUNCTION de façon répétée pour commuter entre CD, USB, SD/MMC, AUX ou Tuner.

Comment régler les effets sonores

- ➔ Pressez la touche EQ sur la télécommande. Vous pourrez ainsi adapter le son restitué du genre musical écouté. Les réglages suivants sont possibles : PASS (désactivé), ROCK, JAZZ, CLASSIC, POP. Le réglage PASS signifie qu'aucun effet sonore n'est sélectionné.
- ➔ Pressez la touche EQ de façon répétée pour défiler entre les différents effets sonores. Le réglage actif apparaît sur l'afficheur.

Utilisation de la fonction SLEEP (endormissement)

Vous pouvez régler par pas de 90, 80, 70, ..., 10 minutes la durée après laquelle l'appareil commute en mode veille pour chaque mode. "SLEEP" apparaît sur l'afficheur.

- Pressez à cet égard la touche SLEEP de façon répétée ; la durée de lecture restante est affichée respectivement sur l'afficheur.

Réglage de l'heure

L'heure --:-- apparaît sur l'afficheur après la première connexion au secteur. Pour régler l'heure correcte au format "24 heures", procédez comme suit :

- La connexion au secteur étant établie, mais l'appareil étant désactivé (LED STANDBY rouge allumée), pressez la touche MEM/C-ADJ jusqu'à ce que l'affichage "24h" clignote sur l'afficheur.
- Sélectionnez au moyen de ◀◀ ▶▶ le réglage au format "24h" ou au format "12h". "PM" apparaît au format "12h" pour afficher les heures entre 12.00 heure et 24.00 heure. Validez votre réglage au moyen de MEM/C-ADJ ; l'affichage des heures 00=00 clignote.

- Pour régler l'heure actuelle, pressez le cas échéant de façon répétée la touche ◀◀ ▶▶. Validez votre réglage au moyen de MEM/C-ADJ ; à présent, l'affichage des minutes 00=00 clignote.
- Pour régler les minutes actuelles, pressez le cas échéant de façon répétée la touche ◀◀ ▶▶. Validez le réglage à l'aide de la touche MEM/C-ADJ.

L'heure correcte est réglée et commence à compter. L'heure apparaît en mode STANDBY.

Le processus est interrompu si vous ne pressez pas de touche pendant 10 secondes.

Comment faire fonctionner le lecteur de CD

Remarques générales concernant les CD / CD MP3 / CD WMA

L'appareil est approprié pour des CD musicaux contenant des données audio (CD-DA ou MP3/WMA pour CD-R et CD-RW). Les formats MP3 / WMA doivent être créés selon la norme ISO 9660 niveau 1 ou niveau 2. Les CD multisessions ne sont pas lisibles avec l'appareil.

En mode MP3 / WMA, les termes "Folder" = album et "Titre" sont utilisés. "Album" correspond au répertoire sur le PC et "Titre" au fichier sur le PC ou à un titre CD-DA.

L'appareil trie les albums ou les titres d'après les noms, dans l'ordre alphabétique. Si vous souhaitez un ordre différent, renommez le titre ou l'album et placez un numéro devant le nom.

Lors de la gravure de données audio sur des CD-R et CD-RW, il peut se produire des problèmes risquant d'affecter la restitution correcte. Ces problèmes sont dus à des défauts de paramétrage du logiciel et du matériel ou bien aux CD vierges utilisés. Si ce type de problème se produit, contactez le service après-vente de votre

graveur de CD et du logiciel de gravure, ou bien recherchez des informations à ce sujet, par exemple sur Internet.

Remarque :

Si vous confectionnez des CD audio, respectez les dispositions légales et ne violez pas de droits d'auteur.

Maintenez toujours fermé le compartiment CD pour éviter l'accumulation de poussière sur l'optique laser.

L'appareil peut lire des CD avec des données MP3 / WMA et des CD audio normaux (CD-DA). N'utilisez pas d'autres extensions telles que *.doc, *.txt, *.pdf, etc. en convertissant des fichiers audio au format MP3 / WMA. Les fichiers musicaux avec l'extension *.AAC, *.DLF, *.M3U et *.PLS ne peuvent pas être lus.

Remarque : Compte tenu de la multitude de logiciels d'encodage différents, il n'est pas possible de garantir que tous les fichiers MP3 / WMA puissent être lus sans dérangements.

En cas de titres / fichiers défectueux, la lecture est poursuivie avec le titre / fichier suivant.

Si vous gravez des CD, faites-le de préférence à basse vitesse et créez le CD en mode monosession puis finalisez-le.

Comment manipuler les disques

Prenez toujours le disque par son bord.

Évitez les traces de doigts, les salissures et les rayures qui peuvent provoquer des perturbations et des coupures à la lecture.

N'écrivez rien sur les disques.

N'utilisez ni aérosol de nettoyage ni solvant. Ne faites pas tomber les disques et ne les tordez pas. N'insérez pas de disques endommagés dans l'appareil. N'essayez jamais de réparer des disques endommagés.

Ne laissez jamais vos disques exposés directement à la lumière solaire, ni dans un environnement trop chaud ou trop humide.

Ne refermez pas le compartiment CD 22 avant d'être sûr que le CD y est bien inséré. Le CD doit reposer correctement sur le support.

Conservez toujours les disques séparément dans leur pochette.

Ne déplacez pas l'appareil pendant la lecture d'un disque.

Quels disques pouvez-vous utiliser

La radio / le lecteur CD est compatible avec les médias CD-, CD-R/RW- et CD MP3 / WMA. Vous pouvez lire tous ces CD avec l'appareil sans adaptateur.

Ne lisez pas d'autres supports tels que des DVD, etc.



Taille des CD 12 cm/8 cm

Durée de lecture 74 min ou 24 min maximum

- Lorsque vous transportez l'appareil, retirez le disque du lecteur. Vous évitez des dommages sur le lecteur de CD et le disque.

Remarque :

Dans le cas de CD MP3 / WMA, la qualité d'écoute dépend de la configuration du débit binaire et du logiciel de gravure utilisé.

Comment insérer les disques

- ➔ Pour insérer des CD, pressez la touche OPEN/CLOSE sur l'appareil.

Le couvercle du compartiment CD commandé par moteur s'ouvre vers le haut. A cette occasion, le mouvement du couvercle ne doit pas être gêné.

Remarque :

Lorsque le compartiment CD est ouvert, il convient de veiller à ce qu'aucun objet étranger ne puisse parvenir à l'intérieur de l'appareil. Ne touchez en aucun cas la lentille du lecteur laser. Ouvrez uniquement le compartiment CD à l'arrêt des CD.

- ➔ Insérer avec précaution le CD avec la face imprimée vers l'avant et le presser sur le support. Assurez-vous que le CD n'est pas positionné de travers.

- ➔ Fermez le compartiment CD au moyen de OPEN/CLOSE. Le CD est lu ; l'affichage CD READ apparaît sur l'afficheur.
- ➔ Pour lire le CD, pressez ► II.
- ➔ Pour retirer le CD, ouvrir le compartiment CD et retirer le CD en le tenant par le bord.

Remarque :

Si aucun CD n'est inséré, le message "NO DISC" apparaît sur l'afficheur après un court instant.

Avant de manipuler l'appareil, attendez que le contenu complet du CD ait été lu, afin de garantir que toutes les informations nécessaires du CD ont été lues. Avec les CD MP3 / WMA notamment, ce processus peut durer un certain temps.

Le lecteur CD peut lire au maximum 200 albums (dossiers) et 999 titres d'un CD MP3 / WMA.

Informations sur l'afficheur

Après un court instant, les informations suivantes apparaissent sur l'afficheur en mode lecture :

CD audio	CD	
	Titre	Durée de lecture
	Volume sonore	
CD MP3 / WMA	MP3 / WMA N° album	
	Titre	Durée de lecture
	Volume sonore	

Les informations suivantes apparaissent sur l'afficheur en mode arrêt :

CD-DA	CD	
	Nombre total de titres	Durée totale de lecture
	Volume sonore	
CD MP3 / WMA	MP3 / WMA	Nombre d'albums
	Nombre total de titres	STOP
	Volume sonore	

Comment lire un disque

➔ Pour régler le mode CD, pressez la touche **FUNCTION** sur la télécommande de façon répétée, jusqu'à ce que CD soit affiché sur l'afficheur.

Si le CD est mal inséré ou si le CD est défectueux, alors le message "NO DISC" apparaît sur l'afficheur.

➔ Si vous souhaitez démarrer la lecture, pressez une seule fois la touche **▶ II**.

L'appareil démarre la lecture du premier morceau. Le numéro du titre et la durée de lecture écoulée apparaissent.

➔ Si vous souhaitez faire une pause de lecture, pressez à nouveau la touche **▶ II**.

L'appareil interrompt la lecture. La durée de lecture clignote sur l'afficheur.

➔ Pour poursuivre la lecture, pressez une nouvelle fois la touche **▶ II**.

➔ Si vous souhaitez terminer la lecture, pressez la touche **■**.

Remarque :

Pressez systématiquement la touche **■** avant de retirer le CD.

Comment représenter les informations MP3 / WMA

- Les informations tags ID3 sont affichées automatiquement sur l'afficheur. Le nom du fichier, la durée de lecture, le titre et l'interprète sont affichés à tour de rôle sur l'afficheur, conformément aux tags ID3. Les voyelles infléchies ne peuvent pas être représentées.
- Pour désactiver les informations MP3 / WMA, presser la touche ID3. "ID3 OFF" apparaît sur l'afficheur.

Choix des titres

- Si vous souhaitez sauter au titre suivant, pressez une seule fois la touche ►►I.
- Si vous souhaitez sauter au début du titre, pressez une seule fois la touche I◄◄.
- Si vous souhaitez sauter au titre précédent, pressez deux fois la touche I◄◄.

L'afficheur indique le numéro du titre choisi.

- Appuyez plusieurs fois jusqu'à ce que le numéro du titre recherché s'affiche.

Entrée directe d'un titre

Pressez les touches numériques 0 ...9. Le titre sélectionné est lu. Pour les CD MP3 / WMA, vous devez ensuite presser la touche ► II.

Recherche rapide en avant ou en arrière

Vous pouvez effectuer une recherche rapide vers l'avant ou vers l'arrière dans le morceau en cours pour chercher un passage spécifique. A cette occasion, la restitution musicale s'effectue via les haut-parleurs.

- Pour l'avance rapide, pressez la touche ►►I et maintenez la touche pressée jusqu'à ce que vous ayez trouvé l'endroit souhaité.
- Pour le retour rapide, pressez la touche I◄◄ et maintenez la touche pressée jusqu'à ce que vous ayez trouvé l'endroit souhaité.
- Relâchez la touche. La lecture redémarre à cet endroit.

Sélection d'un album MP3 / WMA

- Si vous souhaitez sauter à l'album suivant sur un CD MP3 / WMA, pressez une seule fois la touche PRESET FOL UP.
- Si vous souhaitez sauter à l'album précédent sur un CD MP3 / WMA, pressez une seule fois la touche PRESET FOL DN.

Le numéro de l'album sélectionné clignote sur l'afficheur.

- Pressez la touche autant de fois que nécessaire, jusqu'à l'affichage du numéro d'album souhaité.
- Pressez la touche ► II 13, 38 pour démarrer la lecture de l'album.

Comment utiliser la fonction répétition

Répétition d'un titre, CD

- Sélectionnez le titre sur l'appareil.

Le numéro du titre choisi s'affiche.

- Pressez la touche ► II.

- Pressez une seule fois la touche REPEAT.

L'affichage "REPEAT" apparaît sur l'afficheur. Le titre est répété autant de fois, jusqu'à ce que vous quittiez la fonction de répétition.

- Pressez deux fois la touche REPEAT.

L'affichage "REPEAT ALL" apparaît sur l'afficheur. L'ensemble du CD est répété autant de fois, jusqu'à ce que vous quittiez la fonction de répétition.

Répétition des CD MP3 / WMA

- La touche REPEAT permet de commuter successivement entre "REPEAT", "REPEAT ALL" et "REPEAT ALBUM".

Remarque :

La fonction répétition peut être paramétrée aussi dans le cadre de la programmation.

Mettre fin à la fonction répétition

- ➔ Pressez plusieurs fois la touche REPEAT , jusqu'à ce que "REPEAT" n'est plus affiché.

Le disque va être lu jusqu'à la fin, sans nouvelle répétition, sauf si vous mettez fin à la lecture.

Comment utiliser le générateur de hasard

Le générateur aléatoire vous permet la lecture des titres d'un CD ou du support de données USB / SD, dans un ordre quelconque mélangé.

Remarque :

Vous pouvez uniquement activer le générateur aléatoire lorsqu'un CD se trouve dans le compartiment CD fermé ou si un support de données est inséré.

- ➔ Insérez un disque dans le compartiment CD et fermez-le, ou insérez le support de données.
- ➔ Sélectionnez le mode souhaité au moyen de FUNCTION.
- ➔ Pressez la touche RANDOM.

L'affichage "RANDOM" apparaît sur l'afficheur.

- ➔ Pressez la touche ► II pour commencer la lecture aléatoire des titres.
- ➔ Pour arrêter la lecture aléatoire des titres, pressez à nouveau la touche RANDOM.

Remarque :

Vous ne pouvez pas activer la lecture aléatoire si vous avez programmé l'appareil.

Comment lire le début de chaque titre (INTRO)

Pressez la touche INTRO. INTRO apparaît sur l'afficheur. Si vous pressez la touche INTRO pendant la lecture, la fonction commencera avec le titre en cours de lecture.

La fonction INTRO lit chaque titre pendant 10 secondes. La fonction est arrêtée automatiquement après la lecture du dernier titre.

Pour arrêter la fonction, pressez à nouveau la touche INTRO.

Comment utiliser la fonction de programmation

Avec la fonction de programmation, vous pouvez écouter jusqu'à 64 titres d'un disque dans l'ordre que vous avez défini.

Remarque :

Vous pouvez uniquement effectuer la programmation si un disque se trouve dans le compartiment CD fermé et si l'appareil se trouve en mode "arrêt".

- Insérez un disque dans le compartiment CD et fermez-le.
- Pressez la touche ■.
- Pressez la touche MEM/CLOCK-ADJ. MEMORY apparaît sur l'afficheur.

Le numéro de l'emplacement de programme P-01 apparaît sur l'afficheur ; le numéro de titre 00 clignote.

- Sélectionnez au moyen des touches I◀◀ , ▶▶I le premier titre à programmer.
- Mémorisez le numéro de titre souhaité à l'aide de la touche MEM/CLOCK-ADJ. Le titre est à présent programmé sur l'emplacement de programme 01.
- Procédez de la même manière pour programmer les titres dans l'ordre que vous souhaitez.
- Pressez la touche ▶ II pour commencer la lecture de votre sélection de titres. Si vous souhaitez interrompre la lecture de la sélection programmée, pressez une seule fois la touche ▶ II.

- Pour redémarrer la lecture, pressez une seule fois la touche ▶ / II.
- Pendant la lecture programmée, vous pouvez rechercher un titre, revenir en arrière et sauter au titre suivant à l'aide des touches I◀◀ , ▶▶I.
- Pour terminer la lecture programmée, pressez la touche ■.

Remarque :

La mémoire de programmation est effacée si vous ouvrez le compartiment CD ou si vous pressez la touche FUNCTION.

Comment vérifier la programmation

Vous pouvez vérifier la programmation en mode ARRET en pressant de façon répétée la touche MEM/CLOCK-ADJ. Les titres programmés sont affichés dans l'ordre de la lecture.

Programmation de CD MP3 / WMA, médias USB, SD/MMC

- Sélectionnez tout d'abord à l'aide de la touche **FUNCTION** le mode opératoire CD, USB ou SD/MMC en mode **ARRET**.
- La programmation s'effectue pour l'essentiel tel que décrit ci-dessus.
- Pour les CD MP3 / WMA et les médias USB/SD, vous devez tout d'abord sélectionner le dossier (album) après le démarrage de la programmation ; "Numéro d'album" clignote sur l'afficheur.
- Sélectionnez l'album à l'aide des touches **I◀◀** , **▶▶I** et validez au moyen de **MEM/CLOCK-ADJ**.
- Sélectionnez ensuite à l'aide des touches **I◀◀** , **▶▶I** le titre de cet album et validez au moyen de **MEM/CLOCK-ADJ**.
- Poursuivez ensuite avec l'emplacement de programme suivant (album, titre).
- Pressez la touche **▶ II** pour commencer la lecture de votre sélection de titres.
- Pour terminer la lecture programmée, pressez la touche **■**.

Remarque :

La mémoire de programmation est effacée si vous retirez le support de données ou si vous pressez la touche **FUNCTION**.

Comment utiliser la fonction USB, la carte mémoire

Remarque :

La taille mémoire des cartes est limitée sur les supports de données à max. 2 Go.

Compte tenu de la multitude de modèles différents de lecteurs flash MP3 / WMA, de sticks USB et de cartes mémoires, il n'est pas possible de garantir que chaque modèle est supporté.

Les appareils USB version 1.0 et 2.0 sont supportés.

Insertion du support de données

- ➔ Mettez l'appareil en marche.
- ➔ Activer le mode USB/SD/MMC : Presser la touche **FUNCTION** de façon répétée, jusqu'à ce que le mode souhaité USB ou SD/MMC soit affiché sur l'afficheur.

Carte mémoire (SD, MMC)

Insérez la carte tel que représenté sous le compartiment pour cartes mémoires, jusqu'à ce qu'elle s'enclenche de façon audible. Les fichiers MP3 / WMA sont lus et affichés sur l'afficheur sous forme de nombre d'albums et de nombre total de titres.

Attention !

Si la carte mémoire est introduite à l'envers dans le logement de carte, la carte ne peut pas être reconnue. La carte et les données qui s'y trouvent peuvent être endommagées.

Stick USB, lecteur MP3

Branchez un stick USB ou un lecteur MP3 sur le port USB. Les fichiers MP3 / WMA sont lus et affichés sur l'afficheur sous forme de nombre d'albums et de nombre total de titres.

Avant de manipuler l'appareil, attendez que le contenu complet a été lu, afin de garantir que toutes les informations nécessaires du support de données ont été lues.

Si aucun support de données n'est connecté ou ne peut être lu, l'affichage NO USB ou NO CARD apparaît sur l'afficheur.

Prélèvement du support de données

Carte mémoire (SD, MMC)

- Pour retirer la carte, enfoncez-la davantage jusqu'à ce qu'elle se déverrouille puis sortez-la.

Stick USB, lecteur MP3

- Retirez le stick USB ou le lecteur flash MP3 simplement en le déconnectant.

Lecture à partir de médias USB, carte mémoire

La lecture des fichiers MP3 / WMA s'effectue pour l'essentiel comme décrit pour le mode CD.

Comment faire fonctionner la radio

Remarque :

L'appareil capte les fréquences FM 87,5–108 MHz.

- ➔ Pour mettre en marche la radio, pressez la touche **FUNCTION** de façon répétée, jusqu'à l'affichage de **TUNER** sur l'afficheur.

Remarque :

En règle générale, les émetteurs FM sont reçus en mode stéréo. L'affichage "((ST))" apparaît. Si la réception FM en stéréo est de mauvaise qualité, vous pouvez commuter en mode "Mono" au moyen de **MO/ST**. De ce fait, la réception sera à faible bruit. L'affichage "((ST))" s'éteint.

Comment régler une station

Sélection manuelle des stations

Pressez brièvement les touches **I◀◀** , **▶▶I**, afin de modifier pas à pas la fréquence de réception vers le haut ou vers le bas. Dans la plage FM, par pas de 0,05 MHz (= réglage fin). De ce fait, vous pourrez également régler des émetteurs faibles dont vous connaissez la fréquence.

Recherche automatique de stations

Une pression prolongée sur les touches **I◀◀** , **▶▶I** (env. 2 secondes) permet de démarrer la recherche automatique. La recherche automatique peut uniquement trouver des stations dont le signal de réception est fort. Les émetteurs faibles ne peuvent être réglés que manuellement.

Une nouvelle pression prolongée sur les touches **I◀◀** , **▶▶I** permet de poursuivre la recherche automatique. Pendant la recherche automatique, le mode radio est coupé.

Comment mémoriser une station

La mémoire de programmes peut mémoriser jusqu'à 30 stations dans la plage FM. Les stations mémorisées sont reconnaissables à l'emplacement de programme "P" qui est affiché sur l'afficheur.

Remarque :

Les stations restent mémorisées cas de coupure de courant. **Condition préalable** : Les piles de sauvegarde sont insérées.

- ➔ Régler en mode **TUNER** la station souhaitée à l'aide des touches **I◀◀** , **▶▶I**.

- ➔ Presser la touche MEM/C-ADJ ; MEMORY apparaît et l'emplacement de programme libre suivant clignote sur l'afficheur.
- ➔ Presser la touche PRESET FOL UP ou PRESET FOL DOWN pour sélectionner le cas échéant un autre emplacement de programme.
- ➔ Presser la touche MEM/C-ADJ ; la station réglée est mémorisée sur l'emplacement de programme sélectionné. Le clignotement de l'emplacement de programme s'éteint sur l'afficheur.

Remarque :

Si aucune touche n'est actionnée pendant 5 secondes, le mode programmation est quitté automatiquement.

- ➔ Mémorisation d'autres stations : Répéter le processus. Mémoriser les autres stations sur les emplacements de programme libres suivants.

Sélection des stations programmées

- ➔ En pressant la touche PRESET FOL UP ou PRESET FOL DOWN, vous pouvez défiler entre les emplacements de programme mémorisés vers le haut / vers le bas.
- ➔ Les touches numériques 0...9 permettent de

sélectionner directement les emplacements de programme. Exemple : pressez "0", puis "6", pour sélectionner l'emplacement de programme 6.

L'afficheur affiche la fréquence de la station et l'emplacement mémoire.

Effacement d'un emplacement de programme mémorisé

- ➔ Mémoriser le nouvel émetteur sur l'emplacement de programme souhaité. La station précédemment mémorisée sur cet emplacement de programme est effacée.

Suppression de tous les emplacements de programme mémorisés

- ➔ En mode STANDBY, presser la touche PRESET FOL UP et la touche PLAY/PAUSE. "SYS INIT" apparaît sur l'afficheur.

Comment utiliser la fonction timer

Remarque :

Vous pouvez seulement utiliser la fonction timer après avoir réglé correctement l'heure.

Réglage de l'heure

Veuillez lire sur la page 19 comment régler l'heure.

Remarque :

En cas de panne de courant, le cas échéant l'heure doit à nouveau être réglée. Contrôlez l'heure correcte.

Réglage du timer

Réglage de l'heure d'activation et de désactivation

Vous pouvez régler une heure d'activation (heure de réveil) et une heure de désactivation quotidiennes de l'appareil. Si aucune touche n'est pressée pendant plus de 10 secondes durant le réglage, alors l'appareil quitte automatiquement ce mode. Vous devez alors recommencer le processus depuis le début.

Pour effectuer le réglage, l'appareil doit se trouver en mode STANDBY (appareil hors tension, connecté au secteur).

- Pour l'activation, pressez la touche TIMER pendant env. 2 secondes ; l'affichage TIMER apparaît sur

l'afficheur, ON et l'affichage des heures **00-00** clignotent.

- Réglez l'heure au moyen des touches **◀◀** , **▶▶**. Pressez la touche TIMER ; l'affichage des minutes **00-00** clignote sur l'afficheur.
- Réglez les minutes au moyen des touches **◀◀** , **▶▶**. Pressez à nouveau la touche TIMER pour valider l'heure d'activation. OFF apparaît sur l'afficheur et l'affichage des heures **00-00** clignote.
- Réglez l'heure au moyen des touches **◀◀** , **▶▶**. Pressez la touche TIMER ; l'affichage des minutes **00-00** clignote sur l'afficheur.
- Réglez les minutes au moyen des touches **◀◀** , **▶▶**. Pressez à nouveau la touche TIMER pour valider l'heure de désactivation. TUNER clignote sur l'afficheur.
- Sélectionnez à l'aide des touches **◀◀** , **▶▶** la source CD, USB, SD/MMC ou TUNER. Pressez à nouveau la touche TIMER pour valider la source. VOL clignote sur l'afficheur.
- Réglez le volume sonore d'activation souhaité au moyen de **◀◀** , **▶▶**.
- Pour finir, pressez la touche TIMER ; le réglage est terminé et le timer est programmé. Vous pouvez reconnaître un timer actif à l'affichage TIMER sur l'afficheur.

Remarque :

L'appareil se met en marche avec la source et le volume sonore sélectionnés en atteignant l'heure d'activation.

L'appareil est à nouveau désactivé en atteignant l'heure de désactivation.

Remarque :

Réveil avec le lecteur de CD : Un CD doit être inséré

Réveil avec média USB : Un stick USB doit être connecté ; il ne doit pas se trouver en mode lecture.

Réveil avec média SD/MMC : Une carte doit être insérée.

En cas de panne de courant, la pile tampon prend en charge la mémorisation de l'heure. Vérifiez l'heure réglée après une panne de courant.

Condition préalable : Vous avez inséré les piles tampons.

Activation et désactivation du timer

➔ Pressez brièvement la touche TIMER pour activer et désactiver le timer.

Lorsque le timer est activé, l'affichage TIMER apparaît sur le visuel.

Comment nettoyer l'appareil

Risque d'électrocution !

Afin d'éviter le risque d'un choc électrique, ne lavez pas l'appareil avec un chiffon mouillé ou sous l'eau courante.

Attention !

N'utilisez pas d'éponge à gratter, de poudre à récurer ni de solvant tel que l'alcool ou l'essence.

- ➔ Nettoyez le boîtier à l'aide d'un chiffon doux légèrement humide.

Remarques concernant les CD

Toujours garder le CD dont son emballage et ne le saisir que par les bords. La surface qui présente les couleurs d'un arc-en-ciel ne doit pas être touchée et doit toujours être propre. Ne collez pas de papier ni de bande adhésive sur le côté étiquette du disque. Le CD doit être tenu à l'abri du rayonnement solaire direct et des sources de chaleur telles que les chauffages.

Le CD ne doit également pas se trouver dans une voiture stationnée en plein soleil car la température à l'intérieur du véhicule peut être extrêmement élevée. Nettoyez les

empreintes digitales et la poussière sur le côté enregistré à l'aide d'un chiffon de nettoyage propre et sec.

Pour le nettoyage des CD, n'utilisez pas de produits de nettoyage pour disques tels que des sprays pour disques, ni de liquides de nettoyage, de sprays antistatiques ou de solvants tels que l'essence, ni de diluants ou d'autres produits chimiques disponibles dans le commerce. Les tâches tenaces peuvent éventuellement être enlevées à l'aide d'une peau de chamois humide.

Comment nettoyer les disques

- ➔ Essayez le disque à l'aide d'un chiffon doux, imbibé d'eau.
- ➔ Essayez les disques en allant du centre vers les bords.



N'essayez pas en faisant des mouvements circulaires, car vous provoqueriez des rayures qui généreraient ensuite des erreurs à la lecture.

Comment remédier aux erreurs

Si l'appareil ne fonctionne pas comme prévu, contrôlez-le au moyen des tableaux suivants.

Si vous ne pouvez pas éliminer le défaut, même après les contrôles décrits, veuillez contacter le fabricant.

Problèmes avec l'appareil

Symptôme	Cause possible / remède
L'appareil ne peut pas être mis en marche.	L'appareil n'est pas alimenté en courant. Raccordez correctement le câble d'alimentation sur la prise secteur.
Aucun son n'est audible.	Augmentez le volume. Retirez la prise pour casque de l'appareil si vous souhaitez écouter par les haut-parleurs. Le cas échéant, la source appropriée n'est pas sélectionnée.

Symptôme	Cause possible / remède
Un bruit parasite est audible.	Un téléphone portable émet à proximité de l'appareil ou un autre appareil émet des ondes radio parasites. Eloignez le téléphone portable ou l'appareil de l'environnement de l'appareil.
D'autres dérangements dans le fonctionnement, des bruits forts ou un dérangement sur l'afficheur apparaissent.	Des composants électroniques de l'appareil sont en dérangement. Débranchez la fiche secteur. Laissez l'appareil séparé de la source de courant pendant env. 10 secondes. Rebranchez l'appareil.
L'afficheur n'est pas activé.	L'appareil se trouve en mode STANDBY. Mettez l'appareil en marche. Débranchez la fiche secteur, rebranchez-la, mettez l'appareil en marche.

Problèmes avec le lecteur de CD

Symptôme	Cause possible / remède
Le CD n'est pas lu ou saute lors de la lecture.	L'appareil ne se trouve pas en mode CD. Le CD inséré n'est pas conforme.
	Le compartiment CD n'est pas fermé. Fermez le compartiment CD.
	Le CD est mal placé. Insérez le CD, l'étiquette étant tournée vers le haut. Le CD doit être bien centré dans le compartiment.
	Le CD est sale ou défectueux. Nettoyez le CD, utilisez un autre CD.
	De l'humidité s'est formée dans le compartiment CD. Sortez le CD et laissez le compartiment ouvert pendant 1 heure environ afin qu'il sèche.
	La durée de lecture du CD est supérieure à 74 minutes.

Symptôme	Cause possible / remède
Il y a des coupures de son.	Le volume sonore est réglé trop haut. Abaissez le volume au moyen de la molette.
	Le CD est endommagé ou sali. Nettoyez le CD ou changez-le.
	L'appareil est soumis à des vibrations. Placez l'appareil dans un endroit sans vibrations.

Problèmes avec la télécommande

Symptôme	Cause possible / remède
La télécommande ne fonctionne pas.	Piles mal insérées ou faibles. Contrôlez la polarité, remplacez les piles. Liaison IR interrompue. Enlevez les objets qui se trouvent entre la télécommande et l'appareil. Distance trop grande. Distance max. par rapport à l'appareil : 7 mètres

Problèmes avec la radio

Symptôme	Cause possible / remède
L'appareil ne reçoit aucune station.	L'appareil ne se trouve pas en mode radio. Mettez le sélecteur "FUNCTION" sur RADIO
Le son est faible ou de mauvaise qualité.	D'autres appareils, par ex. un téléviseur, perturbent la réception. Eloignez davantage la radio / le lecteur de CD de ces appareils.
	Les piles sont vides. Remplacez les piles par de nouvelles.



Problèmes avec le port USB

Symptôme	Cause possible / remède
Pas de lecture du support de données USB possible.	L'appareil ne se trouve pas en mode USB. Presser la touche FUNCTION, jusqu'à l'activation du mode USB.
	Support de données USB pas inséré ou vierge. Insérer correctement le support de données USB ou enregistrer des données musicales sur le support.

Problèmes avec la connexion SD/MMC

Symptôme	Cause possible / remède
Pas de lecture SD possible.	L'appareil ne se trouve pas en mode SD/MMC. Presser la touche FUNCTION, jusqu'à l'activation du mode.
	Carte mémoire pas insérée ou vierge. Insérer correctement la carte mémoire ou enregistrer des données musicales sur la carte.

Caractéristiques techniques

Dimensions de l'appareil (l x h x p) :	207 mm x 206 mm x 82 mm
Haut-parleurs :	140 mm x 200 mm x 44 mm
Poids :	2,6 kg
Tension :	Courant alternatif 230 V , 50 Hz
Puissance de sortie :	2 x 4,5 W sinus 10 % THD, 4 ohms
Conditions ambiantes :	+5 °C à +35 °C 5 % à 90 % d'humidité relative (sans condensation)
Radio :	
Fréquences de réception :	FM 87,5–108 MHz
Antenne :	Connexion antenne 75 ohms
CD	
Laser :	Longueur d'onde 655 nm, classe 1
Convertisseur :	1 bit D/A, suréchantillonnage x8
Gamme des fréquences :	100 Hz à 20 kHz
Prise LINE IN :	3,5 mm
Consommation d'énergie :	30 W, STANDBY < à 5 watts
Pile de sauvegarde :	3 x 1,5 V, type LR3, AAA MICRO

Sous réserve de modifications techniques et d'erreurs.

Les dimensions sont des valeurs approximatives.

Directives et normes

Ce produit est conforme à
la directive sur la basse tension (2006/95/CE),
la directive CEM (2004/108/EC) et
la directive sur le marquage CE.

Comment contacter le fabricant

DGC GmbH
Graf-Zeppelin-Straße 7
D-86899 Landsberg

Consignes d'élimination

Élimination de l'emballage

Votre nouvel appareil a été protégé par un emballage lors de son acheminement. Tous les matériaux utilisés sont compatibles avec l'environnement et recyclables. Veuillez apporter votre contribution et éliminez l'emballage de façon respectueuse de l'environnement. Concernant les moyens actuels d'élimination des déchets, informez-vous auprès de votre revendeur ou concernant votre installation de gestion de déchets communale. Les piles doivent être retirées de l'appareil avant l'élimination de celui-ci.



Danger d'étouffement !

Ne laissez pas l'emballage et ses éléments à des enfants.

Danger d'étouffement par les films ou d'autres matériaux d'emballage.

Comment éliminer l'appareil

Les appareils usagés ne sont pas des déchets sans valeur. Une élimination respectueuse de l'environnement permet de recycler des matières brutes précieuses. Renseignez auprès de l'administration de votre ville ou de votre commune concernant les possibilités d'une élimination réglementaire et respectueuse de l'environnement de l'appareil.



Cet appareil est marqué selon la directive 2002/96/CE concernant les appareils électriques et électroniques usagés (WEEE).

Ce produit, arrivé en fin de vie, ne doit pas être éliminé par le biais des ordures ménagères ordinaires ; il doit être remis à un point de collecte prévoyant le recyclage d'appareils électriques et électroniques. Le symbole figurant sur le produit, dans le manuel d'utilisation ou sur l'emballage, attire votre attention à cet égard. Les matériaux sont recyclables conformément à leur marquage. Avec la réutilisation, le recyclage des matériaux ou d'autres formes de recyclage d'appareils usagés, vous apportez une contribution importante à la protection de notre environnement.



Danger de mort !

Débranchez la fiche secteur sur les appareils, qui ne sont plus utilisés. Déconnectez le câble d'alimentation et débranchez-le avec la fiche.