

**brother**<sup>®</sup>

# **Benutzerhandbuch**

**Sicherheitshinweise und Vorschriften**

**Benutzerhandbuch - Grundfunktionen**

**Benutzerhandbuch - Erweiterte Funktionen**



# Sicherheitshinweise und Vorschriften

DCP-J125/J315W/J515W/J715W  
MFC-J220/J265W/J410/J415W/J615W

Lesen Sie bitte diese Broschüre vor der Verwendung des Gerätes oder bevor Sie Wartungsarbeiten vornehmen. Bei Nichtbeachtung dieser Anweisungen besteht die erhöhte Gefahr von Feuer, Stromschlag, Verbrennungen oder Erstickung.

## In diesem Handbuch verwendete Formatierungen und Symbole

Die folgenden Formate und Symbole werden in diesem Handbuch verwendet:

<b>Fett</b>	Fettdruck kennzeichnet Namen von Tasten des Gerätes oder von Optionen und Schaltflächen auf dem Computer-Bildschirm.
<i>Kursiv</i>	Kursive Schrift hebt wichtige Punkte hervor oder verweist auf verwandte Themen.
Courier New	Text in Courier-New-Schrift kennzeichnet Anzeigen, die im Display des Gerätes erscheinen.

### **WARNUNG**

WARNUNG weist auf eine potentiell gefährliche Situation hin, die bei Nichtvermeidung zu schweren oder tödlichen Verletzungen führen kann.

### **VORSICHT**

VORSICHT weist auf eine potentiell gefährliche Situation hin, die bei Nichtvermeidung zu leichten oder mittelschweren Verletzungen führen kann.

### **WICHTIG**

WICHTIG weist auf eine potentiell gefährliche Situation hin, die zu Sachschäden oder zu Funktionsausfall des Gerätes führen kann.

 Hinweise informieren Sie, wie auf eine bestimmte Situation reagiert werden sollte, oder geben Ihnen hilfreiche Tipps zur beschriebenen Funktion.

 Die Warnzeichen für gefährliche elektrische Spannung warnen vor Stromschlaggefahr.

 Die Symbole für unsachgemäße Einrichtung weisen auf Geräte und Verwendungsweisen hin, die nicht kompatibel mit Ihrem Gerät sind.

Befolgen Sie alle am Gerät angebrachten Warnungen und Anweisungen.

### **Hinweis**

Die Abbildungen in dieser Anleitung zeigen das MFC-J615W.

# Zusammenstellung und Veröffentlichung

Dieses Handbuch wurde unter der Aufsicht von Brother Industries, Ltd. mit den aktuellen Produktbeschreibungen und Informationen erstellt und veröffentlicht.

Der Inhalt dieses Handbuchs und die technischen Daten dieses Produktes können ohne vorherige Ankündigung geändert werden.

Die Firma Brother behält sich das Recht vor, Änderungen bzgl. der technischen Daten und der hierin enthaltenen Materialien ohne vorherige Ankündigung vorzunehmen. Brother übernimmt keine Haftung für Schäden (einschließlich Folgeschäden), verursacht durch das Vertrauen auf diese Materialien, einschließlich aber nicht beschränkt auf offensichtliche Druck- und andere Fehler bezüglich der Veröffentlichung.

# Hinweise zur sicheren Verwendung des Gerätes

## ⚠️ WARNUNG



Stellen Sie das Gerät NICHT in die Nähe von Heizkörpern, Klimaanlage, Wasserquellen, Chemikalien oder Geräten, die Magnete enthalten oder magnetische Felder erzeugen.



Zur Verpackung Ihres Gerätes wurden Plastikbeutel verwendet. Halten Sie diese Plastikbeutel von Babys und Kindern fern, um Erstickungsgefahr zu vermeiden.



Verwenden Sie KEINE entflammenden Substanzen, Sprays oder organischen Lösungsmittel/Flüssigkeiten, die Alkohol oder Ammoniak enthalten, zum Reinigen des Inneren oder Äußeren des Gerätes. Lesen Sie das Benutzerhandbuch - Grundfunktionen.



Schieben Sie keine Gegenstände durch die Gehäuseschlitze in dieses Produkt hinein, denn diese könnten gefährliche stromführende Teile berühren oder einen Kurzschluss hervorrufen und dadurch zu Feuer- und Stromschlaggefahr führen. Wenn Metallgegenstände, Wasser oder andere Flüssigkeiten in das Gerät gelangen, ziehen Sie sofort den Netzstecker. Wenden Sie sich an Ihren Brother-Händler oder Brother Service-Partner.



Berühren Sie keine Telefonleitungen oder Endgeräte, die nicht isoliert sind, solange das Telefonkabel noch an das Telefonnetz angeschlossen ist. Installieren Sie Telefonleitungen nicht bei Gewitter. Installieren Sie Telefondosen nicht in feuchter Umgebung (nur MFC).

Das Gerät darf nur an eine in der Nähe befindliche, geerdete Wechselstrom-Steckdose angeschlossen werden, die den auf dem Aufkleber angegebenen technischen Daten entspricht.

---

Fassen Sie den Netzstecker NICHT mit nassen oder feuchten Händen an. Andernfalls besteht Stromschlaggefahr.

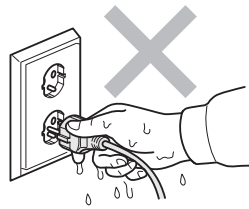

Für Deutschland  
und Österreich

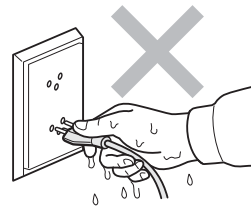

Für die Schweiz

Vergewissern Sie sich stets, dass der Netzstecker richtig in der Steckdose sitzt.

---

Dieses Gerät ist mit einem dreiadrigen geerdeten Netzstecker ausgestattet. Dieser Stecker kann nur an einer geerdeten Netzstromsteckdose angeschlossen werden. Falls Sie den Stecker nicht in die Steckdose stecken können, wenden Sie sich zum Austausch der veralteten Steckdose an einen Elektriker. Deaktivieren Sie NICHT den Schutzleiter des Steckers.

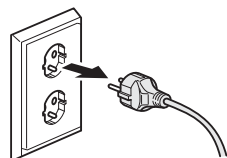

Für Deutschland  
und Österreich

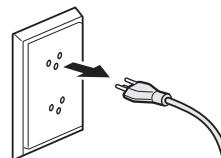

Für die Schweiz

---

Schließen Sie das Gerät NICHT an eine Gleichstromquelle oder einen Inverter an. Wenden Sie sich an einen qualifizierten Elektriker, falls Sie sich nicht sicher sind, ob der Anschluss geeignet ist.

---

Versuchen Sie NICHT, das Gerät selbst zu reparieren, da das Öffnen und Entfernen von Abdeckungen zu Kontakt mit gefährlichen stromführenden Teilen und anderen Gefahren sowie zum Verlust von Garantieansprüchen führen kann. Wenden Sie sich an Ihren Brother-Händler oder Brother Service-Partner.

---

## **⚠ VORSICHT**

Stellen Sie das Gerät auf eine ebene, stabile, vibrations- und erschütterungsfreie Fläche, wie z. B. einen Schreibtisch.

---

Stellen Sie das Gerät in der Nähe einer Telefonsteckdose und einer normalen geerdeten Netzstromsteckdose auf.

---

Wählen Sie einen trockenen, gut belüfteten Standort, an dem die Raumtemperatur zwischen 10 °C und 35 °C liegt. Die Schlitze und Öffnungen im Gehäuse und an der Rück- und Unterseite des Gerätes dienen zur Belüftung. Um einen zuverlässigen Betrieb des Gerätes zu ermöglichen und um die Überhitzung des Gerätes zu vermeiden, dürfen die Belüftungsschlitze und Öffnungen nicht zugestellt oder abgedeckt werden.

---

Einige Bereiche des Gerätes können Verletzungen verursachen, wenn Abdeckungen (grau schattiert) zu heftig geschlossen werden. Seien Sie vorsichtig, wenn Sie an die in den Abbildungen gezeigten Bereiche fassen.

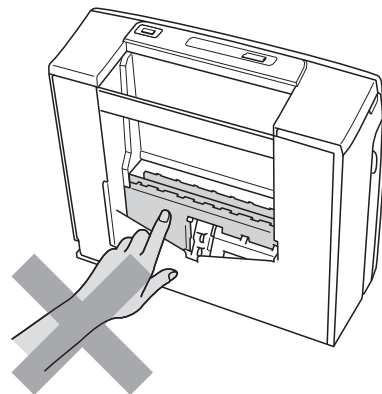
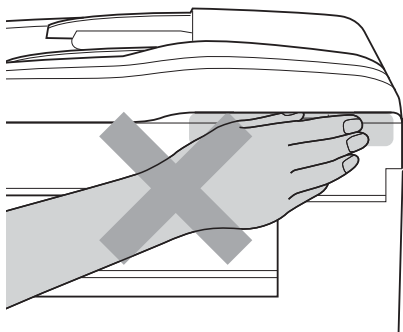
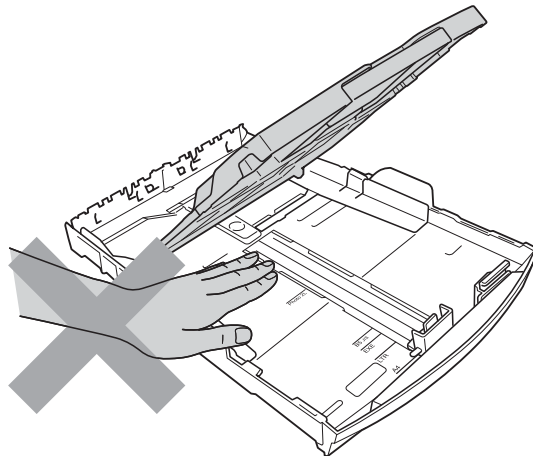
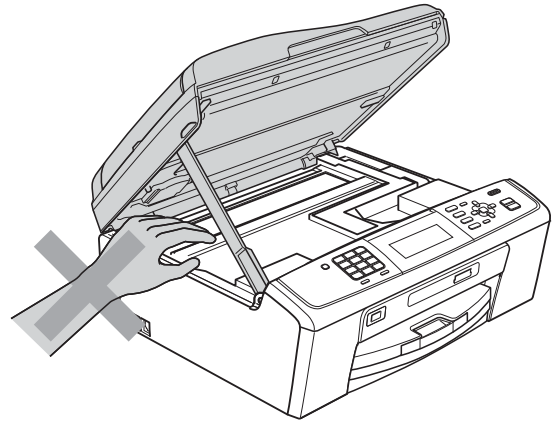
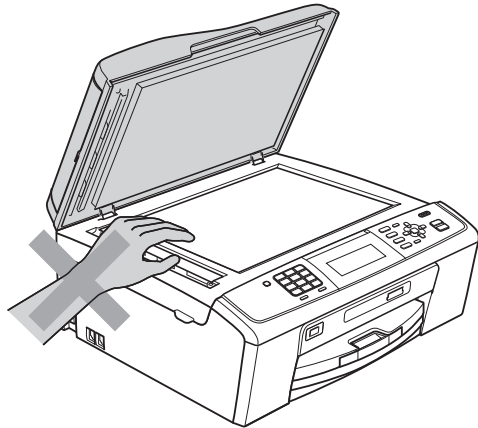

---

Transportieren Sie das Gerät NICHT, indem Sie es am Gehäusedeckel oder an der Papierstau-Abdeckung halten.

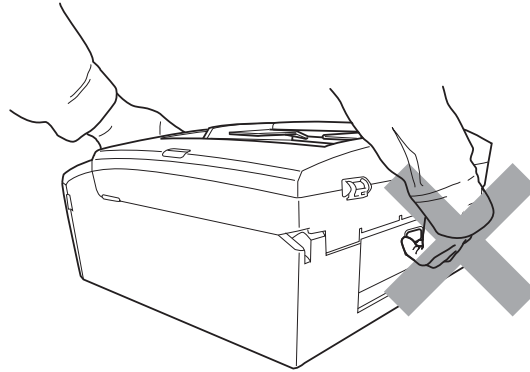

---

Wenn das Gerät ungewöhnlich heiß wird, Rauch austritt, ungewöhnliche Gerüche ausströmen oder wenn Sie versehentlich Flüssigkeiten darauf verschüttet haben, ziehen Sie sofort den Netzstecker. Wenden Sie sich an Ihren Brother-Händler oder Brother Service-Partner.

---

Ziehen Sie den Netzstecker, falls das Gerät heruntergefallen oder das Gehäuse beschädigt ist, und wenden Sie sich an Ihren Brother-Händler oder Brother Service-Partner.

## ! WICHTIG

- Legen Sie KEINE Gegenstände auf das Gerät.
- Wenn das Gerät nicht mehr richtig arbeitet, obwohl es entsprechend den Bedienungsanweisungen verwendet wurde, nehmen Sie nur die in den Bedienungsanweisungen beschriebenen Einstellungen vor. Inkorrekte Änderungen anderer Bedienungselemente können zu Beschädigungen führen und machen oft umfangreiche Arbeiten von qualifizierten Technikern notwendig, um wieder den normalen Betriebszustand des Gerätes herzustellen.
- Einstellungen, Eingriffe und Verwendungsweisen, die nicht in der mit dem Gerät gelieferten Dokumentation beschrieben sind, können zum Austreten von gefährlicher Strahlung führen.

## Hinweis

- Stellen oder legen Sie KEINE Gegenstände vor das Gerät, die die Ausgabe der empfangenen Faxe behindern. Legen Sie NICHTS in den Papierweg der empfangenen Faxe (nur MFC).
- Warten Sie, bis das Gerät die Seiten vollständig ausgegeben hat, bevor Sie die Seiten entnehmen.

# Produkthaftung und Garantieansprüche

## Zulassungsinformationen (nur MFC)

---

Für Deutschland und Österreich: Das Gerät wird mit einem N-kodierten TAE-Anschlusskabel geliefert. Es arbeitet auch an nachgeschalteten und zugelassenen Telekommunikations-Endgeräten.

Für die Schweiz: Das Gerät ist für den Betrieb am analogen Schweizer Netz vorgesehen. Verwenden Sie für den Anschluss des Gerätes an das Telefonnetz nur das mitgelieferte 2-adrige analoge PSTN Brother original Faxanschlusskabel.

Brother macht darauf aufmerksam, dass dieses Gerät nur in dem Land, für das es geprüft wurde, richtig arbeitet. Brother übernimmt keine Garantie für den Anschluss des Gerätes an öffentliche Telefonnetze in anderen Ländern, für die das Gerät nicht zugelassen wurde.

## Konformitätserklärung (nur Europa) (nur DCP-J315W, DCP-J515W, DCP-J715W, MFC-J220, MFC-J265W, MFC-J410, MFC-J415W und MFC-J615W)

---

Wir, Brother Industries, Ltd.

15-1, Naeshiro-cho, Mizuho-ku, Nagoya 467-8561 Japan

erklären, dass sich dieses Produkt in Übereinstimmung mit den grundlegenden Anforderungen der Richtlinie 1999/5/EG und 2005/32/EG befindet.

Die Konformitätserklärung finden Sie auf unserer Website.

Gehen Sie bitte zu <http://solutions.brother.com/>

-> wählen Sie Ihre Region (z. B. Europe)

-> wählen Sie Ihr Land

-> wählen Sie Ihr Modell

-> wählen Sie „Handbücher“

-> wählen Sie „Konformitätserklärung“ (Wählen Sie Ihre Sprache, falls erforderlich.)



## **Konformitätserklärung (nur Europa) (nur DCP-J125)**

---

Wir, Brother Industries, Ltd.

15-1, Naeshiro-cho, Mizuho-ku, Nagoya 467-8561 Japan

erklären, dass sich dieses Produkt in Übereinstimmung mit den grundlegenden Anforderungen der Richtlinie 2004/108/EG, 2006/95/EG und 2005/32/EG. befindet.

Die Konformitätserklärung finden Sie auf unserer Website.

Gehen Sie bitte zu <http://solutions.brother.com/>

-> wählen Sie Ihre Region (z. B. Europe)

-> wählen Sie Ihr Land

-> wählen Sie Ihr Modell

-> wählen Sie „Handbücher“

-> wählen Sie „Konformitätserklärung“ (Wählen Sie Ihre Sprache, falls erforderlich.)

## **Funkentstörung**

---

Dieses Produkt entspricht den Richtlinien EN55022 (CISPR-Publikation 22)/Klasse B. Wenn Sie das Gerät an einen Computer anschließen, vergewissern Sie sich, dass nur ein USB-Kabel verwendet wird, das nicht länger als 2 m ist.

## **Maschinenlärminformations-Verordnung 3. GPSGV**

---

Der höchste Schalldruckpegel beträgt 70 dB(A) oder weniger gemäß EN ISO 7779.

## Internationale ENERGY STAR®-Kennzeichnung

---

Das Internationale ENERGY STAR®-Programm hat die Aufgabe, die Herstellung und Verbreitung energiesparender Bürogeräte zu fördern.

Als Partner des ENERGY STAR®-Programms bestätigt Brother Industries, Ltd., dass dieses Produkt den ENERGY STAR®-Spezifikationen für Energieeffizienz entspricht.



## EU-Richtlinien 2002/96/EG und EN50419

---



Nur innerhalb  
der EU

Dieses Produkt trägt das oben gezeigte Recycling-Symbol. Das bedeutet, dass das Gerät am Ende der Nutzungszeit kostenlos bei einer kommunalen Sammelstelle zum Recyceln abgegeben werden muss. Eine Entsorgung über den Haus-/Restmüll ist nicht gestattet. Dies ist ein aktiver Beitrag zum Umweltschutz. (Nur innerhalb der Europäischen Union)

# Rechtliche Informationen

## **WARNUNG**

Verwenden Sie dieses Gerät NICHT in feuchter Umgebung oder in der Nähe von Wasserquellen, wie Handwaschbecken usw.

---

Vermeiden Sie die Verwendung dieses Gerätes bei Gewitter. Es besteht Stromschlaggefahr durch Blitzschlag.

---

Verwenden Sie das Gerät NICHT, um in der Nähe austretendes Gas zu melden (nur MFC).

---

Verwenden Sie nur das mit diesem Gerät gelieferte Netzkabel.

---

Verwenden Sie das Gerät NICHT, wenn das Netzkabel durchgescheuert oder beschädigt ist, um Feuergefahr zu vermeiden.

---

Stellen Sie KEINE Gegenstände auf das Netzkabel.

---

Verlegen Sie das Netzkabel so, dass niemand darauf treten oder darüber stolpern kann.

---

Ziehen Sie stets am Netzstecker und NICHT am Kabel. Andernfalls besteht Stromschlaggefahr.

---

## **VORSICHT**

Das Gerät muss an eine in der Nähe befindliche, geerdete, jederzeit leicht zugängliche Netzstromsteckdose angeschlossen werden. Um im Notfall die Stromversorgung vollständig zu unterbrechen, muss der Netzstecker gezogen werden. (IEC)

## **WICHTIG**

### **LAN-Anschluss (nur MFC-J615W und DCP-J715W)**

Schließen Sie das Gerät NICHT an einem Netzwerk an, in dem Überspannungen entstehen können. (IEC)



### **Hinweis**

Brother haftet nicht für Verluste oder Schäden, die durch die Verwendung der hierin enthaltenen Informationen (einschließlich, aber nicht beschränkt auf direkte, besondere oder Folgeschäden) entstehen. Keine der hierin gemachten Angaben beeinflussen die bestehende Produktgarantie oder können als erweiterte Garantie- oder Gewährleistungsansprüche ausgelegt werden.

# Warenzeichen

Das Brother-Logo ist ein eingetragenes Warenzeichen von Brother Industries, Ltd.

Brother ist ein eingetragenes Warenzeichen von Brother Industries, Ltd.

Multi-Function Link ist ein eingetragenes Warenzeichen der Brother International Corporation.

Windows Vista ist entweder ein eingetragenes Warenzeichen oder ein Warenzeichen der Microsoft Corporation in den USA und/oder anderen Ländern.

Microsoft, Windows, Windows Server und Internet Explorer sind eingetragene Warenzeichen der Microsoft Corporation in den USA und/oder anderen Ländern.

Apple und Macintosh sind Warenzeichen der Apple Inc., registriert in den USA und anderen Ländern.

Adobe, Flash, Illustrator, PageMaker und Photoshop sind entweder eingetragene Warenzeichen oder Warenzeichen von Adobe Systems Incorporated in den USA und/oder anderen Ländern.

Nuance, das Nuance-Logo, PaperPort und ScanSoft sind Warenzeichen bzw. eingetragene Warenzeichen der Nuance Communications, Inc. bzw. angeschlossener Gesellschaften in den USA und/oder anderen Ländern.

PowerPC ist ein Warenzeichen der International Business Machines Corporation.

Memory Stick, Memory Stick PRO, Memory Stick PRO Duo, Memory Stick Duo, MagicGate Memory Stick, Memory Stick Micro und M2 sind Warenzeichen der Sony Corporation.

AOSS ist ein Warenzeichen von Buffalo Inc.

Wi-Fi, WPA, WPA2, Wi-Fi Protected Access und Wi-Fi Protected Setup sind entweder Warenzeichen oder eingetragene Warenzeichen von Wi-Fi Alliance in den USA und/oder anderen Ländern.

Intel und Pentium sind Warenzeichen der Intel Corporation in den USA und anderen Ländern.

AMD ist ein Warenzeichen von Advanced Micro Devices, Inc.

FaceFilter Studio ist ein Warenzeichen von Reallusion, Inc.

BRAdmin Professional ist ein Warenzeichen von Brother Industries, Ltd.

UNIX ist ein eingetragenes Warenzeichen von The Open Group.

Linux ist ein eingetragenes Warenzeichen von Linus Torvalds in den USA und anderen Ländern.

CorelDraw, Corel Paint Shop Pro und Corel WordPerfect sind Warenzeichen oder eingetragene Warenzeichen der Corel Corporation und/oder ihrer Tochtergesellschaften in Kanada, den USA und/oder anderen Ländern.

Alle Firmen, deren Programmnamen in diesem Handbuch erwähnt sind, haben spezielle Lizenzvereinbarungen für die zu ihrem Eigentum gehörenden Programme.

**Alle auf Brother-Produkten gezeigten oder in den dazugehörigen Dokumenten bzw. in anderen Materialien erwähnten Marken- und Produktnamen von Firmen sind Warenzeichen oder eingetragene Warenzeichen der entsprechenden Firmen.**

# Anmerkungen zur Open Source-Lizenzvergabe

Dieses Produkt enthält Open-Source Software.

Lesen Sie bitte die Anmerkungen zur Open Source-Lizenzvergabe und die Copyright-Informationen auf der mitgelieferten CD-ROM „X:\\License.txt“ (dabei steht X für Ihren Laufwerksbuchstaben).

## Widerrechtlicher Gebrauch von Kopiergeräten

Das Kopieren bestimmter Dokumente in betrügerischer Absicht ist strafbar. Die folgende Liste erhebt keinen Anspruch auf Vollständigkeit. Falls Sie nicht sicher sind, ob Sie gegen geltendes Recht verstoßen, erkundigen Sie sich bitte bei den zuständigen Behörden.

Im Folgenden finden Sie eine nicht vollständige Liste von Dokumenten, die nicht rechtmäßig kopiert werden dürfen:

- Währungen
- Wertpapiere, Obligationen, Schuldverschreibungen
- Depositen-Dokumente
- Dokumente von Streitkräften und militärischen Einrichtungen
- Ausweise
- Briefmarken (gestempelt und ungestempelt)
- Einwanderungspapiere, Visa
- Sozialhilfe-Dokumente
- Schecks und Zahlungsanweisungen von Staats-, Regierungsämtern und Behörden
- Identifikationsdokumente, wie Dienstmarken oder Ehrenabzeichen

Urheberrechtlich geschützte Werke dürfen nicht kopiert werden, vorbehaltlich von Ausnahmen in Bezug auf Teile des urheberrechtlich geschützten Werkes aufgrund von „Kulanz“.

Mehrfachkopien weisen auf eine missbräuchliche Nutzung hin.

Kunstwerke werden wie urheberrechtlich geschützte Werke behandelt.

Lizenzen und Fahrzeugpapiere dürfen in bestimmten Ländern nicht kopiert werden.

**brother**®

# BENUTZERHANDBUCH - GRUNDFUNKTIONEN

---

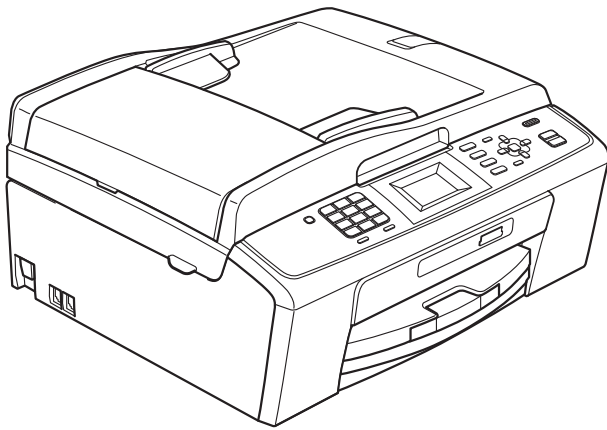

MFC-J220  
MFC-J265W  
MFC-J410  
MFC-J415W



## Service-Information

Füllen Sie die folgenden Felder aus, damit Sie bei Bedarf jederzeit darauf zurückgreifen können:

Modell: MFC-J220, MFC-J265W, MFC-J410 und MFC-J415W  
(Markieren Sie, welches Modell Sie besitzen.)

Seriennummer: <sup>1</sup> \_\_\_\_\_

Gekauft am: \_\_\_\_\_

Gekauft bei: \_\_\_\_\_

<sup>1</sup> Die Seriennummer finden Sie an der Rückseite des Gerätes. Bewahren Sie das Benutzerhandbuch und den Kaufbeleg sorgfältig auf als Nachweis für den Kauf des Gerätes bei Diebstahl, Feuerschäden oder Garantieanspruch.

Registrieren Sie Ihr Gerät schnell und bequem online unter

<http://www.brother.com/registration/>

# Benutzerhandbücher und wo sie zu finden sind

Welches Handbuch?	Was beinhaltet es?	Wo ist es zu finden?
<b>Sicherheitshinweise und Vorschriften</b>	Lesen Sie bitte die Sicherheitshinweise, bevor Sie das Gerät in Betrieb nehmen.	Gedruckt / Im Karton
<b>Installationsanleitung</b>	Lesen Sie zuerst diese Anleitung. Folgen Sie den Anweisungen zur Inbetriebnahme des Gerätes und zur Installation der Treiber und Software entsprechend dem Betriebssystem und der Verbindungsart, die Sie verwenden.	Gedruckt / Im Karton
<b>Benutzerhandbuch - Grundfunktionen</b>	Lernen Sie die Grundfunktionen zum Faxen, Kopieren, Scannen und zur Verwendung des PhotoCapture Center™ kennen und erfahren Sie, wie die Verbrauchsmaterialien ersetzt werden. Beachten Sie die Hinweise zur Problemlösung.	Gedruckt / Im Karton
<b>Benutzerhandbuch - Erweiterte Funktionen</b>	Lernen Sie die erweiterten Funktionen kennen: Faxen, Kopieren, Sicherheitsfunktionen und das Ausdrucken von Berichten und die Durchführung von regelmäßigen Wartungsarbeiten.	PDF-Datei / Dokumentations-CD-ROM
<b>Software-Handbuch</b>	Folgen Sie diesen Anweisungen zum Drucken, Scannen, Scannen im Netzwerk (nur MFC-J265W und MFC-J415W), zur Verwendung des PhotoCapture Center™, zum Senden von PC-Faxen und zur Verwendung des Dienstprogramms Brother ControlCenter.	PDF-Datei / Dokumentations-CD-ROM
<b>Netzwerkhandbuch (nur MFC-J265W und MFC-J415W)</b>	Dieses Handbuch bietet Ihnen weitergehende Informationen zur Konfiguration der Wireless-Netzwerkverbindungen. Zusätzlich finden Sie Informationen zu Netzwerk-Dienstprogrammen, zum Drucken im Netzwerk, Hinweise zur Problemlösung und zu unterstützten Netzwerkspezifikationen.	PDF-Datei / Dokumentations-CD-ROM

# Inhaltsverzeichnis

## (BENUTZERHANDBUCH - GRUNDFUNKTIONEN)

<b>1</b>	<b>Allgemeine Informationen</b>	<b>1</b>
	Zur Verwendung dieses Handbuchs.....	1
	In diesem Handbuch verwendete Formatierungen und Symbole.....	1
	Benutzerhandbuch - Erweiterte Funktionen, Software-Handbuch und Netzwerkhandbuch aufrufen.....	1
	Handbücher ansehen .....	1
	Zugang zum Brother-Support (Windows®) .....	3
	Zugang zum Brother-Support (Macintosh) .....	3
	Funktionstastenfeld-Übersicht .....	4
	Displayanzeigen .....	6
	Menüfunktionen .....	7
	Lautstärke-Einstellungen .....	7
	Klingellautstärke .....	7
	Signalton-Lautstärke.....	8
	Lautsprecher-Lautstärke.....	8
	Display .....	9
	Helligkeit der Hintergrundbeleuchtung einstellen .....	9
<b>2</b>	<b>Papier einlegen</b>	<b>10</b>
	Papier und andere Druckmedien einlegen .....	10
	Umschläge und Postkarten einlegen .....	12
	Kleine Ausdrücke entnehmen.....	14
	Bedruckbarer Bereich.....	15
	Papiereinstellungen .....	16
	Druckmedium .....	16
	Papierformat .....	16
	Verwendbare Papiersorten und Druckmedien.....	17
	Empfohlene Druckmedien .....	17
	Aufbewahren und Verwenden von Druckmedien .....	17
	Das richtige Druckmedium wählen .....	19
<b>3</b>	<b>Dokumente einlegen</b>	<b>21</b>
	So legen Sie Dokumente ein .....	21
	Automatischen Vorlageneinzug (ADF) verwenden (nur MFC-J410 und MFC-J415W) .....	21
	Vorlagenglas verwenden .....	21
	Scanbereich.....	22
<b>4</b>	<b>Fax senden</b>	<b>23</b>
	So senden Sie ein Fax.....	23
	Vorlagenglas-Scangröße zum Faxen einstellen .....	24
	Farbfax senden.....	24
	Abbrechen einer Faxübertragung .....	24
	Sendebericht .....	25

<b>5</b>	<b>Fax empfangen</b>	<b>26</b>
	Empfangsmodi.....	26
	Empfangsmodus wählen .....	26
	Empfangsmodi verwenden .....	27
	Nur Fax.....	27
	Fax/Tel.....	27
	Manuell .....	27
	TAD:Anrufbeantw. ....	27
	Empfangsmodus-Einstellungen.....	28
	Klingelanzahl .....	28
	F/T-Rufzeit (nur Fax/Tel-Modus) .....	28
	Fax-Erkennung .....	29
<b>6</b>	<b>Telefon und externe Geräte</b>	<b>30</b>
	Telefonieren.....	30
	Ton- oder Pulswahl.....	30
	Fax/Tel-Modus.....	30
	Anrufer-Kennung .....	30
	Telefondienste .....	31
	Anschlussart einstellen.....	31
	Externen Anrufbeantworter anschliessen .....	32
	Einstellungen .....	33
	Ansage des externen Anrufbeantworters aufnehmen .....	33
	Anschluss an einer Nebenstellenanlage .....	33
	Externes Telefon.....	34
	Externes Telefon anschliessen.....	34
	Externes Telefon verwenden.....	34
	Schnurloses externes Telefon verwenden .....	35
	Fernaktivierungs-Codes verwenden.....	35
<b>7</b>	<b>Rufnummern wählen und speichern</b>	<b>36</b>
	Rufnummer wählen.....	36
	Manuell wählen.....	36
	Kurzwahl.....	36
	Suchen .....	36
	Wahlwiederholung (Fax).....	37
	Zusätzliche Wählfunktionen.....	37
	Liste der gewählten Nummern (Verlauf).....	37
	Anruferliste .....	38
	Rufnummern speichern .....	39
	Wählpause speichern .....	39
	Kurzwahlnummern speichern .....	39
	Als Kurzwahl gespeicherte Namen oder Nummern ändern .....	40

<b>8</b>	<b>Kopieren</b>	<b>41</b>
	Kopien anfertigen.....	41
	Kopieren abbrechen .....	41
	Kopiereinstellungen .....	42
	PapierEinstellungen .....	42
<b>9</b>	<b>Bilder von einer Speicherkarte drucken</b>	<b>43</b>
	PhotoCapture Center™ .....	43
	Speicherkarte verwenden.....	43
	Erste Schritte .....	44
	Bilder drucken.....	46
	Fotos ansehen.....	46
	PhotoCapture Center™- Druckeinstellungen .....	46
	So scannen Sie auf eine Speicherkarte.....	47
<b>10</b>	<b>So drucken Sie vom Computer aus</b>	<b>49</b>
	Dokument drucken.....	49
<b>11</b>	<b>So scannen Sie auf einen Computer</b>	<b>50</b>
	Dokument scannen.....	50
	Mit der Scanner-Taste scannen.....	50
	Mit einem Scannertreiber scannen .....	50
<b>A</b>	<b>Regelmässige Wartung</b>	<b>51</b>
	Tintenpatronen wechseln.....	51
	Gerät reinigen und überprüfen.....	53
	Vorlagenglas reinigen.....	53
	Papiereinzugsrollen reinigen .....	54
	Druckkopf reinigen.....	55
	Druckqualität prüfen .....	55
	Vertikale Ausrichtung prüfen .....	57
<b>B</b>	<b>Problemlösung</b>	<b>58</b>
	Fehler- und Wartungsmeldungen .....	58
	Animierte Hilfe .....	63
	Gespeicherte Faxe oder Journal sichern.....	63
	Dokumentenstau (nur MFC-J410 und MFC-J415W).....	64
	Papierstau .....	65
	Problemlösung .....	68
	Falls Probleme auftreten sollten .....	68
	Wählton-Erkennung.....	76
	Leitungsstörungen / VoIP .....	76
	Geräteinformationen .....	77
	Seriennummer anzeigen .....	77
	Reset-Funktionen .....	77
	Einstellungen des Gerätes zurücksetzen .....	77

---

**C Menü und Funktionen 78**

---

Benutzerfreundliche Bedienung.....	78
Funktionstabelle.....	79
Texteingabe .....	94
Leerzeichen eingeben .....	94
Korrigieren .....	94
Buchstaben wiederholen .....	94
Sonderzeichen und Symbole.....	94

---

**D Technische Daten 95**

---

Allgemein .....	95
Druckmedien.....	97
Fax.....	98
Kopierer .....	99
PhotoCapture Center™ .....	100
Scanner .....	101
Drucker .....	102
Schnittstellen .....	103
Systemvoraussetzungen .....	104
Verbrauchsmaterialien.....	105
Netzwerk (nur MFC-J265W und MFC-J415W).....	106

---

**E Stichwortverzeichnis 107**

---

# Inhaltsverzeichnis

## (BENUTZERHANDBUCH - ERWEITERTE FUNKTIONEN)

Das *Benutzerhandbuch - Erweiterte Funktionen* erklärt die folgenden Funktionen.

Sie können das *Benutzerhandbuch - Erweiterte Funktionen* auf der Dokumentations-CD-ROM ansehen.

### **1 Geräteeinstellungen**

---

*Datenerhalt  
Automatische Zeitumstellung  
Energie sparen  
Display  
Umschaltzeit für Betriebsarten*

### **2 Funktionen sperren**

---

*Tastensperre*

### **3 Fax senden**

---

*Zusätzliche Sendeeinstellungen  
Zusätzliche Sendefunktionen*

### **4 Fax empfangen**

---

*Zusätzliche Empfangseinstellungen*

### **5 Rufnummern wählen und speichern**

---

*Telefonieren  
Zusätzliche Wählfunktionen  
Weitere Möglichkeiten, Rufnummern zu speichern*

### **6 Berichte und Listen ausdrucken**

---

*Faxberichte  
Berichte und Listen*

### **7 Kopieren**

---

*Kopiereinstellungen*

### **8 Bilder von einer Speicherkarte drucken**

---

*PhotoCapture Center™  
Bilder drucken  
PhotoCapture Center™ -  
Druckeinstellungen  
Scannen auf eine Speicherkarte*

### **A Regelmässige Wartung**

---

*Gerät reinigen und überprüfen  
Verpacken des Gerätes für einen  
Transport*

### **B Fachbegriffe**

---

### **C Stichwortverzeichnis**

---

## Zur Verwendung dieses Handbuches

Danke, dass Sie ein Brother-Gerät gekauft haben. Das Lesen dieses Handbuches hilft Ihnen, die Funktionen dieses Gerätes optimal zu nutzen.

### In diesem Handbuch verwendete Formatierungen und Symbole

Die folgenden Formate und Symbole werden in diesem Handbuch verwendet:

<b>Fett</b>	Fettdruck kennzeichnet Namen von Tasten des Gerätes oder von Optionen und Schaltflächen auf dem Computer-Bildschirm.
<i>Kursiv</i>	Kursive Schrift hebt wichtige Punkte hervor oder verweist auf verwandte Themen.
Courier New	Text in Courier-New-Schrift kennzeichnet Anzeigen, die im Display des Gerätes erscheinen.

### WARNUNG

**WARNUNG** weist auf eine potentiell gefährliche Situation hin, die bei Nichtvermeidung zu schweren oder tödlichen Verletzungen führen kann.

### VORSICHT

**VORSICHT** weist auf eine potentiell gefährliche Situation hin, die bei Nichtvermeidung zu leichten oder mittelschweren Verletzungen führen kann.

### WICHTIG

**WICHTIG** weist auf eine potentiell gefährliche Situation hin, die zu Sachschäden oder zu Funktionsausfall des Gerätes führen kann.



Hinweise informieren Sie, wie auf eine bestimmte Situation reagiert werden sollte, oder geben Ihnen hilfreiche Tipps zur beschriebenen Funktion.



Die Warnzeichen für gefährliche elektrische Spannung warnen vor Stromschlaggefahr.

## Benutzerhandbuch - Erweiterte Funktionen, Software-Handbuch und Netzwerkhandbuch aufrufen

Dieses „Benutzerhandbuch - Grundfunktionen“ beschreibt nicht alle Funktionen Ihres Gerätes, wie zum Beispiel die Verwendung der erweiterten Fax-, Kopier-, PhotoCapture Center™-, Drucker-, Scanner-, PC-Fax- und Netzwerkfunktionen. Wenn Sie ausführliche Informationen über diese Funktionen erhalten möchten, lesen Sie das **Benutzerhandbuch - Erweiterte Funktionen, Software-Handbuch** und **Netzwerkhandbuch**, die sich auf der Dokumentations-CD-ROM befinden.

### Handbücher ansehen

- 1 Schalten Sie Ihren Computer ein. Legen Sie die Dokumentations-CD-ROM in das CD-ROM-Laufwerk ein.



#### Hinweis

(Windows®-Benutzer)  
Wenn der Bildschirm nicht automatisch erscheint, doppelklicken Sie unter **Arbeitsplatz (Computer)** auf das CD-ROM-Symbol und doppelklicken Sie dann auf **index.html**.

- 2 (Macintosh-Benutzer)  
Doppelklicken Sie auf das CD-ROM-Symbol und doppelklicken Sie dann auf **index.html**.



3 Klicken Sie auf Ihr Land.

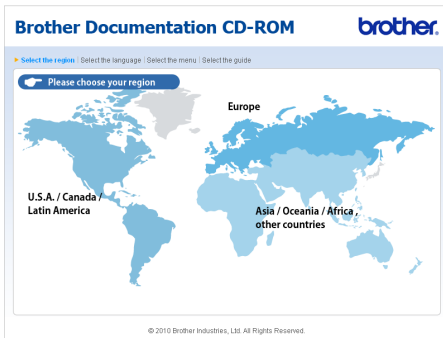

4 Zeigen Sie auf ihre Sprache, zeigen Sie auf **Handbuch ansehen** und klicken Sie auf das Handbuch, das Sie lesen möchten.

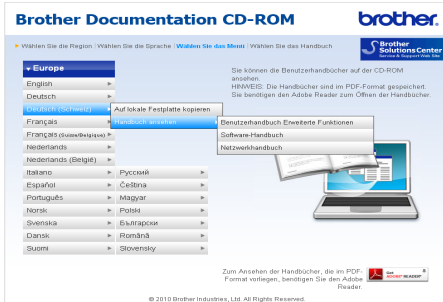
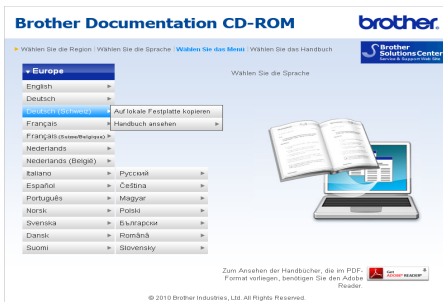

**Hinweis**

- (Nur Windows®-Benutzer)  
Möglicherweise zeigt Ihr Webbrowser eine gelbe Leiste am oberen Rand der Seite, die eine Sicherheitswarnung zu ActiveX-Steuerelementen enthält. Um die Seite korrekt anzeigen zu lassen, klicken Sie auf die Leiste, dann auf **Geblockte Inhalte zulassen** und klicken Sie anschliessend im Dialogfeld „Sicherheitswarnung“ auf **Ja**.
- (Nur Windows®-Benutzer)<sup>1</sup>  
Um schnelleren Zugriff zu erhalten, können Sie alle Benutzer-Dokumentationen im PDF-Format in einen lokalen Ordner auf Ihrem Computer kopieren. Zeigen Sie auf Ihre Sprache und klicken Sie dann auf **Auf lokale Festplatte kopieren**.

<sup>1</sup> Microsoft® Internet Explorer® 6.0 oder höher.

**Beschreibung der Scanner-Funktionen**

Es gibt verschiedene Möglichkeiten, Vorlagen zu scannen. Hier können Sie Informationen finden:

**Software-Handbuch**

- *Scannen*
- *ControlCenter*
- *Scannen im Netzwerk* (nur MFC-J265W und MFC-J415W)

**Kurzanleitungen von ScanSoft™ PaperPort™ 11SE mit OCR (nur MFC-J410 und MFC-J415W) (Windows®)**

- Die vollständigen Kurzanleitungen von ScanSoft™ PaperPort™ 11SE mit OCR (Texterkennung) können über die Hilfe von ScanSoft™ PaperPort™ 11SE aufgerufen werden.

**Presto! PageManager-Handbuch (nur MFC-J410 und MFC-J415W) (Macintosh)**

**Hinweis**

Der Presto! PageManager muss vor der Verwendung heruntergeladen und installiert werden. Weitere Informationen finden Sie unter *Zugang zum Brother-Support (Macintosh)* auf Seite 3.

- Das vollständige Presto! PageManager-Benutzerhandbuch kann über die Hilfe der Presto! PageManager-Anwendung angesehen werden.

**Beschreibung der Netzwerkeinrichtung (nur MFC-J265W und MFC-J415W)**

Das Gerät kann an ein Wireless-Netzwerk (WLAN) angeschlossen werden. In der Installationsanleitung finden Sie grundlegende Schritte zur Netzwerkeinrichtung. Falls Ihr Wireless Access Point oder Router Wi-Fi Protected Setup oder AOSS™ unterstützt, können Sie auch den Anweisungen in der Installationsanleitung folgen. Weitere Informationen zur Netzwerkeinrichtung finden Sie im *Netzwerkhandbuch* auf der Dokumentations-CD-ROM.

## Zugang zum Brother-Support (Windows®)

Auf der Installations-CD-ROM finden Sie alle Kontaktdaten, die Sie benötigen, wie Web-Support (Brother Solutions Center).

- Klicken Sie auf **Brother-Support** im **Hauptmenü**. Der folgende Bildschirm wird angezeigt:



- Um unsere Website (<http://www.brother.com>) aufzurufen, klicken Sie auf **Brother-Homepage**.
- Um die neuesten Produkt- und Supportinformationen aufzurufen (<http://solutions.brother.com/>), klicken Sie auf **Brother Solutions Center**.
- Um unsere Website zum original Brother Verbrauchsmaterial zu besuchen (<http://www.brother.com/original/>), klicken Sie auf **Information zum Gerät**.
- Um zum Brother CreativeCenter zu gelangen (<http://www.brother.com/creativecenter/>), wo Sie KOSTENLOSE Fotoprojekte und druckbare Downloads finden, klicken Sie auf **Brother CreativeCenter**.
- Um zum **Hauptmenü** zurückzugelangen, klicken Sie auf **Zurück** oder zum Verlassen auf **Beenden**.

## Zugang zum Brother-Support (Macintosh)

Auf der Installations-CD-ROM finden Sie alle Kontaktdaten, die Sie benötigen, wie Web-Support (Brother Solutions Center).

- Doppelklicken Sie auf das Symbol **Brother-Support**. Der folgende Bildschirm wird angezeigt:



- (Nur MFC-J410 und MFC-J415W) Klicken Sie auf Presto! PageManager, um den **Presto! PageManager** herunterzuladen und zu installieren.
- Um Ihr Gerät auf der Brother-Seite zur Produktregistrierung (<http://www.brother.com/registration/>) zu registrieren, klicken Sie auf **Online-Registrierung**.
- Um die neuesten Produkt- und Supportinformationen aufzurufen (<http://solutions.brother.com/>), klicken Sie auf **Brother Solutions Center**.
- Um unsere Website zum original Brother Verbrauchsmaterial zu besuchen (<http://www.brother.com/original/>), klicken Sie auf **Information zum Gerät**.

# Funktionstastenfeld-Übersicht

Das **MFC-J220**, **MFC-J265W**, **MFC-J410** und **MFC-J415W** haben die gleichen Funktionstasten.



## 1 Fax- und Telefon-Tasten:

### ■ Redial/Pause

Wählt die 30 zuletzt gewählten Nummern noch einmal an. Fügt auch beim Speichern von Rufnummern eine Pause ein.

### ■ Tel/R

Wenn im Fax/Tel-Modus das F/T-Klingeln (schnelles Doppelklingeln) zu hören ist, können Sie den Hörer eines externen Telefons abnehmen und diese Taste drücken, um das Gespräch zu führen. Innerhalb einer Nebenstellenanlage kann durch Drücken dieser Taste die Amtsholung erfolgen oder ein Anruf weitergeleitet werden.

## 2 Betriebsarten-Tasten:

### ■ FAX

Zur Verwendung der Faxfunktionen.

### ■ SCAN

Zur Verwendung der Scannerfunktionen.

### ■ COPY

Zur Verwendung der Kopierfunktionen.

### ■ PHOTO CAPTURE

Zur Verwendung der PhotoCapture Center™-Funktionen.

## 3 Menü-Tasten:

### ■ Lautstärke-Tasten



Wenn das Gerät nicht mit anderen Funktionen beschäftigt ist, kann mit diesen Tasten die Klingellautstärke geändert werden.

### ■ Kurzwahl -Taste



▲  
Zum Speichern, zur Auswahl und Anwahl gespeicherter Rufnummern.

### ■ ◀ oder ▶

Drücken Sie ◀ oder ▶, um den markierten Bereich im Display nach links oder rechts zu bewegen.

### ■ ▲ oder ▼

Drücken Sie ▲ oder ▼, um durch die Menüs und Optionen zu blättern.

### ■ Menu

Zum Aufrufen des Hauptmenüs.

### ■ Clear

Zum Löschen von Zeichen oder um eine Menüebene zurückzugelangen.

### ■ OK

Zur Bestätigung einer Auswahl.

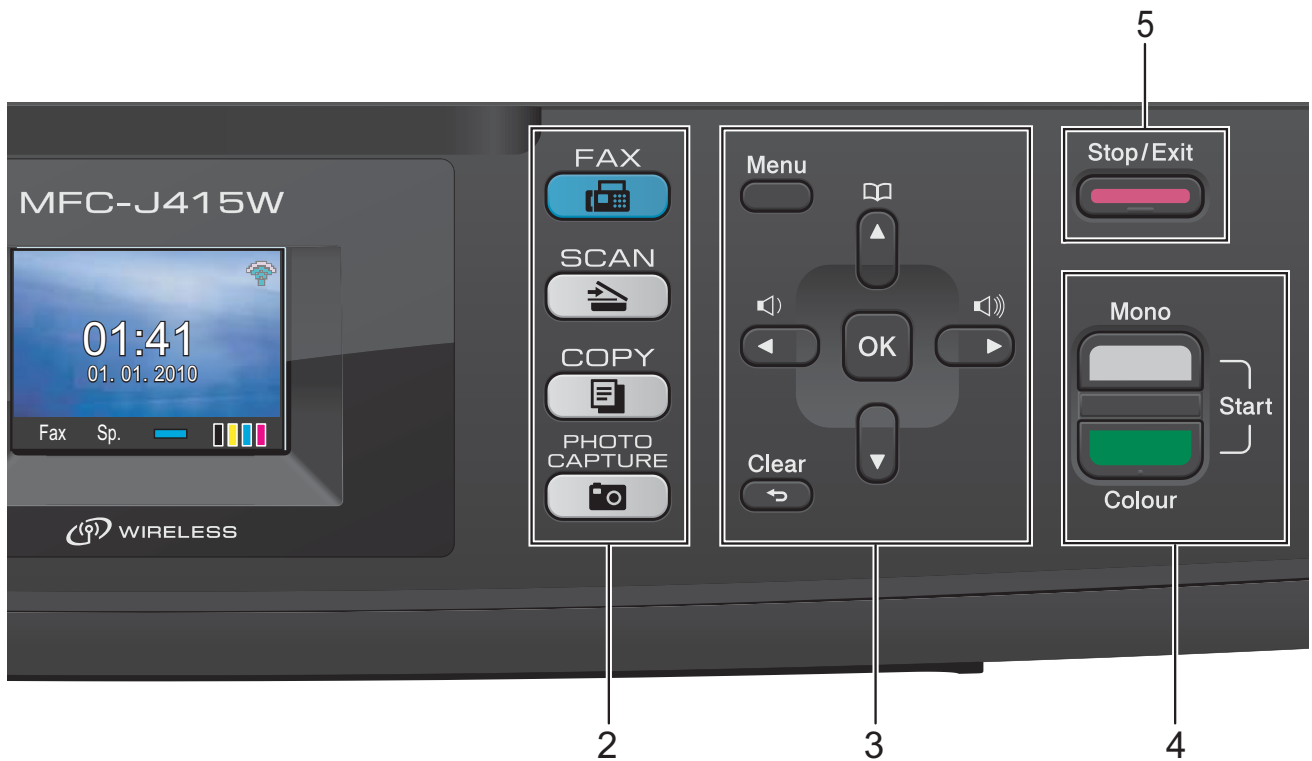

#### 4 Start-Tasten:

##### ■ Mono Start

Zum Senden eines Schwarzweiss-Faxes oder zum Anfertigen einer Schwarzweiss-Kopie. Diese Taste dient auch zum Starten eines Scanvorganges (farbig oder schwarzweiss entsprechend der im ControlCenter gewählten Einstellung).

##### ■ Colour Start

Zum Senden eines Farbfaxes oder zum Anfertigen einer Farbkopie. Diese Taste dient auch zum Starten eines Scanvorganges (farbig oder schwarzweiss entsprechend der im ControlCenter gewählten Einstellung).

##### 5 Stop/Exit

Zum Abbrechen einer Funktion oder zum Verlassen des Menüs.

##### 6 **Display (LCD - Flüssigkristallanzeige)**

Zeigt Funktionen und Bedienungshinweise zur einfachen Verwendung des Gerätes an.

##### 7 **Zifferntasten**

Verwenden Sie diese Taste zum Wählen von Rufnummern und zur Eingabe von Informationen.

Mit der Taste # können Sie beim Telefonieren temporär von der Puls- zur Tonwahl umschalten.

## 8 On/Off

Sie können das Gerät ein- und ausschalten. Drücken Sie die **On/Off**-Taste, um das Gerät einzuschalten.

Halten Sie die **On/Off**-Taste gedrückt, um das Gerät auszuschalten. Das Display zeigt Beenden und schaltet sich nach einigen Sekunden aus.

Ein externes Telefon oder ein externer Anrufbeantworter kann immer verwendet werden.

Auch wenn das Gerät ausgeschaltet ist, reinigt es in regelmässigen Abständen den Druckkopf, um die Druckqualität zu erhalten. Um die Lebensdauer des Druckkopfes zu verlängern, die Tintenpatronen bestmöglichst zu nutzen und die Druckqualität zu erhalten, sollte der Netzstecker des Gerätes immer angeschlossen sein.

### Hinweis

Die meisten Abbildungen in diesem Benutzerhandbuch zeigen das MFC-J415W.

## Displayanzeigen

Wenn das Gerät nicht mit einer anderen Funktion beschäftigt ist, zeigt das Display den Gerätestatus an.



### 1 Wireless-Status (nur MFC-J265W und MFC-J415W)

Bei Verwendung des Gerätes in einem Wireless-Netzwerk zeigt ein vierstufiger Indikator die Stärke des WLAN-Signals an.



### 2 Aktuell eingestellter Empfangsmodus

Zeigt den eingestellten Empfangsmodus an.

- Fax (Nur Fax)
- F/T (Fax/Tel)
- TAD (Externer Anrufbeantworter)
- Man (Manuell)

### 3 Speicherstatus

Zeigt den noch verfügbaren Speicher an.

### 4 Tinten-Anzeige

Zeigt den Tintenvorrat der einzelnen Patronen an.

Das Warn-Symbol  erscheint, um auf eine Fehler- oder Wartungsmeldung hinzuweisen. Weitere Informationen dazu finden Sie unter *Fehler- und Wartungsmeldungen* auf Seite 58.

## Menüfunktionen

Die folgenden Schritte zeigen, wie Funktionseinstellungen geändert werden können. In diesem Beispiel wird die Umschaltzeit von 2 Minuten auf 30 Sekunden umgestellt.

- 1 Drücken Sie **Menu**.
- 2 Drücken Sie **▲** oder **▼**, um **Geräteeinstell** zu wählen.

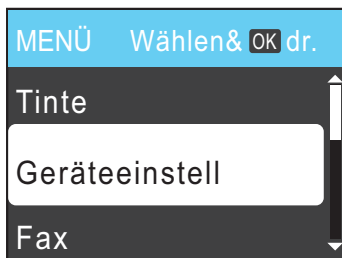

Drücken Sie **OK**.

- 3 Drücken Sie **▲** oder **▼**, um **Umschaltzeit** zu wählen.

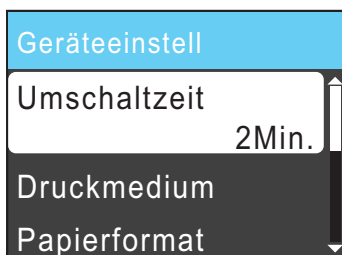

Drücken Sie **OK**.

- 4 Drücken Sie **▲** oder **▼**, um **30Sek.** zu wählen.

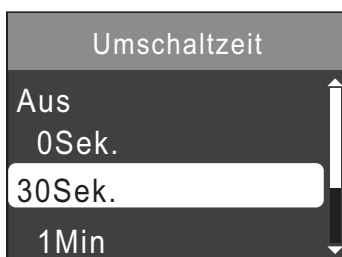

Drücken Sie **OK**.  
Im Display wird die aktuelle Einstellung angezeigt:

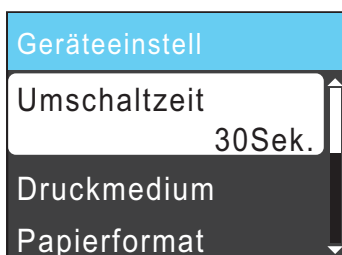

- 5 Drücken Sie **Stop/Exit**.

## Lautstärke-Einstellungen

### Klingellautstärke

Sie können als Klingellautstärke eine Einstellung zwischen **Laut** und **Aus** wählen.

Wenn das Gerät nicht mit anderen Funktionen beschäftigt ist, drücken Sie **◀** oder **▶**, um die Klingellautstärke zu ändern. Das Display zeigt die aktuell gewählte Einstellung und durch wiederholtes Drücken der Tasten jeweils die nächste Einstellung an. Die gewählte Einstellung bleibt erhalten, bis sie erneut geändert wird.

Sie können die Lautstärke auch wie folgt über das Menü ändern:

### Klingellautstärke im Menü ändern

- 1 Drücken Sie **Menu**.
- 2 Drücken Sie **▲** oder **▼**, um **Geräteeinstell** zu wählen. Drücken Sie **OK**.
- 3 Drücken Sie **▲** oder **▼**, um **Lautstärke** zu wählen. Drücken Sie **OK**.
- 4 Drücken Sie **▲** oder **▼**, um **Klingeln** zu wählen. Drücken Sie **OK**.
- 5 Drücken Sie **▲** oder **▼**, um **Leise**, **Normal**, **Laut** oder **Aus** zu wählen. Drücken Sie **OK**.
- 6 Drücken Sie **Stop/Exit**.

## Signalton-Lautstärke

---

Wenn der Signalton eingeschaltet wurde, ist er zu hören, wenn Sie eine Taste drücken, ein Fehler auftritt oder ein Fax gesendet bzw. empfangen wurde.

Sie können als Signalton-Lautstärke eine Einstellung zwischen **Laut** und **Aus** wählen.

- 1 Drücken Sie **Menu**.
- 2 Drücken Sie **▲** oder **▼**, um **Geräteeinstell** zu wählen.  
Drücken Sie **OK**.
- 3 Drücken Sie **▲** oder **▼**, um **Lautstärke** zu wählen.  
Drücken Sie **OK**.
- 4 Drücken Sie **▲** oder **▼**, um **Signalton** zu wählen.  
Drücken Sie **OK**.
- 5 Drücken Sie **▲** oder **▼**, um **Leise**, **Normal**, **Laut** oder **Aus** zu wählen.  
Drücken Sie **OK**.
- 6 Drücken Sie **Stop/Exit**.

## Lautsprecher-Lautstärke

---

Sie können als Lautsprecher-Lautstärke eine Einstellung zwischen **Laut** und **Aus** wählen.

- 1 Drücken Sie **Menu**.
- 2 Drücken Sie **▲** oder **▼**, um **Geräteeinstell** zu wählen.  
Drücken Sie **OK**.
- 3 Drücken Sie **▲** oder **▼**, um **Lautstärke** zu wählen.  
Drücken Sie **OK**.
- 4 Drücken Sie **▲** oder **▼**, um **Lautsprecher** zu wählen.  
Drücken Sie **OK**.
- 5 Drücken Sie **▲** oder **▼**, um **Leise**, **Normal**, **Laut** oder **Aus** zu wählen.  
Drücken Sie **OK**.
- 6 Drücken Sie **Stop/Exit**.

# Display

## Helligkeit der Hintergrundbeleuchtung einstellen

---

Wenn Sie die Anzeigen im Display nicht gut lesen können, sollten Sie es mit einer anderen Helligkeitseinstellung versuchen.

- 1 Drücken Sie **Menu**.
- 2 Drücken Sie **▲** oder **▼**, um **Geräteeinstell.** zu wählen.  
Drücken Sie **OK**.
- 3 Drücken Sie **▲** oder **▼**, um **LCD-Einstell.** zu wählen.  
Drücken Sie **OK**.
- 4 Drücken Sie **▲** oder **▼**, um **Beleuchtung** zu wählen.  
Drücken Sie **OK**.
- 5 Drücken Sie **▲** oder **▼**, um **Hell**, **Normal** oder **Dunkel** zu wählen.  
Drücken Sie **OK**.
- 6 Drücken Sie **Stop/Exit**.



# 2

## Papier einlegen

### Papier und andere Druckmedien einlegen

- 1 Wenn die Papierstütze ausgeklappt ist, klappen Sie die Stütze ein und schliessen Sie dann die Papierablage. Ziehen Sie die Papierkassette ganz aus dem Gerät heraus.

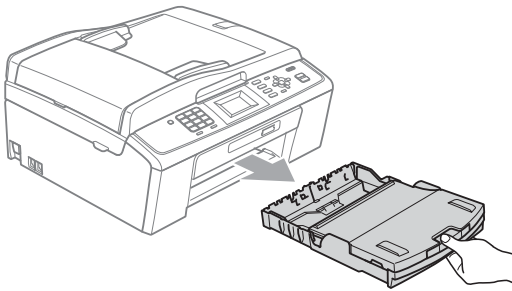

- 2 Öffnen Sie die Abdeckung der Papierkassette (1).

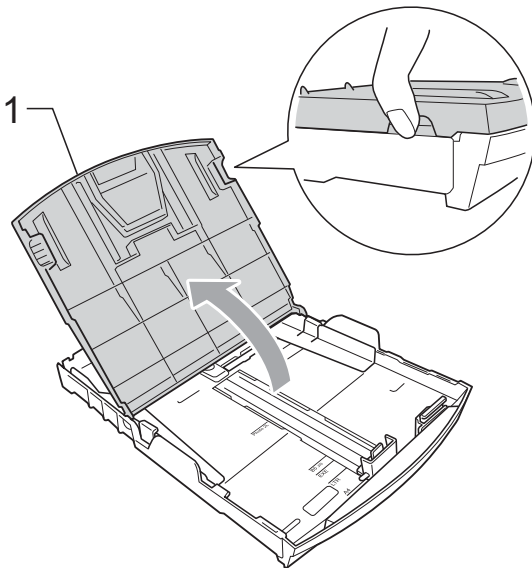

- 3 Halten Sie den Hebel der Papierführung jeweils gedrückt und verschieben Sie mit beiden Händen vorsichtig die seitlichen Papierführungen (1) und dann die Papierlängen-Führung (2) entsprechend dem Papierformat. Vergewissern Sie sich, dass die dreieckigen Markierungen (3) der seitlichen Papierführungen (1) und der Papierlängen-Führung (2) mit den Markierungen für das Papierformat, das Sie verwenden möchten, ausgerichtet sind.

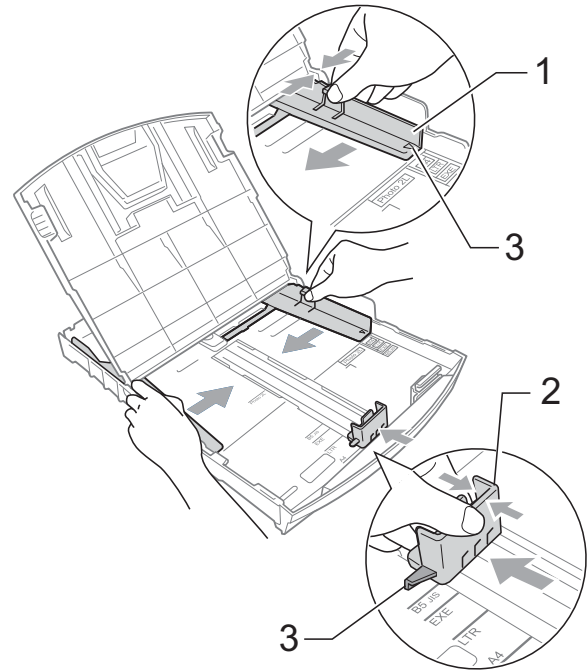

### Hinweis

Zur Verwendung von Überformaten (Legal-Papier) halten Sie die Taste zum Lösen der Universalführung (1) gedrückt, während Sie die Verlängerung der Kassette ausziehen.

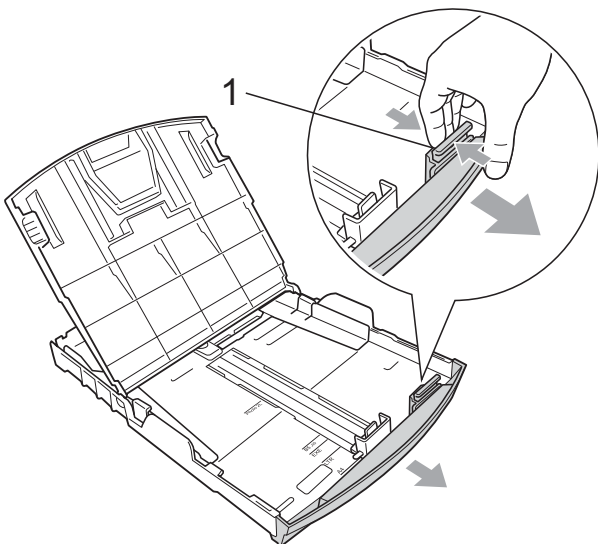

- 4 Fächern Sie den Papierstapel gut auf, um Papierstaus und Fehler beim Einzug zu vermeiden.

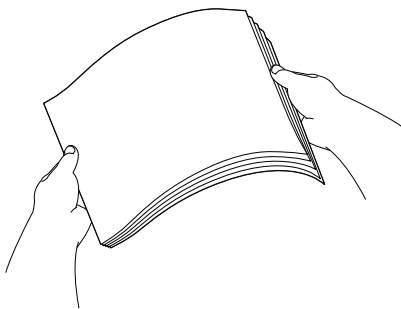

### WICHTIG

Vergewissern Sie sich, dass das Papier nicht gewellt oder zerknittert ist.

- 5 Legen Sie das Papier vorsichtig mit der Oberkante zuerst und mit der zu bedruckenden Seite nach unten in die Papierkassette ein. Achten Sie darauf, dass das Papier flach in der Kassette liegt.

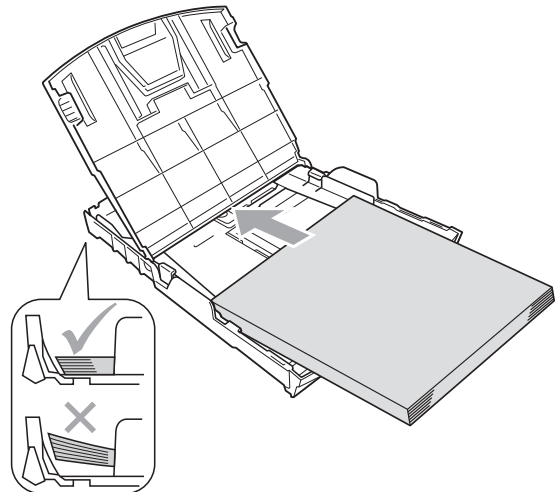

### WICHTIG

Schieben Sie das Papier nicht zu weit vor, weil es sich sonst am hinteren Ende der Zufuhr anhebt und dadurch Probleme beim Einzug entstehen können.

- 6 Schieben Sie vorsichtig mit beiden Händen die seitlichen Papierführungen (1) bis an die Papierkanten. Vergewissern Sie sich, dass die Papierführungen die Papierkanten leicht berühren.

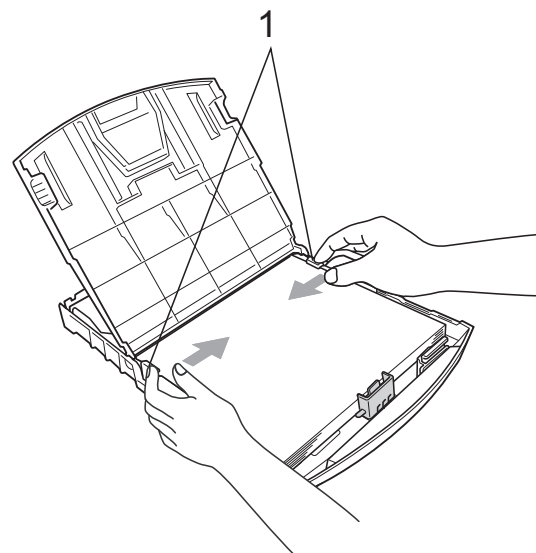

- 7 Schliessen Sie die Abdeckung der Papierkassette.

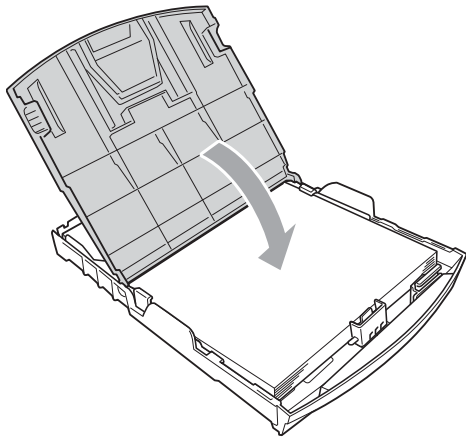

- 8 Schieben Sie die Papierkassette *langsam* vollständig in das Gerät.

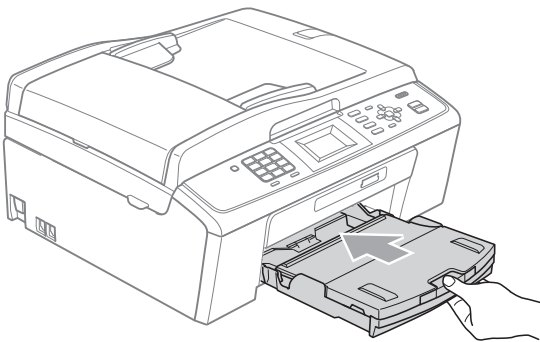

- 9 Halten Sie die Papierkassette fest und ziehen Sie die Papierablage (①) heraus, bis sie hörbar einrastet. Klappen Sie die Papierstütze (②) aus.

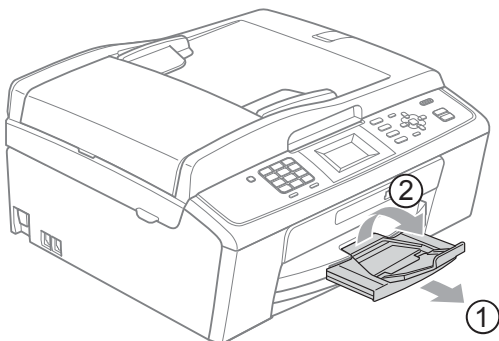

### ! WICHTIG

Verwenden Sie die Papierstütze NICHT für Papier im Legal-Format.

## Umschläge und Postkarten einlegen

### Hinweise zu den Umschlägen

- Verwenden Sie Umschläge mit einem Gewicht von 80 bis 95 g/m<sup>2</sup>.
- Zum Bedrucken einiger Umschläge müssen die Seitenränder im Anwendungsprogramm eingestellt werden. Fertigen Sie zunächst einen Probedruck an, bevor Sie eine grössere Anzahl Umschläge bedrucken.

### ! WICHTIG

Verwenden Sie NICHT die folgenden Arten von Umschlägen, da sie Probleme beim Einzug verursachen:

- Ausgebeulte Umschläge
- Umschläge mit geprägtem Druck (wie Initialen, Embleme)
- Umschläge mit Klammern
- Innen bedruckte Umschläge

Selbstklebend	Doppelte Lasche

Gelegentlich können aufgrund von Papierstärke, Grösse und Laschenart der verwendeten Umschläge Probleme beim Papiereinzug auftreten.

## Umschläge und Postkarten einlegen

- 1 Vor dem Einlegen sollten Sie die Ecken und Kanten der Umschläge oder Postkarten möglichst flach zusammendrücken.

### ! WICHTIG

Falls zwei Umschläge oder Postkarten auf einmal eingezogen werden, sollten Sie Umschlag für Umschlag bzw. Postkarte für Postkarte einzeln einlegen.

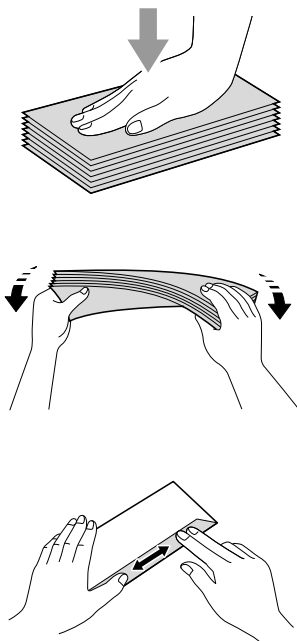

- 2 Legen Sie Umschläge bzw. Postkarten mit der zu bedruckenden Seite nach unten und der kurzen Seite zuerst in die Papierkassette ein, wie in der Abbildung gezeigt. Halten Sie den Hebel der Papierführung jeweils gedrückt und verschieben Sie mit beiden Händen vorsichtig die seitlichen Papierführungen (1) und die Papierlängen-Führung (2) entsprechend der Größe der Umschläge bzw. Postkarten.

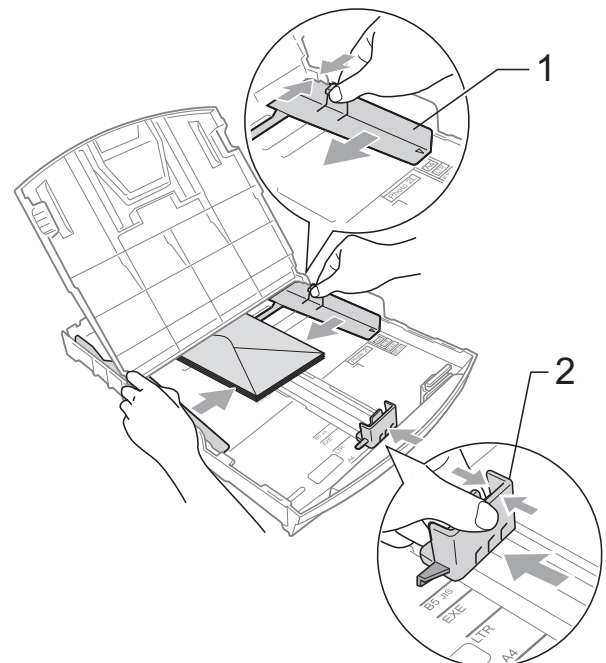

**Falls Probleme beim Bedrucken von Umschlägen auftreten sollten, deren Lasche sich an der kurzen Seite befindet, versuchen Sie Folgendes:**

- 1 Klappen Sie die Umschlaglasche auf.
- 2 Legen Sie den Umschlag mit der zu bedruckenden Seite nach unten und der Lasche wie in der Abbildung gezeigt in die Papierzufuhr ein.

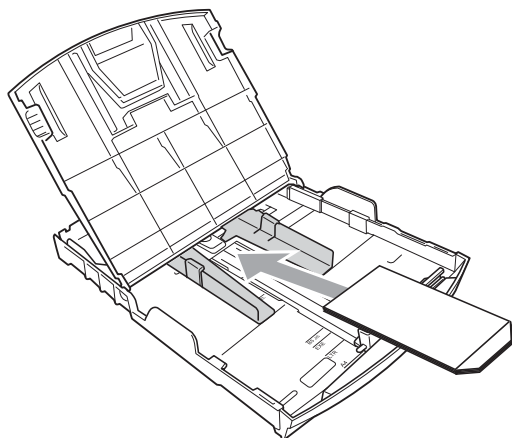

- 3 Stellen Sie im Anwendungsprogramm das richtige Papierformat und die Seitenränder ein.

## **Kleine Ausdrücke entnehmen**

Falls kleine Papierformate zu weit hinten im Ausgabefach abgelegt werden und nicht herausgenommen werden können, warten Sie, bis der Druckvorgang abgeschlossen ist. Ziehen Sie dann die Papierkassette vollständig heraus.

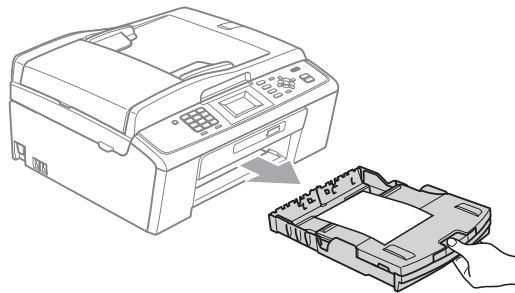

## Bedruckbarer Bereich

Der bedruckbare Bereich ist von den Einstellungen in der von Ihnen benutzten Anwendung abhängig. Die folgenden Abbildungen zeigen den nicht bedruckbaren Bereich von Einzelblättern und Umschlägen. Das Gerät kann die schattierten Bereiche von Einzelblättern bedrucken, wenn die Funktion „Randlos drucken“ zur Verfügung steht und eingeschaltet ist. (Siehe *Drucken* für Windows® bzw. *Drucken und Faxen* für Macintosh im *Software-Handbuch*.)

### Einzelblatt

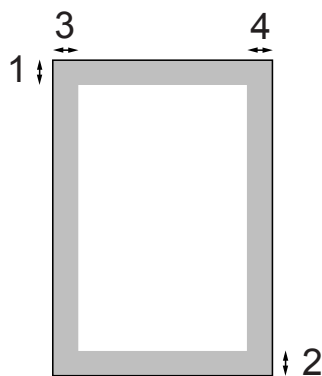

### Umschläge

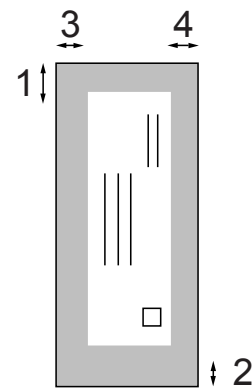

	Oben (1)	Unten (2)	Links (3)	Rechts (4)
Einzelblatt	3 mm	3 mm	3 mm	3 mm
Umschläge	12 mm	24 mm	3 mm	3 mm



### Hinweis

Die Funktion „Randlos drucken“ steht für Umschläge nicht zur Verfügung.

# Papiereinstellungen

## Druckmedium

---

Damit Sie die beste Druckqualität erhalten, sollte das Gerät auf das verwendete Druckmedium eingestellt werden.

- 1 Drücken Sie **Menu**.
- 2 Drücken Sie **▲** oder **▼**, um **Geräteeinstell** zu wählen. Drücken Sie **OK**.
- 3 Drücken Sie **▲** oder **▼**, um **Druckmedium** zu wählen. Drücken Sie **OK**.
- 4 Drücken Sie **▲** oder **▼**, um **Normal**, **Inkjet**, **Brother BP71**, **Brother BP61**, **Anderes Glanzp.** oder **Folie** zu wählen. Drücken Sie **OK**.
- 5 Drücken Sie **Stop/Exit**.



### Hinweis

---

Das Papier wird mit der bedruckten Seite nach oben auf der Papierablage an der Vorderseite des Gerätes abgelegt. Glanzpapier und Folien sollten direkt nach der Ausgabe herausgenommen werden, um einen Papierstau oder das Verschmieren der Schrift zu vermeiden.

## Papierformat

---

Zum Kopieren können fünf verschiedene Papierformate verwendet werden: A4, A5, Letter, Legal und 10 × 15 cm. Zum Empfangen von Faxen können drei Papierformate benutzt werden: A4, Legal und Letter. Wenn das Papierformat gewechselt wird, sollten Sie auch die Papierformat-Einstellung ändern, damit das Gerät ein empfangenes Fax so verkleinern kann, dass es auf das Papier passt.

- 1 Drücken Sie **Menu**.
- 2 Drücken Sie **▲** oder **▼**, um **Geräteeinstell** zu wählen. Drücken Sie **OK**.
- 3 Drücken Sie **▲** oder **▼**, um **Papierformat** zu wählen. Drücken Sie **OK**.
- 4 Drücken Sie **▲** oder **▼**, um **A4**, **A5**, **10x15cm**, **Letter** oder **Legal** zu wählen. Drücken Sie **OK**.
- 5 Drücken Sie **Stop/Exit**.

## Verwendbare Papiersorten und Druckmedien

Die Druckqualität wird durch das verwendete Druckmedium beeinflusst.

Stellen Sie das Gerät stets auf das verwendete Druckmedium ein, um die bestmögliche Druckqualität für die von Ihnen gewählten Einstellungen zu erhalten.

Sie können Normalpapier, Inkjet-Papier (beschichtetes Papier), Glanzpapier, Folien und Umschläge verwenden.

Wir empfehlen, verschiedene Druckmedien zu testen, bevor Sie grössere Mengen kaufen.

Damit Sie die besten Resultate erhalten, sollten Sie Brother-Papier verwenden.

- Wenn Sie auf Inkjet-Papier (beschichtetes Papier), Folien oder Glanzpapier drucken, denken Sie daran, das entsprechende Druckmedium in der Registerkarte **Grundeinstellungen** des Druckertreibers bzw. im Druckmedium-Menü des Gerätes zu wählen. (Siehe *Druckmedium* auf Seite 16.)
- Bei Verwendung von Brother Photo-Papier legen Sie ein zusätzliches Blatt des gleichen Photo-Papiers in die Zufuhr. In der Packung ist dazu ein Blatt mehr als angegeben enthalten.
- Fotopapier und Folien sollten sofort von der Papierablage genommen werden, um einen Papierstau oder das Verschmieren der Schrift zu vermeiden.
- Berühren Sie die bedruckte Seite des Papiers nicht direkt nach dem Drucken. Die Tinte ist eventuell noch nicht vollständig trocken und könnte verschmieren oder Flecken auf der Haut verursachen.

## Empfohlene Druckmedien

Um die beste Druckqualität zu erhalten, empfehlen wir, Brother-Papier zu verwenden. (Siehe Tabelle unten.)

Falls kein Brother-Papier erhältlich ist, sollten Sie verschiedene Papiersorten testen, bevor Sie grössere Mengen einkaufen.

Für den Druck auf Folien empfehlen wir „3M-Folien“.

### Brother-Papier

Druckmedium	Bezeichnung
Normalpapier A4	BP60PA
Glossy Photo-Papier A4	BP71GA4
Inkjet-Papier A4 (matt)	BP60MA
Glossy Photo-Papier 10 × 15 cm	BP71GP

## Aufbewahren und Verwenden von Druckmedien

- Lagern Sie das Papier in der verschlossenen Originalverpackung. Das Papier muss gerade liegen und vor Feuchtigkeit, direkter Sonneneinstrahlung und Hitze geschützt sein.
- Berühren Sie die glänzende (beschichtete) Seite des Fotopapiers nicht. Legen Sie das Fotopapier mit der glänzenden Seite nach unten ein.
- Berühren Sie nicht die Vorder- oder Rückseite von Folien, weil diese leicht Feuchtigkeit aufnehmen und dadurch die Druckqualität beeinträchtigt werden könnte. Die Verwendung von Folien für Laserdrucker/-kopierer kann zur Verschmutzung des nächsten Dokumentes führen. Verwenden Sie nur speziell für Tintenstrahlgeräte empfohlene Folien.



## ! WICHTIG

Verwenden Sie NICHT die folgenden Papierarten:

- Beschädigte, gerollte, gebogene, zerknitterte oder ungleichmässig geformte Blätter

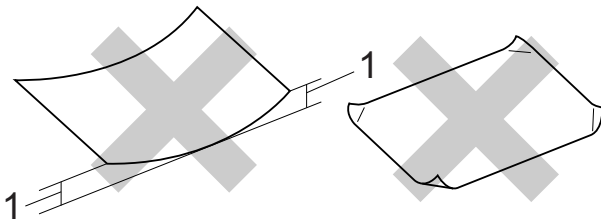

**1 2 mm oder eine grössere Wellung kann Papierstaus verursachen.**

- Extrem glänzende oder stark strukturierte Druckmedien
- Papiere, die nicht exakt übereinandergelegt werden können
- Breitbahn-Papier (Faser längs zur kurzen Kante)

## Kapazität der Papierablage

Bis zu 50 Blatt im A4-Format (80 g/m<sup>2</sup>)

- Folien und Fotopapier müssen sofort Seite für Seite von der Papierablage genommen werden, damit die Schrift nicht verschmiert.

## Das richtige Druckmedium wählen

### Druckmedien und Verwendungsmöglichkeiten

Druckmedium	Papiergrösse		Verwendung			
			Faxen	Kopieren	PhotoCapture	Drucken
Einzelblatt	A4	210 × 297 mm	Ja	Ja	Ja	Ja
	Letter	215,9 × 279,4 mm	Ja	Ja	Ja	Ja
	Legal	215,9 × 355,6 mm	Ja	Ja	–	Ja
	Executive	184 × 267 mm	–	–	–	Ja
	JIS B5	182 × 257 mm	–	–	–	Ja
	A5	148 × 210 mm	–	Ja	–	Ja
	A6	105 × 148 mm	–	–	–	Ja
Karten	Photo 1	10 × 15 cm	–	Ja	Ja	Ja
	Photo 2L	13 × 18 cm	–	–	Ja	Ja
	Karteikarte (Photo 2)	127 × 203 mm	–	–	–	Ja
	Postkarte 1	100 × 148 mm	–	–	–	Ja
	Postkarte 2 (doppelt)	148 × 200 mm	–	–	–	Ja
Umschläge	C5-Umschlag	162 × 229 mm	–	–	–	Ja
	DL-Umschlag	110 × 220 mm	–	–	–	Ja
	COM-10	105 × 241 mm	–	–	–	Ja
	Monarch	98 × 191 mm	–	–	–	Ja
	JE4- Umschlag	105 × 235 mm	–	–	–	Ja
Folien	A4	210 × 297 mm	–	Ja	–	Ja
	Letter	215,9 × 279,4 mm	–	Ja	–	Ja
	Legal	215,9 × 355,6 mm	–	Ja	–	Ja
	A5	148 × 210 mm	–	Ja	–	Ja

## Papiergewicht/-stärke und Kapazität der Papierzufuhr

Druckmedium		Gewicht	Stärke	Anzahl Blatt
Einzelblatt	Normalpapier	64 bis 120 g/m <sup>2</sup>	0,08 bis 0,15 mm	100 <sup>1</sup>
	Inkjet-Papier	64 bis 200 g/m <sup>2</sup>	0,08 bis 0,25 mm	20
	Glanzpapier	Bis zu 220 g/m <sup>2</sup>	Bis zu 0,25 mm	20 <sup>2</sup>
Karten	Fotokarte	Bis zu 220 g/m <sup>2</sup>	Bis zu 0,25 mm	20 <sup>2</sup>
	Karteikarte (Photo 2)	Bis zu 120 g/m <sup>2</sup>	Bis zu 0,15 mm	30
	Postkarte	Bis zu 200 g/m <sup>2</sup>	Bis zu 0,25 mm	30
Umschläge		75 bis 95 g/m <sup>2</sup>	Bis zu 0,52 mm	10
Folien		–	–	10

<sup>1</sup> Bis zu 100 Blatt (80 g/m<sup>2</sup>)

<sup>2</sup> BP71-Papier (260 g/m<sup>2</sup>) wurde speziell für Brother Tintenstrahlgeräte entwickelt.

## So legen Sie Dokumente ein

Sie können zum Faxen, Kopieren und Scannen von Dokumenten den automatischen Vorlageneinzug (ADF) oder das Vorlagenglas verwenden.

### Automatischen Vorlageneinzug (ADF) verwenden (nur MFC-J410 und MFC-J415W)

Es können bis zu 15 Seiten in den Vorlageneinzug eingelegt werden, die nacheinander automatisch eingezogen werden. Verwenden Sie Standardpapier (80 g/m<sup>2</sup>) und fächern Sie den Papierstapel stets gut auf, bevor Sie ihn in den Einzug einlegen.

#### Verwendbare Vorlagen

Papier:	80 g/m <sup>2</sup> A4
Länge:	148 bis 355,6 mm
Breite:	148 bis 215,9 mm
Gewicht:	64 bis 90 g/m <sup>2</sup>

#### So legen Sie Dokumente ein

##### ! WICHTIG

- Ziehen Sie **NICHT** am Dokument, während es eingezogen wird.
- Verwenden Sie **KEIN** gerolltes, zerknittertes, gefaltetes, geklebtes, eingerissenes oder geheftetes Papier.
- Legen Sie **KEINE** Karten, Zeitungen oder Stoffe in den Vorlageneinzug.

Achten Sie darauf, dass mit Tinte geschriebene oder gedruckte Dokumente vollkommen getrocknet sind.

- 1 Klappen Sie den Vorlagenstopper (1) aus.
- 2 Fächern Sie die Seiten gut auf.
- 3 Richten Sie die Papierführungen (2) entsprechend der Vorlagenbreite aus.
- 4 Legen Sie die Dokumente mit der  **einzulesenden Seite nach unten** und der **Oberkante zuerst** unter die Führungen in den Vorlageneinzug ein, bis sie die Zufuhrrolle berühren und im Display ADF bereit angezeigt wird.

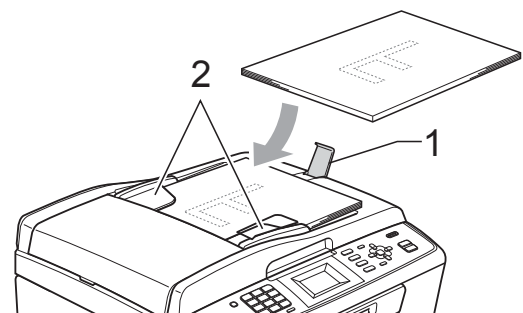

##### ! WICHTIG

Lassen Sie dickere Dokumente **NICHT** auf dem Vorlagenglas liegen. Dies könnte zu Dokumentenstaus im Vorlageneinzug führen.

### Vorlagenglas verwenden

Vom Vorlagenglas können Seiten eines Buches oder einzelne Seiten gefaxt, kopiert oder eingescannt werden.

#### Verwendbare Vorlagen

Länge:	Bis zu 297 mm
Breite:	Bis zu 215,9 mm
Gewicht:	Bis zu 2 kg

## So legen Sie Dokumente ein

### Hinweis

Zur Verwendung des Vorlagenglases muss der Vorlageneinzug leer sein (nur MFC-J410 und MFC-J415W)

- 1 Öffnen Sie die Vorlagenglas-Abdeckung.
- 2 Legen Sie die Vorlage mit Hilfe der Markierungen links und oben mit der einzulesenden Seite nach unten in die obere linke Ecke des Vorlagenglases.

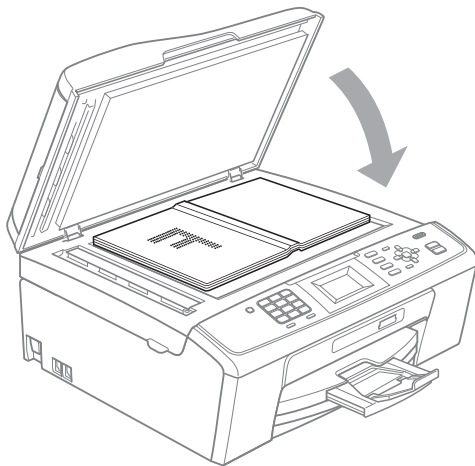
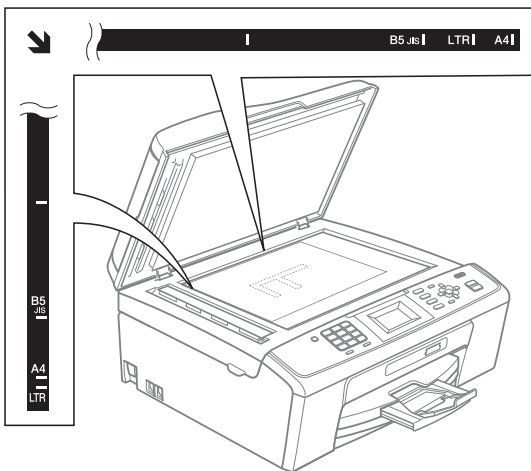

- 3 Schliessen Sie die Vorlagenglas-Abdeckung.

### WICHTIG

Schliessen Sie die Abdeckung vorsichtig und drücken Sie NICHT auf die Abdeckung, wenn z. B. ein Buch oder ein dickeres Manuskript auf dem Glas liegt.

## Scanbereich

Der scanbare Bereich ist von den Einstellungen in der verwendeten Anwendung abhängig. Unten sind die Bereiche des Papiers angegeben, die nicht eingelesen werden können.

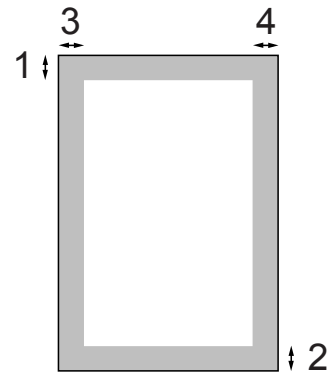

Verwendung	Dokumentengröße	Oben (1) Unten (2)	Links (3) Rechts (4)
Faxen	A4	3 mm	3 mm <sup>1</sup>
	Letter	3 mm	4 mm
	Legal (nur MFC-J410 und MFC-J415W)	3 mm	4 mm
Kopieren	A4	3 mm	3 mm
	Letter	3 mm	3 mm
Scannen	A4	3 mm	3 mm
	Letter	3 mm	3 mm

<sup>1</sup> Bei Verwendung des Vorlageneinzugs beträgt der nicht scanbare Bereich 1 mm.

## So senden Sie ein Fax

Die folgenden Schritte zeigen, wie ein Fax gesendet werden kann.

- 1 Wenn Sie ein Fax senden oder Sende- und Empfangseinstellungen ändern möchten, drücken Sie die Taste  (**FAX**), so dass sie blau leuchtet.

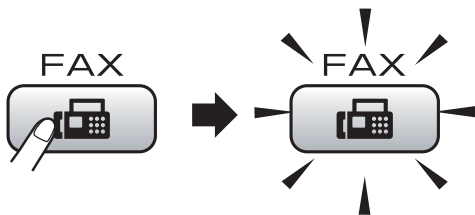

- Das Display zeigt:

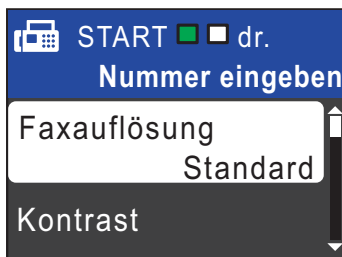

- 2 Sie haben die folgenden Möglichkeiten, ein Dokument einzulegen:
  - Legen Sie das Dokument mit der *inzulesenden Seite nach unten* in den Vorlageneinzug ein. (Siehe *Automatischen Vorlageneinzug (ADF) verwenden (nur MFC-J410 und MFC-J415W)* auf Seite 21.)
  - Legen Sie das Dokument mit der *inzulesenden Seite nach unten* auf das Vorlagenglas. (Siehe *Vorlagenglas verwenden* auf Seite 21.)

### Hinweis

- Wenn Sie ein Schwarzweiss-Fax vom Vorlageneinzug senden und der Speicher voll ist, wird das Dokument nicht gespeichert, sondern direkt gesendet.
- Sie können das Vorlagenglas verwenden, um einzelne Seiten eines Buches zu faxen. Es können Dokumente bis zur Grösse A4 bzw. Letter eingelegt werden.
- Um mehrseitige Farbfaxe zu senden, verwenden Sie den Vorlageneinzug (nur MFC-J410 und MFC-J415W).
- Da bei Verwendung des Vorlagenglases nur Seite für Seite einzeln eingelegt werden kann, lassen sich mehrseitige Dokumente leichter über den automatischen Vorlageneinzug versenden (nur MFC-J410 und MFC-J415W).

- 3 Stellen Sie die Vorlagenglas-Scangrösse, die Faxauflösung und den Kontrast ein, wenn Sie diese Einstellungen ändern möchten.

Für erweiterte Funktionen und Einstellungen zum Senden von Faxen siehe *Fax senden* in *Kapitel 3 im Benutzerhandbuch - Erweiterte Funktionen*:

- Rundsenden
- Direktversand
- Übersee-Modus
- Faxauflösung
- Kontrast
- Vorlglas Scangr.

- 4 Geben Sie die Faxnummer ein.

#### Zifferntasten verwenden

#### Telefonbuch verwenden

- Kurzwahl

#### Listen verwenden

- Gewählte Nummern
- Anruferliste

- 5 Drücken Sie **Mono Start** oder **Colour Start**.

#### Faxen vom Vorlageneinzug (nur MFC-J410 und MFC-J415W)

- Das Gerät liest das Dokument ein.

#### Faxen vom Vorlagenglas

- Wenn Sie **Mono Start** gedrückt haben, beginnt das Gerät, die erste Seite einzulesen.

Sie haben die folgenden Möglichkeiten:

- Wenn keine weitere Seite gesendet werden soll, drücken Sie **2**, um `Nein (Senden)` zu wählen (oder drücken Sie noch einmal **Mono Start**).

Das Gerät beginnt, das Dokument zu senden.

- Um weitere Seiten zu senden, drücken Sie **1**, um `Ja` zu wählen, und legen Sie dann die nächste Seite auf das Vorlagenglas. Drücken Sie **OK**. Das Gerät beginnt, die Seite einzulesen. (Wiederholen Sie diesen Schritt für jede weitere Seite.)

- Wenn Sie **Colour Start** gedrückt haben, beginnt das Gerät, das Dokument zu senden.



#### Hinweis

Zum Abbrechen drücken Sie **Stop/Exit**.

## Vorlagenglas-Scangrösse zum Faxen einstellen

Wenn Sie ein Dokument im Letter-Format versenden möchten, müssen Sie die Scangrösse auf das Letter-Format einstellen. Andernfalls werden die seitlichen Ränder des Dokumentes nicht mit übertragen.

- 1 Drücken Sie  (**FAX**).
- 2 Drücken Sie **▲** oder **▼**, um `Vorlglas Scangr.` zu wählen. Drücken Sie **OK**.
- 3 Drücken Sie **▲** oder **▼**, um `Letter` zu wählen. Drücken Sie **OK**.



#### Hinweis

Sie können die am häufigsten verwendete Einstellung auch als Standardeinstellung speichern. (Siehe *Änderungen als neue Standardeinstellung speichern* in Kapitel 3 im Benutzerhandbuch - *Erweiterte Funktionen*.)

## Farbfax senden

Sie können ein Farbfax an Geräte senden, die diese Funktion unterstützen.

Farbfaxe können nicht gespeichert werden. Wenn Sie ein Farbfax senden, wird es vom Gerät automatisch mit Direktversand versendet (auch wenn der `Direktversand` auf `Aus` gestellt ist).

## Abbrechen einer Faxübertragung

Während das Gerät ein Dokument einliest, die Faxnummer wählt oder das Dokument sendet, können Sie den Auftrag mit **Stop/Exit** abbrechen.

## Sendebericht

Der Sendeb Bericht kann als Beleg, dass ein Fax gesendet wurde, verwendet werden. Im Sendeb Bericht werden der Name des Senders oder die Faxnummer, Datum, Uhrzeit und Dauer der Übertragung, die Anzahl der gesendeten Seiten und das Resultat der Übertragung festgehalten.

Es stehen verschiedene Einstellungen für den Sendeb Bericht zur Verfügung:

- **Ein:** Drückt einen Bericht nach jedem Fax, das Sie senden.
- **Ein+Dok:** Drückt einen Bericht nach jedem Fax, das Sie senden. Ein Teil der ersten Seite des Dokumentes wird im Bericht mit ausgedruckt.
- **Aus:** Drückt einen Bericht, falls ein Übertragungsfehler aufgetreten ist und das Fax nicht erfolgreich gesendet wurde. **Aus** ist die Standardeinstellung.
- **Aus+Dok:** Drückt einen Bericht, falls ein Übertragungsfehler aufgetreten ist und das Fax nicht erfolgreich gesendet wurde. Ein Teil der ersten Seite des Dokumentes wird im Bericht mit ausgedruckt.

- 1 Drücken Sie **Menu**.
- 2 Drücken Sie **▲** oder **▼**, um **Fax** zu wählen.  
Drücken Sie **OK**.
- 3 Drücken Sie **▲** oder **▼**, um **Berichte** zu wählen.  
Drücken Sie **OK**.
- 4 Drücken Sie **▲** oder **▼**, um **Sendebericht** zu wählen.  
Drücken Sie **OK**.
- 5 Drücken Sie **▲** oder **▼**, um **Ein**, **Ein+Dok**, **Aus** oder **Aus+Dok** zu wählen.  
Drücken Sie **OK**.

- 6 Drücken Sie **Stop/Exit**.



### Hinweis

- Wenn Sie **Ein+Dok** oder **Aus+Dok** wählen, wird nur ein Teil des Dokumentes im Sendeb Bericht ausgedruckt, wenn der Direktversand ausgeschaltet ist. (Siehe *Direktversand* in Kapitel 3 im *Benutzerhandbuch - Erweiterte Funktionen*.)
- Wenn die Übertragung erfolgreich war, wird „OK“ neben „ÜBERTR“ im Sendeb Bericht ausgegeben. Wenn die Übertragung nicht erfolgreich war, wird „FEHLER“ neben „ÜBERTR“ ausgegeben.



# 5

## Fax empfangen

### Empfangsmodi

Wählen Sie den geeigneten Empfangsmodus je nachdem, welche externen Geräte und Telefondienste Sie verwenden möchten.

### Empfangsmodus wählen

Werkseitig ist das Gerät so eingestellt, dass es automatisch alle Faxe empfängt. Das Schaubild unten hilft Ihnen bei der Auswahl des richtigen Empfangsmodus.

Weitere Informationen zu den Empfangsmodi finden Sie unter *Empfangsmodi verwenden* auf Seite 27.

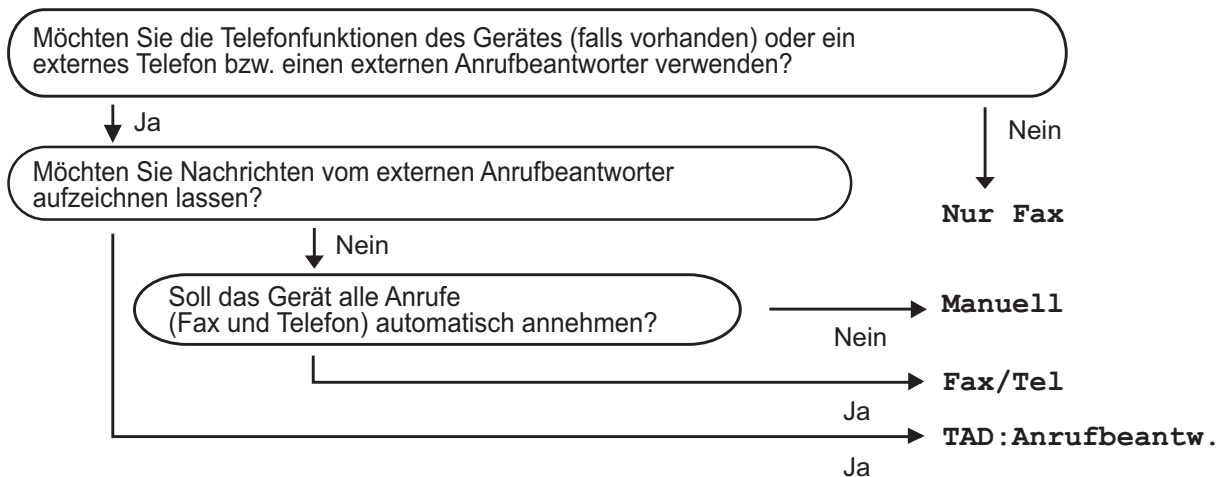

Zum Einstellen des Empfangsmodus gehen Sie wie folgt vor:

- 1 Drücken Sie **Menu**.
- 2 Drücken Sie **▲** oder **▼**, um **Inbetriebnahme** zu wählen. Drücken Sie **OK**.
- 3 Drücken Sie **▲** oder **▼**, um **Empfangsmodus** zu wählen. Drücken Sie **OK**.
- 4 Drücken Sie **▲** oder **▼**, um **Nur Fax**, **Fax/Tel**, **TAD:Anrufbeantw.** oder **Manuell** zu wählen. Drücken Sie **OK**.
- 5 Drücken Sie **Stop/Exit**. Das Display zeigt den eingestellten Empfangsmodus an.

## Empfangsmodi verwenden

Wenn **Nur Fax** oder **Fax/Tel** eingestellt ist, werden Anrufe vom Gerät automatisch angenommen. Für diese Modi können Sie die Anzahl der Klingelzeichen, nach denen das Gerät antwortet, einstellen. (Siehe *Klingelanzahl* auf Seite 28.)

### Nur Fax

Im Nur-Fax-Modus werden alle Anrufe vom Gerät automatisch als Faxanruf angenommen.

### Fax/Tel

Im Fax/Tel-Modus beantwortet das Gerät jeden Anruf automatisch und erkennt, ob es sich um einen Fax- oder Telefonanruf handelt. Es geht dann wie folgt vor:

- Faxe werden automatisch empfangen.
- Bei einem Telefonanruf gibt das Gerät das F/T-Klingeln aus, um Sie ans Telefon zu rufen. Das F/T-Klingeln ist ein schnelles Doppelklingeln, das von Ihrem Gerät erzeugt wird.

(Siehe auch *F/T-Rufzeit (nur Fax/Tel-Modus)* auf Seite 28 und *Klingelanzahl* auf Seite 28.)

### Manuell

Im Manuell-Modus beantwortet das Gerät keine Anrufe.

Um ein Fax im Manuell-Modus zu empfangen, nehmen Sie den Hörer eines externen Telefons ab. Wenn Sie den Faxton (kurze sich wiederholende Töne) hören, drücken Sie **Mono Start** oder **Colour Start** und wählen Sie *Empfangen*. Sie können auch die Fax-Erkennung verwenden, damit Faxe nach Abheben des Hörers automatisch empfangen werden.

(Siehe auch *Fax-Erkennung* auf Seite 29.)

## TAD:Anrufbeantw.

Wenn der TAD:Anrufbeantw.-Modus eingestellt ist, verwaltet der externe Anrufbeantworter alle Anrufe. Wenn ein Anruf ankommt, geschieht Folgendes:

- Faxe werden automatisch empfangen.
- Bei einem Telefonanruf kann der Anrufer eine Nachricht hinterlassen, die vom externen Anrufbeantworter aufgezeichnet wird.

(Für weitere Informationen siehe *Externen Anrufbeantworter anschliessen* auf Seite 32.)

# Empfangsmodus-Einstellungen

## Klingelanzahl

Mit dieser Funktion wird festgelegt, nach wie vielen Klingelzeichen das Gerät einen Anruf annimmt, wenn der Empfangsmodus *Nur Fax* oder *Fax/Tel* eingestellt ist. Wenn ein externes Telefon angeschlossen ist, sollten Sie die maximal mögliche Klingelanzahl wählen.

(Siehe *Externes Telefon verwenden* auf Seite 34 und *Fax-Erkennung* auf Seite 29.)

- 1 Drücken Sie **Menu**.
- 2 Drücken Sie **▲** oder **▼**, um *Fax* zu wählen.  
Drücken Sie **OK**.
- 3 Drücken Sie **▲** oder **▼**, um *Empfangseinst.* zu wählen.  
Drücken Sie **OK**.
- 4 Drücken Sie **▲** oder **▼**, um *Klingelanzahl* zu wählen.  
Drücken Sie **OK**.
- 5 Drücken Sie **▲** oder **▼**, um die gewünschte Klingelanzahl, nach der das Gerät antwortet, zu wählen.  
Drücken Sie **OK**.
- 6 Drücken Sie **Stop/Exit**.

## F/T-Rufzeit (nur Fax/Tel-Modus)

Bei einem Anruf hören der Anrufer und der Angerufene das normale Klingelzeichen. Die Anzahl der Klingelzeichen ist von der eingestellten Klingelanzahl abhängig.

Wenn es sich um einen Faxanruf handelt, wird das Fax automatisch empfangen. Falls es sich um einen Telefonanruf handelt, gibt das Gerät das F/T-Klingeln (ein schnelles Doppelklingeln) so lange aus, wie mit der F/T-Rufzeit eingestellt. Wenn Sie das F/T-Klingeln hören, wartet ein Anrufer in der Leitung.

Das F/T-Klingeln wird nur vom Gerät erzeugt. Externe Telefone klingeln *nicht*, aber der Anruf kann immer noch über ein externes Telefon angenommen werden. (Weitere Informationen finden Sie unter *Fernaktivierungs-Codes verwenden* auf Seite 35.)

- 1 Drücken Sie **Menu**.
- 2 Drücken Sie **▲** oder **▼**, um *Fax* zu wählen.  
Drücken Sie **OK**.
- 3 Drücken Sie **▲** oder **▼**, um *Empfangseinst.* zu wählen.  
Drücken Sie **OK**.
- 4 Drücken Sie **▲** oder **▼**, um *F/T Rufzeit* zu wählen.  
Drücken Sie **OK**.
- 5 Drücken Sie **▲** oder **▼**, um zu wählen, wie lange das Gerät klingeln soll, nachdem es einen Telefonanruf angenommen hat (20, 30, 40 oder 70 Sekunden).  
Drücken Sie **OK**.
- 6 Drücken Sie **Stop/Exit**.



### Hinweis

Auch wenn der Anrufer während des schnellen Doppelklingelns auflegt, klingelt das Gerät bis zum Ende der eingestellten Zeit weiter.

## Fax-Erkennung

---

### Wenn die Fax-Erkennung auf **Ein** gestellt ist:

Faxe werden auch automatisch empfangen, wenn Sie einen Anruf angenommen haben. Sobald im Display **Empfangen** erscheint oder am verwendeten Telefon der Faxton zu hören ist, legen Sie den Hörer auf. Das Fax wird nun automatisch empfangen.

### Wenn die Fax-Erkennung auf **Aus** gestellt ist:

Wenn Sie sich in der Nähe des Gerätes befinden und einen Faxanruf durch Abheben des Hörers angenommen haben, drücken Sie **Mono Start** und drücken Sie dann **Empfangen**, um das Fax zu empfangen.

Sie können den Faxanruf auch mit einem externen Telefon zum Gerät leiten, indem Sie \* **5 1** am Telefon eingeben. (Siehe *Externes Telefon verwenden* auf Seite 34.)



### Hinweis

---

- Wenn die Einstellung **Ein** gewählt ist, aber das Gerät einen Faxanruf nach Abheben des Hörers eines externen Telefons nicht automatisch übernimmt, geben Sie am Telefon den Fernaktivierungs-Code (werkseitig \* **5 1**) ein.
  - Wenn Sie von einem Computer aus Faxe über dieselbe Telefonleitung versenden und das Gerät diese Übertragung unterbricht, sollten Sie die Fax-Erkennung auf **Aus** stellen.
- 

- 1 Drücken Sie **Menu**.
- 2 Drücken Sie **▲** oder **▼**, um **Fax** zu wählen.  
Drücken Sie **OK**.
- 3 Drücken Sie **▲** oder **▼**, um **Empfangseinst.** zu wählen.  
Drücken Sie **OK**.
- 4 Drücken Sie **▲** oder **▼**, um **Fax-Erkennung** zu wählen.  
Drücken Sie **OK**.
- 5 Drücken Sie **▲** oder **▼**, um **Ein** (oder **Aus**) zu wählen.  
Drücken Sie **OK**.
- 6 Drücken Sie **Stop/Exit**.

## Telefonieren

### Ton- oder Pulswahl

Wenn Ihr Telefonnetz mit dem älteren Pulswahlverfahren arbeitet, aber Tonsignale gesendet werden sollen (um zum Beispiel Telefondienste zu verwenden, bei denen Ziffern zur Auswahl von Funktionen eingegeben werden müssen), gehen Sie wie folgt vor:

- 1 Nehmen Sie den Hörer des externen Telefons ab.
- 2 Drücken Sie am Funktionstastenfeld des Gerätes **#**. Alle danach eingegebenen Ziffern werden als Tonsignale übertragen.

Wenn Sie auflegen, wird wieder zur Pulswahl umgeschaltet.

### Fax/Tel-Modus

Wenn der Fax/Tel-Modus eingestellt ist, gibt das Gerät bei einem Telefonanruf das F/T-Klingeln aus (schnelles Doppelklingeln), um Sie ans Telefon zu rufen.

Sie können den Hörer eines externen Telefon abnehmen und dann **TeI/R** drücken, um das Gespräch zu führen.

An einem externen parallelen Telefon müssen Sie den Hörer innerhalb der Zeit des F/T-Klingelns abnehmen und zwischen den schnellen Doppelklingelzeichen **# 5 1** drücken. Wenn sich niemand meldet oder falls Ihnen jemand ein Fax senden möchte, können Sie den Anruf wieder zum Gerät zurückleiten, indem Sie **\* 5 1** drücken.

## Anrufer-Kennung

Mit dieser Funktion können Sie den von vielen Telefongesellschaften angebotenen Dienst zur Anzeige der Anrufer-Kennung verwenden. Detaillierte Informationen dazu erhalten Sie bei Ihrer Telefongesellschaft. Dieser Dienst zeigt während des Klingelns die Rufnummer bzw. wenn verfügbar den Namen des Anrufers im Display an.

Nach wenigen Klingelzeichen wird die Rufnummer des Anrufers (bzw. falls verfügbar der Name) im Display angezeigt. Sobald Sie den Anruf annehmen, wird die Kennung ausgeblendet. Sie bleibt aber im Gerät gespeichert.

Sie können die Liste ansehen bzw. eine dieser Nummern auswählen, um ein Fax zu senden, die Nummer als Kurzwahl zu speichern oder aus der Liste zu löschen. (Siehe *Anruferliste* auf Seite 38.)

- Es werden die ersten 18 Zeichen der Nummer (oder des Namens) angezeigt.
- Die Anzeige **Kenn. unbek.** bedeutet, dass der Anruf aus einem Bereich ausserhalb der Reichweite des gemieteten Service kam.
- Die Anzeige **Kenn gesperrt** bedeutet, dass auf Wunsch des Anrufers seine Kennung nicht übertragen wird.

Sie können eine Liste mit den vom Gerät empfangenen Anrufer-Kennungen ausdrucken. (Siehe *Bericht oder Liste ausdrucken* in Kapitel 6 im *Benutzerhandbuch - Erweiterte Funktionen*.)



### Hinweis

Der Dienst zur Anzeige der Anrufer-Kennung kann je nach Telefongesellschaft unterschiedlich sein. Fragen Sie Ihren zuständigen Anbieter nach weiteren Informationen.

## Anrufer-Kennung einschalten

Wenn die Anrufer-Kennung für Ihre Telefonleitung zur Verfügung steht, sollten Sie für diese Funktion am Gerät die Einstellung **Ein** wählen, damit die Telefonnummer des Anrufers beim Klingeln im Display angezeigt wird

- 1 Drücken Sie **Menu**.
- 2 Drücken Sie **▲** oder **▼**, um **Fax** zu wählen.  
Drücken Sie **OK**.
- 3 Drücken Sie **▲** oder **▼**, um **Extras** zu wählen.  
Drücken Sie **OK**.
- 4 Drücken Sie **▲** oder **▼**, um **Anrufer-Kenn.** zu wählen.  
Drücken Sie **OK**.
- 5 Drücken Sie **▲** oder **▼**, um **Ein** (oder **Aus**) zu wählen.  
Drücken Sie **OK**.
- 6 Drücken Sie **Stop/Exit**.

## Telefondienste

Das Gerät unterstützt die Anrufer-Kennung, wenn Sie einen entsprechenden Dienst bei Ihrer Telefongesellschaft gebucht haben.

Wenn an der Telefonleitung, an der das Gerät angeschlossen ist, auch andere Dienste ausgeführt werden, wie Voice Mail, Anklopfen, die Anruf-Erkennung, Auftragsdienste oder Alarmsysteme, kann dies eventuell Probleme beim Senden und Empfangen von Faxen verursachen.

## Anschlussart einstellen

Für den Betrieb des Gerätes in einer Nebenstellenanlage oder ISDN-Anlage müssen Sie wie folgt die entsprechende Anschlussart wählen.

- 1 Drücken Sie **Menu**.
- 2 Drücken Sie **▲** oder **▼**, um **Inbetriebnahme** zu wählen.  
Drücken Sie **OK**.
- 3 Drücken Sie **▲** oder **▼**, um **Anschlussart** zu wählen.  
Drücken Sie **OK**.
- 4 Drücken Sie **▲** oder **▼**, um **Nebenstelle, ISDN (oder Normal)** zu wählen.  
Drücken Sie **OK**.
- 5 Drücken Sie **Stop/Exit**.

## Nebenstelle und Amtsholung

Ihr Gerät ist werkseitig für die Installation an einem Hauptanschluss eingestellt (Normal). In vielen Büros wird jedoch eine Nebenstellenanlage verwendet. Ihr Gerät kann an die meisten Nebenstellenanlagen angeschlossen werden. Es unterstützt die Flash-Funktion, die in den meisten Telefonanlagen zur Amtsholung oder zum Weiterverbinden verwendet wird. Drücken Sie zur Verwendung dieser Funktion die Taste **Tel/R**.

### Hinweis

Sie können die Amtsholung über die Taste **Tel/R** auch mit den als Kurzwahl gespeicherten Rufnummern speichern. Dazu drücken Sie beim Speichern der Nummer die Taste **Tel/R** (es erscheint „!“ im Display), bevor Sie die erste Ziffer der Rufnummer eingeben. Sie brauchen dann zur Amtsholung vor dem Anwählen der gespeicherten Kurzwahl nicht mehr die Taste **Tel/R** zu drücken. (Siehe *Rufnummern speichern* auf Seite 39.) Rufnummern, die mit Amtsholung (**Tel/R**) gespeichert sind, lassen sich nur verwenden, wenn als Anschlussart „Nebenstelle“ eingestellt ist.

## Externen Anrufbeantworter anschliessen

Sie können einen externen Anrufbeantworter zusammen mit Ihrem Gerät anschliessen. Wenn Sie den **externen** Anrufbeantworter einschalten, nimmt dieser alle Anrufe an. Ihr Gerät prüft dann, ob der Ruftton (CNG) eines anderen Faxgerätes zu hören ist. Wenn ja, übernimmt es den Anruf und empfängt das Fax. Falls kein CNG-Ton zu hören ist, wird das Gerät nicht aktiv und der Anrufer kann eine Nachricht hinterlassen.

Der Anrufbeantworter muss den Anruf innerhalb von 4 Klingelzeichen annehmen (empfohlene Einstellung: 2 Klingelzeichen). Das Gerät kann den CNG-Ton nicht hören, bevor der Anrufbeantworter den Anruf angenommen hat. Nach vier Klingelzeichen bleiben dem Gerät nur noch 8 bis 10 Sekunden, um den CNG-Ton zu ermitteln und alle notwendigen Informationen mit dem sendenden Gerät auszutauschen. Beachten Sie genau die Hinweise zur Aufnahme der Ansage in diesem Handbuch. Sie sollten die gebührenfreie Statusinfo (Toll Saver) des Anrufbeantworters nicht verwenden, wenn dabei fünf Klingelzeichen überschritten werden.

### Hinweis

Wenn Sie nicht alle gesendeten Faxe empfangen, sollten Sie die Anzahl der Klingelzeichen verringern, nach der der externe Anrufbeantworter antwortet.

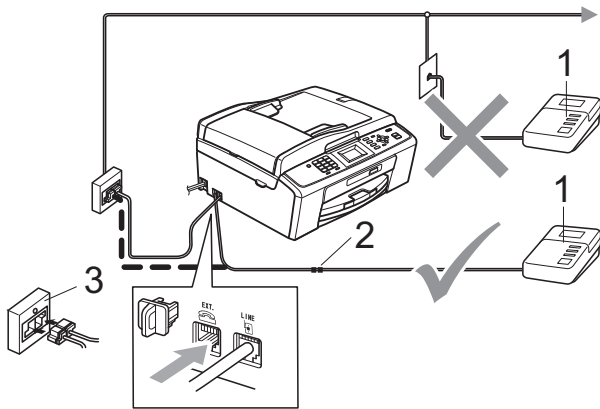

- 1 Anrufbeantworter
- 2 Kupplungsstück
- 3 Serielle Dose

Wenn der Anrufbeantworter einen Anruf annimmt, wird im Display **Telefon** angezeigt.

### ! WICHTIG

Schliessen Sie den Anrufbeantworter NICHT an eine andere Buchse derselben Telefonleitung an.

## Einstellungen

Der externe Anrufbeantworter muss wie in der vorherigen Abbildung gezeigt angeschlossen sein.

- 1 Stellen Sie den externen Anrufbeantworter so ein, dass er Anrufe nach zwei Klingelzeichen annimmt. (Die an Ihrem Gerät eingestellte Klingelanzahl wird ignoriert.)
- 2 Nehmen Sie am externen Anrufbeantworter eine Ansage auf.
- 3 Stellen Sie den Anrufbeantworter so ein, dass er zum Annehmen von Anrufen bereit ist.
- 4 Stellen Sie am Gerät den Empfangsmodus **TAD:Anrufbeantw.** ein. (Siehe *Empfangsmodus wählen* auf Seite 26.)

## Ansage des externen Anrufbeantworters aufnehmen

Bei der Aufnahme dieser Ansage ist die zeitliche Abfolge wichtig.

- 1 Starten Sie die Aufnahme und beginnen Sie erst nach ca. 5 Sekunden zu sprechen. (Dies ermöglicht es dem Gerät, den CNG-Ton vor Beginn der Ansage zu erkennen, bevor er endet.)
- 2 Sprechen Sie eine kurze Ansage (bis zu 20 Sekunden) auf.



### Hinweis

Die Ansage sollte mit einer Sprechpause von ca. 5 Sekunden beginnen. Während der Ansage kann das Gerät den CNG-Ton aufgrund von Resonanzen oder einer lauten Stimme eventuell nicht erkennen. Sie können auch zuerst versuchen, ob der Faxempfang ohne die Pause funktioniert. Falls jedoch Probleme auftreten, sollten Sie die Ansage neu aufsprechen und dabei mit einer Pause von 5 Sekunden beginnen.

## Anschluss an einer Nebenstellenanlage

Wir empfehlen, die Firma, die die Nebenstellenanlage installiert hat, Ihr Gerät anschliessen zu lassen. Wenn alle Anrufe in einer Telefonzentrale angenommen werden, sollte der Empfangsmodus **Manuell** eingestellt werden.

Es kann nicht garantiert werden, dass das Gerät unter allen Bedingungen in allen Nebenstellenanlagen richtig arbeitet. Falls Probleme beim Senden oder Empfangen von Faxen auftreten, wenden Sie sich bitte zuerst an die Firma, die Ihre Nebenstellenanlage installiert hat.



### Hinweis

Vergewissern Sie sich, dass als Anschlussart „Nebenstelle“ gewählt ist. (Siehe *Anschlussart einstellen* auf Seite 31.)



## Externes Telefon

### Externes Telefon anschliessen

Sie können ein externes Telefon wie unten gezeigt anschliessen.

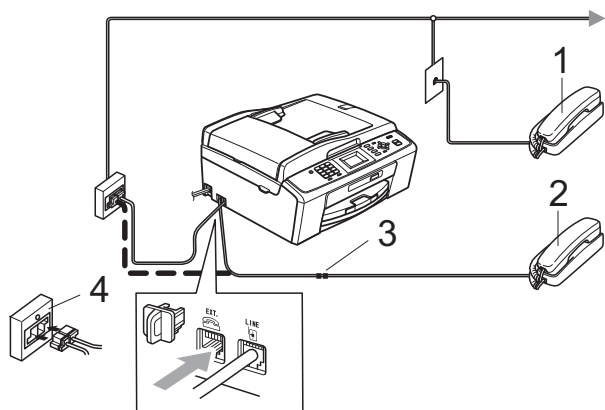

- 1 Externes paralleles Telefon
- 2 Externes Telefon
- 3 Kupplungsstück
- 4 Serielle Dose

Wenn Sie ein externes Telefon verwenden, wird im Display *Telefon* angezeigt.

#### Hinweis

Benutzen Sie nur ein externes Telefon mit einem Kabel, das nicht länger als 3 m ist.

### Externes Telefon verwenden

Wenn Sie einen Faxanruf über ein externes Telefon angenommen haben, können Sie das Fax mit dem Fernaktivierungs-Code zum Gerät weiterleiten. Wenn Sie den Fernaktivierungs-Code \* **5 1** eingeben, beginnt das Gerät, das Fax zu empfangen.

Wenn das Gerät einen Anruf beantwortet hat und Sie durch das schnelle Doppelklingeln zum Annehmen des Anrufes auffordert, können Sie den Ferndeaktivierungs-Code **# 5 1** verwenden, um den Anruf mit einem externen parallelen Telefon zu übernehmen. (Siehe *F/T-Rufzeit (nur Fax/Tel-Modus)* auf Seite 28.)

#### Wenn Sie einen Anruf annehmen und sich niemand meldet:

Wahrscheinlich wird Ihnen ein Fax gesendet.

Drücken Sie \* **5 1** und warten Sie, bis Sie den Faxton (Zirpen) hören oder im Display *Empfangen* angezeigt wird. Legen Sie dann auf.

#### Hinweis

Sie können auch die automatische Fax-Erkennung verwenden, damit das Gerät Faxe automatisch empfängt. (Siehe *Fax-Erkennung* auf Seite 29.)

## Schnurloses externes Telefon verwenden

Wenn die Basisstation eines schnurlosen externen Telefons an derselben Telefonleitung wie das Gerät angeschlossen ist (siehe *Externes Telefon* auf Seite 34), ist es oft einfacher, den Anruf während der normalen Klingelzeichen anzunehmen.

Wenn Sie warten, bis das Gerät den Anruf annimmt, müssen Sie zum Gerät gehen und dort **Tel/R** drücken, um das Gespräch zum schnurlosen Telefon umzuleiten.

## Fernaktivierungs-Codes verwenden

### Fernaktivierungscode

Wenn Sie einen Faxanruf über ein externes Telefon angenommen haben, können Sie den Faxempfang aktivieren, indem Sie am Telefon den Fernaktivierungs-Code \* **5 1** eingeben. Warten Sie, bis der Faxton (Zirpen) zu hören ist und legen Sie dann den Hörer auf. (Siehe *Fax-Erkennung* auf Seite 29.)

Wenn Sie sich in der Nähe des Gerätes befinden und einen Faxanruf über ein externes Telefon angenommen haben, können Sie das Fax auch zum Gerät leiten, indem Sie **Mono Start** drücken und *Empfangen* wählen.

### Ferndeaktivierungs-Code

Wenn der Fax/Tel-Modus eingestellt ist und Sie einen Telefonanruf erhalten, ist nach dem normalen Telefonklingeln am Gerät das F/T-Klingeln (schnelles Doppelklingeln) zu hören. Wenn Sie den Anruf an einem externen parallelen Telefon annehmen, können Sie das F/T-Klingeln ausschalten, indem Sie den Ferndeaktivierungs-Code **# 5 1** zwischen den Klingelzeichen eingeben.

Wenn das Gerät einen Anruf beantwortet hat und Sie durch das schnelle Doppelklingeln zum Annehmen des Anrufes auffordert, können Sie den Anruf mit einem externen Telefon übernehmen, indem Sie **Tel/R** drücken.

## Fernaktivierungs-Codes ändern

Zur Verwendung der Fernaktivierungs-Codes muss die Fernaktivierung eingeschaltet sein. Der voreingestellte Fernaktivierungs-Code ist \* **5 1**. Der voreingestellte Ferndeaktivierungs-Code ist **# 5 1**. Sie können die werkseitigen Codes durch andere Codes ersetzen.

- 1 Drücken Sie **Menu**.
- 2 Drücken Sie **▲** oder **▼**, um *Fax* zu wählen.  
Drücken Sie **OK**.
- 3 Drücken Sie **▲** oder **▼**, um *Empfangseinst.* zu wählen.  
Drücken Sie **OK**.
- 4 Drücken Sie **▲** oder **▼**, um *Fernakt.-Code* zu wählen.  
Drücken Sie **OK**.
- 5 Drücken Sie **▲** oder **▼**, um *Ein* (oder *Aus*) zu wählen.  
Drücken Sie **OK**.
- 6 Geben Sie den neuen Fernaktivierungs-Code ein.  
Drücken Sie **OK**.
- 7 Geben Sie den neuen Ferndeaktivierungs-Code ein.  
Drücken Sie **OK**.
- 8 Drücken Sie **Stop/Exit**.



### Hinweis

- Wenn bei der Fernabfrage Ihres externen Anrufbeantworters die Verbindung stets unterbrochen wird, sollten Sie einen anderen Fernaktivierungs-Code und Ferndeaktivierungs-Code einstellen. Der Code kann die folgenden Zeichen enthalten: **0-9, \*, #**.
- In einigen Nebenstellenanlagen kann die Fernaktivierung bzw. Ferndeaktivierung eventuell nicht richtig funktionieren.

# 7

## Rufnummern wählen und speichern

### Rufnummer wählen

#### Manuell wählen

Geben Sie die Fax- oder Telefonnummer über die Zifferntasten ein.





#### Kurzwahl

- 1 Drücken Sie  (**Kurzwahl**).



Sie können auch **Kurzwahl** wählen, indem Sie  (**FAX**) drücken.









- 2 Drücken Sie  oder , um **Suchen** zu wählen. Drücken Sie **OK**.
- 3 Geben Sie die zweistellige Kurzwahlnummer ein. (Siehe *Kurzwahlnummern speichern* auf Seite 39.)

#### Hinweis

Wenn im Display **Nicht belegt!** angezeigt wird, wurde unter der eingegebenen oder ausgewählten Kurzwahl keine Nummer gespeichert.

### Suchen

Sie können nach Namen suchen, die mit den Rufnummern gespeichert wurden.

- 1 Drücken Sie  (**Kurzwahl**). Sie können auch **Kurzwahl** wählen, indem Sie  (**FAX**) drücken.
- 2 Drücken Sie  oder , um **Suchen** zu wählen. Drücken Sie **OK**.
- 3 Drücken Sie  oder , um **Alphabet. sortiert** oder **Numerisch sortiert** zu wählen. Drücken Sie **OK**.
- 4 Wenn Sie **Alphabet. sortiert** in Schritt 3 gewählt haben, geben Sie über die Zifferntasten den ersten Buchstaben des Namens ein und drücken Sie dann  oder , um den Namen und die Nummer, die Sie anrufen möchten, zu wählen. Drücken Sie **OK**.

## Wahlwiederholung (Fax)

Wenn Sie ein Fax manuell senden und die gewählte Nummer besetzt ist, drücken Sie **Redial/Pause** und dann **Mono Start** oder **Colour Start**, um die Nummer erneut anzuwählen. Um eine zuvor gewählte Nummer noch einmal zu wählen, können Sie **Redial/Pause** drücken und die gewünschte Nummer in der Liste der 30 zuletzt gewählten Nummern auswählen.

**Redial/Pause** kann nur verwendet werden, wenn die Nummer über das Funktionstastenfeld des Gerätes eingegeben wurde. *Beim automatischen Senden eines Faxes* wählt das Gerät einen besetzten Anschluss selbsttätig bis zu 3-mal im Abstand von 5 Minuten an.

- 1 Drücken Sie **Redial/Pause**.
- 2 Drücken Sie **▲** oder **▼**, um die Nummer, die Sie erneut anrufen möchten, zu wählen.  
Drücken Sie **OK**.
- 3 Drücken Sie **▲** oder **▼**, um **Fax senden** zu wählen.  
Drücken Sie **OK**.
- 4 Drücken Sie **Mono Start** oder **Colour Start**.



### Hinweis

Wenn der Direktversand eingeschaltet ist und Sie das Vorlagenglas verwenden, ist die automatische Wahlwiederholung nicht möglich.

## Zusätzliche Wählfunktionen

### Liste der gewählten Nummern (Verlauf)

Die 30 zuletzt gewählten Nummern, zu denen Sie ein Fax gesendet haben, werden automatisch in der Liste der gewählten Nummern gespeichert. Sie können eine dieser Nummern auswählen, um ein Fax zu senden, die Nummer als Kurzwahl zu speichern oder aus der Liste zu löschen.

- 1 Drücken Sie **Redial/Pause**.  
Sie können auch **Gewählte Nummern** wählen, indem Sie  (**FAX**) drücken.
- 2 Drücken Sie **▲** oder **▼**, um die gewünschte Nummer zu wählen.  
Drücken Sie **OK**.
- 3 Sie haben die folgenden Möglichkeiten:
  - Um ein Fax zu senden, drücken Sie **▲** oder **▼**, um **Fax senden** zu wählen.  
Drücken Sie **OK**.  
Drücken Sie **Mono Start** oder **Colour Start**.
  - Wenn Sie die Nummer speichern möchten, drücken Sie **▲** oder **▼**, um **Kurzw. hinzu** zu wählen.  
Drücken Sie **OK**.  
(Siehe *Kurzwahl aus der Liste der gewählten Nummern speichern* in Kapitel 5 im Benutzerhandbuch - *Erweiterte Funktionen*.)
  - Drücken Sie **▲** oder **▼**, um **Löschen** zu wählen.  
Drücken Sie **OK**.  
Drücken Sie **1** zur Bestätigung.
- 4 Drücken Sie **Stop/Exit**.

## Anruferliste

Zur Verwendung dieser Funktion müssen Sie einen entsprechenden Dienst bei Ihrer Telefongesellschaft beantragen. (Siehe *Anrufer-Kennung* auf Seite 30.)

Die Nummern oder, falls verfügbar, die Namen der letzten 30 empfangenen Fax- und Telefonanrufe werden in der Anruferliste gespeichert. Sie können die Liste ansehen bzw. eine dieser Nummern auswählen, um ein Fax zu senden, die Nummer als Kurzwahl zu speichern oder aus der Liste zu löschen. Wenn der 31. Anruf ankommt, ersetzt er die Informationen des ersten Anrufes.



### Hinweis

Falls Sie keinen entsprechenden Dienst bei Ihrer Telefongesellschaft gebucht haben, können Sie trotzdem das Datum der Anrufe in der Anruferliste ansehen und auch Einträge aus der Liste löschen.



### Hinweis

Sie können die Anruferliste ausdrucken. (Siehe *Bericht oder Liste ausdrucken* in Kapitel 6 im Benutzerhandbuch - *Erweiterte Funktionen*.)

- 1 Drücken Sie **Redial/Pause** und drücken Sie **\***.  
Sie können auch *Anruferliste* wählen, indem Sie  (**FAX**) drücken.
- 2 Drücken Sie **▲** oder **▼**, um die gewünschte Nummer zu wählen.  
Drücken Sie **OK**.
- 3 Sie haben die folgenden Möglichkeiten:
  - Um ein Fax zu senden, drücken Sie **▲** oder **▼**, um *Fax senden* zu wählen.  
Drücken Sie **OK**.  
Drücken Sie **Mono Start** oder **Colour Start**.
  - Wenn Sie die Nummer speichern möchten, drücken Sie **▲** oder **▼**, um *Kurzw. hinzu* zu wählen.  
Drücken Sie **OK**.  
(Siehe *Kurzwahl aus der Liste der gewählten Nummern speichern* in Kapitel 5 im Benutzerhandbuch - *Erweiterte Funktionen*.)
  - Wenn Sie die Nummer löschen möchten, drücken Sie **▲** oder **▼**, um *Löschen* zu wählen.  
Drücken Sie **OK**.  
Drücken Sie **1** zur Bestätigung.
- 4 Drücken Sie **Stop/Exit**.

## Rufnummern speichern

Sie können Rufnummern für die Kurzwahl und Rufnummerngruppen zum Rundsenden eines Dokumentes speichern. Beim Anwählen einer gespeicherten Nummer wird im Display die Nummer angezeigt.



### Hinweis

Die gespeicherten Nummern bleiben auch bei einer Stromunterbrechung erhalten.

## Wählpause speichern

Drücken Sie **Redial/Pause**, um eine Pause von 3,5 Sekunden zwischen den Ziffern einer Nummer einzufügen. Für Übersee-Anrufe können Sie die Taste **Redial/Pause** so oft wie nötig drücken, um die Pause zu verlängern.

## Kurzwahlnummern speichern

Namen und Nummern können in zweistelligen Kurzwahl-Speicherplätzen gespeichert werden. Sie können bis zu 40 verschiedene Kurzwahl-Speicherplätze belegen. Diese können dann durch Drücken weniger Tasten angewählt werden. (Zum Beispiel: (Kurzwahl), Suchen, **OK**, die zweistellige Kurzwahl und **Mono Start** oder **Colour Start**).

- 1 Drücken Sie (Kurzwahl).
- 2 Drücken Sie **▲** oder **▼**, um Kurzwahl speichern zu wählen. Drücken Sie **OK**.
- 3 Drücken Sie **▲** or **▼**, um den Kurzwahl-Speicherplatz zu wählen, in dem Sie die Nummer speichern möchten. Drücken Sie **OK**.
- 4 Sie haben die folgenden Möglichkeiten:
  - Geben Sie über die Zifferntasten einen Namen (bis zu 16 Zeichen) ein. Drücken Sie **OK**.  
(Zur Eingabe von Buchstaben lesen Sie *Texteingabe* auf Seite 94.)
  - Um die Nummer ohne Namen zu speichern, drücken Sie nur **OK**.
- 5 Geben Sie die Fax- oder Telefonnummer ein (bis zu 20 Stellen). Drücken Sie **OK**.
- 6 Drücken Sie **▲** oder **▼**, um **Fertig** zu wählen. Drücken Sie **OK**.
- 7 Sie haben die folgenden Möglichkeiten:
  - Um eine weitere Kurzwahlnummer zu speichern, gehen Sie zu Schritt 3.
  - Wenn Sie alle Nummern gespeichert haben, drücken Sie **Stop/Exit**.

## Als Kurzwahl gespeicherte Namen oder Nummern ändern

Sie können als Kurzwahl gespeicherte Namen oder Rufnummern ändern.

- 1 Drücken Sie  (**Kurzwahl**).
- 2 Drücken Sie **▲** oder **▼**, um Kurzwahl speichern zu wählen. Drücken Sie **OK**.
- 3 Drücken Sie **▲** oder **▼**, um den 2-stelligen Kurzwahl-Speicherplatz, den Sie ändern möchten, zu wählen. Drücken Sie **OK**.
- 4 Sie haben die folgenden Möglichkeiten:
  - Drücken Sie **▲** oder **▼**, um **Ändern** zu wählen. Drücken Sie **OK**.
  - Drücken Sie **▲** oder **▼**, um **Löschen** zu wählen. Drücken Sie **OK**. Drücken Sie **1** zur Bestätigung. Gehen Sie zu Schritt 3.



### Hinweis

*So können Sie die gespeicherten Angaben ändern:*

Um ein Zeichen zu ändern, bringen Sie den Cursor mit **◀** oder **▶** unter dieses Zeichen und drücken Sie dann **Clear**. Geben Sie das richtige Zeichen ein.

- 5 Wenn Sie den Namen ändern möchten, drücken Sie **▲** oder **▼**, um **Name** zu wählen, drücken Sie dann **OK** und geben Sie den neuen Namen über die Zifferntasten ein (bis zu 16 Zeichen). Drücken Sie **OK**. (Siehe *Texteingabe* auf Seite 94.)
- 6 Wenn Sie die Fax/Tel-Nummer ändern möchten, drücken Sie **▲** oder **▼**, um **Fax/Tel** zu wählen, drücken Sie dann **OK** und geben Sie die neue Fax- oder Telefonnummer über die Zifferntasten ein (bis zu 20 Stellen). Drücken Sie **OK**.

- 7 Drücken Sie **▲** oder **▼**, um **Fertig** zu wählen. Drücken Sie **OK**.
- 8 Drücken Sie **Stop/Exit**.

## Kopien anfertigen

Im Folgenden werden die grundlegenden Kopierfunktionen beschrieben. Ausführliche Informationen zu den einzelnen Funktionen finden Sie im *Benutzerhandbuch - Erweiterte Funktionen*.

- 1 Schalten Sie den Kopierbetrieb durch Drücken der Taste  (**COPY**) ein, so dass die Taste blau leuchtet.

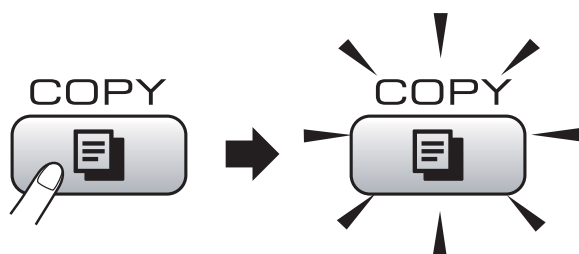

- Das Display zeigt:

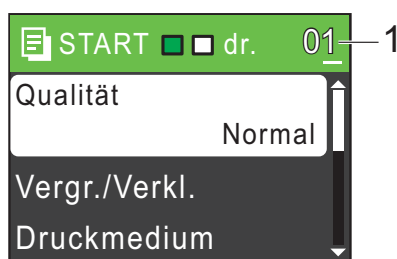

### 1 Kopienanzahl

Sie können die Kopienanzahl über die Zifferntasten eingeben.



### Hinweis

Die Standardbetriebsart ist der Faxbetrieb. Sie können wählen, wie lange das Gerät nach dem letzten Kopiervorgang im Kopierbetrieb bleibt. (Siehe *Umschaltzeit für Betriebsarten* in Kapitel 1 im *Benutzerhandbuch - Erweiterte Funktionen*.)

- 2 Sie haben die folgenden Möglichkeiten, ein Dokument einzulegen:
  - Legen Sie das Dokument mit der einzulesenden Seite nach *unten* in den Vorlageneinzug ein.  
(Siehe *Automatischen Vorlageneinzug (ADF) verwenden* (nur MFC-J410 und MFC-J415W) auf Seite 21.)
  - Legen Sie das Dokument mit der einzulesenden Seite nach *unten* auf das Vorlagenglas.  
(Siehe *Vorlagenglas verwenden* auf Seite 21.)
- 3 Wenn Sie mehr als eine Kopie anfertigen möchten, geben Sie die Anzahl ein (bis zu 99).
- 4 Drücken Sie **Mono Start** oder **Colour Start**.

## Kopieren abbrechen

Um den Kopiervorgang abbrechen, drücken Sie **Stop/Exit**.



## Kopiereinstellungen

Sie können die folgenden Kopiereinstellungen ändern. Drücken Sie **COPY** und drücken Sie dann **▲** oder **▼**, um durch die Kopiereinstellungen zu blättern. Wenn die gewünschte Einstellung hervorgehoben ist, drücken Sie **OK**.

(Benutzerhandbuch - Grundfunktionen)

Weitere Informationen zum Ändern der folgenden Kopiereinstellungen finden Sie auf Seite 42.

- Druckmedium
- Papierformat

(Benutzerhandbuch - Erweiterte Funktionen)

Weitere Informationen zum Ändern der folgenden Kopiereinstellungen finden Sie in Kapitel 7.

- Qualität
- Vergr./Verkl.
- Dichte
- Normal/Sortiert (nur MFC-J410 und MFC-J415W)
- Seitenlayout
- Als Standard
- Werkseinstell.



### Hinweis

Wenn Sie die Kopien sortiert ausgeben möchten, verwenden Sie den Vorlageneinzug (nur MFC-J410 und MFC-J415W).

## Papiereinstellungen

### Druckmedium

Wenn Sie auf Spezialpapier kopieren möchten, muss am Gerät das entsprechende Druckmedium eingestellt werden, um die beste Druckqualität zu erhalten.

- 1 Drücken Sie (**COPY**).
- 2 Legen Sie das Dokument ein.
- 3 Geben Sie die gewünschte Kopienanzahl ein.
- 4 Drücken Sie **▲** oder **▼**, um **Druckmedium** zu wählen. Drücken Sie **OK**.
- 5 Drücken Sie **▲** oder **▼**, um **Normal**, **Inkjet**, **Brother BP71**, **Brother BP61**, **Anderes Glanzp.** oder **Folie** zu wählen. Drücken Sie **OK**.
- 6 Wenn Sie keine weiteren Einstellungen ändern möchten, drücken Sie **Mono Start** oder **Colour Start**.

### Papierformat

Wenn auf anderes Papier als A4-Papier kopiert werden soll, müssen Sie die Papierformat-Einstellung ändern. Es kann auf die Papierformate A4, Legal, Letter, A5 oder Photo 1 (10 × 15 cm) kopiert werden.

- 1 Drücken Sie (**COPY**).
- 2 Legen Sie das Dokument ein.
- 3 Geben Sie die gewünschte Kopienanzahl ein.
- 4 Drücken Sie **▲** oder **▼**, um **Papierformat** zu wählen. Drücken Sie **OK**.
- 5 Drücken Sie **▲** oder **▼**, um **A4**, **A5**, **10x15cm**, **Letter** oder **Legal** zu wählen. Drücken Sie **OK**.
- 6 Wenn Sie keine weiteren Einstellungen ändern möchten, drücken Sie **Mono Start** oder **Colour Start**.

## PhotoCapture Center™

Auch wenn Ihr Gerät *nicht* mit einem Computer verbunden ist, kann es Fotos direkt von der Speicherkarte einer Digitalkamera ausdrucken. (Siehe *Bilder drucken* auf Seite 46.)

Sie können Dokumente einscannen und direkt auf einer Speicherkarte speichern. (Siehe *So scannen Sie auf eine Speicherkarte* auf Seite 47.)

Wenn Ihr Gerät mit Ihrem Computer verbunden ist, können Sie mit Ihrem Computer auf eine an der Vorderseite des Gerätes eingesezte Speicherkarte zugreifen.

(Siehe *Speichermedium-Funktionen* für Windows® oder *Remote Setup und Speichermedium-Funktionen* für Macintosh im *Software-Handbuch*.)

## Speicherkarte verwenden

---

Ihr Brother-Gerät verfügt über Laufwerke (Einschübe) für die folgenden gängigen Digitalkamera-Speichermedien: Memory Stick™, Memory Stick PRO™, Memory Stick Duo™, Memory Stick PRO Duo™, SD und SDHC.





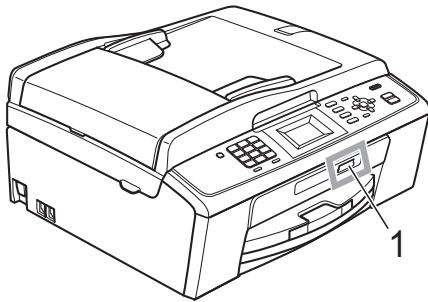

Das PhotoCapture Center™ ermöglicht den Ausdruck digitaler Fotos einer Digitalkamera in hoher Auflösung mit Fotoqualität.

# Erste Schritte

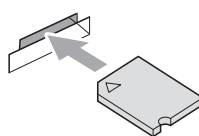
Setzen Sie die Speicherkarte fest in den richtigen Einschub ein.

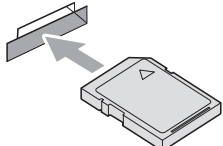

## 1 Speicherkarten-Einschub

Einschub	Kompatible Speicherkarten	
Oberer Einschub 		Memory Stick™ Memory Stick PRO™
		Memory Stick Duo™ Memory Stick PRO Duo™
		Memory Stick Micro™ (Adapter erforderlich)
Unterer Einschub 		SD SDHC
		mini SD (Adapter erforderlich) micro SD (Adapter erforderlich)

### ! WICHTIG

Setzen Sie KEINEN Memory Stick Duo™ in den unteren SD-Einschub ein, weil dies zu Schäden am Gerät führen kann.

Die Taste **PHOTO CAPTURE** zeigt den Status an:

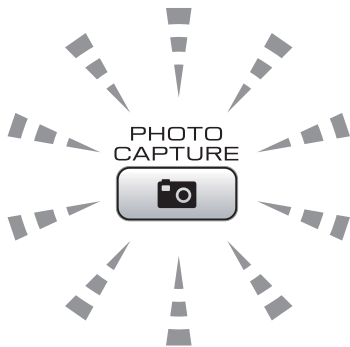

- **PHOTO CAPTURE** leuchtet, wenn die Speicherkarte richtig eingesetzt ist.
- **PHOTO CAPTURE** leuchtet nicht, wenn die Speicherkarte nicht richtig eingesetzt ist.
- **PHOTO CAPTURE** blinkt, wenn von der Speicherkarte gelesen oder darauf geschrieben wird.

### ! WICHTIG

Ziehen Sie **NICHT** den Netzstecker des Gerätes und nehmen Sie die Speicherkarte nicht heraus, während das Gerät von dieser liest oder darauf schreibt (Taste **PHOTO CAPTURE** blinkt). **Sonst werden Daten zerstört oder die Speicherkarte wird beschädigt.**

Das Gerät kann jeweils nur von einem Speichermedium lesen.

## Bilder drucken

### Fotos ansehen

Sie können die Fotos vor dem Ausdrucken im Display ansehen. Bei grossen Bilddateien kann es ein wenig dauern, bis das jeweilige Foto im Display angezeigt wird.

- 1 Vergewissern Sie sich, dass Sie die Speicherkarte in den richtigen Einschub eingesetzt haben.  
Drücken Sie  (**PHOTO CAPTURE**).
- 2 Drücken Sie ▲ oder ▼, um Fotos ansehen zu wählen.  
Drücken Sie **OK**.
- 3 Drücken Sie ◀ oder ▶, um das gewünschte Foto auszuwählen.
- 4 Geben Sie die gewünschte Kopienanzahl über die Zifferntasten ein.
- 5 Wiederholen Sie die Schritte 3 und 4, bis Sie alle gewünschten Fotos ausgewählt haben.



#### Hinweis

Drücken Sie **Clear**, um zur vorherigen Ebene zurückzugelangen.

- 6 Nachdem alle gewünschten Fotos ausgewählt wurden, haben Sie die folgenden Möglichkeiten:
  - Drücken Sie **OK** und ändern Sie die Druckeinstellungen. (Siehe *PhotoCapture Center™-Druckeinstellungen* auf Seite 46.)
  - Wenn Sie keine Einstellungen ändern möchten, drücken Sie **Colour Start**, um zu drucken.

## PhotoCapture Center™ - Druckeinstellungen

Sie können die Druckeinstellungen vorübergehend ändern.

Die Einstellungen werden nach 3 Minuten bzw. durch Umschalten zum Faxbetrieb wieder auf die Standardeinstellungen zurückgesetzt. (Siehe *Umschaltzeit für Betriebsarten* in Kapitel 1 im *Benutzerhandbuch - Erweiterte Funktionen*.)



#### Hinweis

Sie können die Druckeinstellungen, die Sie meistens verwenden, als Standardeinstellungen speichern. (Siehe *Änderungen als neue Standardeinstellungen speichern* in Kapitel 8 im *Benutzerhandbuch - Erweiterte Funktionen*.)

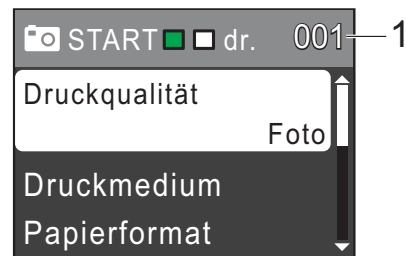

#### 1 Anzahl der Ausdrücke

(Für Fotos ansehen)

Zeigt die Gesamtzahl der zu druckenden Fotos an.

(Für Alle drucken, Foto drucken)

Zeigt an, wie oft jedes Bild gedruckt wird.

(Für DPOF-Druck) Diese Anzeige erscheint nicht.

# So scannen Sie auf eine Speicherkarte

Sie können schwarzweisse und farbige Dokumente einscannen und direkt auf einer Speicherkarte speichern. Schwarzweisse Dokumente werden im PDF- oder TIFF-Dateiformat (\*.PDF bzw. \*.TIF) gespeichert. Bei farbigen Dokumenten können Sie zwischen dem PDF- oder JPEG-Dateiformat (\*.PDF bzw. \*.JPG) wählen. Die werkseitige Einstellung ist Farbe 150 dpi und als Dateiformat ist PDF voreingestellt. Das Gerät erstellt die Dateinamen automatisch auf Grundlage des aktuellen Datums. (Weitere Informationen finden Sie in der *Installationsanleitung*.) Zum Beispiel wird das fünfte Bild, das am 1. Juli 2010 eingescannt wird, 01071005.PDF genannt. Sie können die Einstellungen für Farbe und Qualität ändern.

Qualität	Wählbares Dateiformat
Farbe 150 dpi	JPEG / PDF
Farbe 300 dpi	JPEG / PDF
Farbe 600 dpi	JPEG / PDF
SW 200x100 dpi	TIFF / PDF
SW 200 dpi	TIFF / PDF

- 1 Vergewissern Sie sich, dass Sie die Speicherkarte in den richtigen Einschub eingesetzt haben.

## ! WICHTIG

Entfernen Sie NICHT die Speicherkarte, wenn **PHOTO CAPTURE** blinkt, um Schäden an der Speicherkarte oder den darauf gespeicherten Daten zu vermeiden.

- 2 Legen Sie das Dokument ein.
- 3 Zum Scannen auf eine Speicherkarte drücken Sie  (**SCAN**).

- 4 Drücken Sie **▲** oder **▼**, um Scannen:Medium zu wählen.

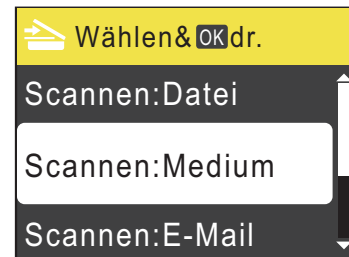

Drücken Sie **OK**.

- 5 Sie haben die folgenden Möglichkeiten:

- Um die Qualität zu ändern, drücken Sie **▲** oder **▼**, um Qualität zu wählen. Drücken Sie **OK**. Gehen Sie zu Schritt 6.
- Drücken Sie **Mono Start** oder **Colour Start**, um den Scanvorgang ohne weitere Einstellungsänderungen zu starten.

- 6 Drücken Sie **▲** oder **▼**, um Farbe 150 dpi, Farbe 300 dpi, Farbe 600 dpi, SW 200x100 dpi oder SW 200 dpi zu wählen. Drücken Sie **OK**.

- 7 Sie haben die folgenden Möglichkeiten:

- Um einen anderen Dateityp zu wählen, gehen Sie zu Schritt 8.
- Drücken Sie **Mono Start** oder **Colour Start**, um den Scanvorgang ohne weitere Einstellungsänderungen zu starten.

- 8 Drücken Sie **▲** oder **▼**, um Dateityp zu wählen. Drücken Sie **OK**. Drücken Sie **▲** oder **▼**, um JPEG, PDF oder TIFF zu wählen. Drücken Sie **OK**.



## Hinweis

- Wenn Sie als Auflösung Farbe in Schritt 6 gewählt haben, kann TIFF nicht gewählt werden.
- Wenn Sie als Auflösung SW in Schritt 6 gewählt haben, kann JPEG nicht gewählt werden.

- 9 Sie haben die folgenden Möglichkeiten:
- Um den Dateinamen zu ändern, gehen Sie zu Schritt 10.
  - Drücken Sie **Mono Start** oder **Colour Start**, um den Scanvorgang ohne weitere Einstellungsänderungen zu starten.
- 10 Das Gerät vergibt automatisch einen Dateinamen. Sie können aber auch einen anderen Namen über die Zifferntasten eingeben.  
Drücken Sie ▲ oder ▼, um `Dateiname` zu wählen.  
Drücken Sie **OK**.  
Geben Sie den neuen Namen ein.  
(Siehe *Texteingabe* auf Seite 94.)  
Nur die ersten 6 Zeichen können geändert werden.  
Drücken Sie **OK**.



#### Hinweis

---

Drücken Sie **Clear**, um den aktuellen Namen zu löschen.

---

- 11 Drücken Sie **Mono Start** oder **Colour Start**.

## Dokument drucken

Das Gerät kann Daten vom Computer empfangen und ausdrucken. Installieren Sie den Druckertreiber, um vom Computer aus drucken zu können.

(Siehe *Drucken* für Windows® bzw. *Drucken und Faxen* für Macintosh im *Software-Handbuch*, um ausführliche Informationen zu den Druckeinstellungen zu erhalten.)

- 1 Installieren Sie den Brother-Druckertreiber von der Installations-CD-ROM. (Siehe *Installationsanleitung*.)
- 2 Wählen Sie den Druckbefehl in Ihrem Anwendungsprogramm.
- 3 Wählen Sie den Namen Ihres Gerätes im Dialogfeld **Drucken** und klicken Sie auf **Eigenschaften**.
- 4 Wählen Sie im Eigenschaften-Dialogfeld die gewünschten Einstellungen.
  - **Druckmedium/Qualität**
  - **Papiergrösse**
  - **Mehrseitendruck**
  - **Farbeeinstellungen**
  - **Skalierung**
  - **Wasserzeichen benutzen**
  - **Datum und Uhrzeit drucken**
- 5 Klicken Sie auf **OK**.
- 6 Klicken Sie auf **OK**, um den Druckvorgang zu starten.



## Dokument scannen

Es gibt verschiedene Möglichkeiten, Dokumente zu scannen. Sie können die **SCAN**-Taste des Gerätes oder die Scannertreiber auf Ihrem Computer verwenden.

- 1 Um das Gerät als Scanner zu verwenden, installieren Sie einen Scannertreiber.  
Wenn das Gerät mit einem Netzwerk verbunden ist, weisen Sie ihm eine TCP/IP-Adresse zu (nur MFC-J265W und MFC-J415W).
  - Installieren Sie die Scannertreiber von der Installations-CD-ROM. (Lesen Sie die *Installationsanleitung* und *Scannen* im *Software-Handbuch*.)
  - (Nur MFC-J265W und MFC-J415W) Wenn das Scannen im Netzwerk nicht funktioniert, weisen Sie dem Gerät eine TCP-IP-Adresse zu. (Siehe *Netzwerk-Scannen konfigurieren* im *Software-Handbuch*.)
- 2 Legen Sie Ihr Dokument ein. (Siehe *So legen Sie Dokumente ein* auf Seite 21.)
  - Verwenden Sie zum Scannen mehrseitiger Dokumente den automatischen Vorlageneinzug (ADF). Dieser zieht die einzelnen Blätter automatisch ein (nur MFC-J410 und MFC-J415W).
  - Verwenden Sie das Vorlagenglas, um eine Seite eines Buches oder einzelne Seiten zu scannen.
- 3 Sie haben die folgenden Möglichkeiten:
  - Zum Scannen mit der **SCAN**-Taste gehen Sie zu *Mit der Scanner-Taste scannen*.
  - Zum Scannen mit einem Scannertreiber auf Ihrem Computer gehen Sie zu *Mit einem Scannertreiber scannen*.

## Mit der Scanner-Taste scannen

Für weitere Informationen siehe *Scanner-Taste verwenden* im *Software-Handbuch*.

- 1 Drücken Sie die **SCAN**-Taste.
  - 2 Wählen Sie die Scanfunktion, die Sie verwenden möchten.
    - Scannen:Datei
    - Scannen:Medium
    - Scannen:E-Mail
    - Scannen:Text<sup>1</sup>
    - Scannen:Bild
- <sup>1</sup> Nur MFC-J410 und MFC-J415W (Macintosh-Benutzer)  
Der Presto! PageManager muss vor der Verwendung heruntergeladen und installiert werden. Weitere Informationen finden Sie unter *Zugang zum Brother-Support (Macintosh)* auf Seite 3.
- 3 (Nur MFC-J265W und MFC-J415W) Wählen Sie den Computer, zu dem Sie die Daten senden möchten.
  - 4 Drücken Sie **Start**, um den Scanvorgang zu starten.

## Mit einem Scannertreiber scannen

Für weitere Informationen siehe *Scannen eines Dokumentes mit dem TWAIN-Treiber* oder *Scannen eines Dokumentes mit dem WIA-Treiber* im *Software-Handbuch*.

- 1 Starten Sie ein Scanprogramm und klicken Sie auf die Schaltfläche **Scannen**.
- 2 Wählen Sie die gewünschten Einstellungen wie z. B. **Auflösung**, **Helligkeit** und den **Scanmodus** im **Scanner-Setup**-Dialogfeld.
- 3 Klicken Sie auf **Start** oder **Scannen**, um den Scanvorgang zu starten.

## Tintenpatronen wechseln

Das Gerät ist mit einem Tintenpunktzähler ausgestattet. Dieser überwacht automatisch den Tintenvorrat der einzelnen Patronen. Wenn der Tintenvorrat zu Ende geht, erscheint eine entsprechende Meldung im Display.

Das Display zeigt an, welche Tintenpatrone fast verbraucht ist oder ersetzt werden muss. Folgen Sie den Hinweisen im Display, damit Sie die Farben in der richtigen Reihenfolge ersetzen.

Auch wenn das Gerät anzeigt, dass eine Tintenpatrone gewechselt werden soll, befindet sich noch ein kleiner Tintenrest in der Patrone. Dieser kleine Rest Tinte ist notwendig, um den Druckkopf vor dem Austrocknen und dadurch entstehende Schäden zu schützen.

### ! WICHTIG

Brother-Geräte wurden für die Verwendung von Tinte mit bestimmten Spezifikationen entwickelt und sie liefern die besten Ergebnisse, wenn sie zusammen mit original Brother Tintenpatronen benutzt werden. Brother kann nicht für optimale Ergebnisse garantieren, wenn Tinte oder Tintenpatronen mit anderen Spezifikationen eingesetzt werden. Brother empfiehlt daher, nur original Brother Tintenpatronen zu verwenden und die verbrauchten Tintenpatronen nicht mit Tinte anderer Hersteller wieder aufzufüllen. Schäden am Druckkopf oder an anderen Teilen des Gerätes, die durch die Verwendung von inkompatiblen Produkten mit diesem Gerät entstehen, und dadurch notwendige Reparaturen sind nicht von der Garantie gedeckt.

- 1 Öffnen Sie die Tintenpatronen-Abdeckung.  
Wenn eine oder mehrere Tintenpatronen verbraucht sind, wird im Display **Druck unmöglich** oder **Nur S/W-Druck** angezeigt.
- 2 Drücken Sie, wie unten gezeigt, den Befestigungshebel der im Display angezeigten Tintenpatrone und nehmen Sie dann die Patrone aus dem Gerät.

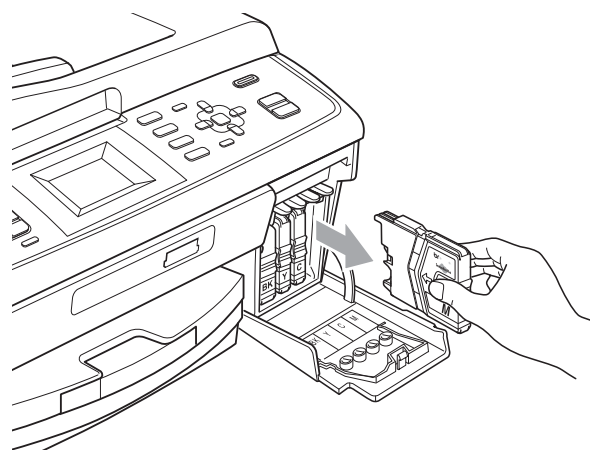
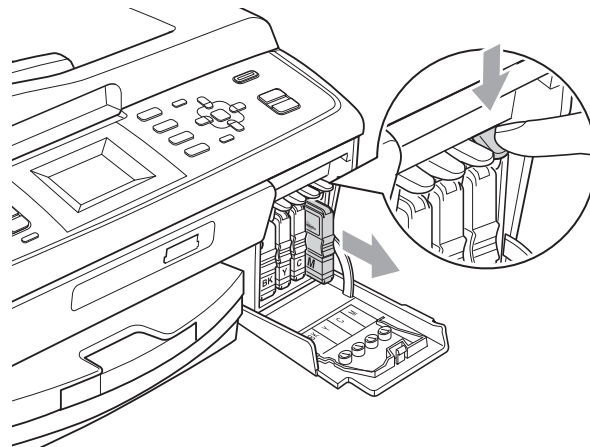

- 3 Packen Sie die neue Tintenpatrone mit der im Display angezeigten Farbe aus.

- 4 Drehen Sie den grünen Knopf an der gelben Schutzabdeckung im Uhrzeigersinn, bis sich das Vakuumsiegel hörbar öffnet, und entfernen Sie dann die Abdeckung (1).

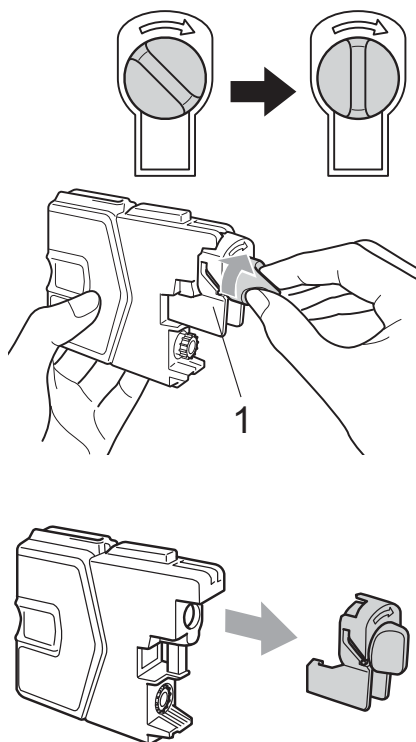

- 5 Achten Sie darauf, dass die Tintenpatronen jeweils an der richtigen Farbposition eingesetzt werden. Setzen Sie die Patrone entsprechend der Pfeilrichtung auf dem Aufkleber ein.

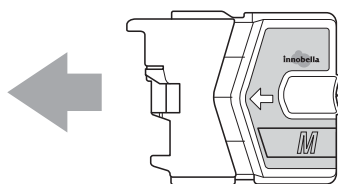

- 6 Drücken Sie die Tintenpatrone vorsichtig in ihre Position, bis sie hörbar einrastet, und schliessen Sie dann die Tintenpatronen-Abdeckung.

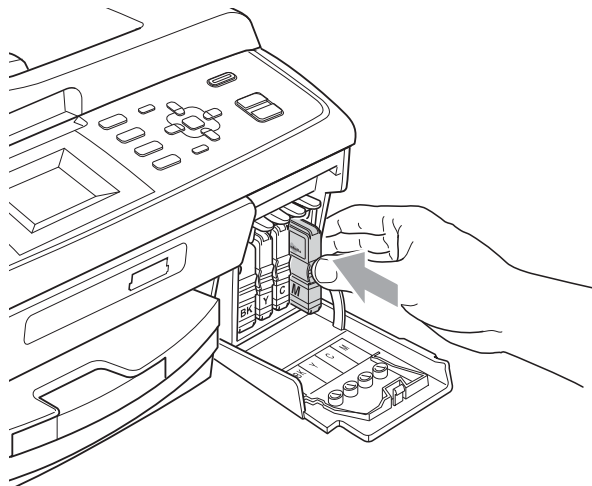

- 7 Das Gerät setzt den Tintenpunktzähler automatisch zurück.



#### Hinweis

- Wenn Sie eine Tintenpatrone ersetzt haben (zum Beispiel Schwarz), werden Sie eventuell aufgefordert zu bestätigen, dass eine ganz neue Patrone eingesetzt wurde (zum Beispiel *Ausgetauscht BK Schwarz*). Drücken Sie für jede installierte neue Patrone **1** (Ja), um den Tintenzähler für diese Farbe zurückzusetzen. Wenn die eingesetzte Tintenpatrone nicht unbenutzt war, drücken Sie **2** (Nein).
- Wenn nach der Installation von Tintenpatronen im Display *Keine Tintenpat. oder Erkennen unmögl.* angezeigt wird, überprüfen Sie, ob die Tintenpatronen richtig eingesetzt sind.

### ⚠ VORSICHT

Falls Tinte in Ihre Augen gelangt, waschen Sie sie sofort mit Wasser aus und suchen Sie, wenn Sie besorgt sind, einen Arzt auf.

**! WICHTIG**

- Nehmen Sie die Tintenpatronen nur heraus, wenn sie gewechselt werden müssen. Andernfalls kann sich die Tintenmenge verringern und das Gerät kann den Tintenvorrat nicht mehr richtig erkennen.
- Berühren Sie NICHT die Tintenpatronenschächte im Gerät. Dadurch könnte Tinte auf die Haut gelangen.
- Falls Tinte auf Haut oder Kleidung gelangt, sollten Sie diese sofort mit Seife oder Waschmittel entfernen.
- Falls sich die Farben vermischt haben, weil eine Patrone an der falschen Position eingesetzt wurde, müssen Sie den Druckkopf mehrmals reinigen, nachdem Sie die Patronen richtig eingesetzt haben.
- Setzen Sie eine neue Patrone direkt nach dem Öffnen in das Gerät ein und verbrauchen Sie sie innerhalb von 6 Monaten. Für ungeöffnete Patronen beachten Sie bitte das Mindesthaltbarkeitsdatum auf der Verpackung der Patrone.
- Nehmen Sie Tintenpatronen NICHT auseinander und nehmen Sie keine Veränderungen an ihnen vor. Dadurch könnte Tinte auslaufen.

## Gerät reinigen und überprüfen

### Vorlagenglas reinigen

- 1 Öffnen Sie die Vorlagenglas-Abdeckung (1). Reinigen Sie das Vorlagenglas (2) und die weisse Folie (3) mit einem weichen, fusselfreien, mit nicht entflammbarem Glasreiniger angefeuchteten Tuch.

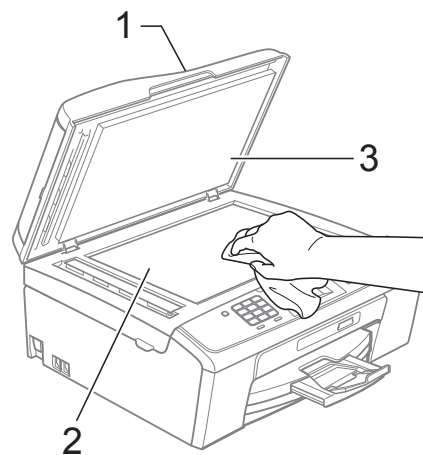

- 2 (Nur MFC-J410 und MFC-J415W) Reinigen Sie in der ADF-Einheit den weissen Streifen (1) und den gegenüberliegenden Glasstreifen (2) mit einem weichen, fusselfreien, leicht mit nicht entflammbarem Glasreiniger angefeuchteten Tuch.

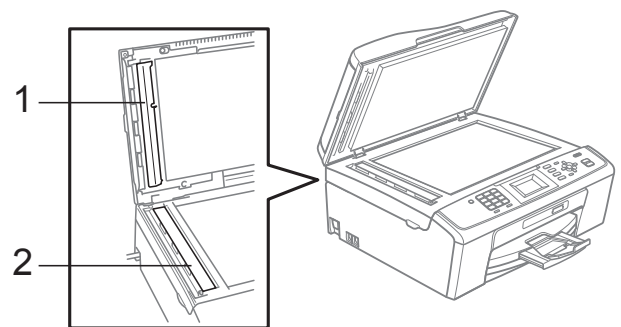

## Hinweis

Zusätzlich zur Reinigung des Glasstreifens mit einem nicht entflammaren Glasreiniger sollten Sie mit der Fingerspitze noch einmal über den Glasstreifen fahren und fühlen, ob sich noch Schmutz darauf befindet. Eventuell müssen Sie den Glasstreifen drei- bis viermal reinigen. Zum Testen fertigen Sie nach jedem Reinigungsvorgang eine Kopie an.



Wenn der Glasstreifen verschmutzt ist, ist eine vertikale Linie im Ausdruck zu sehen.

Nach der Reinigung des Glasstreifens ist keine vertikale Linie mehr zu sehen.

## Papiereinzugsrollen reinigen

- 1 Ziehen Sie die Papierkassette ganz aus dem Gerät heraus.
- 2 Ziehen Sie den Netzstecker des Gerätes und öffnen Sie die Papierstau-Abdeckung (1).

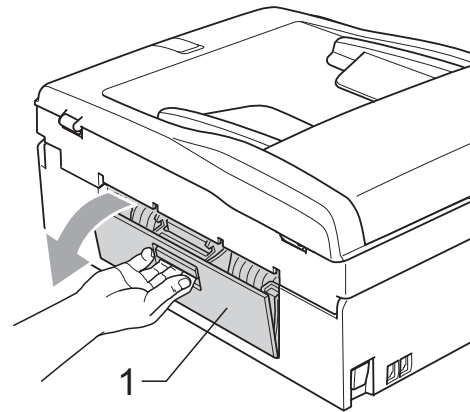

- 3 Reinigen Sie die Papiereinzugsrollen (1) mit einem leicht mit Isopropylalkohol angefeuchteten Wattestäbchen.

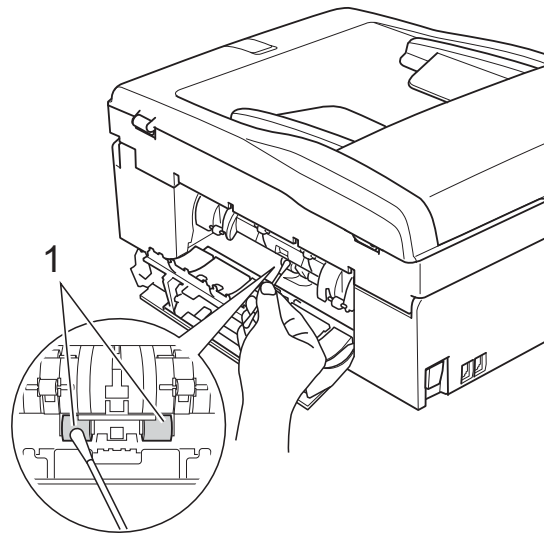

- 4 Schliessen Sie die Papierstau-Abdeckung.
- 5 Schieben Sie die Papierkassette wieder vollständig in das Gerät.
- 6 Schliessen Sie den Netzstecker wieder an.

## Druckkopf reinigen

Um die gute Druckqualität zu erhalten, reinigt das Gerät bei Bedarf den Druckkopf automatisch. Sie können die Druckkopfreinigung auch manuell starten, wenn ein Druckqualitätsproblem auftritt.

Reinigen Sie den Druckkopf und die Tintenpatronen, wenn in Texten oder Grafiken eine horizontale Linie oder Lücken erscheinen. Sie können entweder nur Schwarz, drei Farben auf einmal (Cyan/Gelb/Magenta) oder alle vier Farben auf einmal reinigen.

Bei der Druckkopfreinigung wird Tinte verbraucht. Durch zu häufiges Reinigen wird unnötig Tinte verschwendet.

### ! WICHTIG

Berühren Sie NICHT den Druckkopf. Das Berühren des Druckkopfes kann zu dauerhaften Schäden am Druckkopf und zum Verlust des Garantieanspruches führen.

- 1 Drücken Sie **Menu**.
- 2 Drücken Sie **▲** oder **▼**, um **Tinte** zu wählen.  
Drücken Sie **OK**.
- 3 Drücken Sie **▲** oder **▼**, um **Reinigen** zu wählen.  
Drücken Sie **OK**.

- 4 Drücken Sie **▲** oder **▼**, um **Schwarz, Farbe** oder **Alle** zu wählen.  
Drücken Sie **OK**.  
Der Druckkopf wird nun gereinigt.  
Nach Abschluss der Reinigung wechselt das Gerät automatisch wieder zum Bereitschaftsmodus.



### Hinweis

Falls sich die Druckqualität nach mindestens fünfmaligem Reinigen nicht verbessert hat, setzen Sie eine neue Brother original Innobella™ Tintenpatrone für jede Farbe ein, bei der das Problem auftritt. Reinigen Sie den Druckkopf erneut bis zu fünfmal. Falls sich die Druckqualität danach nicht verbessert hat, wenden Sie sich an Ihren Brother-Händler.

## Druckqualität prüfen

Wenn die Farben blass sind oder Streifen in Bildern oder Texten zu sehen sind, können verstopfte Tintendüsen die Ursache sein. Sie können dies anhand eines Testausdruckes überprüfen.

- 1 Drücken Sie **Menu**.
- 2 Drücken Sie **▲** oder **▼**, um **Tinte** zu wählen.  
Drücken Sie **OK**.
- 3 Drücken Sie **▲** oder **▼**, um **Testdruck** zu wählen.  
Drücken Sie **OK**.
- 4 Drücken Sie **▲** oder **▼**, um **Druckqualität** zu wählen.  
Drücken Sie **OK**.
- 5 Drücken Sie **Colour Start**.  
Das Gerät druckt eine Testseite zur Überprüfung der Druckqualität aus.

- 6 Prüfen Sie die Druckqualität der vier Farbblöcke auf der Testseite.
- 7 Im Display erscheint die Frage, ob die Qualität gut ist. Sie haben die folgenden Möglichkeiten:
- Wenn alle Linien klar und deutlich zu sehen sind, drücken Sie **1** (Ja), um die Druckqualitätsprüfung zu beenden, und gehen Sie zu Schritt 11.
  - Falls - wie unten gezeigt - einige kurze Striche fehlen, drücken Sie **2** für Nein.

OK

Schlecht

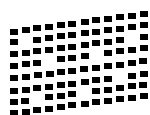
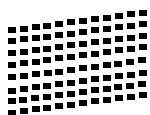

- 8 Im Display erscheint die Frage, ob die Druckqualität des schwarzen und der drei farbigen Blöcke gut ist. Drücken Sie **1** (Ja) oder **2** (Nein).
- 9 Im Display erscheint die Frage, ob die Reinigung gestartet werden soll. Drücken Sie **1** (Ja). Das Gerät beginnt, den Druckkopf zu reinigen.
- 10 Nachdem der Reinigungsvorgang abgeschlossen ist, drücken Sie **Colour Start**. Das Gerät druckt noch einmal die Testseite. Gehen Sie zurück zu Schritt 6.

- 11 Drücken Sie **Stop/Exit**. Wenn Sie den Reinigungsvorgang mindestens fünfmal wiederholt haben und im Testdruck immer noch Striche fehlen, sollten Sie die entsprechende Tintenpatrone austauschen. Fertigen Sie nach dem Austauschen der Tintenpatrone erneut einen Testdruck an. Besteht das Problem weiter, wiederholen Sie den Reinigungsvorgang und den Testdruck mit der neuen Patrone mindestens fünfmal. Fehlt anschliessend noch immer Tinte im Ausdruck, wenden Sie sich bitte an Ihren Brother-Händler.

## ! WICHTIG

Berühren Sie NICHT den Druckkopf. Das Berühren des Druckkopfes kann zu dauerhaften Schäden am Druckkopf und zum Verlust des Garantieanspruches führen.

## Hinweis



Wenn eine Druckkopf-Düse verstopft ist, sind horizontale Streifen im Ausdruck zu sehen.



Nach der Reinigung sind keine horizontalen Streifen mehr zu sehen.

## Vertikale Ausrichtung prüfen

Die vertikale Ausrichtung des Druckkopfes sollte überprüft werden, falls nach einem Transport des Gerätes gedruckter Text verschwommen aussieht oder gedruckte Bilder blass erscheinen.

- 1 Drücken Sie **Menu**.
- 2 Drücken Sie **▲** oder **▼**, um **Tinte** zu wählen.  
Drücken Sie **OK**.
- 3 Drücken Sie **▲** oder **▼**, um **Testdruck** zu wählen.  
Drücken Sie **OK**.
- 4 Drücken Sie **▲** oder **▼**, um **Ausrichtung** zu wählen.  
Drücken Sie **OK**.
- 5 Drücken Sie **Mono Start** oder **Colour Start**.  
Das Gerät druckt eine Testseite zur Überprüfung der vertikalen Ausrichtung aus.
- 6 Überprüfen Sie anhand der Testmuster für 600 dpi und 1200 dpi, ob das Muster Nr. 5 am besten dem Beispiel 0 entspricht.
- 7 Sie haben die folgenden Möglichkeiten:
  - Wenn Nr. 5 für 600 dpi und für 1200 dpi am besten dem Beispiel 0 entspricht, drücken Sie **1** (**Ja**), um den Test zu beenden, und gehen Sie dann zu Schritt 10.
  - Falls ein anderes Testmuster dem Beispiel 0 für 600 dpi oder 1200 dpi besser entspricht, drücken Sie **2** (**Nein**), um das entsprechende Testmuster zu wählen.
- 8 Geben Sie für 600 dpi die Nummer des Testmusters ein, das dem Beispiel 0 am besten entspricht (1-8).
- 9 Geben Sie für 1200 dpi die Nummer des Testmusters ein, das dem Beispiel 0 am besten entspricht (1-8).
- 10 Drücken Sie **Stop/Exit**.



## Fehler- und Wartungsmeldungen

Wie bei jedem hochentwickelten Bürogerät können Fehler auftreten oder der Austausch von Verbrauchsmaterialien notwendig sein. In diesem Fall erkennt das Gerät meist selbst den Fehler und zeigt eine Fehlermeldung an. Im Folgenden sind die wichtigsten Fehler- und Wartungsmeldungen aufgelistet.

Sie können die meisten Fehler selbst beheben und normale Wartungsarbeiten selbst durchführen. Falls Sie weitere Hilfe benötigen, finden Sie im Brother Solutions Center Antworten auf häufig gestellte Fragen (FAQs) sowie Hinweise zur Problemlösung.

Besuchen Sie uns unter <http://solutions.brother.com/>

Fehlermeldung	Ursache	Abhilfe
Abdeckung offen	Der Gehäusedeckel ist nicht richtig geschlossen.	Öffnen und schliessen Sie den Gehäusedeckel.
	Die Tintenpatronen-Abdeckung ist nicht richtig geschlossen.	Drücken Sie die Tintenpatronen-Abdeckung fest zu, bis sie hörbar einrastet.
Besetzt	Der angewählte Anschluss ist besetzt oder der Anruf wurde nicht angenommen.	Überprüfen Sie die Nummer und versuchen Sie es noch einmal.
Dokument prüfen	Das Dokument wurde nicht richtig eingelegt bzw. nicht richtig eingezogen oder das aus dem Vorlageneinzug eingezogene Dokument ist zu lang.	(Siehe <i>Automatischen Vorlageneinzug (ADF) verwenden (nur MFC-J410 und MFC-J415W)</i> auf Seite 21.) (Siehe <i>Dokumentenstau (nur MFC-J410 und MFC-J415W)</i> auf Seite 64.)
Druck unmöglich Tinte wechseln	Eine oder mehrere Tintenpatronen sind verbraucht. Es werden alle Druckvorgänge gestoppt. Sofern genügend Speicherkapazität zur Verfügung steht, werden Schwarzweiss-Faxe im Speicher empfangen. Wenn Ihnen ein Farbfax gesendet wird, fordert Ihr Gerät das sendende Gerät zur Übertragung des Faxes in Schwarzweiss auf.	Ersetzen Sie die Tintenpatronen. (Siehe <i>Tintenpatronen wechseln</i> auf Seite 51.)

Fehlermeldung	Ursache	Abhilfe
Erkennen unmögl.	Sie haben eine neue Tintenpatrone zu schnell eingesetzt, so dass das Gerät sie nicht erkannt hat.	Nehmen Sie die neue Tintenpatrone heraus und setzen Sie sie langsam wieder ein, bis sie hörbar einrastet.
	Wenn Sie keine original Brother-Tinte verwenden, kann es sein, dass das Gerät die Patrone nicht erkennt.	Ersetzen Sie die Patrone durch eine original Brother Tintenpatrone. Wenn der Fehler weiterhin auftritt, wenden Sie sich an Ihren Brother-Händler.
	Eine Tintenpatrone ist nicht richtig eingesetzt.	Nehmen Sie die neue Tintenpatrone heraus und setzen Sie sie langsam wieder ein, bis sie hörbar einrastet. (Siehe <i>Tintenpatronen wechseln</i> auf Seite 51.)
Fehler:Reinigen XX Fehler:Init. XX Fehler:Drucken XX Fehler:Scannen XX	Ein mechanisches Problem am Gerät.  — ODER —  Ein Fremdkörper, zum Beispiel eine Heftklammer oder abgerissenes Papier, befindet sich im Gerät.	Öffnen Sie den Gehäusedeckel und entfernen Sie Fremdkörper und Papierreste im Innern des Gerätes. Wenn die Fehlermeldung anschliessend immer noch erscheint, lesen Sie <i>Gespeicherte Faxe oder Journal sichern</i> auf Seite 63, bevor Sie den Netzstecker ziehen, damit keine wichtigen Nachrichten gelöscht werden. Ziehen Sie dann den Netzstecker, warten Sie einige Minuten und schliessen Sie ihn wieder an.
Keine Anrufer-K.	Es ist keine Anrufer-Kennung gespeichert. Sie haben keine Anrufe empfangen oder Sie haben den entsprechenden Dienst Ihrer Telefongesellschaft für die Übermittlung der Anrufer-Kennung nicht gebucht.	Wenn Sie die Anrufer-Kennung nutzen möchten, wenden Sie sich an Ihre Telefongesellschaft. (Siehe <i>Anrufer-Kennung</i> auf Seite 30.)
Keine Datei	Auf der eingelegten Speicherkarte ist keine .JPG-Datei gespeichert.	Setzen Sie die richtige Speicherkarte in den Einschub ein.
Keine Tintenpat.	Eine Tintenpatrone ist nicht richtig eingesetzt.	Nehmen Sie die neue Tintenpatrone heraus und setzen Sie sie langsam wieder ein, bis sie hörbar einrastet. (Siehe <i>Tintenpatronen wechseln</i> auf Seite 51.)
Media-Fehler	Die Speicherkarte ist defekt bzw. nicht richtig formatiert oder es besteht ein anderes Problem mit der Speicherkarte.	Setzen Sie die Karte neu ein, um sicherzustellen, dass sie richtig eingesetzt ist. Falls der Fehler wieder angezeigt wird, prüfen Sie das Laufwerk (Einschub) des Gerätes, indem Sie eine Karte einsetzen, von der Sie wissen, dass sie vom Gerät gelesen werden kann.
Nicht belegt!	Unter der verwendeten Kurzwahl ist keine Nummer gespeichert.	Überprüfen Sie, ob Sie die richtige Kurzwahl verwendet haben. Vielleicht ist die Rufnummer noch nicht gespeichert. (Siehe <i>Kurzwahlnummern speichern</i> auf Seite 39.)

Fehlermeldung	Ursache	Abhilfe
<p>Nur S/W-Druck Tinte wechseln</p>	<p>Eine oder mehrere der Farbpatronen sind verbraucht.</p> <p>Sie können das Gerät noch ca. vier Wochen lang im Schwarzweiss-Modus verwenden (abhängig von der Anzahl der Seiten, die gedruckt werden).</p> <p>Während diese Meldung im Display erscheint, werden die einzelnen Funktionen wie folgt ausgeführt:</p> <ul style="list-style-type: none"> <li>■ Drucken <p>Wenn Sie im Druckertreiber auf <b>Graustufen</b> in der Registerkarte <b>Erweitert</b> klicken, können Sie das Gerät als Schwarzweiss-Drucker verwenden.</p> </li> <li>■ Kopieren <p>Wenn als Druckmedium <b>Normal</b> oder <b>Inkjet</b> gewählt ist, können Schwarzweiss-Kopien angefertigt werden.</p> </li> <li>■ Faxen <p>Wenn als Druckmedium <b>Normal</b> oder <b>Inkjet</b> gewählt ist, empfängt und druckt das Gerät die Faxe in Schwarzweiss.</p> <p>Wenn Ihnen ein Farbfax gesendet wird, fordert Ihr Gerät das sendende Gerät zur Übertragung des Faxes in Schwarzweiss auf.</p> </li> </ul> <p>Wenn als Druckmedium <b>Anderes Glanzp.</b>, <b>Brother BP71</b> oder <b>Brother BP61</b> gewählt ist, druckt das Gerät nicht mehr weiter. <i>Wenn Sie den Netzstecker des Gerätes ziehen oder die Tintenpatrone herausnehmen, können Sie das Gerät erst wieder nach Einsetzen einer neuen Tintenpatrone benutzen.</i></p>	<p>Ersetzen Sie die Tintenpatronen. (Siehe <i>Tintenpatronen wechseln</i> auf Seite 51.)</p>

Fehlermeldung	Ursache	Abhilfe
Papier prüfen	Es ist kein Papier eingelegt oder das Papier ist nicht richtig in die Papierzufuhr eingelegt.	Sie haben die folgenden Möglichkeiten: <ul style="list-style-type: none"> <li>■ Legen Sie Papier in die Papierzufuhr ein und drücken Sie dann <b>Mono Start</b> oder <b>Colour Start</b>.</li> <li>■ Entnehmen Sie das Papier und legen Sie es richtig ein. Drücken Sie dann <b>Mono Start</b> oder <b>Colour Start</b>. (Siehe <i>Papier und andere Druckmedien einlegen</i> auf Seite 10.)</li> </ul>
	Das Papier hat sich im Gerät gestaut.	Entfernen Sie das gestaute Papier wie unter <i>Papierstau</i> auf Seite 65 beschrieben.
	Die Papierstau-Abdeckung ist nicht richtig geschlossen.	Überprüfen Sie, ob die Papierstau-Abdeckung an beiden Enden gleichmässig geschlossen ist. (Siehe <i>Papierstau</i> auf Seite 65.)
Papierformat!	Das Papier hat nicht das richtige Format.	Vergewissern Sie sich, dass die Papierformat-Einstellung dem in die Papierzufuhr eingelegten Papier entspricht. Legen Sie das richtige Papierformat ein und drücken Sie dann <b>Mono Start</b> oder <b>Colour Start</b> . (Siehe <i>Papierformat</i> auf Seite 16.)
Papierstau	Das Papier hat sich im Gerät gestaut.	Öffnen Sie die Papierstau-Abdeckung (an der Rückseite des Gerätes) und entfernen Sie das gestaute Papier. (Siehe <i>Papierstau</i> auf Seite 65.)
		Vergewissern Sie sich, dass die Papierlängen-Führung entsprechend der Papiergrösse eingestellt ist. Verlängern Sie die Papierkassette nicht, wenn Sie Papier im Format A5 oder kleiner einlegen.
Restdaten	Es befinden sich noch zu druckende Daten im Speicher des Gerätes.	Drücken Sie <b>Stop/Exit</b> . Dadurch bricht das Gerät den Druckauftrag ab und löscht ihn im Speicher. Versuchen Sie nun, erneut zu drucken.
Sp.medium voll	Auf der verwendeten Speicherkarte befinden sich bereits 999 Dateien.	Das Gerät kann nur Daten auf einer Speicherkarte speichern, wenn darauf weniger als 999 Dateien enthalten sind. Löschen Sie nicht mehr benötigte Dateien, um wieder freien Speicherplatz zu schaffen.



Fehlermeldung	Ursache	Abhilfe
Speicher voll	Der Speicher des Gerätes ist voll.	Wenn gerade kopiert wird, drücken Sie <b>Stop/Exit</b> und warten Sie, bis die anderen momentan ausgeführten Funktionen abgeschlossen sind. Versuchen Sie es dann noch einmal.
	Auf der verwendeten Speicherkarte steht nicht mehr genügend Speicherplatz zum Scannen der Dokumente zur Verfügung.	Löschen Sie nicht mehr benötigte Dateien auf der Speicherkarte, um wieder freien Speicherplatz zu schaffen. Versuchen Sie es dann noch einmal.
Tintenabs. fast voll	Der Tintenabsorber-Behälter oder der Spülbehälter ist fast voll.	Wenden Sie sich an Ihren Brother-Händler / Brother Service-Partner.
Tintenabsorber voll	Interne Wartung erforderlich. Dieses Problem kann durch die Verwendung von anderen als original Brother Tintenpatronen oder das Auffüllen der leeren Tintenpatronen mit Tinte von anderen Herstellern hervorgerufen werden. Schäden am Druckkopf oder an anderen Teilen des Gerätes, die durch die Verwendung von anderer als original Brother Tinte oder Tintenpatronen entstehen, und dadurch notwendige Reparaturen sind eventuell nicht von der Garantie gedeckt.	Wenden Sie sich an Ihren Brother-Händler / Brother Service-Partner.
Übertr.-Fehler	Übertragungsfehler wegen Leitungsstörungen.	Wenn die Anzeige wiederholt erscheint, bitten Sie Ihre Telefongesellschaft, die Leitung zu überprüfen.
Unterbrechung	Die Gegenstelle hat die Verbindung unterbrochen.	Versuchen Sie noch einmal, das Fax zu senden bzw. zu empfangen.
Wenig Tinte	Eine oder mehrere Tintenpatronen sind fast verbraucht. Wenn Ihnen ein Farbfax gesendet wird, fordert Ihr Gerät das sendende Gerät zur Übertragung des Faxes in Schwarzweiss auf. Wenn das zu sendende Gerät das Fax konvertieren kann, wird das Fax von Ihrem Gerät als Schwarzweiss-Fax gedruckt.	Bestellen Sie eine neue Tintenpatrone. Sie können weiter drucken, bis im Display <b>Druck unmöglich</b> angezeigt wird. (Siehe <i>Tintenpatronen wechseln</i> auf Seite 51.)
Zu kalt	Der Druckkopf ist zu kalt.	Warten Sie, bis sich das Gerät aufgewärmt hat.
Zu warm	Der Druckkopf ist überhitzt.	Warten Sie, bis sich das Gerät abgekühlt hat.

## Animierte Hilfe

Wenn ein Papierstau auftritt, zeigt Ihnen die animierte Hilfe Schritt für Schritt, was zu tun ist. Wählen Sie selbst die Geschwindigkeit der angezeigten Schritte, indem Sie ► drücken, um zum nächsten Schritt zu gelangen, und ◀, um einen Schritt zurückzugehen.

## Gespeicherte Faxe oder Journal sichern

Wenn das Display zeigt:

- Fehler:Reinigen XX
- Fehler:Init. XX
- Fehler:Drucken XX
- Fehler:Scannen XX

Wir empfehlen, die gespeicherten Faxe zu sichern, indem Sie sie zu einem anderen Faxgerät oder zu Ihrem PC übertragen. (Siehe *Faxe zu einem anderen Faxgerät senden* auf Seite 63.)

Sie können auch zunächst nur das Journal übertragen, um zu überprüfen, ob Faxe gesichert werden müssen. (Siehe *Journal zu einem anderen Faxgerät senden* auf Seite 64.)

## Faxe zu einem anderen Faxgerät senden

Die Faxtransfer-Funktion kann nur aufgerufen werden, wenn die Absenderkennung programmiert ist. (Siehe *Geben Sie die Absenderkennung ein* in der *Installationsanleitung*.)

- 1 Drücken Sie **Stop/Exit**, um die Fehlermeldung vorübergehend zu unterbrechen.
- 2 Drücken Sie **Menu**.
- 3 Drücken Sie ▲ oder ▼, um *Wartung* zu wählen. Drücken Sie **OK**.
- 4 Drücken Sie ▲ oder ▼, um *Datentransfer* zu wählen. Drücken Sie **OK**.
- 5 Drücken Sie ▲ oder ▼, um *Faxtransfer* zu wählen. Drücken Sie **OK**.
- 6 Sie haben die folgenden Möglichkeiten:
  - Wenn im Display *Keine Daten* angezeigt wird, sind keine Faxe gespeichert. Drücken Sie **Stop/Exit**.
  - Geben Sie die Nummer des Faxgerätes ein, zu dem die gespeicherten Faxe gesendet werden sollen.
- 7 Drücken Sie **Mono Start**.

## Journal zu einem anderen Faxgerät senden

Die Faxtransfer-Funktion kann nur aufgerufen werden, wenn die Absenderkennung programmiert ist. (Siehe *Geben Sie die Absenderkennung ein* in der *Installationsanleitung*.)

- 1 Drücken Sie **Stop/Exit**, um die Fehlermeldung vorübergehend zu unterbrechen.
- 2 Drücken Sie **Menu**.
- 3 Drücken Sie **▲** oder **▼**, um *Wartung* zu wählen.  
Drücken Sie **OK**.
- 4 Drücken Sie **▲** oder **▼**, um *Datentransfer* zu wählen.  
Drücken Sie **OK**.
- 5 Drücken Sie **▲** oder **▼**, um *Berichtstranf.* zu wählen.  
Drücken Sie **OK**.
- 6 Geben Sie die Nummer des Faxgerätes ein, zu dem das Journal gesendet werden soll.
- 7 Drücken Sie **Mono Start**.

## Dokumentenstau (nur MFC-J410 und MFC-J415W)

Ein Dokumentenstau im Vorlageneinzug kann auftreten, wenn das Dokument nicht richtig eingelegt bzw. nicht richtig eingezogen wurde oder wenn das eingezogene Dokument zu lang ist. Beheben Sie den Dokumentenstau wie folgt.

### Dokumentenstau oben im Vorlageneinzug

- 1 Nehmen Sie alle nicht gestauten Seiten aus dem Vorlageneinzug.
- 2 Öffnen Sie die Abdeckung des Vorlageneinzugs.
- 3 Ziehen Sie das gestaute Dokument nach links heraus.

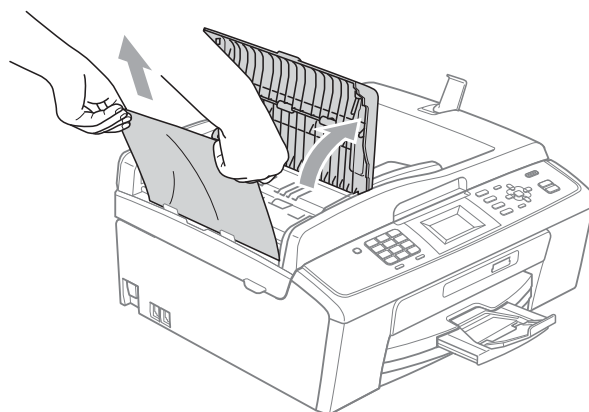

- 4 Schliessen Sie die Abdeckung des Vorlageneinzugs.
- 5 Drücken Sie **Stop/Exit**.

### ! WICHTIG

Um Dokumentenstaus zu vermeiden, drücken Sie die Abdeckung des Vorlageneinzugs in der Mitte vorsichtig nach unten, um sie richtig zu schliessen.

## Dokumentenstau im Inneren des Vorlageneinzugs

- 1 Nehmen Sie alle nicht gestauten Seiten aus dem Vorlageneinzug.
- 2 Öffnen Sie die Vorlagenglas-Abdeckung.
- 3 Ziehen Sie das gestaute Dokument nach links heraus.

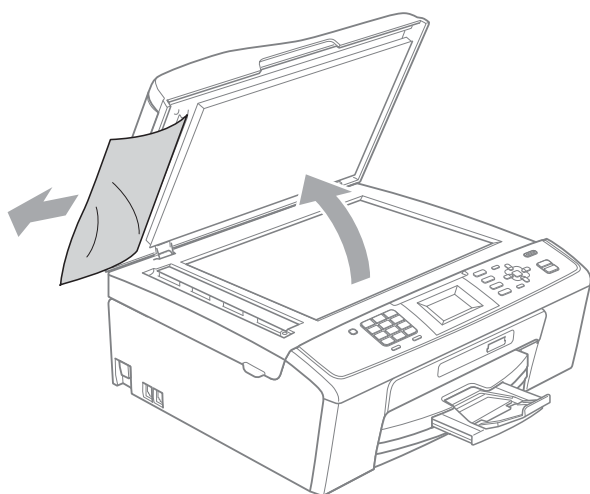

- 4 Schliessen Sie die Vorlagenglas-Abdeckung.
- 5 Drücken Sie **Stop/Exit**.

## Papierstau

Entfernen Sie das gestaute Papier wie folgt, je nachdem, wo der Papierstau aufgetreten ist.

- 1 Ziehen Sie den Netzstecker des Gerätes.

### ! WICHTIG

Bevor Sie den Netzstecker des Gerätes ziehen, können Sie die gespeicherten Faxe zu einem anderen Faxgerät übertragen, damit keine wichtigen Nachrichten gelöscht werden. (Siehe *Gespeicherte Faxe oder Journal sichern* auf Seite 63.)

- 2 Öffnen Sie die Papierstau-Abdeckung (1) an der Rückseite des Gerätes. Ziehen Sie das gestaute Papier aus dem Gerät heraus.

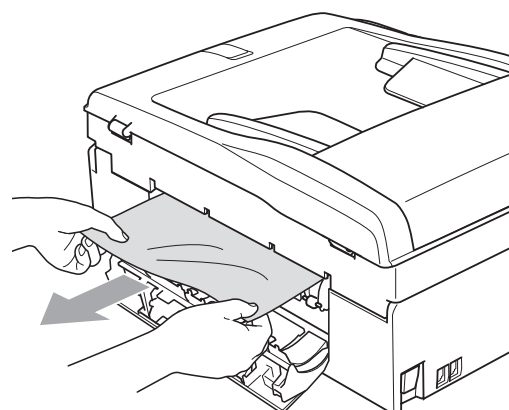
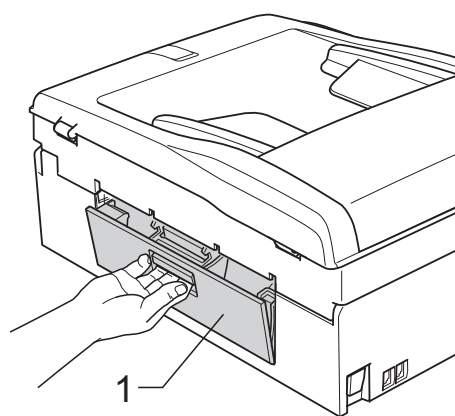



- 3 Schliessen Sie die Papierstau-Abdeckung.  
Vergewissern Sie sich, dass die Abdeckung richtig geschlossen ist.

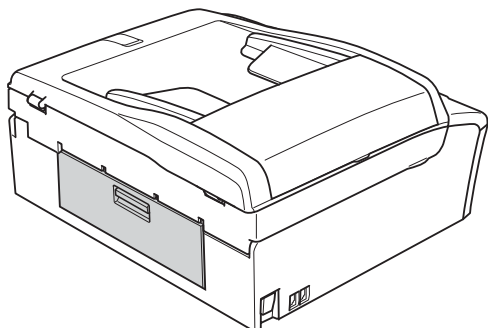

- 4 Wenn die Papierstütze ausgeklappt ist, klappen Sie die Stütze ein und schliessen Sie dann die Papierablage. Ziehen Sie die Papierkassette ganz aus dem Gerät heraus.

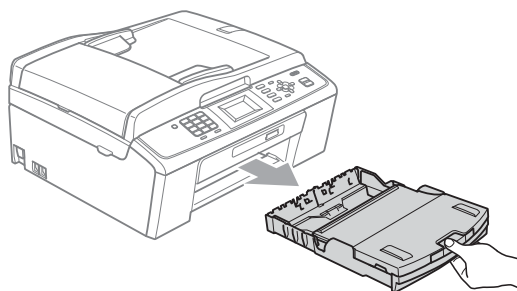

- 5 Ziehen Sie das gestaute Papier (1) heraus.

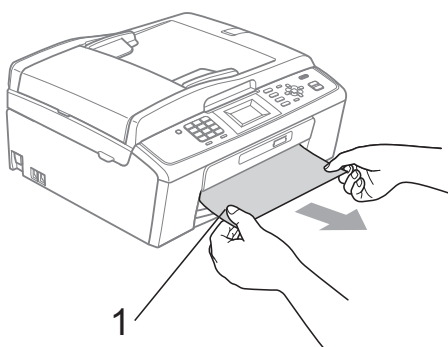

- 6 Fassen Sie mit beiden Händen die Griffflaschen an beiden Seiten des Gerätes und heben Sie den Gehäusedeckel (1) an, bis er sicher einrastet.

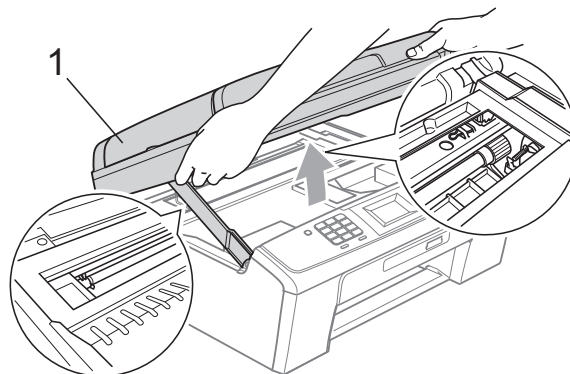

Verschieben Sie den Druckkopf (falls nötig), um Papier, das eventuell in diesem Bereich zurückgeblieben ist, zu entfernen. Vergewissern Sie sich, dass kein gestautes Papier in den Ecken des Gerätes zurückbleibt. Prüfen Sie *beide* Enden des Druckwagens.



#### Hinweis

Wenn sich der Druckkopf, wie in der Abbildung gezeigt, in der rechten Ecke befindet, kann er nicht verschoben werden. Schliessen Sie den Netzstecker des Gerätes wieder an und halten Sie **Stop/Exit** gedrückt, bis sich der Druckkopf in die Mitte bewegt hat. Ziehen Sie den Netzstecker des Gerätes und entfernen Sie das Papier.

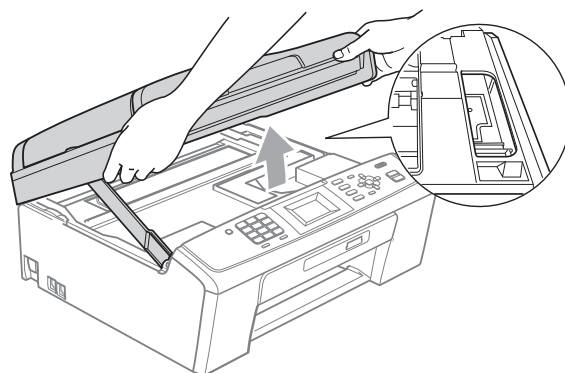

#### ! WICHTIG

Falls Tinte auf Haut oder Kleidung gelangt, sollten Sie diese sofort mit Seife oder Waschmittel entfernen.

- 7 Heben Sie den Gehäusedeckel (①) an, um die Stütze (②) zu lösen. Drücken Sie dann die Stütze vorsichtig nach unten und schliessen Sie mit beiden Händen den Gehäusedeckel (③).

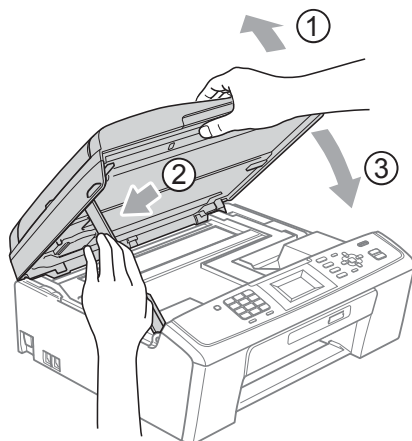

- 8 Schieben Sie die Papierkassette wieder vollständig in das Gerät.

- 9 Halten Sie die Papierkassette fest und ziehen Sie die Papierablage (①) heraus, bis sie hörbar einrastet. Klappen Sie dann die Papierstütze (②) aus.

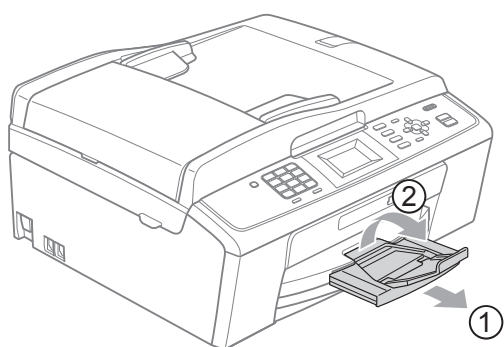

Achten Sie darauf, dass Sie die Papierablage herausziehen, bis sie hörbar einrastet.

### ! WICHTIG

Verwenden Sie die Papierstütze NICHT für Papier im Legal-Format.

- 10 Schliessen Sie den Netzstecker wieder an.

# Problemlösung

Falls einmal ein Problem auftreten sollte, versuchen Sie, es mit Hilfe der folgenden Tabelle zu lösen.

Sie können die meisten Probleme leicht selbst beheben. Falls Sie weitere Hilfe benötigen, finden Sie im Brother Solutions Center Antworten auf häufig gestellte Fragen (FAQs) sowie Tipps, um Störungen zu beseitigen.

Besuchen Sie uns unter <http://solutions.brother.com/>

## Falls Probleme auftreten sollten

### Drucken

Problem	Mögliche Abhilfe
Es wird nicht gedruckt.	Vergewissern Sie sich, dass das Datenkabel am Gerät und am Computer richtig angeschlossen ist oder eine funktionierende WLAN-Verbindung besteht. (Siehe <i>Installationsanleitung</i> .)
	Vergewissern Sie sich, dass der Netzstecker des Gerätes angeschlossen und das Gerät mit der <b>On/Off</b> -Taste eingeschaltet ist.
	Eine oder mehrere Tintenpatronen sind verbraucht. (Siehe <i>Tintenpatronen wechseln</i> auf Seite 51.)
	Prüfen Sie, ob im Display eine Fehlermeldung angezeigt wird. (Siehe <i>Fehler- und Wartungsmeldungen</i> auf Seite 58.)
	Wenn das Display <b>Druck unmöglich und Tinte wechseln</b> zeigt, lesen Sie <i>Tintenpatronen wechseln</i> auf Seite 51.
	Vergewissern Sie sich, dass der richtige Druckertreiber installiert und ausgewählt ist.
	Vergewissern Sie sich, dass das Gerät online ist. Klicken Sie auf <b>Start</b> und dann auf <b>Drucker und Faxgeräte</b> . Wählen Sie <b>Brother MFC-XXXXX</b> (XXXXX steht für den Namen Ihres Modells) und vergewissern Sie sich, dass <b>Drucker offline verwenden</b> nicht aktiviert ist.
	Wenn Sie die Einstellung <b>Ungerade Seiten drucken</b> oder <b>Gerade Seiten drucken</b> verwenden, wird eventuell eine Druckerfehlermeldung an Ihrem Computer angezeigt, weil das Gerät während des Druckvorganges anhält. Die Fehlermeldung wird ausgeblendet, sobald das Gerät wieder mit dem Drucken beginnt.

## Drucken (Fortsetzung)

Problem	Mögliche Abhilfe
Schlechte Druckqualität	Fertigen Sie einen Testdruck zur Kontrolle der Druckqualität an. (Siehe <i>Druckqualität prüfen</i> auf Seite 55.)
	Vergewissern Sie sich, dass die <b>Druckmedium</b> -Einstellung im Druckertreiber bzw. die <b>Druckmedium</b> -Einstellung im Funktionsmenü des Gerätes dem von Ihnen verwendeten Druckmedium entspricht. (Siehe <i>Drucken für Windows®</i> bzw. <i>Drucken und Faxen für Macintosh im Software-Handbuch</i> und <i>Druckmedium</i> auf Seite 16.)
	Vergewissern Sie sich, dass die Tintenpatronen noch frisch sind. Die folgenden Bedingungen können die Ursache für die Klumpenbildung der Tinte sein: <ul style="list-style-type: none"> <li>■ das auf der Verpackung der Tintenpatrone aufgedruckte Mindesthaltbarkeitsdatum überschritten ist. (In der Originalverpackung bleiben die original Brother-Patronen bis zu zwei Jahre frisch.)</li> <li>■ Die Tintenpatrone befindet sich länger als sechs Monate im Gerät.</li> <li>■ Die Tintenpatrone wurde vor ihrer Verwendung eventuell nicht richtig gelagert.</li> </ul>
	Vergewissern Sie sich, dass Sie Brother original Innobella™-Tinte verwenden. Brother empfiehlt, nur original Brother Tintenpatronen zu verwenden und die verbrauchten Tintenpatronen nicht mit Tinte anderer Hersteller wieder aufzufüllen.
	Verwenden Sie ein empfohlenes Druckmedium. (Siehe <i>Verwendbare Papiersorten und Druckmedien</i> auf Seite 17.)
	Die Umgebungstemperatur des Gerätes sollte zwischen 20 °C und 33 °C liegen.
Weisse, horizontale Linien in Texten oder Grafiken.	Reinigen Sie den Druckkopf. (Siehe <i>Druckkopf reinigen</i> auf Seite 55.)
	Vergewissern Sie sich, dass Sie Brother original Innobella™-Tinte verwenden.
	Verwenden Sie ein empfohlenes Druckmedium. (Siehe <i>Verwendbare Papiersorten und Druckmedien</i> auf Seite 17.)
Das Gerät gibt leere Seiten aus.	Reinigen Sie den Druckkopf. (Siehe <i>Druckkopf reinigen</i> auf Seite 55.)
	Vergewissern Sie sich, dass Sie Brother original Innobella™-Tinte verwenden.
Zeichen und Linien sind verzerrt.	Fertigen Sie einen Testdruck zur Überprüfung der vertikalen Ausrichtung an. (Siehe <i>Vertikale Ausrichtung prüfen</i> auf Seite 57.)
Texte bzw. Grafiken werden schief gedruckt.	Vergewissern Sie sich, dass das Papier richtig in die Zufuhr eingelegt ist und dass die seitlichen Papierführungen richtig eingestellt sind. (Siehe <i>Papier und andere Druckmedien einlegen</i> auf Seite 10.)
	Vergewissern Sie sich, dass die Papierstau-Abdeckung richtig geschlossen ist.
Verschmierte Tinte oben in der Mitte der Seiten.	Vergewissern Sie sich, dass Sie kein zu dickes oder gewelltes Papier verwenden. (Siehe <i>Verwendbare Papiersorten und Druckmedien</i> auf Seite 17.)
Verschmierte Tinte in der rechten oder linken Ecke der Seiten.	Vergewissern Sie sich, dass das Papier nicht gewellt ist, wenn mit den Einstellungen <b>Ungerade Seiten drucken</b> bzw. <b>Gerade Seiten drucken</b> auf die Rückseite des Papiers gedruckt werden soll.
Verschmutzte Ausdrücke oder Tinte verläuft.	Vergewissern Sie sich, dass Sie ein empfohlenes Druckmedium verwenden. (Siehe <i>Verwendbare Papiersorten und Druckmedien</i> auf Seite 17.) Lassen Sie die Tinte vollständig trocknen, bevor Sie die Ausdrücke berühren.
	Vergewissern Sie sich, dass Sie Brother original Innobella™-Tinte verwenden.
	Wenn Sie Fotopapier verwenden, vergewissern Sie sich, dass das richtige Druckmedium eingestellt ist. Wenn Sie ein Foto vom PC aus drucken, wählen Sie das richtige <b>Druckmedium</b> in der Registerkarte <b>Grundeinstellungen</b> des Druckertreibers.



## Drucken (Fortsetzung)

Problem	Mögliche Abhilfe
Flecken auf der Rückseite oder am unteren Rand der Seiten.	Vergewissern Sie sich, dass die Druckwalze nicht mit Tinte verschmutzt ist. (Siehe <i>Druckwalze reinigen</i> in <i>Anhang A</i> im <i>Benutzerhandbuch - Erweiterte Funktionen</i> .)
	Vergewissern Sie sich, dass Sie Brother original Innobella™-Tinte verwenden.
	Vergewissern Sie sich, dass die Papierstütze ausgeklappt ist. (Siehe <i>Papier und andere Druckmedien einlegen</i> auf Seite 10.)
Einige Zeilen oder Linien erscheinen komprimiert.	Aktivieren Sie <b>Umgekehrte Reihenfolge</b> in der Registerkarte <b>Grundeinstellungen</b> des Druckertreibers.
Die Ausdrücke sind zerknittert.	Klicken Sie im Druckertreiber in der Registerkarte <b>Erweitert</b> auf <b>Farbeinstellungen</b> und deaktivieren Sie <b>Druck in beide Richtungen</b> für Windows® bzw. <b>Druck in beide Richtungen</b> für Macintosh.
	Vergewissern Sie sich, dass Sie Brother original Innobella™-Tinte verwenden.
„Mehrseitendruck“ kann nicht ausgeführt werden.	Stellen Sie im Anwendungsprogramm und im Druckertreiber des Gerätes das gleiche Papierformat ein.
Das Gerät druckt zu langsam.	Ändern Sie die Druckertreiber-Einstellung. Beim Drucken mit höchster Auflösung erhöht sich die zur Datenverarbeitung, zur Datenübertragung und zum Drucken benötigte Zeit. Probieren Sie andere Qualitätseinstellungen in der Registerkarte <b>Erweitert</b> des Druckertreibers aus. Klicken Sie auch auf <b>Farbeinstellungen</b> und vergewissern Sie sich, dass <b>Farboptimierung</b> nicht aktiviert ist.
	Schalten Sie das randlose Drucken aus. Der randlose Ausdruck erfolgt langsamer als das normale Drucken. (Siehe <i>Drucken</i> für Windows® bzw. <i>Drucken und Faxen</i> für Macintosh im <i>Software-Handbuch</i> .)
Die Farboptimierung funktioniert nicht richtig.	Wenn die Bilddaten Ihrer Anwendung nicht mit hoher Farbeinstellung (wie z. B. 256 Farben) erstellt wurden, funktioniert die Farboptimierung nicht. Benutzen Sie zusammen mit der Farboptimierung mindestens 24-Bit-Farbdaten.
Fotopapier wird nicht richtig eingezogen.	Bei Verwendung von Brother Photo-Papier legen Sie ein zusätzliches Blatt des gleichen Photo-Papiers in die Zufuhr. In der Packung ist dazu ein Blatt mehr als angegeben enthalten.
	Reinigen Sie die Papiereinzugsrollen. (Siehe <i>Papiereinzugsrollen reinigen</i> auf Seite 54.)
Es werden mehrere Blätter auf einmal aus der Papierzufuhr eingezogen.	Vergewissern Sie sich, dass das Papier richtig eingelegt ist. (Siehe <i>Papier und andere Druckmedien einlegen</i> auf Seite 10.)
	Stellen Sie sicher, dass nicht unterschiedliche Sorten Papier in die Zufuhr eingelegt sind.
Es ist ein Papierstau aufgetreten.	Vergewissern Sie sich, dass die Papierlängen-Führung entsprechend der Papiergrösse eingestellt ist. Verlängern Sie die Papierkassette nicht, wenn Sie A5-Papier oder kleinere Formate einlegen. (Siehe <i>Papierstau</i> auf Seite 65.)
Die bedruckten Seiten werden nicht richtig gestapelt.	Vergewissern Sie sich, dass die Papierstütze ausgeklappt ist. (Siehe <i>Papier und andere Druckmedien einlegen</i> auf Seite 10.)
Mit Adobe® Illustrator® kann nicht gedruckt werden.	Verringern Sie die Druckauflösung. (Siehe <i>Drucken</i> für Windows® bzw. <i>Drucken und Faxen</i> für Macintosh im <i>Software-Handbuch</i> .)

## Ausdruck empfangener Faxe

Problem	Mögliche Abhilfe
Komprimierte Zeichen, horizontale Streifen oder der obere bzw. untere Zeilenrand ist abgeschnitten.	Das Problem trat wahrscheinlich aufgrund einer schlechten Telefonverbindung auf. Lassen Sie sich das Fax noch einmal zusenden.
Vertikale schwarze Linien/Streifen auf den empfangenen Faxen.	Vielleicht ist der Scanner des sendenden Gerätes verschmutzt. Bitten Sie den Sender, den Scanner seines Gerätes zu reinigen.

## Ausdruck empfangener Faxe (Fortsetzung)

Problem	Mögliche Abhilfe
Empfangene Farbfaxe werden nur schwarzweiss ausgedruckt.	Ersetzen Sie die verbrauchten Farbpatronen und bitten Sie dann den Sender, das Farbfax noch einmal zu senden. (Siehe <i>Tintenpatronen wechseln</i> auf Seite 51.)
Der linke oder rechte Rand des Faxes ist abgeschnitten oder eine Seite wird auf zwei Blätter gedruckt.	Schalten Sie die automatische Verkleinerung ein. (Siehe <i>Automatische Verkleinerung beim Empfang</i> in Kapitel 4 im <i>Benutzerhandbuch - Erweiterte Funktionen</i> .)

## Telefonleitung oder Anschlüsse

Problem	Mögliche Abhilfe
Es kann nicht gewählt werden (kein Wählton).	Vergewissern Sie sich, dass der Netzstecker angeschlossen ist und das Gerät eingeschaltet ist.
	Überprüfen Sie den Fax- und Telefonanschluss.
	Ändern Sie die Ton-/Pulswahl-Einstellung. (Siehe <i>Ton- oder Pulswahl</i> auf Seite 30.)
	Heben Sie den Hörer des externen Telefons und warten Sie auf den Wählton. Wenn Sie keinen Wählton hören, bitten Sie Ihre Telefongesellschaft, die Leitung und/oder die Steckdose zu überprüfen.
Das Gerät beantwortet Anrufe nicht.	Vergewissern Sie sich, dass am Gerät der richtige Empfangsmodus eingestellt ist. (Siehe <i>Empfangsmodus wählen</i> auf Seite 26.) Prüfen Sie, ob der Wählton zu hören ist. Falls möglich, rufen Sie das Gerät von einem anderen Anschluss aus an und prüfen Sie, ob es den Anruf annimmt. Wenn nicht, prüfen Sie den Anschluss der Faxleitung. Wenn Sie Ihr Gerät anrufen und kein Klingeln zu hören ist, bitten Sie die Telefongesellschaft, Leitung und Anschluss zu prüfen.

## Faxe empfangen

Problem	Mögliche Abhilfe
Das Gerät empfängt keine Faxe.	Wenn das Gerät in einer Nebenstellenanlage oder in einer ISDN-Anlage angeschlossen ist, müssen Sie die entsprechende Anschlussart einstellen. (Siehe <i>Anschlussart einstellen</i> auf Seite 31.)

## Faxe senden

Problem	Mögliche Abhilfe
Es kann kein Fax gesendet werden.	Überprüfen Sie alle Anschlüsse.
	Vergewissern Sie sich, dass die Taste <b>FAX</b>  leuchtet.
	Bitten Sie den Empfänger sich zu vergewissern, dass in sein Gerät Papier eingelegt ist.
	Drucken Sie einen Sendebericht aus und sehen Sie darin nach, ob ein Fehlerhinweis enthalten ist. (Siehe <i>Berichte und Listen</i> in Kapitel 6 im <i>Benutzerhandbuch - Erweiterte Funktionen</i> .)

## Faxe senden (Fortsetzung)

Problem	Mögliche Abhilfe
Der Sendebericht zeigt „ÜBERTR:FEHLER“.	Wahrscheinlich traten Leitungsstörungen auf. Versuchen Sie, das Dokument noch einmal zu senden. Wenn Sie ein PC-Fax senden und im Sendebericht „ÜBERTR:FEHLER“ erscheint, ist vielleicht der Speicher voll. Falls das Problem weiterhin besteht, bitten Sie Ihre Telefongesellschaft, die Leitung zu überprüfen.
	Wenn häufig Übertragungsfehler wegen möglicher Leitungsstörungen auftreten, sollten Sie die Kompatibilität auf <i>Sicher</i> (für VoIP) einstellen. (Siehe <i>Leitungsstörungen / VoIP</i> auf Seite 76.)
	Wenn das Gerät in einer Nebenstellenanlage oder in einer ISDN-Anlage angeschlossen ist, müssen Sie die entsprechende Anschlussart einstellen. (Siehe <i>Anschlussart einstellen</i> auf Seite 31.)
Schlechte Übertragungsqualität	Stellen Sie die Auflösung <i>Fein</i> oder <i>S-Fein</i> ein. Kopieren Sie ein Dokument, um zu überprüfen, ob der Scanner richtig arbeitet. Ist die Qualität nicht gut, sollten Sie den Scanner reinigen. (Siehe <i>Vorlagenglas reinigen</i> auf Seite 53.)
Faxe kommen beim Empfänger mit vertikalen schwarzen Streifen an (nur MFC-J410 und MFC-J415W).	Vertikale Streifen in den gesendeten Faxen treten auf, wenn der Glasstreifen verschmutzt ist. Reinigen Sie den Glasstreifen. (Siehe <i>Vorlagenglas reinigen</i> auf Seite 53.)

## Ankommende Anrufe

Problem	Mögliche Abhilfe
Bei Telefonanrufen wird zum Faxempfang umgeschaltet.	Wenn die Fax-Erkennung eingeschaltet ist, achtet das Gerät verstärkt auf Faxsignale. Es kann vorkommen, dass es Stimmen oder Musik als Rufton eines Faxgerätes interpretiert. Deaktivieren Sie dann das Gerät, indem Sie <b>Stop/Exit</b> drücken. Vermeiden Sie dieses Problem, indem Sie die Fax-Erkennung ausschalten. (Siehe <i>Fax-Erkennung</i> auf Seite 29.)
Faxanruf manuell vom Telefon zum Gerät weiterleiten	Wenn Sie den Anruf über ein externes Telefon angenommen haben, können Sie den Fernaktivierungs-Code eingeben (die werkseitige Einstellung ist * <b>5 1</b> ). Wenn Sie den Anruf über ein externes Telefon in der Nähe des Gerätes angenommen haben, können Sie das Fax auch empfangen, indem Sie <b>Start</b> drücken. Wenn das Gerät antwortet, legen Sie auf.
Andere Geräte und Dienste an derselben Leitung	Wenn an der Leitung, an der das Gerät angeschlossen ist, auch andere Funktionen, wie Anklopfen/Anrufer-Kennung oder Alarmsysteme ausgeführt werden, kann dies eventuell Probleme beim Senden und Empfangen von Faxen verursachen.  <b>Zum Beispiel:</b> Wenn ein Fax empfangen oder gesendet wird, während an derselben Telefonleitung ein anderer Dienst aktiv ist, kann durch dessen Signale der Faxempfang vorübergehend unter- oder abgebrochen werden. Das Brother ECM-Fehlerkorrekturverfahren behebt dieses Problem in den meisten Fällen. Es tritt bei allen Telekommunikationsgeräten auf, die Informationen über eine Leitung senden und empfangen, über die auch andere Dienste ausgeführt werden. Wenn Sie geringfügige Unterbrechungen ganz vermeiden möchten, sollten Sie das Gerät an eine separate Leitung ohne solche Dienste anschließen.

## Kopierprobleme

Problem	Mögliche Abhilfe
Es kann keine Kopie angefertigt werden.	Vergewissern Sie sich, dass die Taste <b>COPY</b>  leuchtet.
Schlechte Kopierqualität bei Verwendung des Vorlageneinzugs (nur MFC-J410 und MFC-J415W).	Verwenden Sie das Vorlagenglas. (Siehe <i>Vorlagenglas verwenden</i> auf Seite 21.)
Vertikale schwarze Linien oder Streifen in den Kopien (nur MFC-J410 und MFC-J415W).	Vertikale schwarze Linien oder Streifen auf den Kopien treten auf, wenn der Glasstreifen verschmutzt ist. Reinigen Sie den Glasstreifen. (Siehe <i>Vorlagenglas reinigen</i> auf Seite 53.)
Das Anpassen der Kopie an die Seitengröße funktioniert nicht richtig.	Vergewissern Sie sich, dass die Vorlage nicht schief eingelegt ist. Richten Sie das Dokument aus und versuchen Sie es erneut.

## Scanprobleme

Problem	Mögliche Abhilfe
Beim Starten eines Scanvorganges wird ein TWAIN- oder WIA-Fehler angezeigt. (Windows®)	Vergewissern Sie sich, dass in Ihrem Scanprogramm der Brother TWAIN oder WIA-Treiber als primäre Quelle gewählt ist. Zum Beispiel: In PaperPort™ 11SE mit OCR (nur MFC-J410 und MFC-J415W) klicken Sie auf <b>Datei, Scannen oder Foto abrufen</b> und klicken Sie dann auf <b>Auswählen</b> , um den Brother TWAIN- oder WIA-Treiber auszuwählen.
Beim Starten eines Scanvorganges wird ein TWAIN- oder ICA-Fehler angezeigt. (Macintosh)	Vergewissern Sie sich, dass in Ihrem Scanprogramm der Brother TWAIN-Treiber als primäre Quelle gewählt ist. Im PageManager klicken Sie auf <b>Datei, Quelle wählen, TWAIN</b> , um den Brother TWAIN-Treiber auszuwählen. Benutzer von Mac OS X 10.6.x können Dokumente auch mit dem ICA-Scannertreiber scannen. Siehe <i>Scannen eines Dokumentes mit dem ICA-Treiber (Mac OS X 10.6.x)</i> im <i>Software-Handbuch</i> .
Schlechte Scanqualität bei Verwendung des Vorlageneinzugs (nur MFC-J410 und MFC-J415W).	Verwenden Sie das Vorlagenglas. (Siehe <i>Vorlagenglas verwenden</i> auf Seite 21.)
Die Texterkennung funktioniert nicht (nur MFC-J410 und MFC-J415W).	Versuchen Sie, die Scanner-Auflösung zu erhöhen.  (Macintosh-Benutzer) Der Presto! PageManager muss vor der Verwendung heruntergeladen und installiert werden. Für weitere Informationen siehe <i>Zugang zum Brother-Support (Macintosh)</i> auf Seite 3.



## Software-Probleme

Problem	Mögliche Abhilfe
Die Software kann nicht installiert oder es kann nicht gedruckt werden.	(Nur Windows®-Benutzer) Starten Sie das Programm <b>MFL-Pro Suite reparieren</b> auf der Installations-CD-ROM. Dieses Programm repariert die Software und installiert sie neu.
Eine Fehlermeldung, dass das Gerät beschäftigt ist, erscheint.	Vergewissern Sie sich, dass das Gerät keine Fehlermeldung im Display anzeigt.
Bilder können mit FaceFilter Studio nicht gedruckt werden.	Zur Verwendung des FaceFilter Studios müssen Sie die Anwendung FaceFilter Studio von der mitgelieferten Installations-CD-ROM installieren. Zur Installation von FaceFilter Studio lesen Sie die <i>Installationsanleitung</i> .  Bevor Sie das FaceFilter Studio zum ersten Mal starten, vergewissern Sie sich, dass das Brother-Gerät eingeschaltet und an den Computer angeschlossen ist. Sie können dann das FaceFilter Studio mit vollem Funktionsumfang nutzen.

## PhotoCapture Center™-Funktionen

Problem	Mögliche Abhilfe
Die Wechseldatenträger-Funktionen arbeiten nicht richtig.	<ol style="list-style-type: none"> <li>1 Haben Sie das Windows® 2000 Update installiert? Wenn nicht, gehen Sie wie folgt vor:               <ol style="list-style-type: none"> <li>1) Ziehen Sie das USB-Kabel ab.</li> <li>2) Installieren Sie das Windows® 2000 Update. Sie haben dazu die folgenden Möglichkeiten:                   <ul style="list-style-type: none"> <li>■ Installieren Sie die MFL-Pro Suite von der Installations-CD-ROM. (Siehe <i>Installationsanleitung</i>.)</li> <li>■ Laden Sie das neuste Service Pack von der Microsoft Website herunter.</li> </ul> </li> <li>3) Warten Sie nach dem Neustart des PCs ca. 1 Minute und schliessen Sie dann das USB-Kabel an.</li> </ol> </li> <li>2 Nehmen Sie die Speicherkarte heraus und setzen Sie sie wieder ein.</li> <li>3 Wenn Sie am PC unter Windows® den Befehl „Auswerfen“ verwendet haben, müssen Sie zuerst die Speicherkarte herausnehmen, bevor Sie fortfahren.</li> <li>4 Wenn bei Verwendung des Befehls „Auswerfen“ eine Fehlermeldung erscheint, bedeutet dies, dass auf die Speicherkarte zugegriffen wird. Warten Sie ein wenig und versuchen Sie es dann noch einmal.</li> <li>5 Wenn all dies nicht hilft, schalten Sie den PC und Ihr Gerät aus und wieder ein. (Zum Ausschalten des Gerätes müssen Sie den Netzstecker aus der Steckdose ziehen.)</li> </ol>
Über das Desktop-Symbol (Wechseldatenträger) kann nicht auf das Speichermedium zugegriffen werden.	Vergewissern Sie sich, dass Sie die Speicherkarte richtig eingesetzt haben.
Ein Teil des Fotos wird nicht ausgedruckt.	Vergewissern Sie sich, dass der randlose Druck und das Anpassen der Grösse ausgeschaltet sind. (Siehe <i>Randlos drucken</i> und <i>Anpassen</i> in Kapitel 8 im <i>Benutzerhandbuch - Erweiterte Funktionen</i> .)

## Netzwerkprobleme (nur MFC-J265W und MFC-J415W)

Problem	Mögliche Abhilfe
Es kann nicht über das Netzwerk gedruckt werden.	Vergewissern Sie sich, dass das Gerät mit Strom versorgt, online und im Bereitschaftsmodus ist. Drucken Sie eine Netzwerk-Konfigurationsliste aus (siehe <i>Berichte und Listen</i> in Kapitel 6 im <i>Benutzerhandbuch - Erweiterte Funktionen</i> ) und überprüfen Sie in dieser Liste die ausgedruckten aktuellen Netzwerkeinstellungen.  (Wenn Netzwerkprobleme auftreten, finden Sie weitere Informationen im <i>Netzwerkhandbuch</i> .)
Es kann nicht über das Netzwerk gescannt werden.	(Windows®-Benutzer) Eine Sicherheits/Firewall-Software von Drittfirmen muss so konfiguriert sein, dass das Scannen im Netzwerk erlaubt ist. Um den Port 54925 für das Scannen im Netzwerk hinzuzufügen, geben Sie die folgenden Informationen ein:  Im Feld Name: Geben Sie eine beliebige Beschreibung ein, zum Beispiel „Brother NetScan“.  Im Feld Portnummer: Geben Sie „54925“ ein.  Im Feld Protokoll: Vergewissern Sie sich, dass UDP gewählt ist.  Lesen Sie die Bedienungsanleitung, die mit der Sicherheits-/Firewall-Software der Drittfirma geliefert wurde, oder wenden Sie sich an den Hersteller dieser Software.  (Macintosh-Benutzer)  Wählen Sie das Gerät erneut mit dem <b>DeviceSelector</b> oder im Modell-Listenfeld des ControlCenter2 aus. Den DeviceSelector finden Sie unter <b>Macintosh HD/Library/Printers/Brother/Utilities/DeviceSelector</b> .
Die Brother-Software kann nicht installiert werden.	(Windows®-Benutzer) Erlauben Sie folgenden Programmen den Zugriff auf das Netzwerk, wenn während der Installation der MFL-Pro Suite eine Warnmeldung Ihrer Sicherheitssoftware angezeigt wird.  BrC3Rgin.exe BrnIPMon Brother Status Monitor (Netzwerk) ControlCenter-Programm Generic Host Process f... Setup.exe Spooler SubSystem App wdsW MFC Application  (Macintosh-Benutzer) Wählen Sie das Gerät erneut mit dem <b>DeviceSelector</b> oder im Modell-Listenfeld des ControlCenter2 aus. Den DeviceSelector finden Sie unter <b>Macintosh HD/Library/Printers/Brother/Utilities/DeviceSelector</b> .
Es kann keine Verbindung zum Wireless-Netzwerk hergestellt werden.	Untersuchen Sie das Problem mit Hilfe des <b>WLAN-Berichts</b> . Drücken Sie die Taste <b>Menu</b> , wählen Sie <b>Ausdrucken</b> und drücken Sie dann <b>OK</b> . Wählen Sie <b>WLAN-Bericht</b> . Für weitere Informationen siehe das <i>Netzwerkhandbuch</i> .
Zurücksetzen der Netzwerkeinstellungen	Drücken Sie die Taste <b>Menu</b> , wählen Sie <b>Netzwerk</b> und drücken Sie dann <b>OK</b> . Wählen Sie <b>Netzwerk-Reset</b> . Für weitere Informationen siehe das <i>Netzwerkhandbuch</i> .

## Wählton-Erkennung

---

Werkseitig ist Ihr Gerät so eingestellt, dass es beim automatischen Senden eines Faxes eine festgelegte Zeit wartet, bevor es die Nummer wählt. Wenn Sie diese Einstellung auf **Erkennung** ändern, beginnt das Gerät zu wählen, sobald es einen Wählton erkennt. Diese Einstellung kann etwas Zeit sparen, wenn Sie ein Fax an viele Empfänger senden. Wenn Sie die Einstellung geändert haben und anschliessend öfter Probleme beim Wählen auftreten, sollten Sie wieder die werkseitige Einstellung **Keine Erkennung** verwenden.

- 1 Drücken Sie **Menu**.
- 2 Drücken Sie **▲** oder **▼**, um **Inbetriebnahme** zu wählen. Drücken Sie **OK**.
- 3 Drücken Sie **▲** oder **▼**, um **Wählton** zu wählen. Drücken Sie **OK**.
- 4 Drücken Sie **▲** oder **▼**, um **Erkennung** oder **Keine Erkennung** zu wählen. Drücken Sie **OK**.
- 5 Drücken Sie **Stop/Exit**.

## Leitungsstörungen / VoIP

---

Wenn aufgrund schlechter Leitungsqualität öfter Probleme beim Senden oder Empfangen von Faxen auftreten, können Sie die Kompatibilitätseinstellung ändern, um die Übertragungsgeschwindigkeit des Modems zu verringern und damit Fehler zu reduzieren.

- 1 Drücken Sie **Menu**.
- 2 Drücken Sie **▲** oder **▼**, um **Inbetriebnahme** zu wählen. Drücken Sie **OK**.
- 3 Drücken Sie **▲** oder **▼**, um **Kompatibilität** zu wählen. Drücken Sie **OK**.
- 4 Drücken Sie **▲** oder **▼**, um **Normal** oder **Sicher (fürVoIP)** zu wählen.
  - **Sicher (fürVoIP)** macht die Faxübertragung langsamer (9.600 bps), aber sicherer, und schaltet die ECM-Fehlerkorrektur aus (ausser zum Senden von Farbfaxen). Sie werden diese Einstellung nur benötigen, wenn häufig Telefonleitungsstörungen auftreten.  
Um die Kompatibilität mit den meisten VoIP-Diensten zu verbessern, empfiehlt Brother, als Kompatibilitätseinstellung **Sicher (fürVoIP)** zu wählen.
  - **Normal** stellt die Modemgeschwindigkeit auf 14.400 bps ein.Drücken Sie **OK**.
- 5 Drücken Sie **Stop/Exit**.



### Hinweis

---

VoIP (Voice over IP) ist ein Telefonsystem, das eine Internetverbindung an Stelle einer konventionellen Telefonleitung verwendet.

---

## Geräteinformationen

### Seriennummer anzeigen

Sie können sich die Seriennummer Ihres Gerätes wie folgt im Display anzeigen lassen:

- 1 Drücken Sie **Menu**.
- 2 Drücken Sie **▲** oder **▼**, um **Geräte-Info** zu wählen. Drücken Sie **OK**.
- 3 Drücken Sie **▲** oder **▼**, um **Serien-Nr.** zu wählen. Drücken Sie **OK**.
- 4 Drücken Sie **Stop/Exit**.

### Reset-Funktionen

Die folgenden Reset-Funktionen stehen zum Zurücksetzen von Einstellungen zur Verfügung:

- 1 **Netzwerk** (nur MFC-J265W und MFC-J415W)  
 Sie können den MFC/DCP-Server auf die werkseitigen Standardeinstellungen zurücksetzen (zum Beispiel das Kennwort und die IP-Adresse).
- 2 **Kurzwahl&FAX**  
 Kurzwahl&FAX setzt die folgenden Einstellungen zurück:
  - **Kurzwahl**  
(Kurzwahl und Rundsende-Gruppen)
  - **Absenderkennung**  
(Name und Nummer)
  - **Berichteinstellungen**  
(Sendebericht, Rufnummernverzeichnis und Journal)
  - **Verlauf**  
(Anruferliste und gewählte Nummern)
  - **Gespeicherte Faxe**

- 3 **Alle Einstell.**

Sie können alle Geräteeinstellungen auf die werkseitigen Einstellungen zurücksetzen.

Brother empfiehlt dringend, diese Reset-Funktion zu verwenden, bevor Sie das Gerät entsorgen.

### Einstellungen des Gerätes zurücksetzen

- 1 Drücken Sie **Menu**.
- 2 Drücken Sie **▲** oder **▼**, um **Inbetriebnahme** zu wählen. Drücken Sie **OK**.
- 3 Drücken Sie **▲** oder **▼**, um **Zurücksetzen** zu wählen. Drücken Sie **OK**.
- 4 Drücken Sie **▲** oder **▼**, um die gewünschte Reset-Funktion zu wählen. Drücken Sie **OK**. Drücken Sie **1** zur Bestätigung.
- 5 Drücken Sie **1**, um das Gerät neu zu starten.

## Benutzerfreundliche Bedienung

Die Funktionen des Gerätes werden entweder mit den Menütasten oder in einem übersichtlichen und leicht zu bedienenden Displaymenü eingestellt. Die benutzerfreundliche Bedienerführung hilft Ihnen, alle Vorteile der Menüfunktionen Ihres Gerätes optimal zu nutzen.

Das Display zeigt Ihnen jeweils Schritt für Schritt an, was zu tun ist. Sie müssen nur den Anweisungen im Display zur Auswahl von Menüs und Einstellungen folgen.

# Funktionstabelle

Die Funktionstabelle zeigt die verfügbaren Menüs und Funktionseinstellungen. Die werkseitigen Einstellungen sind fettgedruckt und mit einem Sternchen markiert.

Menü (  )

Ebene 1	Ebene 2	Ebene 3	Optionen	Beschreibung	Seite
<b>Tinte</b>	<b>Testdruck</b>	—	Druckqualität Ausrichtung	Zur Überprüfung der Druckqualität und der vertikalen Ausrichtung.	55
	<b>Reinigen</b>	—	Schwarz Farbe Alle	Zum Reinigen des Druckkopfes.	55
	<b>Tintenvorrat</b>	—	—	Zeigt den Tintenvorrat an.	Siehe <sup>1</sup> .
<b>Geräteeinstell</b>	<b>Umschaltzeit</b>	—	Aus 0Sek. 30Sek. 1Min <b>2Min.*</b> 5Min.	Legt fest, nach welcher Zeit das Gerät wieder zum Faxbetrieb umschaltet.	
	<b>Druckmedium</b>	—	<b>Normal*</b> Inkjet Brother BP71 Brother BP61 Anderes Glanzp. Folie	Zum Einstellen des Druckmediums entsprechend dem in die Papierzufuhr eingelegten Papier.	
	<b>Papierformat</b>	—	<b>A4*</b> A5 10x15cm Letter Legal	Zum Einstellen des Papierformats entsprechend dem in die Papierzufuhr eingelegten Papier.	16

<sup>1</sup> Siehe *Benutzerhandbuch - Erweiterte Funktionen*.



Die werkseitigen Einstellungen sind fettgedruckt und mit einem Sternchen markiert.

Ebene 1	Ebene 2	Ebene 3	Optionen	Beschreibung	Seite
Geräteeinstell (Fortsetzung)	Lautstärke	Klingeln	Aus Leise <b>Normal*</b> Laut	Zum Einstellen der Klingellautstärke.	7
		Signalton	Aus <b>Leise*</b> Normal Laut	Zum Einstellen der Signalton-Lautstärke.	8
		Lautsprecher	Aus Leise <b>Normal*</b> Laut	Zum Einstellen der Lautsprecher-Lautstärke.	8
	Zeitumstellung	—	<b>Ein*</b> Aus	Zum automatischen Wechsel zwischen Sommer- und Winterzeit.	Siehe <sup>1</sup> .
	LCD-Einstell.	LCD-Kontrast	- <input type="checkbox"/> <input type="checkbox"/> <input type="checkbox"/> <input type="checkbox"/> <input type="checkbox"/> + - <input type="checkbox"/> <input type="checkbox"/> <input type="checkbox"/> <input checked="" type="checkbox"/> <input type="checkbox"/> + - <input type="checkbox"/> <input type="checkbox"/> <input checked="" type="checkbox"/> <input type="checkbox"/> <input type="checkbox"/> +* - <input type="checkbox"/> <input checked="" type="checkbox"/> <input type="checkbox"/> <input type="checkbox"/> <input type="checkbox"/> + - <input checked="" type="checkbox"/> <input type="checkbox"/> <input type="checkbox"/> <input type="checkbox"/> <input type="checkbox"/> +	Zum Einstellen des Display-Kontrastes.	
		Beleuchtung	<b>Hell*</b> Normal Dunkel	Sie können die Helligkeit der Hintergrundbeleuchtung ändern.	9
		Dimmer	Aus 10Sek. 20Sek. <b>30Sek.*</b>	Sie können einstellen, wie lange nach dem letzten Tastendruck der Hintergrund des Displays noch leuchten soll.	Siehe <sup>1</sup> .
	Energiesparen	—	1Min. 2Min. 3Min. <b>5Min.*</b> 10Min. 30Min. 60Min.	Sie können wählen, wie lange nach der letzten Verwendung des Gerätes automatisch zum Energiesparmodus umgeschaltet werden soll.	
	<sup>1</sup> Siehe <i>Benutzerhandbuch - Erweiterte Funktionen</i> .				
 Die werkseitigen Einstellungen sind fettgedruckt und mit einem Sternchen markiert.					

Ebene 1	Ebene 2	Ebene 3	Optionen	Beschreibung	Seite
Fax	Empfangseinst.	Klingelanzahl	<b>2*</b> 3 4 5 6 7 8 9 10	Anzahl Klingelzeichen, nach der ein Anruf im Fax- oder Fax/Tel-Modus angenommen wird.	28
		F/T Rufzeit	20Sek. <b>30Sek.*</b> 40Sek. 70Sek.	Stellt die Länge des schnellen Doppelklingelns im Fax/Tel-Modus ein.	28
		Fax-Erkennung	<b>Ein*</b> Aus	Faxe werden automatisch empfangen, wenn Sie einen Anruf angenommen haben und den Faxton hören.	29
		Fernakt.-Code	<b>Ein*</b> (*51, #51) Aus	Es können alle Anrufe über ein externes Telefon angenommen und das Gerät durch Eingabe der Codes aktiviert bzw. deaktiviert werden. Sie können diese Codes auch ändern.	35
		Auto Verkl.	<b>Ein*</b> Aus	Verkleinert empfangene Faxe, um sie an das Papierformat anzupassen.	Siehe <sup>1</sup> .
	Berichte	Sendebericht	Ein Ein+Dok <b>Aus*</b> Aus+Dok	Einstellungen für den automatischen Sendebericht und Journalausdruck.	25
		Journal	Aus <b>Nach 50 Faxen*</b> Intervall:6 Std Intervall:12 Std Intervall:24 Std Intervall:2 Tage Intervall:7 Tage		Siehe <sup>1</sup> .
	<sup>1</sup> Siehe <i>Benutzerhandbuch - Erweiterte Funktionen</i> .				
 Die werkseitigen Einstellungen sind fettgedruckt und mit einem Sternchen markiert.					



<b>Ebene 1</b>	<b>Ebene 2</b>	<b>Ebene 3</b>	<b>Optionen</b>	<b>Beschreibung</b>	<b>Seite</b>
<b>Fax</b> (Fortsetzung)	<b>Anst. Aufträge</b>	—	—	Zum Anzeigen und Abbrechen noch anstehender Aufträge.	Siehe <sup>1</sup> .
	<b>Extras</b>	<b>Tastensperre</b>	—	Sperrt den Zugriff auf die meisten Funktionen, mit Ausnahme des Faxempfangs.	
			<b>Anrufer-Kenn.</b>	<b>Ein*</b> Aus	Zum Anzeigen oder Drucken einer Liste der letzten 30 gespeicherten Anrufer-Kennungen.
<sup>1</sup> Siehe <i>Benutzerhandbuch - Erweiterte Funktionen</i> .					
 Die werkseitigen Einstellungen sind fettgedruckt und mit einem Sternchen markiert.					

## Netzwerk-Menü (nur MFC-J265W und MFC-J415W)

Ebene 1	Ebene 2	Ebene 3	Optionen	Beschreibung
Netzwerk	TCP/IP	<b>Boot-Methode</b>	<b>Auto*</b> Fest RARP BOOTP DHCP	Zur Auswahl der BOOT-Methode.
		<b>IP-Adresse</b>	[000-255]. [000-255]. [000-255]. [000-255]	Geben Sie die IP-Adresse ein.
		<b>Subnet-Mask</b>	[000-255]. [000-255]. [000-255]. [000-255]	Geben Sie die Subnetzmaske ein.
		<b>Gateway</b>	[000-255]. [000-255]. [000-255]. [000-255]	Geben Sie die Gateway-Adresse ein.
		<b>Knotenname</b>	BRWXXXXXXXXXXXX	Geben Sie den Knotennamen ein.
		<b>WINS-Konfig.</b>	<b>Auto*</b> Fest	Zur Auswahl des WINS-Konfigurationsmodus.
		<b>WINS-Server</b>	(Primär) 000.000.000.000 (Sekundär) 000.000.000.000	Zur Angabe der IP-Adresse für den primären und sekundären Server.
		<b>DNS-Server</b>	(Primär) 000.000.000.000 (Sekundär) 000.000.000.000	Zur Angabe der IP-Adresse für den primären und sekundären Server.
		<b>APIPA</b>	<b>Ein*</b> Aus	Weist automatisch eine IP-Adresse aus einem bestimmten Adressbereich zu.
		<b>Setup-Assist.</b>	—	—
<b>WPS/AOSS</b>	—	—	Zur einfachen Konfiguration der Wireless-Netzwerkeinstellungen per Tastendruck.	

Siehe *Netzwerkhandbuch*.



Die werkseitigen Einstellungen sind fettgedruckt und mit einem Sternchen markiert.

<b>Ebene 1</b>	<b>Ebene 2</b>	<b>Ebene 3</b>	<b>Optionen</b>	<b>Beschreibung</b>
<b>Netzwerk</b> (Fortsetzung)	<b>WPS + PIN-Code</b>	—	—	Sie können die Wireless-Netzwerkeinstellungen einfach über WPS mit PIN-Code konfigurieren.
	<b>WLAN-Status</b>	<b>Status</b>	—	Zeigt den aktuellen Status der Wireless-Netzwerkverbindung an.
		<b>Signal</b>	—	Zeigt die aktuelle Signalstärke der Wireless-Netzwerkverbindung an.
		<b>SSID</b>	—	Zeigt die aktuelle SSID an.
		<b>Komm. -Modus</b>	—	Zeigt den aktuellen Kommunikationsmodus an.
	<b>MAC-Adresse</b>	—	—	Die MAC-Adresse des Gerätes wird im Display angezeigt.
	<b>WLAN aktiv</b>	—	Ein <b>Aus*</b>	Zur Verwendung der Wireless-Netzwerkverbindung.
	<b>Netzwerk-Reset</b>	—	—	—
Siehe <i>Netzwerkhandbuch</i> .				
	Die werkseitigen Einstellungen sind fettgedruckt und mit einem Sternchen markiert.			

**Menü (  ) (Fortsetzung)**

Ebene 1	Ebene 2	Ebene 3	Optionen	Beschreibung	Seite
<b>Ausdrucke</b>	<b>Sendebericht</b>	—	—	Zum Ausdrucken von Berichten und Listen.	25
	<b>Hilfe</b>	—	—		Siehe <sup>1</sup> .
	<b>Rufnummern</b>	—	Alphabet. sortiert Numerisch sortiert		
	<b>Journal</b>	—	—		
	<b>Geräteeinstell</b>	—	—		
	<b>Netzwerk-Konf.</b> (Nur MFC-J265W und MFC-J415W)	—	—		
	<b>WLAN-Bericht</b> (Nur MFC-J265W und MFC-J415W)	—	—		
	<b>Anruferliste</b>	—	—		
<b>Geräte-Info</b>	<b>Serien-Nr.</b>	—	—	Zeigt die Seriennummer des Gerätes an.	77
<b>Inbetriebnahme</b>	<b>Empfangsmodus</b>	—	<b>Nur Fax*</b> Fax/Tel TAD:Anrufbeantw. Manuell	Wählen Sie hier, wie das Gerät Anrufe annehmen soll.	26
	<b>Datum/Uhrzeit</b>	—	—	Datum/Uhrzeit für Displayanzeige und gesendete Faxe einstellen.	Siehe <sup>2</sup> .
	<b>Abs.-Kennung</b>	—	Fax: Name:	Absenderkennung (Name, Fax-Nr.) speichern, die auf jede Seite der gesendeten Faxe gedruckt wird.	
	<b>Ton-/Pulswahl</b>	—	<b>Tonwahl*</b> Pulswahl	Zum Einstellen des Wahlverfahrens.	30
	<b>Wählton</b>	—	Erkennung <b>Keine Erkennung*</b>	Schaltet die Wählton-Erkennung ein oder aus.	76
	<b>Anschlussart</b>	—	<b>Normal*</b> Nebenstelle ISDN	Stellen Sie hier ein, wie das Gerät angeschlossen ist.	31
<sup>1</sup> Siehe <i>Benutzerhandbuch - Erweiterte Funktionen</i> . <sup>2</sup> Siehe <i>Installationsanleitung</i> .					
 Die werkseitigen Einstellungen sind fettgedruckt und mit einem Sternchen markiert.					

Ebene 1	Ebene 2	Ebene 3	Optionen	Beschreibung	Seite
Inbetriebnahme (Fortsetzung)	Kompatibilität	—	<b>Normal*</b> Sicher (fürVoIP)	Zum Beheben von Übertragungsproblemen durch Anpassung der Übertragungsgeschwindigkeit des Modems.	76
	Zurücksetzen	<b>Netzwerk</b> (Nur MFC-J265W und MFC-J415W)	—	Setzt den MFC/DCP-Server (d. h. Einstellungen wie Kennwort und IP-Adresse) auf die werkseitigen Einstellungen zurück.	77
		<b>Kurzwahl &amp; FAX</b>	—	Löscht alle gespeicherten Kurzwahlnummern und Faxe und setzt die Absenderkennung, das Rufnummernverzeichnis, den Sendebericht und das Journal auf die werkseitigen Standardeinstellungen zurück.	
		<b>Alle Einstell.</b>	—	Setzt alle Geräteeinstellungen auf die werkseitigen Einstellungen zurück.	
	Displaysprache	—	<b>Deutsch*</b> Französisch Englisch	Zur Auswahl der Displayanzeigensprache.	Siehe <sup>2</sup> .
<sup>1</sup> Siehe <i>Benutzerhandbuch - Erweiterte Funktionen</i> . <sup>2</sup> Siehe <i>Installationsanleitung</i> .					
 Die werkseitigen Einstellungen sind fettgedruckt und mit einem Sternchen markiert.					

**FAX** (  )

Ebene 1	Ebene 2	Ebene 3	Optionen	Beschreibung	Seite
<b>Faxauflösung</b>	—	—	<b>Standard*</b> Fein S-Fein Foto	Zur Auswahl der Auflösung für zu sendende Dokumente.	Siehe <sup>1</sup> .
<b>Kontrast</b>	—	—	<b>Auto*</b> Hell Dunkel	Zum Senden einer besonders hellen oder dunklen Vorlage.	
<b>Kurzwahl</b>	<b>Suchen</b>	—	Alphabet. sortiert Numerisch sortiert	Sie können Rufnummern durch wenige Tastendrucke (und <b>Start</b> ) anwählen.	36
	<b>Kurzwahl speichern</b>	—	—	Zum Speichern von Kurzwahlnummern, die durch wenige Tastendrucke (und <b>Start</b> ) angewählt werden können.	39
	<b>Rundsende-Gruppe</b>	—	—	Sie können Gruppen von Rufnummern zum Rundsenden speichern.	Siehe <sup>1</sup> .
<b>Gewählte Nummern</b>	<b>Fax senden</b> <b>Kurzw. hinzu</b> <b>Löschen</b>	—	—	Sie können eine Nummer aus der Liste der gewählten Nummern auswählen, um diese anzurufen, ein Fax zu senden, sie als Kurzwahl zu speichern oder um die Nummer zu löschen.	37
<b>Anruferliste</b>	<b>Fax senden</b> <b>Kurzw. hinzu</b> <b>Löschen</b>	—	—	Sie können eine Nummer aus der Anruferliste auswählen, um diese anzurufen, ein Fax zu senden, sie als Kurzwahl zu speichern oder um die Nummer zu löschen.	38
<b>Rundsenden</b>	<b>Nummer hinzufügen</b> <b>Kurzwahl</b> <b>Fertig</b>	—	—	Zum Rundsenden eines Faxes an mehrere Empfänger.	Siehe <sup>1</sup> .
<b>Direktversand</b>	—	—	Ein <b>Aus*</b>	Sie können ein Fax senden, ohne es zuvor zu speichern.	
<b>Übersee-Modus</b>	—	—	Ein <b>Aus*</b>	Schalten Sie diese Funktion ein, falls Probleme bei Übersee-Übertragungen auftreten.	
<b>Vorlglas Scangr.</b>	—	—	Letter <b>A4*</b>	Zum Einstellen des Scanbereiches des Vorlagenglases entsprechend der Vorlagengröße.	24
<b>Als Standard</b>	—	—	—	Sie können Ihre Faxeneinstellungen speichern.	Siehe <sup>1</sup> .
<b>Werkseinstell.</b>	—	—	—	Sie können alle Einstellungen auf die werkseitigen Einstellungen zurücksetzen.	
<sup>1</sup> Siehe <i>Benutzerhandbuch - Erweiterte Funktionen</i> .					
 Die werkseitigen Einstellungen sind fettgedruckt und mit einem Sternchen markiert.					

**SCAN** (  )

Ebene 1	Option 1	Option 2	Option 3	Beschreibung	Seite
Scannen:Datei	—	—	—	Sie können ein schwarzweisses oder farbiges Dokument einscannen und als Datei speichern.	Siehe <sup>1</sup> .
Scannen:Medium (Wenn eine Speicherkarte eingesetzt ist.)	Qualität	—	<b>Farbe 150 dpi*</b> Farbe 300 dpi Farbe 600 dpi SW 200x100 dpi SW 200 dpi	Sie können die Scanauflösung (Qualität) sowie den Dateityp wählen und einen Dateinamen für das Dokument eingeben.	47
	Dateityp	—	Wenn Sie als Qualität eine Farbeinstellung gewählt haben: <b>PDF*</b> JPEG		
		—	Wenn Sie als Qualität eine SW-Einstellung gewählt haben: TIFF <b>PDF*</b>		
	Dateiname	—	—		
	Als Standard	—	—	—	Sie können Ihre Scaneinstellungen speichern.
Werkseinstell.	—	—	—	Sie können alle Einstellungen auf die werkseitigen Einstellungen zurücksetzen.	
Scannen:E-Mail	—	—	—	Sie können ein schwarzweisses oder farbiges Dokument als Anhang in eine E-Mail einscannen.	Siehe <sup>1</sup> .
Scannen:Text <sup>3</sup> (Nur MFC-J410 und MFC-J415W)	—	—	—	Sie können ein Textdokument einscannen und in einen bearbeitbaren Text konvertieren.	
Scannen:Bild	—	—	—	Sie können ein farbiges Bild in Ihr Grafikprogramm einscannen.	
<sup>1</sup> Siehe <i>Software-Handbuch</i> . <sup>2</sup> Siehe <i>Benutzerhandbuch - Erweiterte Funktionen</i> . <sup>3</sup> (Macintosh-Benutzer) Der Presto! PageManager muss vor der Verwendung heruntergeladen und installiert werden. Weitere Informationen finden Sie unter <i>Zugang zum Brother-Support (Macintosh)</i> auf Seite 3.					
 Die werkseitigen Einstellungen sind fettgedruckt und mit einem Sternchen markiert.					

COPY (  )

Ebene 1	Ebene 2	Ebene 3	Optionen	Beschreibung	Seite
<b>Qualität</b>	—	—	Entwurf <b>Normal*</b> Hoch	Wählen Sie die Kopierauflösung für die nächste Kopie.	Siehe <sup>1</sup> .
<b>Vergr./Verkl.</b>	<b>100%*</b>	—	—	—	
	Vergrössern	—	198% 10x15cm→A4 186% 10x15cm→LTR 142% A5→A4	Sie können die Vergrößerungsstufe für die nächste Kopie wählen.	
	Verkleinern (Nur MFC-J220 und MFC-J265W)	—	97% LTR→A4 93% A4→LTR 83% 69% A4→A5 47% A4→10x15cm	Sie können die Verkleinerungsstufe für die nächste Kopie wählen.	
	Verkleinern (Nur MFC-J410 und MFC-J415W)	—	97% LTR→A4 93% A4→LTR 83% LGL→A4 69% A4→A5 47% A4→10x15cm	Sie können die Verkleinerungsstufe für die nächste Kopie wählen.	
	Auf Seitengr.	—	—	Das Gerät passt die Grösse der Kopie automatisch an das eingestellte Papierformat an.	
	Benutz.: 25-400%	—	—	Sie können die Vergrößerungs-/Verkleinerungsstufe für Ihr Dokument wählen.	
<b>Druckmedium</b>	—	—	<b>Normal*</b> Inkjet Brother BP71 Brother BP61 Anderes Glanzp. Folie	Wählen Sie das Druckmedium entsprechend dem in die Papierzufuhr eingelegten Papier.	42
<b>Papierformat</b>	—	—	<b>A4*</b> A5 10x15cm Letter Legal	Wählen Sie das Papierformat entsprechend dem in die Papierzufuhr eingelegten Papier.	42

<sup>1</sup> Siehe *Benutzerhandbuch - Erweiterte Funktionen*.



Die werkseitigen Einstellungen sind fettgedruckt und mit einem Sternchen markiert.







Ebene 1	Ebene 2	Ebene 3	Optionen	Beschreibung	Seite
Dichte	—	—	Dunkel +2 <input type="checkbox"/> <input type="checkbox"/> <input type="checkbox"/> <input type="checkbox"/> <input checked="" type="checkbox"/> +1 <input type="checkbox"/> <input type="checkbox"/> <input type="checkbox"/> <input checked="" type="checkbox"/> <input type="checkbox"/> 0 <input type="checkbox"/> <input type="checkbox"/> <input checked="" type="checkbox"/> <input type="checkbox"/> <input type="checkbox"/> * -1 <input type="checkbox"/> <input checked="" type="checkbox"/> <input type="checkbox"/> <input type="checkbox"/> <input type="checkbox"/> -2 <input type="checkbox"/> <input type="checkbox"/> <input type="checkbox"/> <input type="checkbox"/> <input type="checkbox"/> Hell	Zum Einstellen der Dichte der Kopien.	Siehe <sup>1</sup> .
Normal/Sortiert (Nur MFC-J410 und MFC-J415W)	—	—	<b>Normal*</b>  Sortiert	Sie können wählen, ob Kopien sortiert oder normal ausgegeben werden sollen.	
Seitenlayout	—	—	<b>Aus (1 auf 1)*</b>  2 auf 1 (H) 2 auf 1 (Q)  4 auf 1 (H) 4 auf 1 (Q)  Poster (3x3)	Sie können eine N-auf-1-Kopie oder ein Poster erstellen.	
Als Standard	—	—	—	Sie können Ihre Kopiereinstellungen speichern.	
Werkseinstell.	—	—	—	Sie können alle Einstellungen auf die werkseitigen Einstellungen zurücksetzen.	
<sup>1</sup> Siehe <i>Benutzerhandbuch - Erweiterte Funktionen</i> .					
 Die werkseitigen Einstellungen sind fettgedruckt und mit einem Sternchen markiert.					

PHOTO CAPTURE (  )

Ebene 1	Ebene 2	Ebene 3	Optionen	Beschreibung	Seite
Fotos ansehen	—	—	Siehe die folgende Tabelle der Druckeinstellungen.	Sie können eine Vorschau Ihrer Fotos im Display ansehen.	46
Index drucken	6 Fotos/Z.* 5 Fotos/Z.	Druckmedium	Normal* Inkjet Brother BP71 Brother BP61 Anderes Glanzp.	Sie können einen Index mit Miniaturansichten ausdrucken.	Siehe <sup>1</sup> .
		Papierformat	A4* Letter		
Foto drucken	—	—	Siehe die folgende Tabelle der Druckeinstellungen.	Sie können ein einzelnes Bild drucken.	
Alle drucken	—	—		Sie können alle auf der Speicherkarte gespeicherten Fotos drucken.	
<sup>1</sup> Siehe <i>Benutzerhandbuch - Erweiterte Funktionen</i> .					
 Die werkseitigen Einstellungen sind fettgedruckt und mit einem Sternchen markiert.					

## Druckeinstellungen

Option 1	Option 2	Option 3	Option 4	Beschreibung	Seite
Druckqualität (Nicht verfügbar für DPOF-Druck.)	Normal <b>Foto*</b>	—	—	Wählen Sie die Druckqualität.	Siehe <sup>1</sup> .
Druckmedium	Normal Inkjet Brother BP71 Brother BP61 <b>Anderes Glanzp.*</b>	—	—	Wählen Sie das Druckmedium.	
Papierformat	Letter <b>10x15cm*</b> 13x18cm A4	(Wenn A4 oder Letter gewählt ist) 8x10cm 9x13cm 10x15cm 13x18cm 15x20cm <b>Max. Größe*</b>	—	Wählen Sie das Papier- und Druckformat.	
<sup>1</sup> Siehe <i>Benutzerhandbuch - Erweiterte Funktionen</i> .					
 Die werkseitigen Einstellungen sind fettgedruckt und mit einem Sternchen markiert.					

Option 1	Option 2	Option 3	Option 4	Beschreibung	Seite
<b>Helligkeit</b>	Hell +2 <input type="checkbox"/> <input type="checkbox"/> <input type="checkbox"/> <input type="checkbox"/> <input type="checkbox"/> +1 <input type="checkbox"/> <input type="checkbox"/> <input type="checkbox"/> <input checked="" type="checkbox"/> <input type="checkbox"/> 0 <input type="checkbox"/> <input type="checkbox"/> <input checked="" type="checkbox"/> <input type="checkbox"/> <input type="checkbox"/> * -1 <input type="checkbox"/> <input checked="" type="checkbox"/> <input type="checkbox"/> <input type="checkbox"/> <input type="checkbox"/> -2 <input checked="" type="checkbox"/> <input type="checkbox"/> <input type="checkbox"/> <input type="checkbox"/> <input type="checkbox"/> Dunkel	—	—	Zum Einstellen der Helligkeit.	Siehe <sup>1</sup> .
<b>Kontrast</b>	+2 <input type="checkbox"/> <input type="checkbox"/> <input type="checkbox"/> <input type="checkbox"/> <input type="checkbox"/> +1 <input type="checkbox"/> <input type="checkbox"/> <input type="checkbox"/> <input checked="" type="checkbox"/> <input type="checkbox"/> 0 <input type="checkbox"/> <input type="checkbox"/> <input checked="" type="checkbox"/> <input type="checkbox"/> <input type="checkbox"/> * -1 <input type="checkbox"/> <input checked="" type="checkbox"/> <input type="checkbox"/> <input type="checkbox"/> <input type="checkbox"/> -2 <input checked="" type="checkbox"/> <input type="checkbox"/> <input type="checkbox"/> <input type="checkbox"/> <input type="checkbox"/>	—	—	Zum Einstellen des Kontrastes.	
<b>Anpassen</b>	<b>Ein*</b> Aus	—	—	Schneidet die Ränder eines zu langen oder zu breiten Bildes ab, um es an das Papier- bzw. Druckformat anzupassen. Schalten Sie diese Funktion aus, wenn die Bilder vollständig ausgedruckt werden sollen.	
<b>Randlos</b>	<b>Ein*</b> Aus	—	—	Erweitert den Druckbereich bis zu den Papierkanten.	
<b>Datum drucken</b> (Nicht verfügbar für DPOF-Druck.)	Ein <b>Aus*</b>	—	—	Druckt das Datum auf Ihr Foto.	
<b>Als Standard</b>	—	—	—	Sie können Ihre Druckeinstellungen speichern.	
<b>Werkseinstell.</b>	—	—	—	Sie können alle Einstellungen auf die werkseitigen Einstellungen zurücksetzen.	
<sup>1</sup> Siehe <i>Benutzerhandbuch - Erweiterte Funktionen</i> .					
 Die werkseitigen Einstellungen sind fettgedruckt und mit einem Sternchen markiert.					

## Kurzwahl ( )

Ebene 1	Ebene 2	Ebene 3	Optionen	Beschreibung	Seite
Suchen	—	—	Alphabet. sortiert  Numerisch sortiert	Sie können nach Namen suchen, die mit den Rufnummern gespeichert wurden.	36
Kurzwahl speichern	—	—	—	Zum Speichern von Kurzwahlnummern, die durch wenige Tastendrucke (und <b>Start</b> ) angewählt werden können.	39
Rundsende-Gruppe	—	—	—	Zum Speichern von Rufnummerngruppen für das Rundsenden.	Siehe <sup>1</sup> .
<sup>1</sup> Siehe <i>Benutzerhandbuch - Erweiterte Funktionen</i> .					
 Die werkseitigen Einstellungen sind fettgedruckt und mit einem Sternchen markiert.					

## Redial/Pause ( )

Ebene 1	Ebene 2	Ebene 3	Optionen	Beschreibung	Seite
Gewählte Nummern	<b>Fax senden</b> <b>Kurzw. hinzu</b> <b>Löschen</b>	—	—	Sie können eine Nummer aus der Liste der gewählten Nummern auswählen, um diese anzurufen, ein Fax zu senden, sie als Kurzwahl zu speichern oder um die Nummer zu löschen.	37
Anruferliste	<b>Fax senden</b> <b>Kurzw. hinzu</b> <b>Löschen</b>	—	—	Sie können eine Nummer aus der Anruferliste auswählen, um diese anzurufen, ein Fax zu senden, sie als Kurzwahl zu speichern oder um die Nummer zu löschen.	38
 Die werkseitigen Einstellungen sind fettgedruckt und mit einem Sternchen markiert.					

# Texteingabe

In einigen Menüs, zum Beispiel beim Speichern der Absenderkennung, muss Text eingegeben werden. Auf den meisten Zifferntasten sind drei oder vier Buchstaben abgedruckt. Auf den Tasten **0**, **#** und **\*** befinden sich keine Buchstaben, da sie zur Eingabe von Sonderzeichen verwendet werden.

Drücken Sie die jeweilige Zifferntaste so oft, wie in der Tabelle gezeigt, um das gewünschte Zeichen auszuwählen.

Taste	1-mal	2-mal	3-mal	4-mal	5-mal
<b>2</b>	A	B	C	2	A
<b>3</b>	D	E	F	3	D
<b>4</b>	G	H	I	4	G
<b>5</b>	J	K	L	5	J
<b>6</b>	M	N	O	6	M
<b>7</b>	P	Q	R	S	7
<b>8</b>	T	U	V	8	T
<b>9</b>	W	X	Y	Z	9

## Leerzeichen eingeben

Zur Eingabe eines Leerzeichens in einer Rufnummer drücken Sie zwischen den Ziffern einmal ►. Zur Eingabe eines Leerzeichens in einem Namen drücken Sie zwischen den Buchstaben zweimal ►.

## Korrigieren

Wenn Sie ein falsch eingegebenes Zeichen ändern möchten, bewegen Sie den Cursor mit der Taste ◀ unter das falsche Zeichen. Drücken Sie dann **Clear**. Geben Sie das richtige Zeichen ein. Sie können auch zurückgehen und Zeichen einfügen.

## Buchstaben wiederholen

Um einen Buchstaben einzugeben, der auf derselben Taste wie der vorherige liegt, bewegen Sie den Cursor mit ► nach rechts, bevor Sie die Taste noch einmal drücken.

## Sonderzeichen und Symbole

Drücken Sie wiederholt **\***, **#** oder **0**, bis das gewünschte Sonderzeichen angezeigt wird.

Drücken Sie **\*** für (Leerzeichen) ! " # \$ % & ' ( ) \* + , - . / €

Drücken Sie **#** für ; : < = > ? @ [ ] ^ \_

Drücken Sie **0** für Ä Ö ß Ü 0

## Allgemein

<b>Druckwerk</b>	Tintenstrahl-Druckwerk
<b>Druckmethode</b>	Schwarzweiss: Piezo-Technologie mit 94 × 1 Düse Farbe: Piezo-Technologie mit 94 × 3 Düsen
<b>Speicher</b>	32 MB
<b>Display (LCD - Flüssigkristallanzeige)</b>	STN-Farbdisplay, 1,9 Zoll (48,98 mm)
<b>Netzanschluss</b>	AC 220 bis 240 V, 50/60 Hz
<b>Leistungsaufnahme <sup>1</sup></b>	In Betrieb: Ca. 19,5 W <sup>2</sup> In Bereitschaft: Ca. 4 W (MFC-J265W) Ca. 4,5 W (MFC-J220, MFC-J410 und MFC-J415W) Im Energiesparmodus: Ca. 2,5 W Ausgeschaltet: Ca. 0,65 W

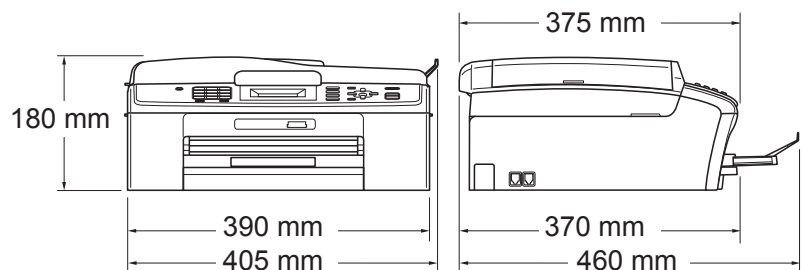
Abmessungen  
(MFC-J410 und MFC-J415W)

## (MFC-J220 und MFC-J265W)

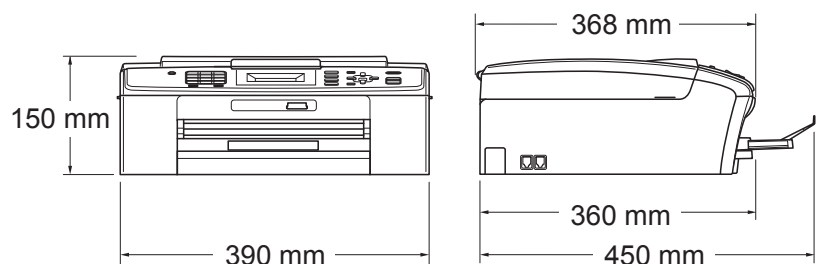

<b>Gewicht</b>	(MFC-J220) 6,8 kg (MFC-J265W) 6,9 kg (MFC-J410 und MFC-J415W) 7,8 kg
<b>Geräuschpegel</b>	Betrieb: LPAM = 50 dB oder weniger <sup>3</sup>

<b>Geräuschpegel gemäss ISO 9296</b>	Betrieb:	LWAd = 62,3 dB (A) (Schwarzweiss) LWAd = 56,7 dB (A) (Farbe)
		Bürogeräte mit LWAd > 63,0 dB (A) sind nicht zur Verwendung in Räumen geeignet, in denen vorwiegend geistig gearbeitet wird. Solche Geräte sollten aufgrund der Lärmemission in gesonderten Räumen aufgestellt werden.
<b>Temperatur</b>	Betrieb:	10 bis 35 °C
	Beste Druckqualität:	20 bis 33 °C
<b>Luftfeuchtigkeit</b>	Betrieb:	20 bis 80 % (ohne Kondensation)
	Beste Druckqualität:	20 bis 80 % (ohne Kondensation)
<b>ADF (Automatischer Vorlageneinzug) (nur MFC-J410 und MFC-J415W)</b>		Bis zu 15 Seiten Papier: 80 g/m <sup>2</sup> (A4- oder Letter-Format)
<b>Dokumentengrösse</b>		Vorlageneinzug (Breite) (nur MFC-J410 und MFC-J415W): 148 mm bis 215,9 mm Vorlageneinzug (Länge) (nur MFC-J410 und MFC-J415W): 148 mm bis 355,6 mm Vorlagenglas (Breite): Max. 215,9 mm Vorlagenglas (Länge): Max. 297 mm

<sup>1</sup> In Verbindung mit einem USB-Anschluss.

<sup>2</sup> Bei Verwendung des Vorlageneinzugs, Auflösung: Normal, Entwurf: Gedrucktes ISO/IEC24712-Muster (MFC-J410 und MFC-J415W)  
Mit Auflösung: Normal, Entwurf: Gedrucktes ISO/IEC24712-Muster (MFC-J220 und MFC-J265W)

<sup>3</sup> Geräuschpegel abhängig von den Druckbedingungen

# Druckmedien

## Papierzufuhr

## Papierkassette

### ■ Druckmedium:

Normalpapier, Inkjet-Papier (beschichtetes Papier),  
Fotopapier (Glanzpapier)<sup>1</sup>, Folien<sup>1 2</sup> und Umschläge

### ■ Papierformat:

A4, Legal, Executive, Letter, A5, A6, JIS B5, Umschläge (COM  
10, DL, C5, Monarch, JE4), Photo 1 (10 × 15 cm),  
Photo 2L (13 × 18 cm), Karteikarte (Photo 2) und Postkarte<sup>3</sup>

Breite: 98 mm bis 215,9 mm

Länge: 148 mm bis 355,6 mm

Genaueres finden Sie unter *Papiergewicht/-stärke und Kapazität der Papierzufuhr* auf Seite 20.

### ■ Fassungsvermögen der Zufuhr:

Ca. 100 Blatt Normalpapier (80 g/m<sup>2</sup>)

## Papierausgabe

Bis zu 50 Blatt A4-Normalpapier (Ausgabe mit der Druckseite nach oben)<sup>1</sup>

<sup>1</sup> Nehmen Sie die bedruckten Glanzpapiere und Folien direkt nach dem Ausdruck von der Papierablage, um das Verschmieren des Druckbildes zu vermeiden.

<sup>2</sup> Verwenden Sie nur speziell für Tintenstrahlgeräte empfohlene Folien.

<sup>3</sup> Siehe *Druckmedien und Verwendungsmöglichkeiten* auf Seite 19.



# Fax

<b>Kompatibilität</b>	ITU-T Gruppe 3
<b>Übertragungsgeschwindigkeit</b>	Automatische Reduzierung (Automatic Fallback) 14.400 bps
<b>Abtastbreite</b>	Vorlageneinzug: 208 mm (A4) Vorlagenglas: 204 mm (A4)
<b>Druckbreite</b>	208 mm
<b>Graustufen</b>	Stufen: 64 (S/W) / 256 (Farbe)
<b>Auflösung</b>	■ Horizontal 8 Punkte/mm ■ Vertikal Standard 3,85 Zeilen/mm (Schwarzweiss) 7,7 Zeilen/mm (Farbe) Fein 7,7 Zeilen/mm (Schwarzweiss/Farbe) Foto 7,7 Zeilen/mm (Schwarzweiss) Superfein 15,4 Zeilen/mm (Schwarzweiss)
<b>Kurzwahl</b>	40 Stationen
<b>Rundsende-Gruppen</b>	Bis zu 6
<b>Rundsenden</b>	90 Stationen
<b>Automatische Wahlwiederholung</b>	3-mal im Abstand von 5 Minuten
<b>Sendespeicher</b>	Bis zu 170 <sup>1</sup> Seiten
<b>Speicherempfang bei Papiermangel</b>	Bis zu 170 <sup>1</sup> Seiten

<sup>1</sup> „Seiten“ bezieht sich auf die „ITU-T-Test Chart #1“ (ein typischer Geschäftsbrief mit Standardauflösung und mit MMR-Codierung). Änderung der technischen Daten und der gedruckten Materialien ohne vorherige Ankündigung vorbehalten.

# Kopierer

**Farbe/Schwarzweiss**

Ja/Ja

**Kopierbreite**

Max. 210 mm

**Mehrfachkopien**

Gestapelt bis zu 99

Sortiert bis zu 99 (nur MFC-J410 und MFC-J415W)

**Vergrössern/Verkleinern**

25 % bis 400 % (in 1-%-Schritten)

**Auflösung**

(Schwarzweiss)

**(vertikal x horizontal)**

■ Ausdruck bis zu 1200 × 1200 dpi

(Farbe)

■ Ausdruck bis zu 1200 × 600 dpi

# PhotoCapture Center™

<b>Kompatible Speichermedien</b> <sup>1</sup>	Memory Stick™ (16 MB - 128 MB) Memory Stick PRO™ (256 MB - 16 GB) Memory Stick Duo™ (16 MB - 128 MB) Memory Stick PRO Duo™ (256 MB - 16 GB) Memory Stick Micro™ (M2™) mit Adapter SD (16 MB bis 2 GB) SDHC (4 GB bis 16 GB) microSD mit Adapter miniSD mit Adapter
<b>Auflösung (vertikal x horizontal)</b>	Bis zu 2400 × 1200 dpi
<b>Dateityp (Mediumformat) (Bildformat)</b>	DPOF (Version 1.0, Version 1.1), Exif DCF (bis zu Version 2.1) Fotodruck: JPEG <sup>2</sup> Scan to Medium: JPEG, PDF (Farbe) TIFF, PDF (Schwarzweiss)
<b>Max. Dateienanzahl</b>	Bis zu 999 Dateien (Die Ordner der Speicherkarte werden mitgezählt.)
<b>Ordnerstruktur</b>	Die Datei muss in der 4. Ordner Ebene der Speicherkarte gespeichert sein.
<b>Randlos drucken</b>	A4, Letter, Photo 1 (10 × 15 cm), Photo 2L (13 × 18 cm) <sup>3</sup>

<sup>1</sup> Speicherkarten und Adapter gehören nicht zum Lieferumfang.

<sup>2</sup> Das progressive JPEG-Format wird nicht unterstützt.

<sup>3</sup> Siehe *Druckmedien und Verwendungsmöglichkeiten* auf Seite 19.

# Scanner

<b>Farbe/Schwarzweiss</b>	Ja/Ja
<b>TWAIN-kompatibel</b>	Ja (Windows® 2000 Professional/Windows® XP/ Windows® XP Professional x64 Edition/Windows Vista®/ Windows® 7)  Mac OS X 10.4.11, 10.5.x, 10.6.x <sup>1</sup>
<b>WIA-kompatibel</b>	Ja (Windows® XP <sup>2</sup> /Windows Vista®/Windows® 7)
<b>ICA-kompatibel</b>	Ja (Mac OS X 10.6.x)
<b>Farbtiefe</b>	36 Bit Farbe (intern) 24 Bit Farbe (extern)  (Tatsächlich intern: 30 Bit Farbe/Tatsächlich extern: 24 Bit Farbe)
<b>Auflösung</b>	Bis zu 19200 × 19200 dpi (interpoliert) <sup>3</sup>  Bis zu 2400 × 1200 dpi (optisch) (vom Vorlagenglas) (vertikal x horizontal)  Bis zu 1200 × 600 dpi (optisch) (vom Vorlageneinzug) (nur MFC-J410 und MFC-J415W)
<b>Scangeschwindigkeit</b>	Schwarzweiss: Bis zu 3,44 Sekunden  Farbe: Bis zu 4,83 Sekunden  (A4-Dokument mit 100 × 100 dpi)
<b>Abtastbreite</b>	Bis zu 210 mm
<b>Abtastlänge</b>	Bis zu 291 mm
<b>Graustufen</b>	256

<sup>1</sup> Die neusten Treiber-Updates für das Betriebssystem Mac OS X, das Sie verwenden, finden Sie unter <http://solutions.brother.com/>

<sup>2</sup> Windows® XP in diesem Benutzerhandbuch schliesst Windows® XP Home Edition, Windows® XP Professional und Windows® XP Professional x64 Edition mit ein.

<sup>3</sup> Mit dem WIA-Treiber für Windows® XP, Windows Vista® und Windows® 7 kann maximal mit 1200 × 1200 dpi gescannt werden. (Zur Verwendung von Auflösungen bis zu 19200 × 19200 dpi verwenden Sie bitte das Brother Scanner-Dienstprogramm.)

# Drucker

<b>Auflösung (vertikal x horizontal)</b>	Bis zu 6000 × 1200 dpi
<b>Druckbreite</b>	204 mm [210 mm (randlos) <sup>1</sup> ] <sup>3</sup>
<b>Randlos drucken</b>	A4, Letter, A6, Photo 1 (10 × 15 cm), Karteikarte (Photo 2) (127 × 203 mm), Photo 2L (13 × 18 cm), Postkarte 1(100 × 148 mm) <sup>2</sup>

<sup>1</sup> Wenn das randlose Drucken eingeschaltet ist.

<sup>2</sup> Siehe *Druckmedien und Verwendungsmöglichkeiten* auf Seite 19.

<sup>3</sup> Beim Bedrucken von A4-Papier

# Schnittstellen

**USB** <sup>1 2</sup>

Verwenden Sie ein USB-2.0-Kabel, das nicht länger als 2 m ist.

**WLAN (nur MFC-J265W  
und MFC-J415W)**

IEEE 802.11b/g (Infrastruktur-/Ad-hoc-Modus)

- <sup>1</sup> Ihr Gerät hat einen USB-2.0 Full-Speed-Anschluss. Dieser Anschluss ist kompatibel mit USB 2.0 Hi-Speed, überträgt jedoch höchstens 12 Mbits/s. Das Gerät kann auch an einen Computer mit USB 1.1-Schnittstelle angeschlossen werden.
- <sup>2</sup> USB-Anschlüsse von Drittfirmen werden nicht unterstützt.

# Systemvoraussetzungen

UNTERSTÜTZTE BETRIEBSSYSTEME UND SOFTWARE-FUNKTIONEN									
Computerplattform & Betriebssystemversion		Unterstützte Computer-Software-Funktionen	PC-Schnittstelle	Prozessorgeschwindigkeit (Minimum)	RAM (Minimum)	RAM (empfohlen)	Freier Festplattenspeicher zur Installation		
							Für Treiber	Für Anwendungen	
Windows®-Betriebssystem <sup>1</sup>	Windows® 2000 Professional <sup>5</sup>	Drucken, PC-Fax senden <sup>4</sup> , Scannen, Wechselaufwerk <sup>6</sup>	USB, Wireless 802.11b/g (Nur MFC-J265W und MFC-J415W)	Intel® Pentium® II oder gleichwertig	64 MB	256 MB	110 MB	340 MB	
	Windows® XP Home <sup>2 5</sup> Windows® XP Professional <sup>2 5</sup>				128 MB		110 MB	340 MB	
	Windows® XP Professional x64 Edition <sup>2</sup>			64-Bit (Intel®64 oder AMD64) unterstützte CPU	256 MB	512 MB	110 MB	340 MB	
	Windows Vista® <sup>2</sup>			Intel® Pentium® 4 oder gleichwertig 64-Bit (Intel®64 oder AMD64) unterstützte CPU	512 MB	1 GB	600 MB	530 MB	
	Windows® 7 <sup>2</sup>				1 GB (32 Bit) 2 GB (64 Bit)	1 GB (32 Bit) 2 GB (64 Bit)	650 MB	530 MB	
	Windows Server® 2003 (nur Drucken über Netzwerk)	Drucken	Wireless 802.11b/g (Nur MFC-J265W und MFC-J415W)	Intel® Pentium® III oder gleichwertig	256 MB	512 MB	50 MB	N/A	
	Windows Server® 2003 x64 Edition (nur Drucken über Netzwerk)								64-Bit (Intel®64 oder AMD64) unterstützte CPU
	Windows Server® 2003 R2 (nur Drucken über Netzwerk)								Intel® Pentium® III oder gleichwertig
	Windows Server® 2003 R2 x64 Edition (nur Drucken über Netzwerk)			64-Bit (Intel®64 oder AMD64) unterstützte CPU	512 MB	1 GB			
	Windows Server® 2008 (nur Drucken über Netzwerk)			Intel® Pentium® 4 oder gleichwertig 64-Bit (Intel®64 oder AMD64) unterstützte CPU			2 GB		
Windows Server® 2008 R2 (nur Drucken über Netzwerk)	64Bit (Intel®64 oder AMD64) unterstützte CPU								
Macintosh-Betriebssystem	Mac OS X 10.4.11, 10.5.x	Drucken, PC-Fax senden <sup>4</sup> , Scannen, Wechselaufwerk <sup>6</sup>	USB <sup>3</sup> , Wireless 802.11b/g (Nur MFC-J265W und MFC-J415W)	PowerPC G4/G5 Intel® Core™-Prozessor	512 MB	1 GB	80 MB	400 MB	
	Mac OS X 10.6.x			Intel® Core™-Prozessor	1 GB	2 GB			

## Bedingungen:

- <sup>1</sup> Microsoft® Internet Explorer® 5.5 oder höher.
- <sup>2</sup> Auflösung für WIA 1200 × 1200. Das Brother Scanner-Dienstprogramm ermöglicht die Verwendung einer Auflösung von bis zu 19200 × 19200 dpi.
- <sup>3</sup> USB-Anschlüsse von Drittfirmen werden nicht unterstützt.
- <sup>4</sup> Die PC-FAX-Anwendung unterstützt nur Schwarzweiss-Faxe.
- <sup>5</sup> PaperPort™ 11SE unterstützt Microsoft® SP4 oder höher für Windows® 2000 und SP2 oder höher für XP (nur MFC-J410 und MFC-J415W).
- <sup>6</sup> Wechseldatenträger ist eine Funktion des PhotoCapture Center™.

Die neuesten Treiber-Updates finden Sie unter <http://solutions.brother.com/>

Alle Warenzeichen, Marken und Produktnamen sind Eigentum der entsprechenden Firmen.

## Verbrauchsmaterialien

<b>Tintenpatronen</b>	Das Gerät verwendet 1 schwarze und 3 einzelne farbige Patronen (Gelb, Cyan und Magenta), separat vom Druckkopf austauschbar.
<b>Lebensdauer der Tintenpatronen</b>	Bei der Erstinstantion wird Tinte zum Auffüllen des Tintenleitungssystems verbraucht, um Ausdrücke in hoher Qualität erstellen zu können. Dies geschieht nur einmal. Nach Beendigung dieses Vorgangs haben die im Lieferumfang enthaltenen Tintenpatronen eine geringere Reichweite als Standard-Tintenpatronen (65 %). Mit allen nachfolgend eingesetzten Tintenpatronen kann die angegebene Seitenzahl gedruckt werden.
<b>Verfügbare Verbrauchsmaterialien</b>	<p>&lt;Schwarz&gt; LC985BK, &lt;Cyan&gt; LC985C, &lt;Magenta&gt; LC985M, &lt;Gelb&gt; LC985Y</p> <p>Schwarz - Ca. 300 Seiten <sup>1</sup></p> <p>Gelb, Cyan, Magenta - Ca. 260 Seiten <sup>1</sup></p> <p><sup>1</sup> Diese ungefähren Angaben zur Reichweite entsprechen der Norm ISO/IEC 24711.</p> <p>Weitere Informationen zu den Verbrauchsmaterialien finden Sie unter <a href="http://www.brother.com/pageyield">http://www.brother.com/pageyield</a></p>

### Was ist Innobella™?

Innobella™ ist eine neue Reihe von Verbrauchsmaterialien, die von Brother angeboten werden. Der Name „Innobella™“ leitet sich von den Begriffen „Innovation“ und „Bella“ (was auf italienisch „schön“ bedeutet) ab und repräsentiert eine innovative Technologie, die den Brother-Kunden schöne und langlebige Druckergebnisse liefert.

Zum Ausdruck von Fotos empfiehlt Brother Innobella™ Glossy Photo-Papier (BP71-Serie) für hohe Qualität. Hervorragende Druckergebnisse erzielen Sie mit Innobella™ Tinte und Papier.





# Netzwerk (nur MFC-J265W und MFC-J415W)



## Hinweis

---

Genauere Angaben zu den vollständigen Netzwerkspezifikationen finden Sie im *Netzwerkhandbuch*.

---

### LAN

Sie können das Gerät im Netzwerk anschliessen und es als Netzwerkdrucker, Netzwerkscanner und zum Senden von PC-Faxen verwenden sowie auf Fotos über das PhotoCapture Center™<sup>1</sup> zugreifen. Die Netzwerk-Management-Software Brother BRAdmin Light<sup>2</sup> ist auch im Lieferumfang enthalten.

### Wireless-Netzwerk-Sicherheit

SSID (32 Zeichen), WEP 64/128 Bit, WPA-PSK (TKIP/AES), WPA2-PSK (AES)

### Installationshilfen

**AOSS™** Ja

**WPS** Ja

<sup>1</sup> Siehe Tabelle „Systemvoraussetzungen“ auf Seite 104.

<sup>2</sup> Wenn Sie ein erweitertes Druckerverwaltungsprogramm benötigen, sollten Sie die neueste Version von Brother BRAdmin Professional verwenden. Sie können diese von <http://solutions.brother.com/> herunterladen.

## A

ADF (Automatischer Vorlageneinzug) .....	21
Andere Geräte und Dienste an derselben Leitung .....	72
Anrufbeantworter .....	32
anschliessen .....	33
Anrufbeantworter, extern .....	26, 32
Ansage aufnehmen .....	33
anschliessen .....	32, 33
Empfangsmodus .....	26
Anrufer-Kennung .....	30
Anruferliste .....	38
Anschluss	
Anrufbeantworter, extern .....	32, 33
Extern	
Externes Telefon .....	34
Externes Telefon .....	34
Apple Macintosh	
Siehe Software-Handbuch.	
Auflösung	
Drucken .....	102
Faxen .....	98
Kopieren .....	99
Scannen .....	101
Automatisch	
Fax empfangen .....	26
Fax-Erkennung .....	29

## B

Betriebsart wählen	
Fax .....	4
Kopierer .....	4
PhotoCapture .....	4
Scanner .....	4
Brother	
CreativeCenter .....	3

## C

ControlCenter	
Siehe Software-Handbuch.	

## D

Display (Flüssigkristallanzeige) .....	78
Helligkeit .....	9
Dokumente	
einlegen .....	21, 22
Drucken	
Auflösung .....	102
bedruckbarer Bereich .....	15
Kleine Ausdrucke .....	14
Papierstau .....	65
Probleme .....	68, 70
Siehe Software-Handbuch.	
Technische Daten .....	102

## E

Empfangsmodus	
Fax/Tel .....	26
Manuell .....	26
Nur Fax .....	26
TAD:Anrufbeantw. ....	26
Externes paralleles Telefon verwenden .....	35
Externes Telefon anschliessen .....	34

## F

Fax	
empfangen .....	26
Externes Telefon verwenden .....	34, 35
F/T-Rufzeit einstellen .....	28
Fax-Erkennung .....	29
Klingelanzahl einstellen .....	28
Leitungsstörungen .....	76
Probleme .....	70, 71
senden .....	23
Leitungsstörungen .....	76
Probleme .....	71
Fax vom PC	
Siehe Software-Handbuch.	
Fax-/Telefonanschluss	
Anschlussart .....	31
Einstellungen vornehmen .....	33
Nebenstelle .....	33
Probleme .....	71
Störungen .....	76

Fax/Tel-Modus	
Externes paralleles Telefon	
verwenden .....	34, 35
Fernaktivierungs-Code .....	34, 35
Ferndeaktivierungs-Code .....	34, 35
Klingelanzahl .....	28
Faxcodes	
ändern .....	35
Fernaktivierungs-Code .....	29, 34, 35
Ferndeaktivierungs-Code .....	34, 35
verwenden .....	35
Fax-Erkennung .....	29
Fehlermeldungen	
Nicht belegt! .....	59
Speicher voll .....	62
Übertragungsfehler .....	62
Fehlermeldungen im Display .....	58
Abdeckung offen .....	58
Dokumentenstau .....	58
Druck unmöglich .....	58
Erkennen unmögl. ....	59
Fehler:Drucken .....	59
Fehler:Init. ....	59
Fehler:Reinigen .....	59
Fehler:Scannen .....	59
Keine Tintenpat. ....	59
Nicht belegt! .....	36
Nur S/W-Druck .....	60
Papier prüfen .....	61
Papierstau .....	61
Restdaten .....	61
Tintenabs. fast voll .....	62
Tintenabsorber voll .....	62
Wenig Tinte .....	62
Folien .....	17, 20, 97
Funktionstastenfeld-Übersicht .....	4

## G

---

Geräteeinstellungen .....	78
Gespeicherte Faxe oder Journal	
sichern .....	63
Graustufen .....	98, 101

## H

---

Hilfe	
Anzeigen im Display .....	78
Funktionstabelle .....	79

## I

---

Innobella™ .....	105
------------------	-----

## K

---

Kennung unbekannt	
(Anrufer-Kennung) .....	30
Klingelanzahl einstellen .....	28
Kopieren	
Druckmedium .....	42
Papierformat .....	42
Vorlagenglas verwenden .....	21
Kurzwahl	
ändern .....	40
einrichten .....	39
verwenden .....	36

## L

---

Lautstärke einstellen	
Klingeln .....	7
Lautsprecher .....	8
Signalton .....	8

## M

---

Macintosh	
Siehe Software-Handbuch.	
Manuell	
empfangen .....	26
wählen .....	36

## N

---

Nebenstellenanlage .....	33
Netzwerk	
Drucken	
Siehe Netzwerkhandbuch.	
Scannen	
Siehe Software-Handbuch.	

## P

---

PaperPort™ 11SE mit Texterkennung (OCR)	
Siehe Software-Handbuch. Siehe auch	
Hilfe des Programms PaperPort™ 11SE.	
Papier	17, 97
Bedruckbarer Bereich	15
Druckmedium	16, 19
einlegen	10, 12
Grösse der Vorlage	21
Kapazität	20
Papierformat	16
Umschläge und Postkarten einlegen	12
Papierstau	
Dokument	64
Papier	65
PhotoCapture Center™	
Druckeinstellungen	
Qualität	46
Fotovorschau	46
Memory Stick PRO™	43
Memory Stick™	43
SD	43
SDHC	43
Technische Daten	100
vom PC	
Siehe Software-Handbuch.	
Presto! PageManager	
Siehe Software-Handbuch. Siehe auch	
Hilfe des Programms Presto!	
PageManager.	
Problemlösung	68
Dokumentenstau	64
Fehlermeldungen im Display	58
Papierstau	65
wenn Probleme auftreten	
Ankommende Anrufe	72
Dokumentenstau	64
Drucken	68, 70
Faxempfang	71
Kopieren	73
Netzwerk	75
PhotoCapture Center™	74
Scannen	73
Software	74
Telefonleitung oder Anschlüsse	71

## R

---

Reinigen	
Druckkopf	55
Papiereinzugsrolle	54
Scanner	53
Remote Setup	
Siehe Software-Handbuch.	
Rufnummernspeicher	
Kurzwahl	
2-stellige Kurzwahl einrichten	39
ändern	40
verwenden	36
Rundsende-Gruppen	
ändern	40
Suchen	36

## S

---

Scanbereich	22
Scannen	
Siehe Software-Handbuch.	
Schnurloses Telefon	35
Seriennummer	
finden	Siehe zweite Umschlagseite

## T

---

Text eingeben	94
Sonderzeichen	94
Tintenpatronen	
Tintenpunktzähler	51
wechseln	51

## U

---

Umschläge	12, 13, 19, 20
-----------	----------------

## V

---

Verbrauchsmaterialien	105
-----------------------	-----

## W

---

### Wählen

Anruferliste .....	38
gewählte Nummern .....	37
Kurzwahl .....	36
manuell .....	36
Pause .....	39
Wahl-W/Pause .....	37

### Wartung

Tintenpatronen wechseln .....	51
-------------------------------	----

### Windows®

Siehe Software-Handbuch.

### Wireless-Netzwerk

Siehe Installationsanleitung und  
Netzwerkhandbuch.

# brother®

**Besuchen Sie unsere Website**  
**<http://www.brother.com>**

Dieses Gerät entspricht den Bestimmungen des Landes, für das es zugelassen wurde. Die Brother-Vertretungen und Brother-Händler der einzelnen Länder können die technische Unterstützung nur für die Geräte übernehmen, die in ihrem jeweiligen Land gekauft wurden.

# BENUTZERHANDBUCH - ERWEITERTE FUNKTIONEN

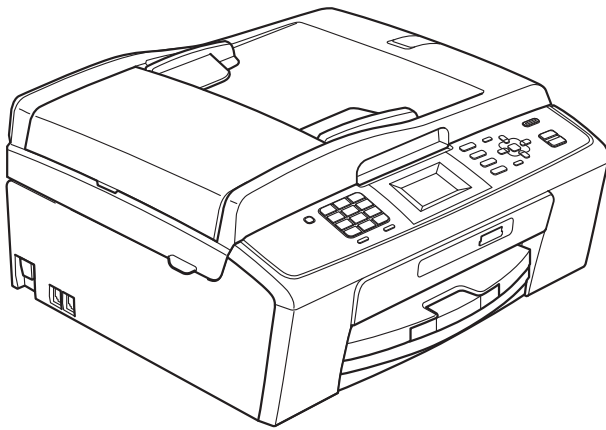

MFC-J220  
MFC-J265W  
MFC-J410  
MFC-J415W

# Benutzerhandbücher und wo sie zu finden sind

Welches Handbuch?	Was beinhaltet es?	Wo ist es zu finden?
<b>Sicherheitshinweise und Vorschriften</b>	Lesen Sie bitte die Sicherheitshinweise, bevor Sie das Gerät in Betrieb nehmen.	Gedruckt / Im Karton
<b>Installationsanleitung</b>	Lesen Sie zuerst diese Anleitung. Folgen Sie den Anweisungen zur Inbetriebnahme des Gerätes und zur Installation der Treiber und Software entsprechend dem Betriebssystem und der Verbindungsart, die Sie verwenden.	Gedruckt / Im Karton
<b>Benutzerhandbuch - Grundfunktionen</b>	Lernen Sie die Grundfunktionen zum Faxen, Kopieren, Scannen und zur Verwendung des PhotoCapture Center™ kennen und erfahren Sie, wie die Verbrauchsmaterialien ersetzt werden. Beachten Sie die Hinweise zur Problemlösung.	Gedruckt / Im Karton
<b>Benutzerhandbuch - Erweiterte Funktionen</b>	Lernen Sie die erweiterten Funktionen kennen: Faxen, Kopieren, Sicherheitsfunktionen und das Ausdrucken von Berichten und die Durchführung von regelmässigen Wartungsarbeiten.	PDF-Datei / Dokumentations-CD-ROM
<b>Software-Handbuch</b>	Folgen Sie diesen Anweisungen zum Drucken, Scannen, Scannen im Netzwerk (nur MFC-J265W und MFC-J415W), zur Verwendung des PhotoCapture Center™, zum Senden von PC-Faxen und zur Verwendung des Dienstprogramms Brother ControlCenter.	PDF-Datei / Dokumentations-CD-ROM
<b>Netzwerkhandbuch (nur MFC-J265W und MFC-J415W)</b>	Dieses Handbuch bietet Ihnen weitergehende Informationen zur Konfiguration der Wireless-Netzwerkverbindungen. Zusätzlich finden Sie Informationen zu Netzwerk-Dienstprogrammen, zum Drucken im Netzwerk, Hinweise zur Problemlösung und zu unterstützten Netzwerkspezifikationen.	PDF-Datei / Dokumentations-CD-ROM



# Inhaltsverzeichnis

<b>1</b>	<b>Geräteeinstellungen</b>	<b>1</b>
	Datenerhalt .....	1
	Automatische Zeitumstellung .....	1
	Energie sparen .....	2
	Display .....	2
	LCD-Kontrast .....	2
	Dimmer für Hintergrundbeleuchtung einstellen .....	3
	Umschaltzeit für Betriebsarten .....	3
<b>2</b>	<b>Funktionen sperren</b>	<b>4</b>
	Tastensperre .....	4
	Tastensperren-Kennwort festlegen bzw. ändern .....	4
	Tastensperre ein-/ausschalten .....	5
<b>3</b>	<b>Fax senden</b>	<b>6</b>
	Zusätzliche Sendeeinstellungen .....	6
	Mehrere Einstellungen zum Senden ändern .....	6
	Kontrast .....	7
	Faxauflösung .....	7
	Änderungen als neue Standardeinstellungen speichern .....	8
	Werkseitige Faxeeinstellungen wieder herstellen .....	8
	Zusätzliche Sendefunktionen .....	9
	Fax manuell senden .....	9
	Sendevorbereitung (Dual Access) (nur schwarzweiss) .....	9
	Rundsenden (nur schwarzweiss) .....	9
	Direktversand (ohne Einlesen der Vorlage in den Speicher) .....	11
	Übersee-Modus .....	11
	Anzeigen/Abbrechen anstehender Aufträge .....	11
<b>4</b>	<b>Fax empfangen</b>	<b>12</b>
	Zusätzliche Empfangseinstellungen .....	12
	Automatische Verkleinerung beim Empfang .....	12
	Speicherempfang bei Papiermangel .....	12
<b>5</b>	<b>Rufnummern wählen und speichern</b>	<b>13</b>
	Telefonieren .....	13
	Zusätzliche Wählfunktionen .....	13
	Nachwahlverfahren (Call-by-Call) .....	13
	Weitere Möglichkeiten, Rufnummern zu speichern .....	14
	Kurzwahl aus der Liste der gewählten Nummern speichern .....	14
	Kurzwahl aus der Anruferliste speichern .....	15
	Rundsende-Gruppen speichern .....	15

<b>6</b>	<b>Berichte und Listen ausdrucken</b>	<b>18</b>
	Faxberichte .....	18
	Sendebericht .....	18
	Journalausdruck .....	18
	Berichte und Listen .....	19
	Bericht oder Liste ausdrucken .....	19
<b>7</b>	<b>Kopieren</b>	<b>20</b>
	Kopiereinstellungen .....	20
	Kopieren abbrechen .....	20
	Kopierqualität und -geschwindigkeit ändern .....	20
	Vergrössern/Verkleinern der Kopien .....	21
	Seitenlayout (N auf 1 oder Poster) .....	22
	Sortiert kopieren mit dem Vorlageneinzug (nur MFC-J410 und MFC-J415W) .....	23
	Druckdichte einstellen .....	24
	Änderungen als neue Standardeinstellungen speichern .....	24
	Werkseitige Einstellungen wieder herstellen .....	24
<b>8</b>	<b>Bilder von einer Speicherkarte drucken</b>	<b>25</b>
	PhotoCapture Center™ .....	25
	Speicherkarten und Ordnerstrukturen .....	25
	Bilder drucken .....	26
	Index drucken (Miniaturansichten) .....	26
	Fotos drucken .....	27
	Alle Fotos drucken .....	27
	DPOF-Druck .....	28
	PhotoCapture Center™- Druckeinstellungen .....	29
	Druckqualität .....	29
	Papiereinstellungen .....	29
	Helligkeit, Kontrast und Farbeinstellungen .....	30
	Anpassen .....	31
	Randlos drucken .....	31
	Datum drucken .....	32
	Standardeinstellungen speichern .....	32
	Werkseitige Einstellungen wieder herstellen .....	32
	Scannen auf eine Speicherkarte .....	33
	Neue Standardeinstellungen speichern .....	33
	Werkseitige Einstellungen wieder herstellen .....	33

<b>A</b>	<b>Regelmässige Wartung</b>	<b>34</b>
	Gerät reinigen und überprüfen.....	34
	Gehäuse des Gerätes reinigen.....	34
	Druckwalze des Gerätes reinigen.....	35
	Tintenvorrat überprüfen .....	35
	Verpacken des Gerätes für einen Transport.....	36
<b>B</b>	<b>Fachbegriffe</b>	<b>39</b>
<b>C</b>	<b>Stichwortverzeichnis</b>	<b>43</b>

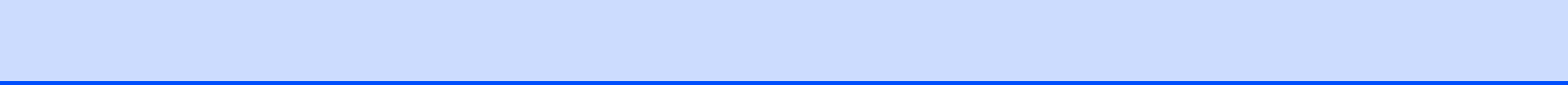

## Datenerhalt

Auch bei einer Stromunterbrechung bleiben die über die **Menu**-Taste vorgenommenen Einstellungen erhalten, da sie dauerhaft gespeichert werden. Auch die in den Menüs der Betriebsarten-Tasten **FAX**, **COPY** und **PHOTO CAPTURE** vorgenommenen Einstellungen bleiben erhalten, sofern Sie **Als Standard** gewählt haben. Datum und Uhrzeit müssen eventuell neu eingestellt werden.

## Automatische Zeitumstellung

Mit dieser Funktion können Sie die automatische Zeitumstellung zwischen Winter- und Sommerzeit ein- oder ausschalten. Wenn sie eingeschaltet ist, wird die Uhr des Gerätes automatisch im Frühjahr eine Stunde vor- und im Herbst eine Stunde zurückgestellt. Vergewissern Sie sich, dass **Datum/Uhrzeit** richtig eingestellt sind.

- 1 Drücken Sie **Menu**.
- 2 Drücken Sie **▲** oder **▼**, um **Geräteeinstell** zu wählen. Drücken Sie **OK**.
- 3 Drücken Sie **▲** oder **▼**, um **Zeitumstellung** zu wählen. Drücken Sie **OK**.
- 4 Drücken Sie **▲** oder **▼**, um **Aus** (oder **Ein**) zu wählen. Drücken Sie **OK**.
- 5 Drücken Sie **Stop/Exit**.

## Energie sparen

Sie können wählen, wie lange (1 bis 60 Minuten) nach der letzten Verwendung des Gerätes automatisch zum Energiesparmodus umgeschaltet werden soll. Der Zähler für die Abschaltzeit wird automatisch wieder zurückgesetzt, wenn am Gerät eine Funktion ausgeführt wird.

- 1 Drücken Sie **Menu**.
- 2 Drücken Sie **▲** oder **▼**, um `Geräteeinstell` zu wählen.  
Drücken Sie **OK**.
- 3 Drücken Sie **▲** oder **▼**, um `Energiesparen` zu wählen.  
Drücken Sie **OK**.
- 4 Drücken Sie **▲** oder **▼**, um 1 Min., 2 Min., 3 Min., 5 Min., 10 Min., 30 Min. oder 60 Min. zu wählen.  
Drücken Sie **OK**.
- 5 Drücken Sie **Stop/Exit**.

## Display

### LCD-Kontrast

---

Durch die Veränderung des Kontrastes können die Anzeigen im Display klarer und mit schärferen Konturen dargestellt werden. Wenn Sie die Anzeigen im Display nicht gut lesen können, sollten Sie es mit einer anderen Kontrasteinstellung versuchen.

- 1 Drücken Sie **Menu**.
- 2 Drücken Sie **▲** oder **▼**, um `Geräteeinstell` zu wählen.  
Drücken Sie **OK**.
- 3 Drücken Sie **▲** oder **▼**, um `LCD-Einstell.` zu wählen.  
Drücken Sie **OK**.
- 4 Drücken Sie **▲** oder **▼**, um `LCD-Kontrast` zu wählen.  
Drücken Sie **OK**.
- 5 Drücken Sie **◀** oder **▶**, um den Kontrast zu verändern.  
Drücken Sie **OK**.
- 6 Drücken Sie **Stop/Exit**.

## Dimmer für Hintergrundbeleuchtung einstellen

Sie können einstellen, wie lange nach dem letzten Tastendruck der Hintergrund des Displays noch leuchten soll.

- 1 Drücken Sie **Menu**.
- 2 Drücken Sie **▲** oder **▼**, um **Geräteeinstell** zu wählen. Drücken Sie **OK**.
- 3 Drücken Sie **▲** oder **▼**, um **LCD-Einstell.** zu wählen. Drücken Sie **OK**.
- 4 Drücken Sie **▲** oder **▼**, um **Dimmer** zu wählen. Drücken Sie **OK**.
- 5 Drücken Sie **▲** oder **▼**, um **10Sek.**, **20Sek.**, **30Sek.** oder **Aus** zu wählen. Drücken Sie **OK**.
- 6 Drücken Sie **Stop/Exit**.

## Umschaltzeit für Betriebsarten

Das Gerät hat vier Betriebsarten-Tasten zum temporären Wechseln der Betriebsart: **FAX**, **SCAN**, **COPY** und **PHOTO CAPTURE**. Sie können einstellen, wie lange nach dem letzten Scan-, Kopier- oder Photo-Capture-Vorgang das Gerät wieder zum Faxbetrieb umschaltet. Wenn Sie **Aus** wählen, verbleibt das Gerät jeweils in der zuletzt verwendeten Betriebsart.



- 1 Drücken Sie **Menu**.
- 2 Drücken Sie **▲** oder **▼**, um **Geräteeinstell** zu wählen. Drücken Sie **OK**.
- 3 Drücken Sie **▲** oder **▼**, um **Umschaltzeit** zu wählen. Drücken Sie **OK**.
- 4 Drücken Sie **▲** oder **▼**, um **0 Sek.**, **30 Sek.**, **1 Min.**, **2 Min.**, **5 Min.** oder **Aus** zu wählen. Drücken Sie **OK**.
- 5 Drücken Sie **Stop/Exit**.

## Tastensperre

Mit dieser Funktion können Sie den Zugang zu den wichtigsten Funktionen des Gerätes sperren.

Wenn die Tastensperre eingeschaltet ist, können die folgenden Funktionen ausgeführt werden:

- Empfang von Faxen

Wenn die Tastensperre eingeschaltet ist, können die folgenden Funktionen NICHT verwendet werden:

- Faxe senden
- Kopieren
- Ausdruck vom Computer aus
- Scannen
- Speichermedium-Funktionen
- Bedienung über das Funktionstastenfeld



### Hinweis

Falls Sie das Kennwort vergessen haben, wenden Sie sich an Ihren Brother-Händler.

## Tastensperren-Kennwort festlegen bzw. ändern



### Hinweis

Wenn Sie das Kennwort bereits festgelegt haben, müssen Sie es nicht erneut festlegen.

### Kennwort festlegen

- 1 Drücken Sie **Menu**.
- 2 Drücken Sie **▲** oder **▼**, um **Fax** zu wählen.  
Drücken Sie **OK**.
- 3 Drücken Sie **▲** oder **▼**, um **Extras** zu wählen.  
Drücken Sie **OK**.
- 4 Drücken Sie **▲** oder **▼**, um **Tastensperre** zu wählen.  
Drücken Sie **OK**.
- 5 Geben Sie eine 4-stellige Zahl als Kennwort ein.  
Drücken Sie **OK**.
- 6 Wenn das Display **Bestätigen: zeigt**, geben Sie dasselbe Kennwort noch einmal ein.  
Drücken Sie **OK**.
- 7 Drücken Sie **Stop/Exit**.



## Kennwort ändern

- 1 Drücken Sie **Menu**.
- 2 Drücken Sie ▲ oder ▼, um `Fax` zu wählen.  
Drücken Sie **OK**.
- 3 Drücken Sie ▲ oder ▼, um `Extras` zu wählen.  
Drücken Sie **OK**.
- 4 Drücken Sie ▲ oder ▼, um `Tastensperre` zu wählen.  
Drücken Sie **OK**.
- 5 Drücken Sie ▲ oder ▼, um `Kennwort einst.` zu wählen.  
Drücken Sie **OK**.
- 6 Geben Sie eine 4-stellige Zahl für das aktuelle Kennwort ein.  
Drücken Sie **OK**.
- 7 Geben Sie eine 4-stellige Zahl als neues Kennwort ein.  
Drücken Sie **OK**.
- 8 Wenn das Display `Bestätigen:` zeigt, geben Sie dasselbe Kennwort noch einmal ein.  
Drücken Sie **OK**.
- 9 Drücken Sie **Stop/Exit**.

## Tastensperre ein-/ ausschalten

---

### Tastensperre einschalten

- 1 Drücken Sie **Menu**.
- 2 Drücken Sie ▲ oder ▼, um `Fax` zu wählen.  
Drücken Sie **OK**.
- 3 Drücken Sie ▲ oder ▼, um `Extras` zu wählen.  
Drücken Sie **OK**.
- 4 Drücken Sie ▲ oder ▼, um `Tastensperre` zu wählen.  
Drücken Sie **OK**.
- 5 Drücken Sie ▲ oder ▼, um `Sperre einstell.` zu wählen.  
Drücken Sie **OK**.
- 6 Geben Sie das 4-stellige aktuell gültige Kennwort ein.  
Drücken Sie **OK**.  
Das Gerät ist nun offline und im Display wird `Tasten gesperrt` angezeigt.

### Tastensperre ausschalten

- 1 Drücken Sie **Menu**.
- 2 Geben Sie das 4-stellige aktuell gültige Kennwort ein.  
Drücken Sie **OK**.  
Die Tastensperre ist dann ausgeschaltet.



### Hinweis

---

Wenn Sie das falsche Kennwort eingeben, erscheint `Kennwort falsch` im Display und das Gerät bleibt offline. Die Tastensperre bleibt eingeschaltet, bis Sie das richtige Kennwort eingeben.

---

## Zusätzliche Sendeeinstellungen

### Mehrere Einstellungen zum Senden ändern

Zum Senden eines Faxes können Sie in beliebiger Kombination folgende Funktionen einstellen: Auflösung, Kontrast, Scangrösse usw.

- 1 Drücken Sie  (**FAX**).  
Das Display zeigt:

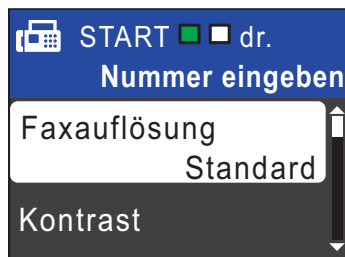

- 2 Drücken Sie ▲ oder ▼, um die Einstellung, die Sie ändern möchten, zu wählen.  
Drücken Sie **OK**.
- 3 Drücken Sie ▲ oder ▼, um eine Option zu wählen.  
Drücken Sie **OK**.

- 4 Gehen Sie zurück zu Schritt 2, um weitere Einstellungen zu ändern.



#### Hinweis

- Die meisten Einstellungen sind temporär. Das heisst, nach dem Senden des Faxes sind automatisch wieder die Standardeinstellungen gültig.
- Für einige Funktionen können Sie die am häufigsten verwendeten Einstellungen als Standardeinstellungen speichern. Diese Einstellungen bleiben wirksam, bis sie wieder geändert werden. (Siehe *Änderungen als neue Standardeinstellungen speichern* auf Seite 8.)

## Kontrast

Für extrem helle oder dunkle Dokumente kann der entsprechende Kontrast gewählt werden. Für die meisten Dokumente kann die werkseitige Einstellung *Auto* verwendet werden. Sie wählt automatisch die passende Kontrasteinstellung für Ihr Dokument. Wählen Sie *Hell* zum Senden eines hellen Dokumentes.

Wählen Sie *Dunkel*, um ein dunkles Dokument zu senden.

- 1 Drücken Sie  (**FAX**).
- 2 Drücken Sie ▲ oder ▼, um *Kontrast* zu wählen.  
Drücken Sie **OK**.
- 3 Drücken Sie ▲ oder ▼, um *Auto*, *Hell* oder *Dunkel* zu wählen.  
Drücken Sie **OK**.



### Hinweis

Auch wenn Sie *Hell* oder *Dunkel* gewählt haben, wird das Fax mit der Einstellung *Auto* gesendet, falls eine der folgenden Bedingungen zutrifft:

- Wenn ein Farbfax gesendet wird
- Wenn als Faxauflösung *Foto* gewählt ist

## Faxauflösung

Durch Ändern der Faxauflösung kann die Übertragungsqualität eines Faxes verbessert werden.

- 1 Drücken Sie  (**FAX**).
- 2 Drücken Sie ▲ oder ▼, um *Faxauflösung* zu wählen.  
Drücken Sie **OK**.
- 3 Drücken Sie ▲ oder ▼, um die gewünschte Auflösung zu wählen.  
Drücken Sie **OK**.



### Hinweis

Für Schwarzweiss-Faxe können Sie zwischen vier Auflösungsstufen, für Farbfaxe zwischen zwei Stufen wählen.

Schwarzweiss	
Standard	Geeignet für die meisten gedruckten Vorlagen.
Fein	Für kleine Schrift. Die Übertragung dauert etwas länger als mit der Standard-Auflösung.
S-Fein	Für sehr kleine Schriften und feine Zeichnungen. Die Übertragung dauert länger als mit der Fein-Auflösung.
Foto	Für Fotos und Vorlagen mit verschiedenen Graustufen. Die Foto-Einstellung überträgt mit der geringsten Geschwindigkeit.

Farbe	
Standard	Geeignet für die meisten gedruckten Vorlagen.
Fein	Für Fotos. Die Übertragung dauert länger als mit der Standard-Auflösung.

Wenn Sie die Einstellung *S-Fein* oder *Foto* wählen und dann **Colour Start** zum Senden eines Faxes drücken, wird das Fax mit der Einstellung *Fein* gesendet.

## Änderungen als neue Standardeinstellungen speichern

Sie können die am häufigsten verwendeten Faxeeinstellungen für Faxauflösung, Kontrast, Direktversand und Vorlglas Scangr. als Standardeinstellungen speichern. Diese Einstellungen bleiben wirksam, bis sie wieder geändert werden.

- 1 Drücken Sie  (**FAX**).
- 2 Drücken Sie ▲ oder ▼, um die Menüoption zu wählen, die Sie ändern möchten, und drücken Sie **OK**. Drücken Sie dann ▲ oder ▼, um die neue Option zu wählen.  
Drücken Sie **OK**.

Wiederholen Sie diesen Schritt für jede Einstellung, die Sie ändern möchten.

- 3 Nachdem Sie die letzte Einstellung geändert haben, drücken Sie ▲ oder ▼, um Als Standard zu wählen.  
Drücken Sie **OK**.
- 4 Drücken Sie **1**, um Ja zu wählen.
- 5 Drücken Sie **Stop/Exit**.

## Werkseitige Faxeeinstellungen wieder herstellen

Sie können die Faxeeinstellungen Faxauflösung, Kontrast, Direktversand und Vorlglas Scangr., die Sie geändert haben, auf die werkseitigen Einstellungen zurücksetzen.

- 1 Drücken Sie  (**FAX**).
- 2 Drücken Sie ▲ oder ▼, um Werkseinstell. zu wählen.  
Drücken Sie **OK**.
- 3 Drücken Sie **1**, um Ja zu wählen.
- 4 Drücken Sie **Stop/Exit**.

## Zusätzliche Sendefunktionen

### Fax manuell senden

Beim manuellen Senden können Sie das Wählen, Klingeln und den Faxempfangston beim Senden eines Faxes hören.



#### Hinweis

(Nur MFC-J410 und MFC-J415W)

Um ein mehrseitiges Fax zu versenden, benutzen Sie den Vorlageneinzug.

- 1 Drücken Sie  (**FAX**).
- 2 Legen Sie das Dokument ein.
- 3 Nehmen Sie den Hörer des externen Telefons ab und warten Sie auf den Wählton.
- 4 Wählen Sie die Faxnummer.
- 5 Wenn Sie den Faxton hören, drücken Sie **Mono Start** oder **Colour Start**. Wenn Sie das Vorlagenglas verwenden, drücken Sie am Gerät **1**, um das Fax zu senden.
- 6 Legen Sie den Hörer wieder auf.

### Sendevorbereitung (Dual Access) (nur schwarzweiss)

Sie können auch eine Faxnummer wählen und ein Dokument in den Speicher einlesen, während das Gerät ein Fax empfängt, aus dem Speicher sendet oder PC-Daten druckt. Im Display werden die Nummer des neuen Sendeauftrages und der noch freie Speicherplatz angezeigt.

Wie viele Seiten gespeichert werden können, variiert entsprechend der Art und Menge der auf die Seiten gedruckten Daten.



#### Hinweis

Wenn die Meldung `Speicher voll` angezeigt wird, können Sie die Funktion mit **Stop/Exit** abbrechen oder mit **Mono Start** die bereits eingelesenen Seiten senden.

### Rundsenden (nur schwarzweiss)

Mit dieser Funktion kann ein Dokument in einem Arbeitsgang an mehrere Empfänger gesendet werden. Dazu können Gruppen, Kurzwahlnummern sowie bis zu 50 manuell eingegebene Rufnummern verwendet werden.

Nach dem Rundsendevorgang wird ein Rundsendebericht ausgedruckt.

- 1 Drücken Sie  (**FAX**).
- 2 Legen Sie das Dokument ein.
- 3 Drücken Sie **▲** oder **▼**, um Rundsenden zu wählen. Drücken Sie **OK**.

- 4 Sie können die Rufnummern für den Rundsendedvorgang wie folgt hinzufügen:
  - Drücken Sie ▲ oder ▼, um Nummer hinzufügen zu wählen und drücken Sie **OK**. Geben Sie eine Nummer über die Zifferntasten ein. Drücken Sie **OK**.
  - Drücken Sie ▲ oder ▼, um Kurzwahl zu wählen, und drücken Sie dann **OK**. Drücken Sie ▲ oder ▼, um Alphabet. sortiert oder Numerisch sortiert zu wählen, und drücken Sie dann **OK**. Drücken Sie ▲ oder ▼, um eine Nummer zu wählen, und drücken Sie dann **OK**.
- 5 Wiederholen Sie Schritt 4, bis Sie alle Faxnummern eingegeben haben, und drücken Sie dann ▲ oder ▼, um Fertig zu wählen. Drücken Sie **OK**.
- 6 Drücken Sie **Mono Start**.



### Hinweis

- Sie können an bis zu 90 Empfänger rundsenden, sofern Sie keine Plätze des Rufnummernspeichers mit Gruppen belegt haben.
- Der verfügbare Speicher ist von Anzahl und Umfang der bereits gespeicherten Aufträge und der Anzahl der für das Rundsenden eingegebenen Empfänger abhängig. Wenn Sie zu der maximal möglichen Anzahl von Rufnummern rundsenden, kann die Sendevorbereitung (Dual Access) nicht verwendet werden.
- Wenn die Meldung Speicher voll angezeigt wird, können Sie die Funktion mit **Stop/Exit** abbrechen oder mit **Mono Start** die bereits eingelesenen Seiten senden.

## Rundsendedvorgang abbrechen

- 1 Drücken Sie **Menu**.
- 2 Drücken Sie ▲ oder ▼, um Fax zu wählen. Drücken Sie **OK**.
- 3 Drücken Sie ▲ oder ▼, um Anst. Aufträge zu wählen. Drücken Sie **OK**. Im Display werden die Faxnummer, die gerade angewählt wird, und die Auftragsnummer des Rundsendedvorgangs angezeigt.
- 4 Drücken Sie **OK**. Im Display erscheint die folgende Frage:  
Job abbrechen?  
Ja → 1 drücken  
Nein → 2 drücken
- 5 Drücken Sie **1**, um den aktuellen Wählvorgang abzubrechen. Im Display wird nun die Auftragsnummer des Rundsendedvorgangs angezeigt.
- 6 Drücken Sie **OK**. Im Display erscheint die folgende Frage:  
Job abbrechen?  
Ja → 1 drücken  
Nein → 2 drücken
- 7 Zum Abbrechen des Rundsendedvorgangs drücken Sie **1**.
- 8 Drücken Sie **Stop/Exit**.

## Direktversand (ohne Einlesen der Vorlage in den Speicher)

Vor dem Senden eines Faxes liest das Gerät normalerweise das Dokument zuerst in seinen Speicher ein. Sobald die Telefonleitung frei ist, beginnt das Gerät zu wählen, um das Dokument zu senden.

Manchmal möchten Sie vielleicht ein wichtiges Dokument sofort versenden, ohne auf die Übertragung aus dem Speicher zu warten. Sie können dazu den **Direktversand** einschalten.

- 1 Drücken Sie  (**FAX**).
- 2 Drücken Sie **▲** oder **▼**, um **Direktversand** zu wählen. Drücken Sie **OK**.
- 3 Drücken Sie **▲** oder **▼**, um **Ein** (oder **Aus**) zu wählen. Drücken Sie **OK**.



### Hinweis

- (Nur MFC-J410 und MFC-J415W)  
Wenn der Speicher voll ist und ein Schwarzweiss-Fax aus dem Vorlageneinzug gesendet wird, sendet das Gerät das Dokument mit **Direktversand** (auch wenn der **Direktversand** auf **Aus** gestellt ist). Es können keine Faxe vom Vorlagenglas gesendet werden, bis Daten im Speicher gelöscht wurden.
- Beim **Direktversand** ist die automatische Wahlwiederholung nicht möglich, wenn das Vorlagenglas verwendet wird.

## Übersee-Modus

Wenn bei Übersee-Übertragungen Fehler durch Störungen in der Telefonleitung auftreten, sollten Sie den Übersee-Modus einschalten. Er wird nach der Übertragung des Faxes automatisch wieder ausgeschaltet.

- 1 Drücken Sie  (**FAX**).
- 2 Legen Sie das Dokument ein.
- 3 Drücken Sie **▲** oder **▼**, um **Übersee-Modus** zu wählen. Drücken Sie **OK**.
- 4 Drücken Sie **▲** oder **▼**, um **Ein** (oder **Aus**) zu wählen. Drücken Sie **OK**.

## Anzeigen/Abbrechen anstehender Aufträge

Mit dieser Funktion können Sie überprüfen, welche Faxe aufträge sich noch im Speicher befinden, oder einzelne Aufträge abbrechen. (Wenn keine Aufträge programmiert sind, zeigt das Display **Kein Vorgang**.)

- 1 Drücken Sie **Menu**.
- 2 Drücken Sie **▲** oder **▼**, um **Fax** zu wählen. Drücken Sie **OK**.
- 3 Drücken Sie **▲** oder **▼**, um **Anst. Aufträge** zu wählen. Drücken Sie **OK**. Es werden nun die anstehenden Aufträge angezeigt.
- 4 Drücken Sie **▲** oder **▼**, um den Auftrag, der abgebrochen werden soll, zu wählen. Drücken Sie **OK**.
- 5 Sie haben die folgenden Möglichkeiten:
  - Zum Abbrechen drücken Sie **1**, um **Ja** zu wählen.  
Zum Löschen weiterer Aufträge gehen Sie wieder zu Schritt **4**.
  - Wenn der Auftrag nicht abgebrochen werden soll, drücken Sie **2**, um **Nein** zu wählen.
- 6 Drücken Sie zum Abschluss **Stop/Exit**.

## Zusätzliche Empfangseinstellungen

### Automatische Verkleinerung beim Empfang

---

Wenn Sie **Ein** wählen, wird jede Seite eines empfangenen Faxes automatisch so verkleinert, dass sie auf das Papierformat A4, Letter bzw. Legal passt. Das Gerät berechnet die passende Verkleinerungsstufe automatisch entsprechend der Seitengröße des empfangenen Faxes und dem eingestellten Papierformat. (Siehe *Papierformat* in Kapitel 2 im *Benutzerhandbuch - Grundfunktionen*.)

- 1 Drücken Sie **Menu**.
- 2 Drücken Sie **▲** oder **▼**, um **Fax** zu wählen.  
Drücken Sie **OK**.
- 3 Drücken Sie **▲** oder **▼**, um **Empfangseinst.** zu wählen.  
Drücken Sie **OK**.
- 4 Drücken Sie **▲** oder **▼**, um **Auto Verkl.** zu wählen.  
Drücken Sie **OK**.
- 5 Drücken Sie **▲** oder **▼**, um **Ein** (oder **Aus**) zu wählen.  
Drücken Sie **OK**.
- 6 Drücken Sie **Stop/Exit**.

## Speicherempfang bei Papiermangel

---

Falls die Papierzufuhr während des Empfangs leer wird, erscheint im Display **Papier prüfen**. Legen Sie Papier in die Papierzufuhr ein. (Siehe *Papier und andere Druckmedien einlegen* in Kapitel 2 im *Benutzerhandbuch - Grundfunktionen*.)

Das Gerät empfängt das Fax weiter und speichert die restlichen Seiten, sofern genügend Speicherkapazität zur Verfügung steht.

Es werden auch alle anschliessend empfangenen Faxe gespeichert, bis die Speicherkapazität erschöpft ist. Wenn der Speicher voll ist, beantwortet das Gerät keine weiteren Anrufe. Um die im Speicher empfangenen Faxe auszudrucken, legen Sie Papier in die Papierzufuhr ein.



## Telefonieren







Telefonate können über ein externes Telefon geführt werden. Sie können die Rufnummer manuell anwählen oder die gespeicherten Rufnummern verwenden.

## Zusätzliche Wählfunktionen

### Nachwahlverfahren (Call-by-Call)

Manchmal möchten Sie vielleicht zum Senden eines Faxes günstigere Tarife anderer Anbieter nutzen. Tarife können je nach Uhrzeit und Zielgebiet des Anrufes unterschiedlich sein. Zur Verwendung günstigerer Tarife können Sie die Zugriffsnummern für die Vermittlungsdienste (Call-by-Call) als Kurzwahl speichern. Sie können auch andere Rufnummern beliebig aufteilen und unter verschiedenen Kurzwahlnummern speichern. Beim Anwählen können Sie diese kombinieren oder durch eine manuelle Eingabe mit den Zifferntasten ergänzen. (Siehe *Kurzwahlnummern speichern* in Kapitel 7 im *Benutzerhandbuch - Grundfunktionen*.)

Wenn Sie zum Beispiel „06424“ unter der Kurzwahl 03 und „7000“ unter der Kurzwahl 02 gespeichert haben, können Sie die Nummer „06424 7000“ wie folgt wählen:

- 1 Drücken Sie  (Kurzwahl).
- 2 Drücken Sie  oder , um Suchen zu wählen.  
Drücken Sie **OK**.
- 3 Drücken Sie **03**.
- 4 Drücken Sie  oder , um Kurzwahl zu wählen.  
Drücken Sie **OK**.
- 5 Drücken Sie  oder , um Suchen zu wählen.  
Drücken Sie **OK**.
- 6 Drücken Sie **02**.

- 7** Drücken Sie **Mono Start** oder **Colour Start**.  
Es wird nun die Rufnummer „06424 7000“ angewählt.

Sie können auch Teile der gespeicherten Nummer über die Zifferntasten manuell ersetzen. Wenn Sie zum Beispiel die Rufnummer 06424 7000 in 06424 7001 ändern möchten, drücken Sie  (**Kurzwahl**), wählen Sie *Suchen*, drücken Sie **03** und geben Sie dann mit den Zifferntasten **7001** ein.

### **Hinweis**

Sie können beim Speichern der Rufnummer eine Wählpause einfügen, wenn zum Beispiel auf den Wählton oder ein anderes Signal gewartet werden muss. Drücken Sie dazu **Redial/Pause**. Durch jeden Druck auf diese Taste wird eine Pause von 3,5 Sekunden eingefügt.

## Weitere Möglichkeiten, Rufnummern zu speichern

### Kurzwahl aus der Liste der gewählten Nummern speichern

Sie können auch Rufnummern aus der Liste der gewählten Nummern als Kurzwahl speichern.

- 1** Drücken Sie **Redial/Pause**.  
Sie können auch *Gewählte Nummern* wählen, indem Sie  (**FAX**) drücken.
- 2** Drücken Sie **▲** oder **▼**, um den Namen bzw. die Nummer, die Sie speichern möchten, zu wählen.  
Drücken Sie **OK**.
- 3** Drücken Sie **▲** oder **▼**, um *Kurzw. hinzu* zu wählen.  
Drücken Sie **OK**.
- 4** Drücken Sie **▲** oder **▼**, um den 2-stelligen Kurzwahl-Speicherplatz zu wählen, in dem Sie die Nummer speichern möchten.  
Drücken Sie **OK**.
- 5** Sie haben die folgenden Möglichkeiten:
  - Geben Sie über die Zifferntasten einen Namen (bis zu 16 Zeichen) ein.  
Drücken Sie **OK**.  
(Zur Eingabe von Buchstaben lesen Sie *Texteingabe* in *Anhang C* im *Benutzerhandbuch - Grundfunktionen*.)
  - Um die Nummer ohne Namen zu speichern, drücken Sie nur **OK**.
- 6** Drücken Sie **OK**, um die Fax- bzw. Telefonnummer zu bestätigen.

- 7 Drücken Sie ▲ oder ▼, um **Fertig** zu wählen.  
Drücken Sie **OK**.
- 8 Drücken Sie **Stop/Exit**.

## Kurzwahl aus der Anruferliste speichern

Wenn Sie einen entsprechenden Dienst bei Ihrer Telefongesellschaft gebucht haben, können Sie mit dieser Funktion auch die Rufnummern aus der Anruferliste als Kurzwahl speichern. (Siehe *Anruferliste* in Kapitel 6 im *Benutzerhandbuch - Grundfunktionen*.)

- 1 Drücken Sie **Redial/Pause** und drücken Sie **\***.  
Sie können auch *Anruferliste* wählen, indem Sie  (**FAX**) drücken.
- 2 Drücken Sie ▲ oder ▼, um die Nummer, die Sie speichern möchten, zu wählen.  
Drücken Sie **OK**.
- 3 Drücken Sie ▲ oder ▼, um *Kurzw. hinzu* zu wählen.  
Drücken Sie **OK**.
- 4 Drücken Sie ▲ oder ▼, um den 2-stelligen Kurzwahl-Speicherplatz zu wählen, in dem Sie die Nummer speichern möchten.  
Drücken Sie **OK**.
- 5 Sie haben die folgenden Möglichkeiten:
  - Geben Sie über die Zifferntasten einen Namen (bis zu 16 Zeichen) ein.  
Drücken Sie **OK**.  
(Zur Eingabe von Buchstaben lesen Sie *Texteingabe* in Anhang C im *Benutzerhandbuch - Grundfunktionen*.)
  - Um die Nummer ohne Namen zu speichern, drücken Sie nur **OK**.

- 6 Drücken Sie **OK**, um die Fax- bzw. Telefonnummer zu bestätigen.
- 7 Drücken Sie ▲ oder ▼, um **Fertig** zu wählen. Drücken Sie **OK**.
- 8 Drücken Sie **Stop/Exit**.

## Rundsende-Gruppen speichern

Durch das Zusammenfassen gespeicherter Rufnummern unter einer Kurzwahl können Sie ein Fax an viele verschiedene Faxnummern senden, indem Sie nur  (**Kurzwahl**), *Suchen*, **OK**, die zweistellige Kurzwahl und dann **Mono Start** drücken.

Zuerst müssen die Nummern als Kurzwahl gespeichert werden. Danach können Sie sie zu einer Gruppe hinzufügen. Jede Gruppe belegt einen Kurzwahl-Speicherplatz. Sie können bis zu sechs Gruppen speichern oder bis zu 39 Rufnummern in einer grossen Gruppe zusammenfassen.

(Siehe *Rundsenden (nur schwarzweiss)* auf Seite 9 und *Kurzwahlnummern speichern* in Kapitel 7 im *Benutzerhandbuch - Grundfunktionen*.)

- 1 Drücken Sie  ▲ (**Kurzwahl**).
- 2 Drücken Sie ▲ oder ▼, um *Rundsende-Gruppe* zu wählen.  
Drücken Sie **OK**.
- 3 Drücken Sie ▲ oder ▼, um *GRUPPE1*, *GRUPPE2*, *GRUPPE3*, *GRUPPE4*, *GRUPPE5* oder *GRUPPE6* als Gruppenname, unter dem Sie die Faxnummern speichern möchten, zu wählen.  
Drücken Sie **OK**.
- 4 Drücken Sie ▲ oder ▼, um den 2-stelligen Kurzwahl-Speicherplatz zu wählen, in dem Sie die Gruppe speichern möchten.  
Drücken Sie **OK**.

- 5 Drücken Sie ▲ oder ▼, um Nummer hinzufügen zu wählen. Drücken Sie **OK**.
- 6 Um Nummern zu einer Gruppe hinzuzufügen, drücken Sie ▲ oder ▼, um Alphabet. sortiert oder Numerisch sortiert zu wählen, und drücken Sie dann **OK**. Drücken Sie ▲ oder ▼, um eine Nummer zu wählen, und drücken Sie dann **OK**.
- 7 Sie haben die folgenden Möglichkeiten:
  - Um eine weitere Nummer zur Gruppe hinzuzufügen, wiederholen Sie die Schritte 5 bis 6.
  - Wenn Sie keine weitere Nummer hinzufügen möchten, drücken Sie ▲ oder ▼, um Fertig zu wählen. Drücken Sie **OK**.
- 8 Sie haben die folgenden Möglichkeiten:
  - Um eine weitere Rundsende-Gruppe zu speichern, wiederholen Sie die Schritte 3 bis 7.
  - Um das Speichern von Rundsende-Gruppen abzuschliessen, drücken Sie **Stop/Exit**.



### Hinweis

Sie können ein Rufnummernverzeichnis ausdrucken lassen. Die Spalte IN GRUPPE zeigt, welche Nummern in welcher Rundsende-Gruppe gespeichert sind. (Siehe *Berichte und Listen* auf Seite 19.)

## Gruppennamen ändern

- 1 Drücken Sie  (**Kurzwahl**).
- 2 Drücken Sie ▲ oder ▼, um Rundsende-Gruppe zu wählen. Drücken Sie **OK**.
- 3 Drücken Sie ▲ oder ▼, um den Namen einer Rundsende-Gruppe, der geändert werden soll, zu wählen. Drücken Sie **OK**.
- 4 Drücken Sie ▲ oder ▼, um Gr.-Namen ändern zu wählen. Drücken Sie **OK**.









### Hinweis

So können Sie die gespeicherten Angaben ändern:









Um ein Zeichen zu ändern, bringen Sie den Cursor mit ◀ oder ▶ unter dieses Zeichen und drücken Sie dann **Clear**. Geben Sie das richtige Zeichen ein.

- 5 Geben Sie den neuen Namen über die Zifferntasten (bis zu 16 Zeichen) ein. Drücken Sie **OK**.  
(Siehe *Texteingabe* im Anhang C im *Benutzerhandbuch - Grundfunktionen*. Zum Beispiel: NEUE KUNDEN.)
- 6 Drücken Sie ▲ oder ▼, um Fertig zu wählen. Drücken Sie **OK**.
- 7 Drücken Sie **Stop/Exit**.

## Gruppe löschen

- 1 Drücken Sie  (**Kurzwahl**).
- 2 Drücken Sie  oder , um Rundsende-Gruppe zu wählen.  
Drücken Sie **OK**.
- 3 Drücken Sie  oder , um die Rundsende-Gruppe zu wählen, die gelöscht werden soll.  
Drücken Sie **OK**.
- 4 Drücken Sie  oder , um **Löschen** zu wählen.  
Drücken Sie **OK**.  
Drücken Sie **1** zur Bestätigung.
- 5 Drücken Sie **Stop/Exit**.

## Nummer aus einer Gruppe löschen

- 1 Drücken Sie  (**Kurzwahl**).
- 2 Drücken Sie  oder , um Rundsende-Gruppe zu wählen.  
Drücken Sie **OK**.
- 3 Drücken Sie  oder , um Rundsende-Gruppe zu wählen, die geändert werden soll.  
Drücken Sie **OK**.
- 4 Drücken Sie  oder , um die Nummer zu wählen, die Sie löschen möchten.  
Drücken Sie **OK**.  
Drücken Sie **1** zur Bestätigung.
- 5 Drücken Sie  oder , um **Fertig** zu wählen.  
Drücken Sie **OK**.
- 6 Drücken Sie **Stop/Exit**.

## Faxberichte

Sie müssen den Sendebericht und das Journal mit den **Menu**-Tasten einstellen.

### Sendebericht

Der Sendebericht kann als Beleg, dass ein Fax gesendet wurde, verwendet werden. (Weitere Informationen zu den Einstellungen für den Sendebericht finden Sie unter *Sendebericht* in Kapitel 4 im *Benutzerhandbuch - Grundfunktionen*.)

### Journalausdruck

Sie können das Gerät so einstellen, dass es in bestimmten Abständen (nach 50 Faxen, 6, 12 oder 24 Stunden, 2 oder 7 Tagen) ein Journal ausdruckt. Wenn Sie die Einstellung *Aus* wählen, können Sie den Journalbericht immer noch manuell ausdrucken wie unter *Bericht oder Liste ausdrucken* auf Seite 19 beschrieben. Die werkseitige Einstellung ist *Nach 50 Faxen*.

- 1 Drücken Sie **Menu**.
- 2 Drücken Sie ▲ oder ▼, um *Fax* zu wählen.  
Drücken Sie **OK**.
- 3 Drücken Sie ▲ oder ▼, um *Berichte* zu wählen.  
Drücken Sie **OK**.
- 4 Drücken Sie ▲ oder ▼, um *Journal* zu wählen.  
Drücken Sie **OK**.

- 5 Drücken Sie ▲ oder ▼, um ein Intervall zu wählen.  
Drücken Sie **OK**.  
Wenn Sie *Nach 50 Faxen* gewählt haben, gehen Sie zu Schritt 8.

- 6, 12 oder 24 Stunden, 2 oder 7 Tage

Das Journal wird nach der gewählten Zeit gedruckt und anschliessend gelöscht. Wenn der Journalspeicher vor dem eingestellten Intervall voll ist (nach maximal 200 Sende- und Empfangsvorgängen), druckt das Gerät das Journal vorzeitig aus und löscht anschliessend alle Einträge. Wenn Sie vor Ablauf des eingestellten Intervalls einen Journalbericht benötigen, können Sie diesen manuell ausdrucken lassen, ohne dass die Daten gelöscht werden.

- *Nach 50 Faxen*

Das Gerät druckt nach insgesamt 50 gesendeten und empfangenen Faxen ein Journal aus.

- 6 Geben Sie die Uhrzeit, zu der das Journal das erste Mal gedruckt werden soll, im 24-Stundenformat ein.  
Drücken Sie **OK**.  
(Zum Beispiel: 19:45)
- 7 Wenn Sie *Intervall:7 Tage* gewählt haben, werden Sie aufgefordert, den Wochentag zu wählen.
- 8 Drücken Sie **Stop/Exit**.

## Berichte und Listen

Die folgenden Berichte und Listen können ausgedruckt werden:

- **Sendebericht**  
Druckt einen Sendeb Bericht über das zuletzt gesendete Fax.
- **Hilfe**  
Eine Hilfeliste zum Einstellen von Funktionen.
- **Rufnummern**  
Verzeichnis der gespeicherten Namen und Rufnummern alphabetisch oder numerisch sortiert.
- **Journal**  
Journalausdruck mit Informationen über die letzten gesendeten und empfangenen Faxe.  
(SE: Senden, EM: Empfang.)
- **Geräteeinstell**  
Liste der gewählten Einstellungen.
- **Netzwerk-Konf.** (nur MFC-J265W und MFC-J415W)  
Liste der gewählten Netzwerkeinstellungen.
- **WLAN-Bericht** (nur MFC-J265W und MFC-J415W)  
Druckt einen Bericht zur WLAN-Verbindung.
- **Anruferliste**  
Liste der verfügbaren Anrufer-Kennungen der letzten 30 empfangenen Faxe oder Anrufe.

## Bericht oder Liste ausdrucken

- 1 Drücken Sie **Menu**.
- 2 Drücken Sie **▲** oder **▼**, um **Ausdrucke** zu wählen.  
Drücken Sie **OK**.
- 3 Drücken Sie **▲** oder **▼**, um den gewünschten Ausdruck zu wählen.  
Drücken Sie **OK**.
- 4 Nur für das Rufnummernverzeichnis: Drücken Sie **▲** oder **▼**, um **Alphabet. sortiert** oder **Numerisch sortiert** zu wählen.  
Drücken Sie **OK**.
- 5 Drücken Sie **Mono Start**.
- 6 Drücken Sie **Stop/Exit**.

## Kopiereinstellungen

Sie können die Einstellungen für Kopien temporär ändern.

Die Einstellungen werden nach einer Minute bzw. durch Umschalten zum Faxbetrieb wieder auf die Standardeinstellungen zurückgesetzt. (Siehe *Umschaltzeit für Betriebsarten* auf Seite 3.)

Um eine Einstellung zu ändern, drücken Sie **COPY** und drücken Sie dann ▲ oder ▼, um durch die Kopiereinstellungen zu blättern. Wenn die gewünschte Einstellung hervorgehoben ist, drücken Sie **OK**.

Wenn Sie alle gewünschten Einstellungen gewählt haben, drücken Sie **Mono Start** oder **Colour Start**.



### Hinweis

Für einige Funktionen können Sie die am häufigsten verwendeten Einstellungen als Standardeinstellungen speichern. Diese Einstellungen bleiben wirksam, bis sie wieder geändert werden. (Siehe *Änderungen als neue Standardeinstellungen speichern* auf Seite 24.)

## Kopieren abbrechen

Um den Kopiervorgang abzubrechen, drücken Sie **Stop/Exit**.

## Kopierqualität und -geschwindigkeit ändern

Sie können zwischen verschiedenen Qualitäts- und Geschwindigkeitseinstellungen wählen. Die werkseitige Einstellung ist **Normal**.

### ■ Entwurf

Mit dieser Einstellung wird am schnellsten gedruckt und am wenigsten Tinte verbraucht. Sinnvoll für Entwurfskopien oder wenn schnell viele Kopien erstellt werden sollen.

### ■ Normal

Für normale Kopien empfohlen. Ergibt gute Kopierqualität in guter Kopiergeschwindigkeit.

### ■ Hoch

Verwenden Sie diese Einstellung zum Kopieren von detailreichen Bildern, wie z. B. Fotos. Es wird mit der höchsten Auflösung und der geringsten Geschwindigkeit gedruckt.

- 1 Drücken Sie  (**COPY**).
- 2 Legen Sie das Dokument ein.
- 3 Geben Sie die gewünschte Kopienanzahl ein.
- 4 Drücken Sie ▲ oder ▼, um **Qualität** zu wählen. Drücken Sie **OK**.
- 5 Drücken Sie ▲ oder ▼, um **Entwurf**, **Normal** oder **Hoch** zu wählen. Drücken Sie **OK**.
- 6 Wenn Sie keine weiteren Einstellungen ändern möchten, drücken Sie **Mono Start** oder **Colour Start**.



## Vergrossern/Verkleinern der Kopien

Sie können Kopien vergrössern oder verkleinern. Wenn Sie **Auf Seitengr.** wählen, verkleinert das Gerät die Kopie entsprechend dem eingestellten Papierformat.

- 1 Drücken Sie  (**COPY**).
- 2 Legen Sie das Dokument ein.
- 3 Geben Sie die gewünschte Kopienanzahl ein.
- 4 Drücken Sie **▲** oder **▼**, um **Vergr./Verkl.** zu wählen. Drücken Sie **OK**.
- 5 Drücken Sie **▲** oder **▼**, um 100%, **Vergrössern**, **Verkleinern**, **Auf Seitengr.** oder **Benutz.:25-400%** zu wählen.
- 6 Sie haben die folgenden Möglichkeiten:
  - Wenn Sie **Vergrössern** oder **Verkleinern** gewählt haben, drücken Sie **OK** und dann **▲** oder **▼**, um die gewünschte **Vergrößerungs-/Verkleinerungsstufe** zu wählen. Drücken Sie **OK**.
  - Wenn Sie **Benutz.:25-400%** gewählt haben, drücken Sie **OK** und geben Sie dann eine **Vergrößerungs-/Verkleinerungsstufe** zwischen 25% und 400% ein. Drücken Sie **OK**.
  - Wenn Sie **100%** oder **Auf Seitengr.** gewählt haben, drücken Sie **OK**. Gehen Sie zu Schritt 7.

198% 10x15cm→A4
186% 10x15cm→LTR
142% A5→A4
100%
97% LTR→A4
93% A4→LTR
(Nur MFC-J220 und MFC-J265W) 83%
(Nur MFC-J410 und MFC-J415W) 83% LGL→A4
69% A4→A5
47% A4→10x15cm
Auf Seitengr.
Benutz.:25-400%

- 7 Wenn Sie keine weiteren Einstellungen ändern möchten, drücken Sie **Mono Start** oder **Colour Start**.



### Hinweis

- **Seitenlayout** kann nicht zusammen mit **Vergr./Verkl.** verwendet werden.
- **Seitenlayout** und **Sortiert** (nur MFC-J410 und MFC-J415W) können nicht zusammen mit **Auf Seitengr.** verwendet werden.
- **Auf Seitengr.** funktioniert nicht richtig, wenn das Dokument schief auf dem Vorlagenglas liegt (um mehr als 3 Grad gedreht). Legen Sie die Vorlage mit Hilfe der Markierungen oben und links mit der bedruckten Seite nach unten in die obere linke Ecke des Vorlagenglases.
- **Auf Seitengr.** steht bei Verwendung des Vorlageneinzugs nicht zur Verfügung.

## Seitenlayout (N auf 1 oder Poster)

Mit der N-auf-1-Funktion können Sie Papier sparen. Sie ermöglicht es, zwei oder vier Seiten auf ein Blatt zu kopieren.

Sie können auch ein Poster anfertigen. Dazu druckt das Gerät die Vorlage entsprechend vergrößert auf mehreren Seiten aus, die dann zu einem Poster zusammengeklebt werden können. Verwenden Sie das Vorlagenglas, wenn Sie ein Poster erstellen möchten.

### ! WICHTIG

- Vergewissern Sie sich, dass als Papierformat A4 oder Letter gewählt ist.
- Die Funktionen *Vergr./Verkl.* und *Normal/Sortiert* (nur MFC-J410 und MFC-J415W) können nicht zusammen mit den N-auf-1- und Poster-Funktionen verwendet werden.
- Die N-auf-1-Funktion kann nicht für Farbkopien verwendet werden.
- (H) bedeutet Hochformat, (Q) bedeutet Querformat.
- Beim Erstellen eines Posters können nicht mehrere Kopien angefertigt werden.



### Hinweis

*Sortiert* (nur MFC-J410 und MFC-J415W) und *Vergr./Verkl.* können nicht zusammen mit *Seitenlayout* verwendet werden.

- 1 Drücken Sie  (**COPY**).
- 2 Legen Sie das Dokument ein.
- 3 Geben Sie die gewünschte Kopienanzahl ein.

- 4 Drücken Sie **▲** oder **▼**, um *Seitenlayout* zu wählen. Drücken Sie **OK**.
- 5 Drücken Sie **▲** oder **▼**, um Aus (1 auf 1), 2 auf 1 (H), 2 auf 1 (Q), 4 auf 1 (H), 4 auf 1 (Q) oder **Poster (3x3)** zu wählen. Drücken Sie **OK**.
- 6 Wenn Sie keine weiteren Einstellungen ändern möchten, drücken Sie **Mono Start** oder **Colour Start**, um die Seite einzulesen. Wenn Sie den automatischen Vorlageneinzug benutzen oder ein Poster erstellen, liest das Gerät nun die Vorlage ein und beginnt zu drucken.

### Wenn Sie das Vorlagenglas verwenden, gehen Sie zu Schritt 7.

- 7 Nachdem die Seite eingelesen wurde, drücken Sie **1**, um die nächste Seite einzulesen.
- 8 Legen Sie die nächste Seite auf das Vorlagenglas. Drücken Sie **OK**.
- 9 Wiederholen Sie die Schritte 7 und 8 für die restlichen Seiten.
- 10 Nachdem alle Seiten eingelesen wurden, drücken Sie **2**, um die Funktion abzuschliessen.



### Hinweis

Auch wenn Fotopapier als Druckmedium für die N-auf-1-Funktionen eingestellt ist, werden die Bilder so gedruckt, als wäre Normalpapier gewählt.

Legen Sie die Vorlage mit der einzulesenden Seite nach unten in der gezeigten Richtung ein:

■ 2 auf 1 (H)



■ 2 auf 1 (Q)

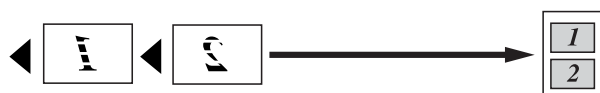

■ 4 auf 1 (H)



■ 4 auf 1 (Q)



■ Poster (3 x 3)

Sie können ein Foto zu einem Poster vergrößern lassen.

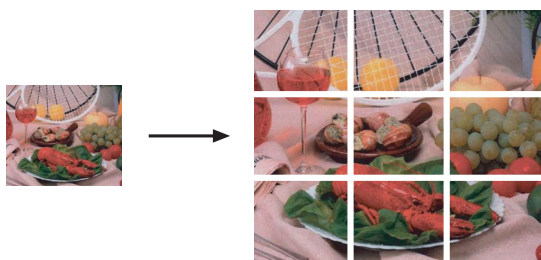

## Sortiert kopieren mit dem Vorlageneinzug (nur MFC-J410 und MFC-J415W)

Sie können Mehrfachkopien sortiert ausgeben lassen. Die Seiten werden dann in der Reihenfolge 321, 321, 321 usw. gestapelt.

- 1 Drücken Sie  (**COPY**).
- 2 Legen Sie das Dokument ein.
- 3 Geben Sie die gewünschte Kopienanzahl ein.
- 4 Drücken Sie ▲ oder ▼, um Normal/Sortiert zu wählen. Drücken Sie **OK**.
- 5 Drücken Sie ▲ oder ▼, um Sortiert zu wählen. Drücken Sie **OK**.
- 6 Wenn Sie keine weiteren Einstellungen ändern möchten, drücken Sie **Mono Start** oder **Colour Start**.



### Hinweis

Auf Seitengr. und Seitenlayout sind nicht verfügbar, wenn Sortiert gewählt ist.

## Druckdichte einstellen

Sie können die Druckdichte einstellen, um eine hellere oder dunklere Kopie zu erhalten.

- 1 Drücken Sie  (**COPY**).
- 2 Legen Sie das Dokument ein.
- 3 Geben Sie die gewünschte Kopienanzahl ein.
- 4 Drücken Sie ▲ oder ▼, um `Dichte` zu wählen.  
Drücken Sie **OK**.
- 5 Drücken Sie ◀ oder ▶, um eine hellere oder dunklere Kopie zu erhalten.  
Drücken Sie **OK**.
- 6 Wenn Sie keine weiteren Einstellungen ändern möchten, drücken Sie **Mono Start** oder **Colour Start**.

## Änderungen als neue Standardeinstellungen speichern

Sie können die am häufigsten verwendeten Kopiereinstellungen für `Qualität`, `Vergr./Verkl.`, `Dichte` und `Seitenlayout` als Standardeinstellungen speichern. Diese Einstellungen bleiben wirksam, bis sie wieder geändert werden.

- 1 Drücken Sie  (**COPY**).
- 2 Drücken Sie ▲ oder ▼, um die neue Einstellung zu wählen.  
Drücken Sie **OK**.  
Wiederholen Sie diesen Schritt für jede Einstellung, die Sie ändern möchten.
- 3 Nachdem Sie die letzte Einstellung geändert haben, drücken Sie ▲ oder ▼, um `Als Standard` zu wählen.  
Drücken Sie **OK**.
- 4 Drücken Sie **1**, um `Ja` zu wählen.
- 5 Drücken Sie **Stop/Exit**.

## Werkseitige Einstellungen wieder herstellen

Sie können die Kopiereinstellungen `Qualität`, `Vergr./Verkl.`, `Dichte` und `Seitenlayout`, die Sie geändert haben, auf die werkseitigen Einstellungen zurücksetzen.

- 1 Drücken Sie  (**COPY**).
- 2 Drücken Sie ▲ oder ▼, um `Werkseinstell.` zu wählen.  
Drücken Sie **OK**.
- 3 Drücken Sie **1**, um `Ja` zu wählen.
- 4 Drücken Sie **Stop/Exit**.

## PhotoCapture Center™

### Speicherkarten und Ordnerstrukturen

---

Ihr Gerät ist mit Bilddateien von modernen Digitalkameras und Speicherkarten kompatibel. Beachten Sie jedoch die folgenden Hinweise, um Fehler zu vermeiden:

- Die Dateinamenerweiterung der Bilddateien muss .JPG sein. (Andere Dateinamenerweiterungen wie .JPEG, .TIF, .GIF werden nicht erkannt.)
- Auf Speichermedium-Funktionen kann entweder über das Funktionstastenfeld des Gerätes oder vom Computer aus zugegriffen werden. (Die gleichzeitige Verwendung der Speichermedium-Funktionen über die Tasten des Gerätes und über den Computer ist nicht möglich.)
- Das Gerät kann bis zu 999 Dateien einer Speicherkarte lesen.
- Die DPOF-Datei auf der Speicherkarte muss in einem gültigen DPOF-Format gespeichert sein. (Siehe *DPOF-Druck* auf Seite 28.)

Bitte beachten Sie Folgendes:

- Beim Drucken eines Indexes oder von Bildern druckt das PhotoCapture Center™ stets alle gültigen Bilddateien aus, auch wenn eines oder mehrere Bilder auf dem Speichermedium beschädigt sind. Defekte Bilder werden nicht gedruckt.
- (Speicherkarten-Benutzer)  
Das Gerät kann Daten von Speicherkarten lesen, die von einer Digitalkamera formatiert wurden.

Digitalkameras erstellen beim Formatieren der Speicherkarte einen Ordner, in dem die Bilddateien gespeichert werden. Wenn Sie auf der Speicherkarte gespeicherte Dateien am PC bearbeiten, sollten Sie die von der Kamera erstellte Ordnerstruktur auf der Karte nicht verändern. Neue oder geänderte Dateien sollten stets in dem auch von der Kamera verwendeten Ordner gespeichert werden. Das Gerät kann die Dateien sonst eventuell nicht lesen oder drucken.

# Bilder drucken

## Index drucken (Miniaturansichten)

Das PhotoCapture Center™ ordnet jedem Bild automatisch eine eigene Nummer zu (z. B. Nr.1, Nr.2, Nr.3 etc.).



→ NO.1  
DEI.JPG      01.01.2009  
100KB

Das PhotoCapture Center™ erkennt die einzelnen Bilder anhand dieser Nummern. Im Index (Miniaturansichten) werden alle Bilder der Speicherkarte ausgedruckt.

### Hinweis

Nur Dateinamen, die nicht länger als 8 Zeichen sind, werden korrekt im Index ausgedruckt.

- 1 Vergewissern Sie sich, dass Sie die Speicherkarte in den richtigen Einschub eingesetzt haben.

Drücken Sie 

(**PHOTO CAPTURE**).

- 2 Drücken Sie ▲ oder ▼, um Index drucken zu wählen. Drücken Sie **OK**.

- 3 Drücken Sie ▲ oder ▼, um 6 Fotos/Z. oder 5 Fotos/Z. zu wählen. Drücken Sie **OK**.

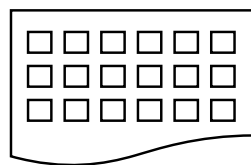

6 Fotos/Z.

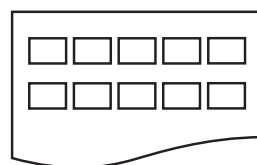

5 Fotos/Z.

5 Fotos/Z. werden mit geringerer Geschwindigkeit gedruckt als 6 Fotos/Z., aber mit höherer Druckqualität.

- 4 Sie haben die folgenden Möglichkeiten:

- Drücken Sie ▲ oder ▼, um Druckmedium zu wählen, und drücken Sie **OK**. Drücken Sie ▲ oder ▼, um das Druckmedium entsprechend dem Papier, das Sie verwenden, zu wählen: Normal, Inkjet, Brother BP71, Brother BP61 oder Anderes Glanzp.

Drücken Sie **OK**.

- Drücken Sie ▲ oder ▼, um Papierformat zu wählen, und drücken Sie **OK**. Drücken Sie ▲ oder ▼, um das Papierformat entsprechend dem Papier, das Sie verwenden, zu wählen: A4 oder Letter.

Drücken Sie **OK**.

- Wenn Sie die Papiereinstellungen nicht ändern möchten, gehen Sie zu Schritt 5.

- 5 Drücken Sie **Colour Start**, um zu drucken.

## Fotos drucken

Bevor Sie ein einzelnes Bild ausdrucken können, müssen Sie die im Index ausgedruckte Bildnummer kennen.

- 1 Vergewissern Sie sich, dass Sie die Speicherkarte in den richtigen Einschub eingesetzt haben.

Drücken Sie .

(**PHOTO CAPTURE**).

- 2 Drücken Sie den Index aus. (Siehe *Index drucken (Miniaturansichten)* auf Seite 26.)

- 3 Drücken Sie **▲** oder **▼**, um *Foto drucken* zu wählen. Drücken Sie **OK**.

- 4 Geben Sie die im Index ausgedruckte Nummer des gewünschten Bildes ein. Drücken Sie **OK**.

- 5 Wiederholen Sie Schritt 4, bis die Nummern der Bilder, die gedruckt werden sollen, eingegeben wurden.



### Hinweis

- Sie können auch nacheinander mehrere Bildnummern eingeben, indem Sie mit der Taste \* ein Komma oder mit der Taste # einen Bindestrich eingeben. Um zum Beispiel die Bilder mit den Nummern 1, 3 und 6 zu drucken, geben Sie **1, \*, 3, \*, 6** ein. Geben Sie **1, #, 5** ein, um die Bilder 1 bis 5 zu drucken.
- Sie können bis zu 12 Zeichen (einschliesslich Kommas) zur Auswahl der zu druckenden Bilder eingeben.

- 6 Nachdem Sie die gewünschten Bildnummern ausgewählt haben, drücken Sie noch einmal **OK**.

- 7 Geben Sie die gewünschte Kopienanzahl über die Zifferntasten ein.

- 8 Sie haben die folgenden Möglichkeiten:

- Ändern Sie die Druckeinstellungen. (Siehe *PhotoCapture Center™ - Druckeinstellungen* auf Seite 29.)
- Wenn Sie keine Einstellungen ändern möchten, drücken Sie **Colour Start**, um zu drucken.

## Alle Fotos drucken

Sie können alle auf der Speicherkarte gespeicherten Fotos drucken.

- 1 Vergewissern Sie sich, dass Sie die Speicherkarte in den richtigen Einschub eingesetzt haben.

Drücken Sie .

(**PHOTO CAPTURE**).

- 2 Drücken Sie **▲** oder **▼**, um *Alle drucken* zu wählen. Drücken Sie **OK**.

- 3 Geben Sie die gewünschte Kopienanzahl über die Zifferntasten ein.

- 4 Sie haben die folgenden Möglichkeiten:

- Ändern Sie die Druckeinstellungen. (Siehe *PhotoCapture Center™ - Druckeinstellungen* auf Seite 29.)
- Wenn Sie keine Einstellungen ändern möchten, drücken Sie **Colour Start**, um zu drucken.

## DPOF-Druck

---

DPOF bedeutet Digital Print Order Format.

Dies ist ein von grossen Digitalkamera-Herstellern (Canon Inc., Eastman Kodak Company, FUJIFILM Corporation, Panasonic Corporation und Sony Corporation) entwickelter Standard, der es erleichtert, mit digitalen Kameras fotografierte Bilder zu drucken.

Wenn Ihre digitale Kamera den DPOF-Druck unterstützt, können Sie im Display der digitalen Kamera die Bilder und die gewünschte Anzahl von Ausdrucken wählen.

Wenn eine Speicherkarte mit DPOF-Informationen in das Gerät eingesetzt wird, können die ausgewählten Bilder einfach ausgedruckt werden.

- 1 Vergewissern Sie sich, dass Sie die Speicherkarte in den richtigen Einschub eingesetzt haben.

Drücken Sie .

**(PHOTO CAPTURE).**

Im Display erscheint die Frage, ob die DPOF-Einstellungen verwendet werden sollen.

- 2 Drücken Sie **1**, um **Ja** zu wählen.
- 3 Sie haben die folgenden Möglichkeiten:
  - Ändern Sie die Druckeinstellungen. (Siehe *PhotoCapture Center™-Druckeinstellungen* auf Seite 29.)
  - Wenn Sie keine Einstellungen ändern möchten, drücken Sie **Colour Start**, um zu drucken.



### Hinweis

---

Wenn der mit der Kamera erstellte Druckauftrag einen Fehler aufweist, wird eventuell angezeigt, dass eine ungültige DPOF-Datei vorliegt. Löschen und erstellen Sie den Druckauftrag mit der Kamera erneut, um das Problem zu beheben. Informationen, wie Sie den Druckauftrag löschen und neu erstellen können, entnehmen Sie der Support-Website des Kameraherstellers oder dem Handbuch der Kamera.

---



# PhotoCapture Center™ - Druckeinstellungen

Sie können die Druckeinstellungen vorübergehend ändern.

Die Einstellungen werden nach 3 Minuten bzw. durch Umschalten zum Faxbetrieb wieder auf die Standardeinstellungen zurückgesetzt. (Siehe *Umschaltzeit für Betriebsarten* auf Seite 3.)



## Hinweis

Sie können die Druckeinstellungen, die Sie meistens verwenden, als Standardeinstellungen speichern. (Siehe *Standardeinstellungen speichern* auf Seite 32.)

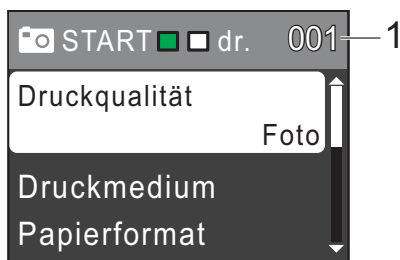

### 1 Anzahl der Ausdrucke

(Für Fotos ansehen)

Zeigt die Gesamtzahl der zu druckenden Fotos an.

(Für Alle drucken, Foto drucken)

Zeigt an, wie oft jedes Bild gedruckt wird.

(Für DPOF-Druck) Diese Anzeige erscheint nicht.

## Druckqualität

- 1 Drücken Sie ▲ oder ▼, um **Druckqualität** zu wählen. Drücken Sie **OK**.
- 2 Drücken Sie ▲ oder ▼, um **Normal** oder **Foto** zu wählen. Drücken Sie **OK**.
- 3 Wenn Sie keine weiteren Einstellungen ändern möchten, drücken Sie **Colour Start**, um zu drucken.

## Papiereinstellungen



### Druckmedium

- 1 Drücken Sie ▲ oder ▼, um **Druckmedium** zu wählen. Drücken Sie **OK**.
- 2 Drücken Sie ▲ oder ▼, um das **Druckmedium** entsprechend dem **Papier**, das Sie verwenden, zu wählen: **Normal**, **Inkjet**, **Brother BP71**, **Brother BP61** oder **Anderes Glanzp.** Drücken Sie **OK**.
- 3 Wenn Sie keine weiteren Einstellungen ändern möchten, drücken Sie **Colour Start**, um zu drucken.

### Papier- und Druckformat wählen

- 1 Drücken Sie ▲ oder ▼, um **Papierformat** zu wählen. Drücken Sie **OK**.
- 2 Drücken Sie ▲ oder ▼, um das **Papierformat** entsprechend dem **Papier**, das Sie verwenden, zu wählen: **10x15cm**, **13x18cm**, **A4** oder **Letter**. Drücken Sie **OK**.

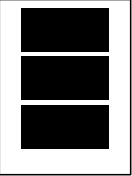
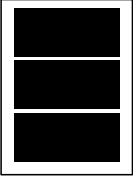
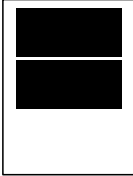
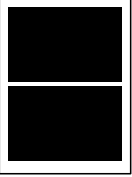
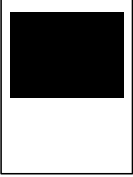
- 3 Wenn Sie **A4** oder **Letter** gewählt haben, drücken Sie **▲** oder **▼**, um das gewünschte Druckformat zu wählen. Drücken Sie **OK**.

Beispiel: Druckposition auf A4-Papier		
1 8x10cm	2 9x13cm	3 10x15cm
		
4 13x18cm	5 15x20cm	6 Max. Größe
		

- 4 Wenn Sie keine weiteren Einstellungen ändern möchten, drücken Sie **Colour Start**, um zu drucken.

## Helligkeit, Kontrast und Farbeinstellungen

### Helligkeit

- 1 Drücken Sie **▲** oder **▼**, um **Helligkeit** zu wählen. Drücken Sie **OK**.
- 2 Drücken Sie **◀** oder **▶**, um einen dunkleren oder helleren Ausdruck zu erhalten. Drücken Sie **OK**.
- 3 Wenn Sie keine weiteren Einstellungen ändern möchten, drücken Sie **Colour Start**, um zu drucken.

### Kontrast

Sie können die Kontrasteinstellung wählen. Durch eine höhere Kontrasteinstellung werden die Konturen schärfer und die Ausdrücke sehen insgesamt lebendiger aus.

- 1 Drücken Sie **▲** oder **▼**, um **Kontrast** zu wählen. Drücken Sie **OK**.
- 2 Drücken Sie **◀** oder **▶**, um den Kontrast zu verändern. Drücken Sie **OK**.
- 3 Wenn Sie keine weiteren Einstellungen ändern möchten, drücken Sie **Colour Start**, um zu drucken.

## Anpassen

Wenn das Foto zu hoch oder zu breit ist, um auf das gewählte Format zu passen, werden Teile des Bildes automatisch abgeschnitten.

Die werkseitige Einstellung ist **Ein**. Wenn Sie möchten, dass das Bild vollständig ausgedruckt wird, wählen Sie die Einstellung **Aus**. Wenn Sie **Anpassen auf Aus** gestellt haben, wählen Sie auch für **Randlos** die Einstellung **Aus**. (Siehe **Randlos drucken** auf Seite 31.)

- 1 Drücken Sie ▲ oder ▼, um **Anpassen** zu wählen.  
Drücken Sie **OK**.
- 2 Drücken Sie ▲ oder ▼, um **Aus** (oder **Ein**) zu wählen.  
Drücken Sie **OK**.
- 3 Wenn Sie keine weiteren Einstellungen ändern möchten, drücken Sie **Colour Start**, um zu drucken.

### Anpassen: Ein

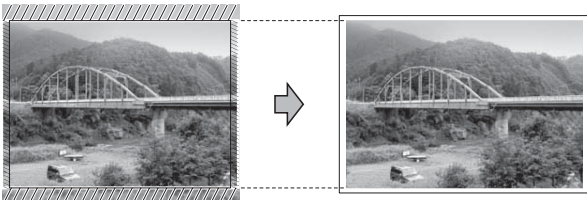

### Anpassen: Aus

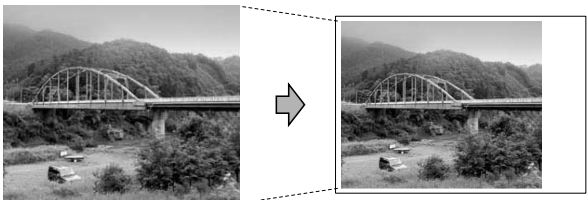

## Randlos drucken

Diese Funktion erweitert den bedruckbaren Bereich, so dass bis an die Kanten des Papiers herangedruckt werden kann. Die Druckgeschwindigkeit verringert sich ein wenig.

- 1 Drücken Sie ▲ oder ▼, um **Randlos** zu wählen.  
Drücken Sie **OK**.
- 2 Drücken Sie ▲ oder ▼, um **Aus** (oder **Ein**) zu wählen.  
Drücken Sie **OK**.
- 3 Wenn Sie keine weiteren Einstellungen ändern möchten, drücken Sie **Colour Start**, um zu drucken.

## Datum drucken

Sie können das Datum der Aufnahme (falls aufgezeichnet) mit auf das Bild drucken lassen. Das Datum wird in die untere rechte Ecke gedruckt. Wenn mit den Bilddaten kein Datum gespeichert wurde, kann diese Funktion nicht verwendet werden.

- 1 Drücken Sie ▲ oder ▼, um Datum drucken zu wählen. Drücken Sie **OK**.
- 2 Drücken Sie ▲ oder ▼, um Ein (oder Aus) zu wählen. Drücken Sie **OK**.
- 3 Wenn Sie keine weiteren Einstellungen ändern möchten, drücken Sie **Colour Start**, um zu drucken.

## Standardeinstellungen speichern

Sie können die am häufigsten verwendeten Druckereinstellungen als Standardeinstellungen speichern. Diese Einstellungen bleiben wirksam, bis sie wieder geändert werden.

- 1 Drücken Sie ▲ oder ▼, um die neue Einstellung zu wählen. Drücken Sie **OK**. Wiederholen Sie diesen Schritt für jede Einstellung, die Sie ändern möchten.
- 2 Nachdem Sie die letzte Einstellung geändert haben, drücken Sie ▲ oder ▼, um Als Standard zu wählen. Drücken Sie **OK**.
- 3 Drücken Sie **1**, um Ja zu wählen.
- 4 Drücken Sie **Stop/Exit**.

## Werkseitige Einstellungen wieder herstellen

Sie können die Speichermedium-Funktionen Druckqualität, Druckmedium, Papierformat, Helligkeit, Kontrast, Anpassen, Randlos und Datum drucken, die Sie geändert haben, auf die werkseitigen Einstellungen zurücksetzen.

- 1 Drücken Sie ▲ oder ▼, um Werkseinstell. zu wählen. Drücken Sie **OK**.
- 2 Drücken Sie **1**, um Ja zu wählen.
- 3 Drücken Sie **Stop/Exit**.

# Scannen auf eine Speicherkarte

## Neue Standardeinstellungen speichern

---

Sie können die am häufigsten verwendeten Scan-to-Medium-Einstellungen für `Qualität` und `Dateityp` als Standardeinstellungen speichern. Diese Einstellungen bleiben wirksam, bis sie wieder geändert werden.

- 1 Drücken Sie  (**SCAN**).
- 2 Drücken Sie **▲** oder **▼**, um `Scannen:Medium` zu wählen. Drücken Sie **OK**.
- 3 Drücken Sie **▲** oder **▼**, um `Als Standard` zu wählen. Drücken Sie **OK** und **1**, um `Ja` zu wählen.
- 4 Drücken Sie **Stop/Exit**.

## Werkseitige Einstellungen wieder herstellen

---

Sie können die Scan-to-Medium-Einstellungen `Qualität` und `Dateityp`, die Sie geändert haben, auf die werkseitigen Einstellungen zurücksetzen.

- 1 Drücken Sie  (**SCAN**).
- 2 Drücken Sie **▲** oder **▼**, um `Scannen:Medium` zu wählen. Drücken Sie **OK**.
- 3 Drücken Sie **▲** oder **▼**, um `Werkseinstell.` zu wählen. Drücken Sie **OK** und **1**, um `Ja` zu wählen.
- 4 Drücken Sie **Stop/Exit**.

# A

## Regelmässige Wartung

### Gerät reinigen und überprüfen

#### Gehäuse des Gerätes reinigen

##### ! WICHTIG

- Verwenden Sie neutrale Reinigungsmittel. Durch Reinigen des Gerätes mit flüchtigen Reinigungsmitteln wie Verdünner oder Benzin wird das Gehäuse beschädigt.
- Verwenden Sie KEINE Reinigungsmittel, die Ammoniak enthalten.
- Verwenden Sie KEINEN Isopropylalkohol zum Reinigen des Funktionstastenfeldes. Es könnte dadurch reissen.

#### Reinigen Sie das Gehäuse des Gerätes wie folgt:

- 1 Ziehen Sie die Papierkassette (1) ganz aus dem Gerät heraus.

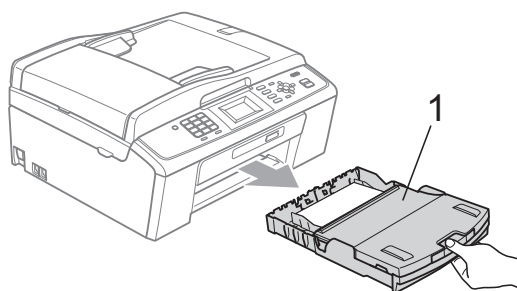

- 2 Wischen Sie das Gehäuse des Gerätes mit einem *trockenen*, fusselfreien, weichen Tuch ab, um Staub zu entfernen.

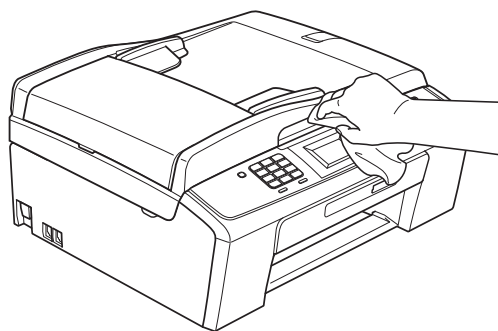

- 3 Klappen Sie die Abdeckung der Papierkassette auf und entfernen Sie Alles, was sich darin befindet.
- 4 Wischen Sie das Gehäuse des Gerätes mit einem *trockenen*, fusselfreien, weichen Tuch ab, um Staub zu entfernen.

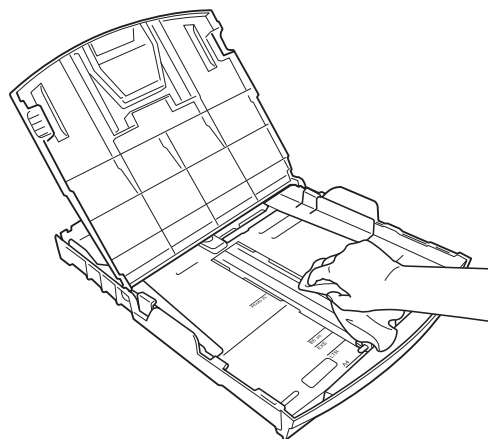

- 5 Schliessen Sie die Abdeckung und schieben Sie die Kassette wieder vollständig in das Gerät ein.

## Druckwalze des Gerätes reinigen

### ⚠ VORSICHT

Ziehen Sie den Netzstecker des Gerätes, bevor Sie die Druckwalze reinigen.

- 1 Öffnen Sie den Gehäusedeckel des Gerätes, bis er sicher einrastet.
- 2 Reinigen Sie die Druckwalze (1) des Gerätes und den umliegenden Bereich, indem Sie Tintenflecken mit einem *trockenen*, weichen, fusselreifen Tuch entfernen.

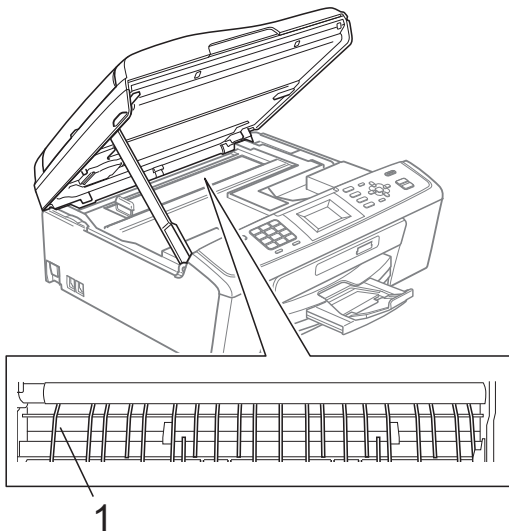

- 3 Drücken Sie **▲** oder **▼**, um **Tintenvorrat** zu wählen. Drücken Sie **OK**. Im Display wird der Tintenvorrat angezeigt.
- 4 Drücken Sie **Stop/Exit**.



### Hinweis

Sie können den Tintenvorrat auch von Ihrem Computer aus überprüfen. (Siehe *Drucken für Windows®* bzw. *Drucken und Faxen für Macintosh* im *Software-Handbuch*.)

## Tintenvorrat überprüfen

Zusätzlich zur Tinten-Anzeige im Display können Sie über die Taste **Menu** vergrössert anzeigen lassen, wieviel Tinte sich noch in den einzelnen Patronen befindet.

- 1 Drücken Sie **Menu**.
- 2 Drücken Sie **▲** oder **▼**, um **Tinte** zu wählen. Drücken Sie **OK**.

# Verpacken des Gerätes für einen Transport

Zum Transport des Gerätes sollten Sie es wieder mit dem Originalmaterial, in dem es geliefert wurde, verpacken. Gehen Sie wie folgt vor, um das Gerät richtig zu verpacken. Schäden, die während des Versands entstehen, sind nicht von der Garantie gedeckt.

## ! WICHTIG

Es ist wichtig, dass das Gerät den Druckkopf nach dem Drucken wieder in die richtige Position bringen kann. Warten Sie daher stets, bis alle Druckaufträge abgeschlossen sind und kein mechanisches Geräusch mehr zu hören ist, bevor Sie den Netzstecker ziehen. Wenn der Netzstecker zu früh gezogen wird, können Probleme beim Drucken und Schäden am Druckkopf entstehen.

- 1 Öffnen Sie die Tintenpatronen-Abdeckung.
- 2 Entfernen Sie alle vier Tintenpatronen. Drücken Sie die Befestigungshebel über den einzelnen Tintenpatronen, um sie zu lösen. (Siehe *Tintenpatronen wechseln* in Anhang A im *Benutzerhandbuch - Grundfunktionen*.)

- 3 Setzen Sie den grünen Transportschutz ein und schliessen Sie dann die Tintenpatronen-Abdeckung.

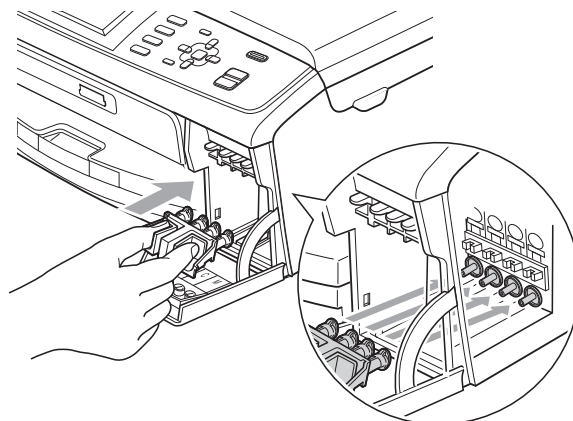

## ! WICHTIG

- Achten Sie darauf, dass die Plastikzapfen an beiden Seiten des grünen Transportschutzes (1) hörbar in die Aussparungen (2) einrasten.

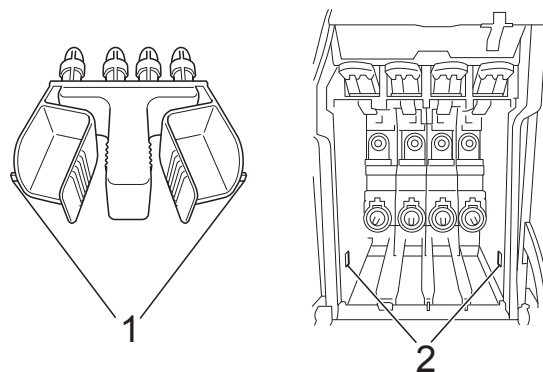

- Wenn Sie den grünen Transportschutz nicht mehr finden, sollten Sie die Tintenpatronen vor dem Transport NICHT entfernen. Das Gerät darf nur mit dem grünen Transportschutz oder mit eingesetzten Tintenpatronen versandt werden. Der Versand ohne eingesetzte Tintenpatronen oder Transportschutz kann zu Schäden am Gerät und zum Verlust von Garantie- und Gewährleistungsansprüchen führen.



- 4 Heben Sie das Gerät vorne an und haken Sie den Zapfen des grünen Transportschutzes in die dafür vorgesehene Öffnung (1) am Boden der Papierkassette ein. Ziehen Sie dann den Transportschutz über den hervorstehenden Teil der Papierkassette (2) und lassen Sie ihn einrasten.

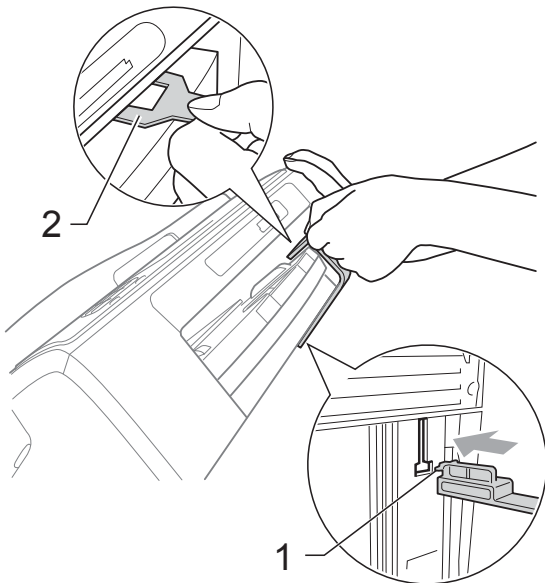

- 5 Ziehen Sie das Faxanschlusskabel vom Gerät und von der Telefonsteckdose ab.
- 6 Ziehen Sie den Netzstecker des Gerätes.
- 7 Heben Sie mit beiden Händen den Gehäusedeckel an den seitlichen Griffflaschen an und klappen Sie ihn auf, bis er sicher einrastet. Ziehen Sie dann das Datenkabel ab.

- 8 Heben Sie den Gehäusedeckel (1) an, um die Stütze zu lösen. Drücken Sie dann die Stütze vorsichtig nach unten (2) und schliessen Sie mit beiden Händen den Gehäusedeckel (3).

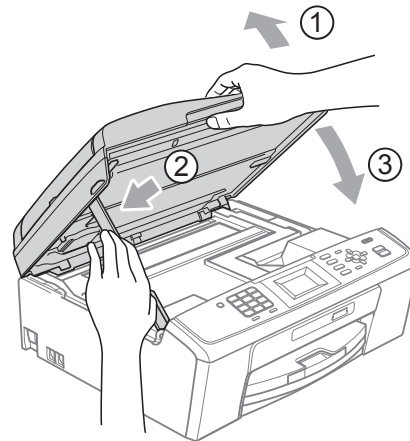

- 9 Packen Sie das Gerät in den Beutel.

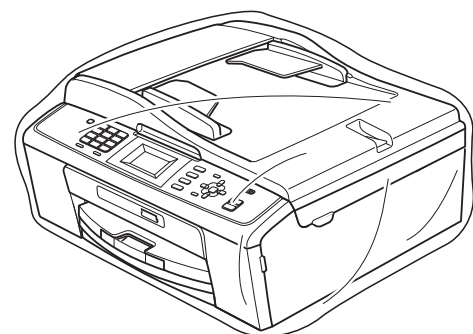
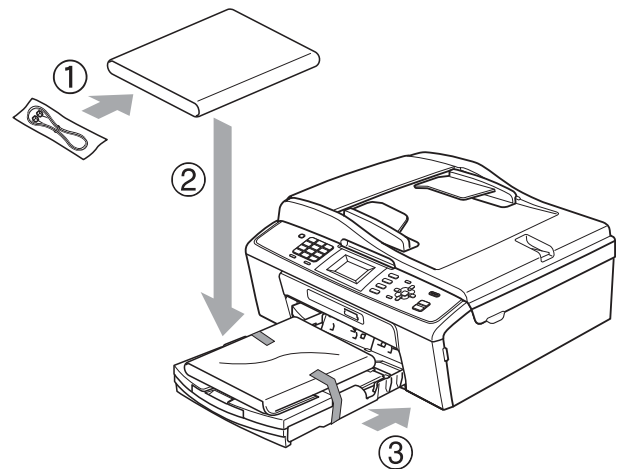

- 10** Packen Sie das Gerät und die gedruckten Materialien wie unten gezeigt mit den Originalverpackungsmaterialien in den Originalkarton. Packen Sie keine gebrauchten Tintenpatronen in den Karton.

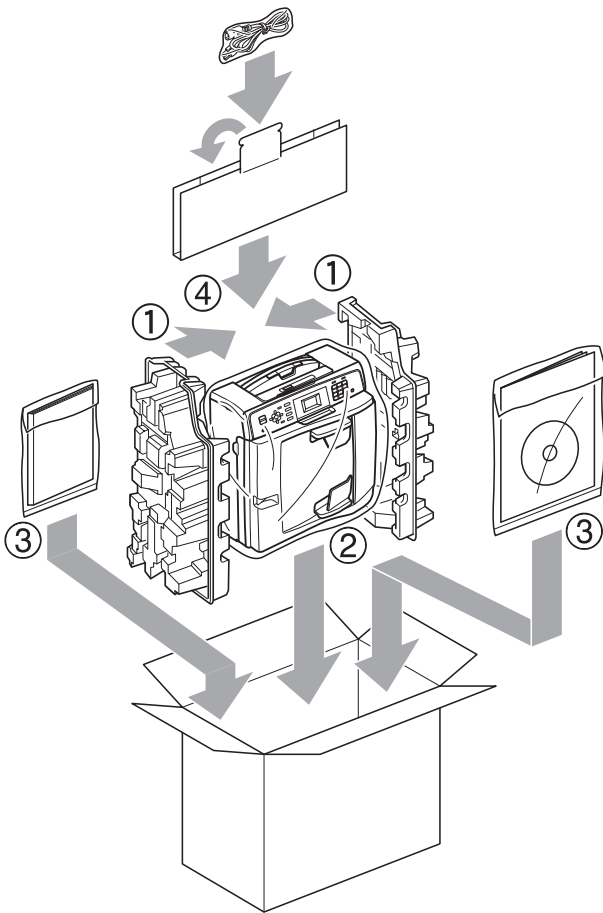

- 11** Schliessen Sie den Karton und kleben Sie ihn zu.

Hier finden Sie eine Beschreibung von Funktionen und Fachbegriffen, die in Brother-Handbüchern vorkommen. Welche Funktionen zur Verfügung stehen, ist je nach Modell verschieden.

## **Absenderkennung**

Eine Zeile mit gespeicherten Absenderinformationen, die automatisch am Anfang jeder gesendeten Seite ausgedruckt wird. Sie enthält den Namen und die Faxnummer des Absenders.

## **Anrufbeantworter (TAD)**

Sie können einen externen Anrufbeantworter zusammen mit Ihrem Gerät anschliessen.

## **Anrufer-Kennung**

Ein bei der Telefongesellschaft gemieteter Dienst, mit dem Sie die Nummer (bzw. den Namen) des Anrufers sehen können.

## **Anstehende Aufträge**

Zum Anzeigen und selektiven Abbrechen der aktuell programmierten Aufträge.

## **Auflösung**

Anzahl der Druckpunkte pro Zoll (dpi).  
Siehe: Fein-, Superfein-, Foto-, Standard-Auflösung.

## **Automatische Verkleinerung**

Verkleinert die empfangenen Faxe.

## **Automatische Wahlwiederholung**

Wählt einen besetzten Anschluss nach 5 Minuten automatisch erneut an.

## **Automatischer Vorlageneinzug (ADF)**

In den automatischen Vorlageneinzug können mehrere Seiten auf einmal eingelegt werden, die dann vom Gerät automatisch nacheinander eingezogen werden.

## **Automatisches Senden**

Vorlage einlegen, Nummer wählen und Start-Taste drücken. Das Gerät stellt die Verbindung automatisch her und sendet dann die Vorlage selbstständig.

## **CNG-Rufton**

Rufton (CalliNG) eines Faxgerätes, an dem das empfangende Gerät erkennt, dass ein Fax gesendet wird.

## **Codierung**

Ein Verfahren zur Codierung der in einem Dokument enthaltenen Informationen. Alle Faxgeräte müssen den Mindeststandard (MH = Modified Huffman) erfüllen. Das Gerät kann jedoch mit den leistungsfähigeren Kompressionsmodi MR (Modified Read) und MMR (Modified Read und Modified Modified Read) sowie im JPEG-Modus arbeiten, sofern das empfangende Gerät ebenfalls über diese Modi verfügt.

## **Dichte**

Durch Ändern der Dichte wird das gesamte Bild heller oder dunkler.

## **Direktversand**

Versendet ein Dokument, ohne es zuvor zu speichern. Verwenden Sie diese Funktion, wenn der Speicher voll.

## **Display (LCD - Flüssigkristallanzeige)**

Flüssigkristallanzeige am Funktionstastenfeld, die beim Einstellen von Funktionen anzeigt, was zu tun ist, sowie Datum und Uhrzeit zeigt, sofern das Gerät nicht mit anderen Funktionen beschäftigt ist.

## **ECM-Fehlerkorrektur (Error Correction Mode)**

Erkennt Übertragungsfehler (z. B. durch Leitungsstörungen) während der Faxübertragung und sendet fehlerhafte Seiten erneut.

## **Externes Telefon**

Ein Telefon, das an der gleichen Telefonsteckdose wie das Gerät oder an der EXT-Buchse Ihres Gerätes angeschlossen ist. Als externes paralleles Telefon wird ein Telefon bezeichnet, das an derselben Leitung wie Ihr Gerät, aber an einer anderen Telefondose angeschlossen ist.

## **F/T-Rufzeit**

Mit dieser Funktion kann eingestellt werden, wie lange das Gerät beim Empfang eines Telefonanrufes im F/T-Modus klingelt, um Sie ans Telefon zu rufen.

## **Fax/Tel**

Sie können Faxe und Telefonanrufe empfangen. Verwenden Sie diesen Modus nicht, wenn ein Anrufbeantworter angeschlossen ist.

## **Fax-Erkennung**

Faxe werden auch automatisch empfangen, wenn der Faxanruf manuell mit einem Telefon angenommen wurde.

## **Faxton**

Signale, die das sendende und empfangende Gerät zum Austausch von Informationen senden.

## **Fein-Auflösung**

Auflösungseinstellung mit 203 x 196 dpi für kleingedruckten Text und Diagramme.

## **Fernaktivierungs-Code**

Wenn ein Faxanruf mit einem externen Telefon angenommen wurde, kann das Fax durch die Eingabe dieses Codes (werkseitig \* 5 1) zum Gerät weitergeleitet werden.

## **Ferndeaktivierungs-Code (nur im Fax/Tel-Modus)**

Wenn das Gerät einen Telefonanruf annimmt, ertönt ein Doppelklingeln. Sie können den Anruf übernehmen, indem Sie den Hörer eines externen parallelen Telefons abheben und diesen Code (werkseitig # 5 1) eingeben.

## **Foto-Auflösung (nur schwarzweiss)**

Eine Auflösungseinstellung, die sich besonders zum Senden von Fotos eignet, da sie auch Graustufen überträgt.

## **Funktionsmenü**

Zum Ändern von Geräteeinstellungen.

## **Geräteeinstellungen**

Ein Ausdruck, der über die aktuellen Funktionseinstellungen informiert.

## **Graustufen**

Grautöne, die zum Kopieren, Faxen und Scannen von Fotos zur Verfügung stehen.

## **Helligkeit**

Durch Ändern der Helligkeit wird das gesamte Bild heller oder dunkler.

## **Hilfelinie**

Ausdruck einer vollständigen Menütabelle, die Ihnen beim Einstellen von Menüfunktionen hilft, wenn Sie das Benutzerhandbuch - Grundfunktionen nicht zur Hand haben.

## **Innobella™**

Innobella™ ist eine neue Reihe von original Brother Verbrauchsmaterialien. Um beste Druckergebnisse zu erzielen, empfiehlt Brother Innobella™ Tinte und Papier.

## **Journal**

Ein Bericht über die letzten 200 empfangenen und gesendeten Faxe. (SE = Senden, EM = Empfang)

## **Journal-Intervall**

Der Journalausdruck kann automatisch nach bestimmten Zeitintervallen oder jeweils manuell ausgedruckt werden.

## **Klingelanzahl**

Die Anzahl der Klingelzeichen, nach der das Gerät einen Anruf im Empfangsmodus Nur Fax oder Fax/Tel annimmt.

## **Klingellautstärke**

Zum Ändern der Klingellautstärke des Gerätes.

**Kompatibilität**

Die Fähigkeit von Faxgeräten mit anderen Faxgeräten zu kommunizieren. Die Kompatibilität ist zwischen ITU-T-Gruppen gewährleistet.

**Kontrast**

Einstellung zum Verbessern der Qualität beim Senden und Kopieren von besonders hellen oder besonders dunklen Vorlagen.

**Kurzwahl**

Eine gespeicherte Rufnummer, die einfach und schnell angewählt werden kann. Sie müssen nur  (**Kurzwahl**) und dann **OK** drücken, die zweistellige Kurzwahlnummer eingeben und **Mono Start** oder **Colour Start** drücken, um die Nummer anzuwählen.

**Manuelles Senden**

Beim manuellen Senden können Sie über den Hörer des externen Telefons den Antwortton des empfangenden Faxgerätes hören, bevor Sie den Sendevorgang durch Drücken der Taste **Mono Start** oder **Colour Start** starten.

**Pause**

Ermöglicht die Eingabe einer 3,5 Sekunden langen Wählpause beim Wählen über die Zifferntasten oder beim Speichern einer Kurzwahl. Durch wiederholtes Drücken der Taste **Redial/Pause** können Sie die Pause verlängern.

**PhotoCapture Center™**

Ermöglicht den Ausdruck digitaler Fotos einer Digitalkamera in hoher Auflösung mit Fotoqualität.

**Pulswahl**

In älteren Telefonnetzen verwendetes Wahlverfahren, bei dem Sie für jede gewählte Ziffer ein Tacken hören.

**Rufnummernverzeichnis**

Eine Liste mit als Kurzwahl gespeicherten Namen und Rufnummern numerisch sortiert.

**Rundsende-Gruppen**

Mehrere Rufnummern, die zum Rundsenden eines Faxes unter einer Kurzwahl gespeichert werden.

**Rundsenden**

Mit dieser Funktion kann ein Fax automatisch an mehrere Empfänger gesendet werden.

**Scan to Medium**

Sie können schwarzweisse oder farbige Dokumente einscannen und direkt auf einer Speicherkarte speichern. Schwarzweisse Dokumente können als TIFF- oder PDF-Datei gespeichert werden, farbige Dokumente als PDF- oder JPEG-Datei.

**Scannen**

Einlesen eines Dokumentes zur Weiterverarbeitung am Computer.

**Sendebbericht (Sendebestätigung)**

Ein Bericht über gesendete Faxe, der Sendezeit, Sendedatum und Faxnummer/-name des Empfängers zeigt.

**Sendevorbereitung (Dual Access)**

Während das Gerät ein Fax aus dem Speicher sendet, empfängt oder ausdruckt, können bereits Sendevorgänge vorbereitet werden.

**Signalton-Lautstärke**

Lautstärken-Einstellung für den Signalton, der zu hören ist, wenn eine Taste gedrückt wird oder ein Fehler auftritt.

**Standard-Auflösung**

Auflösung von 203 × 97 dpi. Sie wird für normale Schriftgrößen verwendet und überträgt am schnellsten.

**Suchen**

Eine elektronische, numerisch oder alphabetisch sortierte Liste der gespeicherten Kurzwahlnummern und Rundsende-Gruppen.

### **Superfein-Auflösung (nur Schwarzweiss)**

Auflösung von 392 × 203 dpi, die für detaillierte Zeichnungen oder extrem kleine Schriften verwendet werden sollte.

### **Temporäre Einstellungen**

Einstellungen, die nur zum Senden bzw. Kopieren der nächsten Vorlage gültig sind.

### **Texterkennung (OCR - Optical Character Recognition)**

Die Software ScanSoft™ PaperPort™ 11SE bzw. Presto! PageManager konvertiert einen eingescannten Text so, dass er mit einem Textverarbeitungsprogramm geöffnet und bearbeitet werden kann.

### **Tonwahl**

Ein in modernen Telefonnetzen verwendetes Wahlverfahren, bei dem Sie für jede gewählte Ziffer einen bestimmten Ton hören.

### **Übersee-Modus**

Mit dieser Funktion können Übertragungsfehler durch Leitungsrauschen, wie sie bei Übersee-Übertragungen auftreten können, reduziert werden.

### **Übertragung**

Senden eines Dokumentes über die Telefonleitung eines Faxgerätes an ein anderes Faxgerät.

### **Übertragungsfehler (Übertr.-Fehler)**

Ein Fehler beim Senden oder Empfangen eines Faxes, meistens aufgrund einer schlechten Verbindung oder von Leitungsstörungen.

### **WLAN-Bericht**

Ein Ausdruck, der über den Status der WLAN-Verbindung informiert.

## A

Abbrechen	
Wahlwiederholauftrag .....	11
Anrufer-Kennung	
Anrufer-Liste .....	19
Apple Macintosh	
Siehe Software-Handbuch.	
Auflösung	
Einstellung für nächstes Fax .....	7

## B

Berichte .....	18
ausdrucken .....	19
Netzwerkconfiguration .....	19
Sendebericht .....	19
Berichte und Listen	
Anrufer-Kennung .....	19
Anrufer-Liste .....	19
Fax-Journalausdruck .....	19
Geräteeinstellungen .....	19
Hilfelisten .....	19
Journal	
Journal-Intervall .....	18
Rufnummernverzeichnis .....	19
Sendebericht .....	18
Betriebsart wählen	
Umschaltzeit .....	3

## C

ControlCenter	
Siehe Software-Handbuch.	

## D

Datenerhalt .....	1
Display (Flüssigkristallanzeige)	
Dimmer für Hintergrundbeleuchtung .....	3
Hilfe-Liste .....	19
Kontrast .....	2
Drucken	
Bericht .....	19
Siehe Software-Handbuch.	

## E

Energie sparen .....	2
----------------------	---

## F

Fax	
empfangen	
automatische Verkleinerung .....	12
im Speicher .....	12
Speicherempfang bei	
Papiermangel .....	12
senden .....	6
als Standardeinstellung speichern .....	8
auf Standardeinstellung	
zurücksetzen .....	8
Auflösung .....	7
Auftrag im Speicher löschen .....	11
aus dem Speicher (Dual Access) .....	9
Direktversand .....	11
Kontrast .....	7
manuell .....	9
Rundsenden .....	9
Übersee .....	11
Fax vom PC	
Siehe Software-Handbuch.	

## K

Kopieren	
auf Werkseinstellungen	
zurücksetzen .....	24
Dichte .....	24
N auf 1 oder Poster (Seitenlayout) .....	22
Qualität .....	20
sortiert (nur mit ADF) .....	23
Standardeinstellungen speichern .....	24
Vergrößern/Verkleinern .....	21
Vorlageneinzug verwenden .....	23
Kurzwahl	
speichern .....	14, 15

## M

Macintosh	
Siehe Software-Handbuch.	

Manuell	
Übertragung .....	9

## N

---

Nachwahlverfahren (Call-by-Call) .....	13
Netzwerk	
Drucken	
Siehe Netzwerkhandbuch.	
Scannen	
Siehe Software-Handbuch.	

## P

---

PaperPort™ 11SE mit Texterkennung (OCR)	
Siehe Software-Handbuch. Siehe auch	
Hilfe des Programms PaperPort™ 11SE.	
PhotoCapture Center™	
Anpassen .....	31
DPOF-Druck .....	28
Druckeinstellungen	
auf Werkseinstellungen	
zurücksetzen .....	32
Datum drucken .....	32
Druckmedium und Papierformat .....	29
Helligkeit .....	30
Kontrast .....	30
Qualität .....	29
Standardeinstellungen speichern .....	32
Drucken	
Alle Fotos .....	27
Fotos .....	27
Index .....	26
Randlos drucken .....	31
Scan to Medium	
Speicherkarte .....	33
vom PC	
Siehe Software-Handbuch.	
Presto! PageManager	
Siehe Software-Handbuch. Siehe auch	
Hilfe des Programms Presto!	
PageManager.	
Problemlösung	
Tintenvorrat überprüfen .....	35

## R

---

Reinigen	
Druckwalze .....	35

Remote Setup	
Siehe Software-Handbuch.	
Rufnummernspeicher	
Kurzwahl	
speichern aus Anruferliste .....	15
speichern von gewählten	
Nummern .....	14
Rundsende-Gruppen	
ändern .....	16
speichern .....	15
Rundsenden .....	9
Gruppen speichern .....	9
Rundsende-Gruppen .....	15
Rundsenden .....	9
Rundsende-Gruppen speichern .....	15

## S

---

Scannen	
Siehe Software-Handbuch.	
Sendevorbereitung (Dual Access) .....	9
Speichermedium-Funktionen	
Druckeinstellungen	
Druckmedium und Papierformat .....	29
Stromunterbrechung .....	1

## T

---

Tastensperre	
ein-/ausschalten .....	5
Tintenpatronen	
Tintenvorrat überprüfen .....	35
Transport des Gerätes .....	36

## V

---

Verkleinern	
empfangene Faxe .....	12
Kopien .....	21
Verpacken für einen Transport .....	36

## W

---

Wählen	
Rundsende-Gruppen .....	9
Windows®	
Siehe Software-Handbuch.	
Wireless-Netzwerk	
Siehe Installationsanleitung und	
Netzwerkhandbuch.	



# brother®

**Besuchen Sie unsere Website**  
**<http://www.brother.com>**

Dieses Gerät entspricht den Bestimmungen des Landes, für das es zugelassen wurde. Die Brother-Vertretungen und Brother-Händler der einzelnen Länder können die technische Unterstützung nur für die Geräte übernehmen, die in ihrem jeweiligen Land gekauft wurden.