

Einführung

Vielen Dank für den Kauf dieses SHARP-Produktes. Lesen Sie dieses Handbuch sorgfältig durch, um eine bestmögliche Leistung zu erreichen. Es führt Sie in den Betrieb dieses Produkts von SHARP ein.

Dieses Handbuch enthält zwei verschiedene Heimkino-Systeme und steht möglicherweise nicht in allen Ländern zur Verfügung.

- HT-DV40H DVD-Kino bestehend aus HT-DV40H (Hauptgerät), CP-DV40H (Lautsprecher) und CP-SW40H (Subwoofer-System).
- HT-DV50H DVD-Kino bestehend aus HT-DV50H (Hauptgerät), CP-DV50H (Lautsprecher) und CP-SW40H (Subwoofer-System).



Besonderer Hinweis







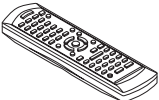
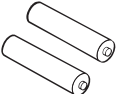

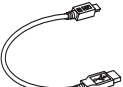

Durch die Lieferung dieses Produktes wird weder eine direkte Lizenz noch ein implizite Recht erteilt, Inhalte die mit diesem Produkt erstellt wurden, in kommerziellen Rundfunk Systemen (terrestrische, Satelliten, Kabel und/oder anderen Vertriebskanälen), in kommerziellen „streaming“ Anwendungen (via Internet, Intranet und/oder andere Netzwerke), anderen kommerziellen Inhalte vermittelnden Systemen (Pay-Audio oder Audio-On-Demand und dergleichen) oder auf kommerziellen körperlichen Medien (Compact Discs, DVDs, Halbleiter Bauteilen, Festplatten, Speicherkarten und dergleichen) zu verteilen. Für eine solche Nutzung ist eine eigenständige Lizenz erforderlich. Für weitere Einzelheiten, siehe <http://mp3licensing.com>

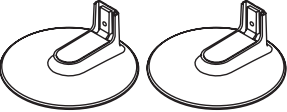
MPEG Layer-3 Audiokodierungstechnologie unter Lizenz von Fraunhofer IIS und Thomson.

Zubehör

Prüfen Sie, ob die folgenden Zubehörteile vorhanden sind.

 <p>Fernbedienung × 1</p>	 <p>„AA“- Batterie (UM/SUM-3, R6, HP-7 oder gleichwertiges) × 2</p>
 <p>UKW-Antenne × 1</p>	 <p>USB-Kabel × 1</p>

 <p>HDMI-Kabel × 1</p>			
 <p>Reinigungstuch × 1</p>		 <p>Subwoofer-Kabel × 1</p>	
 <p>Ständer × 2</p>		 <p>Ständer verkleidungen × 2</p>	 <p>Deko verkleidungen × 2</p>
 <p>Spezial-schrauben × 4</p>		 <p>Senk-schrauben × 2</p>	 <p>Gemustertes Papier × 1 Lautsprecher-Kabel × 2</p> <p>CP-DV40H</p>
 <p>Schrauben × 4</p>		 <p>Dichtungsschraube × 6</p> <p>CP-DV50U</p>	

	Seite		Seite
■ Allgemeine Informationen		Wiedergabe in der gewünschten Reihenfolge (Programmierte Wiedergabe)	41
Zur Beachtung	3	Wiederholen (Wiederholung)	42
Bedienungselemente und Anzeigen	4 - 8	Ändern der Anzeige auf dem Fernschirmschirm	42
Beschreibung der Disks	9 - 10	Ändern der Bildschirmanzeige auf dem Hauptgerät	42 - 43
■ Vorbereitung für die Inbetriebnahme		Ändern der Sprache der Untertitel	43
Systeminstallation	11	Ändern der Audio-Sprache (Audio-Buchse)	43
Anschluß des Systems	12 - 17	■ CD, CD-R und CD-RW Betrieb	
Anschluss an einen konventionellen TV-Monitor	18	Hören einer CD oder MP3/WMA-Disk	44
Audio-Anschluss an andere Geräte	19	Erweiterte CD- oder MP3/WMA-Disk-Wiedergabe	45
Fernbedienung	20	Abspielen von DivX- und JPEG-Disks	
Änderung des Konfigurationsmenüs	21 - 27	Auf dem Menü-Bildschirm erscheint die Meldung DivX und JPEG	46
■ Grundbedienung		Zoom-Funktion	47
Allgemeine Regelung	28	Drehen eines Bildes	47
Einstellen der Uhr (nur über die Fernbedienung)	29	■ USB Speicher-Wiedergabe	
Genießen des Surround-Sounds (Klang-Modus)	30 - 33	Wiedergabe eines USB-Speichers	48
■ DVD-Bedienung		Entfernen des USB-Speichers	48 - 49
Abspielen einer Disk		Fortgeschrittene USB-Wiedergabe	49 - 50
Wiedergabe	34 - 35	■ Radio-Bedienung	
Verschiedene Funktionen	35 - 36	Rundfunkempfang	50 - 51
Nach dem Stopp mit der Wiedergabe fortfahren (Fortsetzen der Wiedergabe)	36	■ Fortgeschrittene Funktionen	
Funktionen im DVD-Modus	36	Benutzen des RDS- (Radio-Daten-Systems)	52 - 56
Grundbedienung		Timer- und Sleep-Funktion (nur über die Fernbedienung)	57 - 60
Suchen des Beginns des Kapitels track (springen)	37	Anschluß des Kopfhörer	61
Schneller Vorlauf/Schneller Rücklauf (Suche)	37	■ Referenzen	
Starten Sie die Wiedergabe ab der gewünschten Stelle (Direkte Wiedergabe)	38	Fehlersuchtablelle	61 - 64
Nützliche Bedienungshinweise		Wartung	64
Bild anhalten/ Bildvorlauf	39	Technische Daten	65 - 66
Wiedergabe in Zeitlupe	39		
Ändern des Winkels	40		
Zoomen von Bildern (Zoom)	40		
Wiederholung des Inhalts zwischen zwei angegebenen Stellen (Wiederholung A-B)	40		
Wählen der gewünschten Sprache der Untertitel oder Audio aus dem Disk-Menü	40		

Zur Beachtung

■ Allgemeines

- Sicherstellen, daß das Gerät in einem Raum mit guter Lüftung gestellt ist und daß ein Abstand von mindestens 10 cm entlang den Seiten, dem Oberteil und der Rückseite des Gerätes bleibt.

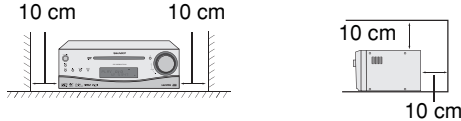

- Um Klangstörungen bei der Wiedergabe zu vermeiden, stellen Sie den Subwoofer nicht auf die gleiche Fläche wie das Hauptgerät.
- Das Gerät auf eine feste, ebene und erschütterungsfreie Unterlage stellen.
- Das Gerät fernhalten von direktem Sonnenlicht, starken Magnetfeldern, sehr staubigen Orten, Feuchtigkeit und elektronischen/elektrischen Geräten (Heimcomputer, Fernkopierer usw.), die elektrisches Rauschen erzeugen.
- Nichts auf das Gerät stellen.
- Das Gerät nicht Feuchtigkeit, Temperaturen von über 60°C oder extrem niedrigen Temperaturen aussetzen.
- Wenn das System nicht richtig arbeitet, das Netzkabel von der Netzsteckdose trennen. Das Netzkabel wieder anschließen und dann das System einschalten.
- Bei einem Gewitter ist es am sichersten, wenn das Netzkabel herausgezogen wird.
- Das Netzkabel immer am Stecker aus der Netzsteckdose ziehen, niemals am Kabel ziehen, da das Ziehen des Kabels innere Kabellitzen beschädigen kann.
- Der Stromstecker wird benutzt um das Gerät vom Stromnetz zu trennen und muss zu jeder Zeit bequem erreichbar sein.
- **Die Abdeckung nicht entfernen, weil dies zu elektrischem Schlag führen kann. Interne Wartung sollte von Ihrem SHARP-Kundendienstzentrum ausgeführt werden.**
- Durch Bedecken der Belüftungsöffnungen mit Gegenständen wie Zeitungen, Tischtüchern, Vorhängen usw. wird die Belüftung blockiert. Daher dies vermeiden.

- Es sollten keine unbedeckten Flammenquellen wie angezündete Kerzen auf dem Gerät abgestellt werden.
- Bei der Entsorgung der Batterien sollten Sie Umweltaspekten Aufmerksamkeit schenken.
- Dieses Gerät sollte im Bereich von 5°C - 35°C benutzt werden.
- Das Gerät ist für Verwendung in mildem Klima konstruiert.

Warnung:

Die auf diesem Gerät angegebene Spannung muß verwendet werden. Der Betrieb des Produktes mit einer Spannung, die höher ist als die angegebene, ist gefährlich und kann zu Brand oder anderem Unfall durch Beschädigung führen. SHARP kann nicht für Schäden verantwortlich gemacht werden, die aus Betrieb mit einer unvorschriftsmäßigen Spannung resultieren.

■ Kühlventilator

Dieses Gerät ist zur besseren Kühlung auf der Rückseite mit einem Kühlventilator ausgestattet. Decken Sie die Öffnung nicht mit irgendetwas ab.

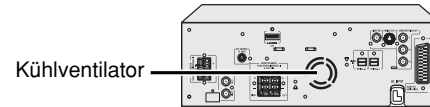

Vorsicht:

Dieses Gerät wird während des Betriebs warm. Um Verletzungen zu vermeiden, berühren Sie nicht für längere Zeit die warmen Bereiche.

■ Lautstärkeregelung

Bei einer gegebenen Lautstärkeeinstellung hängt der Schallpegel von der Effizienz und der Anordnung der Lautsprecher sowie von weiteren Faktoren ab. Es wird empfohlen zu vermeiden, sich hohen Schallpegeln auszusetzen. Schalten Sie das Gerät nicht bei voller Lautstärke ein. Hören Sie Musik bei geringer Lautstärke. Überhöhter Schalldruck von den Kopfhörern kann zu einem Hörverlust führen.

Bedienungselemente und Anzeigen

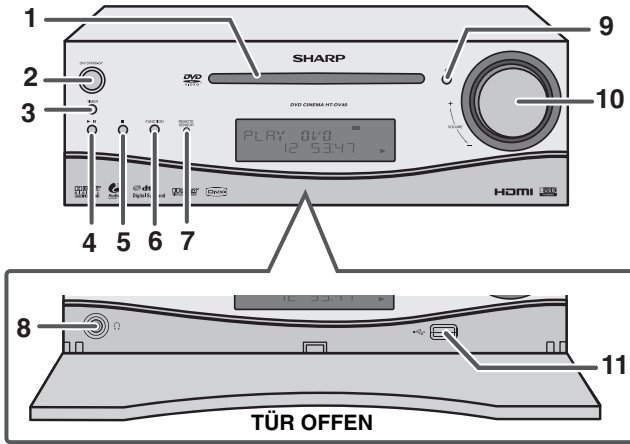

■ Frontplatte

	Bezugsseite
1. CD-Schublade	34
2. On/Stand-by-Taste	28, 34, 41, 50, 60, 63
3. Timeranzeige	58
4. DVD/CD/USB-Wiedergabe/Pause-Tasten	35, 39, 44, 48
5. Disc oder USB Stopp-Taste	35, 48
6. Funktionstaste	28
7. Fernbedienungssensor	20
8. Kopfhörerbuchse	61
9. Disk öffnen-/ Disk-schließen-Taste	35
10. Lautstärke-Taste	28
11. USB Anschluss	48

■ Rückwand

	Bezugsseite
1. HDMI-Buchse	18
2. Antennen-Buchse FM 75 Ohm	17
3. Subwoofer Anschlüsse	12, 13, 17
4. Auxiliary Input -Buchsen	19
5. Anschlüsse für den vorderen Lautsprecher	12, 13
6. Kühlventilator	3
7. Optical Digital Input 1 Buchse	19
8. Optical Digital Input 2 Buchse	19
9. Buchse Video	18
10. Buchse S-Video	18
11. Component Video Out -Buchsen	18
12. SCART-Ausgabe-Buchse (Audio + Video)	18
13. AC-Netzkabel	17

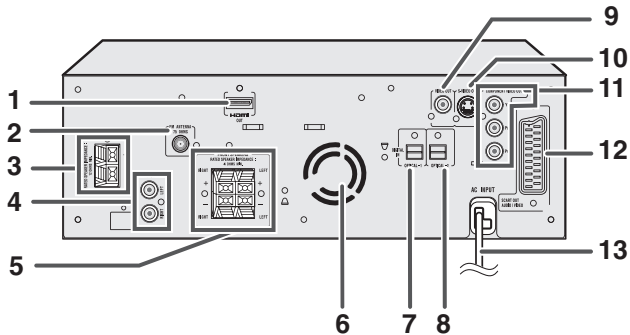

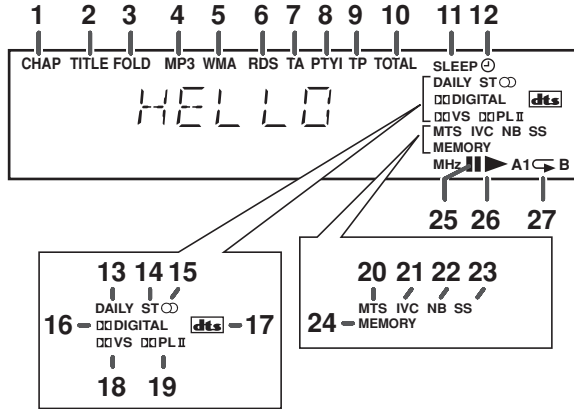

■ Anzeige

	Bezugsseite
1. Kapitel- anzeige	42
2. Titelanzeige	42
3. Ordneranzeige	46
4. MP3-Anzeige	43
5. WMA-Anzeige	44
6. RDS-Anzeige	52
7. Verkehrsmeldungsanzeige	52
8. Dynamische PTY -Anzeige	52
9. Verkehrsprogrammanzeige	52
10. Gesamtanzeige	36
11. Schlummer-Anzeige	60
12. Timer-Wiedergabeanzeige	58
13. Tägliche Timeranzeige	58
14. UKW-Stereo-Betriebsartenanzeige	51
15. Anzeige für UKW-Empfang	51
16. Dolby Digital Signal-Anzeige	43
17. DTS-Anzeige	23
18. Dolby Virtual-Lautsprecheranzeige	32
19. Dolby Pro Logic II -Anzeige	32
20. Mono zu Stereo Anzeige	33
21. Intelligent Volume-Anzeige	33
22. Anzeige für natürlichen Bass	33
23. Raumklang-Anzeige	33
24. Speicher-Anzeige	41
25. Disk- oder USB Pause Anzeige	35
26. Disk- oder USB -Wiedergabe-Anzeige	34
27. Disk- oder USB- Wiedergabe-Anzeige	42, 49

CP-DV40H

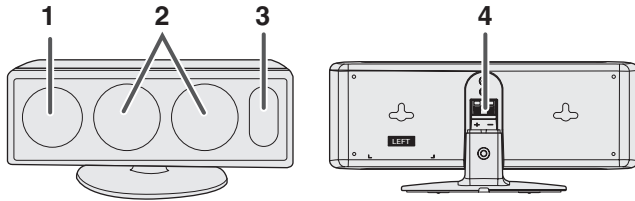

■ **Lautsprechersystem (CP-DV40H)**

1. Hochtöner
2. Woofer
3. Baßreflex-Öffnung
4. Lautsprecher-Buchsen

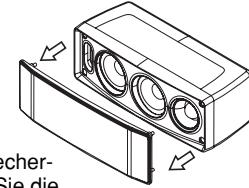

Lautsprechergitter sind entfernbar:

Prüfen Sie, dass nicht mit den Lautsprecher-Diaphragmen in Kontakt kommt, wenn Sie die Lautsprechergitter entfernen.

CP-DV50H

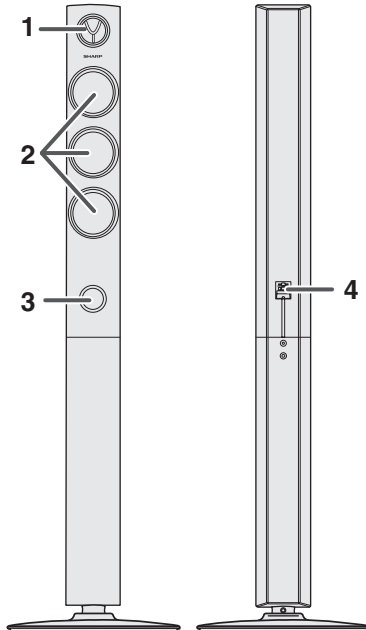

■ **Lautsprechersystem (CP-DV50H)**

1. Hochtöner
2. Woofer
3. Baßreflex-Öffnung
4. Lautsprecher-Buchsen

Lautsprechergitter sind nicht entfernbar.

■ **Subwoofer (CP-SW40H)**

1. Subwoofer
2. Baßreflex-Öffnung
3. Lautsprecher-Buchsen

Subwoofer-Gitter sind nicht entfernbar.

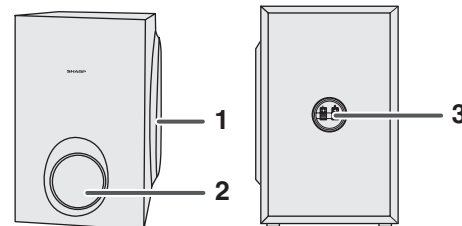

Bedienungselemente und Anzeigen (Fortsetzung)

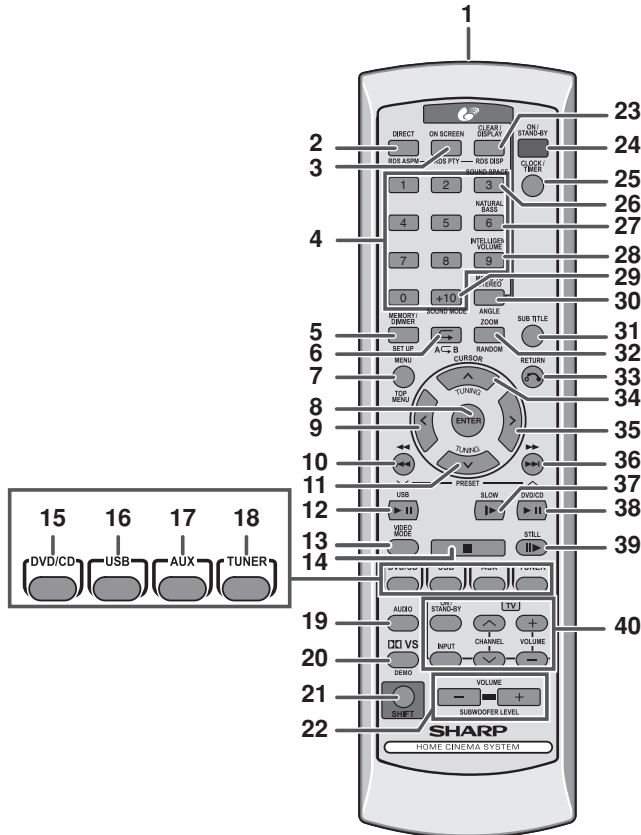

■ Fernbedienung







Bezugsseite

1. Sensor Fernbedienung	20
2. DVD Direkt-Taste	38
3. DVD On Screen-Taste	42
4. Direktsuche-Taste	27, 38, 41, 45, 46
5. Speicher- oder Dimmer-Taste	28, 29, 41, 51, 53, 57, 60
6. DVD/CD/MP3/WMA-Wiederholungstaste	42, 49
7. Menu Taste	40
8. Bestätigungs-Taste	21, 27, 34, 38, 40, 41, 46, 48
9. Cursor-Links-Taste	21, 34, 38, 40, 41, 46, 47, 48
10. Taste zum Springen zwischen den Kapiteln auf der DVD/ schneller Rücklauf DVD/MP3/WMA/Track rückwärts CD/ MP3/WMA, Voreinstellung des Tuners rückwärts und Zeiteinstellung rückwärts	29, 35, 37, 51, 53, 54, 57, 60
11. Taste zum Herunterschalten oder um den Cursor nach unten zu bewegen	21, 34, 40, 41, 47, 50
12. Wiedergabe oder Pause USB-Taste	48
13. Video -Modus-Taste	22
14. DVD/CD/MP3/WMA/Stopp-Taste	35, 45
15. DVD/CD/MP3/WMA -Taste	34
16. USB-Taste	48, 58
17. Auxiliary-Knopf	19
18. Tuner-Taste	50, 53, 54
19. Audio-Taste	10, 43
20. Dolby Virtual-Lautsprecher-Taste	31
21. Shift -Taste	17, 21, 28, 31, 32, 40, 45, 49, 53, 54
22. Taste Lautstärke hoch oder Lautstärke niedrig	28
23. Lösch- oder Wiedergabe-Taste	42, 51, 53
24. On/Stand-by-Taste	20, 21, 28, 29, 34, 50, 51, 53, 57, 63
25. Uhr oder Zeiteinstellungstaste	29, 57, 60
30. DVD Winkel-Taste	10, 40
31. DVD Untertitel-Taste	10, 43
32. DVD Zoom-Taste	40, 47
33. Return-Taste	34
34. Taste zum Heraufschalten oder um den Cursor nach oben zu bewegen	21, 34, 40, 41, 47, 50

35. Cursor Rechts-Taste 21, 34, 38, 40, 41, 46, 47, 48
 36. DVD Kapitel überspringen/DVD/MP3/WMA Schneller
 Vorlauf/CD/MP3/WMA nächster Track/Tuner –Einstellung
 vor- und Zeit vor-Taste 29, 35, 37, 51, 53, 54, 60
 37. DVD Zeitlupe-Taste 39
 38. DVD/CD/MP3/WMA-Wiedergabe/Pause-Tasten 35, 39
 39. DVD/CD/MP3/WMA Stopp-Taste 39
 40. TV Taste 8

■ Fernbedienung mit Shift-Taste

	Bezugsseite
2. RDS ASPM-Taste	53
3. RDS-PTY-Taste	54
5. Set Up-Taste	21
6. A-B Wiederholungstaste	40
7. Menü -Aufwärts-Taste.....	40
20. Demo Taste	17
22. Subwoofer – oder + -Taste.....	28
23. RDS-DISP-Taste	52
26. Raumklang-Taste	31, 32, 33
27. Taste für natürlichen Bass	31, 32, 33
28. Intelligent Volume-Taste	31, 32, 33
29. Klang-Modus-Taste	31
30. Mono zu Stereo-Taste	31, 32, 33
32. Taste für Zufallswiedergabe	45, 49

TV -Tasten (Nur SHARP TV):			
On/Stand-by-Taste 	Stellen Sie das TV auf „ON“ oder „STAND-BY“.	Eingabeauswahl Taste (TV). 	Drücken Sie die Taste und wählen Sie die Eingabequelle
Lauter und zurück Tasten  	Herauf/Herunter TV-Lautstärke.	Sender vor und zurück Tasten  	TV-Sender weiter/zurück.

Hinweis:
Einige SHARP TV sind nicht funktionsfähig.

Beschreibung der Disks

DEUTSCH

Allgemeine Informationen

■ Lesbare Disks

Der DVD-Spieler kann Disks mit folgender Kennzeichnung abspielen:

Art der Disk	Inhalt der Disk
DVD-Video-Disk 	Audio und Video (Filme)
DVD-R  Im Video-Modus aufgenommene Disk (*1)(*2)	Audio und Video (Filme)
DVD-RW  Im Video-Modus aufgenommene Disk (*2)	Audio und Video (Filme)
Audio CD 	Audio
CD-R/CD-RW (*1)(*2)  oder in JPEG aufgenommene CD-R/CD-RW Format (*3) (*4)	Audio und Bild
Video Disk DivX® (V.6 und frühere) 	Audio und Video (Filme)

(*1): Die Abspielbarkeit hängt vom Zustand des Aufnahmeapparates ab (spezielle Disks, Kratzer, Schmutz oder Schmutz auf dem Abspielarm).

(*2): Der DVD-R/DVD-RW/CD-R/CD-RW kann je nach Aufnahmegerät oder Disk nicht ordnungsgemäß gelesen werden.

(*3): Die Disks mit Bildern im JPEG- oder JPG-Format sind auf diesem Gerät ebenfalls lesbar. Es kann jedoch vorkommen, dass die Bilder nicht klar sind (Auflösung und Aufnahme-Modus).

(*4): Ist die Datei größer als 10 Mb, so kann die Anzeige der Datei einige Zeit dauern.





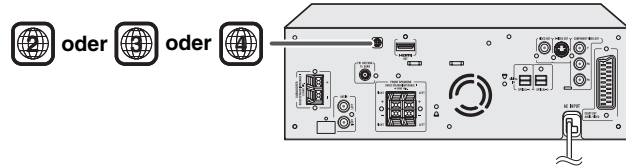

- Für nicht lesbare Disks, siehe Seite 10.

Die Arten der lesbaren DVDs variieren je nach Region. Dieses Gerät kann nur DVDs lesen, deren Regionscode identisch mit dem auf der Rückseite des Gerätes angegeben ist.



In dieser Bedienungsanleitung verwendete Icons

Bestimmte Funktionen können je nach Disk nicht aktiviert werden. Die folgenden Icons geben die Disks an, die in diesem Bereich verwendet werden können.

-  ... Gibt die DVDs an.
-  ... Gibt die Audio CDs an.
-  ... Gibt die CD-R/RW mit MP3-Aufnahme an.
-  ... Gibt die CD-R/RW mit WMA-Aufnahme an.
-  ... Gibt die CD-R/RW mit JPEG-Aufnahme an.
-  ... Gibt die CD-R/RW mit DivX®-Aufnahme an.

- Bestimmte Funktionen stehen für Disks nicht zur Verfügung, auch wenn Sie in diesem Handbuch beschrieben werden.
- Während des Betriebs kann auf dem Bildschirm die Meldung „INVALID KEY“ erscheinen. Das bedeutet, dass die in diesem Handbuch beschriebenen Funktionen bei der Disk nicht möglich sind.

■ Disks, die nicht wiedergegeben werden können

- DVD, deren Regions-Code auf der Rückseite des Gerätes nicht angegeben ist.
- DVDs mit SECAM-System
- DVD-ROM
- DVD-RAM
- DVD-Audio
- CDG
- CDV
- CD Photo
- CD-ROM
- SACD
- Disks, auf die in speziellem Format aufgenommen wurde
- DVD+R
- DVD+RW

Hinweise:

- Eine Disk mit Kratzern oder Fingerabdrücken kann möglicherweise nicht ordnungsgemäß abgespielt werden. Schlagen Sie in „Pflege von Kompakt-Disks“ (Seite 64) nach und reinigen Sie die Disk.
- Spielen Sie keine Disks mit speziellen Formen (Herz oder Achteck) ab. Sie können während der Wiedergabe ausgeworfen werden und Verletzungen verursachen.

■ Titel, Kapitel und Track

Die DVDs sind in „Titel“ und „Kapitel“ unterteilt. Befinden sich mehrere Filme auf einer Disk, so hat jeder Film einen anderen „Titel“. Die „Kapitel“ sind in Titel unterteilt.

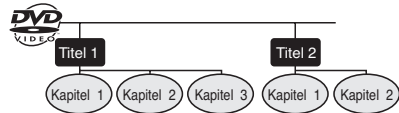

Auf Audio-CDs befinden Sie „Tracks“. Mit „Track“ wird jedes Musikstück auf einer Audio-CD bezeichnet.

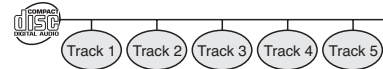

Hinweis:

Es kann vorkommen, dass die Zahlen der Titel, Kapitel und Track auf bestimmten Disks nicht gespeichert werden.

■ DivX®

- Nach Official DivX zertifiziertes™ Product
- Gibt alle Versionen von DivX® Videos wieder (einschließlich DivX® 6) mit Standard-Wiedergabe der DivX® Media-Daten (Auf diesem Gerät kann die DivX Version nicht aktualisiert werden.)



■ Auf den DVDs verwendete Icons

Prüfen Sie vor der Wiedergabe der DVD die Icons auf der DVD-Kassette.

Anzeige	Beschreibung
Regions-Nummer (Lesbare Regions-Nummer) 	Die DVDs sind mit Regions-Nummern programmiert, in denen das Land angegeben ist, in dem sie wiedergegeben werden können. Mit diesem System können Disks wiedergegeben werden, deren Regions-Nummer auf der Rückseite des Gerätes angegeben ist.
Auf der DVD gespeichertes Format 	Zur Einstellung des Video-Formats auf den angeschlossenen Fernsehgeräten (Fernseher mit einem großen Bildschirm oder 4:3).
	Gespeichert in 4:3. Sie können auf einem großen Bildschirm große Bilder und auf einem Bildschirm der Größe 4:3 der Große Letter Box genießen.
	Sie können auf einem großen Bildschirm große Bilder und auf einem Bildschirm der Größe 4:3 Bilder der Größe 4:3 mit abgeschnittenen Rändern genießen.
Art der gespeicherten Untertitel Beispiel : 1: English 2: French	Sprachen der gespeicherten Untertitel. Die Sprache kann mit der Taste SUBTITLE ausgewählt werden.
Zahl der Winkel der Kamera 	Zahl der auf der DVD gespeicherten Winkel. Die Winkel können mit der Taste ANGLE ausgewählt werden.
Zahl der Audio-Tracks und des Audio-Speichersystems Beispiel : 1: Original <English> Dolby Digital 2 Surround) 2: English (Dolby Digital 5.1 Surround)	Zahl der Audio-Tracks und des Audio-Speichersystems sind angegeben. ●Zahl der Audio auf der DVD kann mit der Taste AUDIO geändert werden. ●Zahl der Audio-Tracks und des Audio-Speichersystems variieren je nach DVD. Lesen Sie dies im DVD-Handbuch nach.

Systeminstallation

HT-DV40H

Installation des Bildes:

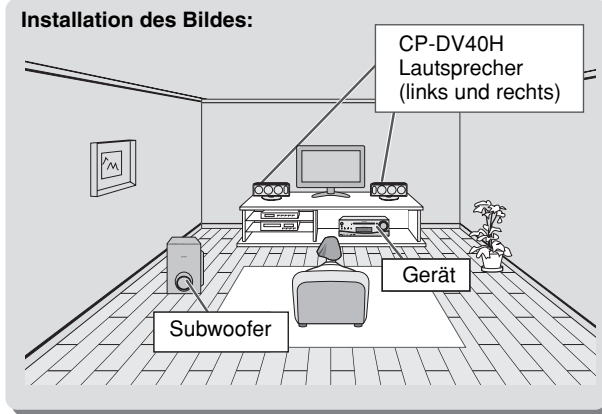

■ Magnetisch geschützte Lautsprecher

Die Lautsprecher können neben oder in der Nähe eines TV aufgestellt werden. Sie sind magnetisch geschützt. Je nach Art des TV können die Farben jedoch ungleichmäßig auf dem Bildschirm erscheinen.

Verändert sich die Farbe:

Schalten Sie den TV aus (mit dem Power-Schalter). Schalten Sie den TV nach 15 - 30 Minuten wieder ein.

Besteht die Farbveränderung weiterhin:

Stellen Sie die Lautsprecher vom TV entfernt auf. Nähere Einzelheiten, siehe Betriebsanleitung für TV

Hinweis:

Die Lautsprecher und der Subwoofer sind magnetisch geschützt.

HT-DV50H

Installation des Bildes:

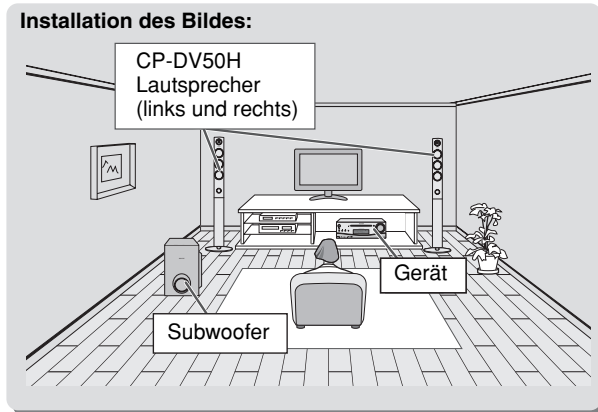

Anschluß des Systems

HT-DV40H
HT-DV50H

DEUTSCH

Prüfen Sie, ob Sie den AC-Kabel herausgezogen haben, ehe Sie Anschlüsse vornehmen.

HT-DV40H

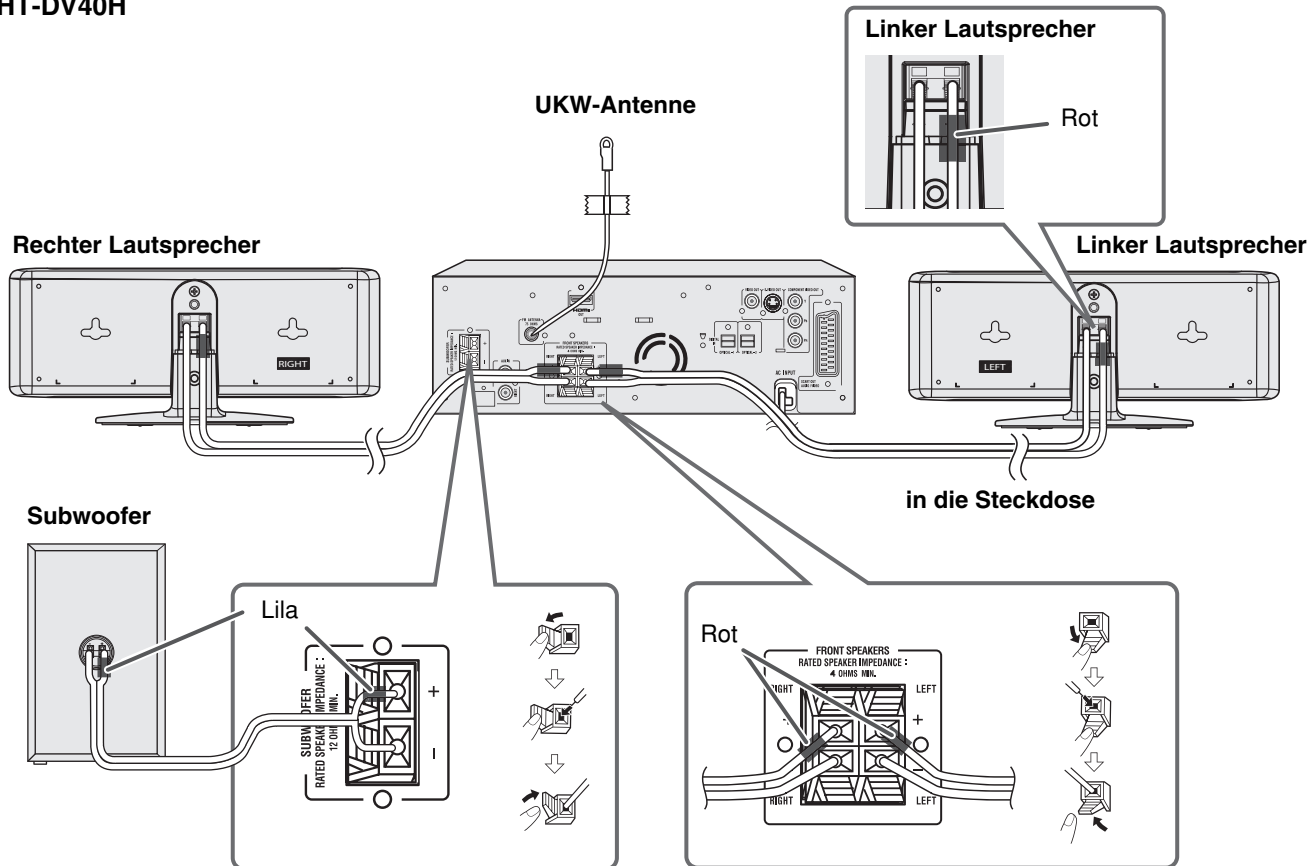

Vorbereitung für die Inbetriebnahme

Anschluß des Systems (Fortsetzung)

HT-DV50H

Rechter Lautsprecher

UKW-Antenne

Linker Lautsprecher

Linker Lautsprecher

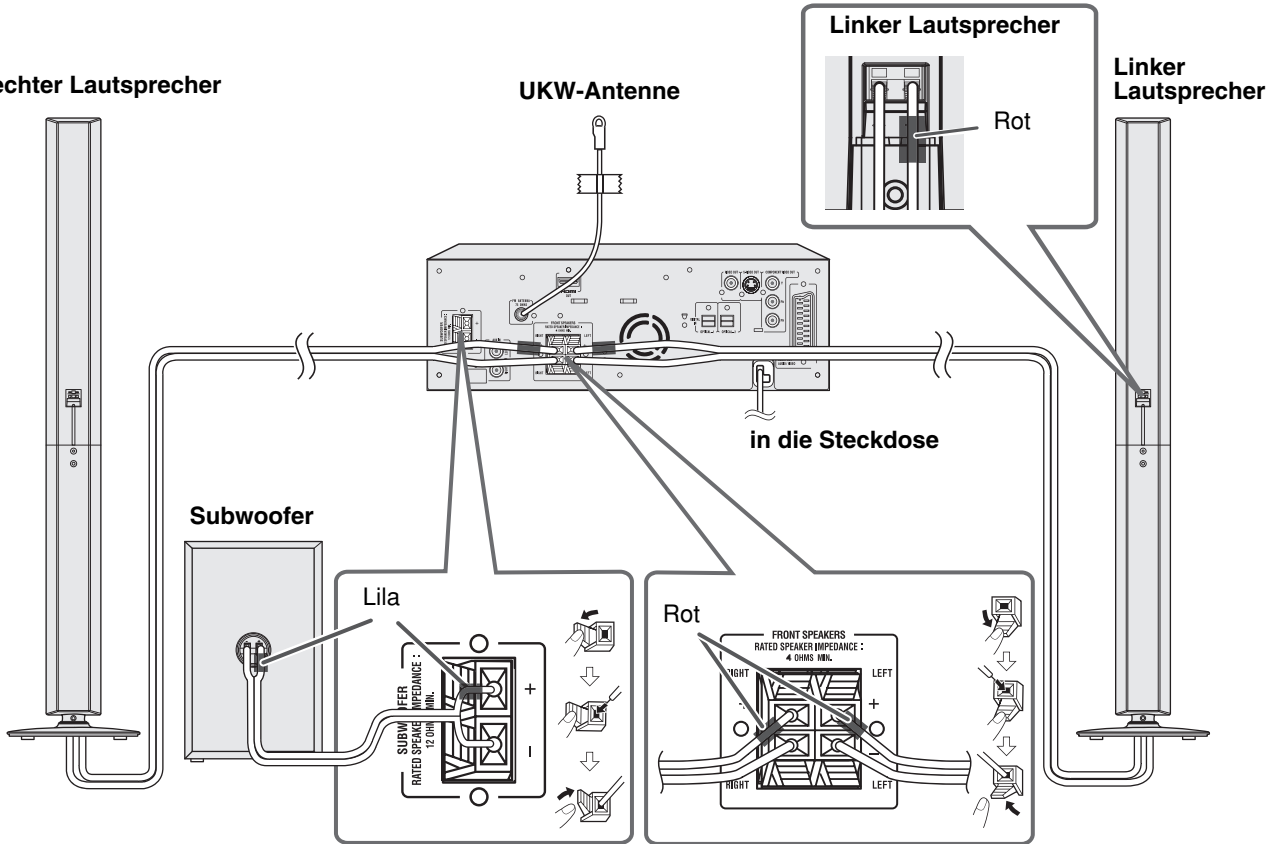

Prüfen sie dem dem Anschluss der Lautsprecher, ob Sie den AC-Stecker herausgezogen haben.

Um Kurzschlüsse zwischen + und - Anschlüssen zu vermeiden, schließen Sie die Kabel zuerst an die Lautsprecher und dann an das Gerät an.

■ CP-DV40H**Montage des Lautsprecherständers**

- 1 Verbinden Sie das Loch auf dem Lautsprecherständer mit dem auf dem Lautsprecher.
Befestigen Sie sie sicher mit der mitgelieferten Spezialschraube.

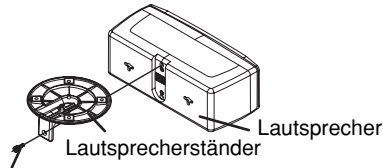

Spezialschraube

- 2 Ziehen Sie den Lautsprecherkabel durch das Loch des Lautsprecherständers. Schließen Sie den Kabel ohne Isolation an den (-) Pol und den Kabel mit der roten Isolation an den Lautsprecher plus (+) Pol an.

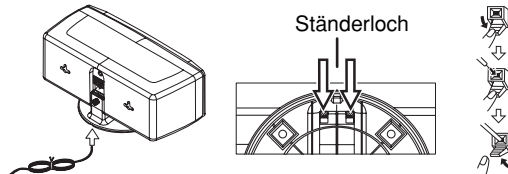

- 3 Schließen Sie das andere Ende an das Hauptgerät an.
- 4 Befestigen Sie die Ständerverkleidung.

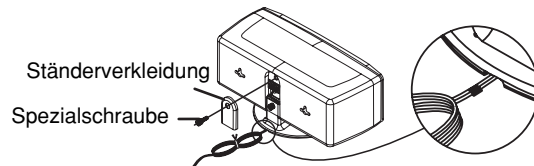
**Montage der Lautsprecher an der Wand****Vorsicht:**

- Seien Sie vorsichtig und lassen Sie den Lautsprecher [2,1kg] nicht fallen, wenn Sie ihn an der Wand montieren.
- Prüfen sie vor der Montage die Wandstärke. (Montieren Sie ihn nicht auf Furnier oder getünchten Wand. Die Lautsprecher können hinfallen.) Sind Sie nicht sicher, so fragen Sie einen qualifizierten Service-Techniker.
- Die Schrauben werden nicht mitgeliefert. Verwenden Sie geeignete.
- Prüfen Sie alle Schrauben auf Lockerheit und ob Sie in den Lautsprechern festgezogen sind.
- Montieren Sie die Lautsprecher mit zwei Schrauben an der Wand, eine für eine horizontale Position und 1 für die vertikale.
- Wählen Sie einen geeigneten Platz. Wenn nicht, kann der Lautsprecher beschädigt werden.
- Vermeiden Sie Bett, Sofa, Wasserbehälter, Spülbecken und Korridor.
- Um Unfälle zu vermeiden, befestigen Sie die Kabel an der Wand. Sie können über sie fallen.
- SHARP ist haftet nicht für Unfälle aufgrund unsachgemäßer Montage.

■ Schrauben

SHARP hat die Lautsprecher so konzipiert, dass Sie sie nicht an die Wand hängen müssen. Verwenden Sie geeignete Schrauben (nicht mitgeliefert). Größe und Art siehe unten.

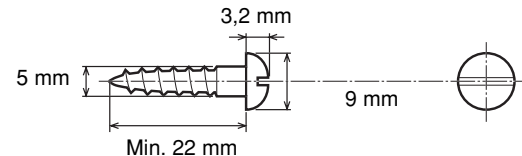

Anschluß des Systems (Fortsetzung)

- 1 Horizontale Position** : Befestigen Sie das gemusterte Papier und befestigen Sie zwei Schrauben im Abstand von 160 mm an der Wand.
- Vertikale Position** : Befestigen Sie das gemusterte Papier und die Schrauben an der Wand.

(Horizontale Position)

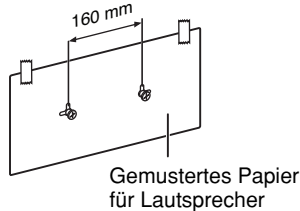

(Vertikale Position)

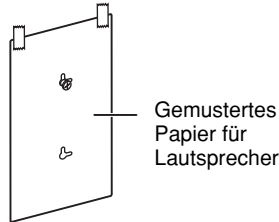

- 2 Bohren Sie ein Loch in die Wand.**

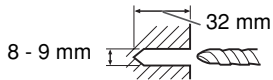

- 3 Befestigen Sie mit einem Hammer eine Wandsteckdose, bis Sie in einer Ebene mit der Wand ist.**

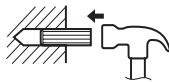

- 4 Befestigen Sie die Schrauben für den Lautsprecher in der Wand** **as wie in der Abbildung dargestellt.**

- Prüfen Sie, ob die Schraube und die Wand das Gewicht von 20 kg tragen können.
- Befestigen Sie die Schrauben so, dass der Schraubenkopf ungefähr 5,5 mm aus der Wand herausragt.

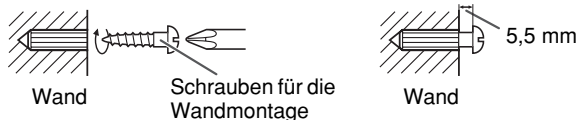

Montage der Lautsprecher

- 1 Verbinden Sie die Deko-Verkleidung mit dem Loch des Lautsprechers. Befestigen Sie sie sicher mit der Schraube.**

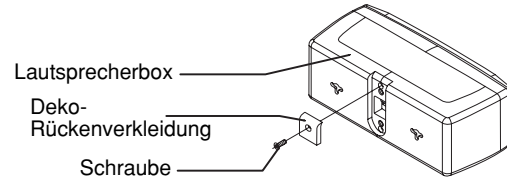

- 2 Befestigen Sie die Schrauben und entfernen Sie das Papier. Haken Sie die Lautsprecher in die Schraubenköpfe ein. Prüfen Sie, ob er sicher hängt.**

(Horizontale Position)

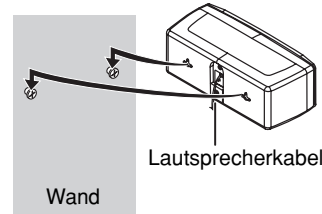

(Vertikale Position)

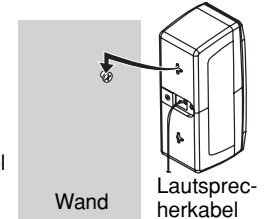

■ CP-DV50H

- 1 Ziehen Sie das Lautsprecherkabel durch das untere Gehäuseeteil und den Ständer. Stecken Sie das Gehäuseeteil auf den Ständer.
- 2 Ziehen Sie sie mit den 3 mitgelieferten Dichtungsschrauben fest.

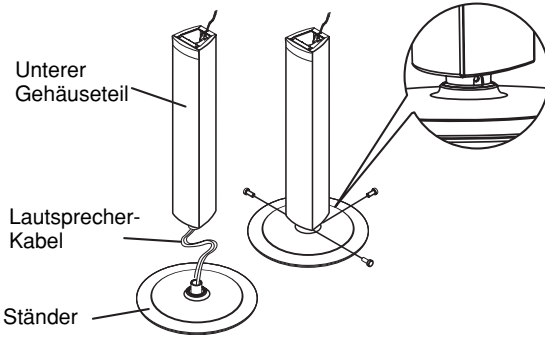

- 3 Befestigen Sie den oberen Teil des Gehäuses auf dem unteren und befestigen Sie es sicher mit den 2 mitgelieferten Schrauben.

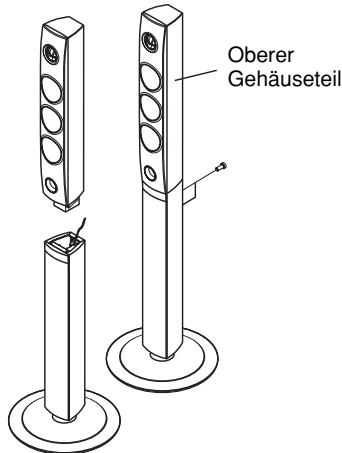

- 4 Schließen Sie den Kabel ohne Isolation an den Minus (-) Pol des Lautsprechers an, und den mit der roten Isolation den Plus (+) Pol.

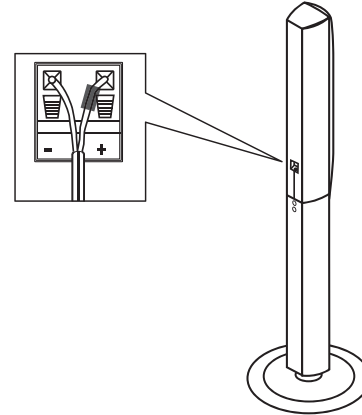

- 5 Schließen Sie das andere Ende des Lautsprecherkabels an die Lautsprecherbuchsen des Hauptgerätes an.

Warnung:

- Befestigen Sie die Lautsprecher nach diesem Handbuch. Durch unsachgemäße Befestigung kann der Lautsprecher herunterfallen und zu Verletzungen oder Bruch führen.
- Zur geeigneten Befestigung fragen Sie Ihren Händler oder Monteur.
- Seien Sie bei der Befestigung vorsichtig, dass Sie sich nicht ihre Finger quetschen.
- Verändern Sie den Ständer nicht. Der Lautsprecher herunterfallen und zu Verletzungen oder Bruch führen.

Anschluß des Systems (Fortsetzung)

■ Subwoofer

- 1 Schließen Sie den Kabel ohne Isolation an den Minus (-) Pol des SUBWOOFER an, und den lilafarbenen an den Plus (+) Pol des SUBWOOFER.

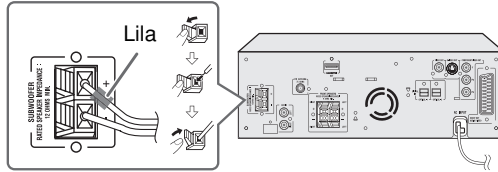

Vorsicht:

- Vertauschen Sie niemals die FRONT SPEAKERS und die SUBWOOFER -Anschlüsse. Gerät und Lautsprecher können beschädigt werden.
- Ist die Impedanz eines Lautsprechers niedriger als angegeben, kann das Gerät beschädigt werden. Vorderer Lautsprecher: 4 Ohm, Subwoofer: 12 Ohm.
- Vertauschen Sie nicht den rechten und linken Kabel. Der rechte Lautsprecher ist der, der sich auf der rechten Seite befindet, wenn Sie vor dem Gerät stehen.
- Lassen Sie die Lautsprecherkabel nicht unisoliert miteinander in Kontakt kommen.
- Lassen Sie keine Gegenstände in die Bass Reflex- Öffnungen fallen oder legen Gegenstände ein.
- Stellen Sie sich nicht auf den Subwoofer/ Lautsprecher. Sie können sich verletzen.

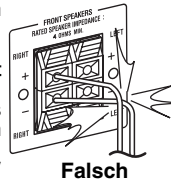

■ Anschluss der Antenne

Mitgelieferte UKW-Antenne:

Schließen Sie die UKW-Antenne an die FM 75 OHM-Buchse an und stellen Sie sie in die Richtung, in der das stärkste Signal empfangen werden kann.

Hinweis:

Befindet sich die Antenne auf dem Gerät oder in der Nähe der AC-Kabels, so können Störungen auftreten.
Stellen Sie die Antenne für einen besseren Empfang vom Gerät entfernt auf.

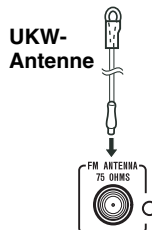

■ UKW- Außenantenne

Verwenden Sie für einen besseren Empfang die UKW-Außenantenne. Fragen Sie den Fachhändler.

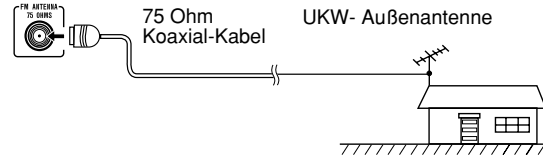

Hinweis:

Verwenden Sie eine UKW-Außenantenne, ziehen Sie die mitgelieferte UKW-Antenne heraus.

■ Anschluss des Kabels

Nachdem Sie alle Anschlüsse geprüft haben, stecken Sie den Stecker dieses Gerätes in die Steckdose. Schließen Sie das Gerät zum ersten Mal an, so gelangt es in den Stand-by-Modus.

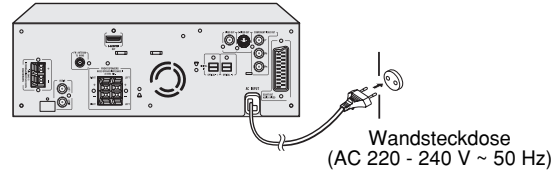

Hinweis:

Wird das Gerät längere Zeit nicht verwendet, ziehen Sie den Stecker aus der Steckdose.

■ Demo-Modus

Wird das Gerät zum ersten Mal eingesteckt, so befindet es sich im Demo-Modus. Sie sehen Wörter scrollen.

Rückgängig Machen des Demo-Modus:

Befindet sich das Gerät im Standby-Modus (Demo-Modus), drücken Sie auf der Fernbedienung die SHIFT und DEMO-Tasten. Das Gerät gelangt in den Stromverbrauchs-Modus.

Rückkehr in den Demo-Modus:

Befindet sich das Gerät im Stand-by-Modus, drücken Sie auf der Fernbedienung die SHIFT und DEMO-Tasten.

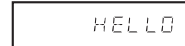

Anschluss an einen konventionellen TV-Monitor

Vorsicht:
Schalten Sie vor dem Anschließen alle anderen Geräte aus.

- Hat der TV-Monitor eine Video-Buchse, schließen Sie diese an die VIDEO OUT-Buchse auf der Rückseite des Gerätes an.

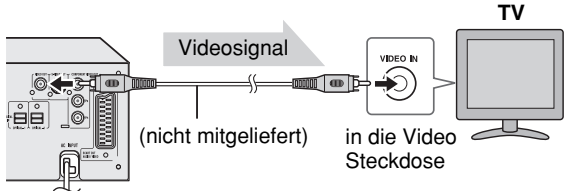

- Hat der TV-Monitor eine S-Video-Buchse, schließen Sie diese an die S-VIDEO OUT-Buchse auf der Rückseite des Gerätes an.

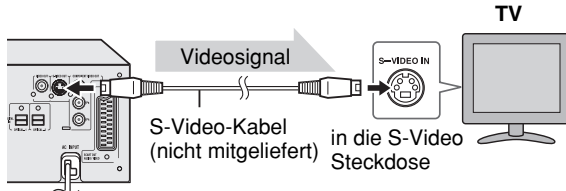

- Hat der TV/Bildschirm einen Video-Eingang, schließen Sie diese an die COMPONENT VIDEO OUT-Buchse auf der Rückseite des Gerätes an.

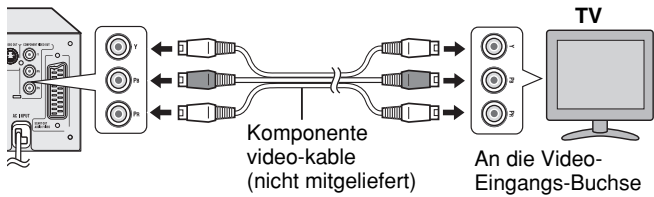

- Hinweise:**
- Ändern Sie den TV-Input entsprechend der angeschlossenen Steckdose.
 - Schalten Sie kein anderes Gerät zwischen das TV und dieses Gerät. Sind Sie über ein VCR angeschlossen, können die bilder zerstört werden.
 - Unterscheidet sich Ihr TV von den Angaben zur Komponente Video-Eingabe (Y, CB und CR oder Y, B-Y und P-Y), so schließen Sie die Steckdosen der Farbe entsprechend an.
 - Schließen Sie das Gerät an die Komponente Video Input-Steckdose für das High-Vision-System an, das nicht DVD-kompatibel ist (Die Bilder können zerstört werden oder sind nicht sichtbar).
- Hat der TV-Bildschirm eine SCART-Buchse, schließen Sie diese an die SCART OUT Buchse auf der Rückseite des Gerätes an.(Schließen Sie das Gerät mit einem SCART-Kabel nur an einen TV/ Bildschirm an)

Wählen der SCART-Funktion:
 ● Am Hauptgerät: Drücken Sie wiederholt die FUNCTION – Taste, bis SCART angezeigt wird.
 ● Auf der Fernbedienung: Drücken Sie wiederholt die AUX-Taste, bis SCART angezeigt wird.

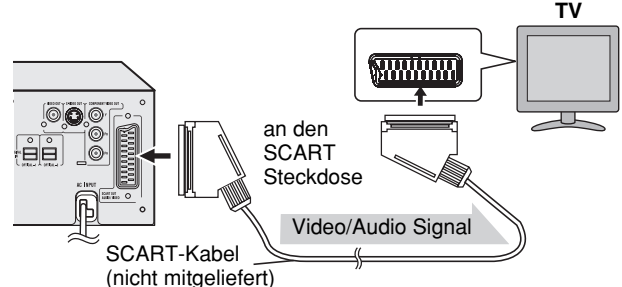

- Hat der TV-Bildschirm eine HDMI-Buchse, schließen Sie diese an die HDMI Buchse auf der Rückseite des Gerätes an.

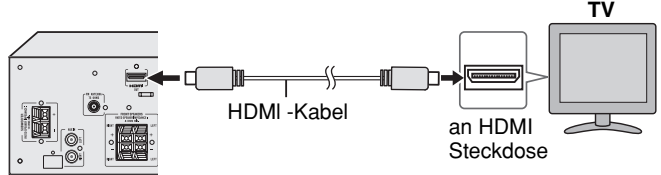

Audio-Anschluss an andere Geräte

Sie können mit diesem Gerät den Sound über ein anderes Gerät hören. Schließen Sie den DVD-Player, VCR oder Digital-tuner direkt an ein TV an, um sich Bilder anzusehen (Schlagen Sie im Handbuch für das entsprechende Gerät nach).

Vorsicht:

Schalten Sie alle anderen Geräte aus, ehe Sie diese Verbindung durchführen.

■ Anschluss für Analog-Sound (VCR, etc.)

Wählen der AUX-Funktion:

- Am Hauptgerät: Drücken Sie wiederholt die FUNCTION-Taste, bis AUX angezeigt wird.
- Auf der Fernbedienung: Drücken Sie wiederholt die AUX-Taste, bis AUX angezeigt wird.

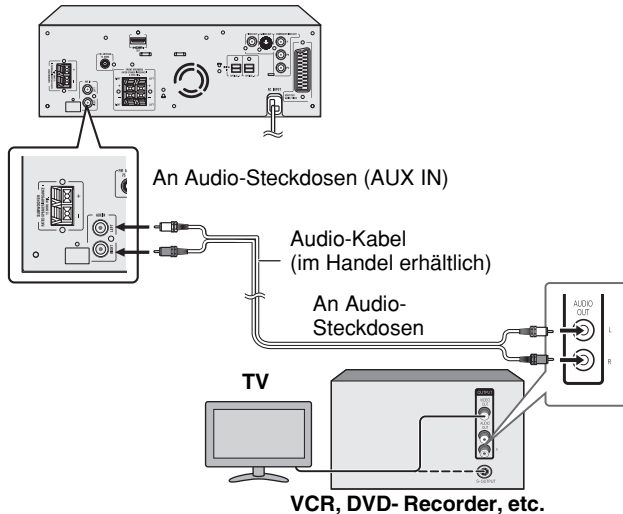

■ Anschluss für einen Digital-Tuner (oder andere optische-digitale-Ausstattung, so zum Beispiel ein MD Player)

Hat eine Digital-Einrichtung eine Steckdose für optische Ausgabe, so können Sie einen besseren Klang genießen, indem Sie ihn an die Steckdose für optisch digitale Ausgabe. Verwenden Sie hierfür den optisch digitalen Kabel.

Wählen der Funktionen OPTICAL 1 oder OPTICAL 2:

- Am Hauptgerät: Drücken sie wiederholt die FUNCTION-Taste, bis OPTICAL 1 oder OPTICAL 2 angezeigt wird.
- Auf der Fernbedienung: Drücken Sie wiederholt die AUX-Taste, bis OPTICAL 1 oder OPTICAL 2 angezeigt wird.

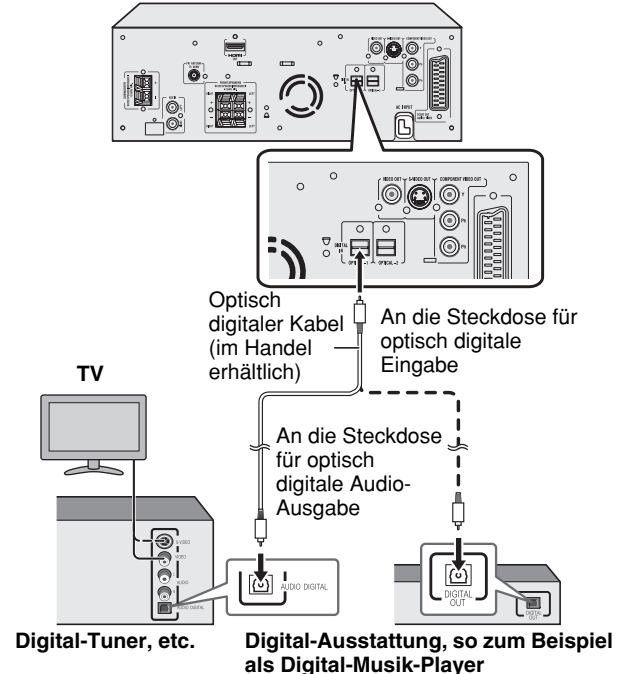

■ Einsetzen der Batterien

- 1 Öffnen Sie den Deckel des Batteriefachs.
- 2 Setzen Sie die mitgelieferten Batterien ein und beachten Sie die dabei im Batterie-Fach angegebene Polarität.
Drücken Sie beim Einsetzen oder Entnehmen der Batterien nach den ⊖Batterieklappen hin.
- 3 Schließen Sie den Deckel.

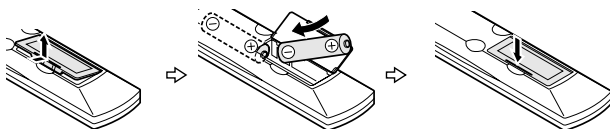

Zur Beachtung:

- Ersetzen Sie alle Batterien gleichzeitig durch neue.
- Benutzen Sie nicht gleichzeitig neue und alte Batterien.
- Nehmen Sie bei Nichtbenutzung des Gerätes für eine längere Zeit die Batterien heraus. Dadurch vermeiden Sie eventuelle Schäden durch Auslaufen der Batterien.

Vorsicht:

- Benutzen Sie keine aufladbaren Batterien (Nickel-Kadmium-Batterien etc.).
- Falsches Einsetzen der Batterien kann zu einer Störung des Gerätes führen.
- Die Batterien (Batterie verpackt oder bereits eingesetzt) sollten nicht zu großer Hitze wie Sonnenschein, Feuer oder ähnlichem ausgesetzt werden.

Entnahme der Batterien:

Öffnen Sie den Deckel des Batteriefachs und drücken Sie die Batterien nach oben, um sie herauszunehmen.

Hinweise zur Verwendung:

- Ersetzen Sie die Batterien, wenn der Wirkungsbereich der Fernbedienung abnimmt oder die Funktion nicht einwandfrei ist. Kaufen Sie 2 „AA“-Batterien (UM/SUM-3, R6, HP-7 oder gleichwertiges).
- Reinigen Sie den Sensor der Fernbedienung und den Empfänger des Gerätes regelmäßig mit einem weichen Tuch.
- Wird der Empfänger des Gerätes starkem Licht ausgesetzt, so kann dies die Funktion beeinträchtigen. Verändern Sie beim Auftreten dieses Problems die Beleuchtung oder die Aufstellung des Gerätes.
- Schützen Sie die Fernbedienung vor Feuchtigkeit, Hitze, Erschütterungen und Vibrationen.

■ Test der Fernbedienung

Prüfen Sie nach der Installation des Gerätes (siehe Seite 11 bis 19), ob die Fernbedienung ordnungsgemäß funktioniert. Richten Sie die Fernbedienung direkt auf den Empfänger des Gerätes.

Die Fernbedienung kann im unten dargestellten Bereich verwendet werden:

Drücken Sie auf ON/STAND-BY. Schaltet sich das System ein? Sie können das Gerät jetzt benutzen.

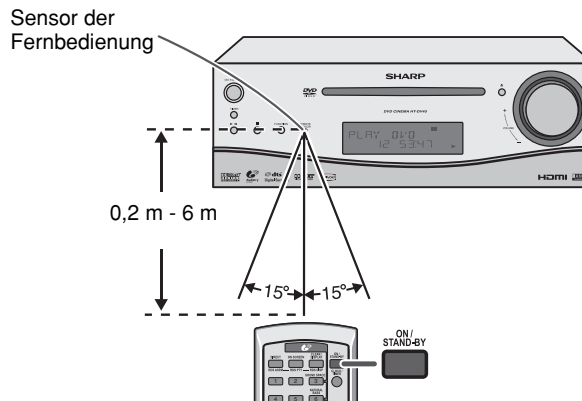

Anderung des Konfigurationsmenüs

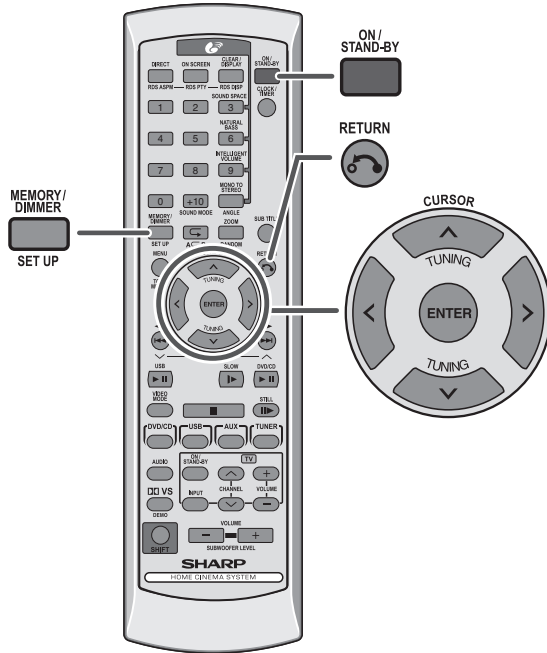





- 1** Schalten Sie den Fernseher ein.
- 2** Stellen Sie das TV auf die richtige Eingabe, z. B.. „AV1“, „VIDEO“ etc.
- 3** Schalten Sie das Gerät durch Drücken auf ON/STAND-BY ein.
 - Der Start-Bildschirm SHARP erscheint.

Hinweis:
Der Start-Bildschirm wird angezeigt, wenn beides, S-Video-Kabel und SCART-Kabel an den Fernseher angeschlossen sind. Ist nur der S-Video-Kabel angeschlossen, bleibt der Bildschirm schwarz. Verwenden Sie zum Starten des S-Video-Modus einen Video-Out- oder Scart-Kabel.
- 4** Drücken Sie die **SHIFT** und **SET UP** Tasten.



SYSTEM SET UP
TV SYSTEM
VIDEO
TV TYPE
PASSWORD
RATING
DEFAULT
EXIT SET UP
- 5** Drücken Sie zur Wahl eines Menüs die **<** oder **>** Taste.
 - Set up-Menü, siehe Seite 22 - 27.
- 6** Drücken Sie die **^**, **v**, **<** oder **>**-Taste, um die Einstellung zu ändern und dann auf **ENTER**.
- 7** Nachdem die Einstellung abgeschlossen ist, wählen Sie „EXIT SET UP“, drücken Sie dann die **ENTER**-Taste, um zur Hauptseite zurückzukehren.

SYSTEM SET UP
TV SYSTEM
VIDEO
TV TYPE
PASSWORD
RATING
DEFAULT
EXIT SET UP

- Hinweise:**
- Die Einstellungen werden gespeichert, auch wenn sich das Gerät im Stand-by-Modus befindet.
 - Durch die Speicher-Funktion bleiben die gespeicherten Einstellungen im Falle eines Stromausfalls oder wenn der Stecker herausgezogen ist, für einige Stunden erhalten.
 - Die Konfiguration des Systems kann im Wiedergabe-Modus erfolgen.

Setup-Menü	Wählbare Parameter (* gibt die fehlende Einstellung an)	Beschreibung
SYSTEM EINST  SYSTEM-EINST TV-SYSTEM VIDEO TV-FORMAT PIN-NR. SCHUTZSTUFE WERKSEINST. MENÜ ENDE	TV-SYSTEM NTSC PAL* AUTO	Wählen Sie das richtige Farbsystem (Fernsehstandard). (Details, siehe Seite 26)
	VIDEO S-VIDEO SCART* COMP. P-SCAN ON COMP. P-SCAN OFF	Wählen Sie „S-VIDEO oder SCART oder COMP. P-SCAN ON oder COMP. P-SCAN OFF“ Modus, wenn Sie das Gerät an das TV anschließen (nähere Einzelheiten, siehe Seite 18). Die Auswahl kann auch über die Fernbedienung! VIDEO MODUS-Taste erfolgen.
	TV-FORMAT 4:3 PS* 4:3 LB 16:9	Der Bildschirm-Modus muss je nach Art des angeschlossenen Fernsehers eingestellt werden (Details, siehe Seite 26).
	PIN-NR _ _ _ _ 	Ändern des Passworts (weitere Details, siehe Seite 27).
	SCHUTZSTUFE 1 KINDERSICHER 2 G 3 PG 4 PG13 5 PG-R 6 R 7 NC-17 8 ERWACHS.*	Definieren eines Kinderschutzes für DVD (Details, siehe Seite 27). Festelegen eines vierstelligen Passworts. Per Werkseinstellung ist es 0000.
	WERKSEINST. WIEDERHERST	Dadurch werden alle Einstellungen auf Werkseinstellungen zurückgesetzt, ausgenommen der PARENTAL.
SPRACH-EINST  SPRACH-EINST OSD-SPRACHE AUDIO UNTERTITEL MENÜ DivX [R] VOD MENÜ ENDE	OSD-SPRACHE ENGLISCH* FRANZÖSISCH SPANISCH CHINESISCH DEUTSCH ITALIENISCH PORTUGIESISCH HOLLÄNDISCH	Wählen Sie für das Konfigurations-Menü oder den Kontrollbildschirm für die Wiedergabe Ihrer Sprache für die Anzeige (OSD). Beispiel: Um die deutsche Sprache auszuwählen, wählen Sie im Menü „DEUTSCH“. Drücken Sie ENTER, und der Bildschirm erscheint in deutscher Sprache.
		 SPRACH-EINST OSD-SPRACHE ▸ ENGLISCH AUDIO FRANZÖSISCH UNTERTITEL SPANISCH MENU CHINESISCH DIVX[R] VOD DEUTSCH ITALIENISCH PORTUGIESISCH MENÜ ENDE HOLLÄNDISCH

Änderung des Konfigurationsmenüs (Fortsetzung)

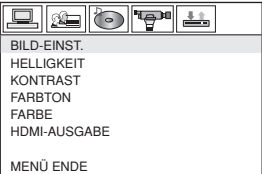
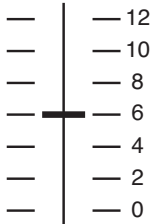
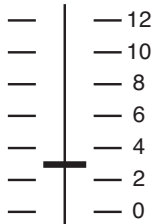
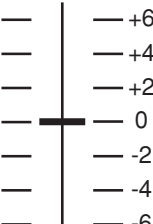

Setup-Menü	Wählbare Parameter (* gibt die fehlende Einstellung an)	Beschreibung	
SPRACH- EINST  SPRACH-EINST OSD-SPRACHE AUDIO UNTERTITEL MENÜ DivX [R] VOD MENÜ ENDE	AUDIO	ENGLISCH* FRANZÖSISCH SPANISCH CHINESISCH DEUTSCH ITALIENISCH	Wählen Sie die von den Lautsprechern wiederzugebende Sprache.
	UNTERTITEL	ENGLISCH* FRANZÖSISCH SPANISCH CHINESISCH DEUTSCH ITALIENISCH AUS	Wählen Sie den auf dem Fernsehbildschirm angezeigten Untertitel.
	MENÜ	ENGLISCH* FRANZÖSISCH SPANISCH CHINESISCH DEUTSCH ITALIENISCH	Wählen Sie die Sprache für das Disk-Menü.
	DivX [R] VOD	REGISTRATION CODE * * * * *	SHARP bietet Ihnen einen DivX - Registrierungsschlüssel an, mit dem Sie sich über den DivX -Service Videos ausleihen oder kaufen können. Nähere Informationen finden Sie auf www.divx.com/vod
AUDIO EINST.  AUDIO EINST HDMI-AUSG MENÜ ENDE	AUDIOAUSGANG	SP DIF/AUS SP DIF/RAW SP DIF/PCM*	<p>Bei Gebrauch eines HDMI Kabels nützlich. Beim Abspielen einer mit Dolby Digital oder DTS aufgenommenen Disk, werden die entsprechenden Digital-Signale über die HDMI-Ausgabe-Steckdose ausgegeben.</p> <ul style="list-style-type: none"> ● PCM : Um Geräusche oder ein Stummschalten des TV zu vermeiden, wählen Sie diese Einstellung, wenn das mit HDMI-Technologie ausgestattete TV Dolby Digital oder DTS nicht unterstützt. ● RAW : Wählen Sie diese Einstellung, wenn das mit HDMI-Technologie ausgestattete TV Dolby Digital oder DTS unterstützt.

Setup-Menü	Wählbare Parameter (* gibt die fehlende Einstellung an)	Beschreibung		
BILD-EINST.		HELLIGKEIT		Für die Einstellung der Helligkeit auf dem Fernsehbildschirm.
		KONTRAST		Für die Einstellung des Kontrastes auf dem Fernsehbildschirm.
		FARBTON		Zur Einstellung der Farbe auf dem Fernsehbildschirm.

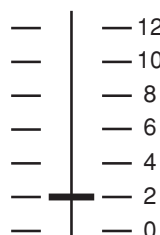
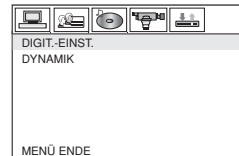
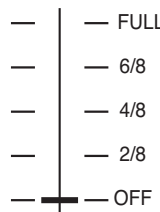
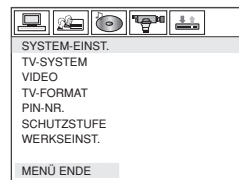
Änderung des Konfigurationsmenüs (Fortsetzung)

Setup-Menü	Wählbare Parameter (* gibt die fehlende Einstellung an)	Beschreibung	
	FARBE 	Zur Einstellung der Sättigkeit auf dem Bildschirm.	
	HDMI-AUSGABE 480P/576P 720P* 1080 I	HDMI-Auflösung.	
DIGIT.-EINST.		DYNAMIK 	Dynamic Range Control kann von OFF auf FULL geschaltet werden. FULL : Dynamic Range Control auf Maximum eingestellt. OFF : Dynamic Range Control ausgeschaltet.
MENÜ ENDE		Diese Einstellung ist ein Zusatz.	

■ Einstellung der Anzeige auf dem Fernsehgerät

Anzeige	Einstellung
4:3 PS	<p>Bei einer Bildgröße (16:9) werden der rechte und linke Rand abgeschnitten (pan scan), um ein Bild mit natürlicher Größe 4:3 anzuzeigen. Eine Bildgröße ohne pan scan wird PS im Format 4:3 letter box gelesen. Eine Disk mit 4:3 wird in 4:3 gelesen.</p> 
4:3 LB	<p>Bei einer Bildgröße (16:9) erscheinen oben und unten schwarze Streifen, und Sie können Bilder mit voller Größe (16:9) auf einem Fernseher der Größe 4:3 genießen. Eine Disk mit 4:3 wird in 4:3 gelesen.</p> 
16:9	<p>Bei einer Disk mit einer Bildgröße (16:9) wird eine Bildgröße (16:9) angezeigt.</p>  <ul style="list-style-type: none"> ● Bei Bildern 4:3 ist die Bildgröße von der Einstellung des angeschlossenen Fernsehers abhängig. ● Bei Wiedergabe eines Bildes mit einer Bildgröße (16:9) auf einem Fernseher mit 4:3 wird ein vertikal gestauchtes Bild angezeigt.

Hinweis:

Beim Lesen einer Disk im Format Video fix, verändert sich die Anzeige auch dann nicht, wenn die Bildschirmgröße geändert wird.

■ Einstellen des Fernsehsystems

Anzeige	Einstellung
NTSC	Wählen Sie diesen Modus für Fernseher mit NTSC.
PAL	Wählen Sie diesen Modus für Fernseher mit PAL.
AUTO	Wählen Sie diesen Modus für einen Multi-System-TV.



Hinweis:

Um bei der Wiedergabe einer DVD eine optimale Bildeinstellung zu erhalten, prüfen Sie, ob die Einstellung des Haupt-TV die gleiche wie die des Disk-Video-Systems ist.

Siehe Seite 21. - 25 „Änderung des Konfigurationsmenüs“ und befolgen Sie die für die Änderung angegebenen Schritte.

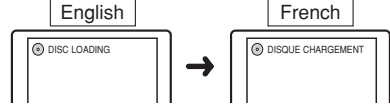

Art der DVD-Disk	Einstellung des Gerätes
NTSC	NTSC
PAL	PAL

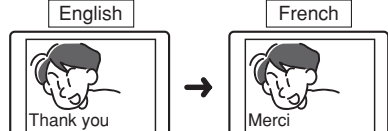
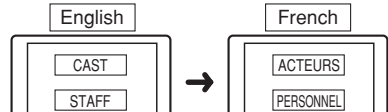
■ Einstellung der Sprachen

Anzeige	Einstellung
OSD-SPRACHE	<p>Es ist möglich, für die Anzeige des Konfigurationsmenüs, Meldungen etc. eine Sprache auszuwählen.</p> 
AUDIO	<p>Sie können für Audio eine Sprache festlegen. Gleichzeitig kann man für den Dialog und die Erzählung eine Sprache festlegen.</p> 
UNTERTITEL	<p>Sie können für die Untertitel eine Sprache festlegen. Die Untertitel erscheinen in einer festgelegten Sprache.</p> 
MENÜ	<p>Sie können für die Disk-Menüs eine Sprache festlegen. Die Menüs erscheinen in einer gewünschten Sprache.</p> 

Änderung des Konfigurationsmenüs (Fortsetzung)

■ Einstellung der Einstufung

- 1 Wählen Sie „SYSTEM-EINST.“ (siehe Schritte 1 bis 6 auf Seite 21).
- 2 Prüfen Sie vor der „SCHUTZSTUFE“, ob das Passwort freigegeben ist „“. Das Grad der „SCHUTZSTUFE“ kann nicht festgelegt werden, wenn das Passwort gesperrt ist „“.
- 3 Wählen Sie nach der „SCHUTZSTUFE“ nach den Schritten 1 bis 6 auf Seite 21 den Grad der Einstufung und bestätigen Sie mit ENTER.
- 4 Wählen Sie nach Eingabe des Rating-Levels „PIN-NR.“, um die Passwort-Taste zu sperren.
- 5 Geben sie ein 4-stelliges Passwort ein und verwenden Sie hierfür die Direct Search-Tasten und drücken Sie ENTER.

*Geben Sie beim ersten Mal „0000“ ein. Das ist das Passwort laut Werkseinstellung.

Anzeige	Einstellung
1 KINDERSICHER	Nur für Kinder bestimmte DVD-Software kann hier wiedergegeben werden.
2G bis 7 NC-17	Nur für Kinder und den allgemeinen Gebrauch bestimmte DVD-Software kann hier wiedergegeben werden.
8 ERWACHS.	DVD für jedes Alter (Erwachsene/Allgemein/Kinder) kann wiedergegeben werden.

* Stufe 8: Geeignetheit am eingeschränktesten ==> Stufe 1: Für alle geeignet.

Je niedriger die Zahl der Stufe, umso höher der Grad der Eingeschränktheit.



Hinweis:

Bei Wiedergabe einer Disk mit Kinderschutz kann es vorkommen, dass auf dem Bildschirm ein Passwort verlangt wird, um deutlich zu machen, dass bestimmte Szenen eingeschränkt sind. Geben Sie in diesem Fall das Passwort ein, um die Stufe des Kinderschutzes vorübergehend zu ändern.

■ Festlegung des Passworts

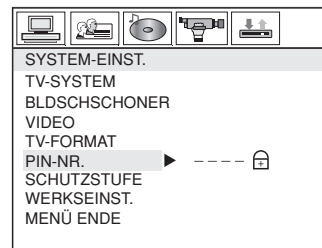
Wählen Sie bei der Menü-Konfiguration „SYSTEM-EINST.“ „PIN-NR.“ und wählen Sie „----- “.



- 1 Legen Sie das Passwort zum ersten Mal fest, so geben Sie das Passwort laut Werkseinstellung „0000“ ein. „“ wird freigegeben.
- 2 Geben Sie Ihr neues Passwort (maximal 4 Stellen) ein und verwenden Sie hierfür die Direct Search-Tasten und drücken Sie ENTER, um zurückzukehren. „“ wird freigegeben.
- 3 Geben Sie das neue Passwort wieder ein und drücken ENTER, um zurückzukehren. „“ wird freigegeben.
- 4 Wiederholen Sie für die Festlegung eines neuen Passworts die Schritte 2 - 3.
- 5 Beenden Sie die Konfiguration.

Hinweis:

Wenn Sie Ihr Passwort vergessen haben, löschen Sie das aktuelle Passwort durch Eingeben von „0000“ und verwenden Sie hierfür die DIRECT SEARCH-Tasten.

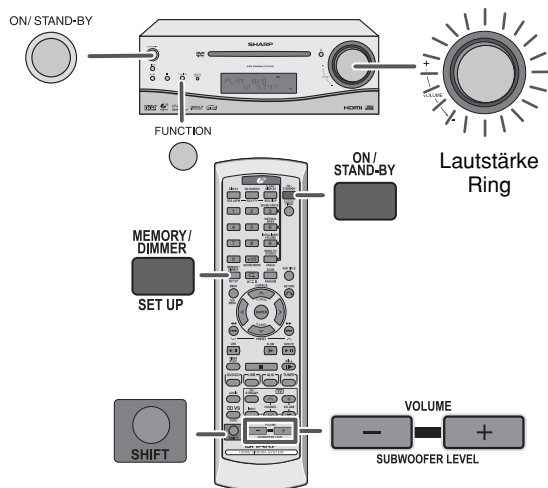

■ Zum Einschalten des Gerätes

Drücken Sie zum Einschalten des Gerätes ON/STAND-BY.

Nach dem Gebrauch:

Drücken Sie die ON/STAND-BY-Taste, um in den Stand-by-Modus zu schalten.

■ Beleuchtung der Leuchtanzeige

Drücken Sie die MEMORY/DIMMER länger als zwei Sekunden, um die Helligkeit der Anzeige und des Lautstärkenrings einzustellen.

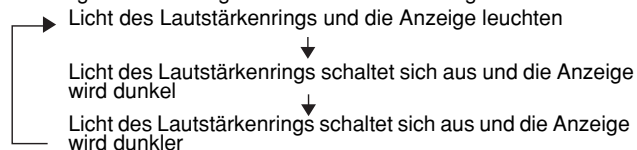

■ Automatische Umschaltfunktion auf Stand-by

Nach 15 Minuten der Inaktivität im Stopp-Modus des Disk-/ USB-Betriebes schaltet das Gerät in den Standby-Modus.

■ Lautstärke wird automatisch geringer

- Ist die Lautstärke auf 34 oder höher eingestellt und man schaltet das Gerät aus und wieder ein, so ist die Startlautstärke 20 und wird auf der zuletzt eingestellten Stufe geringer.
- Schalten Sie das Gerät mit einer Lautstärke von weniger als 34 aus und wieder ein, so ist die Lautstärke die zuletzt eingestellte.

■ Lautstärkeregelung

Bedienung durch das Hauptgerät:

Wenn der VOLUME -Regler im Uhrzeigersinn gedreht wird, erhöht sich die Lautstärke. Beim Drehen entgegen dem Uhrzeigersinn vermindert sich die Lautstärke.

Bedienung durch die Fernbedienung:

Mit Hilfe der VOLUME-Taste (+ oder -) die Lautstärke erhöhen oder vermindern.



■ Einstellung des Subwoofers

Der Subwoofer Level (Pegel) kann angepasst werden.

Um das erhöhen Level zu erhöhen, halten Sie die SHIFT-Taste gedrückt und drücken Sie auf die SUBWOOFER LEVEL + Taste.

Um das vermindern Level zu erhöhen, halten Sie die SHIFT-Taste gedrückt und drücken Sie auf die SUBWOOFER LEVEL - Taste.

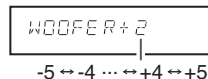

Hinweise:

- Ist der Klang des Subwoofers verzerrt, erniedrigen Sie den Subwoofer Level.
- Ändert man das Subwoofer Level, so wird auch der Output Level des SUBWOOFER PRE OUT verändert.

■ Funktion

Drücken sie am Hauptgerät die FUNCTION -Taste, so ändert sich die aktuelle Funktion in einen anderen Modus. Drücken Sie mehrere Male die FUNCTION-Taste, um die gewünschte Funktion auszuwählen.

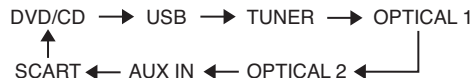

Hinweis:

Mit der Speicherschutzfunktion bleibt die gespeicherte Funktion einige Stunden erhalten, selbst wenn ein Stromausfall eintreten sollte oder das AC-Netz Kabel getrennt wird.

Einstellen der Uhr (nur über die Fernbedienung)

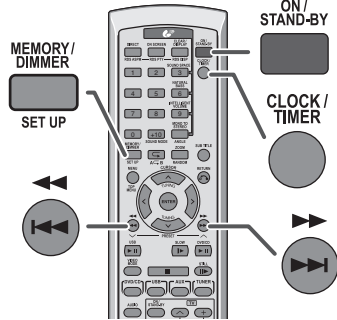

In diesem Beispiel wird die Uhr mit 24-Stunden (0:00) -Anzeige eingestellt.

1 Drücken Sie zum Einschalten des Gerätes ON/STAND-BY.

2 Drücken Sie die CLOCK/TIMER-Taste.

3 Drücken Sie innerhalb von 10 Sekunden ◀◀ oder die ▶▶ Taste, um „CLOCK“ auszuwählen und drücken Sie die MEMORY/DIMMER-taste.



4 Drücken Sie die ◀◀ oder die ▶▶ Taste und wählen Sie die 24-Stunden oder 12-Stunden-Anzeige. Drücken Sie dann die MEMORY/DIMMER-Taste.



- „0:00“ → Es erscheint die 24-Stunden-Anzeige. (0:00 - 23:59)
- ↓
- „AM 12:00“ → Es erscheint die 12-Stunden-Anzeige. (AM 12:00 - PM 11:59)
- ↓
- „AM 00:00“ → Es erscheint die 12-Stunden-Anzeige. (AM 0:00 - PM 11:59)

5 Drücken Sie die ◀◀ oder die ▶▶ Taste, um die Stunde einzustellen. Drücken Sie dann die MEMORY/DIMMER Taste.

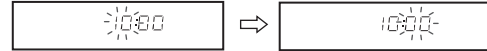

Drücken Sie die ◀◀ oder die ▶▶ Taste einmal, um die Uhr 1 Stunde weiter zu stellen. Halten Sie sie gedrückt, um weiter vorzustellen.

6 Drücken Sie die ◀◀ oder die ▶▶ Taste, um die Minuten einzustellen. Drücken Sie dann die MEMORY/DIMMER Taste.

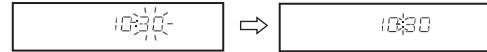

Drücken Sie die ◀◀ oder die ▶▶ Taste einmal, um die Uhr 1 Minute weiter zu stellen. Um die Zeit in 5-Minuten-Intervallen zu ändern, halten Sie sie gedrückt.

Zur Bestätigung der Uhrzeit:

[Wenn sich das Gerät im Stand-by-Modus befindet]
Drücken Sie die CLOCK/TIMER-Taste.
Die Uhrzeit erscheint ungefähr 10 Sekunden lang.

[Wenn das Gerät eingeschaltet ist.]

Drücken Sie die CLOCK/TIMER-Taste.
Drücken Sie innerhalb von 10 Sekunden die ◀◀ oder die ▶▶ Taste, um die Zeit anzuzeigen.
Die Uhrzeit erscheint ungefähr 10 Sekunden lang.

Hinweis:

„CLOCK“ erscheint oder die Zeit leuchtet, um die Zeit anzuzeigen, wenn das Gerät nach einem Ausfall oder Herausziehen wieder mit AC-Strom versorgt wird. Ist die Einstellung falsch, so stellen Sie die Uhr wie folgt neu ein.

Nachstellen der Uhr:

Beginnen Sie unter „Einstellen der Uhr“ mit Schritt 1. Erscheint in Schritt 3 nicht „CLOCK“, so wird Schritt 4 (Einstellen der 24-Stunden- oder 12-Stunden-Anzeige) übersprungen.

Von der 24-Stunden- oder 12-Stunden-Anzeige wechseln:

- 1 Löschen Sie den gesamten Programminhalt. [Nähere Informationen siehe „Werkseinstellung“, „Löschen des Speichers“ auf Seite 63.]
- 2 Führen Sie die Schritte im Abschnitt „Einstellen der Uhr“ durch.

Genießen des Surround-Sounds (Klang-Modus)

■ Voreingestellter Sound-Modus und Soundbild

<p>STANDARD</p>	
<p>Sie können normalen Stereo-Sound genießen.</p>	
<p>CINEMA</p>	
<p>Genießen Sie das breite Soundfeld von 5.1ch, wie auch den verbesserten Bass-Sound. Für Filme geeignet, usw.</p>	
<p>NEWS</p>	
<p>Man kann, wegen des gut einstellbaren Bass-Sounds, den Bassklängen, wie bei Erzählungen gut zuhören (auch bei geringer Lautstärke). Für Nachrichten geeignet, usw.</p>	
<p>MUSIC</p>	
<p>Verbesserte Bass Sounds erzeugen bei 2.1ch klare und weitläufige Sounds. Für Musik geeignet, usw.</p>	

<p>SPORT</p>	
<p>Die Erzählsprache kommt aus dem Mittellautsprecher; sie hören die Jubelrufe und fühlen die Stimmung im Theater mit einem Soundfeld von 5.1ch. Für Sportübertragungen, wie Baseball und Fussball geeignet.</p>	
<p>NIGHT</p>	
<p>Die Wörter sind leicht zu hören und laute Geräusche werden kontrolliert; auch bei geringer Lautstärke können Sie ein großes Soundfeld von 5.1ch genießen. Geeignet für Filmmusik bei geringer Lautstärke.</p>	
<p>BASS</p>	
<p>Bass-Frequenzen werden hervorgehoben. Sie können die BASS-Stufe wählen.</p>	
<p>TREBLE</p>	
<p>Treble-Frequenzen werden hervorgehoben. Sie können die TREBLE-Stufe wählen.</p>	

Hinweise:

- Die Subwoofer Soundpegel für voreingestellte Sound-Modi sind auf die empfohlenen Pegel eingestellt.
- Sie können einen Subwoofer Soundpegel bei jedem voreingestellten Soundmodus anpassen (siehe Seite 28). Zurücksetzen der Einstellungen auf den ursprünglichen Zustand erfolgt durch Zurücksetzung (siehe Seite 63).

Genießen des Surround-Sounds (Klang-Modus) (Fortsetzung)

■ Voreingestellter Sound-Modus

Wählen Sie eines der 8 voreingestellten Modi aus, die bereits für einen optimalen Soundqualitätspegel eingestellt wurden.

Wählen Sie den gewünschten Sound-Modus aus, indem Sie die SHIFT- und SOUND MODE-Taste drücken.

Voreingestellter Sound-Modus	Anzeige
STANDARD	STANDARD
CINEMA	CINEMA
NEWS	NEWS
MUSIC	MUSIC
SPORT	SPORT
NIGHT	NIGHT
BASS	BASS
TREBLE	TREBLE

■ Bass-Einstellung

1. Drücken Sie die SHIFT und SOUND MODE-Taste gleichzeitig und wählen Sie „BASS“.
2. Drücken Sie innerhalb von 10 Sekunden die VOLUME (+ oder -)-Taste und stellen Sie den Bass ein.

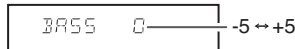

■ Treble -Einstellung

1. Drücken Sie die SHIFT und SOUND MODE-Taste gleichzeitig und wählen Sie „TREBLE“.
2. Drücken Sie innerhalb von 10 Sekunden die VOLUME (+ oder -) Taste und stellen Sie den Treble ein.

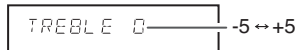

■ Dolby Virtual Speaker (DVS) Sound-Modus

Der Dolby Virtual Speaker (DVS) erzeugt virtuelle Surrounds, die mit dem 5.1ch Sound kompatibel sind, welcher von dem 2.1ch Lautsprecher erzeugt wird.

Wird DVS für 2-Kanal Stereosignale auf „ON“ eingestellt, erstellt Dolby Pro Logic II (siehe Seite 32) virtuelle Soundeffekte durch Signale, die in 5.1ch konvertiert wurden.

Drücken Sie DVS.

Die Dolby Virtual Lautsprecheranzeige leuchtet auf und wechselt in den DVS WIDE -Modus. Drücken Sie wieder die DVS-Taste und wechseln Sie in den DVS REFERENCE Modus.

Drücken Sie nochmals die DVS-Taste, um zu „DVS OFF“ zu gelangen.

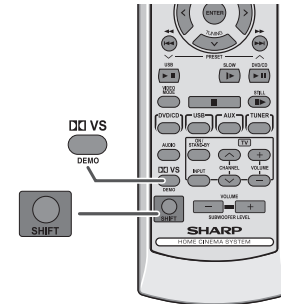

Hinweise:

- Die DVS-StandardEinstellung ist „WIDE“.
- Wird der DVS-Modus auf „WIDE“ oder „REFERENCE“ eingestellt, dann werden der voreingestellte Sound-Modus und Audistry (SOUND SPACE Modus, MONO TO STEREO Modus) beendet.) (Der NATURAL BASS Modus und der INTELLIGENT VOLUME Modus werden nicht beendet.)
- Monaurale Signale erzeugen keine Surround-Effekte.
- Ist das Eingabsignal Dual Mono und DVS ist auf „WIDE“ oder „REFERENCE“ eingestellt, so wird der Sound nicht korrekt eingegeben.
- Wird das Gerät zum ersten Mal eingeschaltet, so wird im BASS-Modus durch Drücken der SOUND MODE-Taste DVS automatisch OFF geschaltet. Folglich wird, wenn der BASS -Modus wieder ausgewählt wird, die DVS-Einstellung auf die Einstellung des aktuellen Nutzers gesetzt.
- Wird ein Kopfhörer angeschlossen, wird die vom Nutzer früher eingestellte DVS- und BASS/TREBLE-Einstellung gelöscht. Die DVS-Einstellung wird nicht wieder hergestellt, wenn der Kopfhörer wieder herausgezogen wird.

ON Der Dolby Virtual Lautsprecher erzeugt mehrkanal-ähnliche Soundeffekte.

Im Vergleich zum Kino-Modus ist der Bass-Soundpegel etwas reduziert.

Die Dolby Pro Logic II Anzeige leuchtet ebenfalls auf, wenn 2ch Signale erfasst werden.

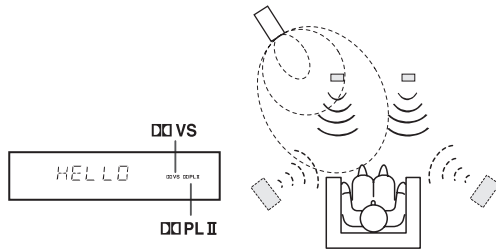

OFF Der Dolby Virtual Lautsprecher wird deaktiviert.

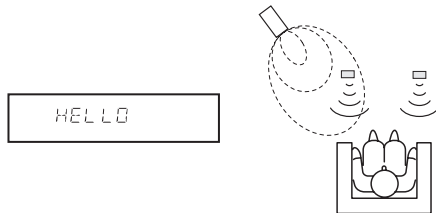

■ Audistry Sound-Modus

Genießen Sie eine Soundvielfalt bei jeder oder einer bestimmten Kombination der 4 Modi.

Drücken Sie gleichzeitig die SHIFT-Taste und den gewünschten Modus.

Drücken Sie es nochmals, um zu beenden.

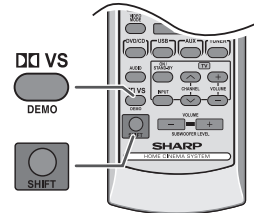
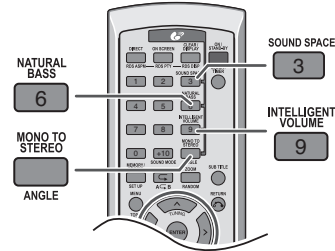

Mögliche Kombinationen

○ :Aktiviert × :Deaktiviert

	SOUND SPACE	NATURAL BASS	INTELLIGENT VOLUME	MONO TO STEREO
Wenn Sie wählen „SOUND SPACE“	/	○	○	○
Wenn Sie wählen „NATURAL BASS“	○	/	○	○
Wenn Sie wählen „INTELLIGENT VOLUME“	○	○	/	○
Wenn Sie wählen „MONO TO STEREO“	○	○	○	/
Wenn Sie wählen „DVS“	×	○	○	×

Genießen des Surround-Sounds (Klang-Modus) (Fortsetzung)

SOUND SPACE

(Klangerweiterung)

Die 4 Lautsprecher erzeugen einen weitläufigen Stereo-Sound.



(Die SOUND SPACE Anzeige leuchtet auf.)

NATURAL BASS

(Basserweiterung)

Die Niedrigfrequenz Eigenschaften des Systems erkennen die optimalen Bass-Sounds.



(Die NATURAL BASS Anzeige leuchtet auf.)

INTELLIGENT VOLUME

(Höchstwertbegrenzer)

Geeignete hörfreundliche Lautstärken erkannt; die Lautstärke wird während der lauten Klänge verringert und bei leisen Klängen erhöht.



(Die INTELLIGENT VOLUME Anzeige leuchtet auf.)

MONO TO STEREO

(Mono → Stereo Konversion)

Sie können monaurale Soundquellen mit stereo ähnlichem Effekt genießen.



(Die MONO TO STEREO Anzeige leuchtet auf.)

Hinweise:

- Wird jeder Audistry-Modus auf „ON“ gesetzt, dann wird die Einstellung des voreingestellten Sound-Modus beendet.
- Wird SOUND SPACE oder MONO TO STEREO - Modus auf „ON“ gestellt, wird die DVS Einstellung ebenfalls beendet. (Es wird aber nicht beendet, wenn der NATURAL BASS oder INTELLIGENT VOLUME - Modus auf „ON“ gesetzt wird.)

Abspielen einer Disk

Schalten Sie den Fernseher ein und stellen Sie ihn entsprechend auf „VIDEO 1“, „VIDEO 2“ etc.

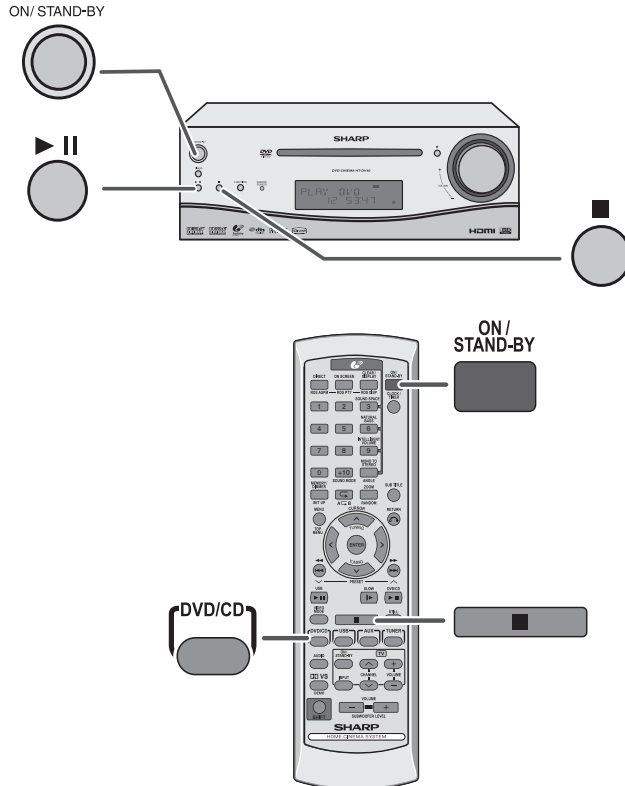

■ Wiedergabe DVD CD MP3 WMA JPEG DivX

1 Drücken Sie zum Einschalten des Gerätes ON/STAND-BY.

2 Auf dem Fernsehbildschirm erscheint „SHARP“.



3 Drücken Sie die DVD/CD-Taste auf der Fernbedienung.

4 Legen Sie die Disk mit der Etikettenseite nach oben ein..

- Die Disk muss vor der Wiedergabe vollständig in das Disk-Fach eingelegt sein. Erscheint „NO DISC“, weil die Disk nicht richtig eingelegt wurde, so schalten die die AC-Stromzufuhr aus und dann wieder ein.

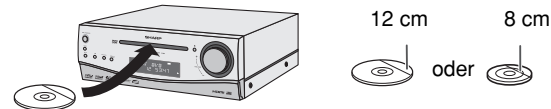

- 8 cm-Disks können ohne Adapter gelesen werden.
- Aufgrund der Struktur der Disk-Informationen, dauert es länger eine MP3/WMA -Disk zu lesen als eine normale CD (normalerweise 20 bis 90 Sekunden).

5 Einige Disks werden automatisch wiedergegeben. Beginnt die Wiedergabe nicht, drücken Sie die ► II (DVD/CD ► II) Taste.



Wiedergabe-Anzeige

Wenn auf dem TV-Bildschirm das Menü erscheint:

Auf der DVD:

- Wählen Sie mit dem Cursor (^, v, < oder >)Taste und drücken Sie ENTER.
- Um zur vorherigen Anzeige zurückzukehren, drücken Sie die RETURN ↵ Taste.

Abspielen einer Disk (Fortsetzung)

- Wiedergabe beginnt ab Track 1.
- Ist der letzte Track auf der Disk abgespielt, stoppt das Gerät automatisch Wiedergabe-Anzeige.

Disk entnehmen:

Drücken Sie im Stopp-Modus die ▲ Taste.

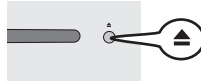

Vorsicht:

- Spielen Sie keine Disks mit speziellen Formen (Herz oder Achteck) ab. Es kann zu Störungen führen.
- Drücken Sie die Disk nicht, während Sie sich bewegt.
- Fällt während der Wiedergabe der Strom aus, warten Sie bis er wieder da ist.
- Treten während der Wiedergabe der CD Interferenzen mit einem Fernseher oder einem Radio auf, entfernen Sie das Gerät von der Interferenz-Quelle.

■ Automatische Netzeinschaltung

Wenn eine von diesen Tasten während der Betriebsbereitschaft gedrückt wird, schaltet sich das Gerät ein.

- Die FUNCTION-Taste (am Hauptgerät): Das Gerät schaltet sich ein, und die zuletzt gewählte Funktion wird aktiviert. (DVD/CD/USB/TUNER/OPTICAL 1/OPTICAL 2/AUX IN/SCART).
- Die ► / || -Taste (am Hauptgerät): Das Gerät schaltet sich ein, und startet die Wiedergabe mit der zuletzt gewählten Funktion DVD/CD oder USB.
- Die DVD/CD-Taste (auf der Fernbedienung): Das Gerät schaltet sich ein, und aktiviert die „DVD/CD“-Funktion.
- Die USB-Taste (auf der Fernbedienung): Das Gerät schaltet sich ein und aktiviert die „USB“-Funktion.
- Die AUX-Taste (auf der Fernbedienung): Das Gerät schaltet sich ein und aktiviert die zuletzt gewählte Funktion (OPTICAL 1/OPTICAL 2/AUX IN/SCART).
- Die TUNER-Taste (auf der Fernbedienung): Das Gerät schaltet sich ein und aktiviert die „TUNER“-Funktion.
- Die USB ► / || -Taste (auf der Fernbedienung): Das Gerät schaltet sich ein, und startet die Wiedergabe mit der „USB“- Funktion.
- Die DVD/CD ► / || -Taste (auf der Fernbedienung): Das Gerät schaltet sich ein, und startet die Wiedergabe mit der „DVD/CD“-Funktion.

■ Verschiedene Funktionen

Funktion	Hauptgerät	Fernbedienung	Funktion
Wiedergabe			Drücken Sie im Stopp-Modus:
Stopp			Drücken Sie im Wiedergabe-Modus.
Pause			Drücken Sie im Wiedergabe-Modus. Drücken Sie die ► / Taste, um an der gestoppten Stelle fortzufahren.
Track vor/ Track zurück			Drücken Sie im Wiedergabe-Modus oder Stopp-Modus: Drücken Sie die Taste im Stopp-Modus, so drücken Sie die ► / Taste, um mit dem gewünschten Track zu beginnen.
Schneller Vorlauf/ Schneller Rücklauf			Drücken Sie sie im Wiedergabe-Modus und halten Sie sie gedrückt. Beim Loslassen beginnt wieder die normale Wiedergabe.

Hinweise zu CD oder MP3/WMA Disk:

- Ist der letzte Track während des schnellen Vorlaufs abgespielt, so stoppt die Wiedergabe. Ist während des schnellen Rücklaufs der erste Track erreicht, so schaltet das Gerät in den Wiedergabe-Modus.
- Wiederbeschreibbare, Multi-Session-Disks mit nicht abgeschlossenen Schreibvorgang können noch abgespielt werden.

Anhalten der Wiedergabe

Drücken Sie die ►|| (DVD/CD ►||) -Taste.
Um mit der Wiedergabe ab der gleichen Stelle fortzufahren, drücken Sie die ►|| (DVD/CD ►||) -Taste.

Anhalten der Wiedergabe

DVD:
Drücken Sie zweimal die ■ Taste.

Audio CD/MP3/WMA/JPEG/DivX:

Drücken Sie die ■ Taste.

CD:

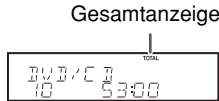

Vorsicht:

- Das Gerät wird bei längerem Gebrauch leicht heiß. Das bedeutet, das Gerät ist beschädigt.
- Beim Abspielen einer zerkratzten Disk, einer anderen Regions-Nummer, nicht lesbar oder eingeschränkt (*1), erscheint eine Fehlermeldung auf dem Fernsehbildschirm und die Disk wird nicht wiedergegeben.

(*1) Bestimmte DVDs sind für bestimmte Altersgruppen verboten.

Hinweise:

- Auf bestimmten Disks können Stopp-Stellen gespeichert werden. Bei dieser Art Disks stoppt die Wiedergabe an dieser Stelle.
- Während einer Funktion kann „INVALID KEY“ erscheinen und anzeigen, dass die Disk diese Funktion nicht ausführen kann.

■ Nach dem Stopp mit der Wiedergabe fortfahren (Fortsetzen der Wiedergabe) DVD

Sie können mit der Wiedergabe ab dem Punkt fortfahren, an dem sie angehalten wurde.

<p>1 Drücken Sie während der Wiedergabe die ■ -Taste. Das System speichert die Stopp-Stelle.</p>	
<p>2 Drücken Sie zum Fortsetzen der Wiedergabe die ► (DVD/CD ►) -Taste.</p>	

Löschen der Fortsetzung der Wiedergabe:

Drücken Sie zweimal die ■ -Taste.

Hinweise:

- Auf bestimmten Disks steht die Funktion zur Fortsetzung der Wiedergabe nicht zur Verfügung.
- Die Wiedergabe der Disk kann ab einem Punkt kurz vor dem Stopp-Punkt fortgesetzt werden.

■ Funktionen im DVD-Modus

Die Beispiele unten zeigen Funktionen während der DVD-Wiedergabe.

Funktion	Fernsehbildschirm	Anzeige auf dem Gerät
Wenn das Gerät ohne Disk eingeschaltet ist.		NO DISC
Die Daten der Disk werden wiedergegeben.	READ	TOC READING
Zum ersten Mal anhalten	PRE STOP ►■	DVD/CD RESUME
Zum zweiten Mal anhalten	STOP ■	DVD/CD STOP
Wiedergabe	SEQ PLAY	DVD/CD 01:000
Pause	PAUSE	DVD/CD 01:012

Grundbedienung

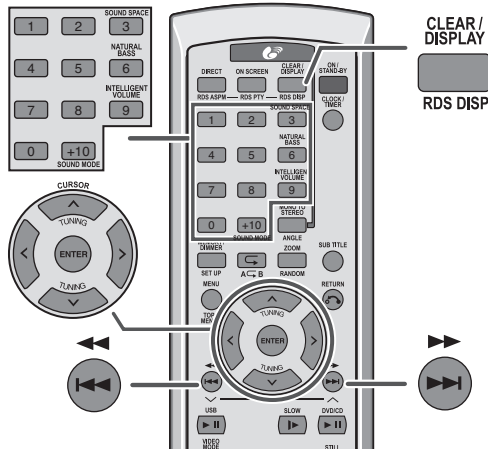

■ Suchen des Beginns des Kapitels track (springen) **DVD CD MP3 WMA JPEG DivX**

Sie können durch einfache Bedienungsvorgänge von einem Track zum anderen gehen.

Drücken Sie während der Wiedergabe einer Disk die ◀◀ oder ▶▶-Taste.

- Drücken Sie die ▶▶-Taste, um zum folgenden Kapitel zu gelangen (Track).
- Drücken Sie die ◀◀-Taste um zum vorhergehenden Kapitel zu gelangen (Track).

Hinweise:

- Bestimmte Disks zeigen nicht das Kapitel (Track) an, und die Spring-Funktion steht nicht zur Verfügung.
- Bei einer DVD funktioniert die Spring-Funktion zwischen den Titeln nicht.

■ Schneller Vorlauf/Schneller Rücklauf (Suche)

DVD CD MP3 WMA DivX

Sie können die gewünschte Stelle während der Wiedergabe suchen.

1 Drücken Sie während der Wiedergabe einer Disk die ◀◀ oder ▶▶-Taste und halten Sie sie gedrückt.
Die Scan-Geschwindigkeit ändert sich bei jedem Tastendruck wie folgt:

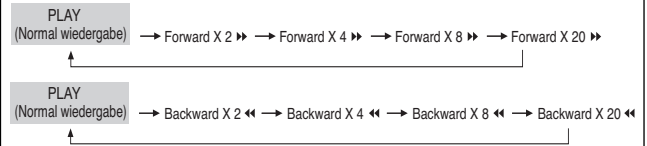

Drücken Sie bei einer Disk die ▶▶▶-Taste für den Vorlauf und die ◀◀◀-Taste für den Rücklauf.

2 Drücken Sie die ▶ II (DVD/CD ▶ II) -Taste, um zur normalen Wiedergabe zurückzukehren.

Hinweise:

- Auf bestimmten Disks steht die Suchfunktion nicht zur Verfügung.
- Bei einer DVD, funktioniert die Suchfunktion zwischen den Titeln nicht.
- Auf Audio CDs kann die Suchfunktion zwischen den Tracks nicht funktionieren.
- Während der Suche auf einer DVD ist der Ton auf stumm geschaltet und die Untertitel erscheinen bei einer Suche in x 2-Geschwindigkeit.
- Bei der Suche während der Wiedergabe einer DVD können die Bilder auf einer Disk oder eine Szene nicht mit dem in diesem Handbuch angegebenen schnellen Vor- oder Rücklauf gesucht werden.
- Die Suche funktioniert nicht bei JPEG-Format.
- Während der Suche auf einer Audio CD, MP3 oder WMA Disk, ist der Ton nur in einer Suche in x 2-Geschwindigkeit hörbar.

■ Starten der Wiedergabe ab der gewünschten Stelle (Direkte Wiedergabe) **DVD**

Auswahl und Wiedergabe des gewünschten Kapitels:

1 Wird die Disk angehalten oder wiedergegeben, drücken Sie die DIRECT-Taste.

Fernsehbildschirm

TT 00/02 CH 000/025 ⏪ 01:41:14

2 Wählen Sie den Titel oder das Kapitel durch Drücken der < oder > -Taste aus und geben Sie die Nummer des Titels oder Tracks durch Drücken der Direct Search-Taste ein.

Beispiel :

Um Kapitel 1 zu wählen: Drücken Sie auf „1“.

Um Kapitel 12 zu wählen: Drücken Sie auf „1“ und „2“.

Um Kapitel 22 zu wählen: Drücken Sie auf „2“ und „2“.

3 Bestätigen Sie mit ENTER.

Hinweise:

- Auf bestimmten Disks steht die Funktion für direkte Wiedergabe nicht zur Verfügung.
- Es kann vorkommen, dass auf bestimmten DVD-Disks die Kapitel-Nummer nicht angezeigt wird. Bei DVD können Sie die gewünschte Stelle nur im laufenden Titel einstellen und nicht bei einem anderen Titel.

Wiedergabe durch Angabe der Wiedergabezeit (Zeit-Suche):

Sie können durch Angabe der Wiedergabezeit ab dem gewünschten Punkt wiedergeben.

1 Drücken Sie die DIRECT-Taste.

Starten Geben Sie die gewünschte Dauer hier ein
Fernsehbildschirm

TT 01/03 CH 000/025 ⏪ 00:00:00
Stunde Min. Sek.

2 Drücken Sie die > -Taste, um in die Spalte für die Eingabe der Zeit zu gelangen.

Sie wird auf „00:00:00“ zurückgesetzt.

3 Geben Sie die Wiedergabezeit mit der Direct Search-Taste ein und drücken Sie ENTER.

TT 01/03 CH 000/025 ⏪ 01:23:40

- Zur Eingabe von 1 Stunde 23 Minuten und 40 Sekunden geben Sie „01:23:40“ ein.
- Drücken sie bei einer falschen Zahl die < oder die > -Taste, um die gewünschte Zeit einzustellen.

Hinweise:

- Bestimmte Disks können nicht ab einer gewünschten Stelle wiedergegeben werden.
- Auf bestimmten Disks steht die Suchfunktion nicht zur Verfügung.

Nützliche Bedienungshinweise

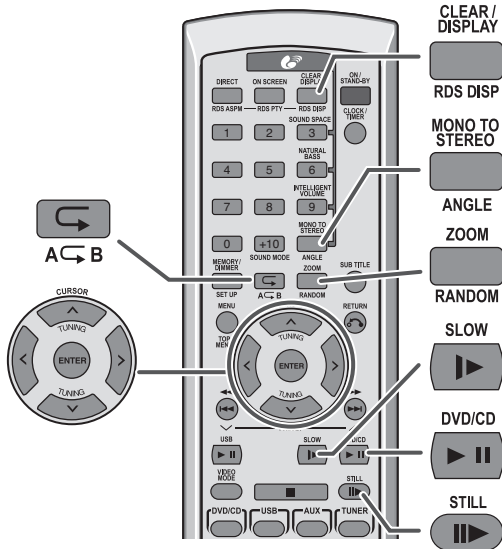

■ Wiedergabe in Zeitlupe **DVD DivX**

Sie können die Geschwindigkeit der Wiedergabe verringern.

- 1 Drücken Sie während der Wiedergabe mehrere Male auf die SLOW ▶ -Taste, um die gewünschte Geschwindigkeit auszuwählen**

Die Geschwindigkeit verändert sich wie folgt:

SF 1/2

→ SF 1/2 → SF 1/3 → SF 1/4 → SF 1/5 → SF 1/6 → SF 1/7
PLAY (Normal wiedergabe) ←

- 2 Drücken Sie die ▶ II (DVD/CD ▶ II) Taste, um zur normalen Wiedergabe zurückzukehren.**

Hinweise:

- Auf einigen Disks mit Filmen ist die Zeitlupe-Funktion deaktiviert.
- Der Ton ist während der Zeitlupe auf stumm geschaltet.

■ Bild anhalten/Bildvorlauf **DVD DivX**

Sie können das Bild während der Wiedergabe anhalten.

- 1 Drücken Sie während der Wiedergabe die STILL ▶▶ -Taste.** Fernsehbildschirm
STEP ▶▶

- 2 Bei jedem Drücken der STILL ▶▶ -Taste im Stopp-Modus gelangt man zum nächsten Bild.**

- 3 Drücken Sie die ▶ II (DVD/CD ▶ II) -Taste, um zur normalen Wiedergabe zurückzukehren.**

Hinweis:

Während das Bild angehalten wird, wird der Ton stumm geschaltet.

■ Ändern des Winkels **DVD**

Sie können den Winkel während der Wiedergabe einer DVD mit mehreren Winkeln gespeicherten Szene ändern.

Erscheint in der oberen linken Ecke des Fernsehbildschirms „“, drücken Sie mehrmals die ANGLE-Taste, um die Nummer des gewünschten Winkels zu wählen.

Hinweise:

- Die Nummer des Winkels wird nicht angezeigt, wenn die Winkel auf der Disk nicht gespeichert sind.
- Siehe Handbuch der Disk, denn die Funktion kann je nach Disk variieren.

■ Zoomen von Bildern (Zoom) **DVD DivX JPEG**

Sie können die Bilder während der Wiedergabe vergrößern oder verkleinern.

1 Drücken Sie während der Wiedergabe die ZOOM-Taste.

Bei jedem Drücken der ZOOM-Taste läuft der ZOOM-Vorgang wie folgt ab:

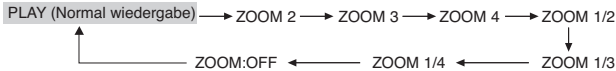

2 Um die Ansicht zu ändern und den gewünschten Teil eines Bildes anzuzeigen, drücken Sie mehrere Male die \wedge , \vee , $<$ oder $>$ -Taste.

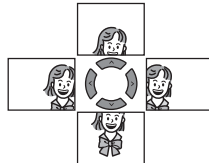

Rückkehr zur normalen Ansicht:

Drücken Sie mehrere Male die ZOOM-Taste, um „ZOOM:OFF“ auszuwählen.

Hinweise:

- Sind die Bilder vergrößert, so können sie deformiert wiedergegeben werden.
- Die Untertitel können nicht vergrößert werden.
- Details zur Funktion JPEG ZOOM, siehe Seite 47.

■ Wiederholung des Inhalts zwischen zwei angegebenen Stellen (Wiederholung A-B)

DVD CD DivX MP3 WMA

Eine Wiederholung einer festgelegten Stelle ist durch Festlegung während der Wiedergabe möglich.

1 Drücken Sie während der Disk-Wiedergabe die SHIFT und A \subset B Taste gleichzeitig.

Fernsehbildschirm

Anzeige auf dem Gerät

REPEAT A -

POINT A ▶ A

Hier wird die Ausgangsstelle (A) gespeichert.

2 Drücken Sie die SHIFT und A \subset B Taste wiederum gleichzeitig, um zum Punkt (B) zu gelangen.

Fernsehbildschirm

Anzeige auf dem Gerät

REPEAT A - B

POINT B ▶ B

▶ A \subset B

Hier beginnt die Wiederholung A-B ab der Ausgangsstelle (A) bis zum Schlusspunkt (B).

3 Drücken Sie die SHIFT und A \subset B Taste gleichzeitig, um zur normalen Wiedergabe zurückzukehren.

Hinweise:

- Auf bestimmten Disks steht die Funktion für Wiederholung A-B nicht zur Verfügung.
- Bei DVD ist die Wiederholung A-B nur innerhalb eines Kapitels möglich.
- Bestimmte Szenen auf einer DVD lassen keine Wiederholung A-B zu.

■ Wählen der gewünschten Sprache der Untertitel oder Audio aus dem Disk-Menü **DVD**

Es ist möglich, auf Ihrer DVD die gewünschte Sprache der Untertitel oder Audio sowie [Dolby Digital (5.1ch) oder Dolby Digital (2ch)] auszuwählen, wenn diese ein Disk-Menü enthält.

1 Drücken Sie im Stopp- oder Wiedergabe-Modus die TOP MENU/MENU-Taste, um sich das Disk-Menü anzeigen zu lassen.

2 Drücken Sie die \wedge , \vee , $<$ oder $>$ -Taste, um die Einstellung zu ändern und dann auf ENTER.

Hinweis:

Die hier angegebene Vorgehensweise ist nur allgemein. Die tatsächliche Vorgehensweise beim Gebrauch des Disk-Menüs hängt von der Disk selbst ab. Für mehr Details siehe Disk-Kassette.

Nützliche Bedienungshinweise (Fortsetzung)

■ Wiedergabe in der gewünschten Reihenfolge (Programmierte Wiedergabe)

DVD CD MP3 WMA JPEG DivX

Sie können die Tracks in einer spezifischen Reihenfolge wiedergeben. Bis zu maximal 16 Tracks können programmiert werden.

1 Drücken Sie im Stopp-Modus die MEMORY/DIMMER-Taste. Auf CD und USB erscheint der Bildschirm PROGRAM wie folgt:

Fernsehbildschirm

PROG			
1	5	9	13
2	6	10	14
3	7	11	15
4	8	12	16
PLAY		CLEAR	

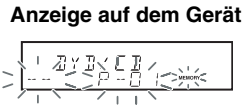

2 Geben Sie mit der DIRECT SEARCH -Tasten einen Track und eine Kapitel-Nummer ein. Auf DVD erscheint der Bildschirm PROGRAM wie folgt:

Fernsehbildschirm

T	C	T	C	T	C	T	C
1	01	12	5	10	14	18	22
2	01	13	6	11	15	19	23
3	01	14	7	12	16	20	24
4	01	15	8	13	17	21	25
PLAY		CLEAR					

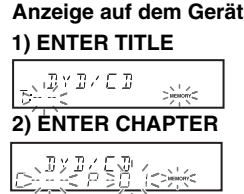

Auf CD und USB erscheint der Bildschirm PROGRAM wie folgt:

Fernsehbildschirm

PROG			
1	001	5	9
2	001	6	10
3	010	7	11
4	001	8	12
PLAY		CLEAR	

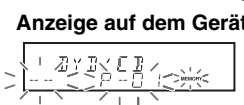

- Wiederholen Sie für die Eingabe weiterer Track-Zahlen die oben beschriebenen Schritte durch Drücken der DIRECT-SEARCH-Taste. Drücken Sie danach die ENTER-Taste.
- Haben Sie die falsche Zahl eingegeben, können Sie die Titel-/Track-Nummer durch erneutes Drücken der DIRECT SEARCH -Tasten ändern, bevor Sie die ENTER-Taste drücken.
- Besteht die Track-Nummer aus 2 oder mehr Stellen, z.B. 12, drücken Sie nur „1“ und „2“ mit den DIRECT SEARCH -Tasten.
- Programmieren der Ordner ist nicht möglich.

3 Wählen Sie „PLAY“ im PROGRAM-Menü durch Drücken der ^, v, < oder > -Taste und drücken Sie auf der Fernbedienung die ENTER-Taste, um mit der Wiedergabe zu beginnen.

Ändern des Programms:

Wiederholen Sie den nachstehend beschriebenen Vorgang ab Schritt 1.

Zum Löschen des programmierten Wiedergabe-Modus:

Wählen Sie „CLEAR“ im PROGRAM -Menü durch Drücken der ^, v, < oder > Taste drücken Sie die ENTER-Taste auf der Fernbedienung, um das Wiedergabeprogramm zu löschen.

Hinweise:

- Ist die Disk ausgeworfen, wird die programmierte Reihenfolge gelöscht.
- Wenn Sie ON/STAND-BY drücken, um in den Bereitschafts-Modus zu gelangen oder von der DVD/CD-Funktion in eine andere umschalten, wird das Programm automatisch gelöscht.
- Drücken Sie während der Wiedergabe des Programms die RANDOM-Taste, wird das Programm automatisch gelöscht.
- Durch das Entfernen des USB-Speichers wird das Programm automatisch gelöscht.
- Wählen Sie „CLEAR“ im PROGRAM-Menü und drücken Sie die ENTER-Taste. Die programmierte Reihenfolge wird gelöscht.

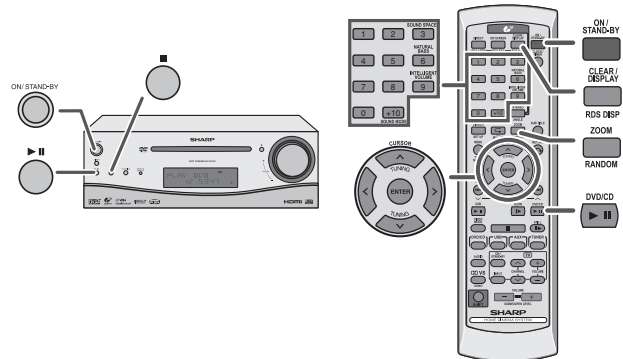

■ Wiederholen (Wiederholung)

DVD CD MP3 WMA JPEG DivX

Es ist möglich, ein Kapitel (Track) oder Titel durch Festlegung während der Wiedergabe zu wiederholen.

1 Um zu wiederholen, drücken Sie während der Wiedergabe einer Disk die **◀**-Taste.

Fernsehbildschirm

Anzeige auf dem Gerät

REP: [CHAPTER]

CHAP REP ▶1◀

Bei jedem Drücken dieser Taste ändert sie der Modus für die Wiederholung nach der folgenden Sequenz.

Auf einer DVD verändert sich der Wiederhol-Modus wie folgt:



Auf einer CD verändert sich der Wiederhol-Modus wie folgt:



Auf einer MP3/WMA verändert sich der Wiederhol-Modus wie folgt:

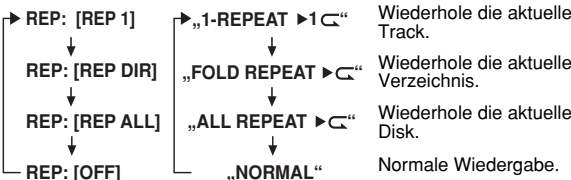

2 Um zur normalen Wiedergabe zurückzukehren, drücken Sie mehrere Male die **◀**-Taste, um „NORMAL“ auszuwählen.

Hinweise:

- Drücken Sie nach einer Wiederholung die **■**-Taste. Sonst wird die Disk fortlaufend wiedergegeben.
- Auf bestimmten Disks steht die Funktion zur Wiederholung nicht zur Verfügung.

■ Ändern der Anzeige auf dem Fernsehbildschirm

DVD DivX

Es ist möglich, die Funktionen auf dem Fernsehbildschirm anzuzeigen oder zu verstecken. Drücken Sie während der Wiedergabe die ON SCREEN-Taste. (Bei jedem Drücken ändert sich die Anzeige.)

DVD:

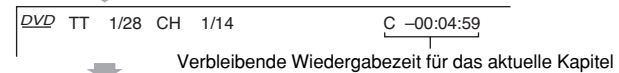
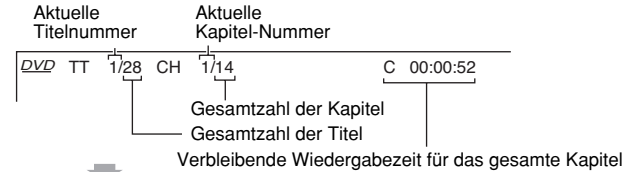

OFF

■ Ändern der Bildschirmanzeige auf dem Hauptgerät DVD MP3 WMA

Drücken Sie während der Wiedergabe einer Disk die CLEAR/DISPLAY -Taste. (Bei jedem Drücken ändert sich die Anzeige.)

DVD:

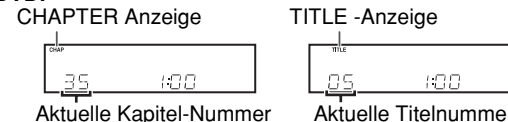

Nützliche Bedienungshinweise (Fortsetzung)

MP3/WMA:

- Name des Titels, Künstlers und Albums wird nicht angezeigt, wenn Sie auf die Disk aufgenommen worden sind.
- Anzeige Inhalt können durch Drücken der CLEAR/DISPLAY-Taste auf der Fernbedienung geändert werden.

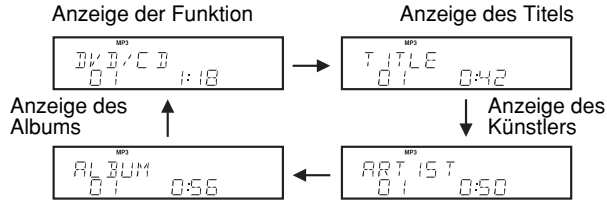

Hinweis:

Wird „UNKNOWN“ angezeigt, so wurden Titel, Künstler oder Album nicht aufgenommen.

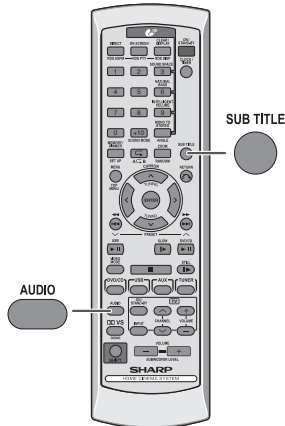

Die für die Wiedergabe ausgewählte Sprache der Untertitel, Audio und die Art des Fernsehers werden jedes Mal zurückgesetzt, wenn das Gerät in den Stand-by-Modus geschaltet wird oder die Eingabe vorgenommen wird. Um Ihre eigenen Einstellungen beizubehalten, müssen Sie sie im Konfigurations-Menü festlegen (siehe Seite 21).

■ Ändern der Sprache der Untertitel **DVD**

Es ist möglich, die Sprache der Untertitel zu ändern oder sie während der Wiedergabe zu verstecken.

Drücken Sie während der Wiedergabe mehrere Male auf SUBTITLE, um die gewünschte Sprache auszuwählen.



Hinweise:

- Auf bestimmten Disks kann die Sprache der Untertitel nicht geändert werden.
- Ist kein Untertitel gespeichert, erscheint „OFF“.
- Das Ändern der Sprache der Untertitel in die gewünschte Sprache erfordert Zeit.
- Auf bestimmten DVDs können die Untertitel nicht versteckt werden.

■ Ändern der Audio-Sprache (Audio-Buchse) **DVD**

Es ist während der Wiedergabe möglich, die Audio-Sprache (Audio-Buchse) zu ändern.

Drücken Sie während der Wiedergabe mehrere Male die AUDIO-Taste, um die gewünschte Audio-Nummer auszuwählen.



Es ist möglich, die gewünschte Sprache auszuwählen.

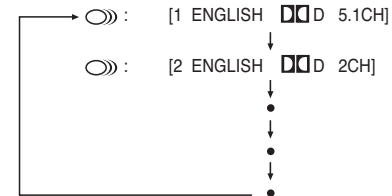

Hinweise:

- Auf bestimmten Disks kann die Audio-Sprache nicht geändert werden.
- Für die Audio-Sprache und das Audio-System, siehe Disk-Handbuch.

Hören einer CD oder MP3/WMA-Disk

Dieses System kann eine normale CD, eine CD-R/RW im CD-Format und eine CD-R/RW mit MP3- oder WMA-Dateien wiedergeben, jedoch keine Aufnahmen darauf machen. Einige Audio-CD-Rs/CD-RWs können nicht abspielbar sein, abhängig vom Zustand der zur Aufnahme verwendeten Disk oder Vorrichtung.

MP3:

MP3 ist ein Kompressionsformat. Es ist die Abkürzung für MPEG Audio Layer 3.

MP3 ist eine Art von Audiocode, der durch erhebliche Datenreduzierung von der ursprünglichen Tonquelle mit sehr geringem Tonqualitätsverlust verarbeitet wird.

- Dieses System unterstützt MPEG 1 Layer 3-, und VBR-Dateien.
- Während der Wiedergabe einer VBR-Datei kann das Zeitzählwerk im Display von ihrer tatsächlichen Wiedergabezeit abweichen.
- Unterstützte Bitrates für MP3-Dateien sind 32 und 320 kbps.

WMA:

WMA-Dateien sind Advances Systems Format-Audiodateien, die mit dem Windows Media Audio-Codec komprimiert werden. WMA wurde von Microsoft als Audioformatdatei für Windows Media Player entwickelt.

- Die MP3- und WMA-Anzeige leuchtet auf, wenn eine MP3- oder WMA-Datei gelesen wird.
- Unterstützte Bitrates für WMA-Dateien sind von 64 bis 160 kbps.

Die folgenden Funktionen für die Wiedergabe sind die gleichen wie für die Wiedergabe von DVDs.

	Seite
Abspielen einer Disk	34 - 36
Suchen des Beginns des Kapitels track (springen)	37
Schneller Vorlauf/Schneller Rücklauf (Suche)	37
Starten der Wiedergabe ab der gewünschten Stelle (Direkte Wiedergabe)	38
Wiederholung des Inhalts zwischen zwei angegebenen Stellen (Wiederholung A-B)	40
Programmierte Wiedergabe	41
Wiederholen (Wiederholung)	42
Ändern der Anzeige auf dem Fernsehbildschirm	42
Ändern der Bildschirmanzeige auf dem Hauptgerät	42 - 43

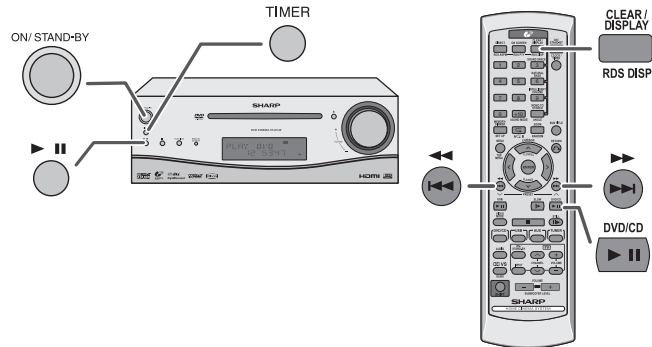

Erweiterte CD- oder MP3/WMA-Disk-Wiedergabe

■ Zufallswiedergabe (Zufallswiedergabe)

CD **JPEG** **MP3** **WMA**

Die Tracks der Disks können automatisch in einer beliebigen Reihenfolge wiedergegeben werden.

Drücken sie im Wiedergabe-Modus die SHIFT-Taste und dann die RANDOM-Taste.

Alle Tracks werden in beliebiger Reihenfolge wiedergegeben.

Fernsehbildschirm

Random [ON]

Anzeige auf dem Gerät

RANDOM 0



R 02 0:15

Löschen einer Zufallswiedergabe:

Drücken Sie zum Löschen der Zufallswiedergabe die SHIFT- und RANDOM-Taste, so dass die Anzeige für Zufallswiedergabe „R****“ verschwindet.

Hinweise:

- Auf einigen Disks steht diese Funktion nicht zur Verfügung.
- Drücken Sie während der programmierten Wiedergabe die RANDOM-Taste, so schaltet die Wiedergabe in den Zufallswiedergabe-Modus und das Programm wird gelöscht.
- Bei der Zufallswiedergabe wählt und spielt das Gerät die Tracks automatisch. (Sie können die Trackfolge nicht auswählen.)
- Wenn Sie während der Zufallswiedergabe die ◀◀◀ oder ▶▶▶-Taste drücken, können Sie zum nächsten Track weitergehen, der vom Zufallsbetrieb gewählt wurde.
- Die Wiedergabe im Zufallswiedergabe-Modus läuft weiter, bis Sie die ■ Taste drücken.

■ Starten der Wiedergabe ab der gewünschten Stelle (Direkte Wiedergabe)

Mit Hilfe des Direkt-Suchlaufs können die gewünschten Titel abgespielt werden.

Benutzen Sie im Stopp-Modus den Direkt-Suchlauf auf der Fernbedienung, um den gewünschten Track auszuwählen.



Nummer des gewünschten Tracks eingeben

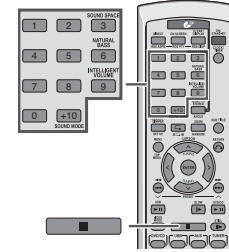

Hinweise:

- Es ist nicht möglich, eine höhere Track-Nummer zu wählen als die Anzahl von Tracks auf der Disk.
- Während der Zufallswiedergabe ist der direkte Suchlauf nicht möglich.
- Bei im MP3- oder WMA-Format aufgezeichneten CD-R/RWs können Sie die Track-Nummer anwählen, aber nicht den Ordner, indem Sie Direkt-Suchlauf drücken.

Hinweise:

- Dieses Gerät unterstützt nur „MPEG-1 Audio Layer-3“ und „MPEG-2 Audio Layer-3“ (Die Abtastungsfrequenz beträgt 32, 44.1, 48kHz)
- „MPEG-2.5 Audio Layer-3“ und MP1, MP2 werden nicht unterstützt.
- Die Reihenfolge der Wiedergabe der MP3-Dateien kann sich manchmal aufgrund der für das Herunterladen verwendeten Software ändern.
- Die Bitrates für MP3 sind 32 und 320 kbps und zwischen 64 - 160 für WMA.
- For MP3/WMA files, please put „MP3“ „WMA“ extension. Die Dateien können nicht ohne die Erweiterung MP3/WMA sein.
- Wiedergabelisten werden von diesem Gerät nicht unterstützt.
- Dieses Gerät unterstützt nur MP3 ID3-Tag Version 1x.
- Die Wiedergabezeit kann im nicht genau angezeigt werden, wenn eine Datei variable Bitrates besitzt.
- Die urheberrechtlich geschützten WMA-Dateien können nicht abgespielt werden.

Abspielen von DivX- und JPEG-Disks

	Seite
Abspielen einer Disk	34 - 36
Suchen des Beginns des Kapitels track (springen)	37
Schneller Vorlauf/Schneller Rücklauf (Suche)	37
Starten der Wiedergabe ab der gewünschten Stelle (Direkte Wiedergabe)	38
Bild anhalten/ Bildvorlauf	39
Wiedergabe in Zeitlupe (nur DivX)	39
Ändern des Winkels	40
Zoomen von Bildern (Zoom)	40
Wiederholung des Inhalts zwischen zwei angegebenen Stellen (Wiederholung A-B)	40
Wählen der gewünschten Sprache der Untertitel oder Audio aus dem Disk-Menü	40
Wiedergabe in der gewünschten Reihenfolge (Programmierte Wiedergabe)	41
Wiederholen (Wiederholung)	42
Ändern der Anzeige auf dem Fernsehbildschirm	42
Ändern der Bildschirmanzeige auf dem Hauptgerät	42 - 43
Ändern der Audio-Sprache	43

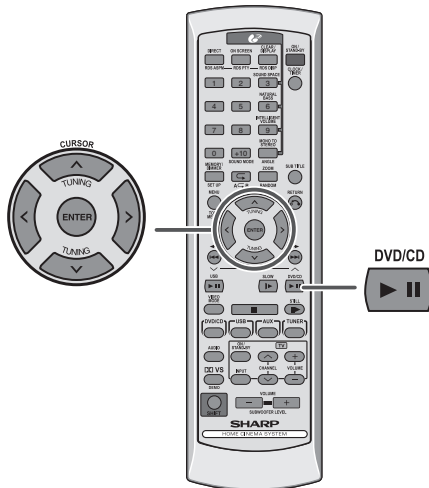

■ Auf dem Menü-Bildschirm erscheint die Meldung DivX und JPEG **DivX** **JPEG**

Sie können eine CD-R/RW mit Aufnahmen im DivX und JPEG-Format abspielen.

1 Laden Sie die Disk mit den DivX und JPEG-Dateien. Der Menü-Bildschirm erscheint.

- zeigt die Ordner an
- zeigt die JPEG-Daten an
- zeigt die MP3/WMA -Daten an
- zeigt die DivX- oder MPEG-Daten

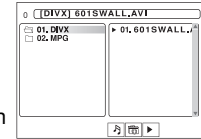

2 Drücken sie die < oder >-Taste, um , oder auszuwählen und drücken Sie dann ENTER.

3 Wählen Sie mit Hilfe der ^, v, < oder > -Taste einen Ordner oder Track aus.

- Die Wiedergabe beginnt, wenn Sie die (DVD/CD)-Taste oder ENTER drücken.
- Nach einem kurzen Moment kann die nächste Bilddatei im JPEG-Format angezeigt werden, wenn Sie für den Start der Wiedergabe die (DVD/CD)-Taste drücken.
- Mit Hilfe des Direkt-Suchlaufs können Sie eine Datei direkt öffnen.

Abspielen von DivX- und JPEG-Disks (Fortsetzung)

■ Zoom-Funktion JPEG DivX

1 Halten Sie während der Wiedergabe die ZOOM-Taste gedrückt.

2 Bei jedem Druck der ZOOM-Taste läuft der Zoom-Zyklus wie folgt ab:

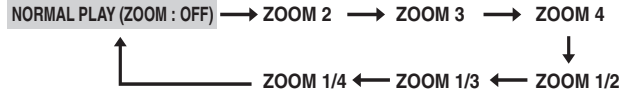

3 Um die Ansicht zu ändern und den gewünschten Teil eines Bildes anzuzeigen, drücken Sie mehrere Male die \wedge , \vee , \lt oder \gt -Taste.

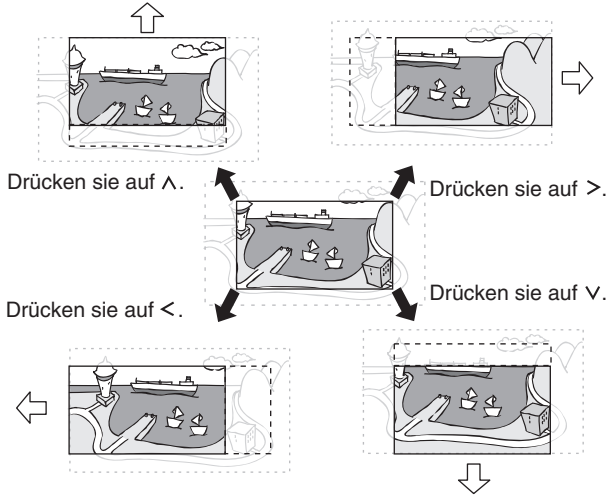

Rückkehr zur normalen Ansicht:
Um „ZOOM: OFF“ auszuwählen, drücken Sie mehrmals die ZOOM-Taste.

■ Drehen eines Bildes JPEG

1 Drücken Sie während der Wiedergabe die \wedge , \vee , \lt oder \gt -Taste.

Das Bild dreht sich wie folgt:

\gt Taste : Drehung um 90° im Uhrzeigersinn.

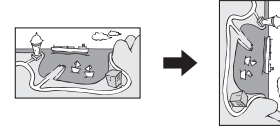

\lt Taste : Drehung um 90° gegen den Uhrzeigersinn.

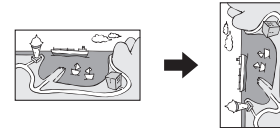

\wedge Taste : Horizontaler Spiegel.

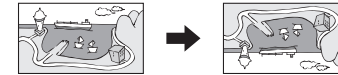

\vee Taste : Vertikaler Spiegel.



Wiedergabe eines USB-Speichers

■ Wiedergabe eines USB-Speichers **JPEG MP3 WMA**

Sie können einen USB, der im JPEG, MP3, und WMA-aufgenommen worden ist, wiedergeben.

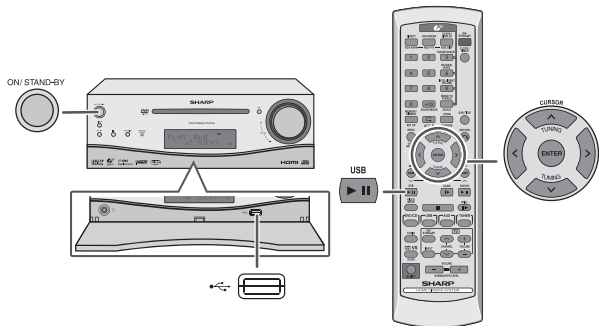

Hinweis:

Dieses Produkt ist nicht mit den MTP- und AAC-Dateisystemen kompatibel.

1 Öffnen der Tasten-Tür Schließen Sie das USB-Gerät an. Drücken Sie die ► || (USB ► ||)-Taste.

- Um die USB-Funktion zu aktivieren, drücken Sie die ► || (USB ► ||) Taste.

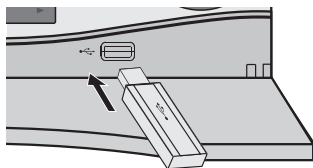

2 Um die im USB-Speicher aufgenommenen Datenformate auszuwählen, drücken Sie die < oder > -Taste.

3 Um die Datenformat auszuwählen, drücken Sie ENTER.

4 Drücken Sie für die Wiedergabe des gewünschten Tracks die ^, v, < oder >. Drücken Sie ENTER oder ► || (USB ► ||) -Taste. Diese Funktion ist nur bei angeschlossenem TV sichtbar.

Entfernen des USB-Speichers

■ Entfernen des USB-Speichers

1 Drücken Sie die ■ Taste.

2 Entfernen Sie den USB-Speicher aus der USB-Buchse.

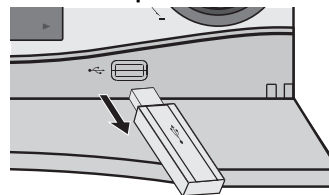

Die folgenden Funktionen sind die gleichen wie für DVDs oder CDs:

	Seite
Suchen des Beginns des Kapitels track (springen)	37
Schneller Vorlauf/Schneller Rücklauf (Suche)	37
Starten der Wiedergabe ab der gewünschten Stelle (Direkte Wiedergabe)	38
Wiedergabe in Zeitlupe	39
Zoomen von Bildern (Zoom)	40
Wiederholung des Inhalts zwischen zwei angegebenen Stellen (Wiederholung A-B)	40
Wiedergabe in der gewünschten Reihenfolge (Programmierte Wiedergabe)	41
Zufallswiedergabe	45

Hinweis:

Ist kein USB-Speicher angeschlossen, so erscheint in der Anzeige „NO MEDIA“.

Entfernen des USB-Speichers (Fortsetzung)

Hinweise:

- SHARP ist nicht haftbar für Datenverlust, wenn der USB-Speicher an das Audio-System angeschlossen wird.
- Sind die Dateien im MP3- und/ oder WMA-Format an die USB-Buchse angeschlossen, so können sie gelesen werden.
- Dieses Format des USB-Speichers unterstützt FAT 16 oder FAT 32.
- SHARP kann nicht garantieren, dass alle USB-Speicher mit diesem Audio-System funktionieren.
- Diese USB-Vorrichtung kann nicht über einen USB-Knotenpunkt funktionieren.
- Wird „UNSUPPORT WMA“ angezeigt, so bedeutet dies, dass eine „urheberrechtlich geschützte WMA-Datei“ ausgewählt wurde..
- Die USB-Buchse dieses Gerätes ist nicht für den Anschluss an einen Computer vorgesehen, sie kann aber für die Wiedergabe von Musik aus einem USB-Speicher verwendet werden.
- Je mehr Speicherkapazität der USB-Speicher besitzt, desto länger dauert es, bis er gelesen ist.
- Es kann vorkommen, das bestimmte USB-Speicher für Multi-Wiedergabe mit der USB-Buchse des Gerätes nicht richtig funktionieren.
- Die externen Speicher können mit der USB-Buchse dieses Gerätes nicht gelesen werden.
- Dieses Gerät unterstützt nur das Format „MPEG-1 Audio Layer-3“ und „MPEG-2 Audio Layer-3“ . (Musterfrequenz 32 , 44,1, 48 kHz)
- „MPEG-2.5 Audio Layer-3“ und MP1, MP2 werden nicht unterstützt.
- Wiedergabelisten werden von diesem Gerät nicht unterstützt.
- Die Wiedergabezeit kann im nicht genau angezeigt werden, wenn eine Datei variable Bitrates besitzt.
- Verwenden Sie nur den mitgelieferten USB-Kabel.

Fortgeschrittene USB- Wiedergabe

■ Wiederholte Wiedergabe (NUR ÜBER DIE FERNBEDIENUNG)

Mit Wiederholung kann nur ein einziger Track wiedergegeben werden. Sonst werden alle Tracks fortlaufend abgespielt.

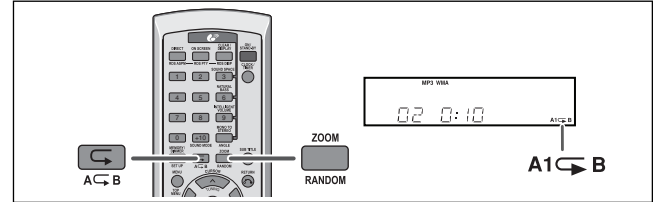

Drücken Sie bei Disk-Wiedergabe jedes Mal die Taste. Der Wiederhol-Modus ändert sich wie folgt:

Beim USB-Modus:

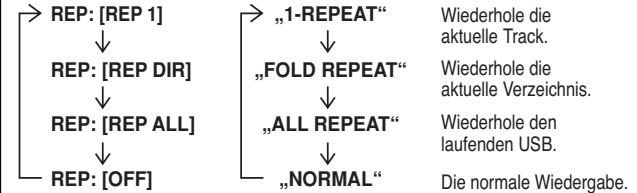

■ Zufallswiedergabe (NUR ÜBER DIE FERNBEDIENUNG)

Die Tracks können automatisch in einer beliebigen Reihenfolge abgespielt werden.

Wiedergabe der Tracks in einer beliebigen Reihenfolge:

Drücken Sie längere Zeit die SHIFT- und RANDOM-Taste auf der Fernbedienung, so dass die Anzeige für die Zufallswiedergabe aufleuchtet.



Drücken Sie zum Löschen der Zufallswiedergabe die SHIFT- und RANDOM-Taste wieder, so dass die Anzeige für Zufallswiedergabe verschwindet.

Hinweise:

- Wenn Sie während der Zufallswiedergabe die **◀◀ ◀◀** oder **▶▶ ▶▶**-Taste drücken, können Sie zum nächsten Track weitergehen, der vom Zufallsbetrieb gewählt wurde.
- Bei der Zufallswiedergabe wählt und spielt das Gerät die Tracks automatisch. (Sie können die Trackfolge nicht auswählen.)
- Drücken Sie während der Zufallswiedergabe auf REPEAT, so wird die Wiedergabe auf Wiederholung eingestellt und die Zufallswiedergabe gelöscht.
- Die Wiedergabe im Zufallswiedergabe-Modus läuft weiter, bis Sie die **■**-Taste drücken.

Vorsicht:

Drücken Sie nach einer Wiederholung die **■**-Taste. Ansonsten wird die Disk fortlaufend abgespielt.

Hinweise:

- Dieses Gerät unterstützt nur das Format „MPEG-1 Audio Layer-3“ und „MPEG-2 Audio Layer-3“. (Musterfrequenz 32, 44,1, 48 kHz).
- „MPEG-2.5 Audio Layer-3“ und MP1, MP2 werden nicht unterstützt.
- Die Reihenfolge der Wiedergabe der MP3-Dateien kann sich manchmal aufgrund der für das Herunterladen verwendeten Software ändern.
- Die Bitrates für MP3 sind 32 und 320 kbps und zwischen 64 - 160 für WMA.
- Setzen Sie an MP3/WMA-Dateien die Erweiterung für „MP3“ „WMA“. Die Dateien können nicht ohne die Erweiterung MP3/WMA sein.
- Wiedergabelisten werden von diesem Gerät nicht unterstützt.
- Dieses Gerät unterstützt nur MP3 ID3-Tag Version 1x.
- Die Wiedergabezeit kann nicht genau angezeigt werden, wenn eine Datei variable Bitrates besitzt.
- Die urheberrechtlich geschützten WMA-Dateien können nicht abgespielt werden.

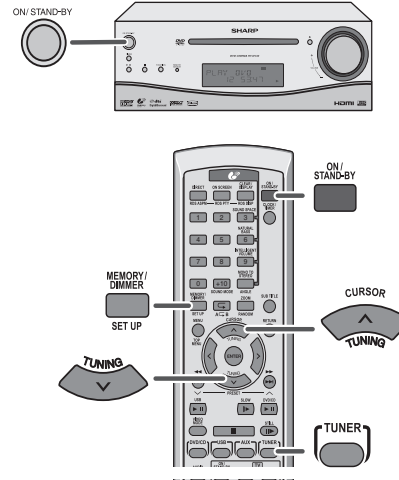

■ Abstimmung

- 1 Drücken Sie zum Einschalten des Gerätes ON/STAND-BY.**
- 2 Drücken Sie die TUNER-Taste auf der Fernbedienung.**
- 3 Drücken Sie die TUNING (∨ oder ∧)-Taste, um den gewünschten Sender einzustellen.**

Manuelle Abstimmung

Die TUNING (∨ oder ∧)-Taste drücken, bis der gewünschte Sender eingestellt wird.

Abstimmautomatik:

Wenn die TUNING (∨ oder ∧)-Taste mehr als 0,5 Sekunden gedrückt wird, startet der Sendersuchlauf automatisch, und der Tuner stoppt am zuerst empfangbaren Rundfunksender.

Rundfunkempfang (Fortsetzung)

Hinweise:

- Wenn Rundfunkstörung auftritt, kann der Sendersuchlauf im selben Augenblick automatisch stoppen.
- Der Sendersuchlauf überspringt Sender von schwachem Signal.
- Zum Stoppen der Abstimmautomatik die TUNING (∨ oder ^)-Taste noch einmal drücken.
- Wenn ein RDS (Radio-Daten-System)-Sender eingestellt wird, wird die Frequenz zuerst angezeigt, und dann leuchtet die RDS-Anzeige. Danach erscheint der Sendername.
- Für mit „ASPM“ gespeicherte RDS-Sender kann vollautomatische Abstimmung erzielt werden (siehe Seite 53).

Empfangen einer UKW-Stereosendung:

Drücken Sie die Tuner-Taste und wählen Sie Stereo. In der Anzeige erscheint „ST“.

- „CD“ erscheint, wenn eine UKW-Sendung in Stereo ist.
- Bei schwachem UKW-Empfang die TUNER-Taste drücken, so daß die „ST“-Anzeige erlischt. Der Empfang schaltet auf Mono, und der Klang wird klarer.

UKW-Stereo-Empfangsanzeige

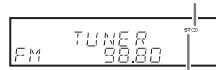

UKW-Stereo-Betriebsartenanzeige

■ Abspeichern eines Senders

Sie können bis zu 30 UKW-Sender abspeichern und per Tastendruck abrufen. (PRESET (∨ oder ^))

1 Die Schritte 1 - 3 im Abschnitt „Abstimmung“ auf Seite 50 durchführen.

2 Die MEMORY/DIMMER-Taste drücken, um in die Festsender-speicherungs-Betriebsart zu schalten.

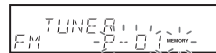

3 Innerhalb von 30 Sekunden die Taste PRESET (^ oder ∨) drücken, um die Vorwahlkanalnummer anzuwählen.

Die Sender einspeichern, und dabei der Reihe nach mit dem Vorwahlkanal 1 beginnen.

4 Innerhalb von 30 Sekunden die MEMORY/DIMMER-Taste drücken, um den Sender abzuspeichern.



Wenn vor dem Speichern des Senders die „MEMORY“- und Festsendernummernanzeigen erlöschen, die mit dem Schritt 2 beginnende Bedienung wiederholen.

5 Die Schritte 1 - 4 wiederholen, um andere Sender zu speichern oder einen Festsender zu ändern.

Wenn ein neuer Sender gespeichert wird, wird der Sender gelöscht, der vorher für diesen voreingestellten Kanal gespeichert wurde.

Hinweis:

Die Speicherschutzfunktion bleibt einige Stunden die gespeicherten Sender erhalten, selbst wenn ein Stromausfall eintreten sollte oder das Netzkabel getrennt wird.

■ Abrufen eines gespeicherten Senders

Die PRESET (∨ oder ^)-Taste weniger als 0,5 Sekunden drücken, um den gewünschten Sender zu wählen.

■ Suchen voreingestellter Sender

Der gespeicherte Sender wird automatisch gesucht. (Sendersuchlauf)

- 1 Drücken sie länger als 0.5 Sekunden die PRESET (∨ oder ^)-Taste. Die voreingestellte Zahl leuchtet auf und die programmierten Sender werden 5 Sekunden lang nacheinander gesucht.
- 2 Drücken wieder die PRESET (∨ oder ^) Taste, wenn der gewünschte Sender gefunden wurde.

■ Löschen des voreingestellten Speichers

1. Drücken Sie die ON/STAND-BY-Taste, um in den Stand-by-Modus zu schalten.
- 2 Drücken Sie die CLEAR/DISPLAY -Taste und halten Sie sie gedrückt, bis „TUNER CLEAR“ verschwindet.



Benutzen des RDS- (Radio-Daten-Systems)

RDS ist ein Rundfunkdienst, der heute von einer zunehmenden Zahl von UKW-Sendern angeboten wird. Diese UKW-Sender senden neben ihren regulären Programmsignalen zusätzliche Signale. Sie können ihren Sendernamen und Informationen über die Programmart wie Sport, Musik usw. senden.

Wird ein RDS-Sender eingestellt, werden „RDS“ und der Sendername angezeigt.

„TP“ (Traffic Programme) erscheint, wenn der eingestellte Sender Verkehrsinformationen ausstrahlt und „TA“ (Traffic Announcement) erscheint bei Verkehrsmeldungen.

„PTY“ (Dynamic PTY Anzeige) erscheint bei einem Dynamic PTY-Sender.

RDS TA PTYI TP

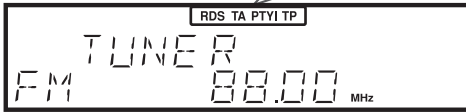

Sie können die RDS nur durch Benutzung der Tasten auf der Fernbedienung steuern.

■ Informationen von RDS

Jedesmal, wenn die RDS DISP-Taste gedrückt wird, erscheint in der Anzeige Folgendes:

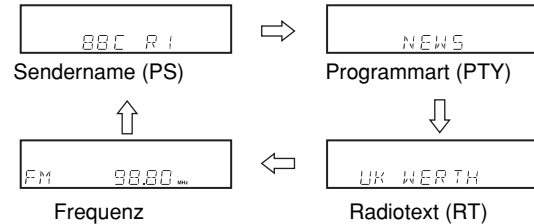
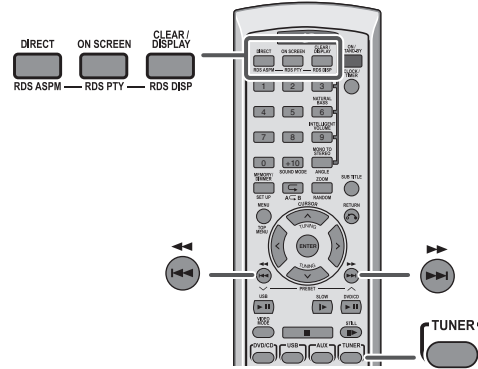

Beim Einstellen eines Senders, der kein RDS-Sender ist oder eine RDS-Sender, der schwache Signale sendet, wechselt die Anzeige in die folgende Reihenfolge:

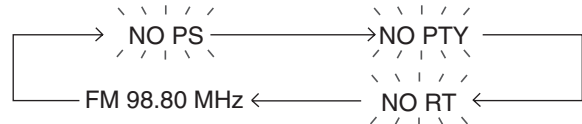

Benutzen des RDS-(Radio-Daten-Systems) (Fortsetzung)

■ Benutzen des automatischen Senderspeichers (ASPM)

Im ASPM-Modus sucht der Tuner automatisch nach neuen RDS-Sendern. Bis zu 30 Sender können gespeichert werden.

Sind einige Sender bereits abgespeichert, verringert sich die Zahl der speicherbaren neuen Sender entsprechend.

1 Drücken Sie TUNER, um das UKW-Band auszuwählen.

2 Drücken Sie auf der Fernbedienung SHIFT und RDS ASPM und halten Sie sie mindestens 3 Sekunden lang gedrückt.

- 1 Hat die „ASPM“ für ungefähr 4 Sekunden aufgeleuchtet, beginnt der Suchlauf (87,50 - 108,00 MHz).

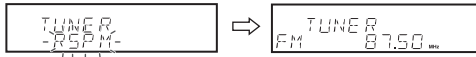

- 2 Wird ein RDS-Sender gefunden, erscheint für einen kurzen Moment „RDS“. Der Sender wird gespeichert.



- 3 Nach dem Durchsuchen wird die Zahl der gespeicherten Sender 4 Sekunden lang angezeigt, dann erscheint 4 Sekunden lang „END“.



Abbrechen des ASPM Betriebes, ehe er abgeschlossen ist:

Drücken Sie während des Sendersuchlaufs die SHIFT und RDS ASPM-Taste.

Die bereits abgespeicherten Sender bleiben im Speicher.

Hinweise:

- Wird der gleiche Sender auf unterschiedlichen Frequenzen ausgestrahlt, wird die stärkste gespeichert.
- Jeder Sender, der die gleiche Frequenz hat wie ein bereits gespeicherter, wird nicht noch einmal gespeichert.
- Sind bereits 30 Sender gespeichert, wird der Suchlauf abgebrochen. Wird ein ASPM noch einmal durchgeführt, müssen Sie den Festsenderspeicher löschen.
- Befindet sich kein Sender im Speicher, erscheint 4 Sekunden lang „END“.
- Bei sehr schwachen RDS-Signalen können keine Sendernamen gespeichert werden.

Löschen des Speicherinhaltes:

- 1 Drücken Sie die ON/STAND-BY-Taste, um in den Stand-by-Modus zu schalten.
 - 2 Drücken Sie die CLEAR/DISPLAY Taste länger als 2 Sekunden, bisl „TUNER CLEAR“ erscheint.
- Nach diesem Vorgang ist der aktuelle Speicher gelöscht.

Um den Sender erneut zu speichern, wenn er unter einem falschen Namen gespeichert wurde:

Es ist nicht möglich, den Sendernamen mit der ASPM-Funktion zu speichern, wenn es Geräusche gibt oder das Signal zu schwach ist. Gehen Sie in diesem Fall wie folgt vor:

- 1 Drücken Sie die PRESET (^ oder v) Taste und prüfen Sie, ob die Namen korrekt sind.
 - 2 Finden Sie einen Sender mit falschem Namen, warten Sie, bis der korrekte Name angezeigt wird. Drücken Sie dann die MEMORY/DIMMER-Taste.
 - 3 Drücken Sie innerhalb von 30 Sekunden die MEMORY/DIMMER-Taste, während der voreingestellte Sender aufleuchtet.
- Der neue Sender-Name wurde korrekt gespeichert.

Hinweise:

- Derselbe Sendername kann in verschiedenen Kanälen gespeichert werden.
- In einem bestimmten Gebiet oder in bestimmten Zeiträumen können die Sendernamen vorübergehend verschieden sein.

■ Anmerkungen zum RDS-Betrieb

Wenn eines der folgenden Ereignisse eintritt, so bedeutet dies nicht, dass das Gerät defekt ist:

- „PS“, „NO PS“ und ein Sendername erscheinen abwechselnd, und das Gerät funktioniert nicht richtig.
- Wird ein spezifischer Sender nicht richtig ausgestrahlt oder wenn ein Sender Prüfungen durchführt, kann der RDS-Empfang nicht richtig funktionieren.
- Wird ein RDS-Sender, dessen Signal zu schwach ist, empfangen, können Informationen wie z.B. Sendername nicht angezeigt werden.
- „NO PS“, „NO PTY“ oder „NO RT“ blinkt dann ungefähr 5 Sekunden lang.

Hinweise zur Informationsanzeige:

- Die ersten 10 Buchstaben des Informationstextes erscheinen 4 Sekunden lang und rollen dann über den Bildschirm.
- Strahlt ein RDS-Sender keine Informationen aus, so erscheint „NO RT“, wenn man auf diese Funktion umschaltet.
- Bei Empfang der Informationsdaten oder wenn sich der Inhalt des Textes ändert, wird „RT“ angezeigt.

■ Abrufen der gespeicherten Sender**Bestimmen von Programmarten und Wählen von Sendern (PTY-Suchlauf):**

Von den gespeicherten Sendern können Sie einen Sender suchen, indem Sie die Programmart (Nachrichten, Sport, Verkehrsfunk usw., siehe Seite 55 - 56) bestimmen.

1 Drücken Sie TUNER, um das UKW auszuwählen.

2 Drücken die SHIFT und RDS PTY-Taste auf der Fernbedienung.

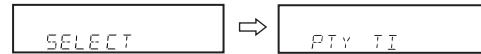

„SELECT“ und „PTY TI“ blinken ungefähr 6 Sekunden lang.

3 Drücken Sie innerhalb von 6 Sekunden PRESET (^ oder die ∨) Taste und wählen Sie ein Programm.

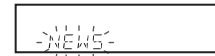

Bei jedem Tastendruck erscheint das Programm. Drücken Sie die Taste länger als 0,5 Sekunden, erscheint das Programm fortlaufend.

4 Während der ausgewählte Programm angezeigt wird (innerhalb von 6 Sekunden) drücken Sie erneut SHIFT und RDS PTY.



Hat das Programm 2 Sekunden aufgeleuchtet, erscheint „SEARCH“ und der Vorgang startet von neuem.

Benutzen des RDS-(Radio-Daten-Systems) (Fortsetzung)

Hinweise:

- Hat das Display zu blinken aufgehört, wiederholen Sie das Verfahren ab Schritt 2. Wird eine gewünschte Programm gefunden, blinkt die entsprechende Kanalnummer 4 Sekunden lang; danach leuchtet der Sendername 7 Sekunden lang ständig.
- Möchten Sie die gleiche Programmart eines anderen Senders hören, so drücken Sie die SHIFT- und RDS PTY-Taste, während die Kanal- oder Sender-Nummer aufleuchtet. Das Gerät sucht nach dem nächsten Sender.
- Wird kein Sender gefunden, so leuchtet 4 Sekunden lang „NOT FOUND“.

Wenn Sie einen Verkehrssender gewählt haben:

Heben Sie in Schritt 3 einen Sender mit Verkehrsfunk (TP) gewählt, so erscheint „TP“. (Das bedeutet nicht, dass Sie die ganze Zeit die Verkehrsinformationen hören können.)

Werden Verkehrsinformationen ausgestrahlt, erscheint „TA“.

Beschreibung der PTY (Programm) Schlüssel, TP (Verkehrsprogramme) und TA (Verkehrsmeldungen).

Sie können die folgenden PTY-, TP- und TA-Signale suchen und empfangen.

NEWS	Kurze Zusammenfassungen von Fakten, Ereignissen und öffentlicher Meinung, Reportagen und Tatsachen.
AFFAIRS	Nachrichtenprogramme zur Ergänzung oder Erläuterung von Informationen, allgemein in unterschiedlichen Präsentationsstilen oder Konzept einschl. Debatten und Analysen.
INFO	Beratungsprogramme im weitesten Sinne.
SPORT	Sportprogramm.
EDUCATE	Bildungsprogramm (fundamental).
DRAMA	Alle Serien und Hörspiele.
CULTURE	Kulturprogramme national oder regional, einschl. Sprache, Theater etc.
SCIENCE	Programme über Naturwissenschaft und Technologie.
VARIED	Unterhaltungsprogramme, die von den anderen Kategorien nicht abgedeckt werden. Beispiele: Quiz, Ratespiele, Interviews mit bekannten Persönlichkeiten.
POP M	Aktuelle Pop-Musik, die im allgemeinen in den jüngsten oder aktuellen Verkaufshitparaden platziert ist.
ROCK M	Moderne zeitgenössische Musik, die im Allgemeinen von jungen Musikern geschrieben und dargeboten wird.
EASY M	Aktuelle Unterhaltungsmusik im Gegensatz zu Pop, Rock oder Klassik oder speziellen Musikrichtungen wie Jazz oder Country. Die Musik dieser Kategorie ist oft, aber nicht immer vokal und im Allgemeinen kurz.

LIGHT M	Eher allgemeine klassische Musik als für Klassik-Liebhaber. Populäre klassische Musik Zum Beispiel Instrumentalmusik, Vokal- oder Chorwerke.
CLASSICS	Aufführungen der berühmtesten Orchester, Symphonien, Kammermusik etc. einschl. der großen Oper.
OTHER M	Musikstile, die keiner der anderen Kategorien zugeordnet werden können. Besonders spezielle Musikrichtungen wie Rythm & Blues oder Reggae.
WEATHER	Wetterberichte, -vorhersagen und -informationen.
FINANCE	Berichte über den Wertpapiermarkt, Handel, Börse.
CHILDREN	Programme, die auf junges Publikum abzielen, vor allem eher im Bereich Freizeit und Interesse als im Bereich Bildung.
SOCIAL	Programme für Personen und über Themen, die sie persönlich oder als Gruppe betreffen: Zum Beispiel Soziologie, Geschichte, Geographie, Psychologie und Gesellschaft.
RELIGION	Alle Aspekte des Glaubens einschließl. Gott oder Götter, der Natur der Existenz oder Ethik.
PHONE IN	Anregung der Zuschauer, Ihre Meinung zu äußern, sei es per Telefon oder in einem öffentlichen Forum.
TRAVEL	Features und Programme über Reisen zu Nah- oder Fernzielen, organisierte Reisen, Ideen oder Reisemöglichkeiten. Ziel ist nicht die Durchsage von Problemen, Verspätungen oder Straßenbauarbeiten, die die Reisen direkt beeinträchtigen, und für die der TP/TA benutzt werden sollte.
LEISURE	Programme über Freizeitaktivitäten, an denen der Zuhörer teilnehmen kann. Zum Beispiel: Gartenarbeit, Angeln, Sammeln von Antiquitäten, Kochen, Weine und Gastronomie etc.
JAZZ	Polyphone, synkopierte Musik, die von Improvisation charakterisiert ist.

COUNTRY	Songs, deren Ursprung in den Südstaaten der Vereinigten Staaten liegt und deren Tradition fortsetzen und von einer geradlinigen Melody und Erzählung charakterisiert werden.
NATION M	Aktuelle Pop-Musik des Landes oder der Region, in der Landessprache, im Gegensatz zum internationalen „Pop“, der im Allgemeinen von Amerika oder Großbritannien inspiriert wird.
OLDIES	Musik aus dem sogenannten „Goldenen Zeitalter“ der Pop-Musik.
FOLK M	Musik, die ihre Wurzeln in der musikalischen Kultur des Landes hat, im Allgemeinen auf akustischen Instrumenten gespielt. Die Erzählung oder Story kann auf geschichtlichen Ereignissen oder Personen beruhen.
DOCUMENT	Programm über aktuelle Themen, in recherchierendem Stil präsentiert.
TEST	Sendung zur Prüfung des Materials oder der Notsendegeräte.
ALARM !	Notprogramm, das unter außergewöhnlichen Bedingungen ausgestrahlt wird, um vor Ereignissen zu warnen, die eine Gefahr darstellen oder von allgemeiner Natur sein können.
NONE	Keine Programmart (alleiniger Empfang).
TP	sender mit Verkehrsmedlungen.
TA	Verkehrsmeldungen werden ausgestrahlt.

Timer- und Sleep-Funktion (nur über die Fernbedienung)

Timer-Wiedergabe:

Zur voreingestellten Zeit schaltet sich das Gerät ein und gibt die gewünschte Tonquelle (DVD/CD, USB, TUNER, OPTICAL 1, OPTICAL 2, AUX IN, SCART) wieder.

Das Gerät besitzt 2 Timer-Arten: ONCE TIMER und DAILY TIMER.

Once timer: Der Once-Timer wird nur einmal zur voreingestellten Zeit aktiviert.

Daily Timer: Der Daily timer wird jeden Tag zur gleichen Zeit aktiv.

Stellen Sie den Timer zum Beispiel zum Wecken an jedem Morgen ein.

Gleichzeitiges Nutzen des Once- und des Daily-Timers :

Verwenden Sie zum Beispiel den Once-Timer zum Radio hören und den Daily-Timer zum Wecken.

- 1 Einstellen des Daily-Timers (Seiten 57 - 59).
- 2 Einstellen des Once-Timers (Seiten 57 - 59).

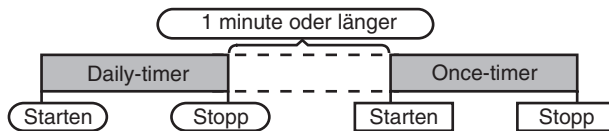

Hinweis:

Überschneiden sich die Zeiten Daily- und des Once-Timers, so hat der Once-Timer Priorität. Lassen Sie zwischen den Aktionen ein Intervall von mindestens 1 Minute .

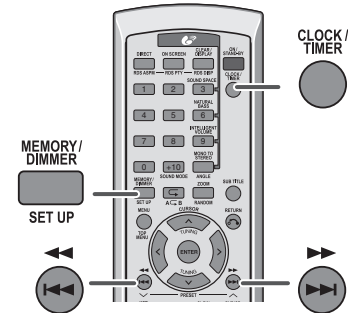

■ Timer-Wiedergabe

Vor dem Einstellen des Timers:

- 1 Sie, ob die Uhr richtig eingestellt ist (siehe Seite 29). Ist dies nicht der Fall, können Sie die Timer-Wiedergabe nicht benutzen.
- 2 Timer-Wiedergabe: Eine abzuspielende Disk einlegen.



- 1 Drücken Sie zum Einschalten des Gerätes ON/STAND-BY.
- 2 Drücken Sie die CLOCK/TIMER-Taste.
- 3 Drücken Sie innerhalb von 10 Sekunden ◀◀ oder die ▶▶ Taste, um „ONCE“ oder „DAILY“ auszuwählen und drücken Sie die MEMORY/DIMMER -Taste.



Erscheint nicht „ONCE“ oder „DAILY“, stellen Sie die Uhr auf die richtige Zeit ein.

- 4 Drücken Sie innerhalb von 10 Sekunden ◀◀ oder die ▶▶ Taste, um „ONCE SET“ oder „DAILY SET“ auszuwählen und drücken Sie die MEMORY/DIMMER-taste.**



- 5 Drücken Sie die ◀◀ oder ▶▶ Taste, um die Stunde einzustellen. Drücken Sie dann die MEMORY/DIMMER Taste.**



In den Abbildungen wird die Einstellung der Timer-Wiedergabe im Daily-Timer-Modus dargestellt.

- 6 Drücken Sie die ◀◀ oder ▶▶ Taste, um die Minuten einzustellen. Drücken Sie dann die MEMORY/DIMMER Taste.**

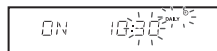

- 7 Stellen Sie die Zeit wie in den Schritten 5 und 6 oben beschrieben ein.**

- 8 Schalten Sie mit der ◀◀ oder ▶▶ Taste auf Eingabe. Drücken Sie dann die MEMORY/DIMMER-Taste.**

Wahl der Wiedergabe-Quelle: DVD/CD, USB, OPTICAL 1, OPTICAL 2, AUX IN, SCART oder TUNER.

- Haben Sie das Gerät auf Tuner eingestellt, so wählen Sie den Sender, indem Sie auf die ◀◀ oder ▶▶ Taste drücken, drücken Sie dann die MEMORY/DIMMER-Taste.
- Wurde kein Sender einprogrammiert, erscheint „NO PRESET“ und die Timer-Einstellung wird gelöscht.

- 9 Stellen Sie die Lautstärke mit dem VOLUME-Regler ein. Drücken Sie dann die MEMORY/DIMMER-Taste.**

Stellen Sie die Lautstärke nicht zu hoch.

- 10 Drücken Sie die ON/STAND-BY-Taste, um in den Stand-by-Modus zu schalten.**

Die „TIMER“ Leuchtanzeige leuchtet auf, und das Gerät ist für die Wiedergabe mit Zeiteinstellung bereit.



Fortsetzung auf der nächsten Seite

Timer- und Sleep-Funktion (nur über die Fernbedienung) (Fortsetzung)

11 Ist die voreingestellte Uhrzeit erreicht, beginnt die Wiedergabe.

Die Lautstärke erhöht sich allmählich, bis sie die voreingestellte Lautstärke erreicht hat.

12 Nach Beendigung der Wiedergabe schaltet das System automatisch in den Bereitschafts-Modus.**Once timer:**

Der Timer wird gelöscht.

Während der Timer-Wiedergabe blinkt die „☺“-Anzeige.

Daily Timer:

Der Timer wird jeden Tag zur gleichen Zeit aktiviert. Er läuft weiter, bis die Einstellung des Daily-Timers gelöscht wird. Löschen Sie den Daily Timer, wenn er nicht in Gebrauch ist. Während der Timer-Wiedergabe blinkt „Daily ☺“-Anzeige .

Hinweis:

Bei der Timer-Wiedergabe auf einem anderen an den USB-Anschluss/OPTICAL 1/OPTICAL 2/AUX IN/SCART Anschlüsse angeschlossenen Gerät, wählen Sie USB oder OPTICAL 1 oder OPTICAL 2 oder AUX oder SCART in Schritt 8. Dieses Gerät schaltet sich automatisch in den Stand-by-Modus. Das an den USB /OPTICAL 1/OPTICAL 2/AUX IN/SCART angeschlossene Gerät schaltet sich nicht ein oder aus.

Prüfen der Timer-Einstellung im Timer-Stand-by-Modus:

- 1 Drücken Sie die CLOCK/TIMER-Taste.
- 2 Drücken Sie innerhalb von 10 Sekunden ◀◀ oder die ▶▶ Taste, um „ONCE“ oder „DAILY“ auszuwählen und drücken Sie die MEMORY/DIMMER-Taste.
- 3 Drücken Sie innerhalb von 10 Sekunden ◀◀ oder die ▶▶ Taste, um „ONCE CALL“ oder „DAILY CALL“ auszuwählen und drücken Sie die MEMORY/DIMMER-Taste. Ist die angezeigte Einstellung in Ordnung, schaltet das Gerät in den Stand-by-Modus.

Prüfen der Timer-Einstellung im Timer-Stand-by-Modus:

- 1 Drücken Sie die CLOCK/TIMER-Taste.
- 2 Drücken Sie innerhalb von 10 Sekunden ◀◀ oder die ▶▶ Taste, um „ONCE“ oder „DAILY“ auszuwählen und drücken Sie die MEMORY/DIMMER-Taste.
- 3 Drücken Sie innerhalb von 10 Sekunden ◀◀ oder die ▶▶ Taste, um „ONCE OFF“ oder „DAILY OFF“ auszuwählen und drücken Sie die MEMORY/DIMMER-Taste. Der Timer wird gelöscht (Die Einstellung wird gelöscht).

Wiederverwendung der gespeicherten Timer-Einstellung:

Ist der Timer eingestellt, so wird diese Einstellung gespeichert. Gehen Sie zur Wiederverwendung der gleichen Einstellung wie folgt vor.

- 1 Schalten Sie das Gerät ein und drücken Sie CLOCK/TIMER-Taste.
- 2 Drücken Sie innerhalb von 10 Sekunden ◀◀ oder die ▶▶ Taste, um „ONCE“ oder „DAILY“ auszuwählen und drücken Sie die MEMORY/DIMMER-Taste.
- 3 Drücken Sie innerhalb von 10 Sekunden ◀◀ oder die ▶▶ Taste, um „ONCE ON“ oder „DAILY ON“ auszuwählen und drücken Sie die MEMORY/DIMMER-Taste.
- 4 Drücken Sie die ON/STAND-BY-Taste, um in den Stand-by-Modus zu schalten.

■ Sleep-Funktion

Radio, Disks und USB können alle automatisch ausgeschaltet werden.

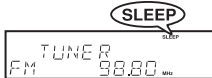
1 Die gewünschte Tonquelle wiedergeben.	
2 Drücken Sie die CLOCK/TIMER-Taste.	
3 Drücken Sie innerhalb von 10 Sekunden ◀◀ oder die ▶▶ Taste, um „SLEEP“ auszuwählen und drücken Sie die MEMORY/DIMMER-taste.	
4 Drücken Sie die ◀◀ oder ▶▶ Taste und stellen Sie die Zeit ein. (Maximum: 3 Stunden- Minimum: 1 Minuten) <ul style="list-style-type: none"> ● 3 Stunden- 5 Minuten → 5-Minuten-Intervalle ● 5 Minuten - 1 Minute → 1-Minute-Intervalle 	
5 Drücken Sie dann die MEMORY/DIMMER-Taste. „SLEEP“ erscheint.	
6 Das Gerät schaltet nach Ablauf der voreingestellten Zeit automatisch in den Bereitschafts-Modus. 1 Minute vor Ablauf des Sleep-Betriebs wird die Lautstärke leister.	

Überprüfen der verbleibenden Einschlaf-Zeit:

- 1 Drücken sie beim Einstellen des Sleep-Timers die CLOCK/TIMER-Taste.
 - 2 Drücken Sie innerhalb von 10 Sekunden die ◀◀ oder die ▶▶ Taste und wählen Sie „SLEEP X:XX“.
„X : XX“ ist die verbleibende Zeit.
- Die verbleibende Einschlafzeit wird ungefähr 10 Sekunden lang angezeigt.
 - Die verbleibende Einschlafzeit kann während der SLEEP-Funktion durch Drücken der MEMORY/DIMMER-Taste (Schritte 4 - 5) geändert werden.

Abbrechen der Sleep-Funktion:

Drücken Sie die ON/STAND-BY-Taste, während „SLEEP“ angezeigt wird.

Um die Sleep-Funktion abzubrechen, ohne das System in den Bereitschafts-Modus zu schalten, gehen Sie nach folgendem Schritt vor.

- 1 Drücken sie beim Einstellen des SLEEP-Timers die CLOCK/TIMER-Taste.
- 2 Drücken Sie innerhalb von 10 Sekunden ◀◀ oder die ▶▶ Taste, um „SLEEP OFF“ auszuwählen und drücken Sie die MEMORY/DIMMER-taste.

■ Gleichzeitiges Benutzen der Timer- und Sleep-Funktion

Tonquelle bei Sleep-Timer-Funktion:

Beispiel: Einschlafen über den Rundfunksender und Erwachen am nächsten Morgen über eine CD.

- 1 Die Einschlafzeit einstellen (siehe links, Schritte 1 - 5).
- 2 Ist der Sleep-Timer eingestellt, stellen Sie die gewünschte Abspielzeit ein (Schritte 2 - 10, Seite 57 - 58).

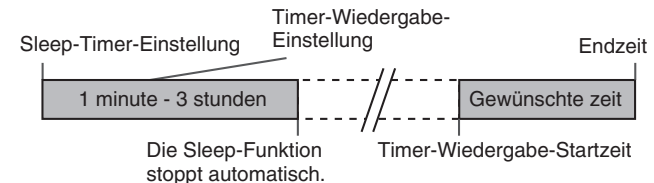

Anschluß des Kopfhörer

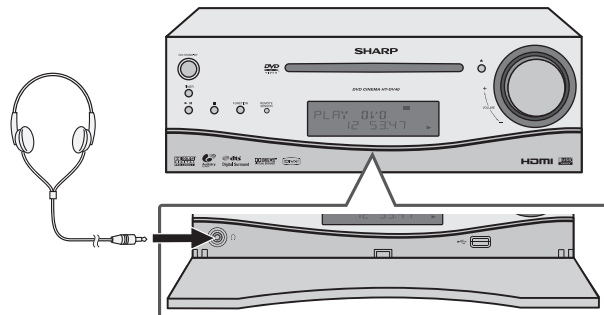

- Vermindern Sie vor dem Anschließen oder Trennen des Kopfhörers die Lautstärke.
- Verwenden Sie einen Kopfhörer mit einem 3,5 mm Stecker und 16 Ohms bis 50 Ohms Impedanz. Die empfohlene Impedanz beträgt 32 Ohms.
- Beim Anschließen des Kopfhörers werden die Lautsprecher automatisch getrennt. Stellen Sie die Lautstärke mit dem VOLUME-Regler ein.

Fehlersuchtablelle

Viele scheinbare Probleme können vom Benutzer ohne Anforderung eines Kundentechnikers gelöst werden.

Falls mit diesem Produkt irgendetwas nicht in Ordnung zu sein scheint, überprüfen Sie die folgenden Punkte, ehe Sie sich an einen autorisierten SHARP-Fachhändler oder ein SHARP-Kundendienstzentrum wenden.

■ Allgemeines

Symptom	Mögliche Ursache
<ul style="list-style-type: none"> ● Das Gerät ist nicht eingeschaltet. ● Es ist kein Ton hörbar. 	<ul style="list-style-type: none"> ● Ist der Stecker herausgezogen? ● Ist der Lautstärkenpegel auf „0“ gestellt? ● Ist der Kopfhörer angeschlossen? ● Sind die Lautsprecherkabel getrennt?
<ul style="list-style-type: none"> ● Der Klang der Lautsprecher ist nicht gut ausbalanciert. 	<ul style="list-style-type: none"> ● Sind die Lautsprecher an die falschen Buchsen angeschlossen?
<ul style="list-style-type: none"> ● Während der Wiedergabe treten Geräusche auf. 	<ul style="list-style-type: none"> ● Entfernen Sie das Gerät von Computern oder Handys.
<ul style="list-style-type: none"> ● Das Gerät reagiert nicht auf die Betätigung einer Taste. 	<ul style="list-style-type: none"> ● Stellen Sie das Gerät auf den Bereitschafts-Modus. ● Funktioniert das Gerät noch immer nicht, so trennen Sie es 30 Sekunden lang von der Stromversorgung und schließen Sie es wieder an.
<ul style="list-style-type: none"> ● Auf dem Fernsehbild treten Interferenz oder Geräusche auf. 	<ul style="list-style-type: none"> ● Befindet sich die Antenne des Gerätes in der Nähe eines TV? Verwenden Sie eine externe Antenne.
<ul style="list-style-type: none"> ● Die Anzeige ist schwarz. 	<ul style="list-style-type: none"> ● Befindet sich das Gerät im Dimmer-Modus?
<ul style="list-style-type: none"> ● Es werden keine Bilder angezeigt. 	<ul style="list-style-type: none"> ● Ist das TV eingeschaltet? ● Ist der TV-Input aktiviert?

■ DVD Spieler

Symptom	Mögliche Ursache
<ul style="list-style-type: none"> ● „No Disc“ wird angezeigt, auch wenn eine Disk eingelegt ist. 	<ul style="list-style-type: none"> ● Ist die Disk falsch herum eingelegt? ● Ist die Disk sehr schmutzig? ● Entspricht die Disk der Norm? ● Ist das Gerät übermäßigen Erschütterungen ausgesetzt?
<ul style="list-style-type: none"> ● Wiedergabe wird übersprungen. 	<ul style="list-style-type: none"> ● Hat sich im Gerät Kondensation gebildet?
<ul style="list-style-type: none"> ● Die Kontroll-tasten funktionieren nicht. Die Wiedergabe von Musik oder Video werden unterbrochen. 	<ul style="list-style-type: none"> ● Ist die Disk sehr schmutzig? ● Entspricht die Disk der Norm? ● Ist das Gerät übermäßigen Erschütterungen ausgesetzt? ● Hat sich im Gerät Kondensation gebildet?
<ul style="list-style-type: none"> ● Bilder und Sound werden übersprungen. 	<ul style="list-style-type: none"> ● Ist die Disk sehr schmutzig? ● Ist das Gerät übermäßigen Erschütterungen ausgesetzt? ● Hat sich im Gerät Kondensation gebildet?
<ul style="list-style-type: none"> ● Auch wenn das Gerät eingeschaltet ist, funktioniert es nicht. 	<ul style="list-style-type: none"> ● Ist eine DVD (Regions-Nummer identisch mit der auf der Rückseite des Gerätes angegebenen), Audio CD, CD-R oder CD-RW eingelegt?

Symptom	Mögliche Ursache
<ul style="list-style-type: none"> ● Es werden keine Bilder angezeigt. (Es ist kein Klang zu hören.) 	<ul style="list-style-type: none"> ● Sind Video- und Audio-Kabel nicht richtig angeschlossen? ● Ist eine DVD (Regions-Nummer 2 oder ALL), Audio CD, CD-R oder CD-RW eingelegt? ● Ist die Disk sehr schmutzig? ● Ist die Disk falsch herum eingelegt? ● Ist der optische Lesekopf schmutzig? ● Ist die TV -Eingabe auf Video (VIDEO 1, VIDEO 2, etc.) eingestellt? ● Ist das Gerät eingeschaltet?

■ USB

Symptom	Mögliche Ursache
<ul style="list-style-type: none"> ● Gerät kann nicht gefunden werden. 	<ul style="list-style-type: none"> ● Sind MP3/WMA -Dateien verfügbar? ● Ist das Gerät ordnungsgemäß angeschlossen? ● Ist es ein MTP Gerät? ● Befinden sich nur AAC-Dateien auf dem Gerät?
<ul style="list-style-type: none"> ● Wiedergabe beginnt nicht. 	<ul style="list-style-type: none"> ● Ist die WMA Datei urheberrechtlich geschützt? ● ist es eine falsche MP3-Datei?
<ul style="list-style-type: none"> ● Falsche Zeitanzeige. ● Falscher Dateiname wird angezeigt. 	<ul style="list-style-type: none"> ● Wird die Variable Bitrate-Datei wiedergegeben? ● Enthält der Datei-Name chinesische oder japanische Schriftzeichen?

■ Fernbedienung

Symptom	Mögliche Ursache
<ul style="list-style-type: none"> Die Fernbedienung funktioniert nicht. 	<ul style="list-style-type: none"> Ist der Netzkabel des Gerätes angeschlossen? Ist die Polarität der Batterie richtig? Sind die Batterien leer? Ist der Abstand oder Winkel falsch? Leuchtet der Sensor der Fernbedienung stark?

■ Tuner

Symptom	Mögliche Ursache
<ul style="list-style-type: none"> UKW erzeugt ungewöhnliches, andauerndes Rauschen. 	<ul style="list-style-type: none"> Befindet sich das Gerät in der Nähe eines Fernsehers oder eines Computers? Ist die UKW-Antenne richtig aufgestellt? Die Antenne weiter entfernt vom Netzkabel verlegen.

■ Kondensation

Plötzliche Temperaturschwankungen und Lagerung oder Betrieb in einer extrem feuchten Umgebung können Kondensatbildung im Gehäuse (CD-Abtaster usw.) oder auf dem Sender der Fernbedienung verursachen.

Kondensat kann zu Funktionsstörungen des Geräts führen. Sollte dieser Fall eintreten, das Geräts eingeschaltet lassen, ohne eine Disc einzulegen, bis normale Wiedergabe möglich ist (ca. 1 Stunde). Vor Handhaben der Fernbedienung jedes Kondensat auf dem Sender mit einem weichen Tuch abwischen.

■ Wenn eine Störung auftritt

Wird die Funktion dieses Produktes durch starke, externe Interferenz (mechanischer Stoß, übermäßige statische Elektrizität, anormale Stromversorgung wegen Blitz etc.) beeinträchtigt oder wird das Gerät falsch bedient, kann es nicht richtig funktionieren.

Wenn derartige Störungen auftreten, gehen Sie wie folgt vor:

- 1 Stellen Sie das Gerät auf den Bereitschafts-Modus.
- 2 Funktioniert das Gerät nach dem vorgeschriebenen Schritt noch immer nicht, ziehen Sie den Stecker heraus, stecken ihn wieder ein und schalten Sie das Gerät wieder ein.

Hinweis:

Bringen die vorgeschriebenen Schritte nicht den gewünschten Erfolg, löschen Sie den gesamten Speicher und setzen Sie das Gerät in den Werkszustand zurück.

■ Transport des Gerätes

Nehmen Sie die CD aus dem Gerät. Achten Sie darauf, dass sich keine CD im CD-Fach befindet. Schalten Sie das Gerät danach in den Bereitschafts-Modus. Durch den Transport des Gerätes mit einer CD kann das Gerät beschädigt werden.

■ Werkseinstellung, Löschen des Speichers

- 1 Drücken Sie die ON/STAND-BY-Taste, um in den Stand-by-Modus zu schalten.
- 2 Drücken Sie, während Sie die  Taste drücken, die ON/STAND-BY Taste, bis „CLEAR ALL“ erscheint.



Vorsicht:

Mit diesem Vorgang werden alle gespeicherten Daten einschl. der Uhrzeit, der Zeiteinstellung, dem eingestellten Sender und dem CD-Programm gelöscht.

■ Fehlermeldungen und Warnhinweise

haben Sie eine nicht abspielbare Disk geladen oder können Sie die Funktionen nicht ordnungsgemäß ausführen, so erscheinen auf dem TV-Bildschirm die folgenden Meldungen.

Anzeige	Bedeutung
E7	<ul style="list-style-type: none"> ● Störungen beim Klang. ● Stellen Sie das Gerät von der Tonquelle entfernt auf und stecken Sie den AC-Stecker in die Steckdose. (*)
ERROR	<ul style="list-style-type: none"> ● Das Gerät erkennt den DVD-Mechanismus als defekt. (*)
FAN LOCK	<ul style="list-style-type: none"> ● Der Kühlventilator auf der Rückseite des Gerätes läuft nicht. Ziehen Sie den AC-Stecker heraus und prüfen Sie, ob sich ein fremder Gegenstand im Kühlventilator verfangen hat.
NO DISC	<ul style="list-style-type: none"> ● Es ist keine Disk eingelegt.
NO SIGNAL	<ul style="list-style-type: none"> ● Der digitale Audio-Ausgabe-Stecker ist nicht richtig angeschlossen. ● Ein nicht spezifiziertes Signal wird empfangen und nicht erkannt.
NO SUPPORT	<ul style="list-style-type: none"> ● Wenn eine urheberrechtlich geschützte WMA-Datei wiedergegeben wird.

(*): Stellen Sie das Hauptgerät in den Stand-by-Modus und schalten Sie das Gerät wieder ein oder ziehen Sie es heraus und stecken es anschließend wieder ein. Erscheint die gleiche Meldung wieder, so fragen Sie Ihren SHARP-Händler oder Servicecenter.

■ Pflege der Compact Disks

Compact Disks sind ziemlich widerstandsfähig gegen Beschädigungen, aber Falschabtastungen können infolge einer Ansammlung von Staub auf der Diskoberfläche auftreten. Beachten Sie für optimale CD-Wiedergabe die folgenden Punkte.

- Auf die Disk darf nichts geschrieben werden, insbesondere auf die Seite ohne Etikett; hier werden die Tonsignale abgetastet. Beschreiben Sie diese Oberfläche nicht.
- Setzen Sie die Disk nicht direkter Sonnenstrahlung, Hitze oder Feuchtigkeit aus.
- Halten Sie die CDs immer am Rand. Durch Fingerabdrücke, Schmutz oder Wasser auf den CDs kann Störgeräusch oder falsche Abtastung verursacht werden. Ist eine CD schmutzig oder wird nicht einwandfrei abgespielt, wischen Sie sie mit einem weichen, trockenen Tuch von der Mitte gerade nach außen dem Radius entlang ab.

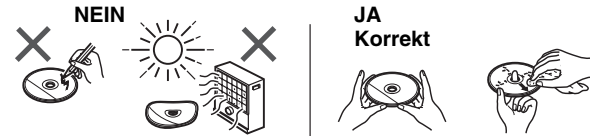

Wartung

■ Reinigung des Gehäuses

Reinigen Sie das Gehäuse regelmäßig mit einem weichen Tuch und verdünntem Seifenwasser und wischen Sie es dann mit einem trockenen Tuch nach.

Vorsicht:

- Keine Chemikalien (Benzin, Farbverdünnungsmittel) verwenden. Dadurch kann das Gehäuse beschädigt werden.
- Niemals das Innere des Gerätes ölen. Es kann zu Störungen führen.

Technische Daten

DEUTSCH

Referenzen

Bedingt durch fortlaufende technische Verbesserungen behält sich SHARP das Recht vor, das Design und die Spezifikationen ohne vorherige Ankündigung ändern zu können. Die angegebenen Leistungswerte stellen die Nennwerte eines in Serienherstellung produzierten Gerätes dar. Bei einzelnen Geräten sind geringe Abweichungen möglich.

■ Hauptgerät

Spannung	AC 220 - 240 V ~ 50 Hz
Verbrauch	Eingeschaltet: 82 W Energie Stand-by: 0,6 W (*)
Ausgangsleistung	PMPO: 500 W Vorderer Lautsprecher: MPO: 150 W (75 W + 75 W) (DIN 45 324) RMS: 150 W (75 W + 75 W) (DIN 45 324) RMS: 90 W (45 W + 45 W) (DIN 45 500) Subwoofer: MPO: 100 W (DIN 45 324) RMS: 100 W (DIN 45 324) RMS: 55 W (DIN 45 500)
Video-Ausgänge	SCART-Ausgang: SCART -Buchse x 1 Video -Ausgang: RCA Typ x 1 S-Video -Ausgang: S-Buchse x 1 Komponente Video-Ausgang: (Y/PB/PR) x 1 HDMI -Ausgang : HDMI x 1 Unterstützt die Ausgabeformate 480p/570p/1080i
Audio input Pole	Optischer Digital-Eingang (DIGITAL 1): Quadratisch x 1 Optischer Digital-Eingang (DIGITAL 2): Quadratisch x 1 Analog-Eingang: 500 mV/47k Ohm
Audio output Pole	Lautsprecher: 4 Ohm Subwoofer: 12 Ohm Kopfhörer: 16 - 50 Ohm (Empfohlen: 32 Ohm)
Abmessungen	Breite: 300 mm Höhe: 106 mm Tiefe: 300 mm
Gewicht	3,8 kg

(*) Dieser Leistungsaufnahmewert wird erhalten, wenn die Demonstrations-Betriebsart in der Bereitschafts-Betriebsart abgebrochen wird. Siehe Seite 17 zum Abbrechen der Demonstrations-Betriebsart.

■ USB

USB host Schnittstelle	<ul style="list-style-type: none"> ● Kompatible mit USB 1.1/2.0 (Volle Geschwindigkeit) Klasse des Massenspeichers ● Unterstützt nur Bulk und CBI Protocol.
Unterstützte Dateien	<ul style="list-style-type: none"> ● MPEG 1 Layer 3 ● MPEG 2 Layer 3 ● WMA (Kein DRM)
Unterstützte Bitrates	<ul style="list-style-type: none"> ● MP3 (32 ~ 320 kbps) ● WMA (64 ~ 160 kbps)
Sonstiges	<ul style="list-style-type: none"> ● Die maximale Gesamtzahl an MP3/WMA Dateien beträgt 65 535. ● Die maximale Gesamtzahl an Ordnern beträgt 512 EINSCHLIESSLICH des Root Verzeichnisses. (Ordner, die nicht abspielbare Dateien enthalten, werden mitgezählt.) ● Die ID3TAG unterstützen Informationen sind nur TITEL, KÜNSTLER und ALBUM. ● Unterstützt ID3TAG Version 1 und Version 2.
Unterstütztes Dateisystem	<ul style="list-style-type: none"> ● Unterstützt USB -Geräte mit Microsoft Windows/DOS/FAT 12/FAT 16/FAT 32. ● 2 kbyteBlocklänge pro Sektor.

■ Tuner

Frequenzbereich	UKW: 87,5 - 108 MHz
Sonstiges	Die maximal zu speichernde Senderzahl beträgt 30.

■ DVD Spieler

Signalsystem	Farbe PAL/NTSC	
Unterstützte Diskarten	DVD (Regions-Nummer identisch mit der auf der Rückseite des Gerätes angegebenen), Audio CD, CD-R, CD-RW, JPEG, DivX (Version 3 ~ 6)	
Videosignal	Horizontale Auflösung: 500 Zeilen Verhältnis Signal/Ton: 70 dB	
Audiosignal	Frequenz Eigenschaften	Linear PCM DVD: 20 Hz t/m 20 kHz (Abtastgeschwindigkeit: 48 kHz) 20 Hz t/m 20 kHz (Abtastgeschwindigkeit: 96 kHz) CD: 20 Hz t/m 20 kHz
	Verhältnis Signal/Ton	CD: 94 dB (1 kHz)
	Dynamischer Wellenbereich	DVD PCM linear: 95 dB CD: 94 dB
	Beziehung der gesamten harmonischen Verzerrung	0,01% Maximum

■ CP-DV40H-Lautsprecher

Typ	2-Wege-Lautsprechersystem 2,5 cm Hochtöner 8 cm Tieftöner (x 2)
Max. Belastbarkeit	150 W
Nennbelastbarkeit	75 W
Impedanz	4 Ohm
Abmessungen	Breite: 300 mm Höhe: 129 mm Tiefe: 160 mm
Gewicht	je 2,1 kg

■ CP-DV50H-Lautsprecher

Typ	2-Wege-Lautsprechersystem 2,5 cm-Hochtöner 6,5 cm Tieftöner (x 3)
Max. Belastbarkeit	150 W
Nennbelastbarkeit	75 W
Impedanz	4 Ohm
Abmessungen	Breite: 100 mm Höhe: 1243 mm Tiefe: 114 mm
Gewicht	je 7,1 kg

■ Subwoofer

Typ	Subwoofersystem 20 cm Subwoofer
Max. Belastbarkeit	200 W
Nennbelastbarkeit	100 W
Impedanz	12 Ohm
Abmessungen	Breite: 220 mm Höhe: 354 mm Tiefe: 438 mm
Gewicht	7,6 kg