

MIO STAR

VAC 7801

Schlittenstaubsauger

Bedienungsanleitung (Seite 1)

Aspirateur traîneau

Mode d'emploi (page 17)

Aspirapolvere a slitta

Istruzioni per l'uso (pagina 33)

DFI



Art. 7171.064

Congratulazioni!

Con questo aspirapolvere a slitta VAC 7801 ha acquistato un prodotto di qualità, fabbricato con estrema cura. Con una manutenzione adeguata l'apparecchio le renderà per anni degli ottimi servizi. La preghiamo comunque, prima di metterlo in funzione per la prima volta, di leggere attentamente le presenti istruzioni d'uso e soprattutto di osservare le avvertenze di sicurezza.

Le persone che non conoscono a fondo queste istruzioni d'uso non sono autorizzate all'impiego dell'aspirapolvere a slitta VAC 7801.

Indice

	Pagina		Pagina
Avvertenze di sicurezza	34	Pulizia	47
A proposito delle istruzioni d'uso	35	Custodia / manutenzione	47
Disimballaggio	35	Disturbi di funzionamento / smaltimento	47
Elenco delle parti e degli elementi di comando	36	Dati tecnici	48
Istruzioni brevi	38		
Messa in funzione	40		
– Prima della messa in funzione iniziale	40		
– Impiego	40		
– Mettere / sostituire il sacco per la polvere	41		
– Tubo flessibile e tubo telescopico	43		
– Messa in funzione	43		
– Passare l'aspirapolvere	44		
– Sistemazione	45		
– Dopo aver passato l'aspirapolvere	45		
– Cambiare il sacco per la polvere	46		
– Sostituire il filtro	46		
– Pulire/sostituire il filtro HEPA	47		



Lei ha acquistato l'aspirapolvere a slitta VAC 7801. Prima di allacciare il suo apparecchio alla corrente elettrica, la preghiamo di prendersi il tempo per leggere attentamente queste istruzioni che contengono importanti avvertenze di sicurezza e di messa in funzione.

• Corrente elettrica

Non toccare mai le parti allacciate alla corrente elettrica, poiché esse possono provocare scariche elettriche, con pericolo di lesioni gravi o addirittura di morte! Allacciare l'apparecchio soltanto a corrente alternata con tensione di 230 V / 50 Hz, min. 10A con presa a terra. La presa di corrente deve essere stata installata da professionisti autorizzati. Noi raccomandiamo di allacciare l'apparecchio a una presa munita di interruttore FI di max. 30mA. In caso di dubbio rivolgersi a uno specialista.

• Cavo di alimentazione

Non mettere mai in funzione l'apparecchio se il cavo è danneggiato. Fare immediatamente sostituire prese e cavi danneggiati presso M-Service. Non tirare il cavo facendolo passare su angoli e spigoli taglienti e non incastrarlo. Non appoggiare o far pendere il cavo su oggetti roventi e tenerlo lontano dall'olio. Non estrarre la spina dalla presa di corrente tirando il cavo o con le mani bagnate.

• Uso conforme

L'aspirapolvere VAC 7801 è destinato esclusivamente ad uso privato. È severamente vietato apportare modifiche tecniche o farne un uso illecito a causa dei pericoli che potrebbero derivarne!

• Utilizzazione

Non aspirare mai liquidi, oggetti umidi, incandescenti, taglienti e appuntiti (ad es. acqua, frammenti di vetro, aghi, mozziconi di sigaretta, ecc.) perché potrebbero subentrare danni al sacco per la polvere o all'apparecchio.

Tenere il tubo o la bocchetta dell'aspirapolvere lontano da occhi e orecchie: pericolo di lesioni!

• Utenti autorizzati

Tutte le persone che hanno a che fare con l'utilizzo, la manutenzione e la riparazione dell'apparecchio, devono essere formate e istruite a questo scopo. Le persone, invece, che non conoscono a fondo le istruzioni d'uso, i bambini e le persone sotto l'influsso di alcool, droghe e medicinali non sono autorizzati a usare l'apparecchio o possono farlo solo sotto sorveglianza.

• Protezione di terzi

Assicurarsi che i bambini non abbiano la possibilità di giocare con l'apparecchio. I bambini non riconoscono i pericoli in cui si può incorrere maneggiando un apparecchio elettrico. Non lasciare mai l'apparecchio in funzione senza controllo.

• Pulizia

Prima di pulire l'apparecchio, estrarre assolutamente la spina dalla presa di corrente e lasciarlo raffreddare. Non immergere mai l'apparecchio nell'acqua né lasciarlo entrare in contatto con essa! Per la pulizia non impiegare mai oggetti taglienti e abrasivi o sostanze chimiche corrosive.

• Riparazioni

In caso di disturbi di funzionamento o di apparecchio difettoso oppure di sospetto di danni provocati da una caduta, estrarre immediatamente la spina dalla presa di corrente. Non mettere mai in funzione apparecchi danneggiati. È severamente vietato introdurre oggetti estranei nell'apparecchio o aprirne il corpo. Le riparazioni possono essere eseguite soltanto attraverso M-Service. Per motivi di sicurezza possono essere utilizzati soltanto pezzi di ricambio originali Miostar. Non si assumono responsabilità in caso di danni causati da riparazioni eseguite da personale non specializzato.

Queste istruzioni d'uso non possono tener conto di ogni possibile impiego. Per ulteriori informazioni oppure in caso di problemi che non sono trattati o non lo sono in modo sufficientemente dettagliato, la preghiamo di rivolgersi al M-Service-Center più vicino (indirizzi sul retro delle presenti istruzioni d'uso).

Conservi accuratamente queste istruzioni d'uso e le consegne comunque ad ogni eventuale altro utente.

Disimballaggio

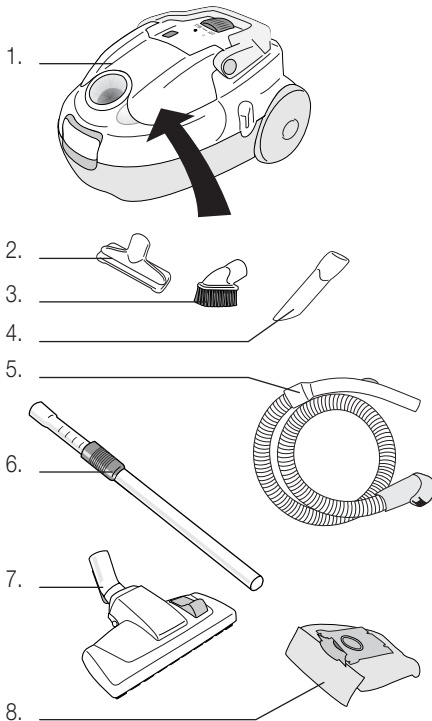
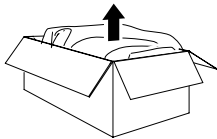

– Togliere l'aspirapolvere dall'imballaggio

– Dopo il disimballaggio controllare che i seguenti pezzi siano disponibili:

1. aspirapolvere
2. bocchetta per tessuti (scomparto accessori)
3. spazzola a pennello (scomparto accessori)
4. bocchetta a lancia (scomparto accessori)
5. tubo flessibile con impugnatura
6. tubo telescopico
7. bocchetta per i pavimenti DeLuxe
8. 6 sacchi per la polvere (1 inserito, 5 di riserva)

– Controllare che la tensione di rete (230 V) corrisponda a quella indicata dalla targhetta di designazione sotto l'apparecchio.

– Distruggere eventuali sacchetti di plastica, poiché potrebbero diventare un giocattolo pericoloso per i bambini

Consiglio:

Conservare l'imballaggio per eventuali futuri trasporti (ad es. traslochi, riparazioni, ecc.)

36 Elenco delle parti e degli elementi di comando

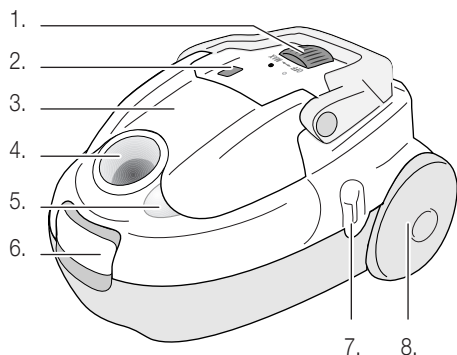

Parte anteriore dell'apparecchio:

1. Interruttore acceso/spento con regolazione progressiva della potenza di aspirazione
2. Attacco per spazzola motore «motor brush» (opzione)
3. Coperchio per lo scomparto accessori
4. Attacco roteante su 360° per il tubo flessibile
5. Impugnatura concava per l'apertura dello scomparto accessori
6. Tasto di apertura dello scomparto del sacco raccogli-polvere
7. Supporto laterale per il parcheggio della bocchetta per i pavimenti
8. Rotelle

Italiano

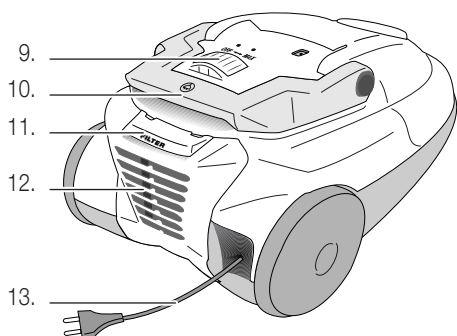

Parte posteriore dell'apparecchio:

9. Interruttore acceso/spento con regolazione progressiva della potenza di aspirazione
10. Maniglia di trasporto con tasto integrato per l'avvolgimento del cavo
11. Tasto di apertura dello scomparto del filtro HEPA
12. Bocchetta per uscita aria con filtro HEPA
13. Spina e cavo di alimentazione

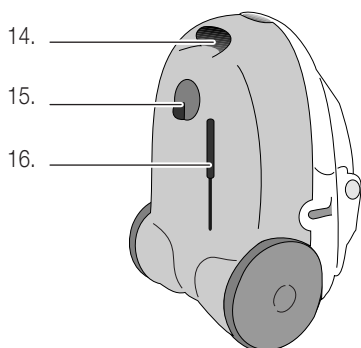

Parte inferiore dell'apparecchio:

14. Impugnatura
15. Rotella di guida
16. Posizione di parcheggio inferiore per la bocchetta per pavimenti e tubo di aspirazione

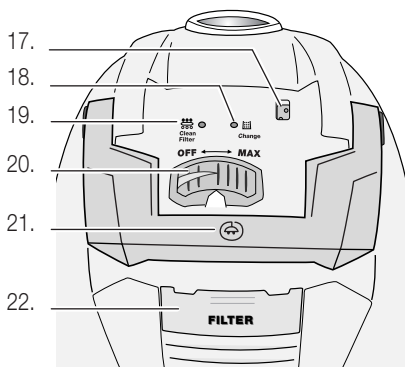

Parte superiore dell'apparecchio:

- 17. Attacco per sazzola motore «motor brush» (opzione / art. no. 9071.030.149)
- 18. Indicatore sacco pieno «Change»
- 19. Indicatore filtro HEPA «Clean Filter»
- 20. Interruttore acceso/spento con regolazione progressiva della potenza di aspirazione
- 21. Maniglia per il trasporto con tasto integrato per l'avvolgimento del cavo
- 22. Tasto di apertura dello scomparto filtro HEPA

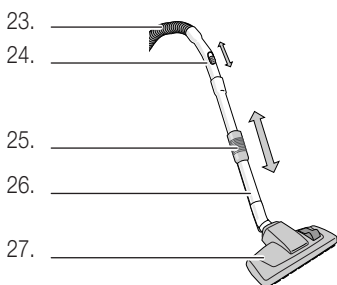

Accessori:

- 23. Tubo flessibile
- 24. Impugnatura con regolazione della potenza di aspirazione
- 25. Regolazione della lunghezza del tubo telescopico
- 26. Tubo telescopico
- 27. Bocchetta per pavimenti DeLuxe

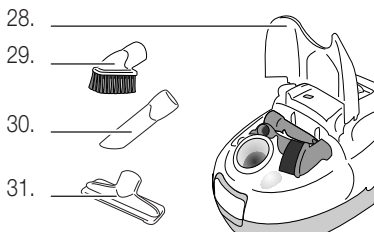

Scomparto accessori:

- 28. Coperchio dello scomparto accessori
- 29. Spazzola a pennello
- 30. Bocchetta a lancia
- 31. Bocchetta per tessuti

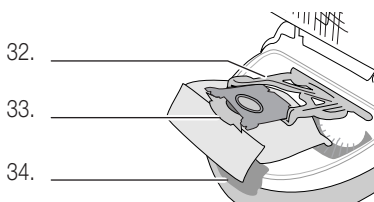

Sacco per la polvere:

- 32. Supporto del sacco per la polvere in plastica
- 33. Sacco per la polvere con coperchio di chiusura (MI 03 / art.-no. 7171.009)
- 34. Tasto apertura scomparto sacco per la polvere

Queste istruzioni brevi contengono soltanto le tappe più importanti di utilizzo dell'apparecchio. Per motivi di sicurezza è consigliabile leggere le istruzioni d'uso dettagliate, in cui sono descritte tutte le funzioni importanti. Osservare le prescrizioni di sicurezza a pagina 34 e 40.

1. Inserire il sacco per la polvere

Di norma la fabbrica fornisce l'apparecchio col sacco per la polvere già inserito.

- Togliere la spina
- Sollevare delicatamente il tasto di apertura dello scomparto del sacco per la polvere e aprire il coperchio fino alla battuta d'arresto

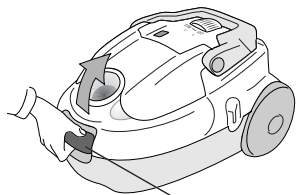

Tasto di apertura

- Per chiudere in modo igienico l'apertura del sacco della polvere, far scivolare il coperchio di cartone tirandolo delicatamente.
- Tenere fermo il supporto in plastica e rimuovere completamente il sacco dallo scomparto tirandolo dalla linguetta di cartone.

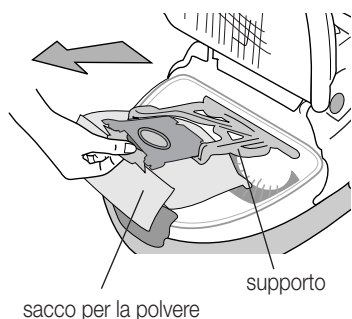

sacco per la polvere

supporto

- Inserire il supporto col sacco per la polvere nello scomparto fino alla battuta d'arresto.
- Reclinare orizzontalmente il supporto con il sacco della polvere nello scomparto.

Attenzione:

- osservare che la parte inferiore del sacco per la polvere non poggi sulla guarnizione in gomma ma penda liberamente nello scomparto del sacco per la polvere.

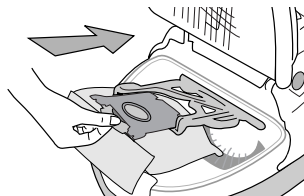

- Richiudere il coperchio (finché scatta)

Attenzione:

- **L'apparecchio è dotato di un coperchio di sicurezza. Se il sacco per la polvere non è inserito nel modo giusto nel supporto, o in assenza del sacco, un dispositivo di bloccaggio impedisce che il coperchio si chiuda. Non forzare.**
- Non utilizzare mai sacchi per la polvere già usati, poiché i pori sono otturati dall'uso (il motore si danneggia)

2. Collegare il tubo flessibile

- Introdurre la parte finale del tubo flessibile nell'aspirapolvere (finché scatta)
- Inserire il tubo telescopico nella bocchetta per pavimenti (la bocchetta per tessuti, quella a lancia e la spazzola a pennello si trovano nello scomparto accessori)
- Introdurre l'impugnatura del tubo flessibile nel tubo telescopico
- La lunghezza del tubo telescopico può essere modificata: spingendo l'anello di regolazione largo sul tubo telescopico in direzione della bocchetta, il tubo può essere allungato o accorciato a piacimento

Attenzione:

- regolare la lunghezza in modo da permettere un comodo uso dell'aspirapolvere in posizione eretta (= schiena diritta).

3. Messa in funzione

- Estrarre il cavo di allacciamento nella lunghezza desiderata.

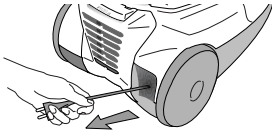

Attenzione:

- non tirare ulteriormente il cavo quando è completamente fuoriuscito per evitare il danneggiamento del dispositivo di avvolgimento.
- Inserire la spina nella presa di corrente (230 V)
- L'aspirapolvere è pronto per l'uso

4. Passare l'aspirapolvere

- Osservare le avvertenze di sicurezza a pagina 34 e 40
- Girando verso destra («MAX») l'interruttore, il motore si accende e si può cominciare a passare l'aspirapolvere
- Con l'interruttore si può regolare progressivamente la potenza di aspirazione: a destra («MAX») più forte, a sinistra «OFF» meno forte.

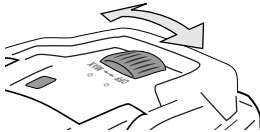

- Sull'impugnatura del tubo flessibile si trova un cursore, che spinto in avanti riduce la potenza di aspirazione



Attenzione:

- non aspirare mai liquidi, oggetti umidi, incandescenti, taglienti e appuntiti (ad es. acqua, frammenti di vetro, aghi, mozziconi di sigaretta, ecc.) perché potrebbero subentrare danni al sacco per la polvere o all'apparecchio, o il rischio di scossa elettrica.
- Tenere il tubo o la bocchetta dell'aspirapolvere lontano da occhi e orecchie: pericolo di lesioni!

5. Posizione di parcheggio

- In caso di pause brevi è possibile sistemare la bocchetta per i pavimenti in posizione di parcheggio in uno dei due supporti
- In caso di interruzioni più lunghe estrarre la spina e riavvolgere il cavo

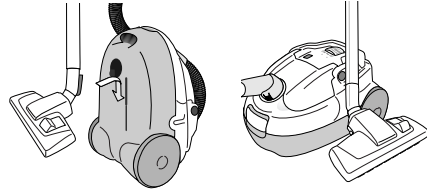

6. Dopo aver passato l'aspirapolvere

- Estrarre la spina
- Tenendo la spina, toccare ripetutamente il tasto di avvolgimento del cavo (integrato nella maniglia di trasporto) fino al suo completo riavvolgimento
- Attenzione:** osservare che il cavo, prima di essere avvolto, non sia attorcigliato. Nel caso in cui il cavo non venga riavvolto completamente, estrarlo nuovamente per circa un metro, ripetere quindi il processo di avvolgimento
- Introdurre il tubo telescopico con la bocchetta per pavimenti in uno dei due supporti. Non piegare eccessivamente il tubo flessibile
- Conservare l'apparecchio in un luogo asciutto, fuori dalla portata dei bambini

7. Cura e manutenzione

- Se l'indicatore elettronico sacco pieno è rosso, il sacchetto deve essere sostituito. (v.p. 41)
- Se l'indicatore pulizia filtro elettronico «» è rosso, il filtro HEPA deve essere pulito o sostituito (v.p. 47).

Attenzione:

- impiegare soltanto sacchi per la polvere originali (MI 03 / art.-no. 7171.009)
- i sacchi per la polvere non possono essere riutilizzati
- utilizzare soltanto filtri HEPA originali (MI 16 / art.-nr. 7171.022)
- sostituire regolarmente il filtro del motore (v.p. 46)
- collegare unicamente spazzole motore originali (opzione: art. no. 9071.030.149)

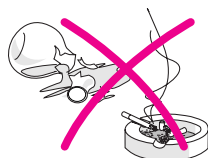

Prima della messa in funzione iniziale

Prestare la massima attenzione poiché un approccio inadeguato alla corrente elettrica può essere fatale. Si prega quindi di leggere le avvertenze di sicurezza a pagina 34 e le seguenti misure di sicurezza:

- utilizzare l'aspirapolvere soltanto in locali asciutti
- non aspirare liquidi quali acqua, ecc.
- non aspirare oggetti appuntiti, taglienti, infuocati o incandescenti (cocchi, aghi, sigarette, cenere ardente, ecc.)
- sostituire immediatamente il sacco pieno, senza riutilizzarlo
- non aspirare mai senza sacco per la polvere o senza filtro per il motore
- non aspirare particelle di polvere troppo fine (cemento, gesso, cenere, ecc.)

Impiego

Con l'apparecchio VAC 7801 è possibile passare l'aspirapolvere comodamente e senza fatica. Grazie al filtro HEPA ultra efficiente e lavabile, l'apparecchio è in grado di trattenere le più piccole particelle di polvere, contribuendo a mantenere l'ambiente senza polvere e prevenire problemi di allergie e tenere l'aria pulita in casa vostra. Sul tubo telescopico o direttamente sul tubo flessibile, si possono impiegare i seguenti accessori:

Italiano

comando a pedale
pavimento duro / tappeto

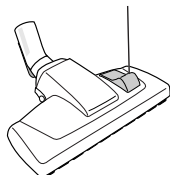

Bocchetta per i pavimenti DeLuxe

Con la bocchetta per i pavimenti DeLuxe con tre articolazioni, si possono svolgere la maggior parte dei lavori. La bocchetta possiede una spazzola incorporata per i pavimenti duri e una superficie liscia per i tappeti. Far uscire o rientrare la spazzola con il comando a pedale posto sulla parte superiore della bocchetta.

Bocchetta per i tessuti

Viene impiegata per gruppi imbottiti, cuscini, tende, ecc. Collocata nello scomparto accessori.

Bocchetta a lancia

E' adatta a raggiungere i luoghi meno accessibili quali angoli, fessure, termosifoni. Collocata nello scomparto accessori.

Spazzola a pennello

Le morbide setole del pennello sono ideali per lampade, ripiani di librerie, quadri, mobili di legno, ecc. Collocata nello scomparto accessori.

Scomparto accessori

Nello scomparto accessori vengono collocate la bocchetta per i tessuti, la bocchetta a lancia e la spazzola a pennello. Aprire il coperchio con l'impugnatura concava (marcato con i simboli).

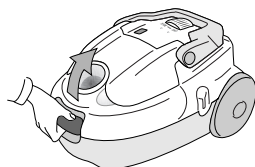
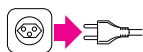

1. Collocare / sostituire il sacco per la polvere

Già dalla fabbrica l'apparecchio è dotato di sacco per la polvere. Controllare che il sacco sia inserito nel modo giusto.

– Estrarre la spina prima di collocare o sostituire il sacco per la polvere.

– Tirare delicatamente il tasto di apertura verso l'alto per aprire il coperchio finché non scatta.

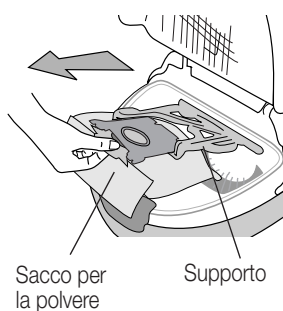

Sacco pieno:

- Il sacchetto per la polvere è fissato al supporto nell'apposito scomparto.
- Per chiudere in maniera igienica l'apertura del sacco della polvere, far scivolare sull'apertura il coperchio di cartone tirandolo delicatamente.
- Manenere fisso il supporto e asportare completamente il sacco dallo scomparto tenendolo dal cartone.
- Gettare il sacco usato tra i rifiuti domestici.

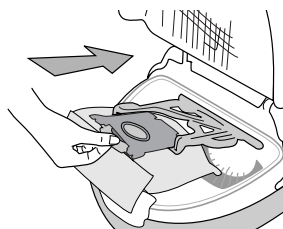

- Collocare il collare di cartone del nuovo sacchetto nel supporto mobile in plastica spingendolo fino alla battuta.
- Reclinare orizzontalmente il supporto con il sacco della polvere nello scomparto.

Attenzione:

- osservare che la parte inferiore del sacco per la polvere non poggi sulla guarnizione in gomma.

Richiudere il coperchio (fino alla battuta d'arresto)



Attenzione:

- *L'apparecchio è dotato di un coperchio di sicurezza. Se il sacco per la polvere non è inserito nel modo giusto nel supporto o in assenza del sacco, un dispositivo di bloccaggio impedisce che il coperchio si chiuda. Non forzare.*
- Non utilizzare mai sacchi per la polvere già usati, poiché i pori sono otturati dall'uso (il motore si danneggia).

Consiglio:

Mettendo una cartuccia profumata «M-Fresh-Turbo» o il granulato «S-Fresh» nel sacco per la polvere, l'aspirapolvere emana un gradevole profumo. In vendita alla Migros.

Importante:

- Impiegare soltanto sacchi per la polvere originali (MI 03 / art.-no. 7171.009)
- Non utilizzare mai sacchi per la raccolta della polvere già usati
- utilizzare soltanto filtri HEPA originali (MI 16 / art.-no. 7171.022)
- sostituire regolarmente il filtro del motore (v.p. 46)
- Non utilizzare mai l'apparecchio senza sacco per la polvere, altrimenti potrebbero subentrare dei danni (ad es. guasto al motore)
- NON riutilizzare i sacchi usati, i cui pori si otturano con l'uso; questo pregiudica notevolmente l'efficacia dell'aspirazione e può provocare il surriscaldamento del motore
- I sacchi umidi si rompono causando guasti al motore

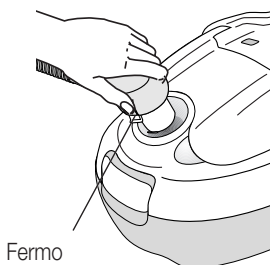

Fermo



anello di regolazione del tubo telescopico

2. Tubo flessibile e tubo telescopico

- Introdurre la parte finale del tubo flessibile nell'aspirapolvere (finché scatta). Premendo sul fermo dell'impugnatura, il tubo flessibile può essere nuovamente rimosso.
- Inserire il tubo telescopico nella bocchetta per il pavimento DeLuxe (la bocchetta per tessuti, bocchetta a lancia e spazzola a pennello si trovano nello scomparto accessori).
- Introdurre l'impugnatura del tubo flessibile nel tubo telescopico.
- La lunghezza del tubo telescopico può essere modificata: spingendo l'anello di regolazione largo sul tubo telescopico in direzione della bocchetta, il tubo può essere allungato o accorciato a piacimento.

Attenzione:

- regolare la lunghezza in modo da permettere un comodo uso dell'aspirapolvere in posizione eretta (= schiena dritta).

3. Messa in funzione

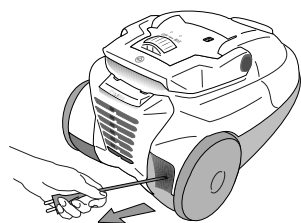

Estrarre il cavo



- Estrarre il cavo di allacciamento nella lunghezza desiderata.
Attenzione: non tirare ulteriormente il cavo quando è completamente fuoriuscito per evitare il danneggiamento dello stesso e del dispositivo di avvolgimento.

- Inserire la spina nella presa di corrente (230 V).
- L'aspirapolvere è pronto per l'uso.

Importante:

Utilizzare l'apparecchio soltanto in locali asciutti. Controllare ogni tanto che il cavo di alimentazione non sia danneggiato o crepato.

4. Passare l'aspirapolvere

Girare: acceso/spento e più forte/meno forte

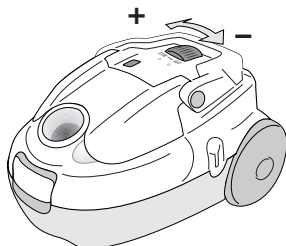

- Osservare le avvertenze di sicurezza a pagina 34 e 40
- Girando verso destra l'interruttore («MAX») il motore si accende e si può cominciare a passare l'aspirapolvere.

Spingere:
più forte / meno forte

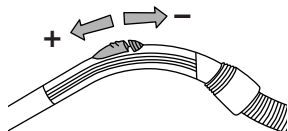

- Modificare la potenza di aspirazione girando l'interruttore di regolazione («MAX») più potenza di aspirazione «OFF» meno potenza di aspirazione

- Sull'impugnatura del tubo flessibile si trova un cursore, che spinto in avanti riduce la potenza di aspirazione e spinto indietro la fa aumentare di nuovo

Attenzione:

- Presso M-Service è disponibile la bocchetta per i pavimenti a motore (art. no. 9071.030.149). Questa spazzola permette di rimuovere molto più efficacemente i peli degli animali dai tappeti. La bocchetta per i pavimenti viene innestata al posto della bocchetta «normale» al tubo telescopico e collegata al colletto della «motor brush».

Importante:

- non aspirare mai liquidi, oggetti umidi, incandescenti, taglienti e appuntiti (ad es. acqua, frammenti di vetro, aghi, mozziconi di sigaretta, ecc.) perché potrebbero subentrare danni al sacco per la polvere o all'apparecchio.
- Tenere il tubo o la bocchetta dell'aspirapolvere lontano da occhi e orecchie: pericolo di lesioni!

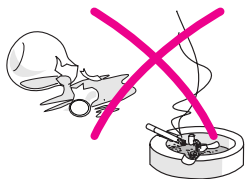



Supporti per per la posizione di parcheggio della bocchetta per i pavimenti

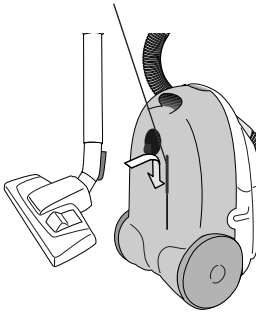

5. Posizione di parcheggio

- In caso di pause brevi è possibile sistemare la bocchetta per i pavimenti in posizione di parcheggio in uno dei due supporti.
- In caso di interruzioni più lunghe estrarre la spina e riavvolgere il cavo.

6. Dopo aver passato l'aspirapolvere

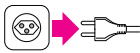

- Estrarre la spina.

2. Premere il tasto

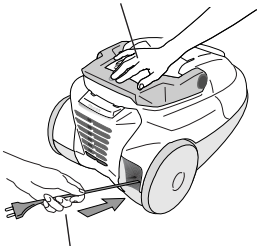

1. Tenere leggermente il cavo

- Tenendo la spina, premere ripetutamente il tasto di avvolgimento del cavo fino al suo completo riavvolgimento.

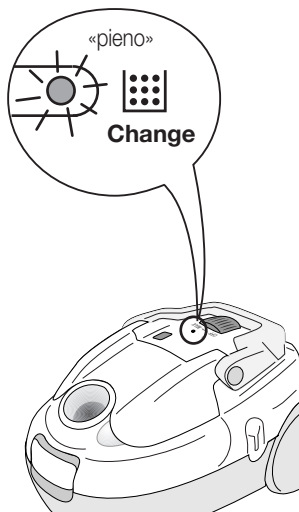

Attenzione: osservare che il cavo, prima di essere avvolto, non sia attorcigliato. Nel caso in cui il cavo non venga riavvolto completamente, estrarlo nuovamente per circa un metro, ripetere quindi il processo di avvolgimento.

- Introdurre il tubo telescopico con la bocchetta per pavimenti in uno dei due supporti. Non piegare il cavo
- Conservare l'apparecchio in un luogo asciutto, fuori dalla portata dei bambini



7. Cambiare il sacco per la polvere

L'indicatore elettronico segnala quando il sacco di raccolta della polvere deve essere cambiato. In caso di sacco pieno l'indicatore «» diventa rosso. L'indicatore misura la pressione negativa e avvisa non appena la permeabilità dell'aria si riduce, come succede in caso di sacco pieno, di intasamento della bocchetta, del tubo telescopico o del tubo flessibile.

- Col motore acceso, tenere la bocchetta in aria (la bocchetta non deve restare a terra)
- Se l'indicatore si accende «», il sacco deve essere cambiato immediatamente (vedi pagina 41)
- Se l'indicatore non si accende «», il sacco è vuoto o solo parzialmente pieno

Importante:

- Non utilizzare mai l'apparecchio senza sacco per la polvere, altrimenti potrebbero subentrare dei danni (ad es. guasto al motore)
- Impiegare soltanto sacchi per la polvere originali (MI 03 / art.-no. 7171.009)
- I sacchi per la polvere non possono essere riutilizzati, poiché i pori si otturano con l'uso; questo pregiudica notevolmente l'efficacia dell'aspirazione e può provocare il surriscaldamento del motore
- I sacchi umidi si rompono causando guasti al motore
- Sostituire regolarmente il filtro per il motore e il microfiltro

8. Sostituire il filtro

L'aspirapolvere è dotato di due filtri che devono essere sostituiti, rispettivamente puliti ad intervalli regolari:

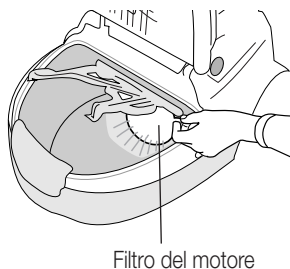

Filtro del motore

Protegge il motore in caso di danni arrecati al sacco della polvere; per questo non si può assolutamente utilizzare l'aspirapolvere senza filtro per il motore.

- Aprire il coperchio dello scomparto del sacco per la polvere
- Estrarre il sacco per la polvere dal suo supporto
- Reclinare verso l'alto il supporto in plastica
- Estrarre il vecchio filtro tirandolo dalla linguetta e buttarlo nella spazzatura
- Reinserire il nuovo filtro nel suo supporto rotondo sotto le tre sporgenze

Il filtro del motore (fornito col sacchetto per la polvere, MI 03 / art. n° 7171.009) deve essere sostituito al più tardi dopo 5 ricambi del sacco o dopo 2 anni, poiché altrimenti l'apparecchio potrebbe subire dei danni.

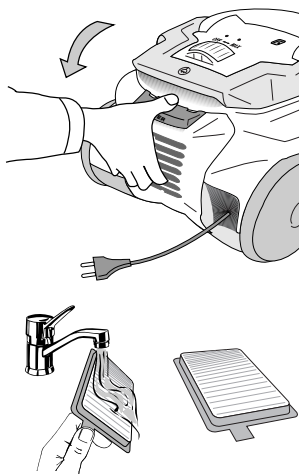

Filtro HEPA H12 «wash & use»

Il filtro EHPA ultra efficiente è in grado di trattenere le più piccole particelle di polvere e prevenire il rischio di allergie. Si lava semplicemente con acqua e viene poi riutilizzato. Se l'indicatore elettronico «» si illumina e diventa rosso (Clean Filter) è tempo di lavare il filtro HEPA (in linea di massima due volte all'anno)

- Aprire il coperchio nella parte posteriore dell'aspirapolvere spingendo il tasto «filtro» verso il basso e sollevare il coperchio.
- Estrarre il supporto blu con il filtro.
- Lavare il lato interno (lato sporco) sotto l'acqua corrente facendolo scorrere lentamente.
- Sbattere il filtro bagnato e in caso di sporco tenace ripetere l'operazione.
- Far asciugare il filtro all'aria e ricollocarlo.

Utilizzare unicamente filtri HEPA H12 (MI 16 / art.-no. 7171.022).

Attenzione:

- non toccare il filtro con le mani o con altri oggetti e non usare alcun detersivo. Alcune particelle possono rimanere aderite al filtro e quest'ultimo può sembrare sporco. Il filtro HEPA riacquista comunque la sua totale efficacia.

Pulizia / Custodia

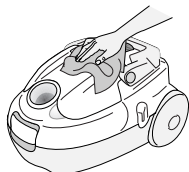

Non immergere mai nell'acqua l'apparecchio o gli accessori né lavarli sotto l'acqua corrente. Non utilizzare oggetti per la pulizia né detersivi abrasivi. Pulire con un panno umido, quindi lasciar asciugare.

In caso di mancato uso spegnere l'apparecchio ed estrarre la spina. Conservare l'aspirapolvere in un luogo asciutto, lontano dalla portata dei bambini.

Disturbi di funzionamento / smaltimento

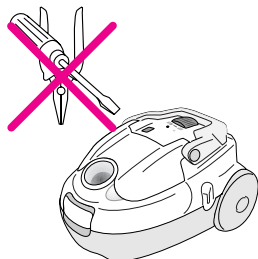

Le riparazioni possono essere eseguite soltanto attraverso M-Service. Le riparazioni non eseguite a regola d'arte possono essere fonte di pericolo per l'utente.

Non si assumono responsabilità in caso di danni causati da riparazioni eseguite da personale non specializzato. In questi casi si estingue anche il diritto alla garanzia.

Rendere inutilizzabili gli apparecchi fuori uso. Staccare la spina dalla presa e tagliare il cavo elettrico.

Gli apparecchi fuori uso possono essere riportati ad un punto vendita e venire smaltiti gratuitamente.

48 Dati tecnici

Tensione nominale	230 Volt/ 50 Hz
Potenza nominale	nom. 1400 Watt, max. 1800 Watt
Volume dell'apparecchio di base (senza tubo flessibile)	ca. 447 x 270 x 317 mm (L x A x L)
Lunghezza del cavo di alimentazione	ca. 9 m
Raggio d'azione	ca. 12 m
Peso dell'apparecchio di base	ca. 6 kg
Materiale del corpo dell'apparecchio	plastica ABS
Regolazione della potenza di aspirazione	elettronica
Capacità del sacco per la polvere	3.5 litri
Indicatore del grado di riempimento	elettronica
Altezza monometrica tubo flessibile	3000 mm W
Deparassitato	secondo le norme UE
Approvato	CE
Garanzia del prodotto	2 anni
Garanzia del servizio	5 anni
Accessori (compresi nel prezzo)	Tubo flessibile con manico impugnabile, bocchetta per pavimenti, bocchetta per tessuti e bocchetta a lancia e spazzola a pennello

Italiano

Accessori (opzioni)

Spazzola a motore *)		art.-no. 9071.030.149
Spazzola per parquet*)		art.-no. 9071.021.500
Sacchi per la polvere di ricambio	(5 pezzi)	MI 03 / art.-no. 7171.009
Filtro di ricambio HEPA H12		MI 16 / art.-no. 7171.022

*) ottenibile presso M-Service o presso il servizio clienti

Con riserva di modifiche di costruzione ed esecuzione dell'apparecchio dovute al progresso tecnico

MIGROS

SOCIETÀ COOPERATIVA MIGROS, CH-8031 Zurigo



Garantie / Garantie / Garanzia



2 JAHRE PRODUKT-GARANTIE
2 ANS DE GARANTIE DE PRODUIT
2 ANNI DI GARANZIA

Die MIGROS übernimmt während zwei Jahren seit Kaufabschluss die Garantie für Mängelfreiheit und Funktionsfähigkeit des von Ihnen erworbenen Gegenstandes. Nicht unter die Garantie fallen normale Abnutzung sowie die Folgen unsachgemässer Behandlung oder Beschädigung durch den Käufer oder Drittpersonen sowie Mängel, die auf äussere Umstände zurückzuführen sind.

Die Garantieverpflichtung erlischt bei Reparaturen durch nicht MIGROS-autorisierte Servicestellen. Garantieschein oder Kaufnachweis (Kassabon, Rechnung) bitte sorgfältig aufbewahren. Bei Fehlen desselben wird jeder Garantieanspruch hinfällig.

MIGROS garantit, pour la durée de deux ans à partir de la date d'achat, le fonctionnement correct de l'objet acquis et son absence de défauts. La garantie n'inclut pas l'usure normale, ni les conséquences d'un traitement non approprié, ni l'endommagement par l'acheteur ou un tiers, ni les défauts dus à des circonstances extérieures.

La garantie n'est valable que si les réparations ont exclusivement été effectuées par le service après-vente MIGROS ou par les services autorisés par MIGROS. Nous vous prions de bien vouloir conserver soigneusement le certificat de garantie ou le justificatif de l'achat (quittance, facture). Sans celui-ci aucune réclamation ne sera admise.

La MIGROS garantisce per due anni dall'acquisto l'assenza di difetti e la funzionalità del prodotto da voi acquistato. Non sono coperti dalla garanzia la normale usura nonché le conseguenze dovute a uso improprio o danneggiamento da parte dell'acquirente o di terzi come pure gli inconvenienti da imputarsi a situazioni esterne.

Gli obblighi derivanti dalla garanzia decadono in caso di riparazioni non effettuate presso i centri assistenza autorizzati MIGROS. Conservate con cura il coupon di garanzia o il documento comprovante l'acquisto (scontrino di cassa, fattura). La loro mancanza fa decadere ogni diritto derivante dalla garanzia.



M SERVICE
5 JAHRE SERVICE-GARANTIE
5 ANS DE SERVICE APRÈS-VENTE
5 ANNI DI GARANZIA DI SERVIZIO

Die MIGROS garantiert während fünf Jahren den Service. Reparatur- oder pflegebedürftige Geräte werden in jeder Verkaufsstelle entgegengenommen.

MIGROS garantit un service après-vente pour la durée de cinq ans. Les articles nécessitant un service d'entretien ou une réparation sont repris à chaque point de vente.

La MIGROS garantisce il servizio dopo vendita per cinque anni. Gli articoli che necessitano un servizio manutenzione o una riparazione possono essere depositati in ogni punto vendita.

M-Service Center / Centres M-Service / Centri M-Service

BS	4142	Münchenstein	Tel.	061 / 415 56 60	Fax	061 / 415 56 31
BE	3014	Bern		031 / 330 98 98		031 / 330 98 00
GE	1227	Carouge		022 / 307 29 29		022 / 307 29 00
LU	6036	Dierikon		041 / 455 74 44		041 / 455 71 86
NE	2074	Marin		032 / 755 84 65		032 / 755 84 83
SG	9201	Gossau		071 / 493 23 66		071 / 493 27 86
TI	6592	San Antonino		091 / 850 84 16		091 / 850 84 03
VD	1024	Ecublens		021 / 694 65 55		021 / 694 65 66
VS	1920	Martigny		027 / 720 43 48		027 / 720 44 53
ZH	8005	Zürich		01 / 278 69 00		01 / 278 69 01

V01/20/04 Änderungen vorbehalten / Sous réserve de modifications / Con riserva di modifiche

© hoeslner.ch