

iRiver

Serie iFP-700

www.iRiver.com



iRiver



Manuale di istruzioni parte hardware

Lettore audio digitale Registratore/Sintonizzatore FM Modello Serie iFP-700



Firmware Upgradable

Grazie per aver acquistato questo prodotto.
Prima di utilizzare il nuovo lettore, leggete
attentamente questo manuale.

www.iRiver.com

CENNI PRELIMINARI 1

COMANDI E FUNZIONI 2

INSTALLAZIONE DEL SOFTWARE SU PC 3

FUNZIONI PRINCIPALI 4

FUNZIONI PRATICHE 5

INFORMAZIONI SUPPLEMENTARI 6

NOTA QUESTO MANUALE RIGUARDA L'INSTALLAZIONE E L'USO DELLA PARTE HARDWARE DEL LETTORE. PER MAGGIORI DETTAGLI CIRCA IL FUNZIONAMENTO DEL SOFTWARE COMPRESO IL TRASFERIMENTO DI MUSICA NEL LETTORE, CONSULTARE IL MANUALE DI ISTRUZIONI DEL SOFTWARE.

- Informazioni sulla nostra società, i prodotti, il supporto tecnico e l'assistenza al cliente.
- Aggiornamento del lettore mediante scaricamento del firmware. Gli aggiornamenti del firmware forniscono assistenza per nuovi CODECS e offrono nuove caratteristiche del prodotto.
- Consultazione delle FAQ sul prodotto.
- Registrazione on-line del prodotto iRiver che consente al nostro Servizio Assistenza Clienti di offrire il proprio supporto con la massima efficienza possibile.
- Tutte le informazioni contenute in questo manuale sono soggette a modifiche senza preavviso per migliorare la capacità del lettore o in caso di nuove specifiche.

iRiver Limited non si assume alcuna responsabilità per errori od omissioni nel presente documento, né si impegna in alcun modo ad aggiornare le informazioni ivi contenute. iRiver è un marchio registrato di iRiver Limited nella Repubblica di Corea e /o in altri paesi e viene utilizzato su licenza. Microsoft Windows Media e il logo Windows sono marchi o marchi registrati di Microsoft Corporation negli Stati Uniti e /o in altri paesi. Tutti gli altri nomi di marche e di prodotti sono marchi delle rispettive società od organizzazioni. Tutti gli altri nomi di prodotti possono essere marchi delle società con le quali essi sono associati.

© 1999-2004 iRiver Limited. Tutti i diritti riservati.

- ◆ **Letto Multi-Codec**
Supporta i formati MP3, WMA, OGG e ASF.
- ◆ **Aggiornamento firmware**
Consente di disporre delle funzionalità più recenti mediante l'aggiornamento del firmware.
- ◆ **Display grafico LCD con supporto multilingua**
iFP-700 è dotato di un LCD grafico con supporto multilingua (40 lingue).
- ◆ **Funzione FM**
Consente di ascoltare le stazioni FM e impostare le stazioni preferite utilizzando le funzioni di impostazione automatica delle stazioni e memorizzazione delle frequenze.
- ◆ **6 EQ preimpostati** : Normal, Rock, Jazz, Classic, U Bass, Metal
- ◆ **Xtreme EQ e Xtreme 3D**
È possibile utilizzare la funzione Xtreme EQ per personalizzare l'equalizzatore e la funzione Xtreme 3D per potenziare i bassi e l'audio Surround.
- ◆ **GUI (Graphic User Interface, Interfaccia utente grafica) con sistema di menu**
- ◆ **Navigazione semplice**
Consente di trovare con facilità ogni brano.
- ◆ **Supporta 8 livelli di sottocartelle, 500 cartelle totali e fino a 1500 file alla volta.**
- ◆ **Creazione di liste di brani personalizzate.**
- ◆ **Codifica diretta**
11,025KHz ~44,1KHz, 8Kbps ~ 320Kbps
- ◆ **Registrazione FM, vocale o da un'altra apparecchiatura**
Il livello di registrazione della voce viene automaticamente gestito dalla funzione AGC.
- ◆ **Collare pratico**
- ◆ **Supporta USB 2.0 (High speed)** (iFP-780 supporta solo USB 1.1 (Full speed))

INFORMAZIONI SULL'ALIMENTAZIONE (ADATTATORE)

Inserimento di una batteria

1 Apertura del coperchio batterie.



3 Chiusura del coperchio batterie.



※ Se la batteria è esaurita, sul display LCD compare il messaggio "Low Battery". Inserire una batteria nuova.



Low Battery

2 Inserire la batteria. (tipo AA 1.5V x 1ea)

Assicurarsi che i segni + e - sull'estremità della batteria coincidano con quelli all'interno del vano batterie.

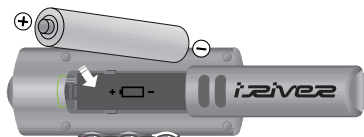

NOTA

- Per evitare la corrosione, togliere la batteria se il lettore non deve essere usato a lungo.
- Eliminare immediatamente la batteria scarica per evitare danni da corrosione.
- Se si verifica la corrosione, ripulire subito il vano batterie usando uno straccio asciutto e quindi inserire le batterie nuove.

Posizionamento dei comandi

Sommario

Vista frontale 2-1

Vista laterale 2-2

Schermo LCD 2-3

NOTA QUESTO MANUALE RIGUARDA L'INSTALLAZIONE E L'USO DELLA PARTE HARDWARE DEL LETTORE. PER MAGGIORI DETTAGLI CIRCA IL FUNZIONAMENTO DEL SOFTWARE COMPRESO IL TRASFERIMENTO DI MUSICA NEL LETTORE, CONSULTARE IL MANUALE DI ISTRUZIONI DEL SOFTWARE.

Posizionamento dei comandi

Vista frontale



Posizionamento dei comandi

Vista laterale

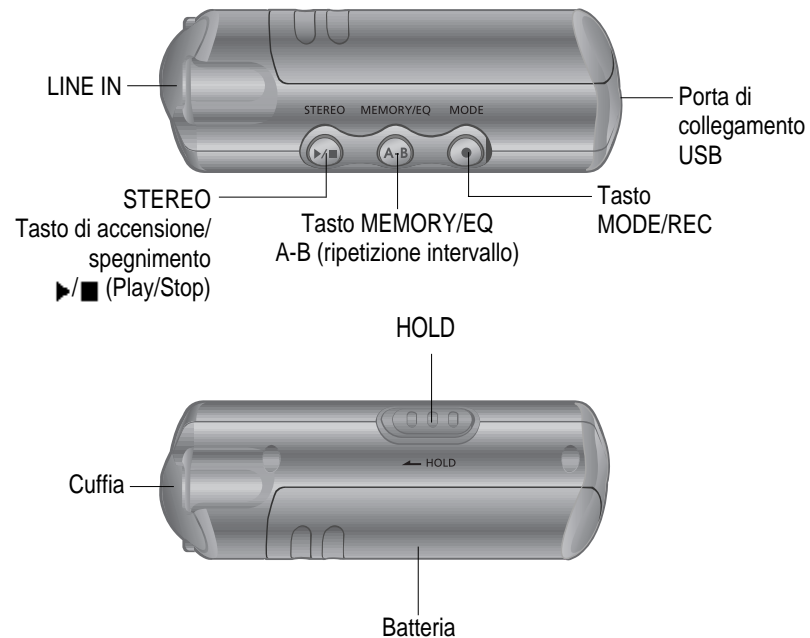

Posizionamento dei comandi

Posizionamento dei comandi

Posizionamento dei comandi

Schermo LCD

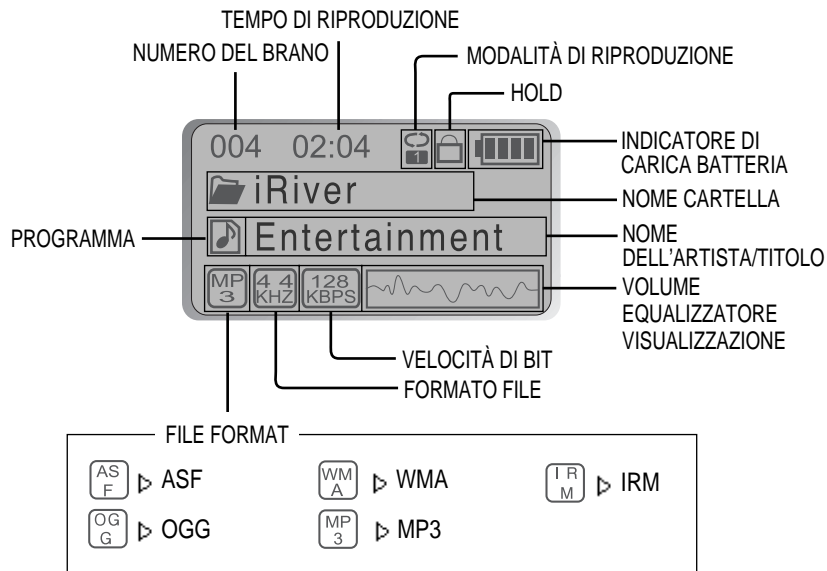

※ IRM (iRiver Rights Management)

iRiver Rights Management è un formato musicale digitale. Vi invitiamo a visitare il nostro sito per maggiori informazioni su questo formato musicale.

Installazione del software per PC

Sommario

Installazione del software per PC	3-1
Collegare il lettore	3-4
Scollegare il lettore	3-7

NOTA QUESTA SEZIONE RIGUARDA UNICAMENTE L'INSTALLAZIONE DI SISTEMI OPERATIVI WINDOWS. PER LE ISTRUZIONI DI INSTALLAZIONE DI MAC OS, CONSULTARE IL MANUALE DI ISTRUZIONI DEL SOFTWARE.

NOTA QUESTO MANUALE RIGUARDA L'INSTALLAZIONE E L'USO DELLA PARTE HARDWARE DEL LETTORE. PER MAGGIORI DETTAGLI CIRCA IL FUNZIONAMENTO DEL SOFTWARE COMPRESO IL TRASFERIMENTO DI MUSICA NEL LETTORE, CONSULTARE IL MANUALE DI ISTRUZIONI DEL SOFTWARE.

Installazione del software per PC

Installazione del software

IMPORTANTE Si prega di completare le operazioni richieste in questa sezione PRIMA DI COLLEGARE IL LETTORE AL PROPRIO PC.

- Inserire il CD di installazione nell'unità CD-ROM.
Una volta inserito il CD, apparirà questa schermata.



- Se l'installazione non si avvia automaticamente, eseguire il file "setup.exe" nel CD di installazione. Verrà avviato il programma di installazione.
- Il CD di installazione contiene quanto segue:
 - Driver di periferica
 - iRiver Music Manager
 - Programma di gestione per Mac

- Il lettore può memorizzare file MP3 o di ogni altro tipo. È possibile caricare sul PC, file non musicali (MP3, WMA, OGG, ASF) utilizzando iRiver Music Manager.
- Scaricare l'ultima versione dei driver e di iRiver Music Manager all'indirizzo www.iRiver.com
- Se si sta utilizzando Windows 2000 o Windows XP, è necessario connettersi con privilegi di amministratore.

Nota *Requisiti di sistema (Windows)*

- Pentium 133MHz o superiore
- Porta USB
- Windows 98SE / ME / 2000 / XP
- Unità CD-ROM
- 10MB di spazio libero sul disco fisso

Installazione del software per PC

Installazione del software

Nota Si ricorda che le schermate di installazione possono differire leggermente da quelle qui riprodotte, dato che il software può essere di una versione più recente. Se la schermata a video differisce, si suggerisce di visitare il sito www.iRiver.com/software per consultare una guida utilizzatore aggiornata.

- 1 Inserire il CD di installazione nell'unità CD-ROM. L'installazione si avvia automaticamente.



- 2 Dopo avere selezionato la lingua da installare, selezionare "Next".



- 3 Fare clic su "Next" per installare iRiver Music Manager.



- 4 Selezionare la cartella di installazione. Fare clic su "Next".



Installazione del software per PC

Installazione del software

- 5 Fare clic su "Next" dopo aver confermato la cartella di installazione.



- 6 Fare clic su "Install" per iniziare l'installazione.



- 7 L'installazione verrà avviata. Fare clic su "Finish" al termine dell'installazione.



Collegare il lettore

Collegamento al PC

- 1 Collegare il cavo USB fornito in dotazione alla porta USB del computer.

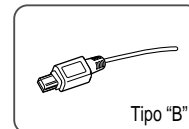
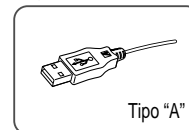
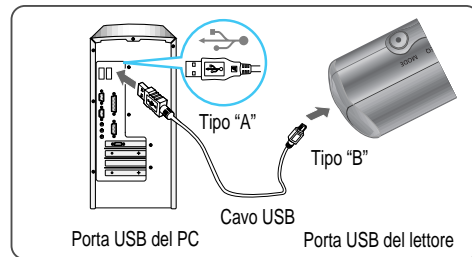

- 2 Accendere il lettore premendo il tasto contrassegnato con STEREO. Sollevare il coperchio di protezione sulla porta USB e collegare il cavo USB al lettore.
- 3 Il messaggio "USB CONNECTED" apparirà sullo schermo LCD del lettore.

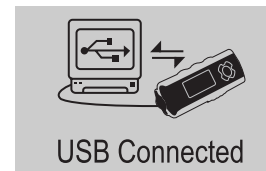

- Nota**
- Per evitare errori, collegare il cavo USB al PC dopo che la riproduzione si è interrotta.
 - iFP-780 supporta USB 1.1 (Velocità massima) e iFP-790/ 795/ 799 supporta USB versione 2.0 (Alta velocità).

Collegare il lettore

Installazione di "Nuovo hardware"

- 1 Dopo avere installato iRiver Music Manager dal CD e collegato il lettore al PC, Windows XP visualizzerà la schermata "Trovato nuovo Hardware".



- 3 Selezionare "Install the software automatically (Recommended)" e fare clic su "Next".



- 2 Il computer ricercherà automaticamente il nuovo hardware collegato.



- 4 Se appare un messaggio di avviso "Installazione Hardware", fare clic su "Continua comunque". (Windows XP) il driver del software iRiver non causerà alcun danno al computer.



Collegare il lettore

Installazione di "Nuovo hardware"

- 5 L'installazione continuerà.



- 6 Fare clic su "Finish". L'installazione del "nuovo hardware" è completata.



- 7 Sul PC appare la schermata di informazioni. Il nuovo hardware è stato installato con successo ed è pronto per l'uso.

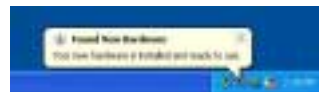

- Nota**
- I sistemi operativi Windows 98SE, Windows ME e Windows 2000 non richiedono l'installazione di driver specifici per le periferiche.
 - Installazione nuovo Hardware comparirà dopo aver installato il programma iRiver Music Manager.

Scollegare il lettore

Rimozione sicura del lettore dal PC.

- 1 Selezionare la voce "Safely Remove hardware" dopo aver cliccato sull'opzione "Safe To Remove Hardware" tramite il tasto destro del mouse.



- 2 Cliccare su "Stop" dopo aver selezionato il dispositivo da rimuovere.



- 3 Cliccare su "OK" dopo aver confermato l'hardware da rimuovere.

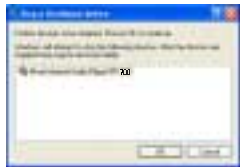

- 4 Cliccare su "Close" dopo aver confermato il messaggio 'Safely Remove Hardware'. (in presenza di Windows XP)

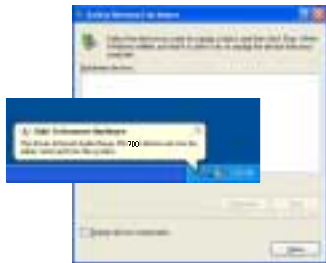

⚠ In caso di scollegamento scorretto il lettore potrebbe guastarsi o danneggiarsi.

Operazioni fondamentali

Sommario

Ascolto di brani musicali 4-1

Operazioni fondamentali 4-3

Uso del sintonizzatore FM 4-7

Registrazione 4-11

Ascolto di brani musicali

ASCOLTO DEI BRANI MUSICALI

- Collegare le cuffie, come illustrato qui sotto.



- Premere il tasto PLAY/STOP per accendere il lettore. Premerlo di nuovo per riprodurre i brani.



- Per regolare il volume
+ : Per aumentare il volume
- : Per ridurre il volume

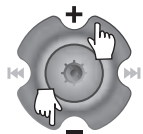

- Spostare l'interruttore HOLD su "OFF".

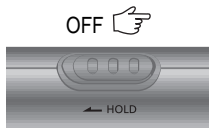

- Per selezionare un brano
◀◀ : Per selezionare il brano precedente
▶▶ : Per selezionare il brano successivo

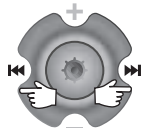





NOTA



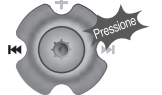

- Quando il tasto HOLD è impostato su ON, i tasti del lettore non funzionano.
- In modalità di arresto o di attesa di registrazione, il lettore si spegne automaticamente in base all'impostazione dell'opzione "STOP POWER OFF" del MENU. (Vedere pagine 5-17)

Ascolto di brani musicali

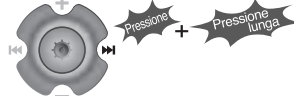
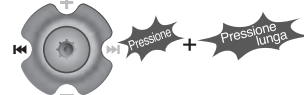

- Accensione del lettore

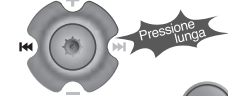
- Riproduzione

- Per passare da una modalità all'altra (MP3 ← FM ← Voice recording ← LINE IN)

- Per arrestare la riproduzione

- Per avanzare

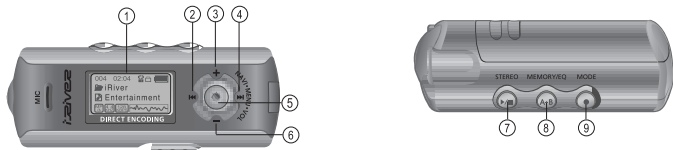
- Per riavvolgere



- Per riprodurre la cartella successiva

- Per riprodurre la cartella precedente

- Per avanzare rapidamente

- Per riavvolgere rapidamente

- Per spegnere il lettore

Operazioni fondamentali

Operazioni fondamentali



1. Finestra LCD: visualizza lo stato di funzionamento del lettore.
2. Per selezionare la traccia o la stazione FM precedente.
3. Per aumentare il volume.
4. Per selezionare la traccia o la stazione FM successiva.
5. Per selezionare la funzione NAVI/MENU.
6. Per diminuire il volume.
7. Per riprodurre o arrestare una traccia, per selezionare la modalità FM oppure per accendere/spengere l'apparecchiatura.
8. Per selezionare la modalità EQ o la ripetizione A-B oppure per memorizzare automaticamente le stazioni FM.
EQ : NORMAL → ROCK → JAZZ → CLASSIC → U BASS → METAL → Xtrm EQ → Xtrm 3D
9. Per selezionare la funzione o la modalità di riproduzione oppure per avviare/arrestare la registrazione.

Navigazione

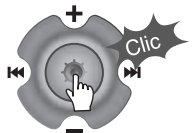

Menu

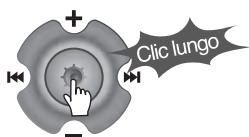

Operazioni fondamentali

Cambio di funzioni

Tenere premuto il tasto MODE per visualizzare la funzione corrente. Premere il tasto NAVI/MENU verso ◀◀ o ▶▶ per selezionare la funzione desiderata, quindi cliccare sul tasto NAVI/MENU per accedere a quella modalità.

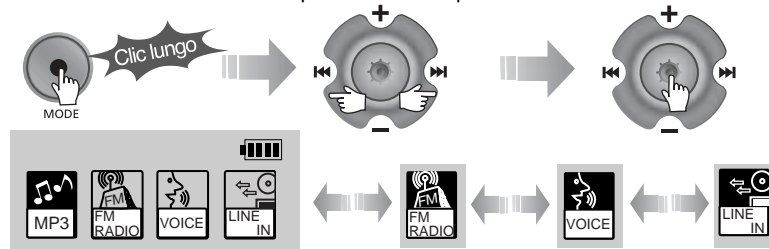

- Riproduzione MP3 ← Ricezione FM ← Registrazione vocale ← Registrazione LINE IN

Selezione della modalità FM

Premere il tasto STEREO per selezionare STEREO o MONO.



(Vedere pagine 4-8)

Regolazione del volume.

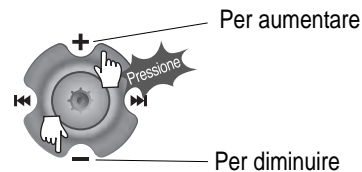

Premere + o - sul tasto del volume per aumentare o ridurre il volume.



Operazioni fondamentali

NAVIGAZIONE

Premere il tasto NAVI/MENU e cercare la traccia desiderata premendo il tasto VOL + o VOL -.

Per selezionare la traccia, premere il tasto NAVI/MENU, il tasto  o quello .



Per passare alla cartella superiore, premere l'interruttore .

Se non esiste alcuna cartella superiore, la NAVIGAZIONE si interrompe.

TASTO MODE

Durante la riproduzione di un file MP3 si può selezionare la modalità di riproduzione cliccando il tasto MODE/REC.



Ripeti la riproduzione



Riproduzione casuale





Riproduzione Intro



Tenere premuto il tasto MODE/REC : È possibile selezionare le funzioni di registrazione MP3, FM, Voice oppure Line-in. Quando si seleziona MP3, viene automaticamente attivata la modalità di riproduzione.

MENU

Per accedere al sistema di menu, premere a lungo il tasto **NAVI/MENU**.

☐ Per passare da un menu all'altro: Premere il tasto  o  (VOL + o VOL -).

☒ Uscita : Cliccare sul tasto PLAY/STOP (o premere a lungo il tasto **NAVI/MENU**).

☑ Per selezionare una funzione: Premere il tasto **NAVI/MENU**.

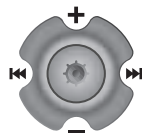

Operazioni fondamentali

ELIMINAZIONE DI FILE SUL LETTORE

1 Arrestare la riproduzione.



2 Premere il tasto NAVI/MENU.

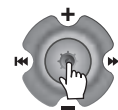

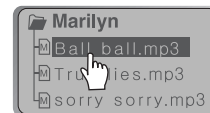

3 Selezionare il file da eliminare utilizzando i tasti VOL + o VOL -.



4 Fare clic sul tasto MODE.

Sullo schermo apparirà il messaggio "FILE DELETE ARE YOU SURE?".

Selezionare "YES" tramite  o  (VOL + o VOL -) per cancellare. Quindi fare clic sul tasto NAVI/MENU.

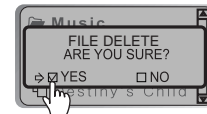

ELIMINAZIONE DI CARTELLE SUL LETTORE

1 Arrestare la riproduzione.



2 Premere il tasto NAVI/MENU.

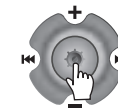

3 Selezionare la cartella da eliminare.



4 Fare clic sul tasto MODE.

Sullo schermo apparirà il messaggio "FOLDER DELETE ARE YOU SURE?".

Selezionare "YES" tramite  o  (VOL + o VOL -) per cancellare. Quindi premere il tasto NAVI/MENU.

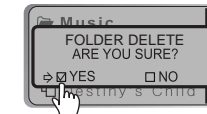

NOTA Le cartelle possono essere eliminate solo se vuote.

Uso del sintonizzatore FM

USO DEL SINTONIZZATORE FM

- 1 Per passare al sintonizzatore FM, tener premuto il tasto **MODE/REC.**
Si visualizza la funzione attuale.



Le icone di selezione delle funzioni appariranno sull'LCD. ▶



- 2 Premere l'interruttore **◀▶**, **▶▶** per selezionare la stazione radio FM. Premere il tasto **NAVI/MENU** per confermare la selezione.



- 3 Spostare l'interruttore **NAVI/MENU** verso **◀▶** o **▶▶** per selezionare la stazione desiderata.



Uso del sintonizzatore FM

Per selezionare STEREO/MONO

- Premere il tasto **STEREO/PLAY/STOP** per selezionare Stereo/Mono.



Funzione di scansione automatica

Per localizzare automaticamente una stazione tener premuto il tasto **NAVI/MENU** verso destra o sinistra.

Il lettore effettuerà una rapida scansione di ogni frequenza e si fermerà sulla prima stazione su cui ci si può sintonizzare.



Modalità PRESET

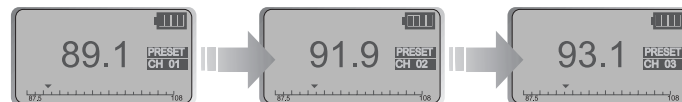

Per selezionare una stazione salvata in memoria, premere il tasto **NAVI/MENU** per accedere alla modalità **PRESET** e cercare una stazione salvata spostando l'interruttore **◀▶** o **▶▶** verso destra o verso sinistra.

(Esempio : 89.1 → 91.9 → 93.1)



Uso del sintonizzatore FM

Funzione di memorizzazione (salva le stazioni)

1 Selezionare una stazione spostando l'interruttore  o  verso destra o sinistra.

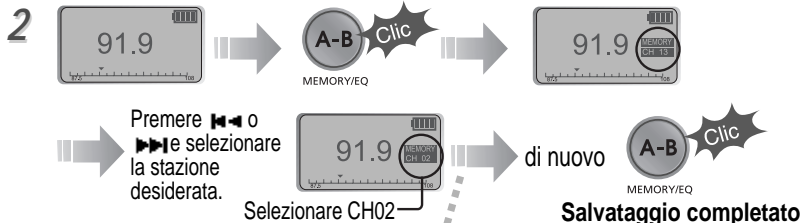

3 È possibile memorizzare fino a 20 stazioni.

Per annullare la memorizzazione
consente di uscire dalla funzione di memorizzazione senza salvare.

Funzione di memorizzazione automatica

Tener premuto il tasto A/B MEMORY per selezionare automaticamente le stazioni e salvarle in sequenza. (Può essere attivata solo quando il lettore non è in modalità PRESET)



- La funzione di memorizzazione automatica potrebbe non funzionare in aree dove il segnale è debole.

Uso del sintonizzatore FM

Funzione di cancellazione dalla memoria (elimina le stazioni salvate)

1 Selezionare la stazione da eliminare 2 Tenere premuto il tasto MEMORY. in modalità PRESET



- Una volta terminata l'eliminazione, apparirà la stazione successiva. Se desiderate cancellare anche la stazione successiva premete il pulsante MEMORY.

NOTA

- La ricezione del sintonizzatore FM può variare a seconda delle aree.
- In modalità PRESET, le funzioni di memorizzazione e scansione automatica non sono disponibili.
- Se il lettore non ha stazioni preimpostate, in modalità PRESET verrà visualizzata brevemente la scritta EMPTY.

Per spegnere il lettore

Tener premuto il tasto PLAY/STOP per spegnere il lettore.



Registrazione-Sintonizzatore FM

Registrazione FM

Premere il tasto MODE/REC durante la ricezione FM. La registrazione della stazione si avvia, il tempo di registrazione restante è visualizzato sullo schermo LCD.



Per sospendere la registrazione FM

Premere il tasto PLAY/STOP per mettere in pausa la registrazione. Premere di nuovo il tasto PLAY/STOP per riavviare la registrazione.



Per arrestare la registrazione FM

Premere di nuovo il tasto MODE/REC per arrestare la registrazione. Il file registrato verrà salvato come TUNER000.REC. Verrà salvato nella cartella RECORD.

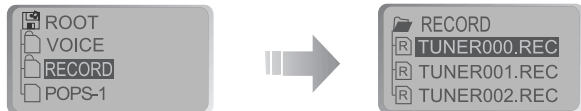

Per riprodurre il file registrato

Dopo aver selezionato la modalità MP3, selezionare il file registrato da ascoltare e premere il tasto PLAY/STOP per riprodurlo.

- NOTA**
- Il volume non può essere regolato durante la registrazione.
 - I file REC registrati possono essere convertiti in file MP3 tramite iRiver Manager. (Consultare il manuale di istruzioni del software iRiver Music Manager pagg. 32-34/37-39)

Registrazione vocale

Registrazione vocale

1 Tenere premuto il tasto MODE/REC:



2 Premere l'interruttore o (VOL + or VOL -) per selezionare la modalità Voice.



3 Premere il tasto NAVI/MENU (o PLAY/STOP) per passare in modalità di registrazione vocale. (Il registratore sarà in modalità di standby).



4 Premere di nuovo il tasto MODE/REC per iniziare la registrazione.



Registrazione vocale

Per arrestare la registrazione

Premere il tasto MODE/REC.



NOTA

- Dopo un arresto di registrazione, la ripresa della stessa genererà un nuovo file vocale.

NOTA

- Il file registrato verrà salvato con il nome VOICE000.REC nella cartella VOICE.
- Se appare l'indicazione "00:00:00" sull'LCD, significa che la memoria del lettore è piena. In questo caso, eliminare file e/o cartelle dal lettore per liberare spazio. (Per cancellare: consultare il manuale di istruzioni di iRiver Music Manager, pagina 4-6)
- Il lettore non può registrare quando la memoria è piena o la batteria è quasi scarica.
- Per evitare distorsioni durante la registrazione, tenere il lettore sufficientemente lontano dalla fonte audio.
- I file REC registrati possono essere convertiti in file MP3 tramite iRiver Manager. (Consultare il manuale di istruzioni del software iRiver Music Manager pag. 4-32~4-34)

Per riprodurre il file registrato

Premere il tasto PLAY/STOP.



Per sospendere la registrazione vocale

Premere il tasto ►/■ durante la registrazione. Premere nuovamente il tasto ►/■ per riprendere a registrare.

NOTA

- La sospensione della registrazione non creerà un novo file, la registrazione sarà aggiunta alla registrazione corrente.

Registrazione-Fonte audio esterna

Per registrare da una fonte audio esterna

- 1 Collegare il jack LINE OUT dell'apparecchiatura esterna al jack LINE IN del lettore.



- 2 Impostare "LINE IN RECORDING MODE" nel MENU. (Vedi pag. 5-22 per più dettagli)



NOTA

- Selezionare la modalità Line-In nel menu per utilizzare il microfono esterno.

- 3 Tenere premuto il tasto MODE/REC.



Registrazione-Fonte audio esterna

Per registrare da una fonte audio esterna

- 4 Premere l'interruttore (VOL + o VOL -) per selezionare la modalità LINE-IN.

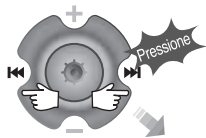

- 6 Premere il tasto MODE/REC per avviare la registrazione in modalità LINE-IN.



- 5 Premere il tasto NAVI/MENU (o PLAY/STOP) per passare in modalità di registrazione LINE-IN. (Modalità Standby)

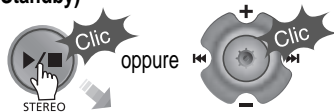

- 7 Premere il tasto di riproduzione dell'apparecchiatura esterna (se necessario) per riprodurre la traccia da registrare.

NOTA

- Il file registrato verrà salvato in sequenza con il nome AUDIO000.REC, AUDIO001.REC.... I file verranno salvati nella cartella RECORD.
- Selezionare Ext. Mic nel menu CONTROL line-in/ext. Mic per utilizzare il microfono esterno. (Vedere pagine 4-23)
- I file registrati mediante un microfono esterno vengono salvati con il nome EXMIC000.REC.

Registrazione-Fonte audio esterna

Per arrestare la registrazione

Premere il tasto MODE/REC.



Per riprodurre il file registrato [1]

Premere il tasto PLAY/STOP.



Per riprodurre il file registrato [2]

- 1 Una volta premuto il tasto NAVI/MENU, selezionare il file registrato utilizzando l'interruttore VOL + o VOL -.



- 2 Premere il tasto PLAY/STOP.



NAVIGAZIONE (RICERCA)	5-1
MODALITÀ DI RIPRODUZIONE	5-3
MODALITÀ DI PROGRAMMAZIONE	5-5
EQ MODE	5-8
MENU	5-9
Operazioni fondamentali	5-10
Dati generali	5-12
Display	5-14
Timer	5-17
Regolazione	5-20
Modalità	5-24
Nome	5-26
Suono	5-27

Navigazione (ricerca)

Navigazione

Navigare fino a localizzare i brani da riprodurre.

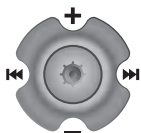

È possibile selezionare un brano premendo il tasto NAVI/MENU e utilizzando l'interruttore VOL + o VOL -.

1 Tasto NAVI/MENU

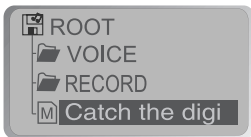
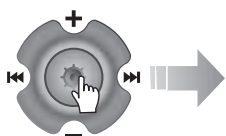

2

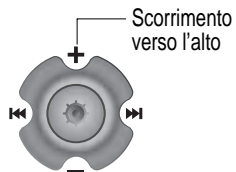

Scorrimento verso il basso

Navigazione (ricerca)

Navigazione

3 Selezionare la cartella o passare alla cartella superiore

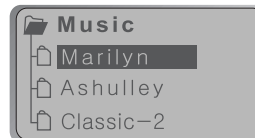

Selezione della cartella superiore

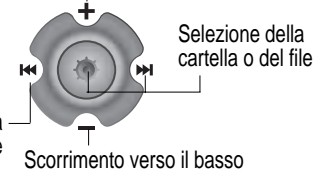

4 Selezionare il brano.



Scorrimento verso l'alto

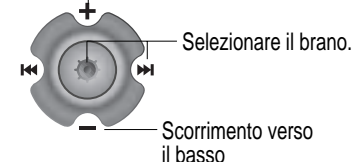

Scorrimento verso il basso

FORMATO FILE

A	▷ ASF	W	▷ WMA	I	▷ IRM
O	▷ OGG	M	▷ MP3	R	▷ REC

※ IRM (iRiver Rights Management)

iRiver Rights Management è un formato musicale digitale. Vi invitiamo a visitare il nostro sito per maggiori informazioni su questo formato musicale.

MODE (modalità di riproduzione)



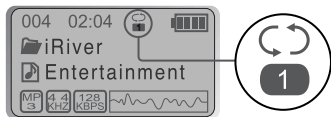

MODE (modalità di riproduzione)

È possibile selezionare varie opzioni di ripetizione o riproduzione casuale scegliendo queste funzioni del menu Mode. Cambiare la modalità Ripetizione o riproduzione casuale premendo il pulsante MODE. Per informazioni sulle configurazioni definite dall'utente, consultare le sezioni sui comandi della funzione MODE (pagine 5-24).







▲ Quando si preme il tasto MODE/REC, l'icona nell'indicatore della modalità di riproduzione cambia.

REPEAT

	Riproduce ripetutamente una singola traccia.
	Riproduce tutte le tracce della cartella e si arresta.
	Riproduce ripetutamente le tracce presenti nella cartella.
	Riproduce ripetutamente le tracce presenti nel lettore.

SHUFFLE

SFL	Riproduce in ordine casuale tutte le tracce del lettore e si arresta.
SFL 	Riproduce ripetutamente una singola traccia. La funzione Skip forward consente di selezionare una nuova traccia casuale da riprodurre ripetutamente.
SFL 	Riproduce in ordine casuale tutte le tracce presenti nella cartella e si arresta.
SFL 	Riproduce ripetutamente e in ordine casuale tutte le tracce presenti nella cartella.
SFL 	Riproduce ripetutamente e in ordine casuale tutte le tracce presenti nel lettore.

MODE (modalità di riproduzione)

INTRO

-  **INTRO** : Riproduce i primi 10 secondi di ogni traccia in sequenza.
- INTRODUZIONE ESTRATTI** : Riproduce 10 secondi dopo il primo minuto di ogni traccia in sequenza. È possibile impostare questa funzione utilizzando l'apposito menu (vedere pagine 5-25).

Interval Repeat [A-B]

Per ripetere un intervallo selezionato.



Premere una volta il tasto per selezionare il punto <A> iniziale.



Premere nuovamente il tasto per selezionare il punto finale.

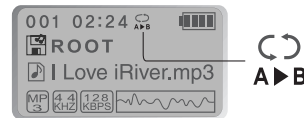
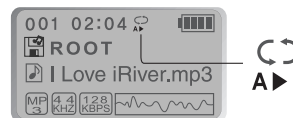

▲ L'intervallo A-B verrà ripetuto.

Riproduzione brano programmato

Attivazione della modalità di programmazione

È possibile ascoltare le proprie canzoni preferite utilizzando Program Mode.

1 Cliccare sul tasto MEMORY/EQ con riproduzione in Stop.

La lista dei brani programmati verrà visualizzata. Se il lettore è già stato programmato verrà visualizzata la lista dei brani programmati corrente.



▼ Selezionare la modalità PROGRAM.

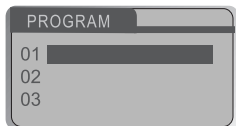

2 Premere il tasto VOL +, VOL - per selezionare il numero da programmare.

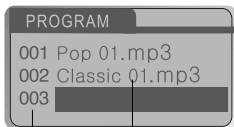
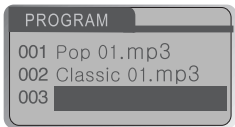
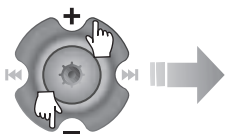

Nome dei brani

Numeri di lista di programmi

Riproduzione brano programmato

Attivazione della modalità di programmazione

3 Premere una volta il tasto NAVI/MENU e navigare fino al brano desiderato. Premere di nuovo il tasto NAVI/MENU per salvare il brano nella lista dei brani programmati.



4 Premere il tasto MEMORY/EQ per salvare la lista dei brani programmati.

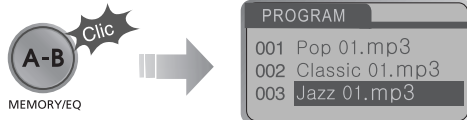

■ Per salvare tutti i file nella cartella come lista brani programmati

Selezionare prima una cartella in cui effettuare il salvataggio, quindi premere il tasto MEMORY/EQ per salvare tutti i file nella cartella. Le sottocartelle non verranno aggiunte.

Riproduzione brano programmato

Una volta effettuata la programmazione, premere il tasto PLAY/STOP per riprodurre le tracce in sequenza.



STEREO

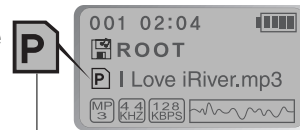

Verrà visualizzata l'icona della modalità di programmazione.

Riproduzione brano programmato

Per rimuovere un file dalla lista dei brani programmati

Selezionare il file da eliminare utilizzando il tasto MEMORY/EQ, quindi premere il tasto MODE/REC. La lista dei brani programmati verrà automaticamente modificata.



Per eliminare tutti i brani programmati, premere per alcuni secondi il tasto MEMORY/EQ.

Annullamento della modalità di programmazione

Premere il tasto NAVI/MENU verso VOL - in modalità di arresto.

La riproduzione dei brani programmati è annullata e si avvia la riproduzione normale.

In modalità di arresto

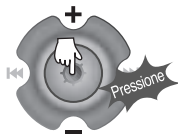

EQ Mode

EQ MODE

Si può selezionare la modalità EQ a seconda del genere musicale in riproduzione.

Tenere premuto il tasto MEMORY/EQ per visualizzare l'impostazione EQ corrente. Quindi premere il tasto ripetutamente per scegliere un EQ diverso.

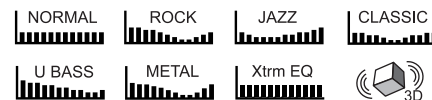
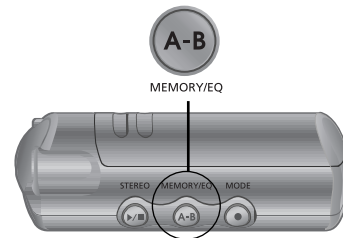

NOTA

Xtrm EQ e 3D sono impostati nel MENU, vedi da pagina 5-27 a 5-29 per maggiori informazioni.

ATTENZIONE

Si può selezionare il proprio EQ preferito come valore impostato nel menu EQ SELECT. Il valore impostato nel menu è salvato ma il modo EQ non è cambiato se non si seleziona Xtreme EQ e Xtreme 3D

Configurazione

Le impostazioni delle funzioni sono soggette a modifiche a seconda delle versioni firmware. Gli utenti possono configurare personalmente le impostazioni.

GENERAL

- ☐ resume
- ☐ language
- ☐ load default

DISPLAY

- ☐ back light
- ☐ lcd contrast
- ☐ visualization
- ☐ scroll speed
- ☐ tag information
- ☐ play time information
- ☐ battery select

TIMER

- ☐ sleep Power Off
- ☐ stop Power Off
- ☐ set Time
- ☐ alarm/Record Select
- ☐ set Alarm
- ☐ tuner Rec. Reservation

CONTROL

- ☐ fast skip
- ☐ scan speed
- ☐ voice recording mode
- ☐ voice auto detection
- ☐ tuner recording mode
- ☐ line-in recording mode
- ☐ line-in recording volume
- ☐ line-in auto-sync
- ☐ line-in/ext. mic

MODE

- ☐ repeat
- ☐ shuffle
- ☐ intro
- ☐ study
- ☐ name

SOUND

- ☐ Xtreme EQ
- ☐ Xtreme 3D
 - ☐ DBE setting
 - ☐ 3D EQ setting
- ☐ sound balance
- ☐ eq limit
- ☐ eq select
- ☐ beep volume
- ☐ fade in

Operazioni fondamentali

- Tenere premuto il tasto NAVI/MENU per visualizzare il sistema di menu.
- La struttura dei menu è composta da 6 menu principali con relativi sottomenu.

▼ MENU PRINCIPALE

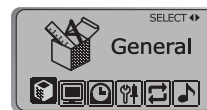

▼ SOTTOMENU

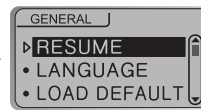

▼ Finestra con le impostazioni del sottomenu

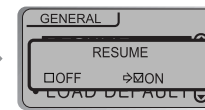

Per selezionare il menu principale

- **Passaggio da un menu all'altro**
Premere ◀◀◀ o ▶▶▶ per spostarsi tra i vari menu e sottomenu.



- **Dal menu principale al sottomenu**

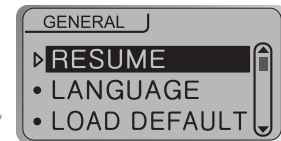
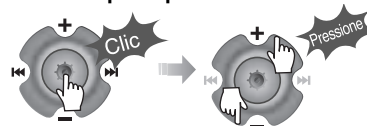

MENU-Operazioni fondamentali

Per selezionare un sottomenu

Visualizzazione del sottomenu

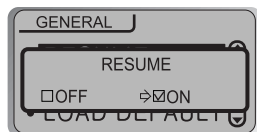
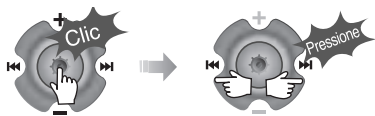

È possibile impostare, annullare o cambiare un sottomenu premendo l'interruttore NAVI/MENU verso **◀◀** o **▶▶** o **VOL +**, **VOL -**.

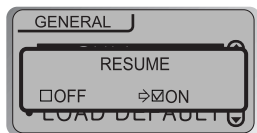

Uscita dal sottomenu

Cliccare sul tasto PLAY/STOP per tornare al MENU principale dall'impostazione del sottomenu.



Uscita dal menu principale

Cliccare il tasto the PLAY/STOP per uscire dal menu principale.



Menu-Generale

GENERALE



Resume

ON : La riproduzione riprende dal punto precedente di un brano quando il lettore è arrestato o spento.

OFF : La riproduzione inizia dalla prima traccia dopo che il lettore è stato arrestato o spento.

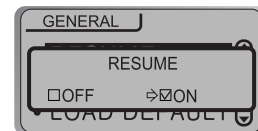

LANGUAGE (Supporta 40 lingue)

Supporta 40 lingue

Le informazioni dell'etichetta ID3 e il titolo del brano per i file MP3 dipendono dalla versione del sistema operativo del PC utilizzato per creare le informazioni. Ad esempio, se un file MP3 viene creato con una versione italiana di Windows, per visualizzare correttamente il titolo sarà necessario impostare l'opzione Language su Italian.



Menu-Generale

Load Default Value

Ripristina le impostazioni di fabbrica originali.
Di seguito, viene illustrata la sequenza di funzionamento del tasto.

Fare clic su NAVI/MENU (selezionare il menu predefinito)
→ **⏪** o VOL+ (selezionare YES) → Premere
NAVI/MENU (selezionare YES : Inizializzazione)

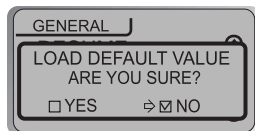

MENU-Display

Display



Back-Light

Consente di regolare la durata della retroilluminazione.

SEC : la retroilluminazione può essere impostata da 0 a 30 secondi.

MINUTE : la retroilluminazione può essere impostata da 0 a 30 minuti.

Premere il tasto NAVI/MENU per impostare SEC/MINUTE.

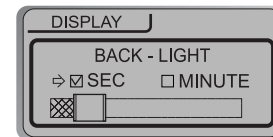

LCD Contrast

Consente di regolare il contrasto dello schermo LCD.



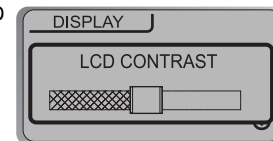

Il contrasto può essere regolato utilizzando i tasti **⏪** o **⏩** (VOL + or VOL -).



MENU-Display

Visualization

Durante la riproduzione, si può richiamare a video la visualizzazione, il tempo trascorso del brano suonato o la memoria libera disponibile nel lettore.

- WAVEFORM ▶ 
LEVEL METER ▶ 
PROGRESSIVE ▶ 
FREE SPACE ▶ 
CLOCK ▶ HH:MM AM/PM

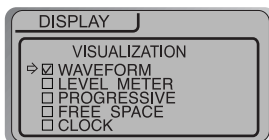

Scroll Speed

Consente di impostare la velocità di scorrimento su 1x / 2x / 4x / Vertical / Horizontal.

Vertical : Lo scorrimento viene effettuato dall'alto verso il basso

Horizontal : Lo scorrimento viene effettuato da sinistra verso destra

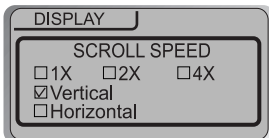

Tag Information

ON : Visualizza la traccia con le relative informazioni di etichetta ID3.

OFF : Visualizza la traccia con il nome del file.

※ Il nome del file sarà visualizzato di default per i brani non provvisti di informazioni ID3.

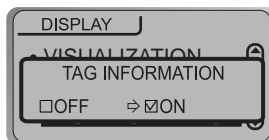

MENU-Display

Play time Information

NORMAL : Visualizza il tempo trascorso.

REMAIN : Visualizza il tempo rimanente.

Nota : Il tempo visualizzato potrebbe non essere preciso per i file codificati in formati con velocità di bit variabile.

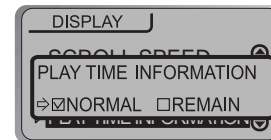

BATTERY SELECT

Seleziona la batteria attuale.

Il lettore gestisce l'icona dell'indicatore di livello batteria per meglio adattarla al livello d'utilizzo.

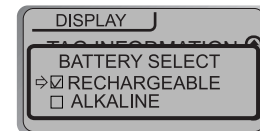

Timer



Sleep Power Off

Attiva automaticamente lo spegnimento dopo un periodo di tempo determinato. (L'intervallo di tempo può essere impostato da 1 a 180 minuti con incrementi di un minuto alla volta.)

Utilizzare il tasto **◀◀** o **▶▶** (VOL + o VOL -) per regolare l'ora.

Impostare BEEP su ON o OFF premendo il tasto NAVI/MENU.

Beep

ON : Un bip acustico sarà attivato per 1 minuto prima che il lettore si spenga.

OFF : Non si avverte alcun segnale bip.

▶ Una volta spento, lo sleep timer verrà resettato a 0.

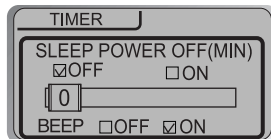

Stop Power Off

Spegne automaticamente l'apparecchiatura in modalità di arresto. (L'intervallo di tempo può essere impostato da 1 a 60 minuti con incrementi di un minuto alla volta.)

Utilizzare il tasto **◀◀** o **▶▶** (VOL + o VOL -) per regolare l'ora.

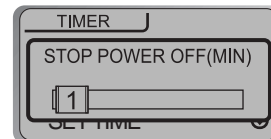

Set Time

Imposta l'ora attuale.

Spostare l'interruttore NAVI/MENU verso **◀◀** o **▶▶** per selezionare la voce e verso VOL + or VOL - per regolare l'orologio.

Utilizzare l'interruttore **◀◀** o **▶▶** per regolare il tempo.



Alarm/Record Select

OFF : Le funzioni di allarme e registrazione sintonizzatore sono disabilitate e il lettore non si accenderà all'ora indicata.

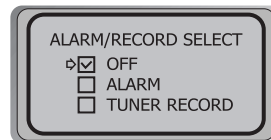

ALARM : All'ora indicata nell'impostazione "Set Alarm" (vedi sotto) il lettore si accenderà ed inizierà la riproduzione musicale.

TUNER RECORD : All'ora indicata nell'impostazione "Tuner Rec. Reservation" (vedi pagina 5-19) il lettore si accenderà ed inizierà la registrazione dalla stazione radio scelta.





MENU-Timer

Set Alarm

Imposta l'ora di funzionamento dell'allarme.
Spostare l'interruttore NAVI/MENU verso  o  per selezionare la voce e verso VOL + or VOL - per impostare l'allarme.
SUN - SAT: L'allarme si attiva ripetutamente alla stessa ora del giorno impostato.
ALL: L'allarme si attiva alla stessa ora ogni giorno.



Tuner Rec. Reservation

Imposta l'ora e la stazione da cui registrare.
Spostare l'interruttore NAVI/MENU verso  o  per selezionare la voce e verso VOL + or VOL - per regolare il tempo di registrazione.

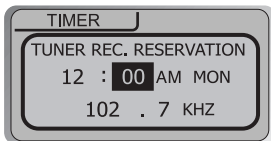

SUN - SAT : La registrazione sintonizzatore si attiva ripetutamente alla stessa ora del giorno impostato.
ALL : La registrazione del sintonizzatore si attiva ogni giorno all'ora impostata.

Menu-Regolazione

Control





Fast Skip

OFF : La funzione è disattivata.

10 : Salta 10 tracce alla volta.

DIRECTORY : Salta alla cartella precedente o successiva.

Definisce la funzione connessa ad una pressione breve o lunga della leva  o .

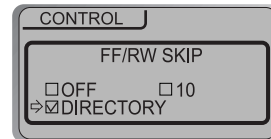

FF/RW Scan Speed

La velocità di scansione può essere 1x/2x/4x/6x.

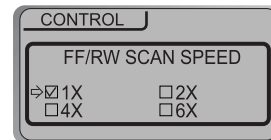

MENU-REGOLAZIONE

Voice Recording Mode

È possibile regolare la qualità di registrazione della voce.

Bit Rate: 8Kbps~160Kbps

Frequenza di campionamento: 11,025KHz ~44,1KHz

AGC ON : In fase di registrazione vocale, il livello di registrazione è controllato automaticamente e quindi il suono a lunga distanza viene registrato normalmente.

AGC OFF : La funzione AGC è disattivata.

NOTA AGC: Controllo automatico di guadagno



Voice Auto Detection

La registrazione si interrompe automaticamente durante i periodi di silenzio. Questa funzione è utile quando si effettuano registrazioni di lunga durata in quanto consente di risparmiare memoria.

OFF: La funzione Voice Auto Detection è disattivata.

Voice Auto Detection (primo cursore) : Consente di impostare il livello audio necessario per attivare la registrazione. (Livello 1-10).

Record pause time (secondo cursore) : Consente di impostare i secondi di silenzio da registrare prima della pausa. (1-10 Sec)

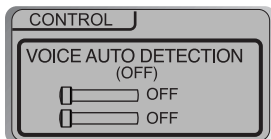

TUNER RECORDING MODE

È possibile regolare la qualità di registrazione quando si utilizza il sintonizzatore FM.

Bit Rate : 8Kbps~320Kbps

Frequenza di campionamento : 11,025KHz ~44,1KHz



MENU-REGOLAZIONE

LINE-IN RECORDING MODE

È possibile regolare la qualità di registrazione quando si utilizza un'apparecchiatura esterna.

Bit Rate: 8Kbps~320Kbps

Frequenza di campionamento: 11,025KHz ~44,1KHz



LINE-IN RECORD VOLUME

È possibile regolare il livello di registrazione quando si utilizza un'apparecchiatura esterna. Il livello può essere impostato da 0 a 64.

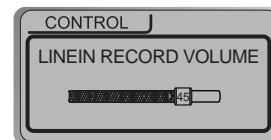

LINE-IN AUTO-SYNC

Line-In, verrà automaticamente creato un nuovo file per ogni traccia del CD.

- OFF: Disattiva il rilevamento del segnale audio.
- Audio signal detection time (1-5 secondi): Il periodo di silenzio utilizzato dal lettore per determinare che la traccia è finita e creare un nuovo file.

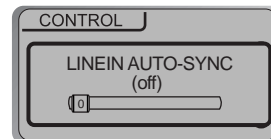

Menu-Regolazione

Line-in/Ext. Mic

Per la registrazione, è possibile selezionare un microfono esterno o la linea d'ingresso.

Line-In : Consente di registrare da una linea d'ingresso.

Ext. Mic : Consente di effettuare la registrazione mediante un microfono esterno



- NOTA**
- Per effettuare la registrazione da un microfono esterno, scegliere la modalità di registrazione LINE-IN (vedi pagina 5-14, 5-15).
 - Il livello della qualità di registrazione sarà impostata secondo i valori scelti per la registrazione (vedi pagina 5-22).

MENU-Modalità di riproduzione

Modalità di riproduzione



Repeat Mode/ Shuffle Mode

Sono disponibili svariate modalità di ripetizione e riproduzione casuale. Selezionare la modalità desiderata premendo il tasto MODE. (È anche possibile selezionare più opzioni simultaneamente) (vedere pag. 5-3, 5-4).

▼ Come selezionare

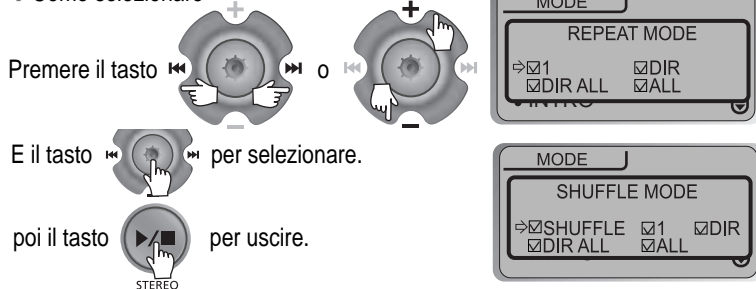

► Solo la MODALITÀ DI RIPRODUZIONE selezionata sarà disponibile quando si preme il tasto MODE/REC (per maggiori dettagli vedere pag. 5-3, 5-4)

MENU-Mode

Intro Mode

Intro : Riproduce i primi 10 secondi di ogni traccia.

Intro Highlight : Riproduce 10 secondi dopo il primo minuto di ogni traccia in sequenza.



STUDY MODE

Durante la riproduzione, fare scorrere leggermente la levetta **◀▶**, **▶▶** (o VOL +, VOL -) per avanzare all'interno della traccia in base all'intervallo di tempo specificato.

OFF : La modalità Study è disattivata.

L'intervallo di avanzamento va da 1 a 60 secondi.

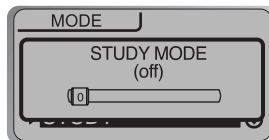

MENU-Nome

Nome

È possibile immettere il proprio nome o testo personalizzato. Il testo salvato viene visualizzato quando si arresta la riproduzione.

▼ Funzionamento del pulsante

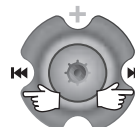

Selezionare il carattere utilizzando l'interruttore **◀▶** e **▶▶** e premere il tasto Navi/Menu per immettere il carattere.



Per spostare il cursore nella finestra del nome, utilizzare + e - sul tasto del volume.



Per passare dall'inglese alla propria lingua, utilizzare il tasto MEMORY/EQ.



Per eliminare il carattere, utilizzare il tasto MODE.



Salvare e uscire

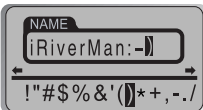

NOTA

Il cinese e i caratteri cinesi non sono supportati nella funzione Nome.

Suono



Xtreme EQ

È possibile regolare l'audio in base alle proprie preferenze. Esistono cinque passi di frequenza di banda che vanno da -15dB a +15dB, in incrementi di 3dB.

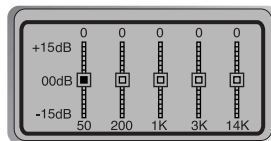

Impostazione di Xtreme EQ

1. Selezionare il passo di frequenza da impostare utilizzando l'interruttore
2. Regolare il livello utilizzando l'interruttore VOL + o VOL -.
3. Per uscire dall'impostazione Xtreme EQ

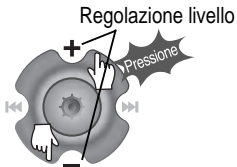

Xtreme 3D

È possibile regolare il livello dell'audio 3D (minimo, naturale e massimo). L'audio 3D può essere ulteriormente potenziato selezionando Bass Boost o 3D EQ. È anche possibile regolare il livello dell'audio 3D utilizzando la levetta o (o VOL +, VOL -). Selezionare DBE o 3D EQ con il tasto Navi/Menu.

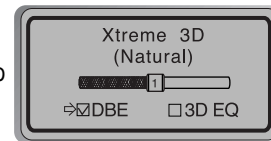

DBE Setting

È possibile impostare il livello della funzione Bass Center Band da 1 a 4. È anche possibile impostare il guadagno della funzione Bass Boost da 0 dB a 15dB, in incrementi di 3dB. DBE (Dynamic Bass Enhancement) migliora le frequenze Basse & Medie e funziona solo quando si usa Xtreme 3D.

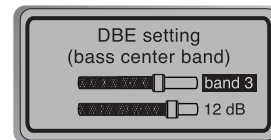

3D EQ Setting

Impostazione EQ secondo le preferenze utilizzatore per l'uso di 3DEQ. È possibile regolare l'audio in base alle proprie preferenze. Esistono cinque passi di frequenza di banda che vanno da -15dB a +15dB, in incrementi di 3dB.

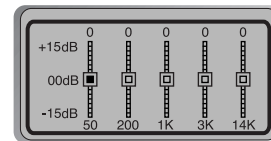

Sound Balance

Bilancia l'audio a destra, a sinistra o al centro, in base alle preferenze dell'utente. Quando si sposta la barra di bilanciamento dell'audio verso L (sinistra, 20), l'audio sarà localizzato nell'auricolare sinistro della cuffia. Quando si sposta la barra di bilanciamento dell'audio verso R (destra, 20), l'audio sarà localizzato nell'auricolare destro della cuffia. Il valore predefinito 0, con il quale l'audio è localizzato al centro.

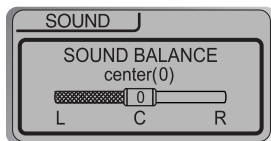

EQ Limit

ON : Limita il controllo della frequenza dell'equalizzatore per evitare distorsioni dell'audio.
OFF : Riproduce il suono originale, ma potrebbero verificarsi distorsioni dell'audio.

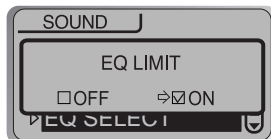

EQ Select

È possibile selezionare varie modalità EQ. Premere il tasto NAVI/MENU dopo avere selezionato EQ utilizzando l'interruttore (o VOL +, VOL -).

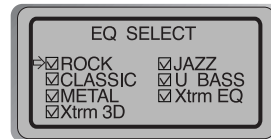

NOTA

Non si può selezionare NORMAL EQ.
 Se non si seleziona Xtrm EQ o Xtrm 3D, le modalità Xtrm EQ o Xtrm 3D non saranno disponibili durante la riproduzione.

Beep Volume

Imposta il volume del beep su ON/OFF o ne regola il livello.
 Impostare su "0" per disattivarlo.

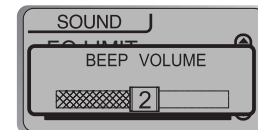

Sound Fade in

Se attivata, il volume aumenta gradualmente in modalità di riproduzione per evitare gli aumenti di volume improvvisi.



Risoluzione dei problemi

Se il problema dovesse ripresentarsi dopo avere effettuato i controlli descritti di seguito, si prega di contattare il proprio rivenditore iRiver oppure contattare l'assistenza all'indirizzo www.iRiver.com.

Il lettore non si accende	<ul style="list-style-type: none">Controllare che l'interruttore HOLD del lettore non sia in posizione ON (Portarlo in posizione OFF)Controllare lo stato della batteria. Inserire una batteria nuova.
Audio assente o distorsioni durante la riproduzione	<ul style="list-style-type: none">Controllare che il VOLUME non sia impostato su "0".Collegare saldamente la presa della cuffia.Verificare che la spina non sia sporca. Pulire la spina con un panno soffice e asciuttoL'audio dei file MP3 o WMA danneggiati potrebbe presentare disturbi statici o improvvise interruzioni. Ascoltare i file sul PC per verificare che non siano danneggiati.
I caratteri sull'LCD appaiono danneggiati	<ul style="list-style-type: none">Controllare la lingua impostata per la visualizzazione dei menu (Menu > General > Language) e verificare che sia la lingua corretta (Vedere pagine 5-12)
La ricezione dei segnali FM è disturbata.	<ul style="list-style-type: none">Regolare la posizione del lettore e della cuffia. Spegnerle le altre apparecchiature elettroniche nelle vicinanze del lettore.Il cavo della cuffia funge anche da antenna. Per avere una buona ricezione, deve essere collegato correttamente.
Errore durante lo scaricamento di un file MP3	<ul style="list-style-type: none">Controllare lo stato della batteria.Controllare che il cavo che collega il computer al lettore sia inserito saldamente.Verificare che il programma di gestione sia in funzione.Verificare che la memoria del lettore non sia piena.

Precauzioni

Sicurezza

- **Evitare di fare cadere il lettore o di sottoporlo a urti**
Il lettore è concepito per l'uso mentre si cammina o si corre, ma le cadute o gli urti violenti potrebbero danneggiarlo.
- **Evitare che il lettore entri a contatto con l'acqua.**
Se il lettore viene a contatto con l'acqua, alcuni componenti interni potrebbero subire danni. Se il lettore si bagna, asciugarlo il prima possibile con un panno soffice.
- **Non lasciare il lettore vicino a fonti di calore, esposto alla luce solare diretta, in luoghi con quantità eccessive di polvere o sabbia, umidità, pioggia, in autoveicoli con finestrini chiusi o su superfici irregolari. Evitare gli urti meccanici.**
- **Togliere la batteria se il lettore non è utilizzato per lunghi periodi.**
Se si lascia la batteria nel lettore per molto tempo, essa può corrodere e danneggiare l'apparecchio.
- **Tutti i dati memorizzati nell'apparecchio possono essere cancellati a causa di un urto troppo forte, un tuono o un guasto elettrico, ecc. che interessassero l'apparecchio.**
Il costruttore non garantisce e non potrà essere ritenuto responsabile in alcun modo per eventuali danni o perdite di dati, compresa quella dei dati memorizzati sull'apparecchio, che dovessero essere causati da urto, temporale o guasto elettrico. Il proprietario è l'unico responsabile per la sicurezza di tutti i dati memorizzati nell'apparecchio.

Cuffie e auricolari

■ Sicurezza stradale

Non utilizzare le cuffie/auricolari durante la guida di autoveicoli o motociclette né in bicicletta. Si potrebbero causare problemi al traffico e in alcune aree è vietato dalla legge. L'uso delle cuffie ad alto volume potrebbe essere pericoloso anche quando si cammina, soprattutto in corrispondenza dei passaggi pedonali. È necessario pertanto prestare molta attenzione o interrompere l'uso dell'apparecchiatura in presenza di situazioni potenzialmente pericolose.

■ Prevenzione dei danni all'udito

Evitare l'uso delle cuffie/auricolari ad alto volume. L'ascolto prolungato di suoni continui e ad alto volume è sconsigliato dagli studiosi dei problemi dell'udito. Se si avverte un fischio nelle orecchie, ridurre il volume o spegnere l'apparecchiatura.

■ Rispetto per gli altri

Tenere il volume a un livello moderato. In questo modo si sarà in grado di udire i suoni esterni senza estraniarsi dalle altre persone.

1 Cuffia/Coperchio per cuffia



2 Cavo USB



3 CD di installazione



4 Manuale dell'utente/ Scheda di garanzia/ Guida rapida di avvio



5 Batterie (tipo AA 1EA)

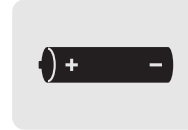

6 Collare di trasporto



7 Custodia di trasporto



8 Bracciale



9 Cavo audio (Line-In)

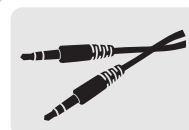

※ Gli accessori sono soggetti a modifiche senza preavviso e possono variare rispetto all'immagine mostrata.

Specifiche

Memoria	128MB	256MB	512MB	1GB
Modello	iFP-780	iFP-790	iFP-795	iFP-799
Versione USB	1.1 (Velocità massima)	2.0 (Alta velocità)	2.0 (Alta velocità)	2.0 (Alta velocità)

※ Memoria non espandibile.

Categoria	VOCE	Specifiche			
Audio	Gamma di frequenza	20 Hz ~ 20 KHz			
	Uscita cuffia	(L)18 mW + (R)18 mW (16 Ohm) Volume max.			
	Rapporto S/R	(L)12 mW + (R)12 mW (32 Ohm) Volume max.			
Sintonizzatore FM	Gamma di frequenza FM	87,5 MHz ~ 108 MHz			
	Rapporto S/R	60 dB			
	Antenna	Antenna con cavo per cuffia/auricolare			
Supporto file	Tipo di file	MPEG 1/2/2.5 Layer 3, WMA, OGG, ASF			
	Velocità di bit	8 Kbps ~ 320 Kbps (OGG : 44.1 KHz, 96Kbps~225Kbps)			
	Informazioni etichetta	ID3 V1, ID3 V2 2.0, ID3V23.0, ID3 V2 4.0			
Codifica	11,025KHz ~44,1KHz, 8Kbps ~ 320Kbps				
LCD	Grafica completa a 4 linee retroilluminato				
Lingua	40 lingue				
Registrazione vocale	Circa 36:00 ore (8kbps, 128MB)	Circa 72:00 ore (8kbps, 256MB)	Circa 144:00 ore (8kbps, 512MB)	Circa 288 ore (8kbps, 1GB)	
Tempo di riproduzione massimo	Circa 40 ore (128 kbps, MP3, Volume : 20, EQ Normale, Alkaline "AA" 2400mAh)				
Dimensioni	87(W)x 32(D)x 26.7(H)mm				
Peso	37 g (senza batteria) 62 g (inclusa la batteria)				
Batteria	Batteria alcalina tipo 1 AA				
Temperatura di funzionamento	-5 ~40 ℃				

Nota



