

# Benutzerhandbuch – Grundlagen - für die Verwendung ohne Computer -



## Einleitung

- Wichtige Sicherheitshinweise .....3
- Persönliche Informationen im Druckerspeicher .....4



## Funktionen des Bedienfeldes

- Bedienfeld .....5



## Handhabung von Papier und Vorlagen

- Handhabung von Papier .....8
- Handhabung von Vorlagen.....9



## Faxen eines Fotos oder Dokuments

- Anschließen eines Telefons oder Anrufbeantworters .....11
- Einrichten der Faxfunktionen.....11
- Senden eines Faxes.....14
- Empfangen von Faxen .....16
- Auswählen der Sende-/Empfangseinstellungen .....17



## Kopieren

- Kopieren von Fotos .....19
- Kopieren von Dokumenten.....20



## Von einer Speicherkarte drucken

- Umgang mit einer Speicherkarte .....21
- Fotos drucken .....22
- Fotos über ein Indexblatt auswählen und drucken .....23



## Drucken von einer Digitalkamera

- Verwenden von PictBridge oder USB-DIREKTDRUCK.....26



## Tintenpatronen austauschen

- Vorsichtsmaßnahmen ..... 27
- Entnehmen und Einsetzen von Tintenpatronen ..... 27



## Wartung

- Prüfen des Status von Tintenpatronen ..... 30
- Druckkopf prüfen und reinigen... 30
- Druckkopf ausrichten ..... 31



## Probleme lösen



- Fehlermeldungen ..... 32
- Probleme und Lösungen..... 32



## Zusammenfassung der Bedienfeld-Einstellungen

- Faxmodus ..... 37
- Kopiermodus ..... 38
- Speicherkartenmodus..... 40
- Fotodruckmodus..... 41
- Setupmodus ..... 42

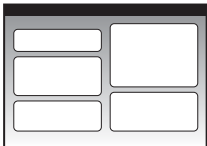
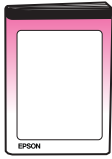
# Informationsquellen

Gedruckte Anleitungen	
	<b>Hier starten</b> Lesen Sie dieses Blatt zuerst. Darin erfahren Sie, wie der Drucker aufgestellt und die Software installiert wird.
 (dieses Handbuch)	<b>Benutzerhandbuch - Grundlagen für die Verwendung ohne Computer</b> Dieses Handbuch enthält Informationen darüber, wie Sie den Drucker verwenden können, ohne ihn an einen Computer anzuschließen, wie z. B. Hinweise zum Faxen, Kopieren und Drucken von einer Speicherkarte. Wenn beim Einsatz des Gerätes Probleme auftreten, schlagen Sie im Kapitel „Probleme lösen“ in diesem Handbuch nach.
Online-Anleitungen	
	<b>Benutzerhandbuch</b> Diese Anleitung bietet Ihnen Hinweise zum Drucken und Scannen von einem Computer und Informationen über die Software. Dieses Benutzerhandbuch ist auf der Software-CD-ROM gespeichert und wird bei der Installation der Software automatisch installiert. Um diese Anleitung anzuzeigen, doppelklicken Sie auf das Symbol auf dem Desktop.
	<b>Online-Hilfe</b> Alle Anwendungen auf der Software-CD-ROM enthalten eine Online-Hilfe, die ausführliche Informationen über die jeweilige Anwendung enthält.

## Handbuchkonventionen

Beachten Sie Folgendes beim Lesen der Anweisungen:

**⚠ Warnung:** Warnhinweise dieser Art müssen unbedingt beachtet werden, um Körperverletzungen zu vermeiden.

**⚠ Achtung:** Anmerkungen dieser Art müssen befolgt werden, um Schäden am Gerät zu vermeiden.

**ℹ Hinweis:** Hinweise enthalten wichtige Informationen über den Drucker.

**💡 Tipp:** Tipps zur Verwendung des Druckers.

## Hinweis zum Copyright

Kein Teil dieses Handbuchs darf in irgendeiner Form (Druck, Fotokopie, Mikrofilm oder ein anderes Verfahren) ohne die schriftliche Genehmigung der Seiko Epson Corporation reproduziert oder unter Verwendung elektronischer Systeme verarbeitet, vervielfältigt oder verbreitet werden. Die hier enthaltenen Informationen sind lediglich zur Verwendung mit diesem Gerät vorgesehen. Epson übernimmt keine Verantwortung für die Verwendung dieser Informationen mit anderen Druckern.

Weder die Seiko Epson Corporation noch ihre Tochtergesellschaften haften gegenüber dem Käufer oder dritten Parteien für Schäden, Verlust, Kosten oder Folgekosten infolge von Unfällen, unsachgemäßer Handhabung oder Missbrauch dieses Produkts sowie unautorisierten Änderungen, Reparaturen oder sonstigen Modifikationen an diesem Produkt. Das gilt auch (mit Ausnahme der USA) für die Nichtbefolgung der Bedienungs- und Wartungsanweisungen der Seiko Epson Corporation.

Die Seiko Epson Corporation haftet nicht für Schäden oder Störungen durch Einsatz von Optionen oder Zubehör, die keine Originalprodukte von Epson sind oder keine ausdrückliche Zulassung der Seiko Epson Corporation als „EPSON Approved Product“ haben.

Seiko Epson Corporation haftet nicht für Schäden, die durch elektromagnetische Störungen durch den Einsatz von Schnittstellenkabeln entstehen, die keine ausdrückliche Zulassung der Seiko Epson Corporation als „Epson Approved Product“ haben.

EPSON® ist eine eingetragene Marke und EPSON STYLUS™ und Exceed Your Vision sind Marken der Seiko Epson Corporation.

USB DIRECT-PRINT™ und das Logo USB DIRECT-PRINT sind Marken der Seiko Epson Corporation. Copyright © 2002 Seiko Epson Corporation. Alle Rechte vorbehalten.

DPOF™ ist eine Marke von CANON INC., Eastman Kodak Company, Fuji Photo Film Co., Ltd. und Matsushita Electric Industrial Co., Ltd. SDHC™ ist eine Marke.

Memory Stick, Memory Stick Duo, Memory Stick PRO, Memory Stick PRO Duo, MagicGate Memory Stick, MagicGate Memory Stick Duo und Memory Stick Micro sind Marken der Sony Corporation.

xD-Picture Card™ ist eine Marke der Fuji Photo Film Co., Ltd.

**Allgemeiner Hinweis:** Die anderen in der Dokumentation genannten Produktbezeichnungen sind Marken der jeweiligen Firmen. Epson verzichtet auf jedwede Rechte an diesen Marken.

## Wichtige Sicherheitshinweise

Bevor Sie diesen Drucker verwenden, lesen und befolgen Sie diese Sicherheitsanweisungen:

- Verwenden Sie nur das mit dem Drucker mitgelieferte Netzkabel. Bei Verwendung eines anderen Netzkabels besteht die Gefahr eines Brandes oder elektrischen Schlags. Verwenden Sie das Kabel nicht für andere Geräte.
- Stellen Sie sicher, dass das Netzkabel alle geltenden Sicherheitsanforderungen erfüllt.
- Die verwendete Netzspannung muss mit der auf dem Typenschild angegebenen Netzspannung übereinstimmen.
- Stellen Sie das Gerät so in der Nähe einer Steckdose auf, dass der Netzstecker jederzeit problemlos gezogen werden kann.
- Verwenden Sie keine beschädigten oder abgenutzten Netzkabel.
- Achten Sie darauf, dass der Gesamtnennstrom aller an einem Verlängerungskabel angeschlossenen Geräte die zulässige Stromstärke für das Verlängerungskabel nicht überschreitet.
- Vermeiden Sie Standorte, an denen das Gerät schnellen Temperatur- oder Feuchtigkeitsschwankungen, Stößen, Vibrationen, Staub oder direkter Sonneneinstrahlung ausgesetzt sein könnte.
- Die Öffnungen im Gehäuse dürfen nicht blockiert oder zugedeckt werden, und es dürfen keine Gegenstände durch die Öffnungen gesteckt werden.
- Stellen Sie das Gerät auf eine ebene, stabile Unterlage, die an allen Seiten über seine Grundfläche hinausragt. Das Gerät arbeitet nicht einwandfrei, wenn es gekippt wird oder schräg steht. Die Rückseite des Druckers muss mindestens 10 cm von der Wand entfernt sein, um eine ausreichende Luftzufuhr zu gewährleisten.
- Öffnen Sie die Scannereinheit nicht, während das Gerät kopiert, druckt oder scannt.
- Berühren Sie nicht das weiße, flache Kabel im Inneren des Druckers.
- Achten Sie darauf, dass keine Flüssigkeit auf das Gerät gelangt.

- Verwenden Sie im Geräteinnern oder in der Umgebung des Gerätes keine Sprays, die entzündliche Gase enthalten. Dies könnte einen Brand verursachen.
- Versuchen Sie nicht, das Gerät selber zu warten, es sei denn, dies ist ausdrücklich in der Dokumentation beschrieben.
- Ziehen Sie unter den folgenden Bedingungen den Netzstecker des Gerätes aus der Steckdose und lassen Sie von qualifizierten Fachkräften eine Reparatur durchführen: Das Netzkabel oder der Stecker ist beschädigt; in das Gerät ist Flüssigkeit eingedrungen; das Gerät ist heruntergefallen oder das Gehäuse wurde beschädigt; das Gerät arbeitet nicht normal oder zeigt einen deutlichen Leistungsabfall.
- Wenn Sie den Drucker lagern oder transportieren, halten Sie ihn nicht schräg, stellen Sie ihn nicht auf die Seite und drehen Sie ihn nicht um, da sonst Tinte aus der Patrone auslaufen kann.
- Achten Sie darauf, Ihre Finger beim Schließen der Scannereinheit nicht einzuklemmen.
- Drücken Sie beim Auflegen von Vorlagen nicht zu fest auf das Vorlagenglas.
- Legen Sie keine Gegenstände, sondern nur Ihre Vorlagen in den automatischen Dokumenteinzug ein.

## Sicherheitshinweise zu den Tintenpatronen

- Halten Sie die Tintenpatronen außerhalb der Reichweite von Kindern. Tinte darf nicht verschluckt werden.
- Waschen Sie Tintenspritzer auf der Haut sofort mit Seife unter fließendem Wasser ab. Sollte Tinte in Ihre Augen gelangen, spülen Sie diese sofort mit Wasser aus. Wenn Sie anschließend noch Beschwerden oder Sehschwierigkeiten haben, suchen Sie sofort einen Arzt auf.
- Wenn Sie eine Tintenpatrone zur späteren Verwendung entnehmen, sollten Sie die Tintenzufuhr vor Staub und Schmutz schützen und die Patrone in derselben Umgebung wie den Drucker lagern. Berühren Sie keinesfalls die Tintenzufuhröffnung oder den Bereich um die Tintenzufuhröffnung.

## Sicherheitsanweisungen für die Telefonausrüstung

Bei der Verwendung Ihrer Telefonausrüstung sollten immer folgende grundlegende Sicherheitsvorkehrungen befolgt werden, um das Risiko von Bränden, Stromschlägen und Verletzungen von Personen zu verringern:

- Verwenden Sie das Produkt nicht in der Nähe von Wasser.
- Vermeiden Sie Telefonate während eines Gewitters. Es besteht das theoretische Risiko eines elektrischen Schlags durch Blitzschlag.
- Verwenden Sie das Telefon nicht in der Nähe einer undichten Stelle in einer Gasleitung.
- Bewahren Sie diese Anleitung für spätere Nachschlagezwecke gut auf.

### Für europäische Benutzer:

Die Seiko Epson Corporation erklärt hiermit, dass diese Ausrüstung (Modell C361A) den wesentlichen Anforderungen und anderen relevanten Bestimmungen der Richtlinie 1999/5/EG entspricht.

Zur ausschließlichen Verwendung in: Großbritannien, Irland, Deutschland, Frankreich, Spanien, Portugal, Italien, Österreich, Schweiz, Belgien, Niederlande, Luxemburg, Dänemark, Finnland, Norwegen, Schweden, Polen, Ungarn, Tschechien, Slowakei, Lettland, Litauen, Estland, Slowenien, Griechenland, Rumänien und Bulgarien.

### Für Benutzer in Neuseeland:

Allgemeiner Warnhinweis

Die Erteilung eines Telepermit für jegliche Art von Endgerät besagt nur, dass Telecom bestätigt, dass dieses Gerät den minimalen Anforderungen für eine Verbindung mit ihrem Netz genügt. Es bedeutet nicht, dass dieses Produkt von Telecom zertifiziert ist und stellt auch keine Garantie dar. Es bedeutet auch keine Absicherung dahingehend, dass alle Geräte ordnungsgemäß in vollem Umfang mit Geräten anderer Hersteller und Bauart funktionieren, die mit dem Telepermit ausgezeichnet sind, bzw. dass alle Produkte mit den gesamten Netzwerkdiensten von Telecom kompatibel sind.

## Persönliche Informationen im Druckerspeicher

Sie können im Speicher des Druckers Namen und Telefonnummern speichern. Sie bleiben gespeichert, auch wenn das Gerät abgeschaltet wird.

Wir empfehlen folgende Vorgehensweise, um den Speicher zu löschen, wenn Sie den Drucker einer anderen Person überlassen oder ihn entsorgen.

### Speicher löschen

1. Drücken Sie **Setup**.
2. Wählen Sie **Werkseinst. Wiederherst.** und drücken Sie **OK**.



3. Wählen Sie **Init alle Einst.** und drücken Sie **OK**.

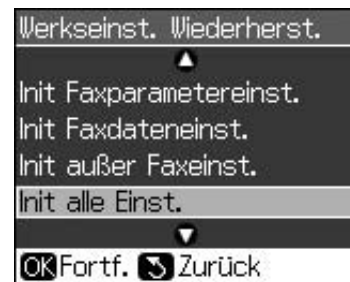

4. Wählen Sie **OK** und drücken Sie **OK**.

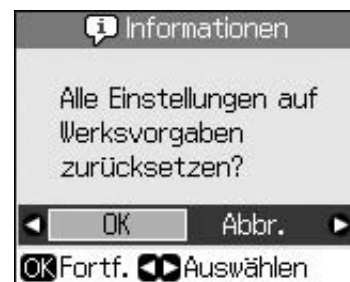

Alle im Druckerspeicher gespeicherten Daten werden gelöscht.

# Funktionen des Bedienfeldes

## Bedienfeld

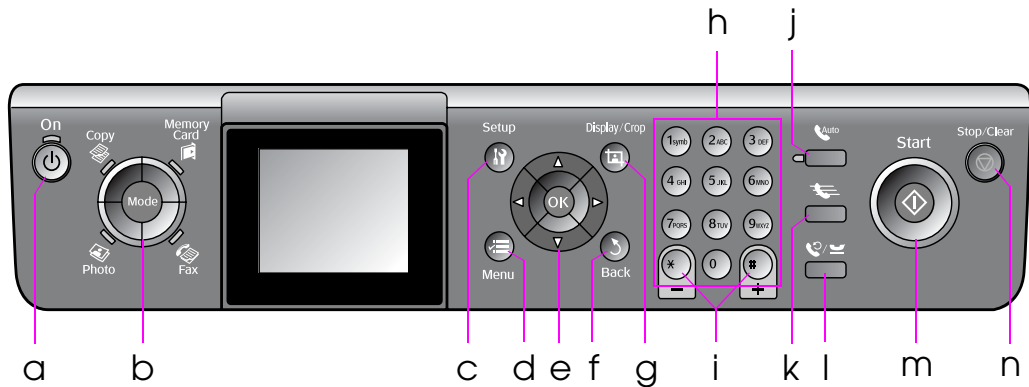





Das Bedienfeld-Design ist länderabhängig.

## Tasten

	Tasten	Funktion
a	<b>On</b>	Schaltet den Drucker ein und aus. (Anzeige leuchtet bei eingeschaltetem Drucker und blinkt, wenn der Drucker aktiv ist oder ein- bzw. ausgeschaltet wird.)
b	<b>Mode</b> * 	Wechselt zwischen den Modi <b>Copy</b> , <b>Memory Card</b> , <b>Fax</b> und <b>Photo</b> . (Die Leuchten zeigen an, welcher Modus ausgewählt ist.)
c	<b>Setup</b> *	Führt Wartungsprogramme aus oder passt verschiedene Einstellungen an.
d	<b>Menu</b> *	Zeigt die detaillierten Einstellungen für jeden Modus an.
e	<b>4-Wege-Navigation</b>	Wählt Fotos und Menüelemente aus.
	<b>OK</b>	Aktiviert die ausgewählten Einstellungen.

	Tasten	Funktion
f	<b>Back</b>	Bricht den aktuellen Vorgang ab und kehrt zum vorherigen Menü zurück.
g	<b>Display/Crop</b>	Ändert die Ansicht der Fotos auf dem LCD-Bildschirm oder schneidet die Fotos zu.  Im Faxmodus hat diese Taste folgende Funktionen: Kurzwahlliste, Faxe neu drucken und andere Berichte drucken.
h	Nummernfeld 1234567890*#	Neben der Eingabe von Faxnummern können Sie über das Nummernfeld Kurzwahlnummern auswählen bzw. eingeben, Datum und Uhrzeit sowie die Anzahl der zu druckenden Exemplare angeben usw.
i	Kopien (+ und -)	Legt die Anzahl der Exemplare fest oder ändert den Bereich für das Zuschneiden.

	Tasten	Funktion
j		Schaltet den automatischen Antwort-Modus ein bzw. aus. Sie können diese Taste auch zur Eingabe eines Leerzeichens verwenden, wenn Sie Zahlen oder Zeichen eingeben bzw. bearbeiten.
k		Zeigt im Faxmodus die Kurzwahlliste an. Sie können diese Taste auch als Rücktaste verwenden, wenn Sie Zahlen oder Zeichen eingeben bzw. bearbeiten.
l		Zeigt die zuletzt gewählte Telefonnummer an. Sie können diese Taste auch als Pausetaste (zur Eingabe von „-“) verwenden, wenn Sie Zahlen eingeben bzw. bearbeiten. Bei der Eingabe von Zeichen können Sie auch ein „-“ eingeben.
m	 <b>Start</b>	Startet den Fax-, Kopier- und Druckvorgang.
n	 <b>Stop/Clear</b>	Hält den Fax-, Kopier- und Druckvorgang an oder setzt die vorgenommenen Einstellungen zurück.

\* Nähere Informationen zu den Optionen in jedem Modus finden Sie unter „Zusammenfassung der Bedienfeld-Einstellungen“ auf Seite 37.

## LCD-Bildschirm

### Hinweis:

Der LCD-Bildschirm kann einige kleine helle oder dunkle Punkte enthalten und aufgrund seiner Funktionen eine ungleichmäßige Helligkeit aufweisen. Dies ist normal und bedeutet nicht, dass der LCD-Bildschirm defekt ist.

## Verwenden des LCD-Bildschirms

Führen Sie die folgenden Anweisungen aus, um die Einstellungsmenüs sowie die Fotos auf dem LCD-Bildschirm auszuwählen und zu ändern.

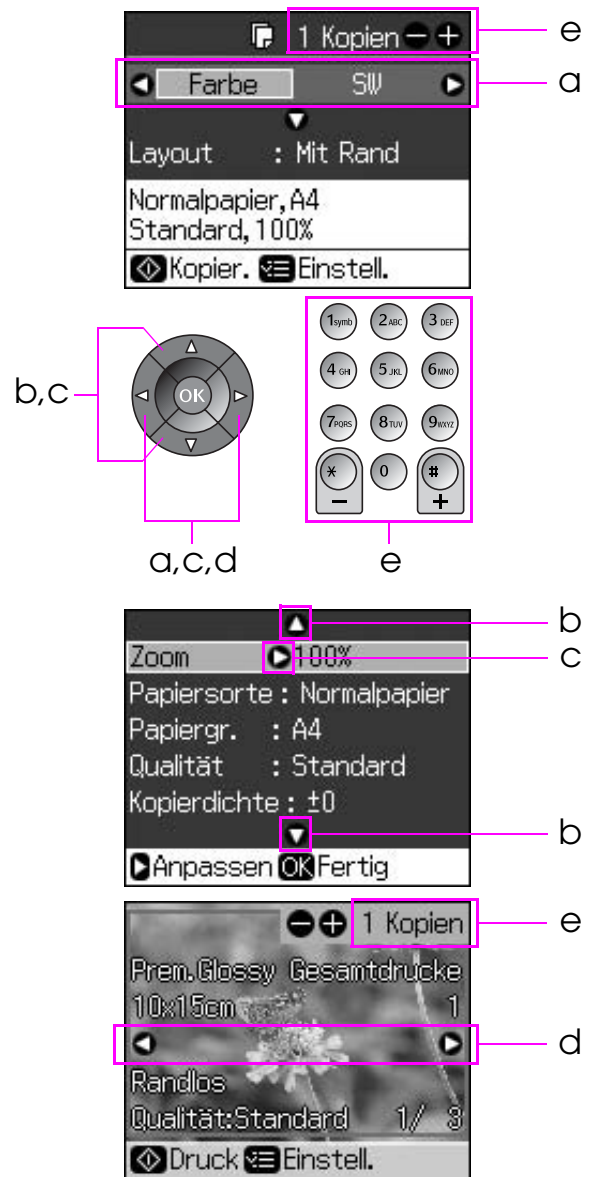

a	Drücken Sie ◀ oder ▶, um das Einstellungselement auszuwählen.
b	Drücken Sie ▲ oder ▼, um das Menüelement auszuwählen. Die Markierung wird nach oben oder unten verschoben.
c	Drücken Sie ▶, um die Liste mit den Einstellungselementen zu öffnen. Drücken Sie ▲ oder ▼, um das Einstellungselement auszuwählen. Drücken Sie anschließend OK.
d	Drücken Sie ◀ oder ▶, um das auf dem LCD-Bildschirm angezeigte Foto zu ändern.
e	Mit „Kopien“ (+, -) oder einer Zifferntaste legen Sie die Anzahl der Exemplare für das ausgewählte Foto fest.



## Anpassen der LCD-Bildschirmhelligkeit

Sie können die Helligkeit des LCD-Bildschirms anpassen.

1. Drücken Sie **Setup**, um den Setupmodus aufzurufen.
2. Wählen Sie mit der Taste **◀** oder der Taste **▶** die Option **Wartung** und drücken Sie dann **OK**.
3. Drücken Sie **▲** oder **▼**, um **LCD-Helligkeit** auszuwählen, und drücken Sie anschließend **OK**. Der folgende Bildschirm wird angezeigt.

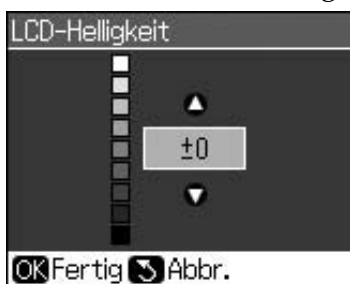

4. Drücken Sie **▲** oder **▼**, um die Helligkeit des Bildschirms anzupassen, und drücken Sie anschließend **OK**.

## Anpassen des LCD-Bildschirmwinkels

Sie können den Winkel des LCD-Bildschirms anpassen.

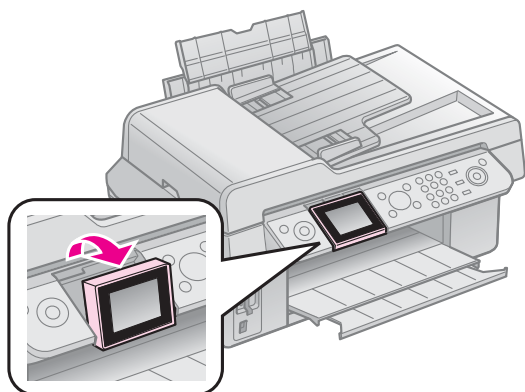

## Stromversorgung

### Gerät ausschalten

Um zu verhindern, dass Sie das Gerät versehentlich ausschalten, wenn Sie **On** drücken, wird ein Bildschirm angezeigt, auf dem Sie gefragt werden, ob Sie den Drucker ausschalten möchten. Drücken Sie **OK**, um den Drucker auszuschalten.

Wenn das Gerät ausgeschaltet ist, werden folgende im temporären Speicher des Druckers gespeicherten Daten gelöscht:

- Faxempfangsdaten
  - Unter **Verzög. Senden** gespeicherte Daten
  - Erneut übertragene oder gewählte Daten
- Wenn der Drucker für längere Zeit ausgeschaltet bleibt, kann es sein, dass die Uhr zurückgesetzt wird und ggf. Unregelmäßigkeiten auftreten können. Überprüfen Sie deshalb die Uhr, wenn Sie das Gerät einschalten.

## Automatischer Neustart nach Stromausfall

Sollte der Strom ausfallen, während sich der Drucker im Fax-Standby-Modus befindet oder gerade druckt, wird er bei Wiedereinsetzen der Stromversorgung automatisch neu gestartet.

Der Drucker führt beim Neustart folgende Vorgänge durch:

1. Der Drucker gibt für ungefähr zwei Sekunden einen Signalton ab.
2. Alle LEDs gehen nacheinander an und dann wieder aus.
3. Der LCD-Bildschirm leuchtet auf, der Drucker nimmt den Betrieb auf und wird neu gestartet.

### ⚠ Warnung:

Wenn der Strom ausfällt, während die Scannereinheit geöffnet ist, halten Sie Ihre Hand beim Neustart so lange nicht in den Drucker, bis sich der Druckkopf und andere bewegliche Teile nicht mehr bewegen. Ihre Finger könnten verletzt werden, wenn Sie die Hand während des Betriebs in den Drucker halten.

### Hinweis:

- Der Neustart wird angehalten, wenn eine der Tasten auf dem Bedienfeld gedrückt wird, bevor der LCD-Bildschirm aufleuchtet.
- Je nach Situation vor dem Stromausfall kann es sein, dass der Drucker nicht neu startet. Sie können ihn dann neu starten, indem Sie **On** drücken.
- Auch wenn Sie die Einstellungen so geändert haben, dass kein Signalton ertönt, wird in diesem Fall ein Signalton abgegeben.
- Wenn der Strom bei Empfang eines Faxes ausfällt und die Daten nicht ausgedruckt werden konnten, wird der Bericht bei Abschalten gedruckt.

## Energiesparfunktion

Wenn innerhalb von 13 Minuten keine Aktivität erfolgt, wird der Bildschirm schwarz, um Energie zu sparen.

Durch Drücken einer beliebigen Taste (mit Ausnahme von **On**) kehrt der Bildschirm zurück in seinen vorherigen Zustand.

# Handhabung von Papier und Vorlagen

## Handhabung von Papier

### Papier auswählen

Vor dem Drucken müssen Sie die richtige Papiersorteneinstellung auswählen. Diese wichtige Einstellung bestimmt, wie die Tinte auf das Papier aufgetragen wird.

#### Hinweis:

- ❑ Die Verfügbarkeit der speziellen Druckmedien ist l nderabh ngig.
- ❑ Sie finden die Teilenummern f r folgende spezielle Epson-Druckmedien auf der Support-Website von Epson.

Folgende Papiersorten und Einstellungen stehen zur Auswahl:

Papiersorte	Papiersorten-einstellung	Fassungskapazit�t
Plain paper (Normalpapier)*	Normalpapier	12 mm
Epson Bright White Paper (Wei�es Tintenstrahlpapier)		80 Blatt
Epson Premium Ink Jet Plain Paper (Normalpapier)		80 Blatt
Epson Matte Paper-Heavyweight (Epson Mattes Papier - schwer)	Matt	20 Blatt
Epson Photo Quality Ink Jet Paper (Epson Fotoqualit�t-Tintenstrahlpapier)		80 Blatt
Epson Premium Glossy Photo Paper (Epson Premium-Hochglanz-Fotopapier)	Prem. Glossy	20 Blatt
Epson Premium Semigloss Photo Paper (Epson Premium-Seidenglanz-Fotopapier)		20 Blatt
Epson Ultra Glossy Photo Paper (Epson Ultrahochglanz-Fotopapier)	Ultra Glossy	20 Blatt
Epson Glossy Photo Paper (Epson Foto-Hochglanzpapier)	Photo Paper	20 Blatt

\* Sie k nnen Papier mit einem Gewicht von 64 bis 90 g/m<sup>2</sup> verwenden.

### Papier einlegen

1.  ffnen Sie die Papierst tze, und ziehen Sie sie heraus.

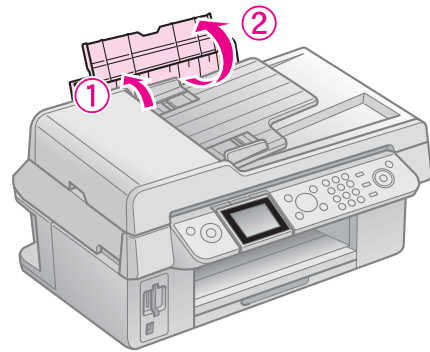

2. Ziehen Sie das Ausgabefach und die Verl ngerung heraus.

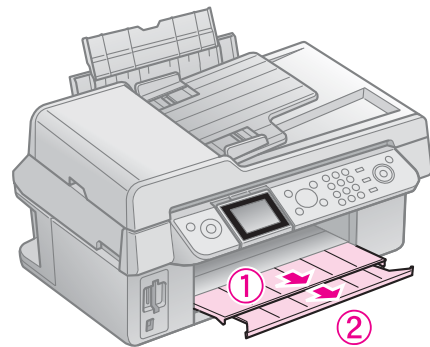

3. Klappen Sie die Papierfachschutzblende nach vorne und schieben Sie die Papierf hrungsschiene auseinander.

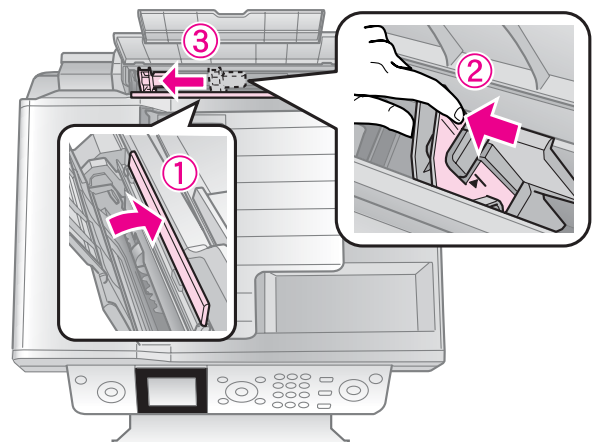



4. Legen Sie das Papier mit der kurzen Seite zuerst und der zu bedruckenden Seite nach oben ein (auch für Querformat).

Die bedruckbare Seite ist oft weißer oder heller als die Rückseite.

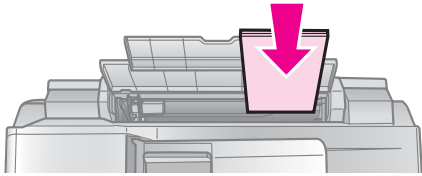

5. Legen Sie das Papier hinter die Zungen.

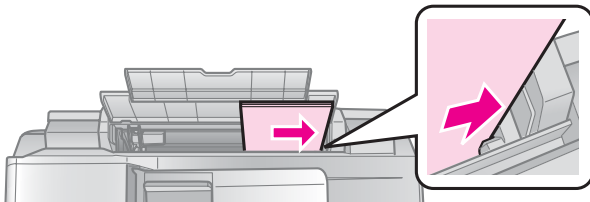

6. Schieben Sie die Papierführungsschiene nach rechts. Vergewissern Sie sich, dass der Stapel unter den Pfeil auf der Innenseite der linken Papierführungsschiene passt.

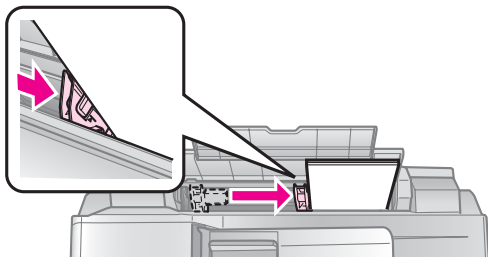

7. Klappen Sie die Papierfachschutzblende zurück.

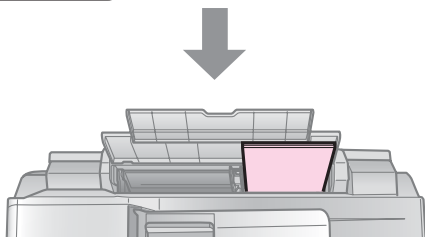
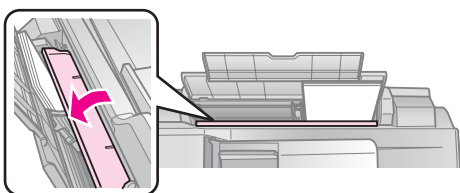

10 x 15 cm (4 x 6 Zoll) und  
13 x 18 cm (5 x 7 Zoll)

Führen Sie dieselben Schritte aus, um Papier im Format A4 einzulegen.

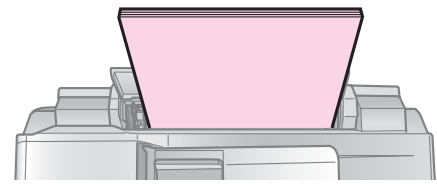

A4

## Handhabung von Vorlagen

Beim Faxen oder Kopieren können Sie zwischen der Verwendung des Vorlagenglases oder des automatischen Vorlageneinzugs wählen.

### Einlegen von Vorlagen auf das Vorlagenglas

- Öffnen Sie die Vorlagenabdeckung und legen Sie die Vorlage mit der Schrift nach unten auf das Vorlagenglas.

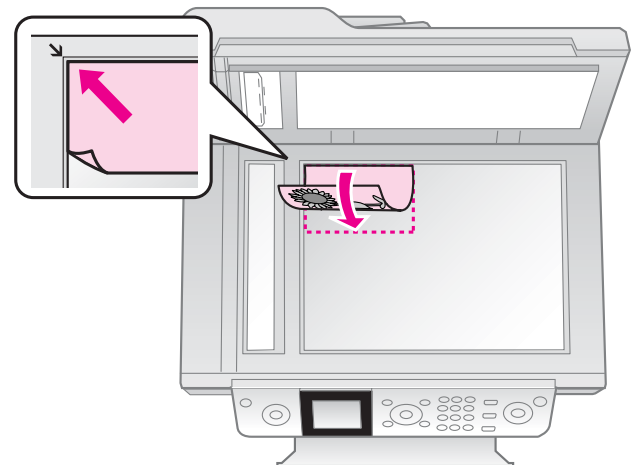

#### Hinweis:

Wenn Sie Fotos kopieren, können Sie mehr als ein Foto auf das Vorlagenglas legen. Siehe „Mehrere Fotos kopieren“ auf Seite 19.

- Schließen Sie die Abdeckung vorsichtig.

### Einlegen von Vorlagen in den automatischen Vorlageneinzug

#### Verwendbare Vorlagen

Sie können folgende Vorlagen in den automatischen Vorlageneinzug einlegen:

Format	A4 / Letter/ Legal
--------	--------------------

Sorte	Normalpapier
Gewicht	60 g/m <sup>2</sup> bis 95 g/m <sup>2</sup>
Kapazität	30 Blatt bzw. 3 mm (A4, Letter)/ 10 Blatt (Legal)

### **Achtung:**

Verwenden Sie folgende Vorlagen nicht, da sie einen Papierstau verursachen können. Nehmen Sie für diese Arten von Dokumenten das Vorlagenglas.

- Dokumente, die mit Büroklammern, Heftklammern usw. zusammengeheftet sind
- Dokumente, auf die Klebeband oder Papier geklebt ist
- Fotos, Overheadprojektor-Folien oder Thermalpapier
- Papier mit einer beschichteten Oberfläche
- Abgerissenes, zerknittertes Papier oder Papier mit Löchern

### **Hinweis:**

Wenn Sie die Kopierfunktion mit dem automatischen Vorlageneinzug verwenden, sind folgende Druckeinstellungen fest eingestellt: Zoom: 100 %, Papiersorte: Normalpapier und Papierformat: A4. Der Ausdruck wird abgeschnitten, wenn Sie eine Vorlage kopieren, die größer als A4 ist.

## **Vorlagen einlegen**

### **Hinweis:**

- Im Fax- und Kopiermodus wird links im LCD-Bildschirm wie folgt das Symbol für den automatischen Vorlageneinzug angezeigt, wenn ein Dokument im automatischen Vorlageneinzug eingelegt ist.



- Befindet sich ein Dokument im automatischen Vorlageneinzug und auf dem Vorlagenglas, hat das Dokument im Vorlageneinzug Vorrang.

1. Glätten Sie die Kanten der Vorlagen auf einer ebenen Oberfläche.

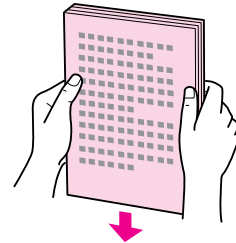

2. Schieben Sie die Papierführungsschiene des automatischen Dokumenteinzugs auseinander.

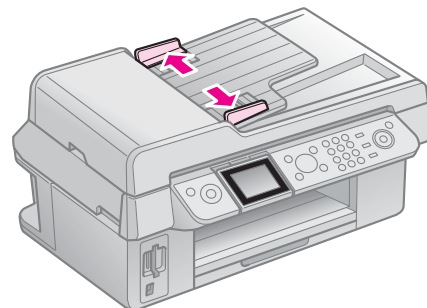

3. Legen Sie die Vorlagen mit der kurzen Seite zuerst und der zu bedruckenden Seite nach oben in den automatischen Vorlageneinzug ein.

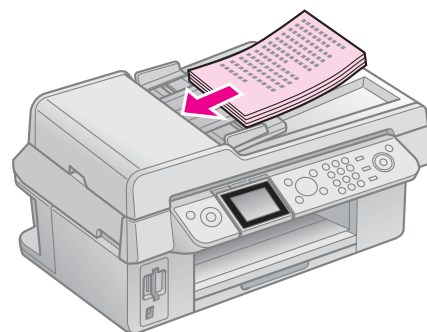

4. Richten Sie die Papierführungsschiene an den Vorlagen aus.

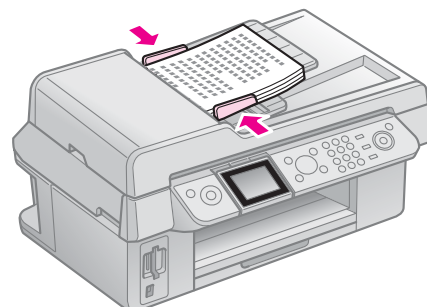

# Faxen eines Fotos oder Dokuments

Mit diesem Gerät können Sie Faxe verschicken, indem Sie einfach die Faxnummer eingeben oder einen Eintrag aus der Kurzwahlliste auswählen. Sie können die Informationen in der Kopfzeile des Faxes personalisieren und verschiedene Einstellungen zum Ausdrucken von Berichten und zum Senden und Empfangen von Faxen vornehmen. Sie können das Gerät auch so einrichten, dass Faxe immer automatisch entgegengenommen werden, oder dass der Empfang eines Faxes manuell bestätigt werden muss.

## Anschließen eines Telefons oder Anrufbeantworters

Führen Sie die folgenden Schritte aus, um das Gerät an eine Telefonleitung anzuschließen und mit einem Telefon/Anrufbeantworter derselben Telefonleitung zu verbinden, um Gespräche entgegenzunehmen.

1. Schließen Sie das Telefonkabel von der Buchse an der Wand an den Anschluss **LINE** des Gerätes an.
2. Schließen Sie das eine Ende eines anderen Telefonkabels an das Telefon oder den Anrufbeantworter an.

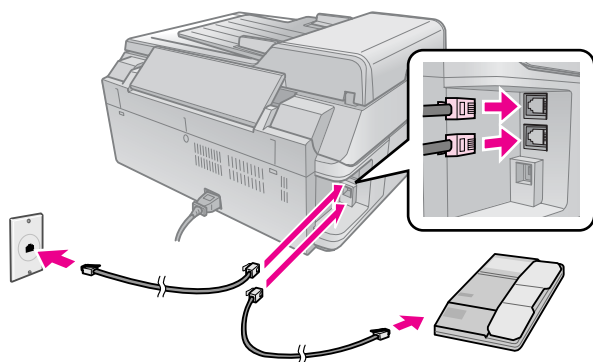

3. Verbinden Sie das andere Ende des Kabels mit dem Anschluss **EXT.** an der Rückseite des Geräts.

Sie können das Gerät auch für den manuellen Faxempfang einstellen (➔ „Empfangen von Faxen“ auf Seite 16).

## Einrichten der Faxfunktionen

Bevor Sie Faxe senden oder empfangen, können Sie eine Kopfzeile für die Faxe erstellen, bestimmte Faxeinstellungen vornehmen und eine Kurzwahlliste mit häufig verwendeten Faxnummern einrichten.

### Region auswählen

Bevor Sie das Gerät verwenden, müssen Sie die Region auswählen, in der Sie es einsetzen.

1. Drücken Sie **Setup**.
2. Wählen Sie **Wartung** und drücken Sie **OK**.



3. Wählen Sie **Land/Region** und drücken Sie **OK**.
4. Wenn Sie die Region ändern müssen, wählen Sie mit **▲** oder **▼** Ihre Region aus.
5. Drücken Sie **OK**. Ein Informationsbildschirm wird angezeigt.
6. Wählen Sie **Ja** und drücken Sie **OK**, um die Region zu ändern.

#### Hinweis:



- Um die Regionseinstellung abzubrechen, wählen Sie **Nein** und drücken Sie anschließend **OK**.
  - Wenn Sie die Region ändern, werden die Standardfaxeinstellungen wiederhergestellt.
7. Drücken Sie **Back**, bis Sie zum ersten Bildschirm zurückkehren.

## Bedienfeldtasten im Faxmodus verwenden





Wenn Sie Nummern und Zeichen im Faxmodus eingeben, können Sie die folgenden Tasten und Zifferntasten verwenden.

### Faxnummer eingeben

	Bewegt den Cursor nach links oder rechts.
--	---

	Fügt ein Leerzeichen ein bzw. bewegt den Cursor um eine Stelle nach rechts.
	Löscht ein Zeichen bzw. bewegt den Cursor um eine Stelle nach links.
	Fügt eine Pause (-) ein bzw. bewegt den Cursor um eine Stelle nach rechts.

## Zeichen eingeben

 <b>Display/Crop</b>	Wechselt die Zeicheneingabe zwischen Großbuchstaben, Kleinbuchstaben oder Ziffern.
	Bewegt den Cursor nach links oder rechts.
	Fügt ein Leerzeichen ein bzw. bewegt den Cursor um eine Stelle nach rechts.
	Löscht ein Zeichen bzw. bewegt den Cursor um eine Stelle nach links.

## Kopfzeile erstellen

Bevor Sie Faxe versenden oder empfangen, können Sie für die Faxdokumente eine Kopfzeile z. B. mit Ihrer Telefonnummer und Ihrem Namen erstellen.

## Informationen für die Kopfzeile eingeben

1. Drücken Sie **Setup**.
2. Wählen Sie **Faxeinst.** und drücken Sie **OK**.



3. Wählen Sie **Kopfz.&Zeit** und drücken Sie **OK**.

4. Wählen Sie **Fax-Kopfz.** und drücken Sie **OK**. Der Eingabebildschirm für die Kopfzeilendaten wird angezeigt.



5. Geben Sie die Daten über das Nummernfeld und die anderen Tasten auf dem Bedienfeld ein (→ „Bedienfeldtasten im Faxmodus verwenden“ auf Seite 11). Sie können bis zu 40 Stellen eingeben.
6. Drücken Sie **OK**. Sie kehren zu **Kopfz.&Zeit** zurück.

## Datum und Uhrzeit einstellen

Nachdem Sie die Daten für die Kopfzeile eingegeben haben, können Sie Datum und Uhrzeit einstellen.

1. Wählen Sie **Dat./Zeit** vom Menü „Kopfz.&Zeit“ und drücken Sie **OK**. Der Bildschirm „Dat./Zeit“ wird angezeigt.



2. Drücken Sie **▲** oder **▼**, um die Art der Anzeige des Datums auszuwählen. Drücken Sie anschließend **▶**.
3. Ändern Sie das Datum über das Nummernfeld.  
**Hinweis:**  
Um die Sommerzeit einzustellen, wählen Sie für **Sommerzeit** die Option **Ein**.
4. Drücken Sie **▲** oder **▼**, um die 12- oder 24-Stundenanzeige auszuwählen. Drücken Sie anschließend **▶**.
5. Ändern Sie die Uhrzeit über das Nummernfeld.
6. Wenn Sie das 12-Stundenformat ausgewählt haben, wählen Sie mit **▲** oder **▼** „AM“ (Vormittag) oder „PM“ (Nachmittag).
7. Drücken Sie **OK**. Sie kehren zu **Kopfz.&Zeit** zurück.

### Hinweis:

Um die Sommerzeit einzustellen, wählen Sie für **Sommerzeit** die Option **Ein**.

## Ihre Telefonnummer einstellen

1. Wählen Sie **Ihre Telefonnr.** vom Menü „Kopfz.&Zeit“ und drücken Sie **OK**. Der Eingabebildschirm für die Telefonnummer wird angezeigt.



2. Geben Sie Ihre Telefonnummer über das Nummernfeld und die anderen Tasten auf dem Bedienfeld ein (➔ „Bedienfeldtasten im Faxmodus verwenden“ auf Seite 11). Sie können bis zu 20 Stellen eingeben.

### Hinweis:

Beachten Sie bei der Eingabe Ihrer Telefonnummer, dass die Taste „\*“ nicht funktioniert und die Taste „#“ als Taste „+“ (für internationale Gespräche) fungiert.

3. Drücken Sie **OK**. Sie kehren zu **Kopfz.&Zeit** zurück.

## Kurzwahlliste einrichten

Sie können eine Kurzwahlliste mit bis zu 60 Faxnummern erstellen. Mit dieser Liste können Sie häufig verwendete Nummern schneller wählen. Sie können auch Namen für die Empfänger hinzufügen und die Kurzwahlliste ausdrucken.

### Neue Kurzwahlliste erstellen

1. Drücken Sie **Setup**.
2. Wählen Sie **Faxeinst.** und drücken Sie **OK**.



3. Wählen Sie **Setup Kurzwahl** und drücken Sie **OK**.

4. Wählen Sie **Eintr. h.** und drücken Sie **OK**. Sie sehen die verfügbaren Kurzwahlnummern.



5. Wählen Sie die Kurzwahlnummer aus bzw. geben Sie eine Nummer ein, die Sie als Kurzwahl speichern möchten. Sie können bis zu 60 Einträge speichern.
6. Drücken Sie **OK**.
7. Geben Sie Ihre Telefonnummer über das Nummernfeld und die anderen Tasten auf dem Bedienfeld ein (➔ „Bedienfeldtasten im Faxmodus verwenden“ auf Seite 11). Sie können bis zu 64 Stellen eingeben.
8. Drücken Sie **OK**.
9. Geben Sie über das Nummernfeld und die anderen Tasten auf dem Bedienfeld einen Namen ein, der die Kurzwahlnummer identifiziert (➔ „Bedienfeldtasten im Faxmodus verwenden“ auf Seite 11). Sie können bis zu 30 Stellen eingeben.
10. Drücken Sie **OK**. Sie kehren zu **Setup Kurzwahl** zurück.
11. Wenn Sie einen weiteren Kurzwahleintrag hinzufügen möchten, wiederholen Sie die Schritte 4 bis 10.

### Kurzwahlnummer bearbeiten

1. Wählen Sie **Eintr. be.** vom Menü „Setup Kurzwahl“ und drücken Sie **OK**. Sie sehen die gespeicherten Kurzwahlnummern.

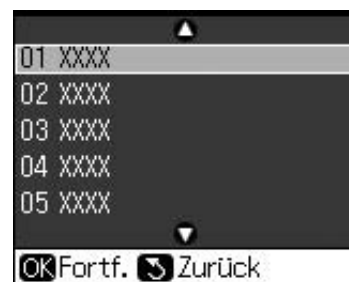

- Wählen Sie die Kurzwahlnummer aus bzw. geben Sie die Nummer ein, die Sie bearbeiten möchten. Drücken Sie anschließend **OK**.
- Bearbeiten Sie die Telefonnummer über das Nummernfeld und die anderen Tasten auf dem Bedienfeld (➔ „Bedienfeldtasten im Faxmodus verwenden“ auf Seite 11).
- Drücken Sie **OK**.
- Bearbeiten Sie den Namen zur Kurzwahl über das Nummernfeld und die anderen Tasten auf dem Bedienfeld (➔ „Bedienfeldtasten im Faxmodus verwenden“ auf Seite 11).
- Drücken Sie **OK**. Sie kehren zu **Setup Kurzwahl** zurück.

## Kurzwahlnummer löschen

- Wählen Sie **Eintr. lö.** vom Menü „Setup Kurzwahl“ und drücken Sie **OK**. Sie sehen die gespeicherten Kurzwahlnummern.



- Wählen Sie die Kurzwahlnummer aus bzw. geben Sie die Nummer ein, die Sie löschen möchten. Drücken Sie anschließend **OK**.
- Es erscheint eine Bestätigungsmeldung. Drücken Sie **OK**, um den Eintrag zu löschen, bzw. drücken Sie **Back**, um den Vorgang abzubrechen. Sie kehren zu **Setup Kurzwahl** zurück.

## Senden eines Faxes

Bevor Sie ein Fax versenden, legen Sie Ihre Vorlage auf das Vorlagenglas oder in den automatischen Vorlageneinzug (➔ „Kopieren“ auf Seite 19). Sie können das Fax nun versenden, indem Sie eine Faxnummer eingeben, die zuvor eingegebene Faxnummer erneut wählen oder einen Eintrag aus Ihrer Kurzwahlliste auswählen.

### Faxnummer eingeben oder erneut wählen

- Drücken Sie **Fax**, um den Faxmodus aufzurufen.

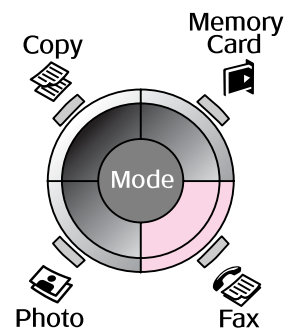

- Geben Sie die Faxnummer über die Tasten auf den Nummernfeld ein. Sie können bis zu 64 Zeichen eingeben.

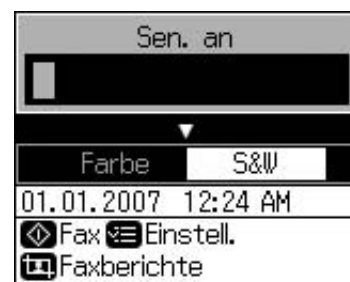

Wenn Sie die zuletzt verwendete Faxnummer erneut wählen möchten, drücken Sie **☺**, anstatt eine Faxnummer einzugeben. Die letzte Faxnummer wird auf dem LCD-Bildschirm angezeigt.

- Drücken Sie **▼**.
- Wählen Sie **Farbe** oder **S&W**.  
Wenn Sie die Auflösung oder den Kontrast ändern möchten, drücken Sie **☰ Menu**. Sie können diese Einstellungen einrichten oder ändern. Sie können auch die Uhrzeit festlegen, zu der Ihr Fax gesendet werden soll (➔ „Sendezeit festlegen“ auf Seite 15).
- Drücken Sie **OK**. Der Bildschirm mit den Sendeinformationen wird angezeigt.
- Drücken Sie **Start**.



**Hinweis:**

- ❑ Wenn das Faxgerät des Empfängers nur schwarz-weiß drucken kann, werden Ihre Faxdaten automatisch in schwarz-weiß übertragen, unabhängig davon, ob Sie **Farbe** oder **S&W** gewählt haben.
  - ❑ Wenn Sie den Faxvorgang abbrechen müssen, drücken Sie **Stop/Clear**.
7. Nachdem Ihre Vorlage eingescannt wurde, wird dieser Bildschirm angezeigt.



Wenn Sie eine weitere Seite faxen möchten, drücken Sie **OK**, öffnen Sie die Vorlagenabdeckung, entfernen Sie Ihre erste Vorlage, legen Sie das nächste Blatt auf, und schließen Sie die Abdeckung wieder. Drücken Sie dann **OK**, um die nächste Seite zu faxen. Wiederholen Sie diese Schritte, um ggf. weitere Seiten zu faxen.

Wenn Sie keine weitere Seite faxen möchten, drücken Sie **Back**. Der Drucker wählt die Faxnummer und faxt Ihr Dokument.

**Hinweis:**

- ❑ Wenn die Faxnummer belegt ist oder ein anderes Verbindungsproblem vorliegt, wird ein Bildschirm zur Wahlwiederholung angezeigt und das Gerät wählt die Nummer jeweils nach einer Minute erneut. Warten Sie auf die Wahlwiederholung, oder drücken Sie **Stop/Clear** während der Wartezeit auf die Wahlwiederholung, um die Nummer sofort neu zu wählen.
- ❑ Alle Dokumente, die bis zu diesem Zeitpunkt eingescannt wurden, werden nach 20 Sekunden übertragen.

**Faxnummer per Kurzwahl wählen**

1. Drücken Sie **Fax**, um den Faxmodus aufzurufen.

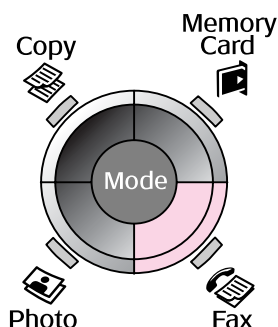

2. Drücken Sie **Stop/Clear**.
3. Wählen Sie die Kurzwahlnummer aus bzw. geben Sie die Nummer ein, die Sie wählen möchten. Drücken Sie anschließend **OK**.

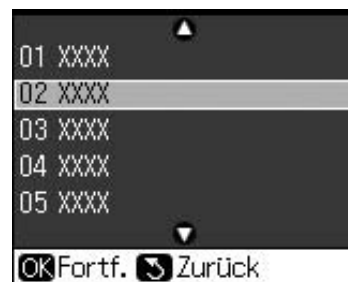

4. Wiederholen Sie die Schritte 3 bis 7 im vorherigen Abschnitt, um Ihre Vorlage zu faxen.

**Sendezeit festlegen**

Sie können angeben, zu welcher Uhrzeit Ihr Fax gesendet werden soll.

1. Führen Sie die Schritte 1 bis 4 unter „Faxnummer eingeben oder erneut wählen“ aus (➔ „Faxnummer eingeben oder erneut wählen“ auf Seite 14).
2. Drücken Sie **Menu** und wählen Sie **Verzög. Senden**.
3. Drücken Sie **Right Arrow** und dann **Down Arrow**.
4. Wählen Sie **Zeit** und drücken Sie **OK**.
5. Drücken Sie erneut **OK**. Der Bildschirm zur Festlegung der Sendezeit wird angezeigt.



6. Drücken Sie **Start**.

Sobald die Vorlage eingescannt ist, wird das Fax zu der von Ihnen angegebenen Zeit übertragen.

## Fax von einem angeschlossenen Telefon senden

Wenn Sie Ihr Telefon an das Gerät anschließen, können Sie nach Aufbau der Verbindung Faxdaten versenden.

1. Legen Sie Ihre Vorlage oder das Foto auf das Vorlagenglas (➔ „Kopieren“ auf Seite 19).
2. Wählen Sie eine Rufnummer vom Telefon, das an den Drucker angeschlossen ist. Der folgende Bildschirm wird angezeigt:



3. Wählen Sie **Sen.** und drücken Sie **OK**.
4. Führen Sie die Schritte 4 bis 7 unter „Senden eines Faxes“ aus (➔ „Faxnummer eingeben oder erneut wählen“ auf Seite 14).
5. Legen Sie das Telefon auf.

### Hinweis:

Wenn Sie den Faxvorgang abbrechen müssen, drücken Sie **Stop/Clear**.

## Empfangen von Faxen

Im automatischen Antwort-Modus empfängt und druckt das Gerät Faxe automatisch.

### Papierformat auswählen

Bevor Sie ein Fax empfangen, stellen Sie sicher, dass Normalpapier eingelegt ist und dass das Papierformat unter „Format“ entsprechend eingestellt ist. Vergewissern Sie sich außerdem, dass „Auto-Verkl.“ so eingestellt ist, dass Faxe automatisch in der gewünschten Größe empfangen werden (➔ „Auswählen der Sende-/Empfangseinstellungen“ auf Seite 17).

### Hinweis:

Stellen Sie sicher, dass Sie unter „Format“ das Papierformat ausgewählt haben, das der Größe des von Ihnen eingelegten Papiers entspricht. Wenn die eingehenden Faxseiten größer als das von Ihnen eingelegte Papierformat sind, wird die Faxgröße verkleinert oder auf mehrere Seiten gedruckt, je nachdem, welche Einstellung Sie für „Auto-Verkl.“ gewählt haben (➔ „Auswählen der Sende-/Empfangseinstellungen“ auf Seite 17).

## Empfangsmodus wechseln

Wenn an das Gerät ein Telefon mit Anrufbeantworter angeschlossen ist, können Sie die Antwortzeit für das Telefon und das Gerät einstellen. Die Verbindung wird hergestellt, sobald der andere Teilnehmer (Fax oder Anruf) antwortet. Handelt es sich um ein Fax, können Sie das Gerät so einrichten, dass der Empfang automatisch erfolgt.

1. Drücken Sie **Setup**.
2. Wählen Sie **Faxeinst.** und drücken Sie **OK**.
3. Wählen Sie **Kommunikation** und drücken Sie **OK**.
4. Wählen Sie **Rufe bis Antw.** und drücken Sie **▶**.
5. Wählen Sie die Anzahl Klingelzeichen, bevor geantwortet werden soll, und drücken Sie anschließend **OK**.
6. Stellen Sie sicher, dass die Anzahl der Klingelzeichen, die gewartet werden soll, bevor der Anrufbeantworter den Anruf entgegennimmt, auf einen niedrigeren Wert als die Einstellung **Rufe bis Antw.** eingestellt ist.  
Informationen zur Einrichtung finden Sie in der Dokumentation zu Ihrem Telefon.
7. Drücken Sie **Auto** und schalten Sie den automatischen Antwort-Modus ein.

Gehen Sie beispielsweise wie folgt vor, wenn **Rufe bis Antw.** auf fünf und der Anrufbeantworter auf vier Klingelzeichen eingestellt ist.

**Wenn der Anruf vor dem vierten Klingeln entgegengenommen wird, oder wenn der Anrufbeantworter beim vierten Klingeln abhebt:**

Handelt es sich bei dem anderen Teilnehmer um ein Faxgerät, wird automatisch eine Verbindung hergestellt und das Fax wird empfangen.

Handelt es sich bei dem anderen Teilnehmer um einen Anrufer, kann das Telefon wie gewohnt verwendet werden, oder der Anrufer kann eine Nachricht auf dem Anrufbeantworter hinterlassen.

Wenn es fünf Mal klingelt und das angeschlossene Telefon keinen Anrufbeantworter hat bzw. dieser deaktiviert ist:

Das Gerät stellt eine Telefonverbindung her. Handelt es sich bei dem anderen Teilnehmer um ein Fax, wird es empfangen und ausgedruckt.

Das Gerät stellt eine Telefonverbindung her. Handelt es sich bei dem anderen Teilnehmer um einen Anrufer, schaltet es trotzdem in den Faxmodus.

**Hinweis:**

- Wenn das Gerät ein Fax automatisch empfängt, schaltet die Leitung vom Telefon auf das Gerät um. Die Verbindung zum Telefon wird getrennt. Wenn Sie ein Fax empfangen, legen Sie den Hörer wieder auf und warten Sie, bis der Vorgang abgeschlossen ist.
- Wenn der automatische Antwort-Modus auf „Aus“ gestellt ist, können Sie das Fax manuell empfangen, indem Sie den Hörer abheben. (➔ „Faxe manuell empfangen“ auf Seite 17)
- Die Einstellung **Rufe bis Antw.** ist je nach Standort möglicherweise nicht verfügbar.

**Faxe manuell empfangen**

Wenn Sie Ihr Telefon an das Gerät angeschlossen haben und der automatische Antwort-Modus auf „Aus“ gestellt ist, können Sie Faxdaten nach Aufbau der Verbindung empfangen.

1. Legen Sie Normalpapier in den Blatteinzug ein. (➔ „Papier einlegen“ auf Seite 8)
2. Wenn das Telefon klingelt, heben Sie das Telefon ab, das an den Drucker angeschlossen ist. Der folgende Bildschirm wird angezeigt:



3. Wählen Sie **Empfang** und drücken Sie **OK**.
4. Wenn Sie das Fax empfangen möchten, drücken Sie **Start**.
5. Wenn der vorherige Bildschirm angezeigt wird, legen Sie den Hörer auf.

**Auswählen der Sende-/Empfangseinstellungen**

Dieses Produkt ist mit folgenden Standardeinstellungen zum Senden und Empfangen von Faxen eingerichtet.

Einstellung und Optionen	Beschreibung
Papiergr.	<b>A4, Letter, Legal</b> Der Standardwert variiert je nach Region.
	Gibt das Format des Papiers an, das im Gerät eingelegt ist, um empfangene Faxe auszudrucken.
Auto-Verkl.	<b>Ein</b> (Standardeinstellung), <b>Aus</b>
	Gibt an, ob Faxe, die in einem größeren Format empfangen werden, auf das ausgewählte Papierformat verkleinert werden oder in ihrer Originalgröße auf mehrere Blätter gedruckt werden.
Letzte Üb.	<b>Aus, Ein Fe.</b> (Standardeinstellung), <b>Ein Se.</b>
	Gibt an, ob oder wann das Gerät einen Bericht für ausgehende Faxe druckt. Wählen Sie <b>Aus</b> , um den Druck von Berichten ganz zu deaktivieren, wählen Sie <b>Ein Fe.</b> , um Berichte nur bei Auftreten von Fehlern zu drucken, oder wählen Sie <b>Ein Se.</b> , um Berichte für jedes Fax, das Sie versenden, zu drucken.

Einstellung und Optionen	Beschreibung
<b>DRD</b>	<b>Alle</b> (Standardeinstellung), <b>Einzel</b> , <b>Doppel</b> , <b>Dreif.</b> , <b>Dopp&amp;Dreif./Ein</b> , <b>Aus</b> Diese Option variiert je nach Region.
	Gibt die Art des Antwortklingelmusters an, das Sie für den Empfang von Faxen verwenden möchten. Sie müssen Ihre Telefonanlage mit unterschiedlichen Klingelmustern konfiguriert haben, um eine andere Option als <b>Alle</b> wählen zu können.
<b>ECM: Ein/Aus</b>	<b>Ein</b> (Standardeinstellung), <b>Aus</b>
	Gibt an, ob Sie den Fehlerkorrekturmodus verwenden, um automatisch die erneute Übertragung von Faxdaten anzufordern, die mit Fehlern empfangen wurden.
<b>V.34: Ein/Aus</b>	<b>Ein</b> (Standardeinstellung), <b>Aus</b>
	Gibt die Geschwindigkeit an, mit der Sie Faxe senden und empfangen. <b>Ein</b> = 33,6 Kbit/s; <b>Aus</b> = 14,4 Kbit/s.
<b>Rufe bis Antw.</b>	<b>1, 2, 3, 4, 5, 6, 7, 8, 9</b> Der Standardwert variiert je nach Region. Diese Einstellung wird je nach Standort unter Umständen nicht angezeigt.
	Gibt die Anzahl der Klingelzeichen an, bevor das Produkt automatisch ein Fax entgegennimmt.

Einstellung und Optionen	Beschreibung
<b>Wählton-erkennung</b>	<b>Ein</b> (Standardeinstellung), <b>Aus</b>
	Ist diese Option auf <b>Ein</b> gestellt, wählt das Gerät bei Erkennen eines Wähltons automatisch. Die Erkennung des Wähltons ist unter Umständen nicht möglich, wenn eine Nebenstellenanlage oder ein Terminaladapter (TA) angeschlossen ist. Wählen Sie in diesem Fall die Einstellung <b>Aus</b> .
<b>Auflösung</b>	<b>Standard</b> (Standardeinstellung), <b>Fein</b> , <b>Foto</b>
	Legt die Auflösung für das Lesen von Dokumenten und für Ausdrucke fest.
<b>Kontrast</b>	<b>±0</b> (Standardeinstellung), <b>+4</b> bis <b>-4</b>
	Legt den Kontrast für das Lesen von Dokumenten und für Ausdrucke fest.

# Kopieren

## Hinweis:

- ❑ Die Größe des kopierten Bildes entspricht möglicherweise nicht genau der Vorlage.
- ❑ Je nach der Art des Papiers kann die Druckqualität zum oberen und unteren Seitenrand des Ausdrucks hin schlechter ausfallen oder diese Bereiche können verschmiert sein.

## Kopieren von Fotos

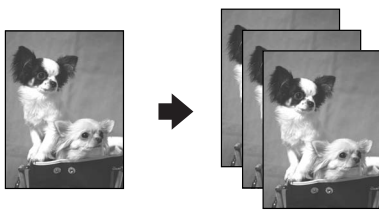

Sie können Fotos in den Formaten von 30 × 40 mm bis 127 × 178 mm kopieren. Sie können auch zwei Fotos gleichzeitig kopieren.

1. Drücken Sie **Photo**.

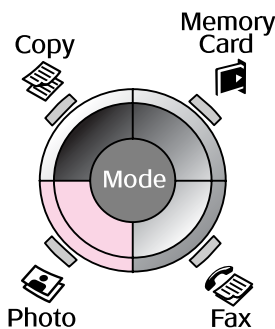

2. Drücken Sie **OK**.

## Hinweis:

- ❑ Wenn die Fotos mit der Zeit ausgebleichen sind, wählen Sie **Ein**, um die Farbe wieder aufzufrischen.



- ❑ Wenn Sie für ein normales Farbfoto die **Einst. für Farbwiederh.** auf **Ein** setzen, wird das Foto möglicherweise nicht ordnungsgemäß gedruckt.

3. Drücken Sie **OK**. Ihr Foto wird in einer Vorschau angezeigt.
4. Wählen Sie die Anzahl der Exemplare aus.
5. Drücken Sie **Menu** und ändern Sie die Einstellungen (➔ „Druckereinstellungen für den Fotodruckmodus“ auf Seite 41). Drücken Sie dann **OK**.
6. Drücken Sie **Start**.

## Hinweis:

Wenn die Ränder der Kopie abgeschnitten sind, verschieben Sie die Vorlage etwas aus der Ecke.

## Mehrere Fotos kopieren

Legen Sie jedes Foto horizontal ein.

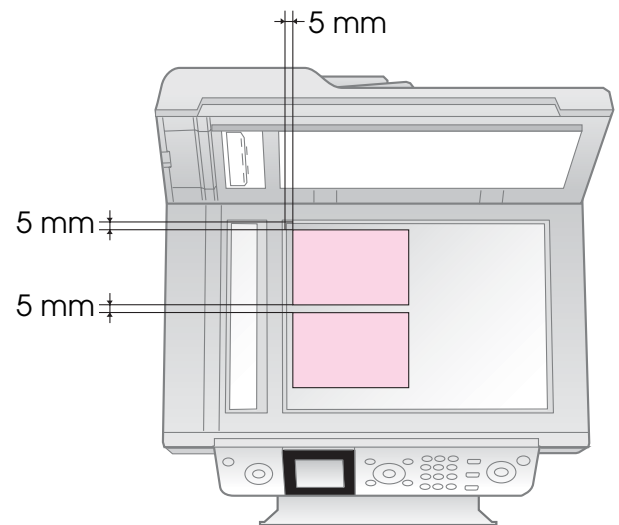

## Hinweis:

- ❑ Sie können gleichzeitig zwei Fotos im Format 10 × 15 cm (4 × 6 Zoll) kopieren. Wenn die Fotos nach dem Drucken am Rand abgeschnitten sind, versuchen Sie, die Fotos nacheinander zu kopieren.
- ❑ Legen Sie das Foto mit einem Abstand von 5 mm zum Rand des Vorlagenglases ein. Lassen Sie auch beim Einlegen von zwei Fotos mindestens 5 mm Abstand zwischen den Fotos.
- ❑ Sie können gleichzeitig auch mehrere Fotos mit unterschiedlichen Formaten kopieren, solange sie nicht kleiner als 30 × 40 mm sind und alle in den Bereich 216 × 297 mm passen.

## Ein Foto zuschneiden und vergrößern

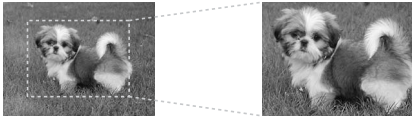

Beim Kopieren eines Fotos können Sie dessen unwichtige Bereiche wegschneiden und nur das Hauptmotiv drucken.

1. Drücken Sie **Photo**.
2. Lesen Sie den Abschnitt „Kopieren von Fotos“ auf Seite 19 und führen Sie die Schritte 2 bis 4 aus.



3. Drücken Sie **Display/Crop**. Sie sehen das Zuschneidefenster.



4. Legen Sie mit der nachfolgenden Taste den Bereich fest, den Sie zuschneiden möchten.

Kopien +, -	Ändert die Rahmengröße.
▲, ▼, ◀, ▶	Verschiebt den Rahmen.

5. Drücken Sie zur Bestätigung des zugeschnittenen Bildes **OK**.

### Hinweis:

Wenn Sie die Position des Rahmens nochmals ändern möchten, drücken Sie die Taste **Back**, um zum vorherigen Bildschirm zurückzukehren.

6. Nachdem Sie das zugeschnittene Bild geprüft haben, drücken Sie **OK**.

### Hinweis:

Das Symbol  wird auf dem zugeschnittenen Bild angezeigt.

7. Wählen Sie die Anzahl der Exemplare aus.
8. Drücken Sie **Menu** und ändern Sie die Einstellungen (➔ „Druckereinstellungen für den Fotodruckmodus“ auf Seite 41). Drücken Sie dann **OK**, um die neuen Einstellungen zu übernehmen.
9. Drücken Sie **Start**.

## Kopieren von Dokumenten

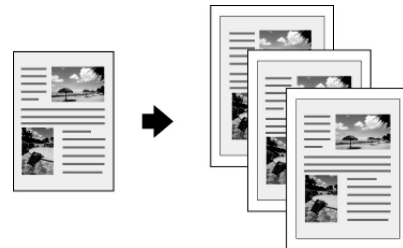

1. Drücken Sie **Copy**.

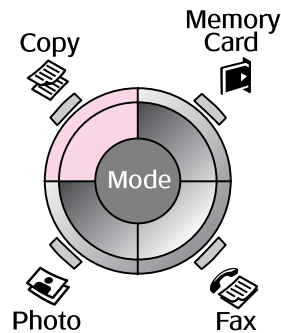

2. Wählen Sie die Kopiereinstellungen aus.



- 1 Wählen Sie **Farbe** für Farbkopien oder **SW** für Schwarzweißkopien.
- 2 Wählen Sie eine Layout-Option aus.
- 3 Legen Sie die Anzahl der Kopien fest.

3. Drücken Sie **Menu**, um die Einstellungen (➔ „Druckereinstellungen für den Kopiermodus“ auf Seite 39) zu ändern. Drücken Sie dann **OK**.

4. Drücken Sie **Start**.

### Hinweis:

Wenn die Ränder der Kopie abgeschnitten sind, verschieben Sie die Vorlage etwas aus der Ecke.



# Von einer Speicherkarte drucken

## Umgang mit einer Speicherkarte

### Speicherkarte einsetzen

#### Hinweis:

Wenn an den Drucker eine Digitalkamera angeschlossen ist, trennen Sie sie, bevor Sie die Speicherkarte einsetzen.

1. Vergewissern Sie sich, dass sich keine Speicherkarten in den Steckplätzen befinden. Setzen Sie dann die Speicherkarte ein.

#### **Vorsicht:**

- Setzen Sie nicht mehrere Speicherkarten gleichzeitig ein.
- Drücken Sie die Speicherkarte nicht gewaltsam in den Steckplatz. Die Speicherkarten lassen sich nicht vollständig einschieben.
- Vergewissern Sie sich, in welcher Ausrichtung die Karte eingesetzt werden muss. Wenn die Karte einen Adapter benötigt, bringen Sie den Adapter vor dem Einsetzen der Karte an. Anderenfalls lässt sich die Karte unter Umständen nicht aus dem Drucker entnehmen.

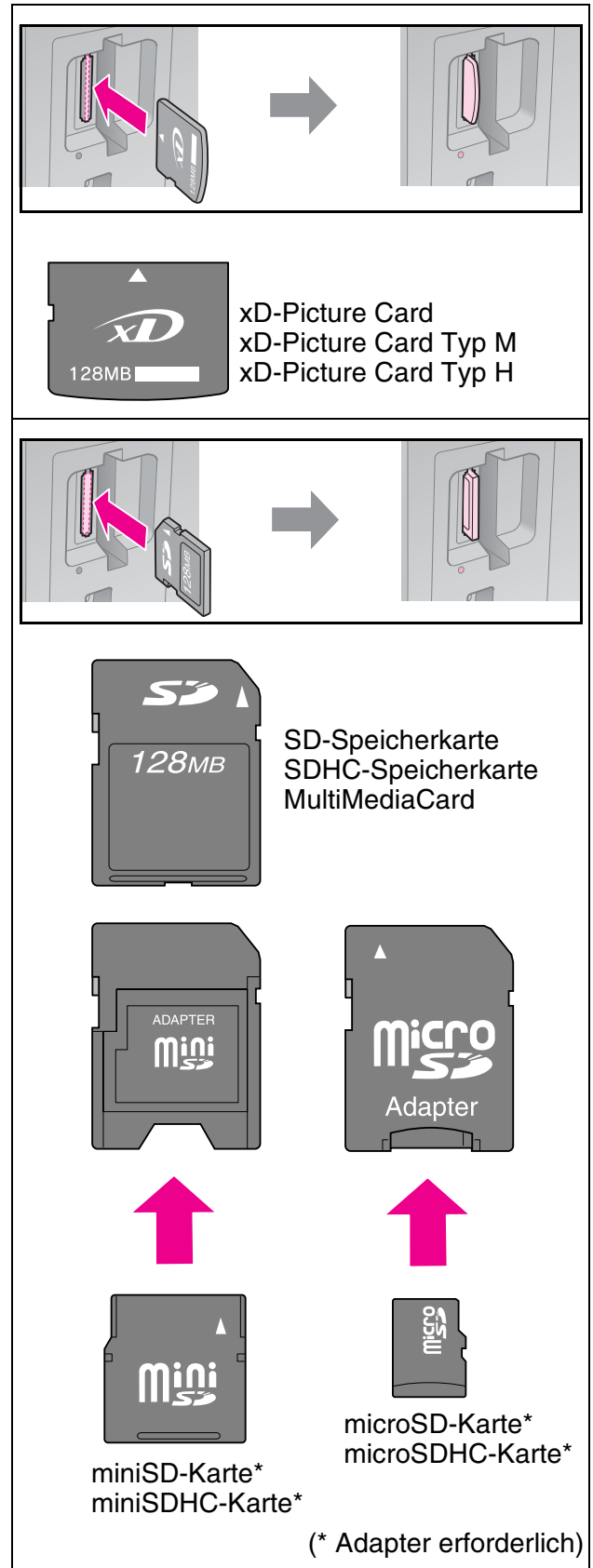
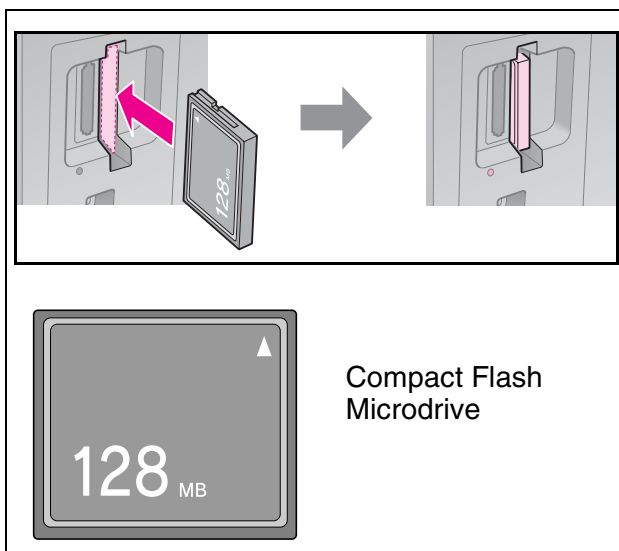

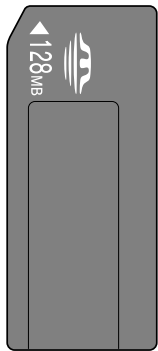
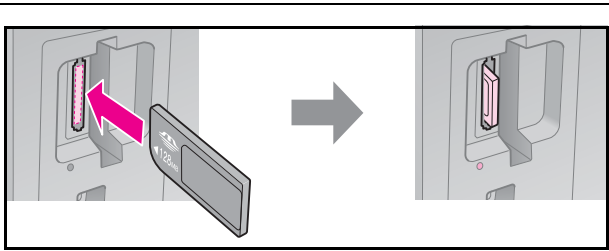

Memory Stick  
Memory Stick PRO  
MagicGate Memory Stick

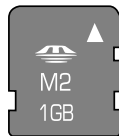
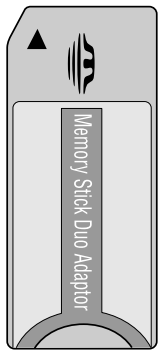

Memory Stick Micro\*

Memory Stick Duo\*  
Memory Stick PRO Duo\*  
MagicGate Memory Stick Duo\*

(\* Adapter erforderlich)

- Achten Sie darauf, dass die Speicherkartenanzeige blinkt und dann im Dauerlicht leuchtet.

Speicherkarten-  
anzeige

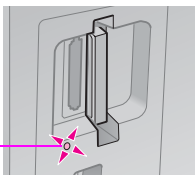

## Herausnehmen einer Speicherkarte

- Stellen Sie sicher, dass die Speicherkartenanzeige nicht blinkt.
- Nehmen Sie die Speicherkarte durch gerades Herausziehen heraus.

## Fotos drucken

- Drücken Sie **Memory Card**.

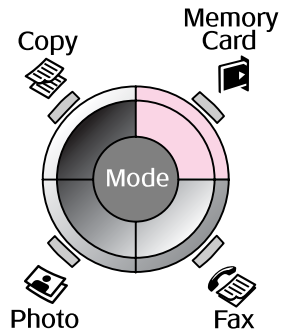

- Wählen Sie eine Einstellung aus der folgenden Tabelle, um die Fotos anzuzeigen oder zu drucken, und drücken Sie anschließend **OK**. Befolgen Sie die nachfolgenden Anweisungen, um die Bilder auszuwählen und die Anzahl der Exemplare festzulegen.



Einstellung	Hinweise
Fotos zeigen/drucken	Wählen Sie ein Foto und legen Sie die Anzahl der Exemplare fest.
Alle Fotos drucken	Drücken Sie <b>OK</b> . Legen Sie die Anzahl der Exemplare fest. Mit der Taste ◀ oder der Taste ▶ können Sie alle Fotos anzeigen.
Nach Datum drucken	Wählen Sie das Datum aus, fügen Sie ein Häkchen ein und drücken Sie <b>OK</b> . Drücken Sie erneut <b>OK</b> und wählen Sie ein Foto aus. Legen Sie die Anzahl der Exemplare fest.

Einstellung	Hinweise
Indexblatt drucken	Siehe „Fotos über ein Indexblatt auswählen und drucken“ auf Seite 23.
Diashow	Ihr Drucker zeigt die Fotos auf Ihrer Speicherkarte in einer Abfolge an. Wenn das zu druckende Foto angezeigt wird, drücken Sie <b>OK</b> und legen Sie die Anzahl der Exemplare fest. Wenn Sie weitere Fotos drucken möchten, wählen Sie das zu druckende Foto aus. Legen Sie anschließend die Anzahl der Exemplare fest.

- Drücken Sie **Menu** und ändern Sie die Einstellungen  
(➔ „Druckereinstellungen für den Speicherkartenmodus“ auf Seite 40). Drücken Sie dann **OK**.
- Drücken Sie **Start**.

#### Hinweis:

Bei diesem Drucker bleiben Ihre Einstellungen selbst nach dem Ausschalten gespeichert.

## Ein Foto zuschneiden und vergrößern

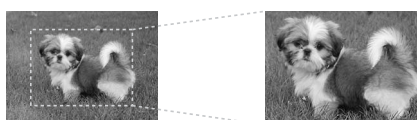

- Drücken Sie **Memory Card**.
- Wählen Sie das Foto, das Sie zuschneiden möchten, mit der Option **Fotos zeigen/drucken** (➔ „Fotos drucken“ auf Seite 22) aus.
- Drücken Sie **Display/Crop**.
- Lesen Sie den Abschnitt „Ein Foto zuschneiden und vergrößern“ auf Seite 20 und führen Sie die Schritte 4 bis 7 aus.
- Drücken Sie **Menu** und ändern Sie die Einstellungen  
(➔ „Druckereinstellungen für den Speicherkartenmodus“ auf Seite 40). Drücken Sie dann **OK**.
- Drücken Sie **Start**.

## Drucken mit DPOF-Einstellungen

Falls Ihre Kamera DPOF (Digital Print Order Format) unterstützt, können Sie mit dieser Funktion direkt auf Ihrer Digitalkamera zu druckende Fotos markieren und die Anzahl der Exemplare festlegen. Dies gilt nur, wenn sich die Speicherkarte in der Kamera befindet. Weitere Informationen finden Sie auch in der Bedienungsanleitung Ihrer Kamera.

- Legen Sie die Speicherkarte mit den DPOF-Daten ein (➔ Seite 21).
- Drücken Sie **OK**.
- Drücken Sie **Menu** und ändern Sie die Einstellungen  
(➔ „Druckereinstellungen für den Speicherkartenmodus“ auf Seite 40). Drücken Sie dann **OK**.
- Drücken Sie **Start**.

## Fotos über ein Indexblatt auswählen und drucken

Mithilfe des Indexblatts können Sie die zu druckenden Fotos auswählen.

### Indexblatt drucken

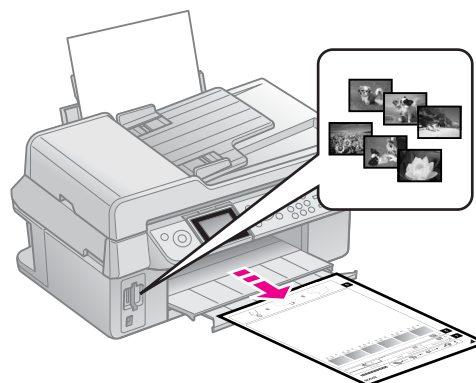

### Fotos auf dem Indexblatt auswählen

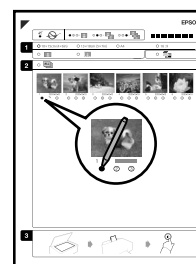

## Indexblatt scannen

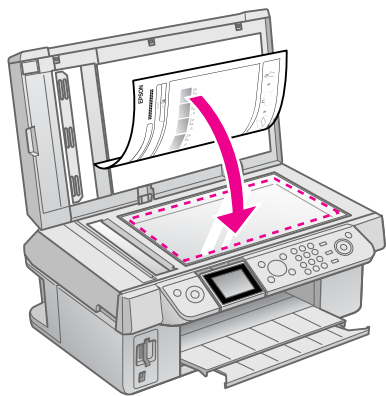

## Ausgewählte Fotos drucken

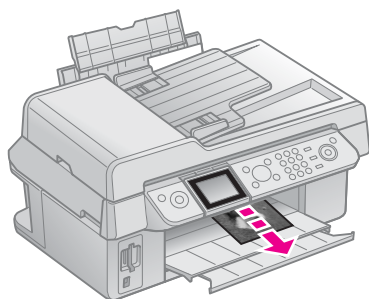

### 1. Indexblatt drucken

1. Legen Sie mehrere Blätter Normalpapier im Format A4 ein (➔ Seite 8).
2. Drücken Sie **Memory Card**.

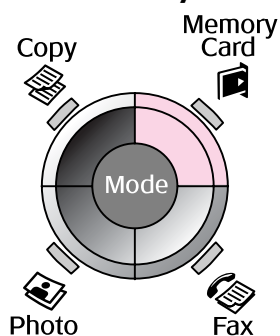

3. Wählen Sie **Indexblatt drucken** und drücken Sie **OK**.



4. Wählen Sie **Indexblatt drucken / Auswählen**.
5. Wählen Sie den Fotobereich aus. Drücken Sie dann **OK**.

Bereich		Beschreibung
Auswählen	Alle Fotos	Druckt alle auf einer Speicherkarte enthaltenen Fotos.
	Letzte 30	Druckt die letzten 30/60/90 Fotos in der Reihenfolge des Dateinamens.
	Letzte 60	
	Letzte 90	

6. Drücken Sie **Start**.

#### Hinweis:

Achten Sie darauf, dass die Dreiecks-Markierung in der oberen linken Ecke des Indexblattes richtig gedruckt wird. Wird das Indexblatt nicht einwandfrei gedruckt, kann es nicht gescannt werden.

### 2. Fotos auf dem Indexblatt auswählen

Wählen Sie die Fotos auf dem Indexblatt, indem Sie die Kreise mit einem dunklen Stift oder einem Bleistift ausfüllen.

Richtig:

Falsch:

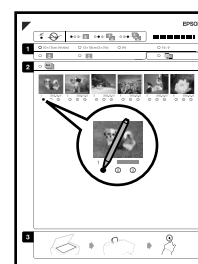

1. Wählen Sie im Abschnitt 1 das Papierformat aus (➔ Seite 8). Füllen Sie den ovalen Kreis links neben Ihrer Auswahl aus.
2. Wählen Sie, ob Ihre Fotos mit oder ohne Ränder gedruckt werden sollen.
3. Füllen Sie den ovalen Kreis aus, um einen optionalen Datumsstempel zu drucken.

4. Wählen Sie in Abschnitt 2 **Alle** aus, um von jedem Foto ein Exemplar zu drucken, oder füllen Sie die entsprechende Angabe unter den einzelnen Fotos aus, um 1, 2 oder 3 Exemplare auszuwählen.

### 3. Scannen des Indexblatts und Drucken ausgewählter Fotos

1. Legen Sie das Indexblatt mit der Vorderseite nach unten so auf das Vorlagenglas, dass die obere Kante des Indexblatts sich am linken Rand des Vorlagenglases befindet.

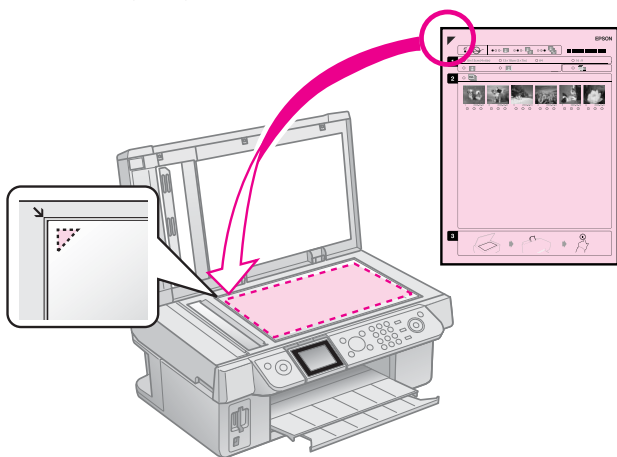

2. Schließen Sie die Vorlagenabdeckung.
3. Legen Sie das auf dem Indexblatt markierte Fotopapierformat ein (➔ Seite 8).
4. Prüfen Sie, ob auf dem LCD-Bildschirm **Von Indexblatt drucken** angezeigt wird, und drücken Sie dann die Taste **Start**.

#### Hinweis:

Bei der Verwendung mehrerer Indexblätter müssen Sie jeweils warten, bis der Druckvorgang für ein Blatt beendet ist. Wiederholen Sie dann die o. g. Schritte zum Scannen und Drucken für jedes weitere Blatt.

# Drucken von einer Digitalkamera

## Verwenden von PictBridge oder USB-DIREKTDRUCK

Wenn Sie Ihre Digitalkamera direkt an den Drucker anschließen, können Sie Ihre Fotos mit Hilfe von PictBridge und USB-DIREKTDRUCK drucken.

Die Kamera und die Fotos müssen den folgenden Anforderungen entsprechen.

Direktdruck-Kompatibilität	PictBridge oder USB DIRECT-PRINT
Dateiformat	JPEG
Bildgröße	80 × 80 Pixel bis 9200 × 9200 Pixel

1. Stellen Sie auch sicher, dass der Drucker keine Aufträge von einem Computer druckt.
2. Entfernen Sie aus dem Drucker alle Speicherkarten.
3. Drücken Sie **Setup**.
4. Wählen Sie **PictBridge-Setup** und drücken Sie **OK**.
5. Wählen Sie die Druckereinstellungen (➔ „Druckereinstellungen für den Speicherkartenmodus“ auf Seite 40). Drücken Sie dann **OK**.

6. Schließen Sie das USB-Kabel an die Kamera und an die USB-Schnittstelle auf der Vorderseite des Druckers an.

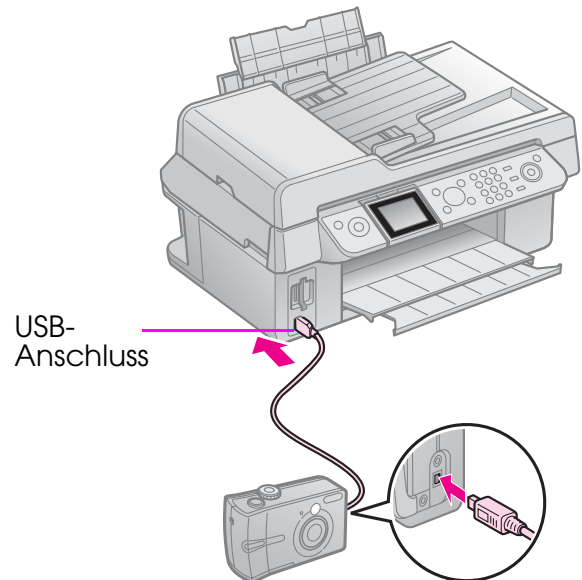

7. Vergewissern Sie sich, dass die Kamera eingeschaltet ist und verwenden Sie die Kamera, um Fotos auszuwählen, Einstellungen zu ändern und die Fotos zu drucken. Informationen dazu finden Sie im Handbuch der Kamera.

### Hinweis:

- Je nach Einstellungen dieses Druckers und der Digitalkamera werden einige Kombinationen von Papiersorte, Format und Layout möglicherweise nicht unterstützt.
- Möglicherweise haben nicht alle Einstellungen der Digitalkamera Auswirkungen auf das Druckergebnis.



# Tintenpatronen austauschen

## Vorsichtsmaßnahmen

### ■ **Warnung:**

Wenn Tinte auf Ihre Hände gerät, reinigen Sie diese gründlich mit Wasser und Seife. Sollte Tinte in Ihre Augen gelangen, spülen Sie diese sofort mit reichlich Wasser aus. Wenn Sie anschließend noch Beschwerden oder Sehschwierigkeiten haben, suchen Sie sofort einen Arzt auf.

- Bewegen Sie den Druckkopf nie manuell mit der Hand.
- Ist eine der Tintenpatronen verbraucht, können Sie den Kopier- oder Druckvorgang nicht fortsetzen, auch wenn andere Patronen noch Tinte enthalten.
- Lassen Sie die verbrauchte Tintenpatrone so lange im Gerät, bis sie mit einer Neuen ausgetauscht wird. Andernfalls könnte die Resttinte in den Druckkopfdüsen eintrocknen.
- Immer wenn eine Tintenpatrone eingesetzt wird, wird Tinte verbraucht, da der Drucker stets automatisch eine Verlässlichkeitskontrolle durchführt.
- Um nicht unnötigerweise Tinte zu verbrauchen, entfernen Sie die Tintenpatrone nur dann, wenn Sie sie ersetzen möchten. Tintenpatronen mit niedrigem Tintenstand können nach dem erneuten Einsetzen nicht verwendet werden.
- Es wird empfohlen, ausschließlich original Epson-Tintenpatronen zu verwenden. Fremdprodukte können Schäden verursachen, die von der Epson-Garantie ausgenommen sind, und können unter bestimmten Bedingungen fehlerhaftes Verhalten des Druckers bewirken. Epson kann die Qualität und Zuverlässigkeit von Tinte von Drittanbietern nicht garantieren. Informationen über den Status der Tintenpatronen werden nicht angezeigt, wenn Tinte von Drittanbietern verwendet wird.

## Entnehmen und Einsetzen von Tintenpatronen

Stellen Sie sicher, dass Sie eine neue Tintenpatrone zur Hand haben, bevor Sie beginnen. Wenn Sie mit dem Austauschen einer Tintenpatrone angefangen haben, müssen Sie alle Schritte des Patronenwechsels abschließen.

### **Hinweis:**

Öffnen Sie die Verpackung der Tintenpatrone erst, wenn Sie diese in den Drucker einsetzen möchten. Die Patrone ist vakuumverpackt, um ihre Zuverlässigkeit zu gewährleisten.

1. Führen Sie einen der folgenden Schritte durch:

- **Wenn eine Tintenpatrone verbraucht ist:**  
Im LCD-Bildschirm zeigt eine Meldung an, welche Tintenpatrone ersetzt werden muss. Drücken Sie **OK**.
- **Wenn eine Tintenpatrone nicht verbraucht ist:**  
Drücken Sie **⚙ Setup**. Wählen Sie **Wartung** und drücken Sie **OK**. Wählen Sie **Tintenpatrone wechseln** und drücken Sie **OK**.

2. Heben Sie die Scannereinheit an.

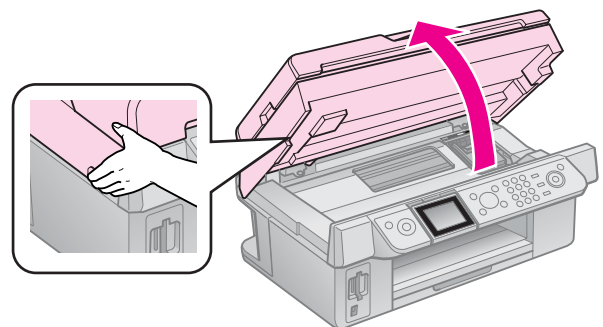

### ■ **Achtung:**

Öffnen Sie nicht die Scannereinheit, während die Vorlagenabdeckung noch geöffnet ist.

3. Öffnen Sie die Tintenpatronenabdeckung.

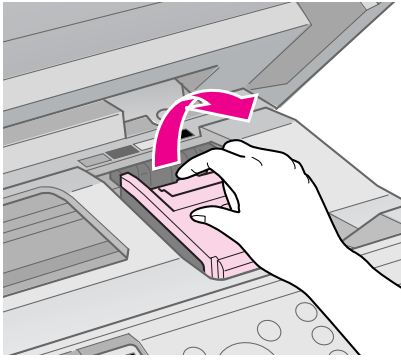

**Achtung:**

Versuchen Sie nicht, die Tintenpatronenabdeckung zu öffnen, während sich der Druckkopf bewegt. Warten Sie, bis sich der Druckkopf an der Wechsellposition befindet.

4. Drücken Sie die Lasche zusammen und nehmen Sie sie nach oben ab.

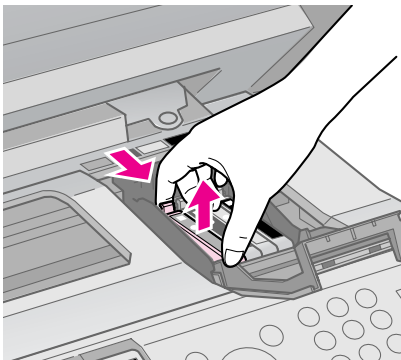

**Achtung:**

Füllen Sie die Tintenpatronen nicht nach. Fremdprodukte können Schäden verursachen, die von der Epson-Garantie ausgenommen sind, und können unter bestimmten Bedingungen fehlerhaftes Verhalten des Druckers bewirken.

**Hinweis:**

Wenn es schwierig ist, die Patrone herauszunehmen, heben Sie die Patrone mit mehr Kraft an, bis sie sich löst.

5. Bevor Sie die Verpackung der neuen Tintenpatrone öffnen, schütteln Sie sie vier oder fünf Mal. Entnehmen Sie sie dann aus der Verpackung.

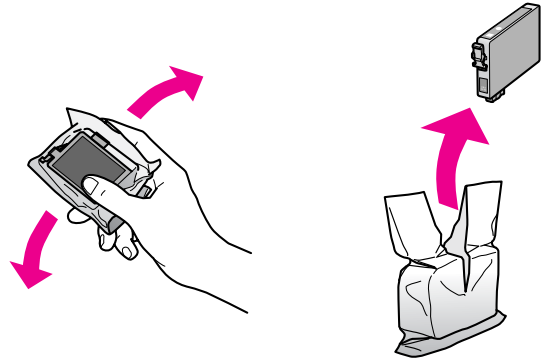

**Achtung:**

- Achten Sie darauf, dass Sie die Haken an der Seite der Tintenpatrone nicht beschädigen, wenn Sie sie aus der Verpackung nehmen.
- Berühren Sie nicht den grünen Chip an der Seite der Patrone. Dies kann die Tintenpatrone beschädigen.

6. Entfernen Sie das gelbe Band.

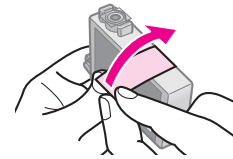

**Achtung:**

- Vor dem Installieren einer Tintenpatrone müssen Sie das gelbe Band entfernen, ansonsten ist die Druckqualität reduziert oder Drucken nicht möglich.
- Die Versiegelung darf nicht entfernt werden.

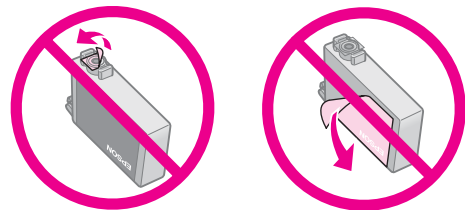

- Stellen Sie stets sicher, dass Sie eine Tintenpatrone sofort in den Drucker installieren, nachdem Sie die aktuelle Tintenpatrone entfernt haben. Wenn die Tintenpatrone nicht sofort installiert wird, kann der Druckkopf austrocknen, und es kann nicht mehr gedruckt werden.

7. Setzen Sie die neue Tintenpatrone in den Tintenpatronenhalter ein und drücken Sie diesen nach unten, bis er einrastet.

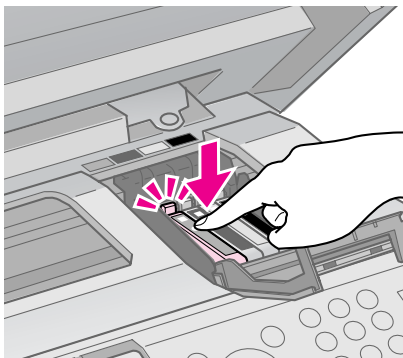

8. Schließen Sie die Tintenpatronenabdeckung, und drücken Sie sie nach unten, so dass sie einrastet.

**Achtung:**

Wenn sich die Abdeckung schlecht schließen lässt, stellen Sie sicher, dass alle Tintenpatronen fest sitzen. Drücken Sie jede Tintenpatrone vorsichtig nach unten, bis sie hörbar einrastet. Versuchen Sie nicht, die Abdeckung gewaltsam zu schließen.

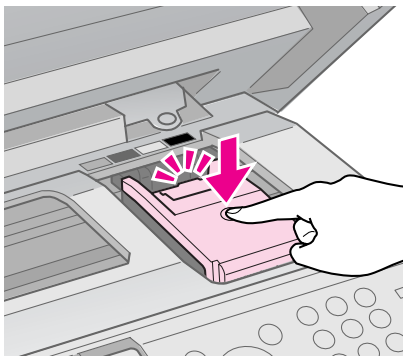

9. Schließen Sie die Scannereinheit.

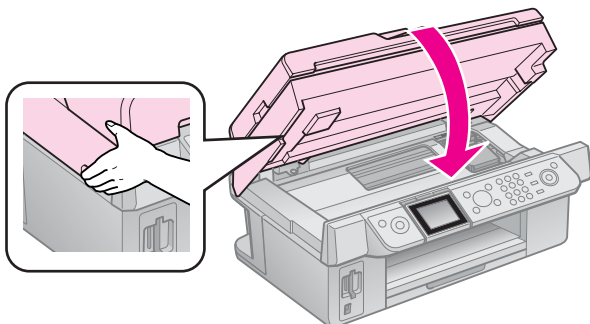

10. Drücken Sie **OK**.

Das Tintenzuleitungssystem wird befüllt.

**Achtung:**

Schalten Sie den Drucker zur Vermeidung von unnötigem Tintenverbrauch während der Tintenbefüllung nicht aus.

**Hinweis:**

Wenn Sie in einer Meldung auf dem LCD-Bildschirm weiterhin darauf hingewiesen werden, dass eine Patrone ausgewechselt werden muss, wurde die Tintenpatrone möglicherweise nicht ordnungsgemäß eingesetzt. Drücken Sie erneut **OK** und drücken Sie dann die Tintenpatrone nach unten, bis sie einrastet.

# Wartung

## Prüfen des Status von Tintenpatronen

Sie können prüfen, welche Patrone fast leer ist.

1. Drücken Sie **Setup**.
2. Wählen Sie **Füllstände** und drücken Sie **OK**.

Der Status der Tintenpatronen wird grafisch angezeigt.

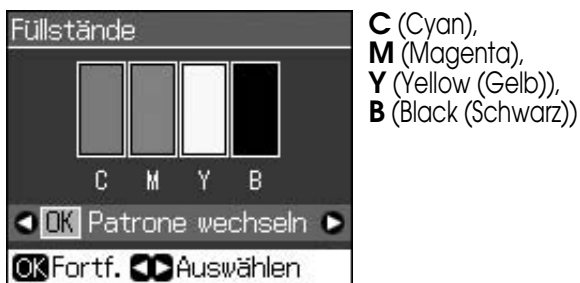

Wenn der Tintenvorrat zur Neige geht, wird **!** angezeigt.

3. Drücken Sie **Back**, um zum vorherigen Bildschirm zurückzukehren.

### Hinweis:

Epson kann die Qualität und Zuverlässigkeit von Tinte von Drittanbietern nicht garantieren. Wenn Tintenpatronen von Drittanbietern eingesetzt werden, wird der Status der Tintenpatronen möglicherweise nicht angezeigt.

## Druckkopf prüfen und reinigen

Sollten die Ausdrücke unerwartet hell oder blass ausfallen oder helle oder dunkle Streifen auftreten, kann es erforderlich sein, den Druckkopf zu reinigen.

### Tipp:

Um die Druckqualität aufrechtzuerhalten, sollten Sie regelmäßig einige Seiten drucken.

## Druckkopf überprüfen

Um festzustellen, ob Druckkopfdüsen verstopft sind oder um das Ergebnis einer Druckkopfreinigung zu prüfen, können Sie ein Düsentestmuster ausdrucken.

1. Legen Sie Normalpapier im Format A4 ein (➔ Seite 8).
2. Drücken Sie **Setup**. (Wenn Sie den Druckkopf gerade gereinigt haben, können Sie durch Drücken der Taste **Start** einen Düsentest ausführen.)
3. Wählen Sie **Wartung** und drücken Sie **OK**.
4. Wählen Sie **Düsentest** und drücken Sie **OK**.
5. Drücken Sie **Start**.
6. Überprüfen Sie das ausgedruckte Düsentestmuster.

- Wenn der Ausdruck wie in der folgenden Abbildung aussieht, muss der Druckkopf noch nicht gereinigt werden. Drücken Sie **OK**, um zum Hauptmenü zurückzukehren.



- Wenn der Ausdruck Lücken enthält (siehe Abbildung unten), reinigen Sie den Druckkopf entsprechend der Beschreibung im nächsten Abschnitt.



## Druckkopf reinigen

Führen Sie die folgenden Schritte aus, um den Druckkopf zu reinigen und einen einwandfreien Tintenausstoß sicherzustellen. Führen Sie vor der Reinigung des Druckkopfs einen Düsentest durch, um festzustellen, ob eine Druckkopfreinigung erforderlich ist (➔ „Druckkopf überprüfen“ auf Seite 30).

### Hinweis:

- ❑ Da zur Druckkopfreinigung Tinte benötigt wird, sollten Sie den Druckkopf nur reinigen, wenn die Qualität abnimmt.
- ❑ Wenn der Tintenfüllstand niedrig ist, können Sie den Druckkopf möglicherweise nicht reinigen. Wenn die Tinte verbraucht ist, können Sie den Druckkopf nicht reinigen. Ersetzen Sie zuerst die entsprechende Tintenpatrone (➔ „Entnehmen und Einsetzen von Tintenpatronen“ auf Seite 27).

1. Drücken Sie **Setup**.
2. Wählen Sie **Wartung** und drücken Sie **OK**.
3. Wählen Sie **Kopfreinigung** und drücken Sie **OK**.
4. Drücken Sie **Start**.

Der Drucker startet die Reinigung des Druckkopfes. Befolgen Sie die Anweisungen auf dem LCD-Bildschirm.

### Achtung:

Schalten Sie den Drucker nicht aus, solange die Druckkopfreinigung läuft. Das Gerät könnte dadurch beschädigt werden.

5. Nach Abschluss des Reinigungsvorgangs erscheint eine Meldung auf dem LCD-Bildschirm. Drücken Sie **Start**, um zur Überprüfung ein Düsentestmuster zu drucken (➔ „Druckkopf überprüfen“ auf Seite 30).

Sind noch Lücken vorhanden oder ist das Testmuster blass, führen Sie eine weitere Druckkopfreinigung durch, und prüfen Sie die Düsen erneut.

### Hinweis:

Ist nach ca. vier Druckkopfreinigungen keine Verbesserung sichtbar, schalten Sie den Drucker aus und lassen Sie ihn mindestens sechs Stunden ausgeschaltet. Dadurch kann eingetrocknete Tinte aufweichen. Führen Sie dann erneut eine Druckkopfreinigung durch. Bringt auch dies keine Verbesserung der Druckqualität, sind möglicherweise eine oder mehrere Tintenpatronen alt oder beschädigt und müssen ersetzt werden (➔ „Entnehmen und Einsetzen von Tintenpatronen“ auf Seite 27).

## Druckkopf ausrichten

Wenn die Ausdrücke falsch ausgerichtet vertikale Zeilen oder horizontale Streifen enthalten, können Sie dieses Problem möglicherweise durch Ausrichten des Druckkopfes beheben.

1. Legen Sie Normalpapier im Format A4 ein (➔ Seite 8).
2. Drücken Sie **Setup**.
3. Wählen Sie **Wartung** und drücken Sie **OK**.
4. Wählen Sie **Kopfausr.** und drücken Sie **OK**.
5. Drücken Sie **Start**. Es werden vier Zeilen mit Ausrichtungsmustern gedruckt.
6. Suchen Sie im Muster Nr. 1 den Block, der am gleichmäßigsten gedruckt ist und keine wahrnehmbaren Streifen oder Linien enthält.
7. Wählen Sie die Nummer für diesen Block und drücken Sie anschließend **OK**.



8. Geben Sie die Nummern für die anderen Muster auf dieselbe Weise ein.
9. Drücken Sie nach Abschluss **OK**. Es wird eine Meldung mit dem Hinweis angezeigt, dass die Ausrichtung abgeschlossen ist.

# Probleme lösen

Informationen, die Ihnen bei der Verwendung des Druckers mit einem Computer helfen, finden Sie im *Benutzerhandbuch*.

## Fehlermeldungen

Fehlermeldungen	Lösung
Druckerfehler aufgetreten. Drucker ausschalten und dann Ein-Taste drücken. Siehe Handbuch.	Schalten Sie den Drucker aus und wieder ein. Stellen Sie sicher, dass sich im Drucker kein Papier mehr befindet. Falls die Fehlermeldung weiterhin angezeigt wird, wenden Sie sich an Ihren Fachhändler.
Scannerfehler ist aufgetreten. Siehe das Handbuch.	Schalten Sie den Drucker aus und wieder ein. Falls die Fehlermeldung weiterhin angezeigt wird, wenden Sie sich an Ihren Fachhändler.
Waste Ink Pad im Drucker ist verbraucht. Wenden Sie sich an Ihren Händler, um es zu ersetzen.	Wenden Sie sich an Ihren Fachhändler, um das Abfalltintenkissen auszutauschen.
Tintenpatronen können nicht erkannt werden. Patronen müssen richtig eingesetzt werden.	Vergewissern Sie sich, dass die Tintenpatronen korrekt eingesetzt wurden. (→ „Entnehmen und Einsetzen von Tintenpatronen“ auf Seite 27). Versuchen Sie es anschließend erneut.
Speicherkarte oder Datenträger wird nicht erkannt.	Stellen Sie sicher, dass die Speicherkarte richtig eingesetzt ist. Ist dies der Fall, überprüfen Sie, ob ein anderes Problem mit der Karte vorliegt, und versuchen Sie es erneut.

## Probleme und Lösungen

### Einstellungsprobleme

Der LCD-Bildschirm hat aufgeleuchtet und ist wieder erloschen.

- Das Stromnetz liefert eventuell nicht die für den Drucker richtige Versorgungsspannung. Schalten Sie den Drucker sofort aus, und ziehen Sie das Netzkabel ab. Überprüfen Sie dann die Typenschilder des Druckers.

#### **Achtung**

Stimmen die Werte nicht überein, **SCHLIESSEN SIE DEN DRUCKER NICHT WIEDER AN DIE NETZSTECKDOSE AN.** Wenden Sie sich an Ihren Händler.

### Der Drucker erzeugt nach dem Einschalten Geräusche.

- Vergewissern Sie sich, dass der Schutzstreifen den Druckkopf nicht blockiert.

Nachdem Sie den Druckkopf gelöst haben, schalten Sie die Spannungsversorgung aus, warten Sie einen Moment und schalten Sie sie dann wieder ein.

### Der Drucker erzeugt nach dem Einsetzen der Tintenpatrone Geräusche.

- Nach dem Einsetzen von Tintenpatronen muss das Tintenzuleitungssystem befüllt werden. Warten Sie, bis der Drucker mit Tinte geladen ist (auf dem LCD-Bildschirm wird die Meldung zum Ladevorgang nicht mehr angezeigt), und schalten Sie ihn dann aus. Wenn das Gerät zu früh ausgeschaltet wird, verbraucht es unter Umständen beim nächsten Einschalten zusätzliche Tinte.
- Vergewissern Sie sich, dass die Tintenpatronen einwandfrei eingesetzt sind und sich kein Verpackungsmaterial mehr im Drucker befindet. Öffnen Sie die Tintenpatronenabdeckung, und drücken Sie die Tintenpatronen nach unten, so dass sie einrasten. Schalten Sie das Gerät aus, warten Sie einen Moment, und schalten Sie es dann wieder ein.



### Nach abgeschlossener Softwareinstallation wird der Bildschirm mit der Aufforderung zum Neustarten des Computers nicht angezeigt.

- Die Software wurde nicht einwandfrei installiert. Nehmen Sie die Software-CD-ROM heraus, legen Sie sie erneut ein und installieren Sie die Software anschließend erneut.

### Auf dem LCD-Bildschirm werden die Begriffe nicht in Ihrer Sprache angezeigt.

- Wenn auf dem LCD-Bildschirm nicht die gewünschte Sprache angezeigt wird, wählen Sie diese im Menü „Setup“ aus.

### Probleme beim Faxen

- Wenn Sie beim Faxversand auf Probleme stoßen, stellen Sie sicher, dass das Telefonkabel richtig angeschlossen ist. Überprüfen Sie außerdem, dass die Telefonleitung funktioniert, indem Sie ein Telefon an die Leitung anschließen. Vergewissern Sie sich, dass das Faxgerät des Empfängers eingeschaltet und betriebsbereit ist.
- Wenn Sie beim Faxempfang auf Probleme stoßen, stellen Sie sicher, dass das Papier korrekt eingelegt ist, das Telefonkabel richtig angeschlossen ist und die Telefonleitung funktioniert.
- Wenn Sie das Gerät an eine DSL-Telefonleitung angeschlossen haben, müssen Sie einen DSL-Filter für die Leitung installieren, sonst können Sie keine Faxe versenden bzw. empfangen. Wenden Sie sich an Ihren DSL-Anbieter, um den erforderlichen Filter zu erhalten.
- Weist Ihre Telefonleitung statische oder andere Geräuschprobleme auf, schalten Sie die **V.34**-Einstellung und dann die Einstellung **ECM** (Error Correction Mode) aus, und versuchen Sie es erneut (➔ „Auswählen der Sende-/Empfangseinstellungen“ auf Seite 17).

### Probleme beim Drucken und Kopieren

#### Der LCD-Bildschirm ist ausgeschaltet.

- Stellen Sie sicher, dass der Drucker eingeschaltet ist.
- Schalten Sie den Drucker aus und stellen Sie sicher, dass das Netzkabel fest angeschlossen ist.

- Stellen Sie sicher, dass Ihre Steckdose funktioniert und nicht von einem Schalter oder Timer gesteuert wird.

#### Der Drucker erzeugt Druckgeräusche, druckt aber nicht.

- Die Druckkopfdüsen müssen möglicherweise gereinigt werden (➔ „Druckkopf reinigen“ auf Seite 31).
- Stellen Sie sicher, dass der Drucker auf einer ebenen und stabilen Fläche steht.

#### Die Ränder sind falsch.

- Vergewissern Sie sich, dass sich die Vorlage in der unteren rechten Ecke des Vorlagenglases befindet.
- Wenn die Ränder der Kopie abgeschnitten sind, verschieben Sie die Vorlage etwas aus der Ecke.
- Stellen Sie sicher, dass die Einstellung für das Papierformat dem in den Drucker eingelegten Papier entspricht.
- Das Papier muss mit der kurzen Kante voran eingelegt werden und an der rechten Seite anliegen. Die linke Papierführungsschiene muss sich an der linken Seite des Papiers befinden (➔ Seite 8).
- Legen Sie Papier nur bis zur Pfeilmarkierung  $\cong$  an der Innenseite der linken Papierführungsschiene ein (➔ Seite 8).
- Wählen Sie statt **AutoAnpass.** die Option **Aktuell**, oder passen Sie die Zoomeinstellungen an.
- Passen Sie den Anteil des Bilds an, der beim randlosen Drucken über das Papierformat hinausgeht. Ändern Sie dazu die Einstellung für **Erweiterung**.

#### Es werden leere Seiten gedruckt.

- Die Druckkopfdüsen müssen möglicherweise gereinigt werden (➔ „Druckkopf reinigen“ auf Seite 31).

### Probleme mit dem Papiereinzug

#### Papier wird nicht richtig eingezogen oder staut sich.

- Wenn das Papier nicht richtig eingezogen wird, entnehmen Sie es aus dem Einzelblatteinzug. Fächern Sie das Papier auf, legen Sie es gegen den rechten Rand und schieben Sie die linke Papierführungsschiene gegen das Papier (aber nicht zu fest). Das Papier darf sich nicht vor der Papierfachsenschutzblende befinden.

- Legen Sie Papier nur bis zur Pfeilmarkierung ≡ an der Innenseite der linken Papierführungsschiene ein (➔ „Papier einlegen“ auf Seite 8).
- Ist das Papier im Inneren des Druckers gestaut, drücken Sie die Taste **On**, um das Gerät auszuschalten. Öffnen Sie die Scannereinheit, und entfernen Sie sämtliches Papier einschließlich abgerissener Papierstücke. Schließen Sie die Scannereinheit. Wenn Papier in der Nähe des Einzelblatteinzugs zurückbleibt, ziehen Sie es vorsichtig heraus. Schalten Sie anschließend den Drucker wieder ein und legen Sie das Papier erneut vorsichtig ein.
- Wenn häufig Papierstaus vorkommen, vergewissern Sie sich, dass die linke Papierführungsschiene nicht zu fest am Papier anliegt. Legen Sie weniger Blätter ein.
- Vergewissern Sie sich, dass Sie kein Papier mit Bindungslöchern verwenden.

## **Probleme bei der Druckqualität**

**Auf den Ausdrucken oder Kopien sind Streifen (helle Linien) sichtbar.**



- Reinigen Sie den Druckkopf (➔ „Druckkopf überprüfen“ auf Seite 30).
- Vergewissern Sie sich, dass die richtige Papiersorte ausgewählt ist (➔ „Papier auswählen“ auf Seite 8).
- Stellen Sie sicher, dass die bedruckbare Seite des Papiers (heller oder glänzender) nach oben zeigt.
- Die Tintenpatronen sollten innerhalb von sechs Monaten nach dem Einsetzen in den Drucker verbraucht werden.
- Möglicherweise müssen Tintenpatronen ersetzt werden (➔ „Entnehmen und Einsetzen von Tintenpatronen“ auf Seite 27).
- Richten Sie den Druckkopf aus (➔ „Druckkopf ausrichten“ auf Seite 31).
- Reinigen Sie das Vorlagenglas. Weitere Informationen finden Sie im *Online-Benutzerhandbuch*.

- Falls die Kopie ein Moirémuster (gekreuzte Schraffur) aufweist, ändern Sie die Zoomeinstellung oder verschieben Sie das Original.

### **Der Ausdruck ist verschwommen oder verschmiert.**

- Stellen Sie sicher, dass die Vorlage flach auf dem Vorlagenglas aufliegt. Wenn nur ein Teil des Bilds unscharf ist, ist die Vorlage möglicherweise zerknittert oder verzogen.
  - Vergewissern Sie sich, dass das Gerät nicht schräg oder auf einer instabilen oder unebenen Fläche aufgestellt ist.
  - Stellen Sie sicher, dass das Papier nicht feucht oder gewellt oder falsch herum eingelegt ist (die hellere oder glänzende Seite muss nach oben weisen). Legen Sie neues Papier mit der bedruckbaren Seite nach oben ein.
  - Vergewissern Sie sich, dass die richtige Papiersorte ausgewählt ist (➔ „Papier auswählen“ auf Seite 8).
  - Verwenden Sie bei Spezialpapier ein Unterlegblatt oder versuchen Sie, die Blätter einzeln nacheinander einzulegen.
  - Legen Sie nur jeweils ein Blatt Papier ein. Entnehmen Sie die Blätter aus dem Ausgabefach, damit dort nicht zu viele Seiten sind.
  - Reinigen Sie den Druckkopf (➔ „Druckkopf reinigen“ auf Seite 31).
  - Richten Sie den Druckkopf aus (➔ „Druckkopf ausrichten“ auf Seite 31).
  - Um das Innere des Druckers zu reinigen, erstellen Sie eine Kopie, ohne ein Dokument auf das Vorlagenglas zu legen.
  - Lassen Sie trockenes Papier mehrere Male einziehen und ausgeben. Weitere Informationen finden Sie im *Online-Benutzerhandbuch*.
  - Verwenden Sie ausschließlich von Epson empfohlenes Papier und originale Epson-Tintenpatronen.
  - Reinigen Sie das Vorlagenglas. Weitere Informationen finden Sie im *Online-Benutzerhandbuch*.
- ### **Die Ausdrücke sind blass oder weisen Lücken auf.**
- Reinigen Sie den Druckkopf (➔ „Druckkopf reinigen“ auf Seite 31).
  - Sollten zackige vertikale Linien vorkommen, ist möglicherweise eine Ausrichtung des Druckkopfs erforderlich (➔ „Druckkopf ausrichten“ auf Seite 31).

- Die Tintenpatronen sind möglicherweise alt oder fast leer. Ersetzen Sie eine Tintenpatrone (➔ „Entnehmen und Einsetzen von Tintenpatronen“ auf Seite 27).
- Vergewissern Sie sich, dass die richtige Papiersorte ausgewählt ist (➔ „Papier auswählen“ auf Seite 8).
- Stellen Sie sicher, dass das Papier nicht beschädigt, alt, verschmutzt oder falsch herum eingelegt ist. Legen Sie das Papier mit der helleren oder glänzenden Seite nach oben ein.
- Wenn Sie für die Qualitätseinstellung **Standard** oder **Beste** auswählen, wählen Sie für die bidirektionale Einstellung die Option **Aus**. Bidirektionales Drucken vermindert die Druckqualität.

#### Der Ausdruck ist körnig.

- Wählen Sie für die Qualität die Einstellung **Beste**.
- Wenn Sie ein Foto drucken oder kopieren, vergrößern Sie es nicht zu stark. Versuchen Sie, es kleiner zu drucken.
- Richten Sie den Druckkopf aus (➔ „Druckkopf reinigen“ auf Seite 31).

#### Es treten falsche Farben auf oder es fehlen Farben.

- Reinigen Sie den Druckkopf (➔ „Druckkopf reinigen“ auf Seite 31).
- Die Tintenpatronen sind möglicherweise alt oder fast leer. Ersetzen Sie eine Tintenpatrone (➔ „Entnehmen und Einsetzen von Tintenpatronen“ auf Seite 27).
- Vergewissern Sie sich, dass Sie das richtige Papier eingelegt und die richtige Einstellung dafür am LCD-Bildschirm ausgewählt haben.
- Ersetzen Sie Papier sobald wie möglich, wenn es verbraucht ist. Wenn sich längere Zeit kein Papier im Drucker befindet, können die Farben bei der nächsten Kopie oder beim nächsten Druckauftrag fehlerhaft sein.

#### Der Ausdruck ist zu dunkel.

- Drücken Sie beim Kopieren  $\equiv$  **Menu** und passen Sie die **Kopierdichte** an.

#### Die Bildgröße oder -position ist falsch.

- Vergewissern Sie sich, dass Sie das richtige Papier eingelegt und die richtige Einstellung dafür am LCD-Bildschirm ausgewählt haben.

- Vergewissern Sie sich, dass die Vorlage richtig auf dem Vorlagenglas liegt (➔ „Einlegen von Vorlagen auf das Vorlagenglas“ auf Seite 9).
- Reinigen Sie das Vorlagenglas. Weitere Informationen finden Sie im *Online-Benutzerhandbuch*.

## Probleme mit der Scan-Qualität

### Es wurde nur ein Teil des Fotos gescannt.



- Der Drucker kann bestimmte Bereiche an den Kanten nicht lesen. Platzieren Sie das Foto nicht zu sehr an den Rändern.

### Die Datei ist zu groß.

- Ändern Sie die Qualitätseinstellungen.

## Papierstau im automatischen Vorlageneinzug

Tritt ein Papierstau im automatischen Vorlageneinzug auf, öffnen Sie diesen und entfernen Sie alle Vorlagen vom Vorlagenglas. Vergewissern Sie sich anschließend, dass kein Papier an einem Ende des Einzugs herausragt.

1. Wenn der LCD-Bildschirm einen Papierstaufehler oder Informationen zum Papierstau anzeigt, drücken Sie **OK**.
2. Öffnen Sie die Abdeckung des automatischen Vorlageneinzugs.

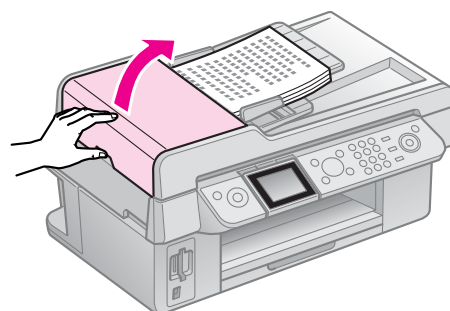

## **Achtung**

Vergewissern Sie sich, dass die Abdeckung des automatischen Vorlageneinzugs geöffnet ist, bevor Sie das Papier, welches den Papierstau verursacht hat, entfernen.

Sollte die Abdeckung nicht geöffnet sein, kann der Drucker beschädigt werden.



3. Entfernen Sie vorsichtig das Papier, das den Stau verursacht.

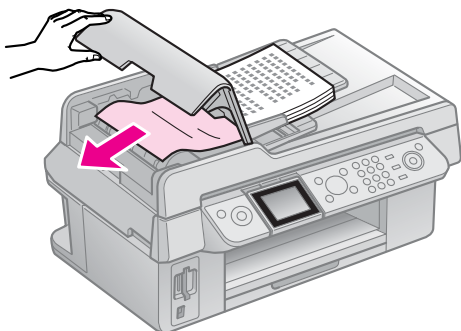

4. Wenn der LCD-Bildschirm Informationen zum Papierstau anzeigt, drücken Sie **OK**.

Wenn der LCD-Bildschirm einen Papierstaufehler anzeigt, drücken Sie **OK** und dann **OK**.

## **Weitere Lösungsvorschläge**

Wenn Sie das Problem nicht mit Hilfe der Informationen in der Fehlerbehebung lösen können, wenden Sie sich an den Kundendienst. Informationen zum Kundendienst in Ihrer Nähe finden Sie im *Online-Benutzerhandbuch* oder auf der Garantiekarte. Wenn Sie hier keine Informationen finden, wenden Sie sich an den Händler, von dem Sie den Drucker erworben haben.

# Zusammenfassung der Bedienfeld-Einstellungen

## Faxmodus

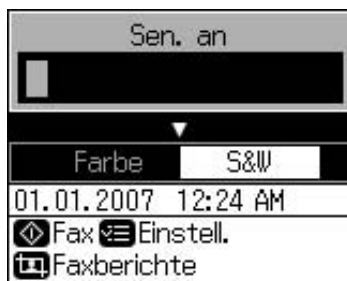
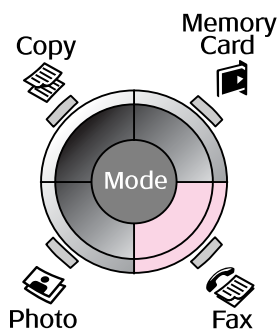

Menü	Einstellungselement	Beschreibung
Sen. an	1, 2, 3, 4, 5, 6, 7, 8, 9, 0, *, #, -	Eingabe von Faxnummern
Farbe/S&W	Farbe, SW	Auswahl der Faxübertragung in Farbe oder Schwarzweiß.

## Sendeeinstellungen für den Faxmodus



Menü

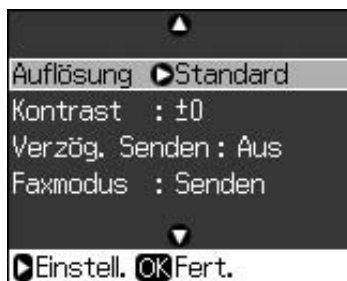

Menü	Einstellungselement	Beschreibung
Auflösung	Standard, Fein, Foto	Wählen Sie diese Option, um die Auflösung für die zu sendenden Faxdaten, zu ändern.
Kontrast	-4 bis +4	Wählen Sie diese Option, um den Kontrast für die Faxdaten, die Sie versenden, zu ändern.
Verzög. Senden	Aus, Ein (Zeit)	Wählen Sie diese Option, um den Zeitpunkt der Übertragung festzulegen.
Faxmodus	Senden, Abruf	Wählen Sie diese Option, um zwischen Faxversand und Faxabruf umzuschalten.

## Einstellungen für Faxberichte im Faxmodus

Display/Crop



Menü	Beschreibung
Kurzwahl	Druckt die Kurzwahlliste aus.
Fax-Log	Druckt das Kommunikationsprotokoll für alle aufgezeichneten Übertragungen aus.
Letzte Übertr.	Druckt die letzte Übertragung im Log aus (Übertragung und Abrufempfang).
Faxe neu dr.	Druckt die bislang erhaltenen Faxe neu aus.
Protokollaufz.	Druckt die letzte Protokollaufzeichnung für eine Übertragung aus.

## Kopiermodus

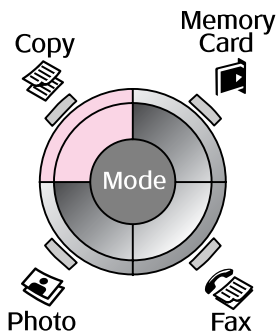

Menü	Einstellungselement	Beschreibung
Kopien	1 bis 99	-
Farbe/SW	Farbe, SW	-
Layout	Rand	Kopiert Originale mit einem standardmäßigen 3 mm Rand.
	Randlos	Kopiert Ihr Foto bis zu den Papierrändern. <b>Hinweis:</b> Das Bild wird etwas vergrößert und zugeschnitten, so dass es das Blatt Papier ausfüllt. Die Druckqualität kann zum oberen und unteren Seitenrand des Ausdrucks hin schlechter ausfallen oder diese Bereiche können beim Drucken verschmiert sein.



## Druckereinstellungen für den Kopiermodus



Menu



Menü	Einstellungselement	Beschreibung
Zoom	Aktuell, AutoAnpass.	Wählen Sie <b>Aktuell</b> , um das Foto in der Originalgröße zu drucken. Wählen Sie <b>AutoAnpassen</b> , um randlos zu drucken und um die Größe des Bildes zu ändern, damit es für verschiedene Standardpapiergrößen passt. Sie können die Größe des Originals auch mit Hilfe von <b>Kopien +</b> bzw. <b>-</b> ändern.  Wenn Sie den automatischen Dokumenteinzug verwenden, können Sie nur <b>Aktuell</b> (100 %) wählen.
Papiersorte	Normalpapier, Matte, Prem.Glossy, Ultra Glossy, Photo Paper	Wenn Sie den automatischen Vorlageneinzug verwenden, können Sie nur <b>Normalpapier</b> wählen.
Papiergr.	10 × 15 cm, 13 × 18 cm, A4	-
Qualität	Entwurf, Standard, Beste	Wenn Sie den automatischen Vorlageneinzug verwenden, können Sie <b>Standard</b> oder <b>Beste</b> wählen.
Kopierdichte	-4 bis +4	-
Erweiterung	Standard, Mitte, Min.	Geben Sie an, wie sehr das Bild bei der Auswahl von <b>Randlos</b> erweitert werden soll. <b>Standard:</b> Das Bild wird etwas vergrößert und zugeschnitten, so dass es das Blatt Papier ausfüllt. <b>Mitte:</b> Unter Umständen werden Ränder gedruckt. (Niedrige Erweiterungsrate.) <b>Min.:</b> Unter Umständen werden Ränder gedruckt. (Niedrigste Erweiterungsrate.)

# Speicherkartenmodus

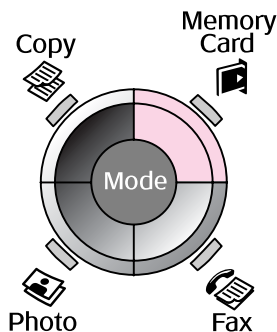

Einstellungselement	Beschreibung
Fotos zeigen/drucken	Druckt nur die ausgewählten Fotos.
Alle Fotos drucken	Druckt alle auf der Speicherkarte enthaltenen Fotos.
Nach Datum drucken	Druckt die Fotos nach ihrem Aufnahmedatum.
Indexblatt drucken	Druckt von den auf der Speicherkarte enthaltenen Fotos Miniaturansichten, damit Sie die zu druckenden Bilder besser auswählen können.
Diashow	Zeigt alle Fotos auf der Speicherkarte als Diashow an und druckt die ausgewählten Fotos.

## Druckereinstellungen für den Speicherkartenmodus



Menü	Einstellungselement	Beschreibung
Papiersorte	Prem. Glossy, Ultra Glossy, Photo Paper, Normalpapier, Matte	-
Papiergr.	10 × 15 cm, 13 × 18 cm, 16:9 breit, A4	-
Layout	Randlos	Druckt Ihr Foto bis zu den Papierrändern. <b>Hinweis:</b> Das Bild wird etwas vergrößert und zugeschnitten, so dass es das Blatt Papier ausfüllt. Die Druckqualität kann zum oberen und unteren Seitenrand des Ausdrucks hin schlechter ausfallen oder diese Bereiche können beim Drucken verschmiert sein.
	Rand	Druckt Ihr Foto mit einem weißen Rand.
Qualität	Standard, Beste	-

Menü	Einstellungs-element	Beschreibung
Datum	Kein, JJJJ.MM.TT, MMM.TT.JJJJ, TT.MMM.JJJJ	Druckt das Aufnahmedatum.
Bidirektional	Ein, Aus	Wählen Sie <b>Ein</b> , um die Druckgeschwindigkeit zu erhöhen. Wählen Sie <b>Aus</b> , um die Druckqualität zu verbessern (der Ausdruck der Fotos dauert dann länger).
Erweiterung	Standard, Mitte, Min.	Geben Sie an, wie sehr das Bild bei der Auswahl von <b>Randlos</b> erweitert werden soll. <b>Standard:</b> Das Bild wird etwas vergrößert und zugeschnitten, so dass es das Blatt Papier ausfüllt. <b>Mitte:</b> Unter Umständen werden Ränder gedruckt. (Niedrige Erweiterungsrate.) <b>Min.:</b> Unter Umständen werden Ränder gedruckt. (Niedrigste Erweiterungsrate.)

## Fotodruckmodus

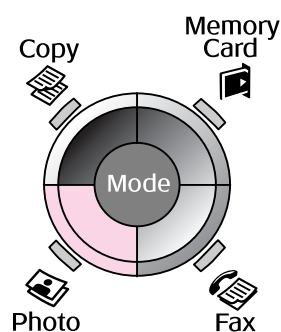

### Einst. für Farbwiederh.

Einstellungs-element	Beschreibung
Wiederherstellung	Wählen Sie <b>Ein</b> , um die Farben des verblassten Fotos wieder herzustellen.

## Druckereinstellungen für den Fotodruckmodus



Menü	Einstellungs-element	Beschreibung
Papiersorte	Prem. Glossy, Ultra Glossy, Photo Paper, Matte	-
Papiergr.	10 × 15 cm, 13 × 18 cm, A4	-

Menü	Einstellungselement	Beschreibung
Layout	Randlos	Kopiert Ihr Foto bis zu den Papierrändern. <b>Hinweis:</b> Das Bild wird etwas vergrößert und zugeschnitten, so dass es das Blatt Papier ausfüllt. Die Druckqualität kann zum oberen und unteren Seitenrand des Ausdrucks hin schlechter ausfallen oder diese Bereiche können beim Drucken verschmiert sein.
	Rand	Kopiert Originale mit einem standardmäßigen 3 mm Rand.
Qualität	Standard	-
Erweiterung	Standard, Mitte, Min.	Geben Sie an, wie sehr das Bild bei der Auswahl von <b>Randlos</b> erweitert werden soll. <b>Standard:</b> Das Bild wird etwas vergrößert und zugeschnitten, so dass es das Blatt Papier ausfüllt. <b>Mitte:</b> Unter Umständen werden Ränder gedruckt. (Niedrige Erweiterungsrate.) <b>Min.:</b> Unter Umständen werden Ränder gedruckt. (Niedrigste Erweiterungsrate.)

## Setupmodus

Setup



FaxEinst.	Setup Kurzwahl	Eintr. h., Eintr. be., Eintr. lö.
	Setup Scan & Druck	Auflösung, Kontrast, Papiergr., Auto-Verkl., Letzte Üb.
	Kommunikation	DRD, ECM, V.34, Rufe bis Antw., Wähltonerkennung
	Kopfz.&Zeit	Fax-Kopfz., Dat./Zeit, Ihre Telefonnr., Sommerzeit
Füllstände		

Wartung	Düsentest	Druckt ein Düsentestmuster, um den Zustand des Druckkopfes zu prüfen.
	Kopfreinigung	Reinigt den Druckkopf, um den Zustand des Druckkopfes zu verbessern.
	LCD-Helligkeit	-10 bis +10
	Kopfausr.	Passt die Ausrichtung des Druckkopfes an.
	Tintenpatrone wechseln	Wechseln Sie die Tintenpatronen, bevor Sie leer sind.
	Sprache	
	Land/Region	
	Displayformat	1x mit Info, 1x ohne Info, Miniaturbilder anz.
	Piep	Ein, Aus
PictBridge-Setup	Legt die Druckeinstellungen beim Drucken mit einem PictBridge-Gerät fest.	
Werkseinst. Wiederherst.	Setzt die LCD-Bildschirmeinstellungen auf die Werkseinstellungen zurück.	

# EPSON

EXCEED YOUR VISION



MEMORY STICK PRO™



## Tintenpatronen

Druckername	Black (Schwarz)	Cyan	Magenta	Yellow (Gelb)
Stylus CX9300F-Serie	T0731 T0731H	T0732	T0733	T0734
Stylus DX9400F-Serie	T0711 T0711H	T0712	T0713	T0714

Die Verfügbarkeit der Tintenpatronengrößen ist länderabhängig.