



Micro impianto stereo Vertical 116

Istruzioni d'uso

Premessa

Questo manuale aiuta a utilizzare

- in modo sicuro e
- conforme a quanto prescritto

il micro impianto stereo, di seguito indicato come impianto stereo o apparecchio.

Destinatari di queste istruzioni d'uso

Le istruzioni d'uso sono rivolte a coloro che

- installano,
- utilizzano,
- puliscono
- o smaltiscono l'apparecchio.

Caratteristiche grafiche di queste istruzioni d'uso

Diversi elementi del manuale sono contrassegnati con simboli particolari. In questo modo risulta semplice capire se si tratta di

testo normale,

- elenchi o
- istruzioni operative.

Indice

Sicurezza e installazione dell'apparecchio	4
Sicurezza	4
Impiego delle batterie	5
Installazione dell'apparecchio	6
Descrizione dell'apparecchio	8
Contenuto della confezione	8
Caratteristiche particolari dell'apparecchio	8
Elementi di comando dell'apparecchio	9
Display	11
Tasti del telecomando	12
Preparazione dell'apparecchio prima della messa in funzione	13
Installazione dell'impianto stereo	13
Montaggio a muro dell'impianto stereo e degli altoparlanti	13
Collegamento degli altoparlanti	14
Collegamento dell'antenna	14
Inserimento delle pile nel telecomando	15
Collegamento di una fonte sonora esterna	16
Collegamento delle cuffie	16
Inserimento delle pile di riserva	16
Collegamento dell'alimentatore	17
Funzioni generali dell'apparecchio	18
Accensione e spegnimento dell'apparecchio	18
Regolazione del volume	18
Disattivazione dell'audio	18
Impostazione della fonte	18
Impostazione degli effetti sonori	18
Utilizzo della funzione SLEEP	19
Regolazione dell'ora	19

Utilizzo del lettore CD	20
Indicazioni generali su CD e CD MP3/WMA	20
Uso dei CD	21
CD utilizzabili	21
Inserimento dei CD	22
Informazioni sul display	23
Riproduzione di un CD	23
Visualizzazione delle informazioni MP3/WMA	24
Utilizzo della funzione ripeti	25
Utilizzo della riproduzione casuale	26
Scansione dei brani (INTRO)	26
Utilizzo della funzione programma	26
Utilizzo della funzione USB e della scheda di memoria	29
Collegamento di un supporto di memorizzazione	29
Rimozione del supporto di memoria	30
Riproduzione a partire da USB e scheda di memoria	30
Funzionamento della radio	31
Impostazione di un'emittente	31
Memorizzazione delle emittenti	31
Utilizzo della funzione timer	33
Impostazione dell'ora	33
Impostazione del timer	33
Attivazione e disattivazione del timer	34
Pulizia dell'apparecchio	35
Avvertenze sull'utilizzo dei CD	35
Eliminazione delle anomalie	36
Dati tecnici	39
Direttive e norme	39
Contatto del produttore	40
Indicazioni per lo smaltimento	40
Smaltimento dell'apparecchio	40

Sicurezza e installazione dell'apparecchio

Leggere attentamente le norme di sicurezza e conservarle per eventuali consultazioni successive. Seguire sempre tutte le avvertenze e istruzioni di questo manuale così come quelle riportate sul retro dell'apparecchio.

Sicurezza

Attenzione!

- L'apparecchio può solo essere collegato ad una tensione di rete di 230 V~, 50 Hz. Non cercare mai di far funzionare l'apparecchio con un'altra tensione.
 - Collegare la spina alla rete elettrica solo dopo aver completato correttamente l'installazione.
 - Qualora l'alimentatore risulti difettoso o l'apparecchio presenti altri danni, esso non deve essere messo in funzione.
 - Per scollegare la spina dalla presa, tirare la spina e non il cavo.
 - Evitare il contatto dell'apparecchio con acqua o umidità.
- Non mettere in funzione l'apparecchio nelle vicinanze di vasche da bagno, piscine o dove si formano spruzzi d'acqua.
 - Non mettere mai contenitori con liquidi, es. vasi di fiori, sull'apparecchio. Questi potrebbero rovesciarsi e il liquido fuoriuscito può provocare danni considerevoli o causare una scossa elettrica.
 - Qualora corpi estranei o liquidi penetrassero all'interno dell'apparecchio, scollegare immediatamente la spina dalla presa di corrente. Fare controllare l'apparecchio da personale specializzato qualificato, prima di rimetterlo in funzione. In caso contrario, vi è il rischio di subire una scossa elettrica.
 - Non aprire l'involucro esterno dell'apparecchio. In caso contrario, vi è il rischio di subire una scossa elettrica.
 - Non cercare mai di riparare da soli un apparecchio difettoso. Rivolgersi sempre ad uno dei nostri centri di assistenza clienti.
 - Non aprire l'apparecchio in nessun caso: questo è consentito soltanto a un tecnico esperto.
 - Corpi estranei, ad es. aghi, monete, ecc., non devono cadere all'interno dell'apparecchio.

- Non toccare le connessioni sul lato posteriore dell'apparecchio con oggetti metallici o con le dita. Potrebbero verificarsi cortocircuiti.
- Non posare fonti di combustione libere, come ad es. candele accese, sull'apparecchio.
- Non permettere mai che i bambini utilizzino da soli l'apparecchio.
- Fare eseguire i lavori di manutenzione sempre da personale specializzato qualificato. In caso contrario vi è il rischio di mettere in pericolo se stessi e gli altri.
- L'apparecchio rimane collegato alla rete elettrica anche quando è in standby. Staccare la spina dalla presa di corrente, nel caso in cui l'apparecchio non venga utilizzato per lungo tempo. Tirare sempre solo la spina, e non il cavo.
- Non ascoltare la radio o i dischi a volume troppo alto. Ciò può danneggiare l'udito in modo permanente.



- Il lettore CD utilizza un raggio laser invisibile. In caso d'uso errato, può procurare lesioni agli occhi. Non guardare mai all'interno del vano portadisco aperto.

- Questo apparecchio è stato classificato come apparecchio laser di classe 1 (CLASS 1 LASER). L'adesivo (CLASS 1 LASER PRODUCT) si trova sul retro dell'apparecchio.



Impiego delle batterie

- Tenere le batterie fuori dalla portata dei bambini, che potrebbero metterle in bocca e inghiottirle riportando seri danni alla salute. In tal caso consultare subito un medico.
- Le batterie normali non devono essere ricaricate, riscaldate o gettate nel fuoco (pericolo di esplosione!).
- Sostituire a tempo debito le batterie che si stanno esaurendo.
- Sostituire sempre tutte le batterie insieme e utilizzare sempre batterie dello stesso tipo.
- L'eventuale fuoriuscita di liquido dalle batterie potrebbe danneggiare l'apparecchio. Se l'apparecchio non viene utilizzato per lungo tempo, rimuovere le batterie dall'apposito scomparto.

Attenzione!

- Le batterie danneggiate o da cui sia fuoriuscito del liquido possono provocare ustioni chimiche al contatto con la pelle. In questo caso usare guanti protettivi adeguati. Pulire lo scomparto batterie con un panno asciutto.
- Le batterie normali non devono essere ricaricate, riscaldate o gettate nel fuoco (**pericolo di esplosione!**).

Informazioni importanti sullo smaltimento:

Le batterie possono contenere sostanze nocive, dannose per la salute e per l'ambiente.

- È pertanto tassativo smaltire le batterie come prescritto dalle norme di legge vigenti. Non gettare mai le batterie tra i normali rifiuti domestici.

Installazione dell'apparecchio

- Collocare l'apparecchio su un piano stabile, sicuro ed orizzontale. Provvedere ad una buona aerazione.
- Non posare mai l'apparecchio su superfici morbide, come tappeti, coperte o in prossimità di tende e addobbi da parete. Le aperture di aerazione potrebbero rimanere coperte. Si rischia di interrompere la circolazione d'aria necessaria. Questo potrebbe provocare l'incendio dell'apparecchio.
- Le aperture per l'aerazione, situate sul retro e sui lati, devono sempre rimanere libere. Non devono venire occluse da tende, coperte o giornali.
- Non collocare l'apparecchio vicino a fonti di calore come radiatori. Evitare i raggi solari diretti e i luoghi eccessivamente polverosi.
- Seguire le indicazioni per il montaggio a muro, a pag. 13

- Il posto in cui si colloca l'apparecchio non deve essere un ambiente con elevata umidità, ad es. una cucina o una sauna, perché la formazione di acqua di condensa può provocare danni all'apparecchio. L'apparecchio è destinato all'uso in ambiente asciutto e con clima mite e non deve essere esposto a gocciolamenti o spruzzi d'acqua.
- Far funzionare l'apparecchio soltanto in posizione verticale.
- Tenere l'apparecchio e i CD lontano da dispositivi che producono forti campi magnetici.
- Non posare oggetti pesanti sull'apparecchio.
- Quando si sposta l'apparecchio da un ambiente freddo a uno caldo, è possibile che al suo interno si formi della condensa. In questo caso attendere circa un'ora prima di mettere in funzione l'apparecchio.
- Posare il cavo di alimentazione in modo da evitare che qualcuno si inciampi.
- Collegare l'apparecchio solo ad una presa di rete con collegamento a terra. La presa deve trovarsi il più possibile vicino all'apparecchio.
- Per il collegamento alla rete elettrica, inserire completamente la spina nella presa.
- Utilizzare un allacciamento alla rete adatto e facilmente accessibile e non usare prese multiple.
- Non afferrare la spina con le mani bagnate: pericolo di scossa elettrica!
- In caso di anomalie o formazione di fumo e odori nell'involucro esterno, staccare subito la spina dalla presa.
- Staccare la spina prima di un temporale.
- Se l'apparecchio non viene usato per lungo tempo, ad esempio nel caso di un lungo viaggio, staccare la spina.
- Se l'apparecchio non viene messo in funzione per lungo tempo, estrarre tutte le batterie che, esaurendosi, potrebbero danneggiare l'apparecchio.
- Un volume troppo alto, in particolare se si usano le cuffie, può provocare danni all'udito.
- Non collocare l'apparecchio vicino ad apparecchi che producono forti campi magnetici (ad es. motori elettrici, altoparlanti, trasformatori).

Descrizione dell'apparecchio

Contenuto della confezione

Accertarsi che siano presenti tutti gli accessori di seguito elencati:

- micro impianto stereo,
- 2 altoparlanti,
- telecomando,
- alimentatore,
- antenna FM,
- il presente manuale d'uso.

Caratteristiche particolari dell'apparecchio

L'impianto stereo comprende un lettore CD e una radio. L'apparecchio è inoltre adatto alla lettura di dispositivi o supporti SD/MMC e USB.

- L'apparecchio permette di visualizzare gli ID3 tag.
- È possibile far funzionare l'impianto stereo comodamente col telecomando.

- L'impianto stereo è dotato di uno scomparto CD ad apertura/chiusura automatica.

Con questo apparecchio è possibile:

- riprodurre CD, CD-R/RW e CD MP3/WMA. I CD masterizzati devono essere "finalizzati". Leggere le note al riguardo nel manuale del masterizzatore di CD.
- Il lettore CD può riprodurre singoli brani o l'intero CD automaticamente.
- Il lettore CD può riprodurre fino a 64 brani in sequenza programmabile o con la funzione di riproduzione casuale.
- L'apparecchio è in grado di leggere file MP3/WMA memorizzati su dispositivi SD/MMC e USB.
- La radio riceve sulle frequenze FM 87,5–108 MHz.
- Per ascoltare brani musicali su frequenze FM è possibile scegliere tra stereo e mono.
- L'apparecchio è in grado di memorizzare fino a 30 emittenti FM.
- L'apparecchio dispone di un display orologio e di una funzione timer.

Elementi di comando dell'apparecchio

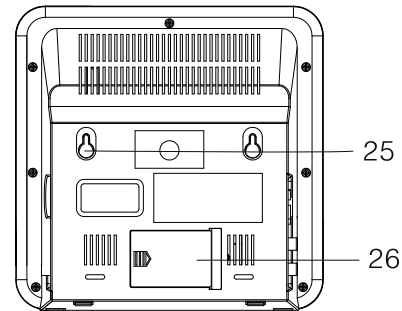
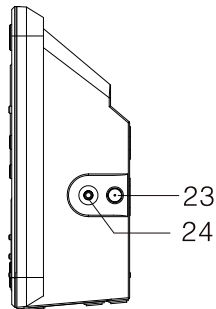
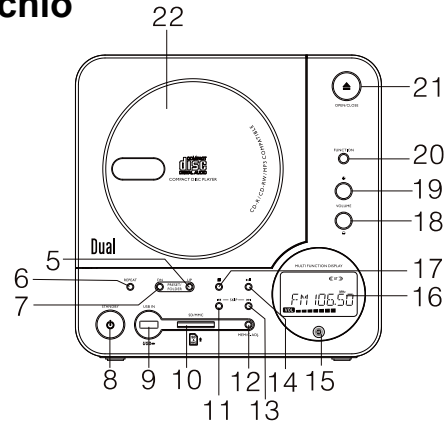
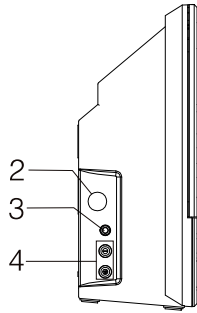

Descrizione dell'apparecchio

1		Altoparlante
2	ANT	Presa antenna 75
3	AUX IN	Presa fonte esterna; spinotto 3,5 mm
4	SPEAKER L, R	Presa altoparlante sinistro e destro
5	PRESET FOLDER UP	Selezione emittenti radio memorizzate, selezione album su di un supporto di memoria verso l'alto
6	REPEAT	Funzione REPEAT per CD/USB/SD
7	PRESET FOLDER DN	Selezione emittenti radio memorizzate, selezione album su di un supporto di memoria verso il basso
8	STANDBY	Accensione, spegnimento STANDBY con POWER LED
9	USB	Porta USB
10	SD/MMC	Vano scheda di memoria per schede SD/MMC
11	⏮ SKIP	Selezione brano, ricerca indietro
12	MEM/PROG/ CLOCK-ADJ.	Memorizzazione emittenti radio, impostazione ora
13	⏭ SKIP	Selezione brano, ricerca avanti

14	▶	Avvio riproduzione, pausa Conferma selezione
15	iR	Ricevitore telecomando
16		Display LCD
17	■	Arresto riproduzione, arresto programmazione
18	VOLUME + / -	Tasti volume + alto, - basso (0 – 30)
20	FUNCTION	Selettore modalità di funzionamento CD, USB, SD/MMC, AUX, TUNER
21	OPEN/CLOSE	Apertura/chiusura scomparto CD
22		Scomparto CD
23	DC	Presa alimentatore 15 V, 2A
24	PHONES	Presa cuffie, spinotto 3,5 mm
25		Aggancio a muro
26		Scomparto pile di riserva

Display

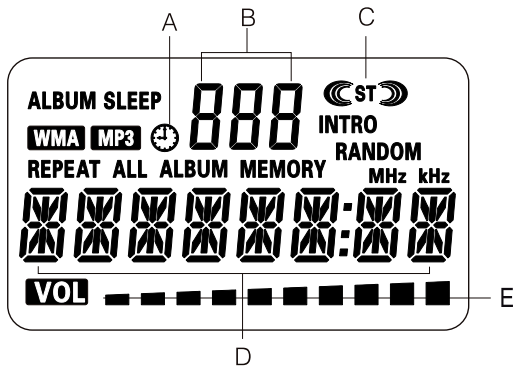

A	Indicatore TIMER
B	N° album riproduzione MP3/WMA
C	Stereo
D	Titolo, durata riproduzione, ora
E	Indicatore volume

Tasti del telecomando

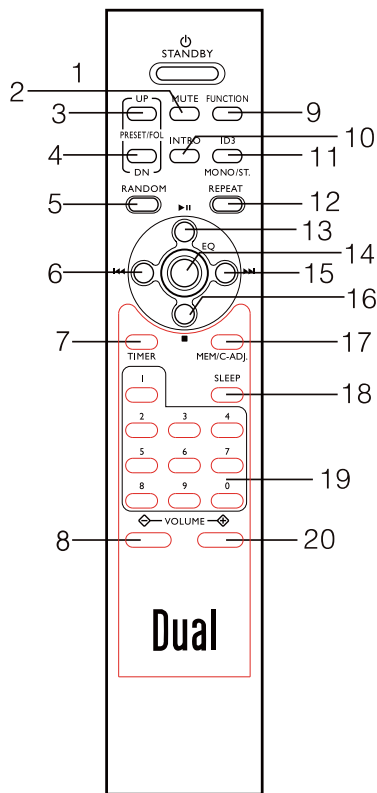

1	STANDBY	Accensione, spegnimento STANDBY
2	MUTE	Disattivazione audio
3	PRESET FOL UP	Selezione emittenti radio memorizzate, selezione album su di un supporto di memoria, verso l'alto
4	PRESET FOL DOWN	Selezione emittenti radio memorizzate, selezione album su di un supporto di memoria, verso il basso
5	RANDOM	Funzione di riproduzione casuale
6	◀◀	Selezione brano, ricerca indietro
7	TIMER	Attivazione/disattivazione timer
8	VOLUME -	Tasto volume basso
9	FUNCTION	Selettore modalità di funzionamento CD, USB, SD/MMC, AUX, TUNER
10	INTRO	Funzione scansione
11	ID3/MONO/ST.	Attivazione informazioni ID3 tag, commutazione mono/stereo
12	REPEAT	Funzione REPEAT
13	▶▶	Avvio riproduzione, pausa
14	EQ	Equalizzatore selezione genere: PASS (off), ROCK, JAZZ, CLASSIC, POP
15	▶▶	Selezione brano, ricerca avanti
16	■	Arresto riproduzione, arresto programmazione
17	MEM/C-ADJ.	Memorizzazione emittenti radio, impostazione ora
18	Sleep	Funzione SLEEP, 90, 80, ..., 10, OFF
19	0...9	Tasti numerici (selezione brani/emittenti radio)
20	VOLUME +	Tasto volume alto

Preparazione dell'apparecchio prima della messa in funzione

Installazione dell'impianto stereo

Gli altoparlanti vengono forniti con il piede di appoggio già montato. Ribaltare il piede di appoggio come indicato nell'illustrazione.

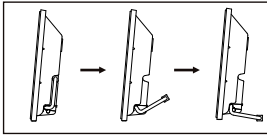

Successivamente verificare la stabilità dell'insieme.

Montaggio a muro dell'impianto stereo e degli altoparlanti

Procurarsi eventualmente una maschera di foratura. Segnare i punti di foratura ad esempio con una matita.

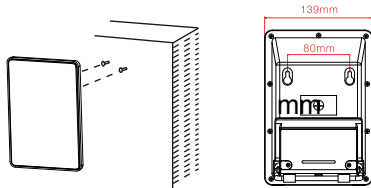

Distanza tra i fori degli altoparlanti: 80

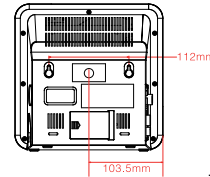

Distanza tra i fori dell'apparecchio: 112 mm

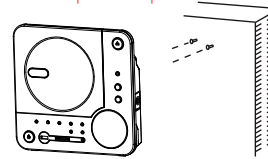

Attenzione!

Durante il montaggio l'apparecchio non deve essere collegato all'alimentazione elettrica. In caso contrario sussiste il rischio di incendio o cortocircuito elettrico. Per forare la parete utilizzare esclusivamente macchine perforatrici o trapani adeguati. La profondità dei fori deve rispettare le indicazioni del produttore. In caso contrario non viene garantita una sicurezza ottimale.

Prima di procedere al montaggio verificare che la struttura del muro rispetti i requisiti necessari. Per il montaggio utilizzare solo attrezzature appropriate. Il montaggio a muro non deve essere effettuato nelle vicinanze di dispositivi o condotti elettrici o su una parete

umida. In caso contrario può verificarsi un cortocircuito o un'interruzione della linea elettrica o anche un picco di corrente.

Sotto l'apparecchio montato a muro non devono esserci fonti di calore (radiator, caloriferi) o umidificatori. In caso contrario sussiste il rischio di incendio o cortocircuito elettrico.

Appendere l'apparecchio inserendo le viti precedentemente installate sulla parete nei fori sulla parte posteriore dell'apparecchio e degli altoparlanti. Successivamente verificare la stabilità dell'insieme.

Collegamento degli altoparlanti

Nota:

Prima di collegare gli altoparlanti, spegnere l'apparecchio e togliere la spina dalla presa di corrente. Collegare solo gli altoparlanti in dotazione

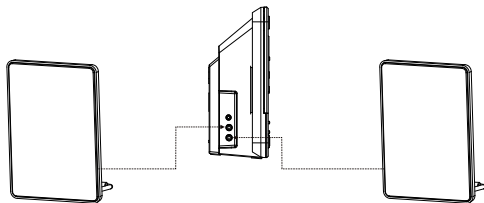

L'altoparlante sinistro deve essere collegato alla presa SPEAKER L 4 e quello destro alla presa SPEAKER R 4.

Al fine di ottenere la massima qualità sonora, posizionare, se possibile, gli altoparlanti di modo che essi formino un triangolo equilatero con il punto in cui si è posizionati.

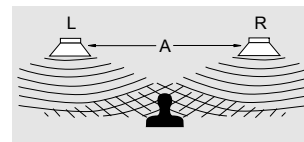

Per evitare di compromettere la qualità sonora, non posizionare gli altoparlanti dietro a tende, mobili, o simili. Posizionare gli altoparlanti di modo che non vi siano ostacoli tra la propria posizione di ascolto e gli altoparlanti stessi.

Collegamento dell'antenna

Il numero e la qualità delle stazioni ricevute dipendono dalle condizioni di ricezione nel luogo d'installazione. Per il collegamento all'antenna esterna utilizzare un cavo coassiale da 75 Ohm da inserire nella presa per antenna 2. Grazie all'antenna FM è possibile ottenere una ricezione adeguata. Questa antenna deve essere orientata in tutta la sua lunghezza nella direzione di ricezione più favorevole. In caso di ricezione insufficiente si consiglia di posizionare il tasto ST/MO su MONO.

Inserimento delle pile nel telecomando

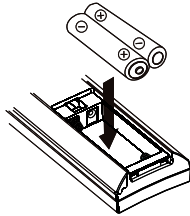

- Per il funzionamento del telecomando sono necessarie due pile alcaline di tipo MICRO, 1,5 V, LR3/AAA (non fornite nella confezione). Prestare attenzione alla polarità corretta.
- Richiudere accuratamente il coperchio dello scomparto portapile, in modo che le linguette di arresto scattino.

Nota:

Nel caso in cui il telecomando non venga utilizzato per molto tempo, estrarre le pile che, esaurendosi, possono danneggiare il telecomando.

Se per far funzionare il telecomando diventa necessario avvicinarsi troppo all'apparecchio, sostituire le pile.

Utilizzare solo pile o accumulatori dello stesso tipo. Non utilizzare mai pile nuove e vecchie insieme.

Utilizzare solo pile dalle quali non possa fuoriuscire liquido.

Non lasciare il telecomando in luoghi eccessivamente caldi o umidi.

Quando si utilizza il telecomando, prestare attenzione ai punti seguenti:

- Puntare il telecomando (trasmettitore) verso il ricevitore IR sull'apparecchio.
- Tra il trasmettitore e il ricevitore non devono esserci oggetti che possano ostacolare la ricezione.
- Se per far funzionare il telecomando diventa necessario avvicinarsi troppo all'apparecchio, sostituire le pile.

Informazioni importanti sullo smaltimento

Le pile possono contenere sostanze tossiche dannose per l'ambiente.

- Smaltire pertanto le pile sempre nel rispetto delle norme di legge vigenti in materia. Non gettare mai le pile tra i normali rifiuti domestici.

Collegamento di una fonte sonora esterna

È possibile collegare agli altoparlanti dell'apparecchio anche altri dispositivi esterni (ad es. TV, videoregistratore, lettore MP3 non attivato tramite porta USB).

- ➔ Collegare un cavo audio (spinotto 3,5 mm) dell'uscita audio del dispositivo esterno alla presa laterale dell'apparecchio AUX IN 3.
- ➔ Selezionare tramite il tasto FUNCTION la modalità di funzionamento AUX.

Collegamento delle cuffie

La riproduzione sonora può avvenire anche tramite cuffie.

- ➔ Collegare delle cuffie con spinotto 3,5 mm (stereo) alla presa laterale dell'apparecchio PHONES.

Nota:

Un volume troppo alto, in particolare se si utilizzano le cuffie, può provocare danni all'udito. Impostare il volume dell'apparecchio al minimo.

Inserimento delle pile di riserva

In caso di blackout elettrico è possibile inserire tre pile 1,5 V di tipo LR3/AAA MICRO (non comprese nella confezione). In questo modo l'apparecchio può memorizzare l'ora impostata e l'ora del timer indipendentemente dalla rete elettrica.

Nota:

In caso di blackout elettrico l'ora non viene visualizzata sul display.

Le funzioni CD, USB/SD/MMC, radio, timer e il display sono disponibili soltanto con approvvigionamento elettrico.

È possibile che dopo un blackout elettrico il display non visualizzi l'ora corretta.

Attenzione!

Prima di staccare la spina inserire le batterie.

In caso di blackout elettrico l'ora viene memorizzata correttamente solo per una durata di tempo limitata. Si consiglia di ricollegare l'apparecchio alla rete elettrica il prima possibile e di controllare l'ora impostata.

Test della pila di riserva:

Staccare la spina e dopo qualche minuto riattaccarla. Nel caso in cui l'ora visualizzata non sia quella giusta, sostituire la pila esaurita con una nuova.

Nota:

Nel caso in cui l'apparecchio non venga utilizzato per molto tempo, estrarre le pile/gli accumulatori che, esaurendosi, potrebbero danneggiare l'apparecchio.

- ➔ Aprire lo scomparto portatile sulla parte posteriore dell'apparecchio.
- ➔ Per un funzionamento indipendente dalla rete elettrica sono necessarie tre pile alcaline da 1,5 V di tipo AAA. Prestare attenzione alla polarità corretta. Vedere il disegno nello scomparto portatile.
- ➔ Richiudere accuratamente il coperchio dello scomparto portatile, di modo che le linguette di arresto scattino.

Nota:

Utilizzare solo pile dalle quali non possa fuoriuscire liquido.

Estrarre dall'apparecchio le pile quando sono esaurite o quasi. Dopo un blackout sostituire le batterie di riserva.

Collegamento dell'alimentatore

Collegare l'apparecchio alla rete elettrica con l'apposito alimentatore (230 V ~ / 50 Hz). Utilizzare esclusivamente l'alimentatore in dotazione.

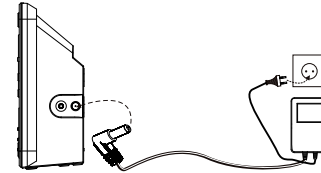

- ➔ Per il collegare l'apparecchio alla rete elettrica, per prima cosa inserire la spina a gomito dell'alimentatore nella presa 23 (DC IN) dell'apparecchio e successivamente la spina elettrica nella presa 230 V ~, 50 Hz. Il LED STANDBY si illumina di rosso.
- ➔ Prima di inserirlo nella presa a muro, assicurarsi che la tensione di funzionamento dell'alimentatore sia in accordo con la tensione di rete locale.

Nota:

Per eliminare il calore che si sviluppa durante il funzionamento deve essere garantita una sufficiente aerazione. Pertanto, non coprire l'apparecchio e non collocarlo in un armadio chiuso. Lasciare uno spazio libero di almeno 10 cm intorno all'apparecchio.

Funzioni generali dell'apparecchio

È possibile effettuare le impostazioni sia tramite i tasti, sia tramite il telecomando. A scritte identiche sul telecomando e sull'apparecchio corrispondono funzioni identiche.

Accensione e spegnimento dell'apparecchio

- ➔ Accendere l'apparecchio con STANDBY. Il display si illumina, il LED STANDBY si spegne.
- ➔ Per spegnere l'apparecchio, premere nuovamente il tasto STANDBY. Il display LCD si spegne. Viene visualizzata l'ora e il LED STANDBY si illumina di rosso.

Regolazione del volume

- ➔ Premere i tasti VOLUME + -, per impostare il volume desiderato.

È possibile impostare il volume in un intervallo che va da 00 a 30.

Disattivazione dell'audio

È possibile disattivare l'audio premendo il tasto MUTE. Sul display lampeggia la barra del volume. Premendo nuovamente il tasto MUTE l'audio viene nuovamente riattivato.

Impostazione della fonte

- ➔ Premere ripetutamente il tasto FUNCTION per impostare la lettura di CD, USB, SD/MMC, AUX o radio.

Impostazione degli effetti sonori

- ➔ Premere il tasto EQ del telecomando. In questo modo è possibile adattare la riproduzione in funzione del genere di musica che si sta ascoltando. Sono disponibili le seguenti impostazioni: PASS (off), ROCK, JAZZ, CLASSIC, POP. L'impostazione PASS indica che non è stato selezionato alcun effetto sonoro.
- ➔ Premere nuovamente il tasto EQ, per selezionare i singoli effetti sonori. La selezione effettuata viene visualizzata sul display.

Utilizzo della funzione SLEEP

È possibile impostare l'intervallo di tempo di 90, 80, 70, ..., 10 minuti dopo il quale l'apparecchio, in qualsiasi modalità di funzionamento, si spegne automaticamente. Sul display viene visualizzato „SLEEP“.

- ➔ Premendo ripetutamente il tasto SLEEP, sul display viene visualizzata la durata mancante al termine della riproduzione.

Regolazione dell'ora

Dopo il primo collegamento alla rete elettrica sul display viene visualizzata l'ora --:-- . Per impostare l'ora corretta in formato 24h procedere come segue:

- ➔ Una volta effettuato il collegamento alla rete, ma ad apparecchio spento (il LED STANDBY si illumina di rosso), premere il tasto MEM/C-ADJ. finché sul display non lampeggia l'indicatore 24h.
- ➔ Selezionare tramite I◀◀ ▶▶I l'impostazione nel formato 24h o 12h. Col formato 12h viene visualizzato PM, per indicare le ore dalle 12.00 alle 24.00. Confermare l'impostazione con MEM/C-ADJ., l'indicatore dell'ora 00-00 lampeggia.

- ➔ Per impostare l'ora corrente, premere ripetutamente il tasto I◀◀ ▶▶I. Confermare l'impostazione con MEM/C-ADJ., l'indicatore dei minuti 00-00 lampeggia.
- ➔ Per impostare i minuti premere ripetutamente il tasto I◀◀ ▶▶I. Confermare l'impostazione con MEM/C-ADJ.

È ora impostata l'ora corretta e l'orologio è attivo. L'ora viene visualizzata in modalità STANDBY.

Se per 10 secondi non si preme alcun tasto, il processo viene interrotto.

Utilizzo del lettore CD

Indicazioni generali su CD e CD MP3/WMA

Questo apparecchio è indicato alla riproduzione di CD audio su cui sono registrati dati audio (CD-DA o MP3/WMA per CD-R e CD-RW). I formati MP3/WMA devono essere ottenuti con ISO 9660 Livello 1 o Livello 2. I CD multisessione non vengono letti.

Per la riproduzione degli MP3/WMA sono determinanti i termini "folder" = album e "brano". "Album" corrisponde alla cartella del PC, "brano" al file del PC o a un brano del CD-DA.

L'apparecchio cataloga gli album o i brani dell'album per titolo, in ordine alfabetico. Qualora si preferisse un altro ordine, occorre modificare il titolo del brano o dell'album e mettere un numero prima del al titolo.

Quando si masterizzano CD-R e CD-RW con dati audio possono verificarsi diversi problemi, che talora impediscono una riproduzione perfetta. Le cause di ciò possono essere errori di impostazione del software e dell'hardware oppure il CD vergine utilizzato. Qualora si verificano tali errori, sarebbe opportuno contattare l'assistenza tecnica del produttore del masterizzatore CD

o del software di masterizzazione, oppure ricercare le informazioni necessarie, ad es. su Internet.

Nota:

Quando si registrano CD audio, occorre rispettare le prescrizioni di legge e non violare i diritti d'autore.

Tenere lo scomparto CD sempre chiuso, di modo che la polvere non si accumuli sul dispositivo ottico del laser.

L'apparecchio è in grado di riprodurre CD con dati MP3/WMA, così come normali CD audio (CD-DA). Non utilizzare altre estensioni come ad es. *.doc, *.txt, *.pdf ecc. quando si convertono dati audio in MP3/WMA. Non possono essere riprodotti file musicali con estensione *.AAC, *.DLF, *.M3U e *.PLS.

Nota: Per via della gran varietà di software di codifica non si può garantire che la lettura dei file MP3/WMA avvenga sempre perfettamente.

Un brano o file "difettoso" viene saltato e la riproduzione prosegue con il brano successivo.

Quando si masterizzano CD è meglio masterizzare a bassa velocità, realizzare e finalizzare i CD come sessioni singole.

Uso dei CD

- Maneggiare il CD sempre solo tenendolo per i bordi.
- Evitare impronte, sporcizia e graffi in quanto possono provocare interferenze e interruzioni nel corso della riproduzione.
- Non scrivere sopra i CD.
- Non pulire con spray detergenti né solventi. Non far cadere i CD e non piegarli. Evitare la riproduzione di CD danneggiati e non cercare di ripararli.
- Non conservare i CD in luoghi esposti ai raggi diretti del sole, od eccessivamente caldi e umidi.
- Chiudere lo scomparto CD 22 soltanto dopo aver inserito correttamente il CD. Il CD deve essere incastrato nel fermo del supporto.
- Conservare sempre i CD nella loro custodia.
- Durante la riproduzione dei CD non muovere l'apparecchio.

CD utilizzabili

Il lettore radio/CD è compatibile con supporti CD, CD-R/RW e CD MP3/WMA. Con questo apparecchio è possibile riprodurre tutti i dischi citati, senza adattatore.

Non utilizzare dischi diversi, come DVD ecc.



Dimensioni CD 12 cm/8cm

Tempo di esecuzione 74 min. o 24 min. max.

- ➔ Quando si trasporta l'apparecchio, estrarre il CD dal drive. Così si eviteranno danni al lettore CD e al disco.

Nota:

La qualità di riproduzione dei CD MP3/WMA dipende dalla velocità di trasmissione binaria e dal software di masterizzazione impiegato.

Inserimento dei CD

- ➔ Per inserire il CD, premere il tasto OPEN/CLOSE sull'apparecchio.

Il coperchio dello scomparto CD si apre automaticamente verso l'alto. Non ostacolare il movimento del coperchio.

Nota:

Quando lo scomparto CD è aperto, evitare che corpi estranei penetrino nell'apparecchio. In nessun caso toccare la lente del lettore laser. Aprire lo scomparto CD solo quando il CD è fermo.

- ➔ Inserire con cautela il CD con il lato stampato rivolto verso la parte anteriore e premere sul fermo del supporto. Verificare che il CD non sia storto.

- ➔ Chiudere lo scomparto CD con OPEN/CLOSE. Inizia la lettura del CD, sul display viene visualizzato CD READ.
- ➔ Per ascoltare il CD premere ► II.
- ➔ Per estrarre il CD aprire lo scomparto e togliere il disco tenendolo per i bordi.

Nota:

Nel caso in cui non sia inserito nessun CD, dopo breve tempo sul display viene visualizzato „NO DISC“.

Prima di premere qualsiasi tasto, attendere che la lettura del CD sia stata completata, di modo che tutte le informazioni necessarie siano state acquisite. Soprattutto per i CD MP3/WMA questo processo può richiedere un certo tempo.

Il lettore CD può leggere al massimo 200 album (cartella) e 999 brani di un CD MP3/WMA.

Informazioni sul display

In modalità Play, dopo breve tempo, vengono visualizzate sul display le informazioni seguenti:

CD Audio	CD	
	Brano	durata di riproduzione
	Volume	
CD MP3/WMA	MP3/WMA	Numero album
	Brano	Durata di riproduzione
	Volume	

In modalità Stop sul display vengono visualizzate le informazioni seguenti:

CD-DA	CD	
	Numero totale dei brani	Durata complessiva di riproduzione
	Volume	
CD MP3/WMA	MP3/WMA	Numero album
	Numero totale dei brani	STOP
	Volume	

Riproduzione di un CD

- ➔ Per impostare la modalità CD, premere ripetutamente il tasto FUNCTION sul telecomando, finché sul display non viene visualizzato CD.

Se il CD non è inserito correttamente o è danneggiato, sul display viene visualizzato "NO DISC".

- ➔ Per avviare la riproduzione, premere una volta il tasto ► II.

L'apparecchio inizia a riprodurre il primo brano. Vengono visualizzati il numero del brano e durata di riproduzione trascorsa.

- ➔ Se si desidera una pausa nel corso della riproduzione, premere nuovamente il tasto ► II.

L'apparecchio interrompe la riproduzione. Sul display lampeggia la durata di riproduzione.

- ➔ Per riavviare la riproduzione, premere nuovamente il tasto ► II.
- ➔ Per terminare la riproduzione premere il tasto ■.

Nota:

Prima di estrarre il CD premere sempre il tasto ■.

Visualizzazione delle informazioni MP3/WMA

- Le informazioni ID3 tag vengono visualizzate automaticamente sul display: vengono quindi indicati in successione nome del file, durata di riproduzione, brano e interprete. Le diresi non vengono visualizzate.
- Per disattivare le informazioni MP3/WMA premere il tasto ID3. Sul display viene visualizzato "ID3 OFF".

Selezione di un brano

- Per passare al brano seguente, premere una volta il tasto ►►I.
- Per tornare all'inizio dello stesso brano, premere una volta il tasto I◄◄.
- Per tornare al brano precedente, premere due volte il tasto I◄◄.

Il display indica il numero del brano corrente.

- Premere il tasto più volte, finché non compare il numero del brano desiderato.

Selezione diretta di un brano

Premere i tasti numerici 0 ...9. Viene riprodotto il brano selezionato. Per i CD MP3/WMA è necessario, successivamente, premere il tasto ► II.

Ricerca rapida avanti o indietro

Per ricercare un determinato punto all'interno del brano, è possibile effettuare una ricerca rapida avanti o indietro. La musica viene riprodotta attraverso gli altoparlanti.

- Per la ricerca rapida avanti premere il tasto ►►I e tenerlo premuto finché non si trova il punto desiderato.
- Per la ricerca rapida indietro premere il tasto I◄◄ e tenerlo premuto finché non si trova il punto desiderato.
- Rilasciare il tasto. La riproduzione riprende da questo punto.

Selezione album MP3/WMA

- Per passare all'album seguente su un CD MP3/WMA, premere una volta il tasto PRESET FOL UP.
- Per passare all'album precedente su un CD MP3/WMA, premere una volta il tasto PRESET FOL UP.

Sul display lampeggia il numero dell'album selezionato.

- Premere il tasto più volte, finché non compare il numero dell'album desiderato.
- Premere il tasto ► II 13, 38, per avviare la riproduzione dell'album.

Utilizzo della funzione ripeti

Ripetizione di un brano o di un CD

- Selezionare il brano dall'apparecchio.

Sul display viene visualizzato il numero del brano selezionato.

- Premere il tasto ► II.
- Premere una volta il tasto REPEAT.

Sul display viene visualizzato "REPEAT". Il brano viene ripetuto più volte, finché non si decide di terminare la funzione ripeti.

- Premere due volte il tasto REPEAT.

Sul display viene visualizzato "REPEAT ALL". Il CD viene ripetuto più volte, finché non si decide di terminare la funzione ripeti.

Ripetizione di CD MP3/WMA

- Il tasto REPEAT comprende le funzioni "REPEAT", "REPEAT ALL" e "REPEAT ALBUM".

Nota:

La funzione ripeti può essere impostata anche quando la funzione programma è attivata.

Arresto della funzione ripeti

- ➔ Premere il tasto REPEAT finché sul display non viene più visualizzato "REPEAT".

Se non si arresta la riproduzione, il disco viene riprodotto fino alla conclusione, senza ripetizioni.

Utilizzo della riproduzione casuale

Con questa funzione è possibile riprodurre i brani di un CD o un di supporto di memorizzazione USB/SD in sequenza casuale.

Nota:

È possibile impostare la funzione di riproduzione casuale soltanto quando vi è un CD nell'apposito scomparto chiuso o quando è stato inserito un supporto di memorizzazione.

- ➔ Inserire un CD nell'apposito scomparto, chiuderlo, oppure inserire il supporto di memorizzazione.
- ➔ Selezionare tramite il tasto FUNCTION la modalità di funzionamento desiderata.
- ➔ Premere il tasto RANDOM.

Sul display viene visualizzato "RANDOM".

- ➔ Premere il tasto ► II per avviare la riproduzione casuale della sequenza di brani.
- ➔ Per terminare la riproduzione casuale della serie di brani, premere nuovamente il tasto RANDOM.

Nota:

Se è stata effettuata una programmazione, non è possibile utilizzare la riproduzione casuale.

Scansione dei brani (INTRO)

Premere il tasto INTRO. Sul display viene visualizzato INTRO. Se viene premuto il tasto INTRO durante la riproduzione, la funzione inizia col brano in corso di lettura.

La funzione INTRO riproduce ogni brano per 10 secondi. Dopo il breve ascolto dell'ultimo brano, la funzione si arresta automaticamente.

Per terminare questa funzione, premere nuovamente il tasto INTRO.

Utilizzo della funzione programma

Con la funzione programma, è possibile riprodurre fino a 64 brani in una sequenza prestabilita.

Nota:

La programmazione è possibile solo quando vi è un CD nell'apposito scomparto chiuso e l'apparecchio si trova in modalità Stop.

- ➔ Inserire un CD nel relativo scomparto e chiuderlo.
- ➔ Premere il tasto ■.

- Premere il tasto MEM/CLOCK-ADJ. Sul display viene visualizzato MEMORY.

Sul display è visibile il numero di posto programmabile P-01, e il numero del brano 00 lampeggia.

- Con il tasto I◀◀, ▶▶I scegliere il primo brano da programmare.
- Memorizzare il numero del brano desiderato con il tasto MEM/CLOCK-ADJ. Il brano è ora impostato per essere riprodotto per primo (01) nella sequenza programmata.
- Programmare in questo modo l'ordine di riproduzione dei brani.
- Premere il tasto ▶ II per avviare la riproduzione della selezione di brani programmata. Se si desidera interrompere la riproduzione della selezione programmata, premere una volta il tasto ▶ II.

- Per riavviare la riproduzione, premere una volta il tasto ▶/ II.
- Durante la riproduzione programmata, con i tasti I◀◀, ▶▶I è possibile scorrere tra i brani successivi e precedenti.
- Per terminare la riproduzione programmata, premere il tasto ■.

Nota:

Se viene aperto lo scomparto CD o si preme il tasto FUNCTION, la programmazione viene annullata.

Verifica della programmazione

È possibile verificare la programmazione in modalità Stop, premendo ripetutamente il tasto MEM/CLOCK-ADJ. I brani programmati vengono mostrati nella sequenza di riproduzione.

Programmazione di CD MP3/WMA, USB, SD/MMC

- Per prima cosa, in modalità Stop, selezionare con il tasto FUNCTION la modalità di funzionamento CD, USB o SD/MMC.
- La programmazione avviene come sopra descritto.
- Nel caso di CD MP3/WMA e supporti USB-/SD è necessario, dopo l'avvio della programmazione, per prima cosa selezionare la cartella (album): sul display comincia a lampeggiare il numero dell'album.
- Selezionare l'album con i tasti **I◀◀**, **▶▶I** e confermare con MEM/CLOCK-ADJ.
- Selezionare il brano dell'album con i tasti **I◀◀**, **▶▶I** e confermare con MEM/CLOCK-ADJ.
- Proseguire con il numero seguente di posto programmabile (album, brano).
- Premere il tasto **▶ II** per avviare la riproduzione della selezione di brani programmata.
- Per terminare la riproduzione programmata, premere il tasto **■**.

Nota:

Se si estrae il supporto di memorizzazione o si preme il tasto FUNCTION, la programmazione viene annullata.

Utilizzo della funzione USB e della scheda di memoria

Nota:

La capacità delle schede di memoria è limitata a 2 GB al massimo.

Per via della gran varietà di modelli di Flash Player MP3/WMA, chiavette USB e schede di memoria, non si garantisce che siano tutti supportati.

Sono supportati dispositivi della versione USB 1.0 e 2.0.

Collegamento di un supporto di memorizzazione

- ➔ Accendere l'apparecchio.
- ➔ Selezionare la modalità di funzionamento USB-/SD/MMC: Premere ripetutamente il tasto FUNCTION, finché sul display non viene visualizzata la modalità di funzionamento USB o SD/MMC desiderata.

Scheda di memoria (SD, MMC)

Inserire la scheda come indicato sotto il vano per scheda di memoria finché non si avverte un piccolo scatto. I file MP3/WMA vengono letti e visualizzati sul display sotto forma di numero di album e di numero totale di brani.

Attenzione!

Se la scheda non viene inserita correttamente nell'apposito vano, essa non viene riconosciuta. La scheda o i dati presenti su di essa possono subire danni.

Chiavetta USB-Stick, lettore MP3

Inserire nella porta USB una chiavetta USB o un lettore Flash Player MP3. I file MP3/WMA vengono letti e visualizzati sul display sotto forma di numero di album e di numero totale di brani.

Attendere finché il contenuto non sia stato letto completamente, per accertare che tutte le informazioni necessarie del supporto di memorizzazione siano state acquisite.

Se il supporto di memorizzazione non è inserito o non può essere letto, sul display viene visualizzato NO USB o NO CARD.

Rimozione del supporto di memoria

Scheda di memoria (SD, MMC)

- ➔ Rimuovere la scheda premendola fino a sentire lo scatto di sgancio ed estrarla.

Chiavetta USB, lettore MP3

- ➔ Rimuovere la chiavetta USB o il Flash Player MP3 semplicemente estraendoli.

Riproduzione a partire da USB e scheda di memoria

La riproduzione dei file MP3/WMA avviene come in modalità di funzionamento CD.

Funzionamento della radio

Nota:

L'apparecchio riceve sulle frequenze FM 87,5–108 MHz.

- ➔ Per accendere la radio, premere ripetutamente il tasto FUNCTION, finché sul display non viene visualizzato TUNER.

Nota:

Di norma le emittenti FM vengono ricevute in stereo. Viene visualizzato l'indicatore "((ST))". Se la ricezione FM subisce interferenze in stereo, è possibile passare in mono con MO/ST.. In questo modo la ricezione sarà meno disturbata. L'indicatore "((ST))" scompare.

Impostazione di un'emittente

Selezione manuale della stazione emittente

Premere brevemente i tasti I◀◀, ▶▶I per modificare gradualmente la frequenza di ricezione spostandosi verso l'alto o verso il basso. Frequenze FM con selezione manuale a intervalli di 0,05 MHz (= impostazione precisa). In questo modo è possibile impostare anche le emittenti con segnale debole, qualora se ne conosca la frequenza.

Ricerca automatica emittenti

Premere a lungo i tasti I◀◀, ▶▶I (ca. 2 secondi), per avviare la ricerca automatica. La ricerca automatica rileva solo le emittenti con segnale forte. Le emittenti con segnale debole possono essere impostate solo manualmente.

Premere nuovamente i tasti I◀◀, ▶▶I per continuare la ricerca. Nel corso della ricerca automatica, l'audio della radio viene disattivato.

Memorizzazione delle emittenti

L'apparecchio può memorizzare fino a 30 emittenti radio FM. Le emittenti memorizzate sono riconoscibili dalla lettera "P" che compare sul display.

Nota:

In caso di blackout elettrico le emittenti memorizzate rimangono tali. **Requisito:** le batterie di riserva devono essere inserite.

- ➔ In modalità di funzionamento TUNER, selezionare l'emittente desiderata con i tasti I◀◀, ▶▶I.
- ➔ Premere il tasto MEM/C-ADJ: viene visualizzato MEMORY e sul display lampeggia il successivo posto programmabile disponibile.

- ➔ Premere il tasto PRESET FOL UP o PRESET FOL DOWN, per selezionare eventualmente un altro posto programmabile.
- ➔ Premere il tasto MEM/C-ADJ: l'emittente impostata viene registrata al posto programmabile selezionato. Il numero di posto programmabile smette di lampeggiare sul display.

Nota:

Se per ca. 5 secondi non viene premuto nessun tasto, la modalità Programma viene annullata.

- ➔ Per memorizzare ulteriori emittenti ripetere il procedimento sopra descritto. Memorizzare tali emittenti ai successivi posti programmabili disponibili.

Selezione delle emittenti programmate

- ➔ Premendo il tasto PRESET FOL UP o PRESET FOL DOWN è possibile scorrere verso l'alto/il basso tra le emittenti memorizzate.
- ➔ Con i tasti numerici 0...9 è possibile selezionare direttamente le emittenti memorizzate. Per es.: premere "0" e poi "6" per selezionare l'emittente memorizzata al posto 6.

Il display visualizza la frequenza dell'emittente e il numero del posto a cui essa è memorizzata.

Cancellazione di un'emittente memorizzata

- ➔ Memorizzare una nuova emittente al posto di quella che si intende cancellare. L'emittente precedentemente impostata viene automaticamente cancellata.

Cancellazione di tutte le emittenti memorizzate

- ➔ Con l'apparecchio in STANDBY premere i tasti PRESET FOL UP e PLAY/PAUSE. Sul display viene visualizzato "SYS INIT".

Utilizzo della funzione timer

Nota:

È possibile utilizzare la funzione timer soltanto se l'ora è impostata correttamente.

Impostazione dell'ora

Leggere alla pag. 19 come impostare l'ora.

Nota:

In caso di blackout è necessario reimpostare l'ora. Controllare che l'ora impostata sia corretta.

Impostazione del timer

Impostazione dell'ora di accensione e di spegnimento

È possibile impostare un'ora giornaliera di accensione (sveglia) e di spegnimento dell'apparecchio. Se durante l'impostazione non viene premuto nessun tasto per più di 10 secondi, questa modalità viene automaticamente disattivata ed è necessario ricominciare l'operazione dall'inizio.

Per procedere all'impostazione l'apparecchio deve essere in standby (spento ma collegato alla rete elettrica).

- ➔ Per l'attivazione premere il tasto TIMER per ca. 2 secondi, viene visualizzato l'indicatore TIMER sul display, ON e l'indicatore delle ore **00-00** lampeggia.

- ➔ Impostare le ore con i tasti **I◀◀**, **▶▶I**. Premere il tasto TIMER: l'indicatore dei minuti **00-00** lampeggia sul display.
- ➔ Impostare i minuti con i tasti **I◀◀**, **▶▶I**. Premere nuovamente il tasto TIMER per confermare l'ora di accensione. Sul display viene visualizzato OFF e l'indicatore delle ore **00-00** lampeggia.
- ➔ Impostare le ore con i tasti **I◀◀**, **▶▶I**. Premere il tasto TIMER: l'indicatore dei minuti **00-00** lampeggia sul display.
- ➔ Impostare i minuti con i tasti **I◀◀**, **▶▶I**. Premere nuovamente il tasto TIMER per confermare l'ora di spegnimento. Sul display lampeggia TUNER.
- ➔ Selezionare con i tasti **I◀◀**, **▶▶I** la fonte CD, USB, SD/MMC o TUNER. Premere nuovamente il tasto TIMER per confermare la fonte. Sul display lampeggia VOL.
- ➔ Selezionare il volume di accensione desiderato con **I◀◀**, **▶▶I**.
- ➔ Infine premere il tasto TIMER: l'impostazione è terminata e il timer programmato. Il timer attivo si riconosce dall'indicatore TIMER sul display.

Nota:

L'apparecchio si accende all'ora di accensione programmata con la fonte e il volume impostati.

L'apparecchio si spegne all'ora di spegnimento programmata.

Nota:

Sveglia con CD: il CD deve essere inserito.

Sveglia con USB: la chiavetta USB deve essere inserita e non deve trovarsi in modalità play.

Sveglia con SD/MMC: la scheda deve essere inserita.

In caso di blackout elettrico le pile di riserva permettono di memorizzare l'ora. Dopo un blackout elettrico, verificare comunque che l'ora impostata sia corretta.

Requisito: le batterie di riserva devono essere inserite.

Attivazione e disattivazione del timer

→ Premere brevemente il tasto TIMER per attivare e disattivare il timer.

Quando il timer è attivato sul display viene visualizzato l'indicatore TIMER.

Pulizia dell'apparecchio



Rischio di scossa elettrica!

Per evitare il pericolo di scossa elettrica, non pulire l'apparecchio con un panno umido e non metterlo sotto l'acqua.

Attenzione!

Non usare spugne abrasive, polvere abrasiva e solventi come alcol o benzina.

- ➔ Pulire l'involucro esterno con un panno morbido, inumidito con acqua.

Avvertenze sull'utilizzo dei CD

Conservare i CD nella loro custodia e prenderli solo per i bordi. Non toccare mai la superficie lucida iridescente e tenerla sempre pulita. Non incollare carta o adesivi sul lato dell'etichetta del disco. Tenere lontano dai raggi diretti del sole e da fonti di calore come impianti di riscaldamento.

Si raccomanda inoltre di non lasciare i CD nella vettura se parcheggiata direttamente sotto il sole, in quanto la temperatura all'interno della vettura potrebbe salire

notevolmente. Eliminare impronte e polvere dal lato stampato utilizzando un panno asciutto e pulito.

Per pulire i CD non utilizzare prodotti per la pulizia dei dischi, come spray, detergenti liquidi, spray antistatici o solventi come benzina, diluenti o altri prodotti chimici in commercio. Le macchie persistenti possono essere eliminate con un panno di pelle inumidito (del tipo utilizzato per i vetri delle auto).

Pulizia dei CD

- ➔ Pulire i CD con un panno morbido inumidito con acqua.
- ➔ Pulire procedendo dal centro verso il bordo del disco.



Pulire il disco con movimenti circolari può causare graffi. Essi possono provocare errori nella riproduzione.

Eliminazione delle anomalie

Se l'apparecchio non funziona come previsto, effettuare una verifica utilizzando le seguenti tabelle.

Se non si riesce ad eliminare l'anomalia come sopra indicato, contattare la casa produttrice.

Problemi con l'apparecchio

Anomalia	Possibile causa/rimedio
L'apparecchio non si accende.	L'apparecchio non è alimentato dalla corrente. Collegare correttamente il cavo di rete alla presa elettrica.
Non si sente alcun suono.	Aumentare il volume. Estrarre il connettore delle cuffie dall'apparecchio, per sentire attraverso gli altoparlanti. Potrebbe essere stata scelta la fonte sbagliata.

Anomalia	Possibile causa/rimedio
Si sente un fruscio.	Un cellulare o un altro apparecchio vicino all'apparecchio emettono onde radio che creano disturbo. Allontanare il cellulare o l'apparecchio dall'area della radio.
Ci sono altri disturbi di funzionamento, forti rumori oppure sul display compare un'indicazione non corretta.	I componenti elettronici dell'apparecchio sono disturbati. Estrarre la spina. Lasciare l'apparecchio staccato dalla rete elettrica per ca. 10 secondi. Ricollegare l'apparecchio alla rete.
Il display non si accende.	Apparecchio in STANDBY. Accendere l'apparecchio. Estrarre la spina, reinserirla, accendere l'apparecchio.

Problemi con il lettore CD

Anomalia	Possibile causa/rimedio
Il CD non viene riprodotto oppure "salta" durante la riproduzione.	L'apparecchio non è nella modalità CD.
	Il CD inserito non è idoneo.
	Lo scomparto CD non è chiuso. Chiudere lo scomparto CD.
	Il CD inserito non è corretto. Inserire il CD con il lato scritto rivolto verso l'alto. Il CD deve essere ben centrato nell'apposito scomparto.
	Il CD è sporco o danneggiato. Pulire il CD, oppure utilizzarne un altro..
	Nel vano portadisco c'è della condensa. Togliere il CD e lasciare l'apposito scomparto aperto per ca. 1 ora, di modo che asciughi.
La durata di riproduzione del CD è superiore ai 74 minuti.	

Anomalia	Possibile causa/rimedio
Il suono è irregolare.	Il volume è regolato troppo alto. Abbassare il volume.
	Il CD è danneggiato o sporco. Pulire il CD o sostituirlo.
	L'apparecchio è esposto a vibrazioni. Collocare l'apparecchio in un luogo non esposto alle vibrazioni.

Problemi con il telecomando

Anomalia	Possibile causa/rimedio
Il telecomando non funziona.	Pile inserite non correttamente o esaurite. Controllare la polarità, sostituire le pile. Collegamento IR interrotto. Allontanare gli oggetti che si trovano tra il telecomando e l'apparecchio. Distanza troppo elevata. Distanza massima dall'apparecchio: 7 metri.

Problemi con la radio

Anomalia	Possibile causa/rimedio
Non si riceve nessuna stazione radio.	L'apparecchio non è in modalità radio. Spostare l'interruttore "FUNCTION" su RADIO.
Il suono è debole o di cattiva qualità.	Altri apparecchi, ad es. il televisore, disturbano la ricezione. Allontanare la radio/lettore CD da questi apparecchi.
	Le pile sono esaurite. Sostituire le pile con pile nuove.



Problemi con il collegamento USB

Anomalia	Possibile causa/rimedio
La chiavetta USB non viene letta.	L'apparecchio non è in modalità USB. Premere FUNCTION finché non si attiva la modalità USB.
	Il supporto USB non è inserito o è vuoto. Inserire correttamente il supporto USB oppure registrare su dei file audio.

Problemi con il collegamento SD/MMC

Anomalia	Possibile causa/rimedio
La scheda SD non viene letta.	L'apparecchio non è in modalità SD/MMC. Premere FUNCTION finché non si attiva la modalità SD/MMC.
	La scheda di memoria non è inserita o è vuota. Inserire correttamente la scheda di memoria oppure registrare su dei file audio.

Dati tecnici

Dimensioni apparecchio (larghezza x altezza x profondità): Altoparlanti:	207 mm x 206 mm x 82 mm 140 mm x 200 mm x 44 mm
Peso:	2,6 kg
Tensione:	230 V corrente alternata, 50 Hz
Potenza di uscita:	2 x 4,5 W Sinus 10% THD, 4 Ohm
Condizioni ambientali:	da +5°C a +35°C 5% - 90% di umidità dell'aria relativa (che non condensa)
Radio: Frequenze di ricezione: Antenna:	FM 87,5–108 MHz Collegamento antenna 75 Ohm
Laser CD: Convertitore: Gamma di frequenze:	lunghezza d'onda 655 nm , classe1 1 bit D/A, oversampling di 8 volte 100 Hz - 20 kHz
Presa di collegamento LINE IN:	3,5 mm
Diametro spinotto:	30 W, STANDBY < 5 Watt
Pile di riserva:	3 x 1,5 V, tipo LR3, AAA MICRO

Con riserva di modifiche tecniche ed errori.

Le dimensioni sono approssimative.

Direttive e norme

Questo prodotto è conforme

- alla direttiva bassa tensione (2006/95/CE),
- alla direttiva EMV (2004/108/CE) e alla
- direttiva sulla marcatura CE.

Contatto del produttore

DGC GmbH
Graf-Zeppelin-Straße 7
D-86899 Landsberg

Indicazioni per lo smaltimento

Smaltimento dell'imballaggio

Durante il trasporto, l'apparecchio nuovo è stato protetto dall'imballaggio. Tutti i materiali usati sono ecologicamente compatibili e riutilizzabili. Contribuire allo smaltimento dell'imballaggio nel rispetto dell'ambiente. È possibile reperire informazioni sui sistemi di smaltimento presso il vostro rivenditore o il vostro centro di smaltimento comunale. Prima dello smaltimento dell'apparecchio rimuovere le batterie.



Pericolo di soffocamento!

Tenere l'imballaggio e relativi componenti fuori dalla portata dei bambini.

Vi è infatti pericolo di soffocamento a causa delle pellicole e di altri materiali di imballaggio.

Smaltimento dell'apparecchio

Gli apparecchi vecchi e quindi fuori servizio non sono rifiuti privi di valore. Grazie allo smaltimento nel rispetto dell'ambiente, è possibile recuperare materie prime utili. Informarsi presso la propria amministrazione cittadina o comunale circa le opportunità di smaltimento adeguato ed ecologico dell'apparecchio.



Questo apparecchio è contrassegnato in conformità alla direttiva 2002/96/CE sui rifiuti di apparecchiature elettriche ed elettroniche (RAEE).

Una volta terminato il suo ciclo di vita, questo prodotto non deve essere smaltito tra i normali rifiuti domestici, ma deve essere consegnato presso un punto di raccolta per il riciclaggio di apparecchi elettrici ed elettronici. Il simbolo sul prodotto, sul manuale d'uso o sull'imballaggio richiama a tale aspetto. I materiali vanno riciclati in base al proprio simbolo. Con il riutilizzo, il recupero dei materiali o altre forme di riciclaggio di vecchi apparecchi si contribuisce in modo decisivo alla protezione dell'ambiente in cui viviamo.



Pericolo di morte!

Una volta che l'apparecchio è fuori servizio, estrarre la spina della corrente elettrica. Scollegare il cavo di rete e rimuoverlo insieme alla spina.