

Reebok

Treadmill T 4.5

D

I

F



Sehr geehrte Kundin, sehr geehrter Kunde,

wir freuen uns, daß Sie sich für ein **Reebok** Fitnessgerät entschieden haben. Dieses Qualitätsprodukt ist für den Heimbereich konzipiert und nach der europäischen Norm EN 957-1/6 getestet. Bitte lesen Sie vor dem Aufbau und dem ersten Gebrauch zunächst sorgfältig diese Anleitung und bewahren Sie diese als Referenz und für den richtigen Umgang mit Ihrem Fitnessgerät auf.

Wir wünschen Ihnen viel Spaß und Erfolg bei Ihrem Training.

Ihr Reebok – Team

Garantie

Reebok Qualitätsprodukte werden konstruiert und getestet um für ein engagiertes Fitness-Training im Heimbereich eingesetzt zu werden. Dieses Gerät entspricht der europäischen Norm EN 957.

Reebok gewährt auf Material- und Verarbeitungsfehler eine Garantie von 2 Jahren.

Von der Garantie ausgeschlossen sind Verschleißteile sowie Schäden, die durch unsachgemäße Anwendung des Produktes entstehen. Im Reklamationsfall wenden Sie sich bitte an Ihren Fachhändler.

Die Garantiezeit Ihres Geräts beginnt mit dem Verkaufsdatum (bitte bewahren Sie daher den Kaufbeleg sorgfältig auf).

Die detaillierten Garantiebedingungen finden Sie unter: www.reebokfitness.ch



Kunden Service

Um Sie im Fall von Problemen mit Ihrem Gerät bestmöglich unterstützen zu können, möchten wir Sie darum bitten, sich den Modelnamen und die Seriennummer Ihres Gerätes zu notieren. Diese Informationen finden Sie auf dem Aufkleber an der Unterseite Ihres Gerätes.

Modelname:

Seriennummer:

Häufig gestellte Fragen (FAQs):

Sollten Sie Fragen zu Ihrem Produkt oder dem Aufbau haben, oder auf Probleme bei der Bedienung stoßen, finden Sie Hilfe unter:

www.reebokfitness.ch → Service → FAQs

Ersatzteilbestellung:

Auf unserer Homepage können Sie unter Angabe der Seriennummer Ihres Geräts Ersatzteile bestellen.

www.reebokfitness.ch → Kontakt

Entsorgungshinweise



Reebok Geräte sind recyclebar. Bitte führen Sie Ihr Gerät am Ende der Nutzungsdauer einer sachgerechten Entsorgung zu (örtliche Sammelstelle). **Batterien und Akkus** gehören nicht in den Hausmüll und dürfen auf diesem Wege nicht entsorgt werden. Bitte entsorgen Sie verbrauchte Batterien und Akkus ausschließlich über die örtlichen Sammelstellen.

Kontakt

RFE (Schweiz) GmbH

Brunnmatt 14

CH-6330 Cham

e-mail: rfes Schweiz@rfeinternational.com

web: www.reebokfitness.ch

Service-Hotline (gratis):

0800 111 888

Hinweis

Diese Gebrauchsanweisung dient nur zur Referenz für den Kunden. **Reebok** übernimmt keine Haftung für Fehler, die durch Übersetzung oder technische Änderungen des Produkts entstehen.

Sicherheitshinweise

Bitte lesen Sie diese Anweisung vor der Montage und vor der ersten Benutzung aufmerksam durch. Sie erhalten wichtige Hinweise für Ihre Sicherheit sowie den Gebrauch und die Wartung des Gerätes. Bewahren Sie diese Anleitung zur Information bzw. für Wartungsarbeiten oder Ersatzteilbestellungen sorgfältig auf.

Produkt-Gültigkeitsbereich: Dieses Fitnessgerät ist ausschließlich für den Heimanwendungsbereich konzipiert und für ein maximales Körpergewicht von 140 kg getestet.

Produkt-Leistung: Dieses Fitnessgerät entspricht der europäischen Norm EN 957-1/6 HB und ist nicht für das therapeutische Training geeignet.

Produkt-Gültigkeitsbereich: Dieses Laufband haelt die Anforderungen an die Lärmentwicklung ein.

Produkt-Leistung: Der Geräuschpegel des Laufbandes liegt unter 70db.

Produkt-Wartung: Sprühen Sie jeden Monat oder nach 100 gelaufenen Kilometern etwas von dem mitgelieferten Silikonspray zwischen das Laufband und die Lauffläche um die Laufqualität zu erhalten.

Produkt-Wartung: Sollten Ihnen ungewöhnliche Geräusche, wie Schleifen, Klacken etc. auffallen, versuchen Sie diese zu lokalisieren und von einem Mechaniker beheben zu lassen. Achten Sie darauf, dass das Laufband nicht vor Durchführung der Reparaturen benutzt wird.

Produkt-Eigenschaft: Die Geschwindigkeit lässt sich am Computer verstellen.

Gebrauch-Sicherheit: Sperrfunktion: Der Zweck der Sperrfunktion liegt darin, eine ungewollte Nutzung zu vermeiden. Das Laufband kann gesperrt werden, indem der Schlüssel aus der Konsole abgezogen, von der Leine gelöst und an einem sicheren Ort aufbewahrt wird.

Gebrauch-Sicherheit: Absteigen im Notfall: Gehen Sie in einer Notfallsituation, wenn Sie Schmerzen empfinden, Ihnen schwindlig wird oder Sie das Laufband stoppen müssen folgendermaßen vor: 1. Halten Sie sich an den Handgriffen fest. 2. Steigen Sie auf die seitlichen Standflächen. 3. Ziehen Sie den Sicherheitsschlüssel von der Konsole ab.

Gebrauch-Sicherheit: Notstopmechanismus: Das Abziehen des Sicherheitsschlüssels dient zum Notstop. Ziehen Sie den Sicherheitsschlüssel in einer Notfallsituation ab und das Laufband wird angehalten.

Gebrauch-Gültigkeitsbereich: Das Laufband darf nicht von Personen benutzt werden, die das zulässige Benutzergesamtgewicht übersteigen.

Gebrauch-Gültigkeitsbereich: Das Gerät ist für das Geh- und Lauftraining erwachsener Personen konzipiert. Stellen Sie sicher, daß eine Nutzung des Geräts von Kindern nur unter Aufsicht von Erwachsenen erfolgt.

Gebrauch-Umgebung: Weisen Sie anwesende Personen auf Gefährdung, z.B. durch bewegliche Teile, hin.

Gebrauch-Umgebung: Stellen Sie sicher, dass ausreichend Platz vorhanden ist, um das Laufband zu benutzen. (3,5m x 2m)

Gebrauch-Umgebung: Stellen Sie das Gerät auf einem ebenen, rutschfesten Untergrund auf.

Gebrauch-Umgebung: Stellen Sie sicher, daß niemals Flüssigkeiten in das Geräteinnere oder in die Elektronik gelangen. Dies gilt auch für Körperschweiß!

Gebrauch-Umgebung: Benutzen Sie das Laufband nur innen und schützen Sie es vor Feuchtigkeit und Staub. Stellen Sie das Laufband nicht in eine Garage, auf eine überdachte Veranda, oder in die Nähe von Wasser.

Gebrauch-Umgebung: Das Gerät ist für den Einsatz im Heimbereich konzipiert. Bei gewerblicher Nutzung besteht kein Garantieanspruch und die Haftung des Herstellers ist ausgeschlossen.

Benutzer-Gesundheit: Bei gesundheitlichen Einschränkungen oder für individuelle und persönliche Trainingsparameter konsultieren Sie bitte vor dem ersten Training Ihren Arzt. Er kann Ihnen sagen, welche Art des Trainings und welche Belastung für Sie geeignet sind.

Benutzer-Gesundheit: Falsches oder exzessives Training kann Ihre Gesundheit gefährden.

Benutzer-Gesundheit: Falls Sie während des Trainings Übelkeit, Brustschmerzen, Schwindelanfälle oder Atemnot verspüren, beenden Sie Ihr Training sofort und suchen Sie einen Arzt auf.

Produkt-Vorbereitung: Beginnen Sie erst mit dem Training, nachdem Sie sichergestellt haben, daß das Laufband korrekt aufgebaut und eingestellt ist.

Produkt-Vorbereitung: Gehen Sie beim Aufbau des Geräts exakt nach der Montageanweisung vor.

Produkt-Vorbereitung: Verwenden Sie nur geeignetes Werkzeug für die Montage und lassen Sie sich ggf. von einer zweiten Person helfen.

Produkt-Vorbereitung: Verwenden Sie nur die der Lieferung beigelegten Reebok Originalteile (siehe Check-Liste).

Produkt-Vorbereitung: Schrauben Sie vor dem Training alle verstellbaren Teile gut fest, um eine Lockerung während des Trainings zu vermeiden.

Produkt-Vorbereitung: Wir empfehlen eine Unterlegmatte für das Gerät zu verwenden, um Beschädigungen am Boden vorzubeugen.

Gebrauch-Anleitung: Für ein sicheres und effektives Training folgen Sie bitte den Hinweisen in der Trainingsanleitung.

Gebrauch-Anleitung: Verwenden Sie das Laufband nicht ohne Schuhe oder mit loseem Schuhwerk.

Gebrauch-Sicherheit: Beachten Sie die nicht fixierten oder beweglichen Teile während der Montage/Demontage des Laufbandes.

Gebrauch-Sicherheit: Lassen Sie das Laufband vollständig zur Ruhe kommen bevor Sie absteigen.

Gebrauch-Sicherheit: Achten Sie darauf, niemals mit der Hand, dem Fuß, Teilen Ihrer Kleidung oder anderen Gegenständen in das Gehäuse zu greifen oder zu gelangen während das Gerät läuft oder betriebsbereit ist. Ziehen Sie hierzu den Netzstecker.

Gebrauch-Sicherheit: Befestigen Sie die Notstoppleine an Ihrer Kleidung, bevor Sie mit dem Training beginnen. Für Ihre Sicherheit verfügt das Laufband über einen Notstopmechanismus. Befestigen Sie, bevor Sie Ihr Training beginnen, die Sicherheitsleine an Ihrer Kleidung. Wenn das Laufband durch Abziehen des Sicherheitsschlüssels gestoppt wurde, müssen Sie den Sicherheitsschlüssel wieder einsetzen, um Ihr Gerät neu zu starten. Um eine unerlaubte bzw. unbeaufsichtigte Benutzung des Laufbandes zu vermeiden, ziehen Sie den Sicherheitsschlüssel ab und bewahren ihn an einem sicheren, für Kinder unzugänglichen, Ort auf. In einer Notfallsituation halten Sie sich mit beiden Händen an den Seitenstangen fest und steigen Sie mit den Füßen auf die seitlichen Antirutschflächen der Abdeckung. Aktivieren Sie den Notstopmechanismus durch Abziehen des Sicherheitsschlüssels.

Produkt-Strom-Sicherheit: Das Gerät benötigt eine Netzspannung von AC220-240V, 50/60Hz. Der Anschluss darf nur an einer mit 10A einzeln abgesicherten Schukosteckdose erfolgen. Vor Inbetriebnahme des Gerätes ist darauf zu achten, dass das richtige Steckernetzteil (Kennzeichnung beachten) angeschlossen ist.

Produkt-Wartung: Führen Sie ca. alle 1 bis 2 Monate eine Kontrolle aller Geräteteile, insbesondere der Schrauben und Muttern durch. Dies gilt insbesondere für die Griffbügel.

Produkt-Wartung: Durch unsachgemäße Reparaturen und bauliche Veränderungen (Demontage von Originalteilen, Anbau von nicht zulässigen Teilen, usw.) können Gefahren für den Benutzer entstehen.

Produkt-Wartung: Beschädigte Bauteile können Ihre Sicherheit und die Lebensdauer des Gerätes beeinträchtigen. Tauschen Sie deshalb beschädigte oder verschlissene Bauteile sofort aus und entziehen Sie das Gerät bis zur Instandsetzung der Benutzung.

Produkt-Wartung: Verwenden Sie nur Reebok Originalersatzteile.

Produkt-Wartung: Nehmen Sie niemals Eingriffe an Ihrem Stromnetz selber vor, beauftragen Sie ggf. qualifiziertes Fachpersonal.

Produkt-Wartung: Bei allen Reparatur-, Wartungs- und Reinigungsarbeiten unbedingt den Netzstecker ziehen.

Gentile Cliente,

grazie per aver scelto il nostro prodotto Reebok. Questo prodotto è stato ideato per uso esclusivamente domestico, testato e certificato secondo la Norma Europea EN 957-1/6.

ATTENZIONE: per ridurre rischi di malfunzionamento e/o danni alle persone, leggere attentamente il seguente manuale prima di assemblare ed utilizzare l'attrezzo. E' responsabilità del proprietario assicurarsi che gli utilizzatori dell'attrezzo siano adeguatamente informati su rischi e precauzioni.

Vi auguriamo un buon allenamento,

Il vostro Team Reebok.

Garanzia

La qualità dei prodotti **Reebok** è stata ideata e testata per soddisfare le richieste dell'home fitness. Questo prodotto segue le regole della Norma Europea EN 957.

Reebok garantisce al primo acquirente 2 anni di garanzia per difetti di fabbricazione.

Esclusi dalla garanzia sono i danni causati da un errato abbigliamento od errato utilizzo. In caso di reclamo, contattate il vostro rivenditore.

Il periodo di garanzia inizia dalla data di acquisto del prodotto (tenere la ricevuta).

Dettagli sui termini di garanzia li trovate su: www.reebokfitness.ch

Servizio Clienti

Per il miglior supporto possibile in caso di problemi con il prodotto, vi vogliamo chiedere cortesemente di scrivere il nome del modello ed il numero seriale.

Li trovate sull'etichetta sotto il prodotto.

Nome Modello:

Numero Seriale:

Domande frequenti (FAQs):

Se avete domande sul prodotto, l'assemblaggio o l'utilizzo, potete trovare aiuto su:

www.reebokfitness.ch → Service → FAQs

Ordinare pezzi di ricambio:

Scrivendo il numero seriale, potete ordinare i pezzi di ricambio nella nostra homepage:

www.reebokfitness.ch → Service

Dispositivo rifiuti



I prodotti **Reebok** sono riciclabili. Alla fine del loro utilizzo, per cortesia, disporne correttamente e con sicurezza (zone locali di raccolta rifiuti).

Le batterie e gli accumulatori non vengono gettati nella spazzatura. Si prega di buttare le batterie e gli accumulatori negli appositi posti di riciclaggio.

Contatti

RFE (Schweiz) GmbH

Brunnmatt 14

CH-6330 Cham

e-mail: rfeschweiz@rfeinternational.com

web: www.reebokfitness.ch

Service-Hotline (gratuito):

0800 111 888

Attenzione

Il manuale è solo una referenza per il cliente. **Reebok** non può garantire per errori commessi dal cliente nella sostituzione o modifica di parti del prodotto.

Precauzioni

ATTENZIONE: per ridurre rischi di malfunzionamento, danni elettrici o alle persone, leggere attentamente le seguenti precauzioni ed informazioni prima di utilizzare l'attrezzo. E' responsabilità del proprietario assicurarsi che gli utilizzatori di questo attrezzo siano adeguatamente informati su rischi e precauzioni.

Scopo prodotto: è stato ideato esclusivamente per uso domestico e per persone che non superano i 140 kg.

Performance: il prodotto è testato con Standard Europei EN 957-1/6 HB e non a scopo terapeutico.

Performance: dipende dalla velocità. La velocità pedali alta/bassa determina un livello di performance alto/basso.

Caratteristiche: la resistenza può essere cambiata girando il dado resistenza.

Manutenzione: Utilizzare il silicone spray in dotazione ogni mese o dopo 100 chilometri, tra il nastro ed il piano corsa.

Manutenzione: Componenti danneggiati possono compromettere la vostra sicurezza e/o ridurre la durata dell'attrezzo. Per questa ragione, le parti danneggiate vanno sostituite immediatamente e l'attrezzo non va utilizzato fino a quando non è a posto.

Caratteristiche: La velocità può essere variata dal computer.

Sicurezza: Il metodo di immobilizzazione: immobilizzare il tappeto serve a prevenire un utilizzo non autorizzato. Questo si fa togliendo la chiavetta di sicurezza dalla console e nascondendola. **Sicurezza:**

Fermata di emergenza: Seguire gli steps elencati di seguito in caso di dolore o necessità di fermare il tappeto in emergenza: 1. Utilizzare il manubrio come supporto. 2. Salire sulla piattaforma laterale. 3. Togliere la chiavetta di sicurezza dalla console.

Sicurezza: In caso di emergenza togliere la chiavetta dalla console ed il tappeto si ferma.

Scopo prodotto: è stato ideato esclusivamente per uso domestico e per persone che non superano i 140 kg.

Utilizzo: il prodotto è stato ideato solo per adulti. Assicurarsi che i bambini utilizzino l'attrezzo solo in presenza di un adulto.

Utilizzo: Assicurarsi che l'attrezzo abbia spazio sufficiente intorno per garantire un esercizio sicuro.

Utilizzo: Posizionarlo su di una superficie piana. (3,5m x 2m)

Utilizzo: Assicurarsi che liquidi o sporcizia non entrino nelle fessure.

Utilizzo: Tenere l'attrezzo all'interno, lontano da umidità e sporcizia. Non in garage, sotto un patio coperto o vicino all'acqua.

Utilizzo: Il prodotto è ad uso domestico. La garanzia e [l'assicurazione](#) non valgono se l'attrezzo viene utilizzato commercialmente.

Salute: Consultare il proprio medico prima di iniziare qualsiasi programma di esercizi.

Salute: Un esercizio non corretto/eccessivo può causare danni fisici.

Salute: Se, durante l'allenamento, non vi sentite bene, se sentite dolore, fitte al petto, agli arti o mancanza di respiro, fermatevi immediatamente e consultate il vostro medico.

Preparazione: L'allenamento può iniziare solo dopo un corretto assemblaggio e l'ispezione dell'attrezzo.

Preparazione: Seguire attentamente gli steps dell'assemblaggio.

Preparazione: Per l'assemblaggio utilizzare solo i tools disponibili e chiedere assistenza se necessario.

Preparazione: Utilizzare solo parti originali Reebok (vedi lista controllo).

Preparazione: Stringere tutte le parti regolabili per prevenire incidenti durante l'esercizio.

Preparazione: Utilizzare indumenti consoni.

Istruzioni Utilizzo: Seguire gli avvertimenti per l'esercizio contenuti nelle istruzioni.

Istruzioni Utilizzo: Non utilizzare l'attrezzo senza scarpe o con indumenti larghi.

Sicurezza: Assicurarsi che l'attrezzo sia ben posizionato e stabile.

Sicurezza: Aspettare che il nastro sia completamente fermo prima di scendere dal tappeto. Sicurezza:

Attenzione a non inserire mai parti del corpo od indumenti nel tappeto durante la corsa. Sicurezza:

Applicare la chiavetta ad un indumento in modo che se cadete o vi sbilanciate, la chiavetta si stacca ed il tappeto si ferma. Per riprendere l'esercizio basta reinserire la chiavetta.

Sicurezza: Per cortesia tenere la chiavetta in un posto sicuro, lontano dai bambini!

Sicurezza: L'alimentazione richiede AC220V – 240V, 50/60Hz. Deve essere connesso ad una presa con fuso 10A. Prima di accenderlo assicurarsi che sia collegato ad un'alimentazione corretta.

Manutenzione: Ogni 1 – 2 mesi controllare tutti i pezzi. Porre particolare attenzione ai bulloni e ai dadi. Importanti i bulloni di sicurezza di sella e manubrio.

Manutenzione: Una riparazione non corretta e modifiche strutturali (rimuovere o sostituire parti originali) può compromettere la sicurezza dell'utilizzatore.

Manutenzione: Componenti danneggiati possono compromettere la vostra sicurezza e/o ridurre la durata dell'attrezzo. Per questa ragione, le parti danneggiate vanno sostituite immediatamente e l'attrezzo non va utilizzato fino a quando non è a posto.

Manutenzione: Utilizzare solo pezzi Reebok.

Manutenzione: Non provare a riparare danni elettrici personalmente. Assicurarsi che lo faccia un elettricista/meccanico qualificato.

Manutenzione: Disconnettere l'attrezzo prima di ripararlo o pulirlo.

Chère cliente, cher client,

Nous sommes heureux que vous vous soyez décidé pour un appareil de fitness **Reebok**. Ce produit de qualité est conçu pour être utilisé à la maison et a été testé conformément à la norme européenne EN 957-1/6.

Veillez lire attentivement ces instructions de service avant le montage et la première utilisation et conservez-les comme référence, elles sont importantes pour assurer la bonne utilisation de l'appareil.

Nous vous souhaitons beaucoup de plaisir et le succès pendant votre entraînement.

Votre équipe Reebok

Garantie

Les produits de qualité **Reebok** sont fabriqués et testés pour un entraînement de fitness engagé à la maison. Cet appareil correspond à la norme européenne EN 957.

Reebok accorde une garantie de 2 ans sur les défauts de matériel.

Sont exclus de la garantie: les pièces d'usure ainsi que les dommages dus à une utilisation non conforme du produit. En cas de réclamation, veuillez vous adresser à votre revendeur.

La durée de garantie de votre appareil commence à la date de vente (veuillez conserver soigneusement le bon d'achat).

Les conditions de garantie détaillées figurent à: www.reebokfitness.ch

SAV

Pour pouvoir vous aider au mieux en cas de problème avec votre appareil, nous vous demandons de bien vouloir noter le nom du modèle et le numéro de série. Ces informations figurent sur l'autocollant à la partie inférieure de votre appareil.

Nom du modèle:

Numéro de série:

Forum aux questions (FAQ):

Si vous avez des questions sur le produit ou le montage ou si vous avez des problèmes lors de son utilisation, consultez www.reebokfitness.ch → Service → FAQs

Commande de pièces de rechange

Vous pouvez commander des pièces de rechange par notre e-mail ou en ligne gratuitement en indiquant le numéro de série de votre appareil:

www.reebokfitness.ch → Service

Consignes d'élimination



Les appareils **Reebok** sont recyclables. A la fin de leur durée d'utilisation, éliminer l'appareil en bonne et due forme (établissement de récupération local).
Les batteries comme aussi les accumulateurs, ne peut pas être jette dans la poubelle. Nous vous prions de apporter les batteries et les accumulateurs chez les centre de rassemblement.

Contact

RFE (Schweiz) GmbH

Brunnmatt 14

CH-6330 Cham

e-mail: rfeschweiz@rfeinternational.com

web: www.reebokfitness.ch

Service-Hotline (gratuit):

0800 111 888

Consigne

Ces instructions de service ne servent que de référence pour le client. **Reebok** n'assume aucune responsabilité pour les erreurs dues à la traduction ou à des modifications techniques du produit.

Consignes de sécurité

Lisez attentivement ces instructions avant le montage et la première utilisation. Elles contiennent des consignes importantes de sécurité ainsi que pour l'utilisation et la maintenance de l'appareil. Conservez soigneusement ces instructions à des fins d'information et de maintenance ou de commandes de pièces de rechange.

Domaine de validité du produit: Cet appareil de fitness est conçu exclusivement à l'utilisation à la maison et a été testé pour un poids maximal de 140 kilogrammes.

Performance du produit: Cet appareil de fitness correspond à la norme européenne EN 957-1/6 HB et n'est pas adapté à un entraînement thérapeutique.

Domaine de validité du produit: Le tapis répond aux exigences relatives au bruit.

Performance du produit: Le niveau sonore du tapis est inférieur à 70db.

Maintenance du produit: Chaque mois ou après 100 kilomètres parcours, appliquez un peu du spray silicone livré entre le tapis et la surface de marche pour maintenir la qualité de marche.

Maintenance du produit: En cas de bruits inhabituels tels que frottement, claquement etc., essayez de les localiser et chargez un mécanicien pour les éliminer. Veillez à ce que le tapis ne soit pas utilisé avant l'exécution des réparations.

Caractéristique du produit: La vitesse peut se régler à l'ordinateur.

Sécurité d'utilisation: Fonction de blocage: La fonction de blocage sert à éviter une utilisation indésirée. Le tapis peut être bloqué en retirant la clé de la console, en la détachant du cordon et en le conservant à un endroit sûr.

Sécurité d'utilisation: Descendre en cas d'urgence: En cas de situation d'urgence, si vous ressentez des douleurs, des vertiges ou si vous devez arrêter le tapis, procédez comme suit: 1. Tenez-vous bien aux poignées. 2. Monter sur les surfaces latérales. 3. Retirez la clé de sécurité de la console. **Sécurité d'utilisation:**

Mécanisme d'arrêt d'urgence: Enlever la clé de sécurité pour provoquer un arrêt d'urgence. Retirez la clé de sécurité dans un cas d'urgence; le tapis s'arrête.

Domaine de validité du produit: L'appareil ne doit pas être utilisé par des personnes pesant plus que le poids total admis.

Domaine de validité du produit: L'appareil est conçu pour l'entraînement corporel de marche et de course d'adultes. Assurez-vous que l'appareil n'est utilisé par des enfants que sous surveillance d'adultes.

Environnement d'utilisation du produit: Informez les personnes présentes des dangers dus par exemple aux pièces mobiles.

Environnement d'utilisation du produit: Assurez-vous qu'il y a assez de place pour utiliser le tapis. (3,5m x 2m)

Environnement d'utilisation du produit: Placez l'appareil à un endroit plan et non glissant.

Environnement d'utilisation du produit: Assurez-vous qu'aucun liquide ne pénètre à l'intérieur de l'appareil ou dans le système électronique. Il en est de même de la sueur.

Environnement d'utilisation du produit: N'utilisez le tapis qu'à l'intérieur et protégez-le de l'humidité et de la poussière. Ne placez pas le tapis dans un garage ou dans une véranda couverte ou à proximité de l'eau.

Environnement d'utilisation du produit: L'appareil est conçu pour être utilisé à la maison. L'utilisation à des fins commerciales annule toute exigence en garantie et la responsabilité du fabricant.

Santé de l'utilisateur: En cas de restrictions de santé ou de paramètres d'entraînement individuels et personnels, consultez tout d'abord votre médecin avant le premier entraînement. Il peut vous informer sur le type d'entraînement et sur les efforts qui vous sont adaptés.

Santé de l'utilisateur: Un mauvais entraînement ou un entraînement excessif peut nuire à votre santé.

Santé de l'utilisateur: Si pendant l'entraînement, vous ressentez des nausées, des douleurs pectorales, des vertiges ou des difficultés de respiration, arrêtez l'entraînement immédiatement et consultez un médecin.

Préparation du produit: Ne commencez l'entraînement qu'après vous avoir convaincu que le tapis a été assemblé et réglé correctement.

Préparation du produit: Lors de l'assemblage de l'appareil, respectez scrupuleusement les instructions de montage.

Préparation du produit: N'utilisez que des outils appropriés pour le montage et faites-vous aider par une deuxième personne si nécessaire.

Préparation du produit: N'utilisez que les pièces d'origine Reebok jointes à la livraison (voir liste de contrôle).

Préparation du produit: Avant l'entraînement, vissez bien toutes les pièces réglables pour éviter qu'elles ne se desserrent pendant l'entraînement.

Préparation du produit: Nous recommandons d'utiliser une natte pour l'appareil pour éviter d'endommager le sol.

Mode d'utilisation: Veuillez suivre les consignes figurant dans les instructions de service d'entraînement afin de garantir un entraînement sûr et efficace.

Mode d'utilisation: N'utilisez pas le tapis sans chaussures ou avec des chaussures non fermées.

Sécurité d'utilisation: Veillez aux pièces non fixées ou mobiles pendant le montage/le démontage du tapis.

Sécurité d'utilisation: Avant de descendre, attendez que le tapis soit entièrement arrêté.

Sécurité d'utilisation: Veillez à ce que vos mains, vos pieds, des parties de vos vêtements ou autres objets ne pénètrent pas dans l'appareil pendant qu'il est en mouvement ou prêt au fournisseur.

Tirez à cet effet le fiche de réseau.

Sécurité d'utilisation: Fixez le cordon d'arrêt d'urgence à vos vêtements avant de commencer l'entraînement. Pour votre sécurité, le tapis dispose d'un mécanisme d'arrêt d'urgence. Fixez le cordon de sécurité à vos vêtements avant de commencer l'entraînement. Si le tapis a été arrêté par retrait de la clé de sécurité, vous devez réintroduire la clé pour redémarrer l'appareil. Pour éviter une utilisation non autorisée ou involontaire du tapis, retirer la clé de sécurité et conservez-la à un endroit sûr inaccessible aux enfants. Dans un cas d'urgence, tenez-vous à deux mains aux deux barres latérales et passez avec les pieds sur les surfaces latérales antiglissantes du recouvrement. Activez le mécanisme d'arrêt d'urgence en retirant la clé de sécurité.

Sécurité courant du produit: L'appareil fonctionne sur une tension de réseau de AC220-240V, 50/60 Hz. Le raccordement doit s'effectuer uniquement à une prise de courant de sécurité à fusible individuelle 10A. Avant la mise en service de l'appareil, veillez à ce que le bloc secteur correct soit branché (veillez à l'identification).

Maintenance du produit: Effectuez tous les 1 à 2 mois un contrôle des toutes les pièces de l'appareil, en particulier des vis et des écrous. Il en est de même des poignées.

Maintenance du produit: Une réparation incorrecte ou des modifications de la construction (démontage de pièces d'origine, montage de pièces non homologuées, etc.) peuvent provoquer des dangers pour l'utilisateur.

Maintenance du produit: Les pièces endommagées peuvent nuire à votre sécurité et à la durée de vie de l'appareil. C'est la raison pour laquelle, il faut remplacer immédiatement les pièces endommagées ou usées et ne pas utiliser l'appareil tant qu'il n'est pas réparé.

Maintenance du produit: N'utilisez que des pièces de rechange d'origine Reebok.

Maintenance du produit: N'intervenez jamais dans le réseau de courant électrique mais chargez-en si nécessaire un spécialiste.

Maintenance du produit: Lors des réparations, des travaux de maintenance et de nettoyage, débranchez impérativement la fiche de la prise de courant.

Check List

267

2 x

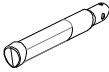

258

1 x



221

1 x



126

6 x

M8x12



843

8 x

M3x14



837

4 x

M10x58

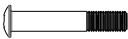

265

1 x



264

1 x



263

1 x



262

1 x



A

5mm
1 x



B

6mm
1 x



C

1 x



D

5mm
1 x

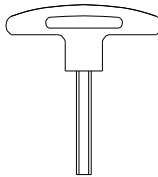

E

1 x

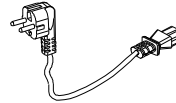

130

1 x

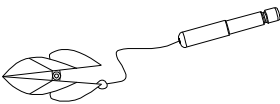

F

1 x

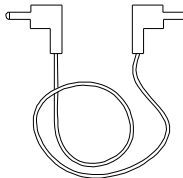

G

1 x



1.

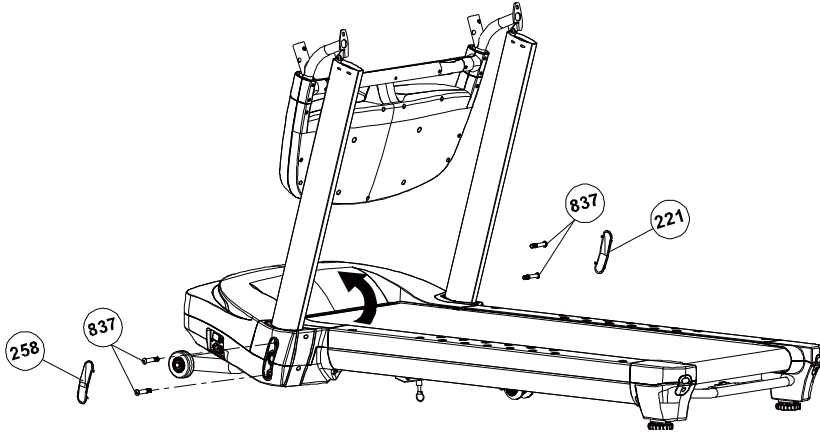
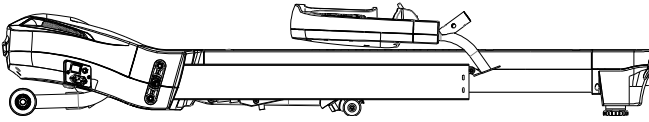

2.

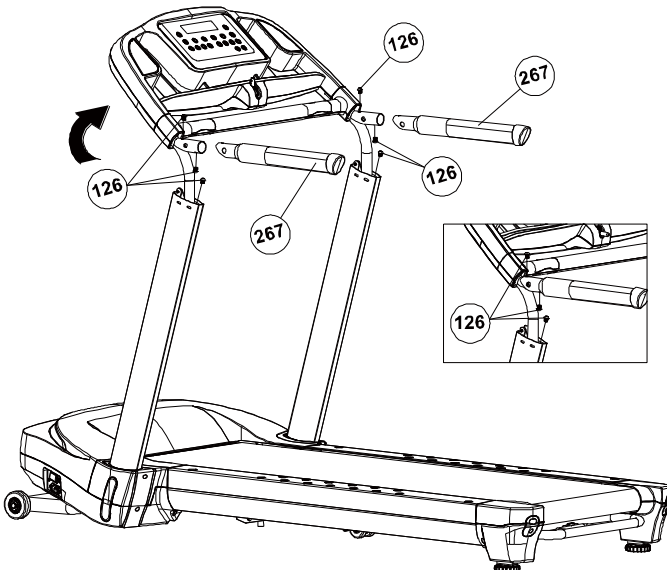

3.

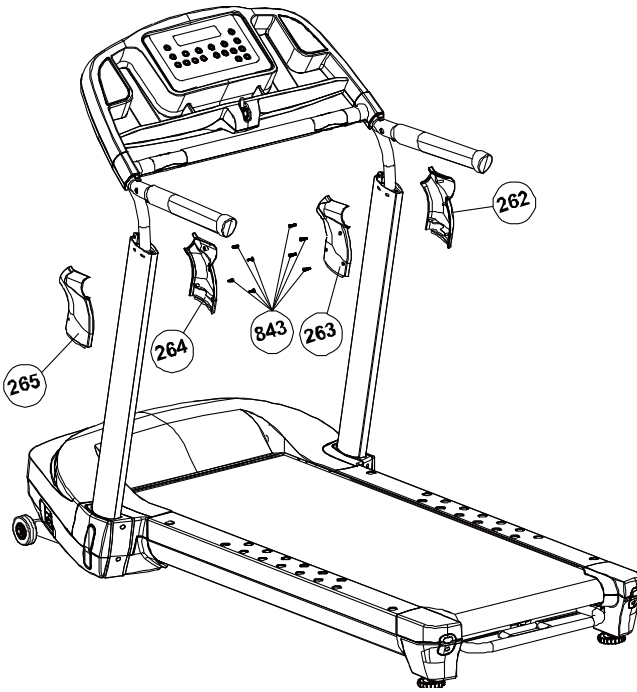

Einstellbare Dämpfer / Adjustable cushion

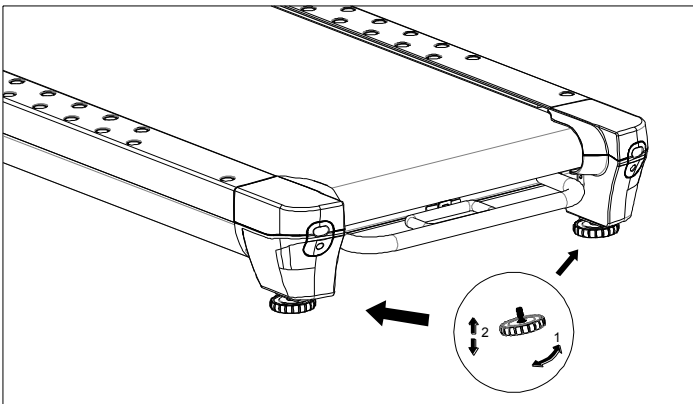

Auf- und Zuklappen / Foldup/Unfold up

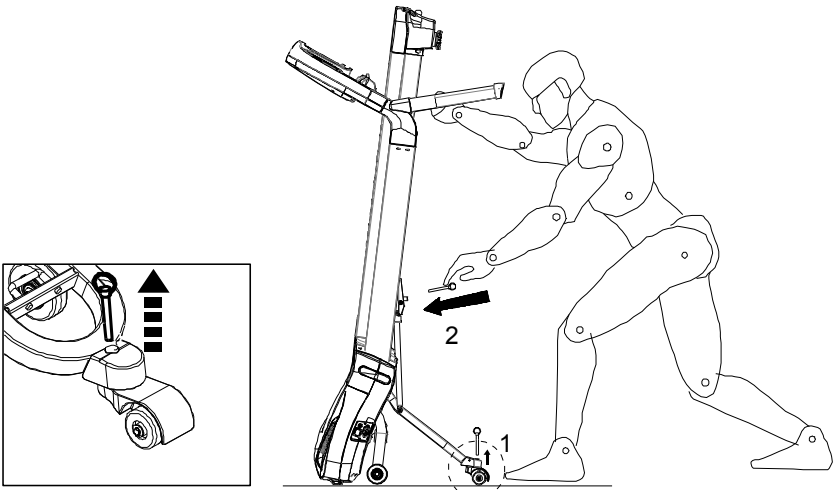
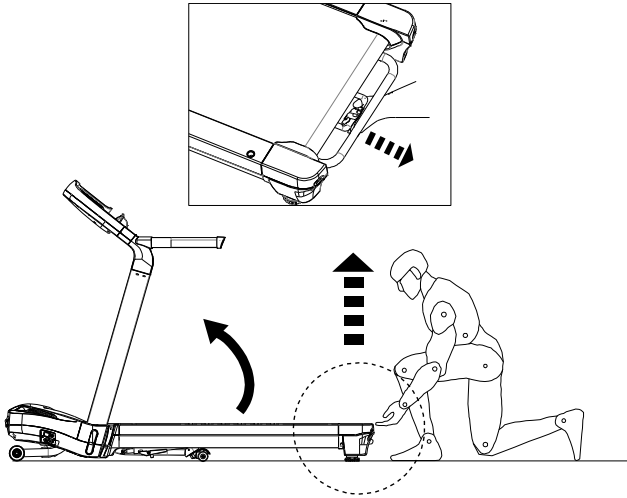

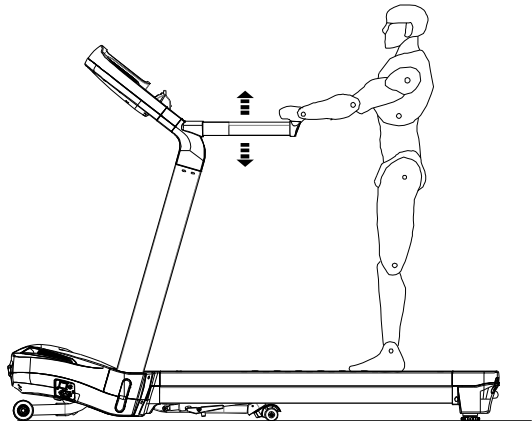
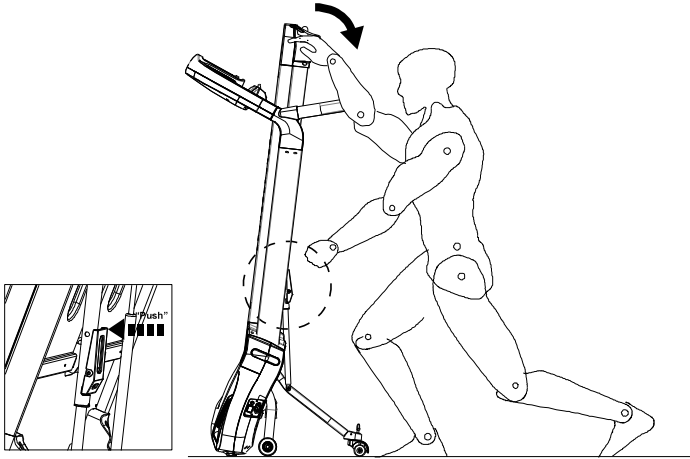
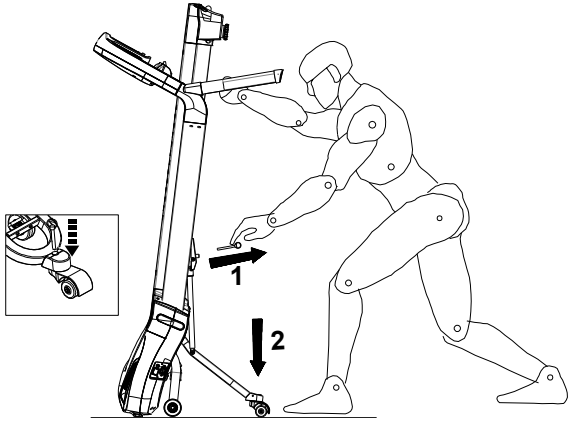

Transport

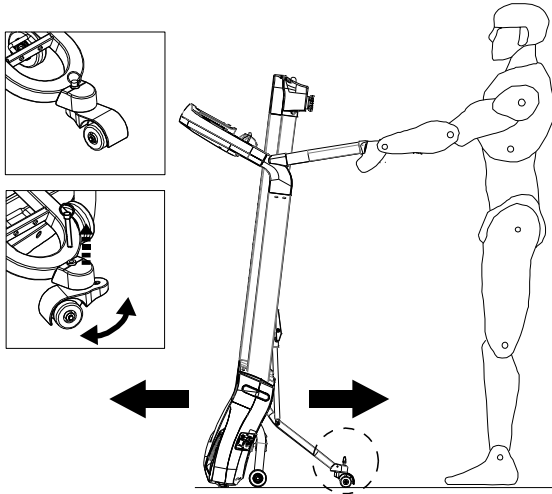

Correct Use

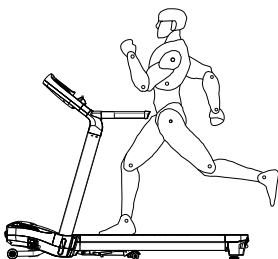

GB

Correct biomechanical position: Please refer to left picture. Running straight on the treadmill is made easier by focusing on a fixed object in front of you in the room. Run as if you wanted to approach the object. Always keep a distance which you can reach the front hand bar.

Major exercise type: This equipment focuses on your lower body, and it can train your thigh and shank muscles

Important: Incorrect/excessive training can cause health injuries.

F

Position d'entraînement correcte: Veillez à l'illustration ci-contre. Pour faciliter la course, dirigez votre regard vers un objet fixe devant vous. Respectez une distance vous permettant de pouvoir attraper facilement les poignées.

Muscles sollicités: Cet appareil est conçu pour entraîner la partie inférieure du corps et sollicite en particulier la musculature des jambes.

Attention: Un mauvais entraînement ou un entraînement excessif peut nuire à votre santé.

CZ

Správná trénigová pozice: Zobrazuje ji obrázek v levo. Pro snadnější běh doporučujeme se dívat na jeden bod před Vámi. Dodržujte dostatečný odstup od rukojetí, abyste na ně dosáhli.

Zatížení svalstva: Tohle zařízené je koncipováno pro trénig Vaší dolní části těla, zejména však vrchního a spodního svalstva stehén.

Upozornění: Špatný neboli přehnaný trénig může ohrozit Vaše zdraví.

D

Richtige Trainingsposition: Beachten Sie hierfür bitte das linke Bild. Zur Erleichterung des Laufens richten Sie Ihren Blick auf ein feststehendes Objekt vor Ihnen. Halten Sie immer soviel Abstand, dass Sie die Handgriffe leicht erreichen können.

Beanspruchte Muskulatur: Dieses Gerät ist für das Training Ihres Unterkörpers konzipiert und beansprucht besonders Ihre Ober- und Unterschenkelmuskulatur.

Achtung: Falsches und übertriebenes Training kann Ihre Gesundheit gefährden.

I

Posizione biomeccanica corretta: Riferirsi alla figura di lato. Per una corretta corsa, sarebbe meglio fissare un punto/oggetto davanti a voi nella stanza. Correre come se volesse raggiungere quell'oggetto. Tenere sempre una certa distanza dal manubrio.

Esercizi tipo: Questo attrezzo si focalizza sulla parte bassa del corpo, aiuta a tonificare cosce e muscoli gambe.

Importante: Un allenamento incorretto/eccessivo può causare danni alla salute.

NL

De juiste trainingspositie: neem hiervoor de afbeelding links als voorbeeld. Om het joggen te vergemakkelijken kunt u uw blik op een object voor u fixeren. Blijf in de buurt van de handvaten.

Gebruikte spieren: dit apparaat is ontworpen voor de training van het onderlichaam en traint vooral de boven- en onderbeenspieren.

Opgelet: verkeerd of excessief trainen kan schadelijk zijn van de gezondheid.

H

Helyes edzéspozíció: Kérem figyelje a bal oldali képet. A futás megkönnyítése érdekében, tekintetét szegesse egy Ön előtti fix pontra. Tartson a fogantyútól olyan távolságot, hogy azt mindig biztonsággal elérje.

Edzett izomzat: Az edzőgép az Ön alsó testrésze edzésére összpontosít, legfőképpen combjára és vádliára.

Figyelem: A helytelen és túlzott edzés károsíthatja egészségét.

RO

Pozitia corecta de antrenament: Atenție la ilustratia din stânga. Pentru ușurarea alergării fixați privirea pe un obiect fix din fata dumneavoastră. Mențineți întotdeauna o distanță adecvată în așa fel încât să puteți atinge ghidoanele cu ușurință.

Musculatura sollicitată în timpul antrenamentului: acest aparat este conceput pentru antrenarea părții inferioare a corpului în special a musculaturii coapselor și gambelor.

Atenție: un antrenament neadecvat sau excesiv poate dăuna sănătății.

HR

Ispravan položaj za treniranje: Obratite pažnju na lijevu sliku. Da bi ste si olakšali trčanje usredotočite se na jednu točku ispred vas. Držite uvijek dovoljno razmaka da se možete primiti za držače sa strane.

Potrebna mišićna masa: Ovaj je uređaj namijenjen za vježbanje donjeg dijela tijela, posebice bedrenih mišića.

Upozorenje: Pogrešan i neumjeren trening može ugroziti Vaše zdravlje.

PL

Właściwa pozycja podczas treningu: Zobacz obrazek po lewej stronie. Podczas treningu spróbuj skup wzrok na stałym punkcie przed sobą - ułatwi ci to trening. Biegając, zachowaj taki odstęp od rączek, abyś zawsze mógł się na nich wesprzeć.

Kształtowane mięśnie: przyrząd skonstruowany jest do ćwiczeń dolnych partii ciała, szczególnie do górnych i dolnych mięśni ud.

Uwaga: Nieprawidłowy albo zbyt intensywny trening może prowadzić do kontuzji i być szkodliwy dla zdrowia!

SLO

Pravilna pozicija: upoštevajte zato prosim sliko na levi strani. K olajšavi teka usmerite pogled ne nespremenljiv objekt pred Vami. Držite vedno toliko razdalje do ročajev, da jih zlahka dosežete.

Obremenjena muskulatura: naprava je koncipirana za treniranje spodnjega dela telesa in obremenjuje posebno muskulaturo golena in stegna

Pozor: Napačen in pretiran trening lahko škoduje Vašemu zdravju.

SRB

Ispravna pozicija za treniranje: Obratite pažnju na levu sliku. Da biste olakšali trčanje usredsredite se na neku tačku ispred vas. Držite uvek dovoljno rastojanja tako da uvek možete uhvatiti držače sa strane.

Potrebna mišićna masa: Ova sprava je namenjena za trening mišića donjeg dela tela i zahteva naročito izražene mišiće nad- i potkolene.

Pažnja: Pogrešno i prekomereno vežbanje može ugroziti vaše zdravlje.

SK

Správna tréningová pozícia: Zobrazuje ju obrázok v ľavo. Pre ľahší beh Vám doporučujeme dívať sa na jeden bod pred Vami. Dodržujte od rúčok taký odstup, aby ste na ne dosiahli.

Zaťaženie svalstva: Toto zariadenie je koncipované na tréning Vašej dolnej časti tela, najmä však vrchného a spodného svalstva stehien.

Upozornenie: Nesprávny tréning a precenenie Vašich schopností môže viesť k poškodeniu Vášho zdravia.

Explosionszeichnung / Exploded view

1.

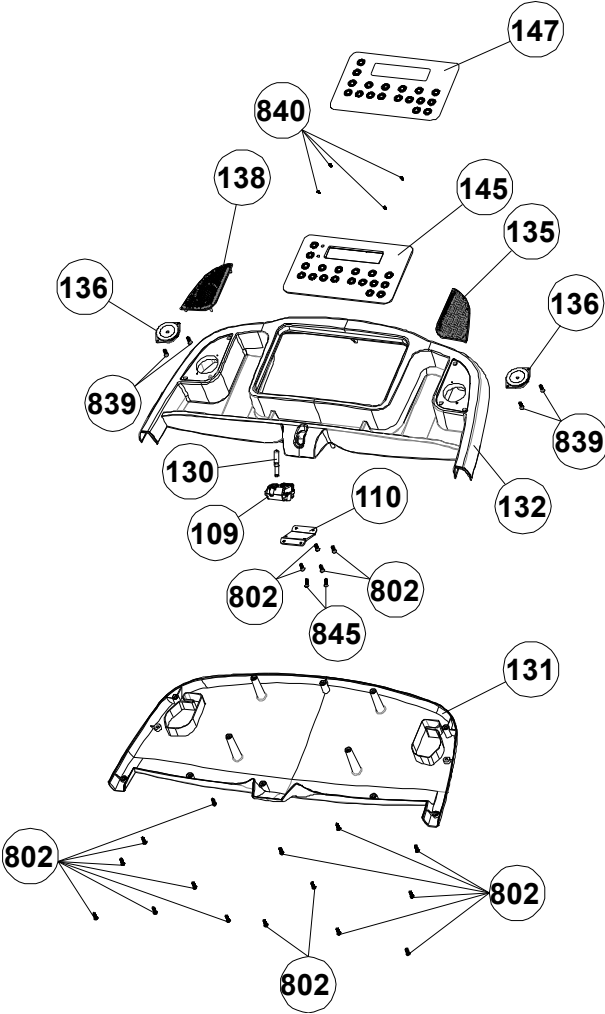

2.

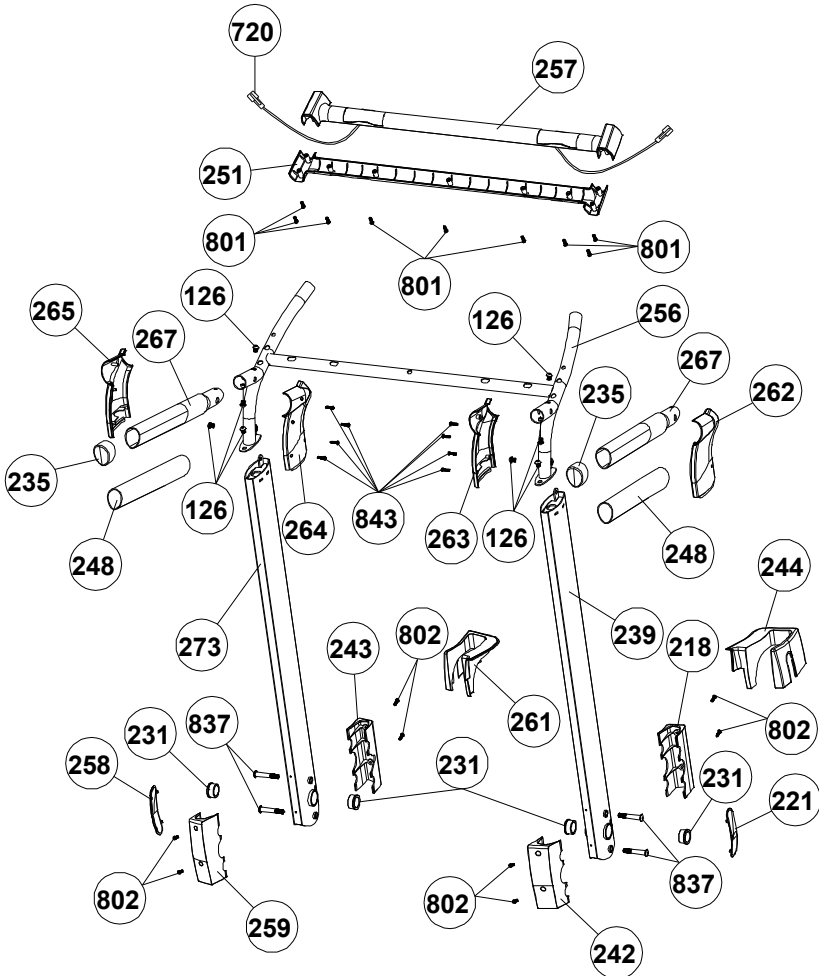

3.

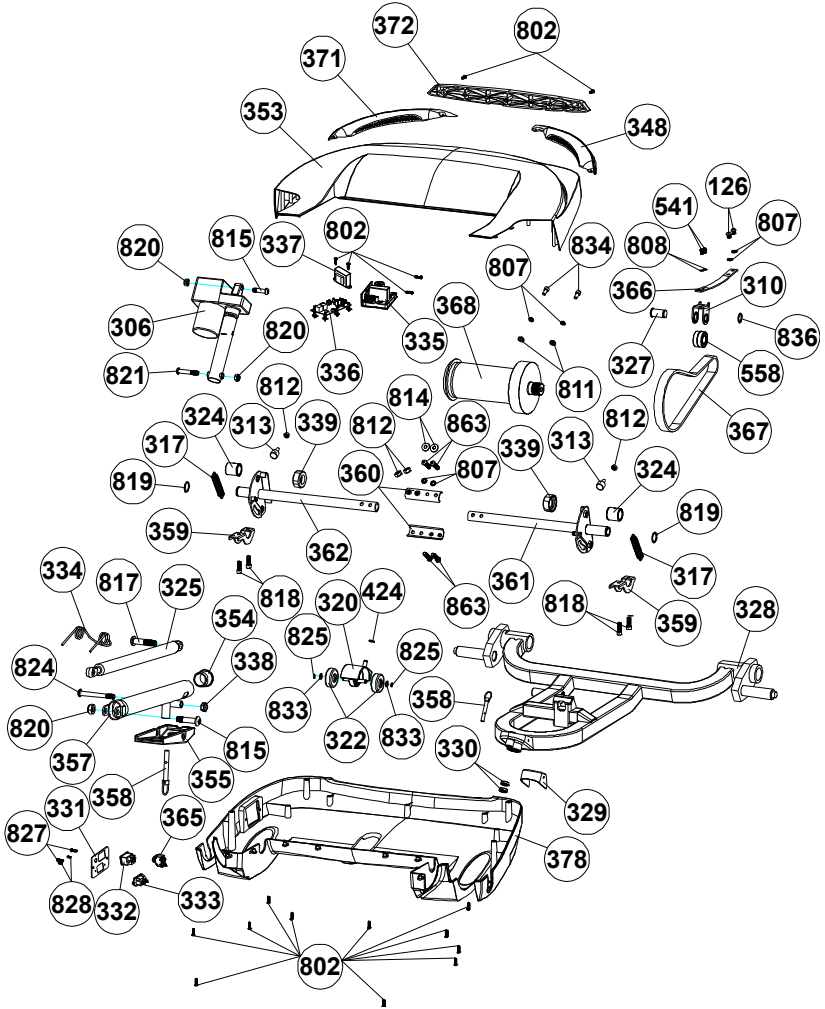

4.

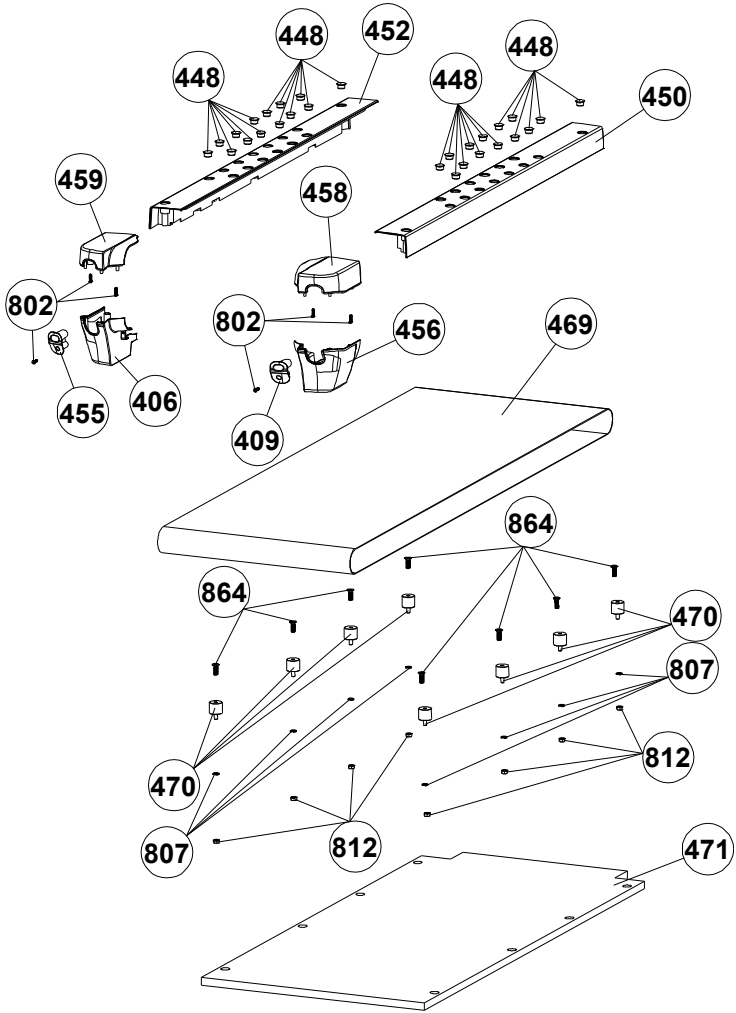

5.

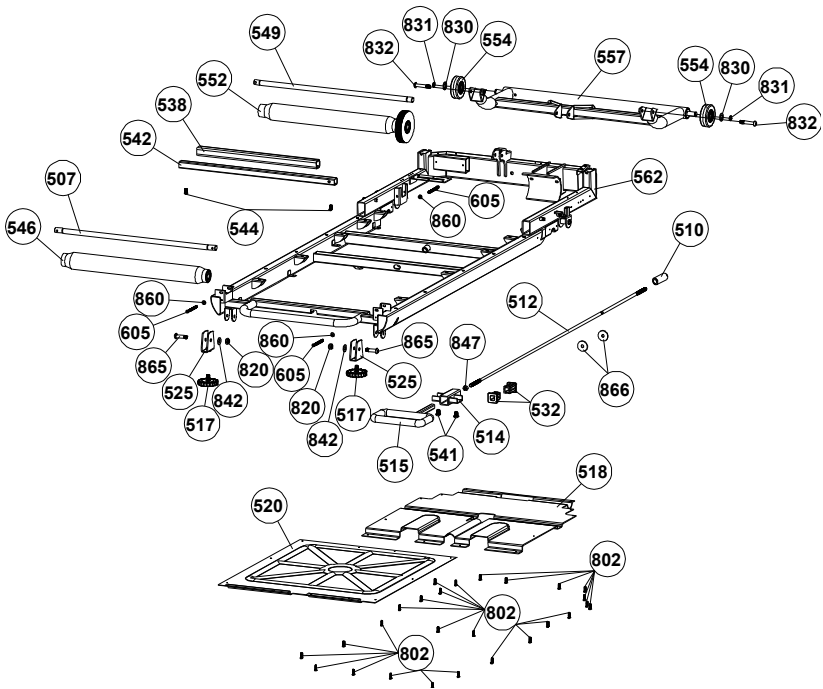

Part No.	Part name	Bezeichnung	Quantity/Menge
T45-109	Safety key base	Sicherheitsschlüsselbasis	1
T45-110	Safety key base fix plate	Sicherheitsschlüssel Befestigungsplatte	1
T45-126	M8X12 allen head bolt	M8x12 Sechskantschraube	10
T45-130	Safety key	Sicherheitsschlüssel	1
T45-131	Console housing -Lower	Konsolengehäuse unten	1
T45-132	Console housing -upper	Konsolengehäuse oben	1
T45-135	Console housing Decorate cover -right	Konsolengehäuse rechts	1
T45-136	Loud speaker	Lautsprecher	2
T45-138	Console housing Decorate cover -left	Konsolengehäuse links	1
T45-145	Computer	Computer	1
T45-147	Overlay	Overlay	1
T45-218	Right upright lower cover –Front	Unteres Gehäuse rechte Stütze vorne	1
T45-221	Upright fix bolt cover-right	Abdeckung Befestigungsschraube Stütze- rechts	1
T45-231	ID25XOD31XOD38X13 Sleeve	ID25XOD31XOD38X13 Hülse	4
T45-235	Handlebar end cap	Handgriffendkappe	2
T45-239	Upright -Right	Seitlicher Handgriff rechts	1
T45-242	Right upright lower cover –Rear	Unteres Gehäuse rechte Stütze hinten	1
T45-243	Left upright lower cover –Front	Unteres Gehäuse linke Stütze vorne	1
T45-244	Right side motor hood decorate cover	Rechte Seitenverkleidung Motorabdeckung	1
T45-248	ID45XL328XT3.0 foam grip	ID45XL328XT3.0 Schaumgriff	2
T45-251	Hand pulse sensor cover -Lower	Handpulsensorverkleidung unten	1
T45-256	Console support frame	Konsolenrahmen	1
T45-257	Hand pulse sensor cover -upper	Handpulsensorverkleidung oben	1
T45-258	Upright fix bolt cover-left	Abdeckung Befestigungsschraube Stütze- links	1
T45-259	Left upright lower cover –Rear	Unteres Gehäuse linke Stütze hinten	1
T45-261	Left side motor hood decorate cover	Linke Seitenverkleidung Motorabdeckung	1
T45-262	Right Handlebar cover –outside	Handgriffverkleidung rechts aussen	1
T45-263	Right Handlebar cover –inside	Handgriffverkleidung rechts innen	1
T45-264	Left Handlebar cover –inside	Handgriffverkleidung links innen	1
T45-265	Left Handlebar cover –outside	Handgriffverkleidung links aussen	1
T45-267	Handlebar	Handgriff	2
T45-273	Upright –Left	Seitlicher Handgriff links	1
T45-310	Tension bearing fix plate base	Basis Befestigungsplatte Spannungslager	1
T45-313	Cushion	Dämpfer	2
T45-317	2.0x17x99.5mm spring	2.0x17x99.5mm Feder	2
T45-320	Rear transport wheel holder	Hintere Transportrollenhalterung	1
T45-322	ID8X50X18X20.5 Rear transport wheel	ID8X50X18X20.5 hintere Transportrolle	2
T45-324	OD3.4 X L34 plastic bushing	OD3.4 X L34 Plastikbuchse	2
T45-325	Soft drop shock	Stoßdämpfer	1

T45-328	Rear transport wheel frame	Rahmen hintere Transportrolle	1
T45-329	Rear transport wheel cover	Gehäuse hintere Transportrolle	1
T45-330	6900Z Bearing	6900Z Lager	2
T45-331	Power switch board plate	Schalterplatte	1
T45-332	Power switch	An-/Ausschalter	1
T45-333	Power cord plug	Netzkabelstecker	1
T45-334	Spring	Feder	1
T45-335	Motor control board	Motor Kontrolleinheit	1
T45-336	Connecting plate	Verbindungsplatte	1
T45-337	Transformer	Transformer	1
T45-338	M8 Nut	M8 Mutter	1
T45-339	Rear elevation support tube cushion ring	Rear elevation support tube cushion ring	2
T45-348	Front motor hood decorate cover –Right	Motorverkleidung vorne rechts	1
T45-353	Motor hood	Motorverkleidung	1
T45-354	Soft drop shock holder nylon cover	Plastikgehäuse Stoßdämpferhalterung	1
T45-355	Soft drop locker	Verschluss Stoßdämpfer	1
T45-357	Soft drop shock holder	Halterung Stoßdämpfer	1
T45-358	Lock pin	Federstift	2
T45-359	Rear elevation support tube fix holder	Neigungsrohr hinten Befestigungsplatte	2
T45-360	Rear elevation support tube fix plate	Neigungsrohr hinten Befestigungsplatte	2
T45-361	Rear elevation support tube -Right	Neigungsrohr hinten rechts	1
T45-362	Rear elevation support tube -Left	Neigungsrohr hinten links	1
T45-365	Electronic protector	Schutzeinrichtung Elektronik	1
T45-366	Tension bearing fix plate	Befestigungsplatte Spannungslager	1
T45-367	Driving belt	Antriebsriemen	1
T45-368	DC Motor	DC Motor	1
T45-369	Incline Motor	Neigungsmotor	1
T45-371	Front motor hood decorate cover -Left	Motorverkleidung vorne links	1
T45-372	Motor cover protect cushion - front	Schutzdämpfer Motorabdeckung vorne	1
T45-373	Ø8X17X1.5 Washer	Ø8X17X1.5 Scheibe	11
T45-378	Motor Cover -Lower	Motorabdeckung unten	1
T45-406	Left rear end cap – lower	Untere Endkappe hinten links	1
T45-409	Right rear end cap decorate cover	Rechte Abdeckung Endkappe hinten	1
T45-424	M10 Spring	M10 Feder	1
T45-432	OD23X39 Axle	OD23X39 Achse	1
T45-448	Non slip cushion	Antirutschdämpfer	28
T45-450	Right side rail	Rechtes Seitengehäuse	1
T45-452	Left side rail	Linkes Seitengehäuse	1
T45-455	Left rear end cap decorate cover	Linke Abdeckung Endkappe hinten	1
T45-456	Right rear end cap – lower	Untere Endkappe hinten rechts	1

T45-458	Right rear end cap – upper	Obere Endkappe hinten rechts	1
T45-459	Left rear end cap -upper	Obere Endkappe hinten links	1
T45-469	Running belt	Laufband	1
T45-470	M8X16-30X26 protector	M8X16-30X26 Protektor	8
T45-471	Running deck	Laufdeck	1
T45-507	14.96X604.8 Rear roller shaft	14.96X604.8 Hintere Rollenachse	1
T45-510	Folding tie rod spacer	Folding tie rod spacer	1
T45-512	Ø6X806.19-M6X50 pole	Ø6X806.19-M6X50 Stab	1
T45-514	Folding tie rod fix holder	Halterung faltbare Verbindungsstange	1
T45-515	Folding tie rod handle	Griff faltbare Verbindungsstange	1
T45-517	Rear adjustment cushion	Puffer Ausrichtung hinten	2
T45-518	Main frame bottom cover -lower	Gehäuse Hauptrahmen unten	1
T45-520	Main frame bottom cover -upper	Gehäuse Hauptrahmen oben	1
T45-525	Rear adjustment cushion holder	Halterung Puffer Ausrichtung hinten	2
T45-532	11X18X24 bushing	11X18X24 Hülse	2
T45-538	15XL400XT3.0 EVA sheet	15XL400XT3.0 EVA Platte	1
T45-541	M6X12 Screw	M6X12 Schraube	4
T45-542	Main frame cross bar	Querstange Hauptrahmen	1
T45-544	M6X10 Screw	M6X10 Schraube	2
T45-546	OD58X469mm Rear roller	OD58X469mm Hintere Rolle	1
T45-549	15X595mm Front roller shaft	15X595mm Vordere Rollenachse	1
T45-552	OD58X553mm Front roller	OD58X553mm Vordere Rolle	1
T45-554	OD76X25-ID15 transport wheel	OD76X25-ID15 Transportrad	2
T45-557	Front transport wheel frame	Rahmen Vorderes Transportrad	1
T45-558	6004 Bearing	6004 Lager	2
T45-562	Main frame	Hauptrahmen	1
T45-605	M6X70 Allen bolt	M6X70 Sechskantschraube	3
T45-702	Elevation motor power wire(Black)	Stromkabel Neigungsmotor Schwarz	1
T45-703	Elevation motor power wire(Red)	Stromkabel Neigungsmotor Red	1
T45-704	Elevation motor power wire(White)	Stromkabel Neigungsmotor Weiss	1
T45-705	Elevation and control board connect wire (Blue)	Verbindungskabel Neigung und Kontrolleinheit blau	1
T45-706	Elevation and control board connect wire (Grey)	Verbindungskabel Neigung und Kontrolleinheit grau	1
T45-709	Earth cable	Erdungskabel	1
T45-710	Two female head power cable (Red)	Stromkabel Rot	2
T45-711	Two female head power cable(White)	Stromkabel Weiss	1
T45-712	Handle pulse wire	Handpuls kabel	2
T45-713	Blue-grey two core power wire	Zweiadriges Stromkabel blau-grau	2
T45-715	LOP of elevation motor	Betriebsausfallsicherung Neigungsmotor	1
T45-716	Transfer wire	Verbindungskabel	1
T45-717	8 PIN computer connect wire	8 PIN Computerverbindungskabel	1

T45-720	Hand pulse sensor wire	Handpulsensorkabel	2
T45-801	M3X16 Screw	M3X16 Schraube	9
T45-802	M4X15 Screw	M4X15 Schraube	77
T45-807	Φ8X14X2 Spring washer	Φ8X14x2 Federscheibe	14
T45-808	Φ6X10X2 Spring washer	Φ6x10x2 Federscheibe	2
T45-812	M8 Thin Nut	M8 Mutter	12
T45-814	Φ8.5X20.5X2 Curve washer	Φ8.5X20.5X2 gebogene Scheibe	2
T45-817	M10X45 Bolt	M10X45 Schraube	1
T45-818	M8X20 Bolt	M8X20 Schraube	4
T45-819	M25 Spring	M25 Feder	2
T45-820	M10 Nut	M10 Mutter	5
T45-821	M10X67 Bolt	M10X67 Schraube	1
T45-824	M8X65 Bolt	M8X65 Schraube	1
T45-825	M8 Spring	M8 Feder	2
T45-827	M4.2X11 Screw	M4.2X11 Schraube	2
T45-828	M3X8 Screw	M3X8 Schraube	2
T45-830	Φ16X26X2 Washer	Φ16X26X2 Scheibe	2
T45-831	M15 Spring	M15 Feder	2
T45-832	M10X53 Allen bolt	M10X53 Sechskantschraube	2
T45-833	Φ8.5X17 Washer	Φ8.5X17 Scheibe	2
T45-836	M20 C-clip	M20 C Klammer	1
T45-837	M10X58 Bolt	M10x58 Schraube	4
T45-839	M4X12 Screw	M4X12 Schraube	4
T45-840	M3.5X16 Screw	M3.5X16 Schraube	4
T45-842	Φ10X20X1.5 Washer	Φ10X20X1.5 Scheibe	2
T45-843	M3X14 Screw	M3x14 Schraube	8
T45-845	M4.2X15 Screw	M4.2x15 Schraube	2
T45-847	M6 Nut	M6 Mutter	1
T45-860	Φ6.5X12.6X1.25 Washer	Φ6.5X12.6X1.25 Scheibe	3
T45-863	M8X38 Bolt	M8X38 Schraube	4
T45-864	M8X25 Screw	M8X25 Schraube	8
T45-865	M10X38 Bolt	M10X38 Schraube	2
T45-866	Φ6.4X24X2 Washer	Φ6.4X24X2 Scheibe	2

Reebok