



**LECTEUR DVD PORTABLE AVEC DVB-T**

**DVD-P 729T**

# Table des matières

Table des matières .....	1
Consignes de sécurité .....	2
Télécommande .....	3-4
Description .....	5
Utilisation de la télécommande .....	6
Branchement du casque (accessoire en option) .....	7
Connexion de l'antenne TV NUMÉRIQUE .....	8
Connexion à un composant externe .....	9
Connexion à un téléviseur .....	10
Connexion à un composant stéréo .....	11
Utilisation du port USB .....	12
Utilisation de l'adaptateur secteur .....	13
Utilisation du bloc-pile .....	14
Consignes de sécurité : bloc-pile .....	15
Affichage sur un téléviseur NUMÉRIQUE .....	16-17
Écoute de la radio numérique .....	18
Configuration des programmes favoris, modification de l'ordre et suppression des programmes .....	19
Recherche et configuration des chaînes de télévision .....	20
Configuration du verrouillage de chaîne, du contrôle parental et modification du mot de passe .....	21
Configuration du pays, de la langue, de l'heure de Greenwich, du fuseau horaire et des programmes .....	22-23
Lecture d'un disque .....	24-26
Lecture d'un CD audio classique ou MP3 .....	27
Lecture d'un Picture CD .....	28
Affichage et tri des fichiers .....	29
Définition de la langue (menu, audio et sous-titrage) .....	30
Configuration de l'audio pour l'option Downmix .....	31
Configuration du contrôle parental, modification du mot de passe et angle de caméra .....	32
Définition de la langue de l'OSD .....	33
Configuration de l'affichage (système TV, type d'affichage) .....	34
Configuration de l'affichage par défaut .....	35
Jeux : Mine, Tetris et Rush Hour .....	36
Affichage du calendrier .....	37
Réglage de l'écran LCD .....	38
Résolution des problèmes .....	39-40
Spécifications .....	41

## Consignes de sécurité

Avant d'utiliser ce lecteur, veuillez lire attentivement toutes les instructions de sécurité et d'utilisation, ainsi que tous les avertissements figurant sur l'appareil et dans le manuel d'utilisation. Conservez soigneusement ces instructions en lieu sûr afin de pouvoir les consulter à tout moment.

### Consignes de sécurité

- Protégez l'appareil de la pluie, du sable, de l'humidité et de toute source de chaleur.
- Placez le lecteur DVD sur une surface ferme et plane.
- Éloignez le lecteur DVD de tout appareil électroménager et évitez de l'exposer à la lumière directe du soleil.
- Si vous installez le lecteur DVD dans un meuble fermé, pensez à réserver un espace d'au moins 2,5 cm de chaque côté de l'appareil afin d'assurer sa bonne ventilation.

### ⚠ AVERTISSEMENT DE SÉCURITÉ

CLASS 1 LASER PRODUCT / KLASSE 1 LASER PRODUKT / LUOKAN 1 LASER LAITE / KLASSE 1 LASER APPARAT / PRODUCTO LASER CLASE / PRODUIT LASER DE CLASSE 1

**RAYONNEMENT LASER INVISIBLE EN CAS D'OUVERTURE OU DE VERROUILLAGE DÉFECTUEUX DE L'APPAREIL. ÉVITEZ TOUTE EXPOSITION AU RAYON.**

### ⚠ AVERTISSEMENT

1. Pour éviter tout risque d'incendie ou d'électrocution, protégez ce lecteur de la pluie et de l'humidité.
2. Pour éviter tout risque d'électrocution, n'ouvrez en aucun cas la carcasse de l'appareil qui ne contient aucune pièce réparable par l'utilisateur. En cas de problème, faites appel à un personnel technique qualifié.
3. Certains pays réglementent la mise au rebut du type de pile utilisé par cet appareil. Pour plus d'informations, veuillez consulter les autorités locales.
4. Une écoute sur casque prolongée à un volume élevé peut endommager votre système auditif.
5. Le lecteur doit uniquement être branché sur le type de source d'alimentation décrit dans les instructions d'utilisation ou indiqué sur le lecteur.

### Attention :

Avant d'utiliser le lecteur, retirez la carte de protection qui se trouve à l'intérieur du compartiment du disque.



# Télécommande

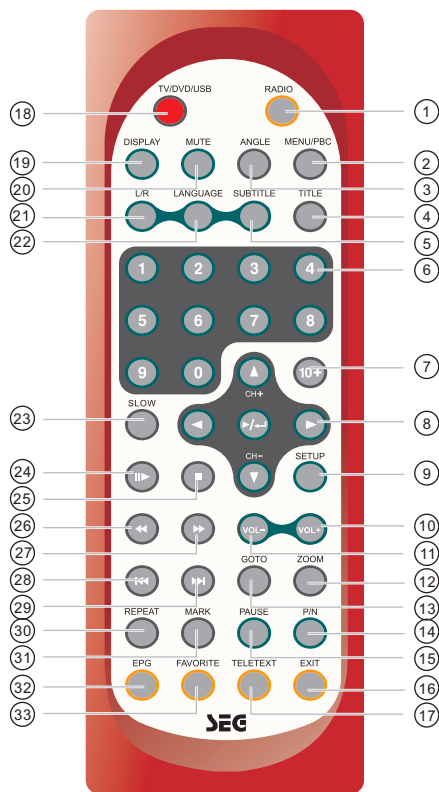

Nom	En mode DVD/USB	En mode TV
① <b>Bouton RADIO</b>	Aucune fonction.	Passes en mode radio.
② <b>Bouton MENU/PBC</b>	Affiche le menu du disque.	Aucune fonction.
③ <b>Bouton ANGLE</b>	Permet de sélectionner différents angles de caméra sur un DVD.	Aucune fonction.
④ <b>Bouton TITLE</b>	Affiche le menu des titres, si le disque en propose un.	Aucune fonction.
⑤ <b>Bouton SUBTITLE</b>	Sélectionne la langue de sous-titrage.	Sélectionne la langue de sous-titrage.
⑥ <b>Touches numériques (0 à 9)</b>	Permet de sélectionner ou d'accéder à un numéro de titre, de chapitre ou de piste.	Permet de saisir des numéros pour les programmes, la date, l'heure, etc.
⑦ <b>Touche 10+</b>	Permet de saisir des numéros compris entre 10 et 999 (en combinant cette touche avec les autres touches numériques).	Aucune fonction.
⑧ <b>Touches de DIRECTION/ (LECTURE/ ENTRÉE)</b>	Utilisez le bouton ►/◄ pour démarrer la lecture ou bien activer (ou modifier) un élément particulier. Utilisez les touches de direction pour sélectionner d'autres options.	Utilisez le bouton ►/◄ pour activer (ou modifier) un élément particulier. Permet de changer de chaîne (▲, ▼) ou de sélectionner d'autres options.
⑨ <b>Bouton SETUP</b>	Affiche le menu principal (Main Menu) permettant de configurer la langue du système, l'audio, l'affichage, le mot de passe, etc.	Affiche le menu principal (Main Menu) permettant de modifier les programmes, configurer le système, définir la langue audio/OSD, etc.
⑩ <b>Bouton VOL+</b>	Augmente le volume du haut-parleur.	Augmente le volume du haut-parleur.
⑪ <b>Bouton VOL-</b>	Diminue le volume du haut-parleur.	Diminue le volume du haut-parleur.
⑫ <b>Bouton ZOOM</b>	Zooms avant et arrière de vidéos et photos.	Aucune fonction.
⑬ <b>Bouton GOTO</b>	Permet d'accéder à une position de lecture spécifique.	Aucune fonction.
⑭ <b>Bouton P/N</b>	Sélectionne les systèmes TV PAL/NTSC/AUTO.	Sélectionne les systèmes TV PAL/NTSC/AUTO.
⑮ <b>Bouton PAUSE</b>	Suspend la lecture.	Figé l'affichage à l'écran.

## Télécommande

Nom	En mode DVD/USB	En mode TV
<b>16</b> Bouton EXIT	Aucune fonction.	Quitte l'écran de configuration.
<b>17</b> Bouton TELETEXT	Aucune fonction.	Accède à la fonction de télétexte.
<b>18</b> Bouton TV/DVD/USB	Bascule entre les modes TV , DVD et USB.	Bascule entre les modes TV , DVD et USB.
<b>19</b> Bouton DISPLAY	Affiche les informations de lecture actuelles du disque.	Affiche les informations sur le programme actuel.
<b>20</b> Bouton MUTE	Coupe le son.	Coupe le son.
<b>21</b> Bouton L/R	Permet de sélectionner la sortie droite ou gauche du haut-parleur.	Permet de sélectionner le canal audio droit ou gauche du programme.
<b>22</b> Bouton LANGUAGE	Permet de sélectionner la langue audio d'un DVD.	Permet de sélectionner la langue de l'OSD.
<b>23</b> Bouton SLOW	Lit la vidéo à des vitesses plus lentes.	Aucune fonction.
<b>24</b> Bouton STEP	Lit image par image.	Aucune fonction.
<b>25</b> Bouton STOP	Arrête la lecture.	Aucune fonction.
<b>26</b> Bouton RETOUR RAPIDE	Effectue une lecture arrière à des vitesses plus rapides.	Aucune fonction.
<b>27</b> Bouton AVANCE RAPIDE	Effectue une lecture avant à des vitesses plus rapides.	Aucune fonction.
<b>28</b> Bouton SAUT AVANT	Permet de passer au titre, au chapitre ou à la piste suivante.	Aucune fonction.
<b>29</b> Bouton SAUT ARRIÈRE	Permet de passer au titre, au chapitre ou à la piste précédente.	Aucune fonction.
<b>30</b> Bouton REPEAT	Permet de répéter la lecture d'un titre, d'un chapitre, d'une piste ou d'un disque.	Aucune fonction.
<b>31</b> Bouton MARK	Une nouvelle position de démarrage de la lecture est marquée à chaque nouvelle pression du bouton MARK.	Aucune fonction.
<b>32</b> Bouton EPG	Aucune fonction.	Affiche le guide de programme électronique (EPG, Electronic Program Guide).
<b>33</b> Bouton FAVORITE	Aucune fonction.	Accède à la station de radio/TV favorite.

# Description

## ■ Face avant

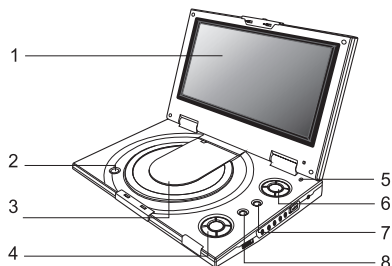

- |   |  |
|---|--|
| <ol style="list-style-type: none"> <li>1. LCD</li> <li>2. OPEN</li> <li>3. Couvercle du compartiment du disque</li> <li>4. BOUTONS DE LECTURE<br/>LECTURE (▶)<br/>SAUT ARRIÈRE/RETOUR RAPIDE (◀◀/◀◀)<br/>SAUT AVANT/AVANCE RAPIDE (▶▶/▶▶)<br/>PAUSE /SAUT (  /⏮)<br/>ARRÊT (■)</li> </ol> | <ol style="list-style-type: none"> <li>5. Bouton d'act./désact. de l'écran LCD</li> <li>6. CURSEUR (HAUT (CH+)/BAS (CH-)/GAUCHE/DROITE), ENTER (↵)</li> <li>7. Bouton MENU/PBC/LCD adj.</li> <li>8. Bouton TV/DVD/USB</li> </ol> |
|---|--|

## ■ Face gauche

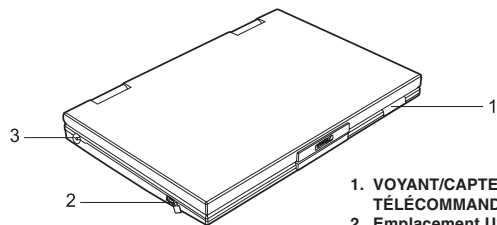

1. VOYANT/CAPTEUR DE LA TÉLÉCOMMANDE
2. Emplacement USB
3. Prise antenne TV

## ■ Face droite

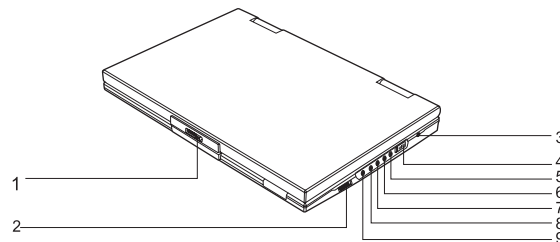

- |  |   |
|--|---|
| <ol style="list-style-type: none"> <li>1. OPEN</li> <li>2. VOLUME DU CASQUE/HAUT-PARLEUR</li> <li>3. Entrée c.c. (12 V)</li> <li>4. Mise sous/hors tension</li> <li>5. ENTRÉE VIDÉO</li> </ol> | <ol style="list-style-type: none"> <li>6. ENTRÉE/SORTIE AUDIO</li> <li>7. SORTIE VIDÉO</li> <li>8. SPDIF: prise de sortie du signal audio numérique</li> <li>9. Prise casque</li> </ol> |
|--|---|

## ■ Face arrière

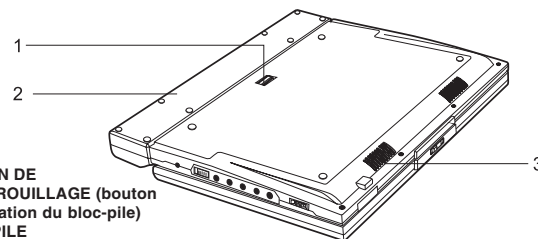

1. BOUTON DE DÉVERROUILLAGE (bouton de libération du bloc-pile)
2. BLOC-PILE
3. Haut-parleur

# Utilisation de la télécommande

## Insertion de la pile

1. Retirez le couvercle du compartiment de la pile à l'aide d'une pièce de monnaie.

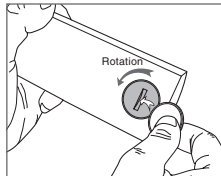

2. Insérez une pile 3V au lithium dans le compartiment de la pile, en orientant le pôle positif (+) vers le haut, comme indiqué.

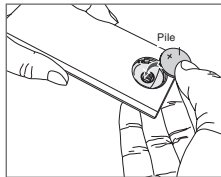

3. Remettez le couvercle du compartiment de la pile en place et tournez-le à fond dans le sens des aiguilles d'une montre.

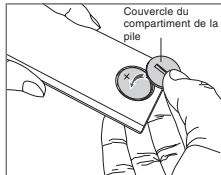

## Utilisation de la télécommande

Orientez la télécommande directement vers le télécapteur situé à l'avant du lecteur DVD.

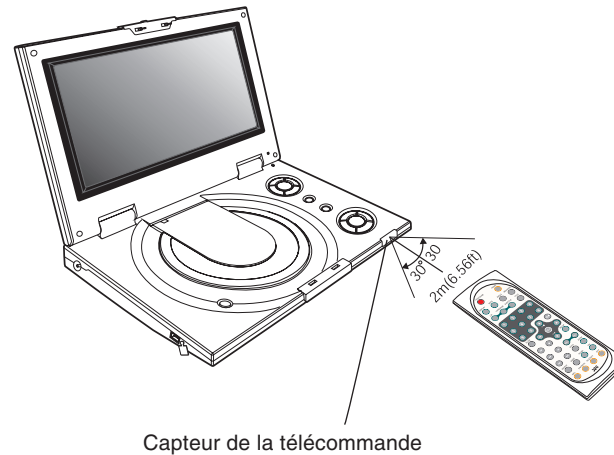

## Branchement du casque (accessoire en option)

Pour une écoute en toute intimité, vous pouvez brancher un casque doté d'une mini-fiche stéréo sur la prise casque (🎧). Réglez le volume à l'aide des boutons VOL + et VOL - de la télécommande.

Remarque : lorsque le casque est branché sur la prise casque (🎧), le haut-parleur est automatiquement désactivé.

\*Casque en option





## Connexion de l'antenne TV NUMÉRIQUE

Pour la réception de la radio et de la TV numériques, vous devez connecter une antenne au lecteur. Pour ce faire, procédez comme suit :

1. Branchez le câble de l'antenne sur la prise antenne du lecteur.
2. Placez l'antenne sur une surface quelconque.
3. L'antenne est équipée d'une base magnétique pouvant être fixée sur une surface métallique quelconque.

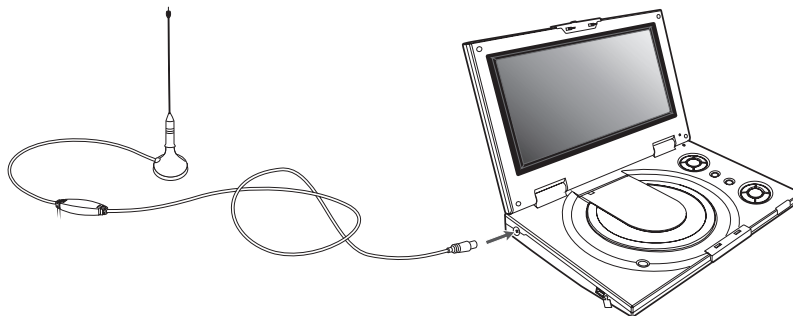

### Conseils pour améliorer la réception TV

Vous améliorerez sensiblement votre réception TV en prenant en compte les conseils suivants :

1. Placez l'antenne près d'une fenêtre.
2. Placez l'antenne sur une surface métallique assez grande, telle qu'une chaise, une table, un récipient de cuisine, un portemanteau, un radiateur ou autre objet métallique.
3. Orientez l'antenne dans une autre direction jusqu'à obtenir une réception optimale.

#### Remarque :

Ce lecteur utilise une antenne active (alimentée) : l'amplificateur offre un niveau de signal supérieur par rapport à une antenne passive (non alimentée).

Deux pôles d'antenne sont inclus pour permettre une installation verticale ou horizontale. Si vous placez l'antenne sur une surface verticale, vous pouvez utiliser une antenne formant un angle de 90°. Pour la changer, dévissez simplement le pôle de la base et remplacez-le par l'autre pôle.

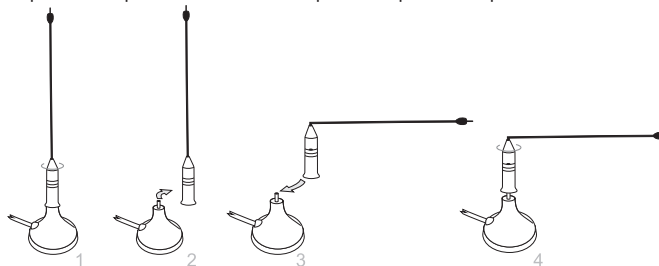

## Connexion à un composant externe

### Visionnez des vidéos sur votre lecteur DVD depuis un magnétoscope ou un caméscope.

Vous améliorerez sensiblement votre réception TV en prenant en compte les conseils suivants :

1. Éteignez le lecteur DVD, le magnétoscope et les autres composants.
2. Connectez les câbles audio et vidéo, comme illustré ci-dessous.
3. Allumez-les.

Magnétoscope ou autre composant équipé de connecteurs de sortie externes.

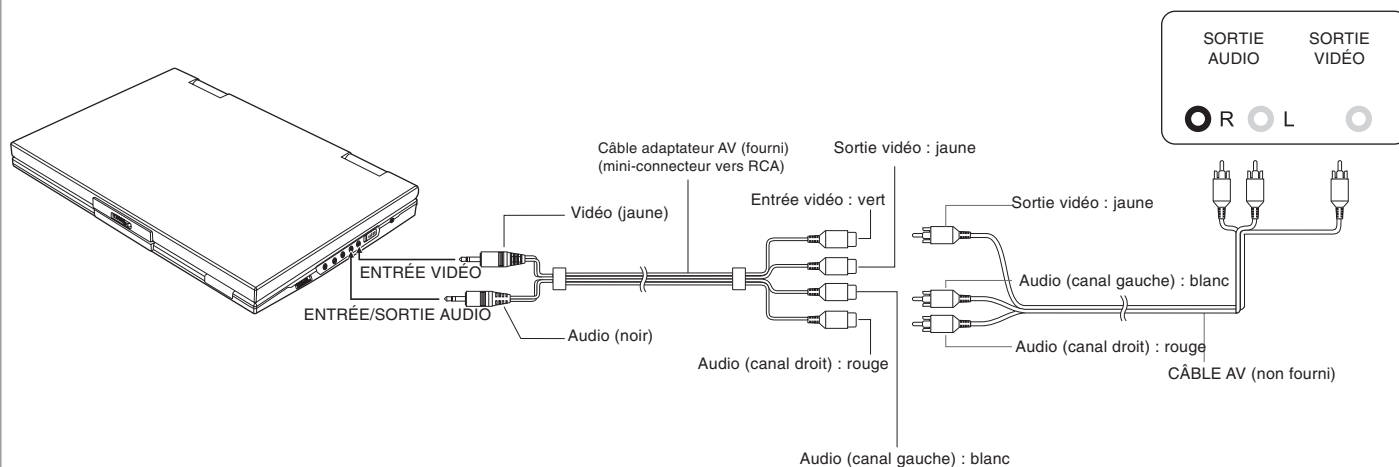

## Connexion à un téléviseur

### Profitez de toute la qualité vidéo DVD sur votre écran de télévision.

1. Éteignez le lecteur DVD et les autres composants.
2. Connectez les câbles audio et vidéo, comme illustré ci-dessous.
3. Allumez-les.
4. Appuyez plusieurs fois sur le bouton TV/VIDEO de votre téléviseur pour sélectionner l'entrée du lecteur DVD.

Connexion à un téléviseur équipé de connecteurs externes

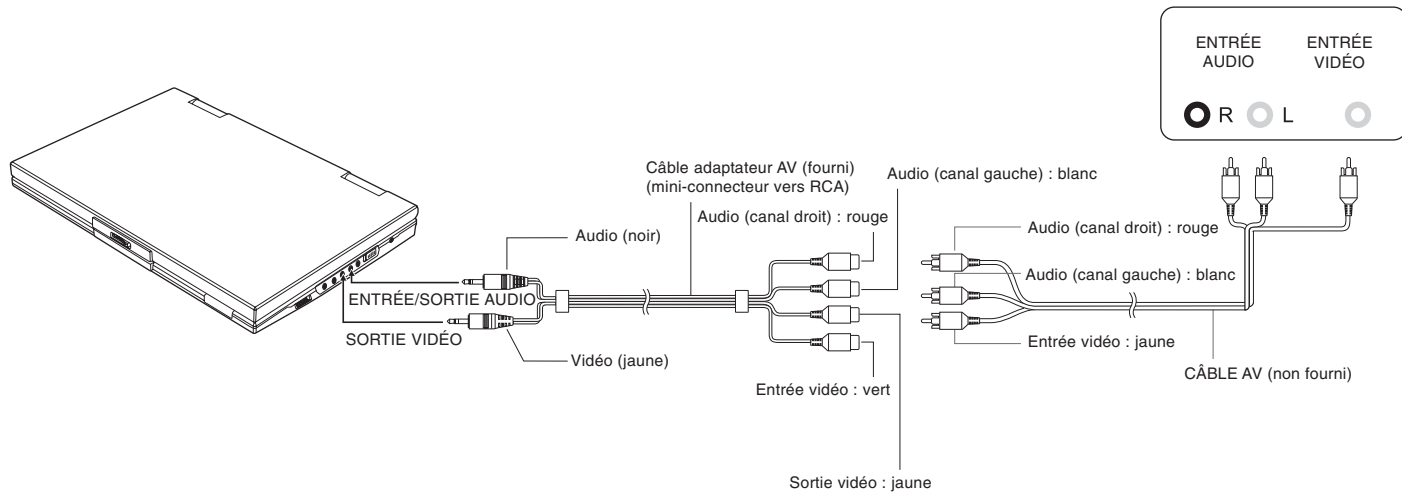

### CONSEILS

- Si vous souhaitez uniquement visionner des vidéos sur votre téléviseur, rabattez le panneau d'affichage de votre lecteur.
- Une fois rabattu, utilisez la télécommande pour contrôler le lecteur.

## Connexion à un composant stéréo

En reliant la sortie numérique (SPDIF) du lecteur DVD via un câble coaxial (accessoire en option) à un amplificateur ou un processeur Dolby Digital/DTS, vous pourrez profiter pleinement du son surround à 5,1 canaux. Pour effectuer la connexion, procédez comme suit :

1. Éteignez à la fois le lecteur DVD et votre système stéréo.
2. Connectez la sortie **SPDIF** à votre système stéréo, comme illustré ci-dessous.
3. Allumez le lecteur DVD.

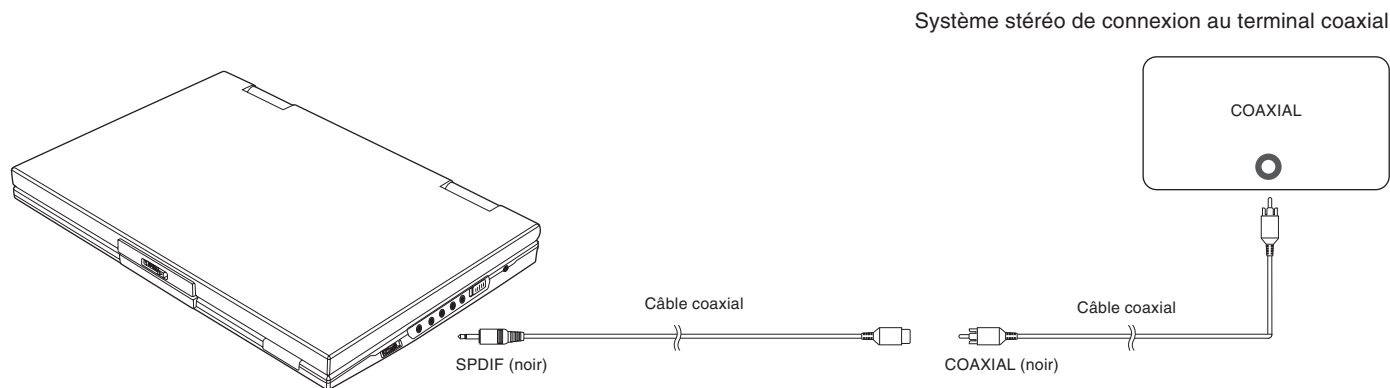

Selon votre système d'amplificateur, effectuez les réglages suivants à partir du **MENU** :

1. Reportez-vous à la section «Modification de la sortie audio», page 31.
2. Sélectionnez **SPDIF/RAW** si votre amplificateur incorpore un décodeur à 5.1 canaux.
3. Sélectionnez **SPDIF/PCM** si votre amplificateur incorpore un décodeur à 2 canaux.
4. Sélectionnez **OFF** si le lecteur DVD n'offre pas de sortie de signal numérique.

## Utilisation du port USB

Ce lecteur prend en charge la plupart des périphériques USB, tels que les lecteurs MP3, DSC ou USB, les caméscopes numériques, etc. Ce lecteur prend en charge la version USB 1.1/2.0.

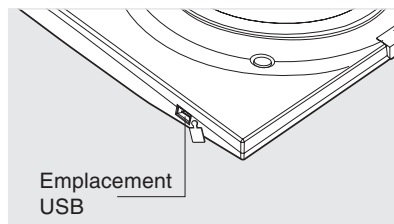

### Branchement d'un périphérique USB

1. Branchez le périphérique USB sur le port USB du lecteur.
2. Appuyez plusieurs fois sur le bouton **TV/DVD/USB** pour sélectionner le mode USB.

### Retrait d'un périphérique USB

Vous pouvez retirer le périphérique USB à tout moment, même en cours de lecture. Pour ce faire, saisissez simplement l'extrémité du périphérique USB et retirez-le de son emplacement.

### Lecture d'un périphérique USB

1. Connectez le périphérique USB et appuyez plusieurs fois sur le bouton **TV/DVD/USB** pour sélectionner le mode USB. Le gestionnaire de fichiers s'affiche et la lecture du premier fichier de musique du premier dossier démarre.
2. Utilisez les touches de direction (▲ ▼ et ◀ ▶) pour sélectionner le fichier à lire et appuyez sur ▶/⏪ pour démarrer la lecture.

### Remarque :

Si votre périphérique USB contient différents types de fichier (photo, musique, vidéo), assurez-vous d'avoir sélectionné tous les types de fichier à afficher (voir la section «Affichage et tri des fichiers»). Dans le cas contraire, certains fichiers risquent de ne pas s'afficher.

## Utilisation de l'adaptateur secteur

Ce lecteur DVD portable peut être alimenté par le courant secteur, grâce à l'adaptateur secteur fourni. Vous pouvez également utiliser le bloc-pile fourni pour l'alimenter.

Lorsque l'adaptateur secteur est connecté à l'appareil et se trouve sous tension, l'appareil est automatiquement déconnecté (au niveau électrique) du bloc-pile pour être alimenté par le courant secteur.

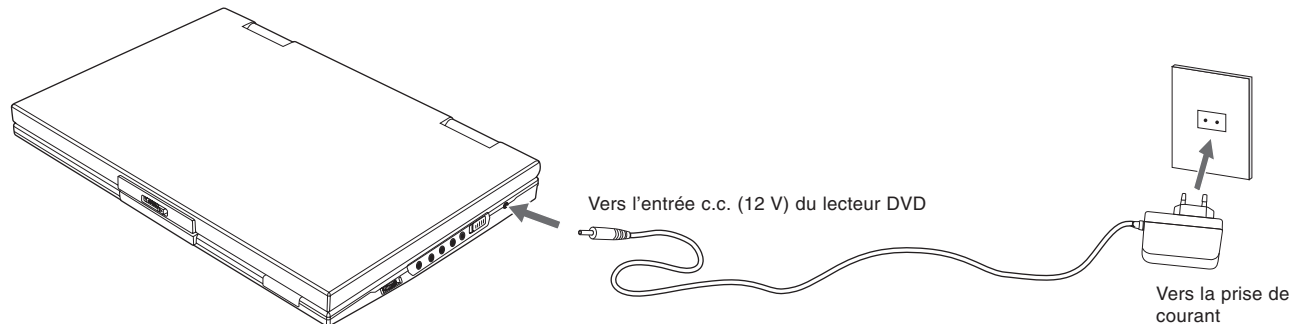

### Important !

- Éteignez toujours le lecteur DVD avant de brancher ou débrancher le câble d'alimentation.
- Utilisez uniquement l'adaptateur secteur fourni avec ce lecteur. L'utilisation d'un autre type d'adaptateur risque d'endommager l'appareil ou de provoquer son mauvais fonctionnement.
- Si vous utilisez l'adaptateur secteur pendant une période prolongée, il se peut qu'il chauffe. Cette réaction tout à fait normale ne doit pas vous préoccuper.
- Débranchez l'adaptateur secteur de la prise de courant lorsque vous ne l'utilisez pas.

## Utilisation du bloc-pile

### Installation du bloc-pile

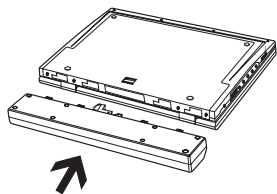

<1>. Alignez le bloc-pile sur le corps de l'appareil et insérez-le dans les emplacements correspondants situés à l'arrière de l'appareil.

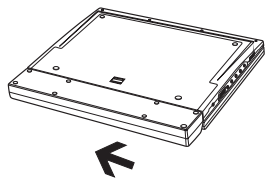

<2>. Faites glisser le bloc-pile vers la gauche jusqu'au clic de verrouillage.

### Retrait du bloc-pile

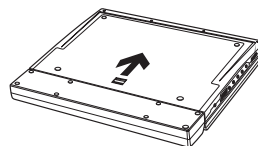

<1>. Appuyez sur le bouton de verrouillage tout en faisant glisser.

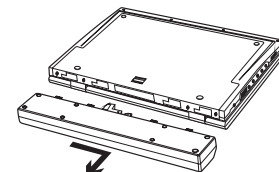

<2>. Faites glisser le bloc-pile vers la droite et retirez-le.

### Chargement du bloc-pile

1. Attachez le bloc-pile au lecteur.
2. Utilisez l'adaptateur secteur pour charger le bloc-pile. Effectuez la connexion en procédant comme illustré ci-dessous.
3. Allumez le lecteur (position **ON**). Le lecteur doit en effet être allumé afin de pouvoir effectuer le chargement de la pile.

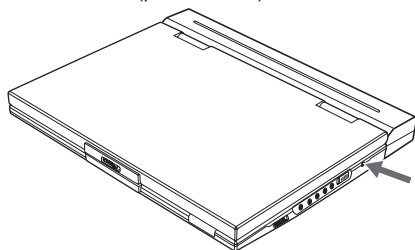

Vers l'entrée c.c. (12 V) du lecteur DVD

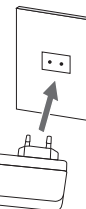
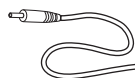

Vers la prise de courant

### Voyant

- Lors du chargement, les voyants rouge et vert clignotent en alternance.
- Lorsque la pile est entièrement chargée, le voyant orange reste allumé.
- Lorsque le lecteur est alimenté par la pile, le voyant rouge s'allume. Si le niveau de charge de la pile est faible, le voyant rouge clignote.

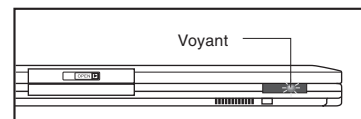

## Consignes de sécurité : bloc-pile

### Danger !

Suivez rigoureusement ces instructions de sécurité lors de l'utilisation du bloc-pile afin d'éviter tout risque de court-circuit, surchauffe, fumée ou incendie, et afin de ne pas endommager l'appareil.

- Ne démontez et n'altérez jamais le bloc-pile, de quelque façon que ce soit. Évitez tout contact entre la borne du bloc-pile et un objet métallique.
- N'exposez pas le bloc-pile à la lumière directe du soleil ou à de fortes températures. Ne le laissez pas sur un tableau de bord de voiture, par exemple. Ces conditions comportent un risque d'explosion ou d'incendie.
- N'exposez pas le bloc-pile à l'eau, au feu ou à la chaleur.
- Utilisez toujours l'adaptateur secteur fourni pour charger le bloc-pile.
- Ce bloc-pile a été exclusivement conçu pour votre lecteur DVD portable. Ne l'utilisez pas avec d'autres appareils.

### Avertissement !

1. Évitez de le faire tomber ou de le soumettre à de fortes vibrations.
2. Conservez le bloc-pile hors de portée des enfants.
3. Eteindre le lecteur en poussant le bouton sur OFF. (le lecteur doit être éteint pour charger la batterie)

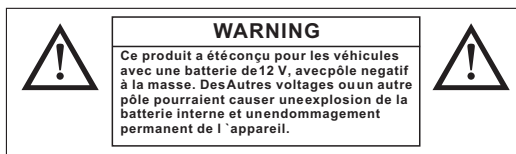

### Attention !

1. Si vous ne pensez pas utiliser le lecteur pendant un mois ou plus, retirez la pile, mais chargez-la tous les trois mois. Vous rallongerez ainsi sa durée de vie et éviterez toute fuite de produits chimiques et tout autre risque potentiel.
2. N'utilisez pas l'adaptateur secteur ou le bloc-pile pendant une période prolongée pendant le chargement.
3. Protégez le bloc-pile de la fumée, la vapeur, l'humidité et la poussière.
4. L'utilisation du bloc-pile à des températures inférieures à 0 °C ou supérieures à 40 °C peut réduire la durée de vie de la pile.

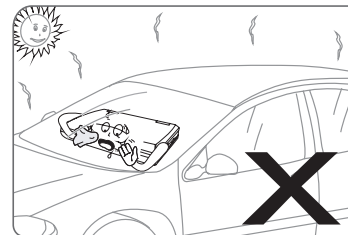



# Affichage sur un téléviseur NUMÉRIQUE

## Préparation à l'utilisation du téléviseur

1. Assurez-vous que l'appareil est alimenté via l'adaptateur secteur.
2. Vérifiez que l'antenne est connectée au lecteur.
3. Allumez le lecteur (position **ON**). Celui-ci démarre en mode TV.

## Configuration initiale du téléviseur

Lorsque vous utilisez pour la première fois le téléviseur, le lecteur démarre automatiquement l'assistant d'installation. Suivez les instructions à l'écran pour configurer votre programme TV.

**Remarque :** si vous souhaitez modifier la langue de l'OSD, procédez comme suit :

1. Appuyez sur le bouton **SETUP** (Configuration) de la télécommande.
  2. Sélectionnez **System Setup** (Configuration du système), puis appuyez sur  $\blacktriangleright/\blacktriangleleft$  pour confirmer votre sélection.
  3. Sélectionnez **OSD**, puis appuyez sur  $\blacktriangleright/\blacktriangleleft$  pour confirmer votre sélection.
  4. Utilisez les touches de direction ( $\blacktriangle$   $\blacktriangledown$ ) pour sélectionner la langue OSD désirée, puis appuyez sur le bouton  $\blacktriangleright/\blacktriangleleft$  de la télécommande (ou sur la touche **ENTER** du lecteur) pour confirmer votre sélection.
  5. Appuyez sur **SETUP** pour quitter le réglage.
1. Sélectionnez **YES** (Oui) et appuyez sur le bouton  $\blacktriangleright/\blacktriangleleft$  de la télécommande (ou sur la touche **ENTER** du lecteur) pour confirmer votre sélection.



2. Sélectionnez **Country** (Pays), puis appuyez sur  $\blacktriangleright/\blacktriangleleft$  pour confirmer votre sélection.
3. Utilisez les touches  $\blacktriangle$   $\blacktriangledown$  pour sélectionner le pays, puis appuyez sur  $\blacktriangleright/\blacktriangleleft$  pour le modifier.
4. La langue et le fuseau horaire sont automatiquement modifiés en fonction du pays sélectionné. Vous pouvez néanmoins le modifier de nouveau, si nécessaire.

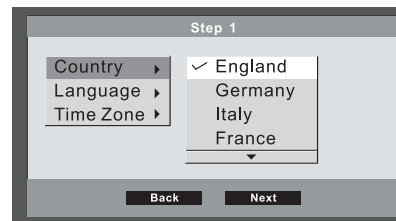

5. Sélectionnez **NEXT** (Suivant) pour continuer.
6. Sélectionnez **YES** (Oui) pour lancer la recherche des chaînes de télévision et des stations de radio. Le lecteur démarre la recherche en répertoriant les chaînes disponibles.

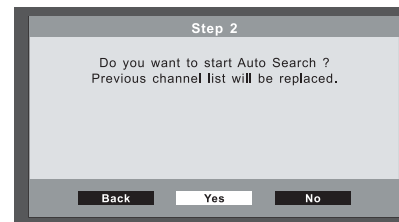

7. Une fois la recherche terminée, le lecteur affiche le premier programme TV de la liste. Pour changer de chaîne, utilisez les touches  $\blacktriangle$  / **CH+**,  $\blacktriangledown$  / **CH -**.

# Affichage sur un téléviseur NUMÉRIQUE

## Changement de chaîne

Vous pouvez changer de chaîne de trois façons différentes :

1. Appuyez sur les touches ▲ / **CH+** ou ▼ / **CH -** .
2. Saisissez directement le numéro de la chaîne.
3. Appuyez sur ► / ◀ pour afficher la liste des chaînes. Utilisez les touches ▲ ▼ pour sélectionner la chaîne désirée, puis appuyez sur ► / ◀ pour confirmer votre sélection et afficher la chaîne.

## Pause

Appuyez sur **PAUSE** pour figer l'affichage à l'écran.

## Affichage du guide de programme électronique (EPG)

1. Appuyez sur le bouton **EPG** pour afficher le guide de programme électronique (EPG, Electronic TV program guide).
2. Utilisez les touches ▲ / **CH+** ou ▼ / **CH -** pour sélectionner le programme désiré, puis appuyez sur ► pour afficher des informations détaillées sur le programme.
3. Appuyez plusieurs fois sur **EXIT** pour quitter le réglage.

## Affichage du télétexte

1. Appuyez sur le bouton **TELETEXT** pour afficher le télétexte.
2. Utilisez les touches ◀ ▲ ▼ ► pour parcourir le contenu ou saisir les numéros de page désirés pour afficher les pages correspondantes.
3. Appuyez plusieurs fois sur **EXIT** pour quitter le réglage.

## Affichage des informations sur la chaîne actuelle

Appuyez sur le bouton **DISPLAY** (Affichage) pour afficher les informations sur la chaîne actuelle.

## Coupure de son

Appuyez sur **MUTE** (Muet) pour couper le son. Appuyez de nouveau sur **MUTE** pour le rétablir.

## Affichage de vos programmes TV favoris

1. Appuyez plusieurs fois sur le bouton **FAVORITE** (Favori) pour activer la fonction des favoris. Le message **FAV ON** (Favori activé) s'affiche à l'écran.
2. Utilisez les touches ▲ / **CH+** ou ▼ / **CH -** pour afficher vos programmes TV préférés, que vous avez configurés dans la section «**Configuration de la liste des programmes favoris, modification de l'ordre des programmes et suppression des programmes**».
3. Pour désactiver le programme TV favori, appuyez sur le bouton **FAVORITE**. Le message **FAV OFF** (Favori désactivé) s'affiche à l'écran.

## Écoute de la radio numérique

---

Profitez de toute la qualité audio de vos programmes radio numériques grâce à ce lecteur.

1. Appuyez sur le bouton **RADIO** pour sélectionner le mode radio.
2. Utilisez les touches ▲ / **CH+** ou ▼ / **CH-** pour changer de station.

# Configuration des programmes favoris, modification de l'ordre et suppression des programmes

1. Appuyez sur le bouton **SETUP** de la télécommande pour accéder au menu principal (**Main Menu**).
2. Sélectionnez **TV Setup** (Configuration TV), puis appuyez sur **►/◄** pour confirmer votre sélection.
3. Utilisez les touches de direction (**◀▶▶▶**) pour sélectionner **Program List** (Liste des programmes) et le sous-menu correspondant.
4. Appuyez sur **►/◄** pour confirmer votre sélection.
5. Appuyez sur **Exit** ou sur **SETUP** pour quitter le réglage.



## Configuration de la liste des programmes favoris

Vous pouvez sélectionner vos programmes préférés dans la liste des programmes et les définir comme vos favoris. Notez que lorsque vous activez la fonction **FAVORITE**, vous ne pouvez regarder que ces programmes favoris. Les programmes favoris sont signalés par le symbole ♥.

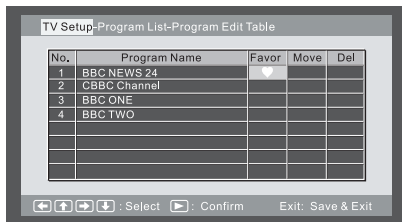

## Modification de l'ordre des programmes

Vous pouvez modifier l'ordre des programmes à l'aide des touches **▲/CH+** et **▼/CH-**.

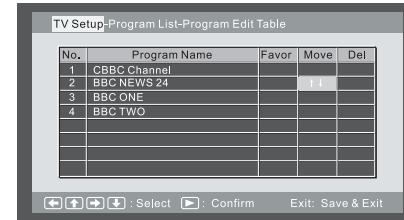

## Suppression d'un programme

Vous pouvez supprimer définitivement le programme à l'aide de la fonction de suppression.

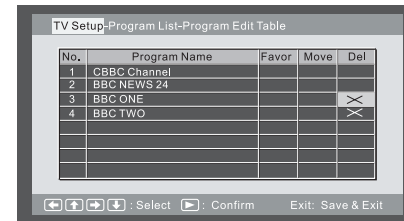

# Recherche et configuration des chaînes de télévision

1. Appuyez sur le bouton **SETUP** de la télécommande pour accéder au menu principal (**Main Menu**).
2. Sélectionnez **TV Setup** (Configuration TV), puis appuyez sur ►/◄ pour confirmer votre sélection.
3. Utilisez les touches de direction (◀▲▼▶) pour sélectionner **Program Search** (Recherche des programmes) et le sous-menu correspondant.
4. Appuyez sur ►/◄ pour confirmer votre sélection.
5. Appuyez sur **Exit** ou sur **SETUP** pour quitter le réglage.

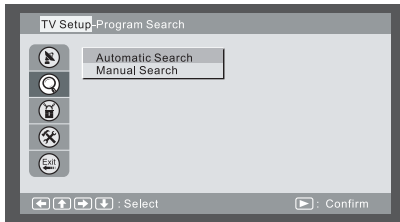

Ce lecteur peut rechercher automatiquement les chaînes de télévision disponibles. Vous pouvez également les rechercher manuellement. Lorsque la chaîne est verrouillée (voir la section «**Configuration du verrouillage de chaîne, du contrôle parental et modification du mot de passe**»), toute modification de cette chaîne requiert la saisie d'un mot de passe.

## REMARQUE :

Avant de lancer la recherche des chaînes de télévision, assurez-vous que le lecteur est défini sur le pays dans lequel vous l'utilisez. Pour définir le pays, reportez-vous à la section «**Configuration du pays, de la langue, de l'heure de Greenwich, du fuseau horaire et des programmes**.»

### Automatic Search

1. Appuyez sur **SETUP** pour accéder au menu principal (Main Menu).
2. Sélectionnez **Program Search** (Recherche des programmes) et **Automatic Search** (Recherche automatique), puis appuyez sur ►/◄ pour confirmer votre sélection.

3. Sélectionnez **OK** pour lancer la recherche automatique. Le message ci-dessous s'affiche :

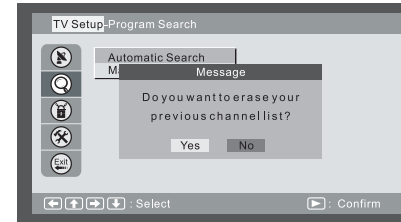

4. Sélectionnez **YES** si vous souhaitez effacer entièrement la liste antérieure de chaînes. Sélectionnez **NO** si vous souhaitez ajouter les nouvelles chaînes recherchées à la liste existante de chaînes.

### Manual Search

1. Appuyez sur **SETUP** pour accéder au menu principal (Main Menu).
2. Sélectionnez **Program Search** (Recherche des programmes) et **Manual Search** (Recherche manuelle), puis appuyez sur ►/◄ pour confirmer votre sélection.
3. Sélectionnez **Channel No** (N° de chaîne). Utilisez les touches ▲ ▼ pour sélectionner le numéro de la chaîne et appuyez sur ►/◄ pour le modifier.
4. Sélectionnez **OK**, puis appuyez sur ►/◄ pour confirmer. Si cette chaîne n'offre pas de signal, le lecteur ne la répertoriara pas.

# Configuration du verrouillage de chaîne, du contrôle parental et modification du mot de passe

1. Appuyez sur le bouton **SETUP** de la télécommande pour accéder au menu principal (**Main Menu**).
2. Sélectionnez **TV Setup** (Configuration TV), puis appuyez sur ►/◀ pour confirmer votre sélection.
3. Utilisez les touches de direction (◀▲▼▶) pour sélectionner **Parental Control** (Contrôle parental) et le sous-menu correspondant.
4. Appuyez sur ►/◀ pour confirmer votre sélection.
5. Appuyez sur **Exit** ou sur **SETUP** pour quitter le réglage.

## Configuration du verrouillage de chaîne

1. Sélectionnez **Channel Lock** (Verrouillage de chaîne) et sélectionnez **YES** pour activer le verrouillage de chaîne.
2. Si vous sélectionnez **NO**, vous devez saisir un mot de passe (8888 s'il s'agit de la première fois) et appuyer sur ►/◀ pour confirmer le déverrouillage de chaîne.

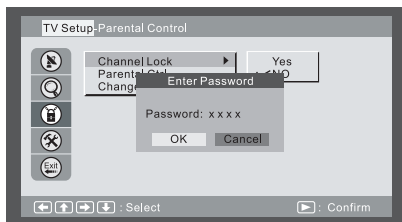

**Remarque :** lorsqu'une chaîne est verrouillée, le lecteur requiert la saisie du mot de passe correspondant si vous souhaitez rechercher un programme ou une chaîne, ou bien rétablir les paramètres par défaut.

## Configuration du contrôle parental

1. Sélectionnez **Parental Ctrl**, puis appuyez sur ►/◀ pour confirmer.
2. Saisissez le mot de passe (8888 s'il s'agit de la première fois) et appuyez sur ►/◀ pour confirmer votre sélection. Le tableau de verrouillage de chaîne s'affiche.
3. Utilisez les touches ▲ ▼ pour sélectionner la chaîne à verrouiller et appuyez sur ►/◀ pour confirmer votre sélection.

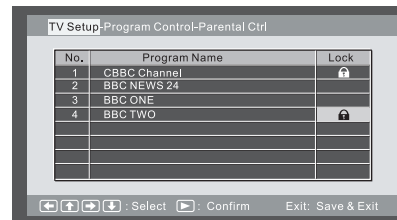

## Modification du mot de passe

Sélectionnez **Change Password** (Modifier le mot de passe), puis indiquez l'ancien et le nouveau mot de passe (numéro d'identification personnel).

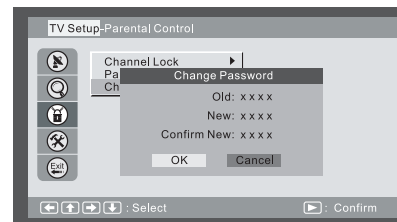

# Configuration du pays, de la langue, de l'heure de Greenwich, du fuseau horaire et des programmes

1. Appuyez sur le bouton **SETUP** de la télécommande pour accéder au menu principal (**Main Menu**).
2. Sélectionnez **TV Setup** (Configuration TV), puis appuyez sur **►/◄** pour confirmer votre sélection.
3. Utilisez les touches de direction (**◀▲▼▶**) pour sélectionner **System Setup** (Configuration du système) et le sous-menu correspondant.
4. Appuyez sur **►/◄** pour confirmer votre sélection.
5. Appuyez sur **Exit** ou sur **SETUP** pour quitter le réglage.

## Modification du pays

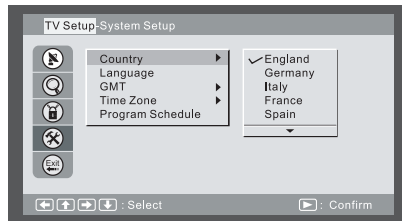

## Configuration de l'activation/désactivation de l'heure de Greenwich

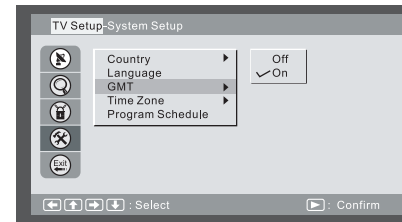

## Modification de la langue

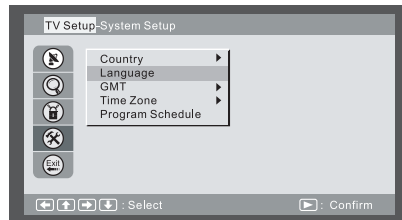

## Changement de fuseau horaire

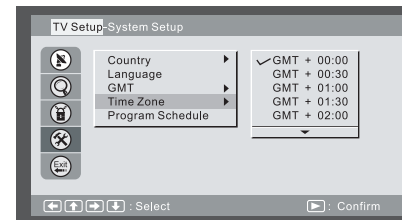

# Configuration du pays, de la langue, de l'heure de Greenwich, du fuseau horaire et des programmes

## Programmation TV

Vous pouvez programmer l'affichage d'une liste de programmes TV selon vos besoins.

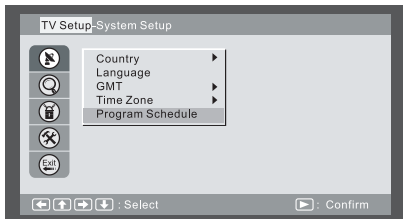

1. Sélectionnez **Task** (Tâche), puis appuyez sur ►/◄ pour confirmer votre sélection.
2. Sélectionnez **Mode**, puis appuyez sur ►/◄ pour confirmer votre sélection.
3. Utilisez les touches ▲ ▼ pour effectuer votre sélection et appuyez sur ►/◄ pour sélectionner le type de tâche (**Active** ou **Inactive**).
4. Appuyez sur ◀ pour revenir au paramètre **Task**.
5. Répétez les **ÉTAPES 2 à 4** pour définir la fréquence (**Frequency**), le type de chaîne (**Channel Type**) et le numéro de chaîne (**Channel No**), puis indiquez la date et l'heure (**Time Setting**).
6. Répétez les **ÉTAPES 1 à 5** pour définir une autre tâche.
7. Appuyez sur **SETUP** pour quitter la configuration.

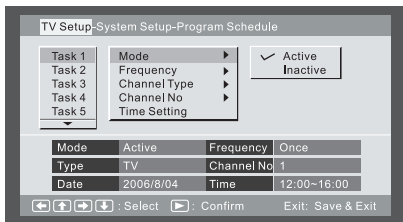

**Remarque :** pour permettre la lecture de la programmation :

- (A) Le lecteur doit être en mode TV.
- (B) Le lecteur doit être allumé.



# Lecture d'un disque

## Préparation à la lecture

1. Assurez-vous que le lecteur est alimenté via l'adaptateur secteur.
2. Insérez un disque en procédant comme suit :
  - Soulevez le panneau d'affichage de l'appareil pour l'ouvrir.
  - Appuyez sur le bouton **OPEN** pour ouvrir la platine de disque.
  - Insérez un disque sur la platine, avec l'étiquette orientée vers le haut.
  - Refermez la platine de disque.
3. Allumez l'appareil (position **ON**).
4. Appuyez plusieurs fois sur le bouton **TV/DVD/USB** pour sélectionner le mode DVD.

## Lecture

Appuyez sur le bouton ►/◄ (de la télécommande) ou ► (du lecteur) pour démarrer la lecture.

## Réglage du volume

Appuyez sur **VOL+** ou **VOL-** pour régler le volume.

## Arrêt de la lecture

1. Appuyez sur le bouton ■ (de la télécommande ou du lecteur) pour suspendre temporairement la lecture. Le symbole « ■ » s'affiche à l'écran.
2. Appuyez de nouveau sur ■ pour arrêter la lecture.

## Lecture image par image

1. Pendant la lecture, appuyez plusieurs fois sur ►► pour lire une image à la fois.
2. Pour reprendre la lecture normale, appuyez sur ►/◄.

Vous pouvez uniquement effectuer une lecture image par image vers l'avant.

## Reprise de la lecture

Après une interruption, vous pouvez reprendre la lecture de deux manières :

### Méthode 1. – pour une interruption de courte durée

1. Appuyez sur le bouton **ARRÊT** (■). Le lecteur mémorisera la position d'arrêt.
2. Pour reprendre la lecture à partir du point d'arrêt, appuyez sur le bouton de **LECTURE**.

### Méthode 2. – pour une interruption de longue durée

1. Appuyez sur le bouton **OPEN** pour ouvrir le compartiment du disque.
2. Vous pouvez éteindre l'appareil, y compris retirer le disque de la platine. Lorsque vous rallumerez l'appareil et insérez le disque, le lecteur démarrera automatiquement la lecture à la dernière position d'arrêt.

## Saut de lecture

Vous pouvez ignorer des chapitres sur une vidéo DVD ou des pistes sur un CD classique ou vidéo.

1. Pour effectuer un saut avant, appuyez sur ►► pendant la lecture pour passer au chapitre ou à la piste suivante. Chaque pression augmente proportionnellement le nombre de sauts de lecture.
2. Pour passer au chapitre ou à la piste suivante, appuyez sur ►►.

## Avance rapide / Retour rapide

1. Pendant la lecture, appuyez sur le bouton ►► (du lecteur) et maintenez-le enfoncé pour multiplier la vitesse de lecture normale par 2, puis appuyez plusieurs fois sur le bouton ►► pour la multiplier proportionnellement par 4, 8, 16 et 32. Vous pouvez également appuyer simplement plusieurs fois sur le bouton ►► (de la télécommande) pour augmenter la vitesse d'avance rapide.
2. Pendant la lecture, appuyez sur le bouton ◄◄ (du lecteur) pour multiplier la vitesse de lecture inverse par 2, puis appuyez plusieurs fois sur le bouton ◄◄ pour la multiplier proportionnellement par 4, 8, 16 et 32. Vous pouvez également appuyer simplement plusieurs fois sur le bouton ◄◄ (de la télécommande) pour augmenter la vitesse de retour rapide.
3. Pour reprendre la lecture normale, appuyez sur ►/◄.

## Lecture d'un disque

### Ralenti

1. Pendant la lecture, appuyez plusieurs fois sur **SLOW** pour lire à des vitesses de 1/2, 1/4, 1/8, 1/16 ou 1/32.
  2. Pour reprendre la lecture normale, appuyez sur ►/◄.
- Vous pouvez uniquement effectuer une lecture au ralenti vers l'avant.

### Répétition de la lecture

Vous pouvez lire plusieurs fois un chapitre, une piste, un titre, un fichier ou un disque entier.

1. Pendant la lecture, appuyez plusieurs fois sur REPEAT pour sélectionner une option de répétition. Les options de répétition disponibles varient selon le type de disque inséré.
2. Pour annuler la répétition de la lecture, appuyez plusieurs fois sur REPEAT jusqu'à ce que le message «  off » s'affiche.

### Signet

La fonction MARK permet de «marquer» des points du disque à l'aide de signets en vue d'une lecture ultérieure. Vous pouvez enregistrer un maximum de 20 signets.

Pour configurer la lecture à l'aide de signets, procédez comme suit :

1. Pendant la lecture, appuyez sur le bouton **MARK** de la télécommande.
2. Utilisez les touches ▲ ▼ pour sélectionner une position de signet.
3. Une fois atteinte la scène à marquer, appuyez sur ►/◄ pour confirmer.
4. Répétez les étapes ci-dessus pour chaque nouvelle scène. Vous pouvez définir un maximum de 20 signets.

Pour effectuer à tout moment une lecture à l'aide de signets (marques de lecture), appuyez sur MARK, utilisez ensuite les touches ▲ ▼ pour

sélectionner les signets, appuyez sur ►/◄ pour démarrer la lecture de la scène marquée. La lecture se poursuit jusqu'à la fin du disque. Répétez les étapes ci-dessus pour lire les autres scènes marquées.

### Accès direct

Vous pouvez vous rendre directement au chapitre à lire ou bien démarrer la lecture à une position spécifique. Pour ce faire, procédez comme suit :

(A) Pour lire un chapitre spécifique :

1. Appuyez sur **GOTO**, utilisez les touches ▲ ▼ pour sélectionner le titre (TT) et le chapitre (CH), puis indiquez le numéro correspondant.
2. Appuyez sur **ENTER** pour confirmer votre sélection et démarrer la lecture.

(B) Pour démarrer la lecture à une position spécifique :

1. Appuyez deux fois sur **GOTO** pour afficher le temps (00:00:00).
2. Indiquez la position recherchée (heure: minute: seconde).
3. Appuyez sur **ENTER** pour confirmer votre sélection et démarrer la lecture.

### Zoom

Le bouton **ZOOM** vous permet d'agrandir l'image vidéo pendant la lecture et de vous déplacer sur l'image agrandie.

1. Appuyez plusieurs fois sur **ZOOM** pendant la lecture pour agrandir l'image et multiplier sa taille (normale) par 2 ou 4.
2. Appuyez plusieurs fois sur **ZOOM** lors de l'affichage d'un fichier JPEG et d'un Picture CD pour effectuer un zoom avant de l'image de 150 % ou 200 %, et un zoom arrière de 25 % ou 50 %.

Utilisez les touches de direction (▲ ▼ et ◀ ▶) pour vous déplacer sur l'image ou la vidéo agrandie.

# Lecture d'un disque

## Coupure de son

Appuyez sur **MUTE** pour couper le son de l'audio. Appuyez de nouveau sur **MUTE** pour le rétablir.

## Menu/PBC

Pendant la lecture DVD, appuyez sur **MENU/PBC** pour revenir au menu de démarrage du disque. Si le disque ne dispose pas de menu de démarrage ou ne prend pas en charge la fonction MENU, le symbole  s'affiche.

Pour la lecture VCD, appuyez sur **MENU/PBC** pour activer/désactiver la fonction PBC (contrôle de la lecture). Si la fonction PBC est activée, le menu des miniatures des scènes s'affiche afin de vous permettre d'effectuer votre sélection de lecture désirée.

## Langue

Appuyez plusieurs fois sur **LANGUAGE** pendant la lecture DVD pour modifier la langue audio (si le disque en offre plusieurs). Cette fonction est uniquement disponible pour les DVD.

## Subtitle

Appuyez plusieurs fois sur **SUBTITLE** pendant la lecture DVD pour modifier la langue de sous-titrage (si le disque en offre plusieurs). Cette fonction est uniquement disponible pour les DVD.

## Angle

Appuyez plusieurs fois sur **ANGLE** pendant la lecture DVD pour changer d'angle de caméra (si le disque en offre plusieurs). Cette fonction est uniquement disponible pour les DVD.

## Titre

Appuyez sur **TITLE** (Titre) pour revenir au tout début du titre et démarrer sa lecture ou pour revenir au **MENU** si le disque offre un menu de titres.

## Affichage

Appuyez plusieurs fois sur **DISPLAY** pendant la lecture pour afficher diverses informations de lecture, telles que les titre, chapitre et piste actuels, le temps écoulé, les langues, etc.

## Fonction L/R

Cette fonction est principalement utilisée pour les disques de karaoké (chant en groupe). Appuyez plusieurs fois sur L/R pour sélectionner les options STEREO, MONO (Left), MONO (Right), MIX MONO, etc.

## Fonction P/N

Cette fonction est utile lorsque vous connectez le lecteur à un téléviseur et visionnez une vidéo sur le téléviseur. Appuyez plusieurs fois sur P/N pour sélectionner le mode NTSC, PAL ou AUTO, selon votre téléviseur. L'écran LCD n'offre pas de réglage spécifique NTSC ou PAL. Par conséquent, si vous visionnez une vidéo sur l'écran du lecteur, il est recommandé de définir le mode NTSC qui offre une meilleure qualité vidéo. Le lecteur lit aussi bien les titres PAL que NTSC du DVD, même si le lecteur est défini sur le mode NTSC.

## Lecture d'un CD audio classique ou MP3

---

### Formats de CD MP3 pris en charge

Vos fichiers MP3 doivent être au format ISO 9660 ou JOLIET.

### Lecture

Dans la plupart des cas, lorsqu'un disque audio ou MP3 est inséré dans le lecteur, la lecture du premier fichier de musique du premier dossier démarre.

Dans les autres cas, le gestionnaire de fichiers s'affiche. Utilisez alors les touches de direction ( ▲ ▼ et ◀ ▶ ) pour sélectionner le fichier de musique, puis appuyez sur ▶/↵ pour démarrer la lecture.

# Lecture d'un Picture CD

## Formats d'image pris en charge

Ce lecteur prend en charge la lecture des Picture CD de Kodak que vous pouvez vous procurer auprès des magasins de photo, ainsi que la lecture des CD amateurs obtenus à partir de l'enregistrement de fichiers JPEG sur des CD-R ou CD-RW.

## Lecture

Dans la plupart des cas, le premier fichier s'affiche automatiquement après l'insertion du disque dans le lecteur.

Dans les autres cas, le gestionnaire de fichiers s'affiche. Utilisez alors les touches de direction (▲▼ et ◀▶) pour sélectionner l'image et appuyez ensuite sur le bouton de **LECTURE** (▶) du lecteur ou sur le bouton ▶/↵ de la télécommande pour démarrer le diaporama (affichage automatique des photos).

- Pour revenir au gestionnaire de fichiers, appuyez sur **MENU/PBC**.
- Pour démarrer le diaporama, appuyez sur « ▶ » lors de l'affichage des images.

Appuyez sur **ZOOM** pour agrandir la photo et utilisez les touches ▲▼ et ◀▶ pour vous déplacer sur la photo agrandie. La fonction de diaporama est interrompue dès que vous appuyez sur **ZOOM**.

## Image suivante/précédente

Pour passer manuellement à l'image suivante, appuyez sur ▶▶.  
Pour passer à l'image précédente, appuyez sur ◀◀.

## Rotation

Vous pouvez inverser ou faire pivoter l'image.

1. Pendant la lecture, utilisez les touches de direction (◀▶ et ▲▼) pour respectivement faire pivoter l'image de 90° vers la droite et de 90° vers la gauche, ou pour l'inverser verticalement et horizontalement.

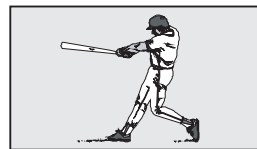
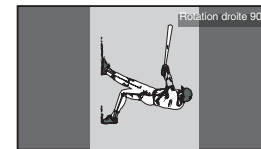
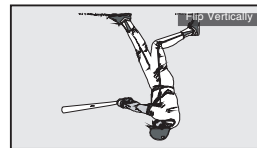

Image d'origine



Rotation de 90° vers la droite



Inversement vertical

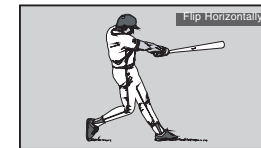

Flip Horizontally

# Affichage et tri des fichiers

## Affichage des fichiers

Si un disque ou un périphérique USB contient plusieurs types de fichiers, vous ne pouvez sélectionner et afficher que certains types de fichier.

1. Appuyez sur **STOP** ■ et sélectionnez **FILE TYPE** (TYPE DE FICHER), puis appuyez sur « ►/◀ » pour confirmer votre sélection.
2. Sélectionnez le type de fichier à ne pas afficher et appuyez plusieurs fois sur « ►/◀ » pour supprimer la coche correspondante.
3. Répétez l'**Étape 2** pour masquer un autre type de fichier.
4. Sélectionnez **EXIT** (QUITTER) et appuyez sur « ►/◀ » pour refermer la boîte de dialogue.

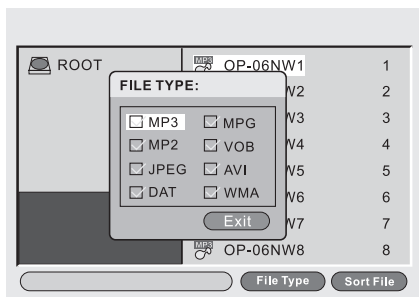

## Tri des fichiers

Vous pouvez trier les fichiers en fonction de leur type, leur nom ou leur date.

1. Appuyez sur **STOP** ■ et sélectionnez **SORT FILE** (TRIER LES FICHIERS), puis appuyez sur « ►/◀ » pour confirmer votre sélection.
2. Sélectionnez l'un des critères de tri (type, nom ou date).
3. Sélectionnez l'ordre d'affichage des fichiers, à savoir croissant (Ascending) ou décroissant (Descending), puis appuyez sur « ►/◀ » pour confirmer votre sélection.
4. Sélectionnez **EXIT** (QUITTER) et appuyez sur « ►/◀ » pour refermer la boîte de dialogue.

**REMARQUE :** si les fichiers sont triés par nom, les noms de fichier en majuscules s'affichent en premier et en ordre alphabétique, suivis des noms de fichier en minuscules.

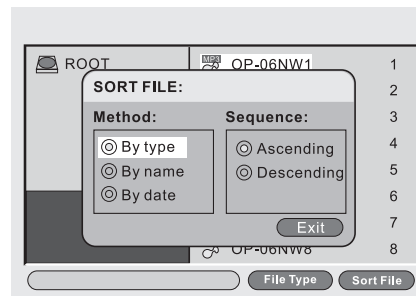

# Définition de la langue (menu, audio et sous-titrage)

1. Appuyez sur le bouton **SETUP** de la télécommande pour accéder au menu principal (**Main Menu**).
2. Sélectionnez **DVD Setup** (Configuration DVD), puis appuyez sur **►/↵** pour confirmer votre sélection.
3. Utilisez les touches de direction (**◀▲▼▶**) pour sélectionner l'option **Language Setup** (Configuration de la langue) et le sous-menu correspondant.
4. Appuyez sur **►/↵** pour confirmer votre sélection.
5. Appuyez sur **Exit** ou sur **SETUP** pour quitter le réglage.



## Modification de la langue du menu



## Modification de la langue audio

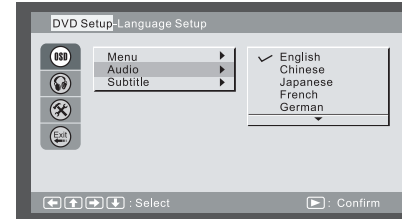

## Modification de la langue de sous-titrage



## Configuration de l'audio pour l'option Downmix

1. Appuyez sur le bouton **SETUP** de la télécommande pour accéder au menu principal (**Main Menu**).
2. Sélectionnez **DVD Setup** (Configuration DVD), puis appuyez sur ►/↵ pour confirmer votre sélection.
3. Utilisez les touches de direction ( ◀▲▼▶ ) pour sélectionner Audio Setup (Configuration de l'audio) et le sous-menu correspondant.
4. Appuyez sur ►/↵ pour confirmer votre sélection.
5. Appuyez sur **Exit** ou sur **SETUP** pour quitter le réglage.

### Modification de la sortie numérique

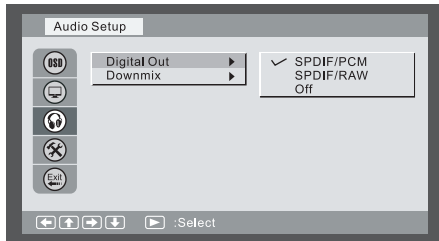

#### Remarque :

- SPDIF/OFF:** sélectionnez cette option pour ne pas utiliser de sortie de signal audio numérique.
- SPDIF/RAW:** sélectionnez cette option lorsque la sortie audio numérique est connectée à un amplificateur externe avec un décodeur Dolby Digital ou DTS offrant un son sur 5,1 canaux.
- SPDIF/PCM:** sélectionnez cette option lorsque l'amplificateur externe n'incorpore pas de décodeur.

### Modification du réglage de l'option Downmix

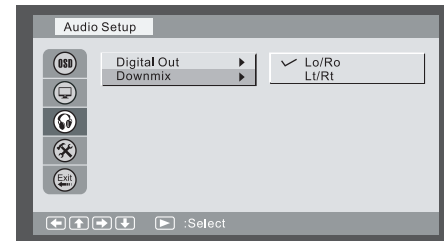



# Configuration du contrôle parental, modification du mot de passe et angle de caméra

1. Appuyez sur le bouton **SETUP** de la télécommande pour accéder au menu principal (**Main Menu**).
2. Sélectionnez **DVD Setup** (Configuration DVD), puis appuyez sur ►/↵ pour confirmer votre sélection.
3. Utilisez les touches de direction ( ◀▲▼▶ ) pour sélectionner l'option **Custom Setup** (Configuration personnalisée) et le sous-menu correspondant.
4. Appuyez sur ►/↵ pour confirmer votre sélection.
5. Appuyez sur **Exit** ou sur **SETUP** pour quitter le réglage.

## Configuration du contrôle parental

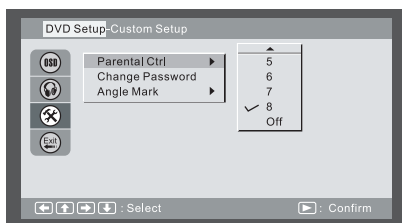

## Modification du mot de passe

1. Utilisez les touches de direction ( ◀▲▼▶ ) pour sélectionner le paramètre **Change Password** (Modifier le mot de passe) et appuyez sur ►/↵ pour confirmer votre sélection.
2. Saisissez votre ancien mot de passe (8888 s'il s'agit de la première fois).
3. Saisissez le nouveau mot de passe deux fois.
4. Sélectionnez **OK**, puis appuyez sur ►/↵ pour confirmer.

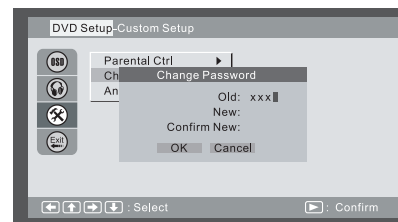

## Activation/Désactivation de l'angle de caméra

Si l'option «ON» (Activé) est sélectionnée, le lecteur affichera à l'écran une marque d'angles multiples si le disque offre ce type de vue.

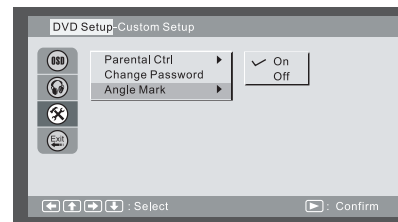

## Définition de la langue de l'OSD

1. Appuyez sur le bouton **SETUP** de la télécommande pour accéder au menu principal (**Main Menu**).
2. Sélectionnez **System Setup** (Configuration du système), puis appuyez sur **►/◄** pour confirmer votre sélection.
3. Utilisez les touches de direction (**◀▲▼▶**) pour sélectionner l'option **Language Setup** (Configuration de la langue) et le sous-menu correspondant.
4. Appuyez sur **►/◄** pour confirmer votre sélection.
5. Appuyez sur **Exit** ou sur **SETUP** pour quitter le réglage.



### Modification de la langue de l'OSD



# Configuration de l'affichage (système TV, type d'affichage)

1. Appuyez sur le bouton **SETUP** de la télécommande pour accéder au menu principal (**Main Menu**).
2. Sélectionnez **System Setup** (Configuration du système), puis appuyez sur **►/◄** pour confirmer votre sélection.
3. Utilisez les touches de direction (**◀▲▼▶**) pour sélectionner **Display Setup** (Configuration de l'affichage) et le sous-menu correspondant.
4. Appuyez sur **►/◄** pour confirmer votre sélection.
5. Appuyez sur **Exit** ou sur **SETUP** pour quitter le réglage.

## Sélection du système TV

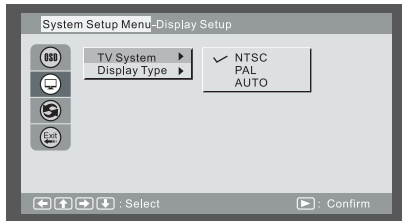

## Réglage du rapport hauteur/largeur

- 4:3 LB (Letter Box)  
Affiche le contenu du titre DVD au format 16:9.  
Des bandes noires s'affichent en haut et en bas de l'écran.
- 4:3 PS (Pan Scan)  
Les bords droit et gauche de l'écran sont rognés et la zone centrale de l'écran 16:9 s'affiche.

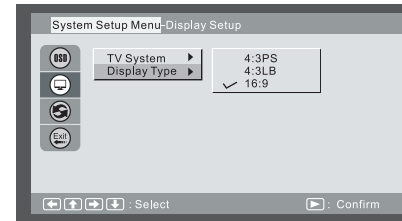

## Configuration de l'affichage par défaut

1. Appuyez sur le bouton **SETUP** de la télécommande pour accéder au menu principal (**Main Menu**).
2. Sélectionnez **System Setup** (Configuration du système), puis appuyez sur ►/◀ pour confirmer votre sélection.
3. Utilisez les touches de direction ( ◀▲▼▶ ) pour sélectionner **Display Setup** (Configuration de l'affichage) et le sous-menu correspondant.
4. Appuyez sur ►/◀ pour confirmer votre sélection.
5. Appuyez sur **Exit** ou sur **SETUP** pour quitter le réglage.

### Rétablissement des paramètres par défaut

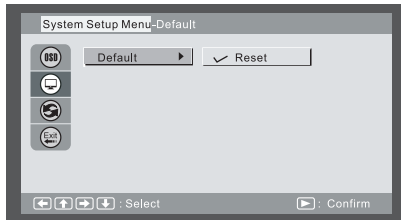

# Jeux : Mine, Tetris et Rush Hour

1. Appuyez sur le bouton **SETUP** de la télécommande pour accéder au menu principal (**Main Menu**).
2. Sélectionnez **Game** (Jeu), puis appuyez sur ►/◄ pour confirmer votre sélection.
3. Utilisez les touches de direction ( ◀▶▲▼▶ ) pour sélectionner le sous-menu correspondant.
4. Appuyez sur ►/◄ pour confirmer votre sélection.
5. Appuyez sur **EXIT** ou sur **SETUP** pour quitter le réglage.



## Mine

- ◀▶▲▼▶ : pour vous déplacer.
- /◄ : pour confirmer le mouvement.
- EXIT** : pour quitter le jeu.



## Tetris

- ◀ ▶ : pour vous déplacer vers la gauche et la droite.
- ▲ : pour faire pivoter le bloc.
- ▼ : pour déposer le bloc.
- /◄ : pour suspendre temporairement le jeu (pause) ou démarrer une nouvelle partie.
- EXIT** : pour quitter le jeu.



## Rush Hour

- /◄ : pour confirmer votre sélection.
- ◀▶▲▼▶ : pour vous déplacer.
- EXIT** : pour quitter le jeu.

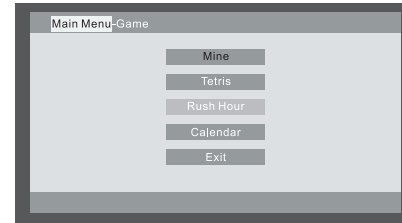

## Affichage du calendrier

---

1. Appuyez sur le bouton **SETUP** de la télécommande pour accéder au menu principal (**Main Menu**).
2. Sélectionnez **Calendar** (Calendrier), puis appuyez sur ►/◄ pour confirmer votre sélection.
3. Utilisez les touches de direction (◀▲▼▶) pour définir l'année et le mois.
4. Appuyez sur **Exit** ou sur **SETUP** pour quitter le réglage.

### Calendar



## Réglage de l'écran LCD

Vous pouvez régler la luminosité, le contraste et la couleur de l'écran, ainsi qu'inverser l'image de l'écran en effectuant une rotation de 180°.

### Réglage de la luminosité, du contraste et de la couleur

1. Appuyez sur le bouton **MENU/PBC/LCD adj.** et maintenez-le enfoncé pendant plusieurs secondes pour afficher le menu de réglage.
2. Utilisez les touches ▲ ▼ pour sélectionner la luminosité (☀), le contraste (●) ou la couleur (RGB), utilisez ensuite les touches ◀ ▶ pour effectuer le réglage désiré, puis appuyez sur **ENTER** pour confirmer votre sélection.

### Inversement de l'écran

1. Appuyez sur le bouton **MENU/PBC/LCD adj.** et maintenez-le enfoncé pendant plusieurs secondes pour afficher le menu de réglage.
2. Sélectionnez **REVERSE**, puis appuyez sur **ENTER** pour confirmer votre sélection.

### Rétablissement de la valeur par défaut du réglage de l'écran

1. Appuyez sur le bouton **MENU/PBC/LCD adj.** et maintenez-le enfoncé pendant plusieurs secondes pour afficher le menu de réglage.
2. Sélectionnez **RESET**, puis appuyez sur **ENTER** pour confirmer votre sélection.

**Remarque :** si vous n'appuyez sur aucune touche dans un délai de 3 à 4 secondes, le menu disparaît.

## Résolution des problèmes

Si votre lecteur DVD semble ne pas fonctionner correctement, vérifiez les éléments ci-dessous avant de contacter un service technique.

Problème	Vérification
<b>L'appareil ne s'allume pas ou s'éteint brusquement</b>	Vérifiez que le câble d'alimentation secteur est correctement branché sur une prise de courant. Éteignez l'appareil et rallumez-le.
<b>Le bloc-pile est en place, mais l'appareil ne s'allume pas ou s'éteint brusquement</b>	Vérifiez que le bloc-pile est chargé. Si ce n'est pas le cas, chargez-le.
<b>La télécommande ne fonctionne pas</b>	Vérifiez que la pile a été insérée en respectant la polarité indiquée. La pile est peut-être usée. Remplacez-la par une neuve, si nécessaire. Vérifiez que la transmission du signal est orientée vers le capteur de la télécommande situé sur le lecteur DVD.
<b>Impossible de lire le disque</b>	Assurez-vous que le disque inséré est un DVD, un DVD-RW, un CD vidéo ou un CD audio. N'insérez pas de disque rayé ou sale. Vérifiez que l'étiquette du disque est orientée vers le haut. La lentille du capteur du lecteur DVD est peut-être sale. Contactez le service technique qui se chargera du nettoyage de la lentille.
<b>Aucune image à l'écran</b>	Vérifiez que le bouton d'activation/désactivation de l'écran LCD est bien verrouillé afin de ne pas se déplacer lorsque le panneau d'affichage de l'appareil est ouvert.
<b>Aucune sortie vidéo du lecteur DVD</b>	Vérifiez que le câble vidéo ou audio est correctement connecté. Assurez-vous que l'entrée vidéo du téléviseur est configurée sur le lecteur DVD. Vérifiez que la sortie vidéo du lecteur DVD est correctement configurée.



## Résolution des problèmes

Problème	Vérification
<b>Aucun son n'est émis</b>	Vérifiez le réglage du volume. S'il est réglé sur zéro, augmentez-le. Vérifiez que le casque est branché sur la prise casque du lecteur. Les haut-parleurs ne peuvent pas fonctionner en même temps que le casque.
<b>Le bloc-pile ne se charge pas</b>	Vérifiez que le lecteur DVD est éteint. Vous ne pouvez pas recharger le bloc-pile si le lecteur est allumé. Un bloc-pile trop chaud peut nécessiter un temps de chargement plus long. Patiencez jusqu'à ce que le bloc-pile ait suffisamment refroidi.
<b>Le voyant de chargement ne s'allume pas</b>	Vérifiez si le voyant s'allume avec un bloc-pile entièrement chargé. Vérifiez que l'adaptateur secteur est correctement branché. Si le DVD ou le bloc-pile est en surchauffe, vous ne pourrez pas recharger le bloc-pile.
<b>Le voyant de chargement passe rapidement au vert</b>	Débranchez l'adaptateur secteur et rebranchez-le. Utilisez un autre bloc-pile. Si le problème persiste, l'adaptateur secteur est peut-être défectueux. Si le second bloc-pile se charge sans aucun problème, votre premier bloc-pile est probablement défectueux.
<b>Aucune réception TV</b>	Vérifiez si la diffusion TV est disponible. Vérifiez si l'antenne est correctement installée et en parfait état. Assurez-vous d'avoir sélectionné le pays correct.
<b>Le téléviseur n'émet aucun son</b>	Vérifiez que le niveau du volume de l'appareil n'est pas au minimum. Vérifiez si la fonction MUTE est activée.

# Spécifications

<b>Caractéristiques générales</b>	Alimentation requise	Entrée secteur de 100 V-240 V, 50/60 Hz ; Sortie c.c. de 12 V
	Consommation	≤ 12 W
	Poids	1 189g (sans le bloc-pile)
	Dimensions	255 mm ( L ) x 179 mm ( P ) x 32,2 mm ( H )
	Plage de températures de fonctionnement	+10 °C à +40 °C
<b>Disques pris en charge</b>	DVD, DVD-R, DVD+R, DVD-RW, DVD+RW, VCD, CD, HDCD, Picture CD, CD-R, CD-RW, MPEG4, MP3, WMA.	
<b>Périphériques USB pris en charge</b>	DSC, caméscopes, lecteurs U, lecteurs MP3 et autres périphériques de stockage USB	
<b>Téléviseur numérique</b>	Système	Entièrement compatible DVB-T
	Format vidéo	MPEG 2
	Bande passante	Sélection automatique de 6/7/8 MHz
<b>Sortie vidéo</b>	Vidéo composite	1 canal : 1,0 Vc-c (avec charge de 75 Ω)
<b>Sortie audio</b>	2 canaux	G (1/G), D (2/D)
	Réponse en fréquence	20 Hz – 20 kHz $\pm$ 2,5 dB
	Rapport S/B	≥ 85 dB
	Plage dynamique	≥ 80 dB

## Spécifications de la pile

ÉLÉMENT	SPÉCIFICATIONS
Tension nominale	7,2 V
Courant de charge max.	1 A
Durée d'utilisation	~2 h 00
Temps de chargement complet	2 h 30

■ Les spécifications peuvent être modifiées sans préavis.

■ Le poids et les dimensions indiqués sont approximatifs.

■ En raison des améliorations constantes du produit, les caractéristiques réelles du produit acquis prévalent en cas de divergence avec le présent manuel d'utilisation.

## Environnement de fonctionnement

Chargement	0 °C à +45 °C
Déchargement	-20 °C à +45 °C
Stockage inférieur à 1 mois	-20 °C à +40 °C
Stockage inférieur à 3 mois	-20 °C à +30 °C
Stockage inférieur à 1 an	-20 °C à +25 °C

### **French (FR)**



**Traitement des appareils électriques et électroniques en fin de vie (applicable dans les pays de l'union européenne et aux autres pays européens disposant de systèmes de collecte sélective).**

Ce symbole, apposé sur le produit ou sur son emballage, indique que ce produit ne doit pas être traité avec les déchets ménagers.

Il doit être remis à un point de collecte approprié pour le recyclage des équipements électriques et électroniques. En s'assurant que ce produit est bien mis au rebus de manière appropriée, vous aiderez à prévenir les conséquences négatives potentielles pour l'environnement et la santé humaine. Le recyclage des matériaux aidera à conserver les ressources naturelles. Pour toute information supplémentaire au sujet du recyclage de ce produit, vous pouvez consulter votre municipalité, votre déchetterie ou le magasin où vous avez acheté le produit.



**Veseg GmbH, Ostring 60, D-66740 Saarlouis-Fraulautern.**