

The logo for Nordmende, featuring the brand name in a bold, serif font centered within a stylized, elongated oval shape with a gradient effect.

**NORDMENDE**

**MO-D1087-4**

**Four à micro-ondes DIGITAL avec GRILL  
capacité 20 litres**

**Mode d'emploi**

---

## Avant-propos

Ce mode d'emploi vous permet d'utiliser votre four à micro-ondes

- de manière conforme et en toute sécurité.
- Installation du four à micro-ondes
- Utilisation du four à micro-ondes
- Recyclage du four à micro-ondes

## Symboles utilisés dans ce mode d'emploi

Différentes parties de ce mode d'emploi sont signalées par une mise en page particulière, permettant de distinguer s'il s'agit de

texte normal,

- de listes ou
- ➔ de modes opératoires.

---

## SOMMAIRE

<b>Consignes générales de sécurité</b> .....	4
<b>Interférences</b> .....	7
<b>Description du four à micro ondes</b> .....	8
Commandes.....	9
<b>Installation du four à micro ondes</b> .....	10
<b>Commandes du four à micro ondes</b> .....	11
Réchauffer les liquides.....	11
Réchauffer les aliments .....	12
Décongeler des aliments.....	13
Griller des aliments.....	14
Annuler un réglage.....	15
Activer/désactiver la fonction sécurité enfants.....	15
<b>Entretien</b> .....	16
Éliminer les odeurs.....	17
<b>Dépannage et recyclage</b> .....	18
<b>Données techniques</b> .....	19



## Consignes générales de sécurité

- Lisez attentivement toutes les consignes de ce mode d'emploi et observez-les lors de l'utilisation du four à micro-ondes.
- Ne faites pas fonctionner le four à micro-ondes sans surveillance.
- Branchez le four à micro-ondes uniquement à une prise secteur (230 V alternatif, 50 Hz).
- Débranchez la fiche du secteur si vous n'utilisez pas le four à micro-ondes pendant une période prolongée.
- N'utilisez le four à micro-ondes que s'il fonctionne correctement. Ne l'utilisez pas s'il est endommagé ou s'il est tombé.
- N'utilisez pas le four à micro-ondes si la charnière de la porte ou son verrouillage de sécurité est défectueux. La porte doit toujours fermer correctement.
- Ne laissez pas les enfants utiliser le micro-ondes sans surveillance.
- N'ouvrez jamais le capot du four à micro-ondes.
- 
- 
- 
- N'essayez jamais de réparer vous-même le four à micro-ondes.
- Ne démontez jamais des pièces du four à micro-ondes (pieds, accouplement du plateau tournant, vis etc.).
- N'obstruez jamais les fentes d'aération de l'intérieur du four à micro-ondes.
- N'introduisez pas d'objets à l'intérieur du four à micro-ondes par les fentes d'aération.
- Aucun liquide ne doit pénétrer dans le four à micro-ondes.
- Maintenez la porte et son encadrement toujours propres. Des saletés sur la porte peuvent empêcher cette dernière de bien se fermer.
- Avant de nettoyer son intérieur, arrêtez le four à micro-ondes et débranchez la fiche du secteur. A défaut, vous risquez de vous blesser ou d'endommager le four à micro-ondes.

- 
- Ne faites pas fonctionner le four à micro-ondes à vide. Cela pourrait l'endommager.
  - Utilisez impérativement le support de plateau et son plateau tournant. Placez le support de plateau dans le logement prévu dans le fond du four à micro-ondes et déposez plateau tournant dessus. Veillez à ce que les dentures de l'entraînement s'emboîtent dans les creux du plateau tournant.
  - Utilisez uniquement des récipients compatibles avec le four à micro-ondes. Observez pour cela les consignes de leur fabricant.
    - N'utilisez pas de poêles en métal ou de la vaisselle avec des poignées métalliques.
    - N'utilisez pas de récipients décorés à l'or ou à l'argent. Les décorations pourraient être endommagées et des étincelles se produisent à la cuisson.
    - N'utilisez pas de récipients en plastique.
    - N'utilisez pas de récipients en mélamine. Ce matériau absorbe les micro-ondes et peut se briser, se carboniser ou augmenter le temps de cuisson.
    - Retirez les fermetures métalliques des sachets en plastique.
  - N'utilisez pas de récipients à ouverture réduite, comme par ex. les bouteilles.
  - Ne cuisez jamais des aliments directement sur le plateau tournant.
  - Ne surchauffez pas les aliments dans le four à micro-ondes. Surveillez le four à micro-ondes si vous y avez introduit des matériaux tels que le papier, le plastique ou d'autres matériaux inflammables pour faciliter la cuisson.
  - Si le matériau s'enflamme dans le four à micro-ondes, maintenez la porte fermée. Tournez la minuterie sur „0“ et débranchez la fiche secteur.
  - N'utilisez pas le four à micro-ondes pour faire des bocaux (conserves). Les fours à micro-ondes ne sont pas faits pour cela, car on ne peut y introduire des récipients à fermeture hermétique. Tout aliment mal conditionné peut s'altérer et mettre en danger votre santé si vous le consommez.
  - Ne cuisez des aliments à peau ou enveloppe rigide (jaunes d'œufs, pommes de terre ou foie de volaille par ex.) qu'après avoir piqué l'enveloppe plusieurs fois à la fourchette.

- 
- Ne cuisez pas les œufs avec leur coque, car ils exploseraient. Les œufs pochés peuvent aussi exploser pendant la cuisson. Couvrez les aliments avec un couvercle non fixe et laissez-les reposer pendant une minute après la cuisson avant de retirer le couvercle.
  - Ne cuisez pas des aliments se trouvant dans des récipients fermés, ils pourraient exploser.
  - Vérifiez toujours la température, notamment si les aliments ou liquides que vous réchauffez sont destinés aux bébés. Nous recommandons de ne jamais ingérer des aliments ou liquides sortant directement du micro-ondes. Attendez quelques minutes et mélangez l'aliment ou le liquide pour que la chaleur se répartisse uniformément.
  - Cuisez toujours complètement les aliments, afin d'exclure la présence de toute bactérie toxique. Vérifiez que les aliments cuisent aussi à cœur. Vérifiez cela à l'aide d'un thermomètre conçu pour les fours à micro-ondes.
  - N'utilisez que des thermomètres conçus pour la cuisson au four à micro-ondes et observez les consignes du fabricant.
  - 
  - Les liquides présentent des risques de brûlures en raison de leur ébullition retardée. Attendez de 30 à 60 secondes avant de sortir un mélange liquide de graisse et d'eau (bouillon par ex.) du four à micro-ondes. Cela permet au mélange de se reposer. A défaut, une ébullition soudaine peut se produire lorsque par ex. vous plongez une cuiller ou un bouillon en cube dans le liquide. Pour empêcher toute ébullition retardée, vous pouvez aussi placer une cuiller métallique dans le liquide avant la cuisson. Veillez à ce que la cuiller ne touche en aucun cas les parois du four à micro-ondes pour éviter de l'endommager.
  - N'oubliez pas que les micro-ondes chauffent directement les aliments et non pas les récipients, qui peuvent être réchauffés indirectement par les aliments. Même si votre récipient ne chauffe pas, la même quantité de vapeur et de projections qu'avec la cuisson traditionnelle peut se produire.

---

## Interférences avec d'autres appareils

Le four à micro-ondes peut provoquer des interférences avec les radios, téléviseurs ou autres appareils de ce type. Voici comment éliminer ou réduire ces interférences :

- Nettoyez la porte et les surfaces des joints du four à micro-ondes.
- Fermez correctement la porte du four à micro-ondes.
- Placez la radio, le téléviseur etc. le plus loin possible du four à micro-ondes.
- Utilisez une antenne correctement installée pour la radio, le téléviseur etc., afin d'assurer une bonne réception. Veuillez consulter à ce sujet le mode d'emploi de l'appareil concerné

# Descriptif du four à micro-ondes

## Éléments constitutifs

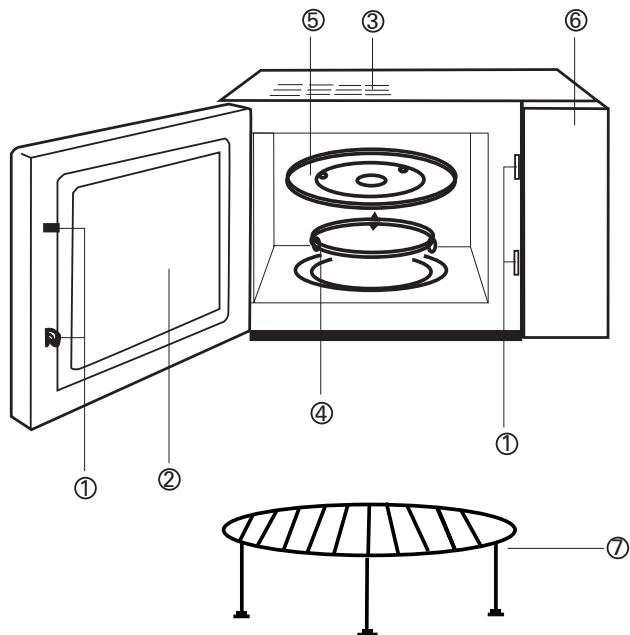

1	Verrouillages de sécurité de la porte
2	Hublot de la porte
3	Fentes d'aération
4	Support plateau tournant
5	Plateau tournant
6	Commandes
7	Grille pour le grill



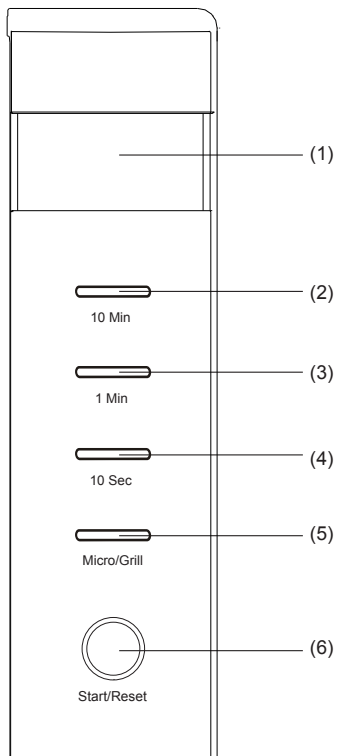

## COMMANDES

- 1 Affichage
- 2 Touche 10 minutes
- 3 Touche 1 minute
- 4 Touche 10 secondes
- 5 Touche de sélection MICRO-ONDES / GRILL
- 6 Touche START/ RESET (MARCHE/ANNULATION)

## Installation du four à micro-ondes

N'installez pas le four à micro-ondes à des endroits soumis à de fortes températures ou à la vapeur d'eau.

### Remarque :

Le four à micro-ondes pèse environ 16 kg.

- Posez-le sur une surface plane pouvant supporter son poids.
- Veillez à respecter une distance minimale au mur de 8 cm sur les côtés et de 10 cm à l'arrière.
- Branchez la fiche secteur dans la prise secteur. Ne déposez aucun objet sur le four à micro-ondes. Mise en place du four à micro-ondes

## Déballage et vérifications



**Risque de blessures !**

**N'utilisez pas le four à micro-ondes s'il est défectueux : risque de blessures ou d'endommagement du four.**



**Risque d'incendie !**

**Retirez entièrement le film du capot métallique du four à micro-ondes. A défaut, ce film pourrait limiter l'aération de l'intérieur du four pendant la cuisson et le four pourrait être endommagé.**

Le capot métallique du four à micro-ondes est protégée par un film plastique.

- Enlever le film du capot métallique.
- Retirez tous les éléments d'emballage et les pièces fournies de l'intérieur du four à micro-ondes.
- Après avoir déballé le four, assurez-vous qu'il ne présente pas les défauts suivants :
  - mauvais alignement de la porte,
  - porte endommagée,
  - bosses ou trous dans le hublot de la porte,
  - bosses à l'intérieur ou à l'extérieur.

---

## Commande du four à micro-ondes

### Réchauffer les liquides au four à micro-ondes



**Attention !**

**N'utilisez en aucun cas la grille fournie avec la fonction micro-ondes. Risque de détérioration du four à micro-ondes.**

Pour par exemple réchauffer une tasse d'eau, il vous suffit d'appuyer sur une seule touche.

- ➔ Déposez le récipient contenant le liquide dans le four à micro-ondes.
- ➔ Fermez la porte du four à micro-ondes.
- ➔ Appuyez sur la touche START/RESET

Le four à micro-ondes réchauffe alors l'eau pendant une minute à pleine puissance.

Vous pouvez prolonger le temps de cuisson jusqu'à 30 minutes.

- ➔ Pour cela, appuyer de manière répétée sur la touche START jusqu'au réglage du temps de cuisson voulu. Chaque pression sur la touche augmente le temps de cuisson d'une minute.

Une fois la cuisson terminée, le four à micro-ondes s'arrête et cinq bips sonores retentissent.

#### Remarques :

- Si vous maintenez la touche START pendant deux secondes pendant le temps de cuisson, le four à micro-ondes s'arrête.
- Si vous appuyez sur la touche START porte ouverte, vous annulez le programme réglé au préalable.

## Réchauffer les aliments au four à micro-ondes

### Réchauffage automatique à pleine puissance

- (Par exemple : sélectionnez la puissance de cuisson à 100% pendant 5 minutes)
- Déposez le récipient contenant les aliments à réchauffer dans le four et fermez la porte du four à micro-ondes.
- Réglez le temps de cuisson à l'aide de la touche 1mn

Le temps de cuisson maximum est de 30 minutes.

- Appuyez sur la touche START.

Le four à micro-ondes commence à réchauffer les aliments. Une fois le temps de cuisson écoulé, le four à micro-ondes s'arrête automatiquement.

## Réglage de la puissance du four à micro-ondes

Le sélecteur de fonction vous permet de régler les différents niveaux de puissance du four pour le réchauffage et la décongélation des aliments, et la fonction de grill. Appuyez de manière répétée sur le sélecteur de fonction. Le réglage commence au niveau „P10“:

Nombre de pressions	Affichage à l'écran	Mode	Puissance
1	P10	Micro-ondes	100%
2	P7	Micro-ondes	70%
3	P5	Micro-ondes	50%
4	P3	Micro-ondes	30%
5	P1	Micro-ondes	10%
6	DEF	Décongél.	
7	G-1	Grill	85%
8	G-2	Grill	50%
9	C-1	Combinaison	55% micro-ondes + 45% grill
10	C-2	Combinaison	30% micro-ondes + 70% grill

---

## Réchauffer les aliments au four à micro-ondes



**Attention !**

**N'utilisez en aucun cas la grille fournie avec la fonction micro-ondes. Risque de détérioration du four à micro-ondes.**

- ➔ Déposez le récipient contenant les aliments à réchauffer dans le four et fermez la porte du four à micro-ondes.
- ➔ Appuyez de manière répétée sur le sélecteur de fonction jusqu'au réglage de la puissance voulue.
- ➔ Appuyez sur les touches pour régler le temps de cuisson voulu.

Le temps maximum de cuisson est de 60 minutes.

- ➔ Appuyez sur la touche START.

Le four à micro-ondes commence à réchauffer les aliments. Une fois le temps de cuisson écoulé, le four à micro-ondes s'arrête automatiquement.

## Décongeler les aliments au four à micro-ondes



**Attention !**

**N'utilisez en aucun cas la grille fournie avec la fonction micro-ondes. Risque de détérioration du four à micro-ondes.**

**Remarque:** vous pouvez décongeler jusqu'à 2 kilos d'aliments à la fois.

- ➔ Déposez le récipient contenant les aliments congelés dans le four et fermez la porte du four à micro-ondes.
- ➔ Appuyez sur le sélecteur de fonction « micro/grill » jusqu'à ce que „DEF“ s'affiche à l'écran pour ensuite sélectionner la fonction de décongélation.
- ➔ Réglez le temps de décongélation en fonction du poids des aliments congelés. Appuyez sur les touches «1mn » et « 10sec » jusqu'à afficher le poids des aliments congelés à l'écran. Pour un poids de 100 g, appuyez une fois sur la touche « 10 sec » et pour un poids d'un kilo appuyez une fois sur la touche « 1mn ».

---

Exemple : pour des aliments de 1.400 g, vous devez appuyer une fois sur la touche « 1mn » et quatre fois sur la touche « 10 sec ».

→ Appuyez sur la touche START.

Le four à micro-ondes commence le processus de décongélation.

## Griller avec le four à micro-ondes

→ Déposez les aliments à griller sur le grill

→ Fermez la porte du four à micro-ondes.

→ Appuyez sur le sélecteur de fonction « micro/grill » pour sélectionner la fonction de grill (GRILL).

La fonction de grill vous offre deux réglages de grill seul et deux réglages combinés.

- Grill 1 : 85% de la puissance du grill.  
L'affichage indique „G-1“.
- Grill 2: 50% de la puissance du grill.  
L'affichage indique „G-2“.

**Remarque** : le temps maximum de grill est de 60 minutes.

→ Appuyez sur les touches pour régler le temps de grill voulu.

→ Appuyez ensuite sur la touche START.

Avec les réglages du grill G-1 et G-2, deux bips sonores retentiront au milieu du temps de cuisson pour vous rappeler de retourner les aliments. La cuisson au grill s'interrompt alors automatiquement pendant une minute.

→ Ouvrez la porte du four à micro-ondes, retournez les aliments et refermez la porte

→ Appuyez sur la touche START pour remettre en marche le grill et démarrer la deuxième moitié du temps de cuisson.

**Remarque** : si vous ne retournez pas les aliments, le grill se remet en marche automatiquement au bout d'une minute.

- Réglage combiné 1: 45 % de la puissance du grill et 55 % de la puissance du four à micro-ondes  
L'affichage indique „C-1“.
- Réglage combiné 2: 70 % de la puissance du grill et 30 % de la puissance du four à micro-ondes  
L'affichage indique „C-2“.

---

## Annuler un réglage

Porte ouverte :

- ➔ Appuyez sur la touche START/RESET pour annuler les réglages et le mode de cuisson.

Porte fermée :

- ➔ Appuyez sur la touche START/RESET pour démarrer le programme de cuisson sélectionné.

En mode pause, le programme de cuisson se poursuit si vous appuyez sur la touche START/RESET.

- ➔ Appuyez sur la touche START/RESET pendant la cuisson pour arrêter le four à micro-ondes.

## Activer et désactiver la sécurité enfants

La sécurité enfants vous permet d'éviter la mise en marche inopinée du four à micro-ondes par les enfants. Sécurité enfants activée, les touches du four à micro-ondes ne répondent pas.

- ➔ Appuyez simultanément sur les touches « 1 Min » et « 10 sec » et maintenez-les enfoncées pendant deux secondes.

La sécurité enfants est à présent activée.

- ➔ Pour désactiver la sécurité enfants, appuyez à nouveau sur les touches « 1 Min » et « 10 sec » et maintenez-les enfoncées pendant deux secondes.

## Entretien du four à micro-ondes



**Risque de choc électrique !**

**Avant de nettoyer son intérieur, arrêtez le four à micro-ondes et débranchez la fiche du secteur. A défaut, vous risquez de vous blesser ou d'endommager le four à micro-ondes.**



**Attention !**

**L'humidité pénétrant dans le four à micro-ondes peut endommager des composants électroniques. Aucun liquide ne doit pénétrer dans le four à micro-ondes par les fentes d'aération.**

**N'utilisez aucun produit nettoyant agressif ou abrasif. N'éliminez pas les salissures à l'aide d'objets durs.**

## Nettoyage du four à micro-ondes

→ Nettoyez la carrosserie et le bandeau de commande à l'aide d'un chiffon doux humide. N'utilisez aucun produit nettoyant, car il pourrait endommager le four à micro-ondes.

Maintenez l'intérieur du four toujours propre.

→ Essayez les éclaboussures et autres restes d'aliments à l'aide d'un chiffon doux humide des parois de l'intérieur du four.

→ Si l'intérieur du four est très sale, vous pouvez utiliser un chiffon doux imprégné d'eau légèrement savonneuse.

→ Nettoyez aussi le creux dans lequel tourne le support du plateau tournant et éliminez l'eau de condensation qui s'y accumule.

**Remarque :** si votre four à micro-ondes fonctionne dans une ambiance très humide, de la buée peut se former sur la porte. Cela n'est pas un signe de mauvais fonctionnement. Essayez la vapeur d'eau à l'aide d'un chiffon doux.



---

De temps en temps, nettoyez le plateau tournant et son support.

- Sortez le plateau tournant et le support du plateau tournant du four et nettoyez-les comme de la vaisselle normale.
- Remettez ensuite en place le support du plateau tournant au fond du four et déposez le plateau dessus. Veillez à ce que les dentures de l'entraînement s'emboîtent dans les creux du plateau tournant.

## **Eliminer les odeurs**

Pour éliminer les odeurs à l'intérieur du four, vous pouvez utiliser un mélange d'eau, de zeste de citron et de jus de citron.

- Versez ce mélange dans un bol profond adapté au four à micro-ondes.
- Positionnez le sélecteur de puissance sur „Med“.
- Fermez la porte du four.
- Positionnez la minuterie sur cinq minutes.
- Sortez le bol du four à micro-ondes une fois le temps de cuisson écoulé et essuyez bien l'intérieur du four à l'aide d'un chiffon.

---

## Dépannage



### Risque de blessures !

**N'essayez jamais de réparer vous-même le four à micro-ondes ; vous pourriez vous blesser. Faites toujours réaliser les réparations par du personnel qualifié.**

Faites les vérifications suivantes si le four à micro-ondes ne fonctionne pas.

- Contrôlez si la fiche secteur du four à micro-ondes est bien branchée. Si elle n'est pas bien branchée, débranchez-la de la prise secteur, attendez 10 secondes et rebranchez-la correctement.
- Vérifiez si le disjoncteur du circuit électrique concerné de votre logement n'est pas déclenché. S'il est enclenché, vérifiez si la prise fonctionne à l'aide d'un autre appareil en état de fonctionner. Si cet appareil ne fonctionne toujours pas, appelez votre service après vente.

- Vérifiez si la porte du four est bien fermée. A défaut, le four à micro-ondes ne fonctionnera pas. Fermez bien sa porte.
- Vérifiez si la minuterie est enclenchée. Réglez le temps de cuisson voulu.
- Si les opérations susmentionnées ne vous permettent pas d'éliminer la panne, veuillez vous adresser à votre service après vente.

## Recyclage du four à micro-ondes

Ne jetez en aucun cas votre four à micro-ondes avec les ordures ménagères. Déposer de préférence votre four à micro-ondes dans votre déchèterie. Renseignez-vous auprès des services communaux sur les possibilités de recyclage en bonne et due forme dans le respect de l'environnement. Veuillez observer les prescriptions légales en vigueur.

---

## Caractéristiques techniques

Alimentation électrique	230 V~/50 Hz, 1280 W
Puissance restituée	800W
Puissance grill	1100W
Fréquence micro-ondes	2450 MHz
Dim. extérieures (largeur x profondeur x hauteur)	470 mm x 377m x 282 mm
Dim. intérieures (largeur x profondeur x hauteur)	315mm x 330 mm x 195 mm
Capacité	20 litres
Plateau tournant	Ø 245 mm
Poids	Env. 16 kg

