

# Canon



## PowerShot SX410 IS

## PowerShot SX412 IS

ITALIANO

# Guida dell'utente della fotocamera

- Prima di utilizzare la fotocamera, assicurarsi di leggere questa guida, incluse le "Precauzioni per la sicurezza" (11).
- La lettura della presente guida consentirà di imparare a utilizzare correttamente la fotocamera.
- Conservare la guida in un luogo sicuro per un utilizzo futuro.

- Fare clic sui pulsanti in basso a destra per accedere ad altre pagine.
  - : Pagina successiva
  - : Pagina precedente
  - : Pagina precedente al clic
- Per saltare all'inizio di un capitolo, fare clic sul titolo del capitolo sulla destra.

Prima dell'uso

Guida di base

Guida avanzata

**1** Nozioni fondamentali della fotocamera

**2** Modalità Automatica

**3** Altre modalità di scatto

**4** Modalità P

**5** Modalità riproduzione

**6** Menu di impostazione

**7** Accessori

**8** Appendice

Indice



# Prima dell'uso

## Informazioni iniziali

### Contenuto della confezione

Prima di utilizzare la fotocamera, assicurarsi che la confezione contenga gli elementi riportati di seguito.  
In caso di elementi mancanti, rivolgersi al rivenditore della fotocamera.

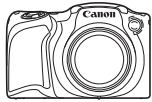

Fotocamera



Batteria ricaricabile  
NB-11LH\*

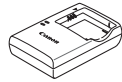

Carica batteria  
CB-2LF/CB-2LFE



Cinghietta da polso



Copriobiettivo  
(con cavo)

\* Non staccare l'etichetta della batteria ricaricabile.

- Sono inclusi materiali stampati.
- La memory card non è inclusa (📖2).

## Memory card compatibili

È possibile utilizzare le memory card riportate di seguito (vendute separatamente), indipendentemente dalla capacità.

- Memory card SD\*
- Memory card SDHC\*
- Memory card SDXC\*



- Eye-Fi card

\* Schede conformi agli standard SD. Tuttavia, non è stato verificato il funzionamento di tutte le memory card con la fotocamera.

## Informazioni sulle Eye-Fi card

Non si garantisce la compatibilità di questo prodotto con le funzioni dell'Eye-Fi card (incluso il trasferimento wireless). In caso di problemi con l'Eye-Fi card, si prega di contattare il costruttore della scheda. In molti paesi è richiesta un'approvazione per l'uso dell'Eye-Fi card. Senza la suddetta approvazione, la scheda non può essere utilizzata. Se ci fossero dubbi in merito all'utilizzo della scheda nelle zone d'interesse, si prega di controllare con il costruttore della scheda.

Prima dell'uso

Guida di base

Guida avanzata

**1** Nozioni fondamentali della fotocamera

**2** Modalità Automatica

**3** Altre modalità di scatto

**4** Modalità P

**5** Modalità riproduzione

**6** Menu di impostazione

**7** Accessori

**8** Appendice

Indice

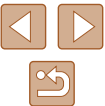

## Note preliminari e informazioni legali

- Inizialmente, effettuare e verificare alcuni scatti per essere sicuri che le immagini vengano registrate in modo corretto. Canon Inc., le sue affiliate e consociate e i distributori non possono essere considerati responsabili per danni indiretti dovuti al malfunzionamento di una fotocamera o di un accessorio, incluse le memory card, che comportino la mancata registrazione di un'immagine o la registrazione in un modo non adatto alla fotocamera.
- Le immagini registrate dalla fotocamera saranno a uso personale. Astenersi dalla registrazione non autorizzata che viola le leggi sul copyright e tenere presente che, anche per uso personale, fotografare durante alcuni spettacoli e alcune mostre o in alcuni contesti commerciali può violare il copyright o altri diritti legali.
- Per informazioni sulla garanzia della fotocamera o sull'assistenza clienti Canon, consultare quelle fornite con il kit della guida dell'utente della fotocamera.
- Sebbene il monitor LCD venga prodotto in condizioni di fabbricazione di alta precisione e più del 99,99% dei pixel soddisfi le specifiche di progettazione, in rari casi alcuni pixel potrebbero presentare difetti o apparire come punti rossi o neri. Ciò non indica danni della fotocamera e non influisce sulle immagini registrate.
- Il monitor LCD potrebbe essere coperto da una sottile pellicola di plastica per proteggerlo da eventuali graffi durante il trasporto. In tal caso, rimuovere la pellicola prima di utilizzare la fotocamera.
- Utilizzata per lunghi periodi di tempo, la fotocamera potrebbe surriscaldarsi. Ciò non indica danni.

## Nomi delle parti e convenzioni utilizzate in questa guida

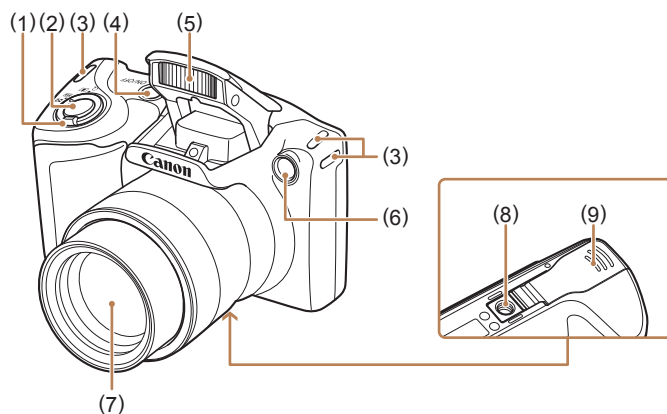

- |                                                                                                                                  |                                                       |
|----------------------------------------------------------------------------------------------------------------------------------|-------------------------------------------------------|
| (1) Leva dello zoom<br>Scatto: [Z] (teleobiettivo) /<br>[W] (grandangolo)<br>Riproduzione: [Q] (ingrandimento) /<br>[I] (indice) | (4) Pulsante ON/OFF                                   |
| (2) Pulsante dell'otturatore                                                                                                     | (5) Flash                                             |
| (3) Attacco della cinghia                                                                                                        | (6) Lampadina                                         |
|                                                                                                                                  | (7) Obiettivo                                         |
|                                                                                                                                  | (8) Attacco per il treppiede                          |
|                                                                                                                                  | (9) Sportello della memory card/<br>del vano batteria |

Prima dell'uso

Guida di base

Guida avanzata

**1** Nozioni fondamentali della fotocamera

**2** Modalità Automatica

**3** Altre modalità di scatto

**4** Modalità P

**5** Modalità riproduzione

**6** Menu di impostazione

**7** Accessori

**8** Appendice

Indice



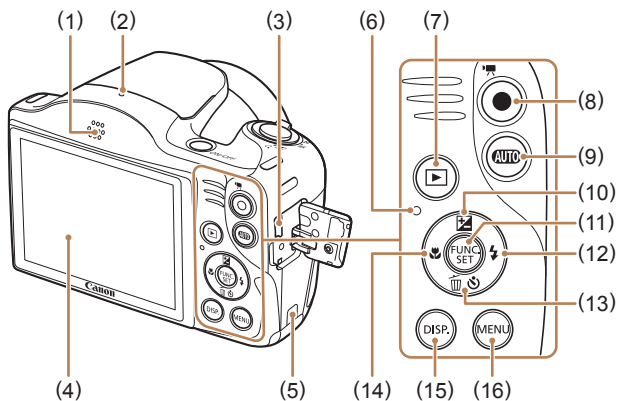

- |                                                     |                                                                        |
|-----------------------------------------------------|------------------------------------------------------------------------|
| (1) Altoparlante                                    | (10) Pulsante [ ] (Compensazione dell'esposizione) / Su                |
| (2) Microfono                                       | (11) Pulsante FUNC./SET                                                |
| (3) Terminale DIGITAL e AV OUT (uscita audio/video) | (12) Pulsante [ ] (Flash) / Destra                                     |
| (4) Schermo (monitor LCD)                           | (13) Pulsante [ ] (Autoscatto) / [ ] (Cancella singola immagine) / Giù |
| (5) Porta dell'adattatore di alimentazione          | (14) Pulsante [ ] (Campo di messa a fuoco) / Sinistra                  |
| (6) Livello MF                                      | (15) Pulsante [DISP.] (Visualizza)                                     |
| (7) Pulsante [ ] (Riproduzione)                     | (16) Pulsante [MENU]                                                   |
| (8) Pulsante Filmato                                |                                                                        |
| (9) Pulsante [AUTO] (Auto)                          |                                                                        |

- In questa guida, le icone vengono utilizzate per rappresentare i pulsanti della fotocamera corrispondenti su cui si trovano o a cui assomigliano.
- I pulsanti e i controlli riportati di seguito vengono rappresentati da icone.  
 Pulsante [▲] Su (10) sulla parte posteriore  
 Pulsante [◀] Sinistra (14) sulla parte posteriore  
 Pulsante [▶] Destra (12) sulla parte posteriore  
 Pulsante [▼] Giù (13) sulla parte posteriore

- Le modalità di scatto, le icone e il testo visualizzati sullo schermo sono indicati fra parentesi.
- ⓘ: informazioni importanti da sapere
- ✍: note e suggerimenti per un utilizzo avanzato della telecamera
- 📖xx: pagine con informazioni correlate (in questo esempio, "xx" rappresenta un numero di pagina)
- Le istruzioni di questa guida si riferiscono alle impostazioni predefinite della fotocamera.
- Per motivi di praticità, tutte le memory card supportate vengono denominate "memory card".
- I simboli "▶ Foto" e "▶ Filmati" sotto i titoli indicano se la funzione viene utilizzata per le foto o per i filmati.

Prima dell'uso
Guida di base
Guida avanzata
<b>1</b> Nozioni fondamentali della fotocamera
<b>2</b> Modalità Automatica
<b>3</b> Altre modalità di scatto
<b>4</b> Modalità P
<b>5</b> Modalità riproduzione
<b>6</b> Menu di impostazione
<b>7</b> Accessori
<b>8</b> Appendice
Indice



# Sommario

## Prima dell'uso

<b>Informazioni iniziali</b> .....	<b>2</b>
Contenuto della confezione.....	2
Memory card compatibili.....	2
Informazioni sulle Eye-Fi card.....	2
Note preliminari e informazioni legali.....	3
Nomi delle parti e convenzioni utilizzate in questa guida.....	3
Operazioni comuni della fotocamera.....	10
Precauzioni per la sicurezza.....	11

## Guida di base

<b>Operazioni di base</b> .....	<b>14</b>
Operazioni iniziali.....	14
Collegamento degli accessori.....	14
Come tenere la fotocamera.....	15
Carica della batteria ricaricabile.....	15
Inserimento della batteria ricaricabile e della scheda di memoria.....	16
Rimozione della batteria ricaricabile e della memory card.....	16
Impostazione di data e ora.....	17
Modifica della data e dell'ora.....	17
Lingua di visualizzazione.....	18
Prove con la fotocamera.....	19
Scatto (Smart Auto).....	19
Visualizzazione.....	20
Eliminazione delle immagini.....	21

## Guida avanzata

<b>1 Nozioni fondamentali della fotocamera</b> .....	<b>22</b>
Accensione/Spegnimento.....	22
Funzioni di risparmio batteria (AutoSpegnimento).....	23
Risparmio batteria in modalità di scatto.....	23
Risparmio batteria in modalità riproduzione.....	23
Pulsante dell'otturatore.....	23
Opzioni di visualizzazione degli scatti.....	24
Utilizzo del menu FUNC.....	24
Utilizzo della schermata del menu.....	25
Visualizzazione dell'indicatore.....	26
Orologio.....	27
<b>2 Modalità Automatica</b> .....	<b>28</b>
Scatto con impostazioni stabilite dalla fotocamera.....	28
Scatto (Smart Auto).....	28
Foto/filmati.....	30
Foto.....	30
Filmati.....	30
Icone delle scene.....	31
Icone di stabilizzazione dell'immagine.....	32
Cornici visualizzate sullo schermo.....	32
Utili funzioni di uso comune.....	33
Ingrandimento ravvicinato sui soggetti (Zoom Digitale).....	33
Utilizzo dell'autoscatto.....	33
Utilizzo dell'autoscatto per evitare l'effetto fotocamera mossa.....	34
Personalizzazione dell'autoscatto.....	34
Aggiunta di un timbro data.....	35
Scatto continuo.....	35

Prima dell'uso

Guida di base

Guida avanzata

**1** Nozioni fondamentali della fotocamera

**2** Modalità Automatica

**3** Altre modalità di scatto

**4** Modalità P

**5** Modalità riproduzione

**6** Menu di impostazione

**7** Accessori

**8** Appendice

Indice



Funzioni di personalizzazione delle immagini .....	36
Modifica del formato immagine.....	36
Modifica della risoluzione dell'immagine (dimensioni).....	37
Linee guida per la scelta di una risoluzione in base al formato carta (per le immagini 4:3).....	37
Modifica della qualità del filmato.....	37
Funzioni di scatto utili .....	38
Visualizzazione della griglia.....	38
Ingrandimento dell'area messa a fuoco.....	38
Verifica degli occhi chiusi.....	39
Personalizzazione del funzionamento della fotocamera .....	39
Disattivazione della Luce Autofocus .....	39
Disattivazione della lampadina di riduzione occhi rossi.....	40
Modifica dello stile di visualizzazione dell'immagine dopo gli scatti.....	40
Modifica del periodo di visualizzazione dell'immagine dopo gli scatti .....	40
Modifica della schermata visualizzata dopo gli scatti .....	40
<b>3 Altre modalità di scatto.....</b>	<b>42</b>
Personalizzazione di luminosità/colore (Controllo Live View) .....	42
Scene specifiche .....	43
Applicazione di effetti speciali .....	44
Scatto con l'effetto di un obiettivo fish-eye (Effetto fish-eye).....	44
Scatti con l'aspetto di modelli in miniatura (Effetto miniatura) ..	45
Velocità di riproduzione e durata di riproduzione stimata (per filmati di un minuto).....	45
Scatto con l'effetto di una fotocamera giocattolo (Eff. fotoc. giocatt.) .....	46
Scatti in monocromatico .....	46

Modalità speciali per altri scopi .....	47
Utilizzo della funzione Autoscatto viso.....	47
Scatto con esposizioni lunghe (Tempi lunghi) .....	47
<b>4 Modalità P.....</b>	<b>49</b>
Scatto in modalità Programma AE ([P]).....	49
Luminosità dell'immagine (Esposizione) .....	50
Regolazione della luminosità dell'immagine (Compensazione dell'esposizione).....	50
Blocco dell'esposizione/luminosità dell'immagine (Blocco AE).....	50
Modifica del metodo di lettura.....	51
Modifica della sensibilità ISO.....	51
Correzione della luminosità dell'immagine (i-Contrast) .....	52
Colori dell'immagine .....	52
Regolazione del bilanciamento del bianco .....	52
Personalizzazione del bilanciamento del bianco .....	53
Modifica del tono colore delle immagini (My Colors).....	53
Colore personale .....	54
Distanza di scatto e messa a fuoco.....	54
Scatti ravvicinati (Macro) .....	54
Soggetti distanti (Infinito) .....	55
Teleconvertitore Digitale .....	55
Modifica della modalità Cornice AF .....	55
Centro.....	55
AiAF viso .....	56
Scelta dei soggetti da mettere a fuoco (AF tracking) .....	56
Scatto con AF Servo.....	57
Modifica dell'impostazione di messa a fuoco .....	57
Scatto con Blocco AF .....	58

Prima dell'uso
Guida di base
Guida avanzata
<b>1</b> Nozioni fondamentali della fotocamera
<b>2</b> Modalità Automatica
<b>3</b> Altre modalità di scatto
<b>4</b> Modalità P
<b>5</b> Modalità riproduzione
<b>6</b> Menu di impostazione
<b>7</b> Accessori
<b>8</b> Appendice
Indice



Flash.....	58
Modifica della modalità Flash.....	58
Automatico.....	58
On.....	58
Sincro lenta.....	58
Off.....	59
Scatto con Blocco FE.....	59
Altre impostazioni.....	59
Modifica del rapporto di compressione (Qualità immagine).....	59
Modifica delle impostazioni della modalità IS.....	60
Ripresa di filmati con soggetti nella stessa dimensione mostrata prima dello scatto.....	60
<b>5 Modalità riproduzione.....</b>	<b>61</b>
Visualizzazione.....	61
Alternanza delle modalità di visualizzazione.....	62
Avvertenza di sovraesposizione (per eccessiva illuminazione dell'immagine).....	62
Istogramma.....	63
Scorrimento e applicazione di filtri alle immagini.....	63
Navigazione delle immagini in un indice.....	63
Ricerca di immagini che corrispondono alle condizioni specificate.....	64
Opzioni di visualizzazione delle immagini.....	65
Ingrandimento di immagini.....	65
Visualizzazione di presentazioni.....	65
Modifica delle impostazioni delle presentazioni.....	66
Riproduzione automatica di immagini correlate (Shuffle intelligente).....	66
Protezione delle immagini.....	67
Utilizzo del menu.....	67
Scelta delle immagini singole.....	67
Selezione di un intervallo.....	68

Protezione di tutte le immagini contemporaneamente.....	69
Annullamento di tutte le protezioni contemporaneamente.....	69
Eliminazione delle immagini.....	69
Eliminazione di più immagini contemporaneamente.....	69
Scelta di un metodo di selezione.....	69
Scelta delle immagini singole.....	70
Selezione di un intervallo.....	70
Specifica di tutte le immagini contemporaneamente.....	70
Rotazione delle immagini.....	71
Utilizzo del menu.....	71
Disattivazione della rotazione automatica.....	71
Immagini contrassegnate come preferite.....	72
Utilizzo del menu.....	72
Modifica di foto.....	73
Ridimensionamento delle immagini.....	73
Ritaglio.....	73
Modifica del tono colore delle immagini (My Colors).....	74
Correzione della luminosità dell'immagine (i-Contrast).....	75
Correzione dell'effetto occhi rossi.....	75
Modifica di filmati.....	76
<b>6 Menu di impostazione.....</b>	<b>77</b>
Regolazione delle funzioni di base della fotocamera.....	77
Disattivazione dei suoni delle operazioni della fotocamera.....	77
Regolazione del volume.....	77
Per nascondere i suggerimenti.....	78
Data e ora.....	78
Orologio globale.....	78
Temporizzazione rientro obiettivo.....	79
Utilizzo della modalità Eco.....	79
Modifica della funzione di risparmio batteria.....	79
Luminosità dello schermo.....	80

Prima dell'uso
Guida di base
Guida avanzata
<b>1</b> Nozioni fondamentali della fotocamera
<b>2</b> Modalità Automatica
<b>3</b> Altre modalità di scatto
<b>4</b> Modalità P
<b>5</b> Modalità riproduzione
<b>6</b> Menu di impostazione
<b>7</b> Accessori
<b>8</b> Appendice
Indice



Per nascondere la schermata di avvio .....	80
Formattazione delle memory card .....	80
Formattazione di basso livello .....	81
Numero file .....	81
Archiviazione di immagini in base alla data .....	82
Verifica dei loghi di certificazione .....	82
Lingua di visualizzazione .....	82
Modifica di altre impostazioni .....	82
Ripristino delle impostazioni predefinite .....	83
<b>7 Accessori .....</b>	<b>84</b>
Mappa del sistema .....	84
Accessori opzionali .....	85
Alimentatori .....	85
Unità Flash .....	86
Altri accessori .....	86
Stampante .....	86
Utilizzo di accessori opzionali .....	87
Riproduzione su un televisore .....	87
Alimentazione della fotocamera utilizzando l'alimentazione domestica .....	87
Utilizzo del software .....	89
Verifica dell'ambiente del computer .....	89
Installazione del software .....	89
Salvataggio delle immagini in un computer .....	90
Stampa delle immagini .....	91
Stampa facile .....	91
Configurazione delle impostazioni di stampa .....	92
Ritaglio delle immagini prima della stampa .....	93
Scelta del formato della carta e del layout prima della stampa .....	93
Opzioni di layout disponibili .....	94
Stampa di fototessere .....	94

Stampa di scene di filmati .....	94
Opzioni di stampa dei filmati .....	95
Aggiunta di immagini all'elenco stampa (DPOF) .....	95
Configurazione delle impostazioni di stampa .....	95
Impostazione della stampa per le singole immagini .....	96
Impostazione della stampa per una serie di immagini .....	96
Impostazione della stampa per una tutte le immagini .....	96
Cancellazione di tutte le immagini dall'elenco stampa .....	96
Stampa di immagini aggiunte all'elenco stampa (DPOF) .....	97
Aggiunta di immagini a un fotolibro .....	97
Scelta di un metodo di selezione .....	97
Aggiunta delle immagini singole .....	97
Aggiunta di tutte le immagini a un fotolibro .....	98
Rimozione di tutte le immagini da un fotolibro .....	98
Utilizzo di una Eye-Fi card .....	98
Verifica delle informazioni di connessione .....	99
Disattivazione del trasferimento Eye-Fi .....	99
<b>8 Appendice .....</b>	<b>100</b>
Risoluzione dei problemi .....	100
Messaggi visualizzati sullo schermo .....	103
Informazioni visualizzate sullo schermo .....	104
Scatto (Visualizzazione informazioni) .....	104
Livello della batteria .....	105
Riproduzione (visualizzazione dettagliata delle informazioni) .....	105
Riepilogo del pannello di controllo del filmato .....	106
Tabelle delle funzioni e dei menu .....	106
Funzioni disponibili in ogni modalità di scatto .....	106
Menu FUNC .....	107
Scheda Scatto .....	109
Scheda Impostazione .....	111

<b>Prima dell'uso</b>
<b>Guida di base</b>
<b>Guida avanzata</b>
<b>1</b> Nozioni fondamentali della fotocamera
<b>2</b> Modalità Automatica
<b>3</b> Altre modalità di scatto
<b>4</b> Modalità P
<b>5</b> Modalità riproduzione
<b>6</b> Menu di impostazione
<b>7</b> Accessori
<b>8</b> Appendice
<b>Indice</b>





Scheda Riproduzione .....	111
Scheda Stampa .....	112
Modalità riproduzione Menu FUNC. ....	112
Precauzioni di utilizzo .....	112
Specifiche .....	113
Specifiche della fotocamera .....	113
Lunghezza focale Zoom Digitale (equivalente a pellicola da 35 mm) .....	113
Numero di scatti/Tempo di ripresa, tempo di riproduzione ..	113
Numero di scatti per memory card .....	114
Durata di registrazione per memory card .....	114
Copertura del flash .....	114
Distanza di scatto .....	115
Velocità di scatto continuo .....	115
Velocità otturatore .....	115
Diaframma .....	115
Batteria ricaricabile NB-11LH .....	115
Carica batteria CB-2LF/CB-2LFE .....	115
Indice .....	116
Marchi registrati e licenze .....	118
Dichiarazione di non responsabilità .....	118

<b>Prima dell'uso</b>
<b>Guida di base</b>
<b>Guida avanzata</b>
<b>1</b> Nozioni fondamentali della fotocamera
<b>2</b> Modalità Automatica
<b>3</b> Altre modalità di scatto
<b>4</b> Modalità P
<b>5</b> Modalità riproduzione
<b>6</b> Menu di impostazione
<b>7</b> Accessori
<b>8</b> Appendice
<b>Indice</b>



# Operazioni comuni della fotocamera

## Ripresa

- Utilizzare le impostazioni predefinite della fotocamera (Modalità Automatica)  
-  28

Ripresa ottimale di persone



Ritratti  
 43



Sulla neve  
 43

Ripresa in scene specifiche



Luce scarsa  
 43



Fuochi d'artificio  
 43

Applicazione di effetti speciali



Con colori vivaci  
 44



Effetto poster  
 44



Effetto fish-eye  
 44











Effetto miniatura  
 45









Effetto fotocamera  
giocattolo  46





Monocrom.  
 46

- Modificare le impostazioni dell'immagine durante lo scatto (Controllo Live View)  
-  42
- Mettere a fuoco i visi  
-  28,  43,  56
- Senza utilizzo del flash (disattivazione del flash)  
-  28
- Includere se stessi nello scatto (Autoscatto)  
-  33,  47
- Aggiungere un Timbro data  
-  35

## Visualizzazione

- Visualizzare immagini (modalità riproduzione)  
-  61
- Riproduzione automatica (Presentazione)  
-  65
- Su un televisore  
-  87
- Su un computer  
-  89
- Scorrere rapidamente le immagini  
-  63
- Eliminare immagini  
-  69

## Ripresa/Visualizzazione di filmati

- Riprendere filmati  
-  28
- Visualizzare filmati (modalità riproduzione)  
-  61

Prima dell'uso

Guida di base

Guida avanzata

**1** Nozioni fondamentali della fotocamera

**2** Modalità Automatica

**3** Altre modalità di scatto

**4** Modalità P

**5** Modalità riproduzione

**6** Menu di impostazione

**7** Accessori

**8** Appendice

Indice



## Stampa

- Stampare foto
  - 91

## Salvataggio

- Salvare immagini in un computer
  - 90

## Precauzioni per la sicurezza

- Prima di utilizzare il prodotto, leggere attentamente le precauzioni per la sicurezza riportate di seguito. Accertarsi sempre che il prodotto venga utilizzato in modo corretto.
- Le precauzioni per la sicurezza vengono qui fornite per evitare incidenti a se stessi e alle persone o danni all'apparecchiatura.
- Consultare anche le guide fornite con gli accessori in uso acquistati separatamente.



### Avvertenza

Indica la possibilità di lesioni gravi o di morte.

- Non fare scattare il flash in prossimità degli occhi delle persone. L'esposizione alla luce intensa generata dal flash potrebbe causare danni alla vista. In particolare, quando si utilizza il flash è necessario mantenersi ad almeno 1 metro di distanza dai neonati.
- Conservare l'apparecchiatura fuori della portata di bambini e neonati. Una cinghia avvolta intorno al collo di un bambino potrebbe causarne il soffocamento. Se il prodotto acquistato è dotato di un cavo di alimentazione, attenzione a non avvolgerlo inavvertitamente intorno al collo di un bambino: potrebbe causarne il soffocamento.
- Utilizzare esclusivamente le sorgenti di alimentazione consigliate.
- Non smontare, modificare o esporre il prodotto a fonti di calore.
- Non staccare l'etichetta, se apposta sulla batteria ricaricabile.
- Non lasciare cadere né sottoporre il prodotto a urti.
- Non toccare le parti interne del prodotto se sono rotte, ad esempio in caso di caduta.
- Sospendere immediatamente l'uso del prodotto in caso di emissione di fumo o odori strani oppure di altro funzionamento anomalo.
- Non utilizzare solventi organici quali alcool, benzina o diluente per pulire il prodotto.

## Prima dell'uso

### Guida di base

### Guida avanzata

#### 1 Nozioni fondamentali della fotocamera

#### 2 Modalità Automatica

#### 3 Altre modalità di scatto

#### 4 Modalità P

#### 5 Modalità riproduzione

#### 6 Menu di impostazione

#### 7 Accessori

#### 8 Appendice

## Indice



- Evitare il contatto con liquidi e che liquidi o corpi estranei penetrino all'interno del prodotto.

Ciò potrebbe provocare scosse elettriche o incendi.

Se il prodotto si bagna o se liquidi o corpi estranei penetrano al suo interno, rimuovere immediatamente la batteria ricaricabile o le batterie o scollegare il cavo dalla presa elettrica.

- Non guardare attraverso il mirino (se disponibile sul modello in uso) sorgenti luminose intense, ad esempio il sole in un giorno sereno o una sorgente di luce artificiale.

Ciò potrebbe provocare danni alla vista.

- Non toccare il prodotto durante un temporale se è collegato alla rete elettrica.

Ciò potrebbe provocare scosse elettriche o incendi. Interrompere immediatamente l'uso del prodotto e allontanarsi da esso.

- Utilizzare soltanto la batteria ricaricabile o le batterie consigliate.
- Non posizionare la batteria ricaricabile o le batterie in prossimità di una fonte di calore né esporle a una fiamma diretta.

Ciò potrebbe determinare l'esplosione o la fuoriuscita di liquido dalla batteria ricaricabile o dalle batterie, con conseguente rischio di scosse elettriche, incendi o lesioni. In caso di contatto degli elettroliti fuoriusciti dalla batteria con occhi, bocca, cute o abiti, sciacquare immediatamente con acqua.

- Se il prodotto utilizza un carica batteria, prendere nota delle seguenti precauzioni.
  - Rimuovere periodicamente la spina e, con un panno asciutto, rimuovere la polvere e la sporcizia che si accumulano sulla spina, all'esterno della presa di alimentazione e nell'area circostante.
  - Non inserire o rimuovere la spina con le mani bagnate.
  - Non utilizzare l'apparecchiatura in modo da superare la capacità nominale della presa elettrica o degli accessori di cablaggio. Non utilizzarla se la spina risulta danneggiata oppure non inserita completamente nella presa.
  - Evitare che oggetti metallici (ad esempio graffette o chiavi) o polvere entrino in contatto con i terminali o con la spina.
  - Non tagliare, danneggiare, modificare o posizionare oggetti pesanti sopra il cavo di alimentazione, se il prodotto in uso ne ha uno.

Ciò potrebbe provocare scosse elettriche o incendi.

- Spegner la fotocamera nei luoghi in cui l'uso di fotocamere è vietato. Le onde elettromagnetiche emesse dalla fotocamera potrebbero interferire con il funzionamento di strumenti elettronici e altri dispositivi. Prestare particolare attenzione quando si utilizza il prodotto in luoghi in cui l'uso di dispositivi elettronici è soggetto a restrizioni, ad esempio all'interno di aerei e strutture sanitarie.

- Non mantenere la fotocamera a contatto con la pelle per periodi prolungati.

Anche se la fotocamera non appare surriscaldata, potrebbe causare bruciate a basse temperature che si manifestano con arrossamenti della pelle o scottature. Utilizzare un treppiede nei luoghi molto caldi oppure in caso di cattiva circolazione o pelle insensibile.

	<b>Attenzione</b>	Indica la possibilità di lesioni.
------------------------------------------------------------------------------------	-------------------	-----------------------------------

- Quando si trasporta il prodotto per la cinghia, prestare attenzione a non colpirlo né a fargli subire forti scosse o urti.
- Fare attenzione a non urtare o spingere con forza l'obiettivo. Ciò potrebbe provocare lesioni personali o danni alla fotocamera.
- Prestare attenzione a non urtare lo schermo. In caso di rottura dello schermo, i frammenti potrebbero provocare lesioni.
- Quando si utilizza il flash, prestare attenzione a non coprirlo con le dita o con gli abiti. Ciò potrebbe provocare ustioni o danneggiare il flash.
- Non utilizzare, collocare o conservare il prodotto nei seguenti luoghi:
  - Luoghi esposti a luce del sole diretta
  - Luoghi con temperatura superiore a 40°C
  - Ambienti umidi o polverosi
 In caso contrario, si potrebbero verificare fuoriuscite di liquido, surriscaldamento o esplosione della batteria ricaricabile o delle batterie, con conseguente rischio di scosse elettriche, incendi, ustioni o altri tipi di lesioni. Surriscaldamento e danni possono determinare scosse elettriche, incendi, ustioni o altre lesioni.

Prima dell'uso

Guida di base

Guida avanzata

**1** Nozioni fondamentali della fotocamera

**2** Modalità Automatica

**3** Altre modalità di scatto

**4** Modalità P

**5** Modalità riproduzione

**6** Menu di impostazione

**7** Accessori

**8** Appendice

Indice



- Gli effetti di transizione della presentazione potrebbero provocare disturbi se visualizzati per periodi prolungati.
- Quando si utilizzano obiettivi opzionali, filtri per obiettivo o adattatori filtri (se applicabili), assicurarsi di collegare saldamente tali accessori. In caso di allentamento e caduta di un accessorio, l'obiettivo potrebbe rompersi e i frammenti di vetro potrebbero causare lesioni alla persona.

- Sui prodotti in cui il flash si solleva o si abbassa automaticamente, mantenere il dito distante mentre il flash si abbassa per evitare che venga pizzicato.

Ciò potrebbe provocare lesioni personali.

### Attenzione

Indica la possibilità di danni all'apparecchiatura.

- Non puntare la fotocamera verso sorgenti luminose intense, ad esempio il sole in un giorno sereno o una sorgente di luce artificiale. In caso contrario, il sensore di immagine o altri componenti interni potrebbero danneggiarsi.

- Quando si utilizza la fotocamera sulla spiaggia o in località particolarmente ventose, evitare che la polvere o la sabbia penetrino all'interno della fotocamera.

- Sui prodotti in cui il flash si solleva o si abbassa automaticamente, non provare ad abbassarlo o a sollevarlo manualmente.

Ciò potrebbe provocare il malfunzionamento del prodotto.

- Se un corpo estraneo, quale polvere o sporcizia, ostacola il flash, rimuoverlo con un tampone o un panno di cotone.

Il calore emesso dal flash potrebbe causare emissione di fumo dal corpo estraneo o malfunzionamento del prodotto.

- Rimuovere e conservare la batteria ricaricabile o le batterie quando il prodotto non viene utilizzato.

Eventuali fuoriuscite di liquido dalla batteria possono danneggiare il prodotto.

- Prima di smaltire la batteria ricaricabile o le batterie, coprire i terminali con nastro adesivo o altro materiale isolante.

Il contatto con altri materiali metallici potrebbe provocare incendi o esplosioni.

- Scollegare la carica batteria del prodotto quando non in uso. Non coprire con un panno o altri oggetti quando è in uso. Se viene lasciata collegata per un periodo di tempo prolungato, l'unità potrebbe surriscaldarsi e deformarsi, con conseguente rischio di incendio.

- Non lasciare le batterie ricaricabili dedicate vicino ad animali domestici.

Questi potrebbero mordere la batteria ricaricabile provocando fuoriuscite di liquido, surriscaldamento o esplosioni, con conseguente rischio di incendi o danni al prodotto.

- Se il prodotto utilizza più batterie, non utilizzare insieme batterie con diversi livelli di carica, né batterie nuove e usate. Non inserire le batterie con i terminali + e - invertiti.

Ciò potrebbe provocare il malfunzionamento del prodotto.

- Non sedersi dopo avere riposto la fotocamera in tasca. Questa azione potrebbe danneggiare lo schermo o provocarne il malfunzionamento.

- Nel riporre la fotocamera nella borsa, assicurarsi che oggetti rigidi non urtino lo schermo. Inoltre, se il prodotto ha uno schermo richiudibile, chiuderlo in modo che sia rivolto verso il corpo.

- Non collegare alcun oggetto rigido al prodotto. Questa azione potrebbe danneggiare lo schermo o provocarne il malfunzionamento.



Prima dell'uso

Guida di base

Guida avanzata

**1** Nozioni fondamentali della fotocamera

**2** Modalità Automatica

**3** Altre modalità di scatto

**4** Modalità P

**5** Modalità riproduzione

**6** Menu di impostazione

**7** Accessori

**8** Appendice

Indice



# Guida di base

## Operazioni di base

Informazioni e istruzioni di base, dalle operazioni iniziali allo scatto e alla riproduzione

## Operazioni iniziali

Di seguito sono riportate le operazioni preliminari allo scatto.

### Collegamento degli accessori

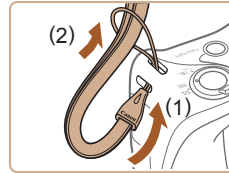

#### 1 Collegare la cinghia.

- Far passare l'estremità della cinghia attraverso il relativo foro (1), quindi tirare l'altra estremità della cinghia utilizzando l'anello sull'estremità filettata (2).

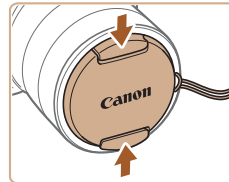

#### 2 Fissare il copriobiettivo.

- Rimuovere temporaneamente il copriobiettivo dall'obiettivo, inserire l'estremità della cinghia nel relativo foro (1), quindi fare passare il copriobiettivo attraverso l'anello (2).
- Rimuovere sempre il copriobiettivo prima di accendere la fotocamera.
- Quando la fotocamera non viene utilizzata, tenere il copriobiettivo sull'obiettivo.

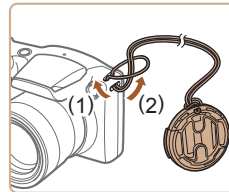

Prima dell'uso

Guida di base

Guida avanzata

- 1 Nozioni fondamentali della fotocamera
- 2 Modalità Automatica
- 3 Altre modalità di scatto
- 4 Modalità P
- 5 Modalità riproduzione
- 6 Menu di impostazione
- 7 Accessori
- 8 Appendice

Indice

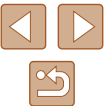

## Come tenere la fotocamera



- Mettere la cinghia intorno al polso.
- Durante la ripresa, tenere le braccia vicine al corpo e afferrare saldamente la fotocamera per evitare che si sposti. Se il flash è stato sollevato, non poggiare le dita su di esso.

## Carica della batteria ricaricabile

Prima dell'uso, caricare la batteria ricaricabile utilizzando il carica batteria incluso. Caricare subito la batteria ricaricabile, poiché la fotocamera non viene venduta carica.

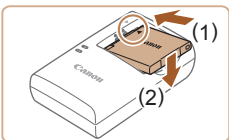

### 1 Inserire la batteria ricaricabile.

- Dopo avere allineato i simboli ▲ sulla batteria ricaricabile e sul carica batteria, inserire la batteria ricaricabile spingendola all'interno (1) e verso il basso (2).

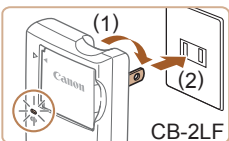

### 2 Caricare la batteria ricaricabile.

- CB-2LF: ruotare la spina verso l'esterno (1) e inserire il carica batteria in una presa di corrente (2).
- CB-2LFE: inserire il cavo di alimentazione nel carica batteria, quindi inserire l'altra estremità in una presa di corrente.
- La spia di carica diventa arancione e la carica ha inizio.
- Al termine della carica, la spia diventa verde.

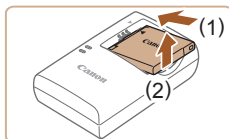
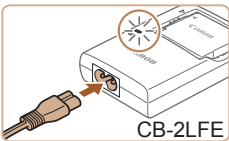

### 3 Rimuovere la batteria ricaricabile.

- Dopo aver scollegato il carica batteria dalla presa di corrente, rimuovere la batteria ricaricabile spingendola all'interno (1) e verso l'alto (2).



- Per proteggere la batteria ricaricabile e tenerla in condizioni ottimali, l'operazione di carica non deve durare più di 24 ore consecutive.
- Per i carica batteria che utilizzano un cavo di alimentazione, non collegare il carica batteria o il cavo ad altri oggetti. Ciò potrebbe provocare un malfunzionamento o danni al prodotto.



- Per informazioni dettagliate sulla durata della carica, il numero di scatti e la durata di registrazione consentiti da una batteria ricaricabile completamente carica, vedere "Numero di scatti/ Tempo di ripresa, tempo di riproduzione" (113).
- Le batterie ricaricabili caricate si scaricano gradualmente anche se non vengono utilizzate. Caricare la batteria ricaricabile il giorno stesso dell'utilizzo o immediatamente prima.
- Il carica batteria può essere utilizzato in aree con alimentazione CA da 100 – 240 V (50/60 Hz). Per le prese elettriche di formato diverso, utilizzare un comune adattatore per spine disponibile in commercio. Non utilizzare un trasformatore elettrico progettato per i viaggi all'estero, poiché potrebbe danneggiare la batteria ricaricabile.

Prima dell'uso

Guida di base

Guida avanzata

**1** Nozioni fondamentali della fotocamera

**2** Modalità Automatica

**3** Altre modalità di scatto

**4** Modalità P

**5** Modalità riproduzione

**6** Menu di impostazione

**7** Accessori

**8** Appendice

Indice



## Inserimento della batteria ricaricabile e della scheda di memoria

Inserire la batteria ricaricabile inclusa e una memory card (venduta separatamente).

Prima di utilizzare una memory card nuova (o una memory card già formattata in un altro dispositivo), è necessario formattarla con la fotocamera in uso (📖 80).

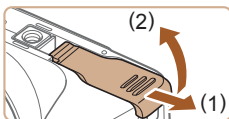

### 1 Aprire lo sportello.

- Fare scorrere lo sportello (1) e sollevarlo (2).

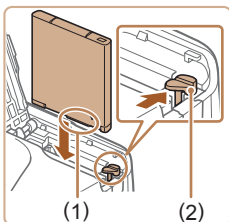

### 2 Inserire la batteria ricaricabile.

- Tenendo premuta la batteria ricaricabile con i terminali (1) nella direzione mostrata, premere il blocco della batteria (2) nella direzione indicata dalla freccia e inserire la batteria finché non scatta nella posizione di blocco.
- Se la batteria ricaricabile viene inserita erroneamente, non è possibile bloccarla nella posizione corretta. Verificare sempre che la batteria ricaricabile sia orientata nella direzione corretta e, una volta inserita, bloccarla.

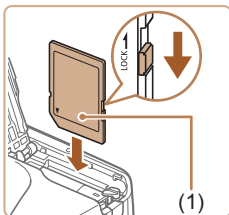

### 3 Verificare la linguetta di protezione dalla scrittura della scheda e inserire la scheda di memoria.

- Se la linguetta della protezione dalla scrittura è in posizione di blocco, non è possibile registrare sulle schede di memoria. Spostare la linguetta in posizione di sblocco.

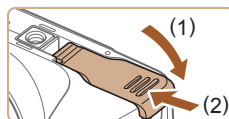

### 4 Chiudere lo sportello.

- Abbassare lo sportello (1) e tenerlo premuto verso il basso facendolo scorrere finché non scatta nella posizione di chiusura (2).



- Per linee guida sul numero di scatti o sulle ore di registrazione che è possibile salvare su una memory card, vedere "Numero di scatti per memory card" (📖 114).

## Rimozione della batteria ricaricabile e della memory card

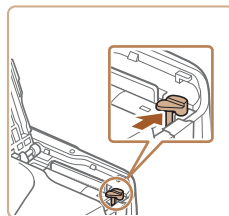

### Rimuovere la batteria ricaricabile.

- Aprire lo sportello e premere il blocco della batteria nella direzione indicata dalla freccia.
- La batteria ricaricabile verrà espulsa.

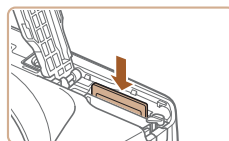

### Rimuovere la memory card.

- Spingere la memory card finché non scatta, quindi rilasciarla lentamente.
- La memory card verrà espulsa.

Prima dell'uso

Guida di base

Guida avanzata

1 Nozioni fondamentali della fotocamera

2 Modalità Automatica

3 Altre modalità di scatto

4 Modalità P

5 Modalità riproduzione

6 Menu di impostazione

7 Accessori

8 Appendice

Indice





## Impostazione di data e ora

Impostare correttamente la data e l'ora correnti come descritto di seguito se viene visualizzata la schermata [Data/Ora] quando si accende la fotocamera. Le informazioni specificate vengono salvate nelle proprietà dell'immagine al momento dello scatto e vengono utilizzate per gestire le immagini in base alla data di scatto o per stampare immagini che mostrano la data. È anche possibile aggiungere un timbro data agli scatti, (135).

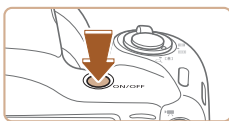

### 1 Accendere la fotocamera.

- Premere il pulsante ON/OFF.
- Viene visualizzata la schermata [Data/Ora].

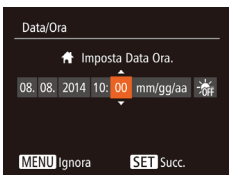

### 2 Impostare la data e l'ora.

- Premere i pulsanti [◀][▶] per scegliere un'opzione.
- Premere i pulsanti [▲][▼] per specificare la data e l'ora.
- Al termine, premere il pulsante [OK].



### 3 Specificare il fuso orario locale.

- Premere i pulsanti [◀][▶] per scegliere il fuso orario locale.

### 4 Terminare il processo di impostazione.

- Al termine, premere il pulsante [OK]. Dopo un messaggio di conferma, la schermata di impostazione non viene più visualizzata.



- Per spegnere la fotocamera, premere il pulsante ON/OFF.



- Se la data, l'ora e il fuso orario locale non vengono impostati, la schermata [Data/Ora] verrà visualizzata ogni volta che si accende la fotocamera. Specificare le informazioni corrette.



- Per impostare l'ora legale (1 ora avanti), scegliere [OFF] al passo 2, quindi scegliere [ON] premendo i pulsanti [▲][▼].

## Modifica della data e dell'ora

Modificare la data e l'ora attenendosi alla seguente procedura.



### 1 Accedere alla schermata del menu.

- Premere il pulsante [MENU].

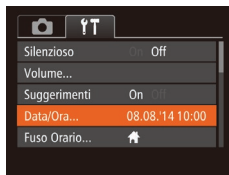

### 2 Scegliere [Data/Ora].

- Spostare la leva dello zoom per scegliere la scheda [Z].
- Premere i pulsanti [▲][▼] per scegliere [Data/Ora], quindi premere il pulsante [OK].

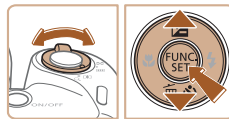

### 3 Modificare la data e l'ora.

- Attenersi al passo 2 in "Impostazione di data e ora" (135) per regolare le impostazioni.
- Premere il pulsante [MENU] per chiudere la schermata del menu.

Prima dell'uso

Guida di base

Guida avanzata

1 Nozioni fondamentali della fotocamera

2 Modalità Automatica

3 Altre modalità di scatto

4 Modalità P

5 Modalità riproduzione

6 Menu di impostazione

7 Accessori

8 Appendice

Indice

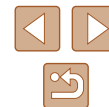



- Le impostazioni di data/ora possono essere conservate per circa 3 settimane dalla batteria data/ora incorporata (batteria di riserva) della fotocamera dopo la rimozione della batteria ricaricabile.
- La batteria data/ora verrà caricata in circa 4 ore dopo aver inserito una batteria ricaricabile carica o dopo aver collegato la fotocamera a un kit adattatore CA (venduto separatamente, 85), anche se la fotocamera viene tenuta spenta.
- Quando la batteria data/ora è scarica, all'accensione della fotocamera viene visualizzata la schermata [Data/Ora]. Impostare l'ora e la data corrette attenendosi alla procedura riportata in "Impostazione di data e ora" (17).

## Lingua di visualizzazione

Modificare la lingua di visualizzazione in base alle esigenze.

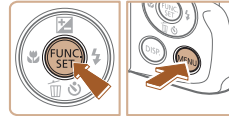

Français	Español	العربية
Nederlands	Ελληνικό	मराठी
Dansk	Русский	简体中文
Português	Polski	繁體中文
Suomi	Čeština	한국어
Italiano	Magyar	B.Malaysia
Українська	Tiếng Việt	Indonesian



### 1 Attivare la modalità riproduzione.

- Premere il pulsante [▶].

### 2 Accedere alla schermata delle impostazioni.

- Tenere premuto il pulsante [FUNC/SET], quindi premere immediatamente il pulsante [MENU].

### 3 Impostare la lingua di visualizzazione.

- Premere i pulsanti [▲][▼][◀][▶] per scegliere una lingua, quindi premere il pulsante [FUNC/SET].
- Una volta impostata la lingua di visualizzazione, la schermata delle impostazioni non viene più visualizzata.



- Se, dopo aver premuto il pulsante [FUNC/SET] al passo 2, si attende per un periodo di tempo eccessivo prima di premere il pulsante [MENU], verrà visualizzata l'ora corrente. In tale caso, premere il pulsante [FUNC/SET] per eliminare la visualizzazione dell'ora e ripetere il passo 2.
- È possibile cambiare la lingua di visualizzazione anche premendo il pulsante [MENU] e scegliendo [Lingua] nella scheda [F1].

Prima dell'uso

Guida di base

Guida avanzata

1 Nozioni fondamentali della fotocamera

2 Modalità Automatica

3 Altre modalità di scatto

4 Modalità P

5 Modalità riproduzione

6 Menu di impostazione

7 Accessori

8 Appendice

Indice



## Prove con la fotocamera

► Foto ► Filmati

Attenersi alle istruzioni riportate di seguito per accendere la fotocamera, scattare foto o filmati e visualizzarli.

### Scatto (Smart Auto)

Per una selezione completamente automatica delle impostazioni ottimali per scene specifiche, è sufficiente consentire alla fotocamera di determinare le condizioni del soggetto e dello scatto.



#### 1 Accendere la fotocamera.

- Premere il pulsante ON/OFF.
- Viene visualizzata la schermata di avvio.



#### 2 Attivare la modalità [AUTO].

- Premere ripetutamente il pulsante [AUTO] finché non viene visualizzato [AUTO].
- Puntare la fotocamera su un soggetto. Mentre la fotocamera determina la scena, viene emesso un leggero scatto.
- Le icone che rappresentano la scena e la modalità di stabilizzazione dell'immagine vengono visualizzate nell'angolo superiore destro dello schermo.
- Le cornici visualizzate intorno ai soggetti rilevati indicano che questi ultimi sono a fuoco.

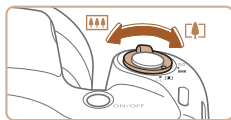

#### 3 Comporre lo scatto.

- Per effettuare lo zoom e ingrandire il soggetto, spostare la leva dello zoom verso [🌳] (teleobiettivo) e, per allontanare lo zoom dal soggetto, spostare la leva verso [📐] (grandangolo).

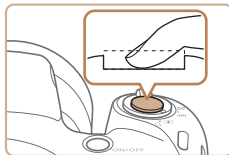
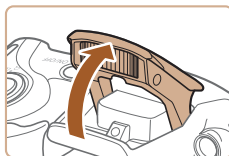
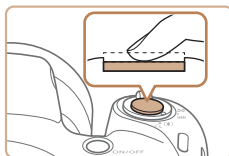

## 4 Scattare.

### Scatto di foto

#### 1) Mettere a fuoco.

- Premere leggermente il pulsante dell'otturatore fino a metà corsa. La fotocamera emette due segnali acustici dopo la messa a fuoco e vengono visualizzate cornici AF per indicare le aree a fuoco dell'immagine.
- Se viene visualizzato [Solleva flash], sollevare il flash con il dito per effettuare le operazioni preliminari all'utilizzo. Se si preferisce non utilizzare il flash, abbassarlo con il dito per farlo rientrare nella fotocamera.

#### 2) Scattare.

- Premere completamente il pulsante dell'otturatore.
- Mentre la fotocamera scatta, viene riprodotto il suono dello scatto e, in condizioni di luce scarsa, il flash, quando è stato sollevato, si attiva automaticamente.
- Tenere ferma la fotocamera fino al termine del suono dello scatto.
- Dopo aver visualizzato la foto scattata, la fotocamera mostra di nuovo la schermata di scatto.

Prima dell'uso

Guida di base

Guida avanzata

**1** Nozioni fondamentali della fotocamera

**2** Modalità Automatica

**3** Altre modalità di scatto

**4** Modalità P

**5** Modalità riproduzione

**6** Menu di impostazione

**7** Accessori

**8** Appendice

Indice

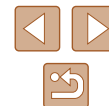



## Ripresa di filmati

### 1) Avviare la ripresa.

- Premere il pulsante del filmato. Quando inizia la registrazione, la fotocamera emette un segnale acustico e viene visualizzato [●REC] insieme al tempo trascorso (1).
- Sul bordo superiore e quello inferiore dello schermo vengono visualizzate delle barre nere e il soggetto viene leggermente ingrandito. Le barre nere indicano aree dell'immagine non registrate.
- Le cornici visualizzate intorno ai visi rilevati indicano che questi ultimi sono a fuoco.
- Una volta iniziata la registrazione, sollevare il dito dal pulsante del filmato.



### 2) Terminare la ripresa.

- Premere nuovamente il pulsante del filmato per arrestare la ripresa. Quando la registrazione si interrompe, la fotocamera emette due segnali acustici.

## Visualizzazione

Dopo la ripresa di immagini o filmati, è possibile visualizzarli sullo schermo attenendosi alla seguente procedura.



### 1 Attivare la modalità riproduzione.

- Premere il pulsante [▶].
- Viene visualizzato l'ultimo scatto.

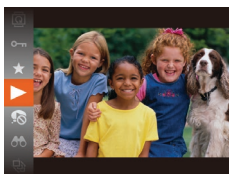
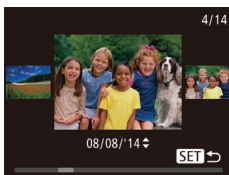
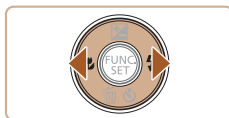

## 2 Scorrere le immagini.

- Per visualizzare l'immagine precedente, premere il pulsante [◀]. Per visualizzare l'immagine successiva, premere il pulsante [▶].

- Per accedere a questa schermata (modalità Scorrimento), tenere premuti i pulsanti [◀][▶] per almeno un secondo. In questa modalità, premere i pulsanti [◀][▶] per scorrere le immagini.
- Premere il pulsante [⊞] per tornare alla visualizzazione di singole immagini.
- I filmati sono identificati dall'icona [SET▶]. Per riprodurre i filmati, andare al passo 3.

## 3 Riprodurre i filmati.

- Premere il pulsante [⊞], quindi i pulsanti [▲][▼] per scegliere [▶], infine premere nuovamente il pulsante [⊞].
- La riproduzione ha inizio e, al termine del filmato, viene visualizzato [SET▶].
- Per regolare il volume, premere i pulsanti [▲][▼].

Prima dell'uso

Guida di base

Guida avanzata

1 Nozioni fondamentali della fotocamera

2 Modalità Automatica

3 Altre modalità di scatto

4 Modalità P

5 Modalità riproduzione

6 Menu di impostazione

7 Accessori

8 Appendice

Indice

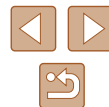



- Per passare dalla modalità riproduzione alla modalità di scatto, premere il pulsante dell'otturatore fino a metà corsa.

## Eliminazione delle immagini

È possibile scegliere ed eliminare singolarmente le immagini non più necessarie. Prestare attenzione durante l'eliminazione delle immagini, poiché non sarà possibile recuperarle.

### 1 Scegliere l'immagine da eliminare.

- Premere i pulsanti [◀][▶] per scegliere un'immagine.



### 2 Eliminare l'immagine.

- Premere il pulsante [▼].
- Dopo che viene visualizzato [Elimina?], premere i pulsanti [◀][▶] per scegliere [Elimina], quindi premere il pulsante [⊕].
- L'immagine corrente viene eliminata.
- Per annullare l'eliminazione, premere i pulsanti [◀][▶] per scegliere [Annulla], quindi premere il pulsante [⊕].



- È possibile scegliere più immagini da eliminare contemporaneamente (p.69).

Prima dell'uso

Guida di base

Guida avanzata

**1** Nozioni fondamentali della fotocamera

**2** Modalità Automatica

**3** Altre modalità di scatto

**4** Modalità P

**5** Modalità riproduzione

**6** Menu di impostazione

**7** Accessori

**8** Appendice

Indice



## Nozioni fondamentali della fotocamera

Altre operazioni di base e altri modi per utilizzare le funzioni della fotocamera, incluse le opzioni di scatto e riproduzione

### Accensione/Spegnimento



#### Modalità di scatto

- Per accendere la fotocamera ed effettuare le operazioni preliminari alla ripresa, premere il pulsante ON/OFF.
- Per spegnere la fotocamera, premere nuovamente il pulsante ON/OFF.



#### Modalità riproduzione

- Per accendere la fotocamera e visualizzare gli scatti effettuati, premere il pulsante [▶].
- Per spegnere la fotocamera, premere nuovamente il pulsante [▶].



- Per passare dalla modalità di scatto a quella di riproduzione, premere il pulsante [▶].
- Per passare dalla modalità riproduzione alla modalità di scatto, premere il pulsante dell'otturatore fino a metà corsa (23).
- Quando la fotocamera è in modalità riproduzione, l'obiettivo rientra dopo circa un minuto. Con l'obiettivo rientrato, è possibile spegnere la fotocamera premendo il pulsante [▶].

Prima dell'uso

Guida di base

Guida avanzata

**1** Nozioni fondamentali della fotocamera

**2** Modalità Automatica

**3** Altre modalità di scatto

**4** Modalità P

**5** Modalità riproduzione

**6** Menu di impostazione

**7** Accessori

**8** Appendice

Indice

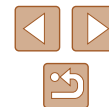

## Funzioni di risparmio batteria (AutoSpegnimento)

Per preservare la carica della batteria, lo schermo (Spegni display) si disattiva automaticamente e la fotocamera si spegne dopo un periodo di inattività specificato.

### Risparmio batteria in modalità di scatto

Lo schermo si disattiva automaticamente dopo circa un minuto di inattività. Dopo circa altri due minuti, l'obiettivo rientra e la fotocamera si spegne. Per attivare lo schermo ed effettuare le operazioni preliminari alla ripresa quando lo schermo è spento ma l'obiettivo non è ancora rientrato, premere il pulsante dell'otturatore fino a metà corsa (📖23).

### Risparmio batteria in modalità riproduzione

La fotocamera si spegne automaticamente dopo circa cinque minuti di inattività.



- È possibile disattivare l'AutoSpegnimento e modificare la temporizzazione di Spegni display, in base alle necessità (📖79).
- La funzione di risparmio batteria non è attiva quando la fotocamera è connessa a un computer (📖90).

## Pulsante dell'otturatore

Per verificare che gli scatti siano a fuoco, iniziare sempre tenendo premuto il pulsante dell'otturatore fino a metà corsa e, una volta messo a fuoco il soggetto, premerlo completamente per scattare. In questo manuale, le operazioni del pulsante dell'otturatore descritte sono quelle relative alla pressione del pulsante fino a *metà corsa* o *completa*.

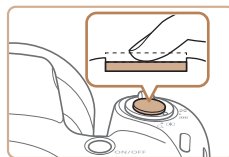

### 1 Premere fino a metà corsa (pressione leggera per la messa a fuoco).

- Premere il pulsante dell'otturatore fino a metà corsa. La fotocamera emette due segnali acustici e intorno alle aree a fuoco dell'immagine vengono visualizzate cornici AF.

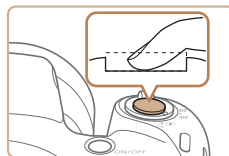

### 2 Premere completamente (dalla posizione di metà corsa, premere completamente per scattare).

- La fotocamera scatta, mentre viene riprodotto il suono dello scatto.
- Tenere ferma la fotocamera fino al termine del suono dello scatto.



- Se si scatta senza avere inizialmente premuto il pulsante dell'otturatore fino a metà corsa, le immagini potrebbero essere fuori fuoco.
- La durata del suono dello scatto varia in base al tempo necessario per lo scatto. Per alcune scene potrebbe durare più a lungo e le immagini risulteranno sfocate se si sposta la telecamera (o se il soggetto si muove).

Prima dell'uso

Guida di base

Guida avanzata

**1** Nozioni fondamentali della fotocamera

**2** Modalità Automatica

**3** Altre modalità di scatto

**4** Modalità P

**5** Modalità riproduzione

**6** Menu di impostazione

**7** Accessori

**8** Appendice

Indice



## Opzioni di visualizzazione degli scatti

Premere il pulsante [DISP] per visualizzare altre informazioni sullo schermo o per nasconderle. Per ulteriori informazioni sulle informazioni visualizzate, vedere "Informazioni visualizzate sullo schermo" (📖104).

	Le informazioni vengono visualizzate
	Non viene visualizzata alcuna informazione



- Quando si scatta in condizioni di scarsa illuminazione, la luminosità dello schermo aumenta automaticamente grazie alla funzione di vista in notturno, rendendo più semplice il controllo della composizione degli scatti. La luminosità dell'immagine sullo schermo, tuttavia, potrebbe non corrispondere e quella degli scatti. Eventuali distorsioni dell'immagine sullo schermo o bruschi movimenti del soggetto non influiscono sulle immagini registrate.
- Per informazioni sulle opzioni di visualizzazione in modalità riproduzione, vedere "Alternanza delle modalità di visualizzazione" (📖62).

## Utilizzo del menu FUNC.

Configurare le funzioni di uso comune tramite il menu FUNC. come descritto di seguito.

Le voci e le opzioni del menu variano in base alla modalità di scatto (📖107) o alla modalità riproduzione (📖112).



### 1 Accedere al menu FUNC.

- Premere il pulsante [FUNC SET].



(1) (2)

### 2 Scegliere una voce di menu.

- Premere i pulsanti [▲][▼] per scegliere una voce di menu (1), quindi premere il pulsante [OK] o [▶].
- Le opzioni disponibili (2) sono elencate accanto alle voci di menu, sulla destra.
- A seconda della voce di menu, è possibile specificare le funzioni semplicemente premendo il pulsante [OK] o [▶] oppure viene visualizzata un'altra schermata per configurare le funzioni.

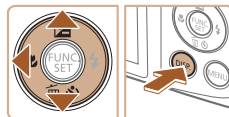

### 3 Scegliere un'opzione.

- Premere i pulsanti [▲][▼] per scegliere un'opzione.
- Le opzioni contrassegnate con un'icona [DISP.] possono essere configurate premendo il pulsante [DISP].
- Per tornare alle voci di menu, premere il pulsante [◀].

Prima dell'uso

Guida di base

Guida avanzata

**1** Nozioni fondamentali della fotocamera

**2** Modalità Automatica

**3** Altre modalità di scatto

**4** Modalità P

**5** Modalità riproduzione

**6** Menu di impostazione

**7** Accessori

**8** Appendice

Indice







#### 4 Terminare il processo di impostazione.

- Premere il pulsante [FUNC SET].
- La schermata mostrata prima di premere il pulsante [FUNC SET] al passo 1 viene visualizzata nuovamente con l'opzione configurata.



- Per annullare eventuali modifiche involontarie delle impostazioni, è possibile ripristinare le impostazioni predefinite della fotocamera (☰83).

## Utilizzo della schermata del menu

È possibile configurare varie funzioni della fotocamera tramite la schermata del menu, come descritto di seguito. Le voci di menu sono raggruppate in schede in base allo scopo, ad esempio lo scatto [CAMERA], la riproduzione [REPRODUCTION] e così via. Le voci di menu disponibili variano in base alla modalità di scatto o di riproduzione selezionata (☰109 – ☰112).



### 1 Accedere alla schermata del menu.

- Premere il pulsante [MENU].



### 2 Scegliere una scheda.

- Spostare la leva dello zoom per scegliere una scheda.
- Dopo avere premuto i pulsanti [▲][▼] per scegliere all'inizio una scheda, è possibile passare da una scheda all'altra premendo i pulsanti [◀][▶].

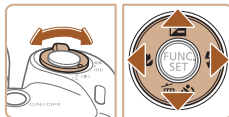

### 3 Scegliere una voce di menu.

- Premere i pulsanti [▲][▼] per scegliere una voce di menu.
- Per le voci di menu con le opzioni non mostrate, premere innanzitutto il pulsante [FUNC SET] o [▶] per cambiare schermata, quindi premere i pulsanti [▲][▼] per selezionare la voce di menu.
- Per tornare alla schermata precedente, premere il pulsante [MENU].

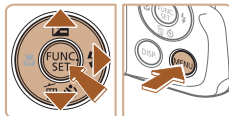

Prima dell'uso

Guida di base

Guida avanzata

**1** Nozioni fondamentali della fotocamera

**2** Modalità Automatica

**3** Altre modalità di scatto

**4** Modalità P

**5** Modalità riproduzione

**6** Menu di impostazione

**7** Accessori

**8** Appendice

Indice

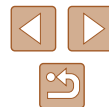

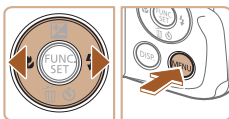
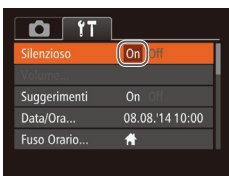

#### 4 Scegliere un'opzione.

- Premere i pulsanti [◀][▶] per scegliere un'opzione.

#### 5 Terminare il processo di impostazione.

- Premere il pulsante [MENU] per tornare alla schermata visualizzata prima di premere il pulsante [MENU] al passo 1.



- Per annullare eventuali modifiche involontarie delle impostazioni, è possibile ripristinare le impostazioni predefinite della fotocamera (83).

## Visualizzazione dell'indicatore

L'indicatore sulla parte posteriore della fotocamera (3) si accende o lampeggia in base allo stato della fotocamera.

Colore	Stato dell'indicatore	Stato della fotocamera
Verde	On	Connessa a un computer (90) o display spento (23, 79)
	Lampeggiante	Avvio, registrazione/lettura/trasmissione di immagini o scatti con esposizioni lunghe (47)



- Quando l'indicatore lampeggia in verde, non spegnere la fotocamera, non aprire lo sportello della memory card/del vano batteria e non scuotere o capovolgere la fotocamera per evitare di danneggiare le immagini oppure la fotocamera o la memory card.

Prima dell'uso

Guida di base

Guida avanzata

**1** Nozioni fondamentali della fotocamera

**2** Modalità Automatica

**3** Altre modalità di scatto

**4** Modalità P

**5** Modalità riproduzione

**6** Menu di impostazione

**7** Accessori

**8** Appendice

Indice



## Orologio

È possibile controllare l'ora corrente.



- Tenere premuto il pulsante [CAM].
- Viene visualizzata l'ora corrente.
- Se si tiene la fotocamera in senso verticale mentre viene utilizzata la funzione dell'orologio, verrà attivata la visualizzazione verticale. Premere i pulsanti [◀][▶] per modificare il colore di visualizzazione.
- Premere nuovamente il pulsante [CAM] per disattivare la visualizzazione dell'orologio.



- Se la fotocamera è spenta, tenere premuto il pulsante [CAM], quindi premere il pulsante ON/OFF per visualizzare l'orologio.

Prima dell'uso

Guida di base

Guida avanzata

**1** Nozioni fondamentali della fotocamera

**2** Modalità Automatica

**3** Altre modalità di scatto

**4** Modalità P

**5** Modalità riproduzione

**6** Menu di impostazione

**7** Accessori

**8** Appendice

Indice



# 2

## Modalità Automatica

Utile modalità che consente di scattare in modo facile esercitando un maggiore controllo sulla ripresa

### Scatto con impostazioni stabilite dalla fotocamera

Per una selezione completamente automatica delle impostazioni ottimali per scene specifiche, è sufficiente consentire alla fotocamera di determinare le condizioni del soggetto e dello scatto.

#### Scatto (Smart Auto)

► Foto ► Filmati

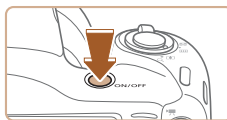

#### 1 Accendere la fotocamera.

- Premere il pulsante ON/OFF.
- Viene visualizzata la schermata di avvio.



#### 2 Attivare la modalità [AUTO].

- Premere ripetutamente il pulsante [AUTO] finché non viene visualizzato [AUTO].
- Puntare la fotocamera su un soggetto. Mentre la fotocamera determina la scena, viene emesso un leggero scatto.
- Le icone che rappresentano la scena e la modalità di stabilizzazione dell'immagine vengono visualizzate nell'angolo superiore destro dello schermo (31, 32).
- Le cornici visualizzate intorno ai soggetti rilevati indicano che questi ultimi sono a fuoco.



Prima dell'uso

Guida di base

Guida avanzata

**1** Nozioni fondamentali della fotocamera

**2** Modalità Automatica

**3** Altre modalità di scatto

**4** Modalità P

**5** Modalità riproduzione

**6** Menu di impostazione

**7** Accessori

**8** Appendice

Indice



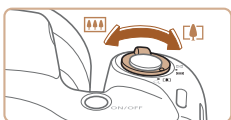

(1)



### 3 Comporre lo scatto.

- Per effettuare lo zoom e ingrandire il soggetto, spostare la leva dello zoom verso (teleobiettivo) e, per allontanare lo zoom dal soggetto, spostare la leva verso (grandangolo). (Viene visualizzata una barra (1) che indica la posizione dello zoom).
- Per ingrandire o ridurre l'immagine in modo rapido, spostare completamente la leva dello zoom verso (teleobiettivo) o (grandangolo) e per ingrandire o ridurre l'immagine in modo lento, sposterla leggermente nella direzione desiderata.

### 4 Scattare.

#### Scatto di foto

#### 1) Mettere a fuoco.

- Premere il pulsante dell'otturatore fino a metà corsa. La fotocamera emette due segnali acustici dopo la messa a fuoco e vengono visualizzate cornici AF per indicare le aree a fuoco dell'immagine.
- Quando più aree sono messe a fuoco, vengono visualizzate diverse cornici AF.

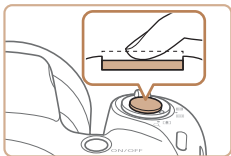

- Se viene visualizzato [Solleva flash], sollevare il flash con il dito per effettuare le operazioni preliminari all'utilizzo. Se si preferisce non utilizzare il flash, abbassarlo con il dito per farlo rientrare nella fotocamera.

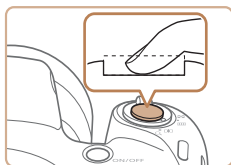
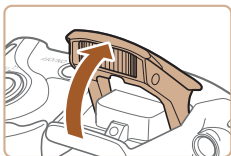

### 2) Scattare.

- Premere completamente il pulsante dell'otturatore.
- Mentre la fotocamera scatta, viene riprodotto il suono dello scatto e, in condizioni di luce scarsa, il flash, quando è stato sollevato, si attiva automaticamente.
- Tenere ferma la fotocamera fino al termine del suono dello scatto.
- Dopo aver visualizzato la foto scattata, la fotocamera mostra di nuovo la schermata di scatto.



(1)

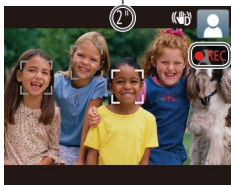

#### Ripresa di filmati

#### 1) Avviare la ripresa.

- Premere il pulsante del filmato. Quando inizia la registrazione, la fotocamera emette un segnale acustico e viene visualizzato insieme al tempo trascorso (1).
- Sul bordo superiore e quello inferiore dello schermo vengono visualizzate delle barre nere e il soggetto viene leggermente ingrandito. Le barre nere indicano aree dell'immagine non registrate.
- Le cornici visualizzate intorno ai visi rilevati indicano che questi ultimi sono a fuoco.
- Una volta iniziata la registrazione, sollevare il dito dal pulsante del filmato.

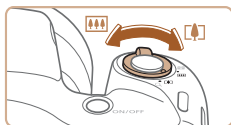

#### 2) Ridimensionare il soggetto ed effettuare di nuovo la composizione dello scatto in base alle esigenze.

- Per ridimensionare il soggetto, ripetere le procedure del passo 3.

Si noti, tuttavia, che il suono delle operazioni della fotocamera verrà registrato.

Prima dell'uso

Guida di base

Guida avanzata

**1** Nozioni fondamentali della fotocamera

**2** Modalità Automatica

**3** Altre modalità di scatto

**4** Modalità P

**5** Modalità riproduzione

**6** Menu di impostazione

**7** Accessori

**8** Appendice

Indice



Si noti che i filmati ripresi con i fattori di zoom mostrati in blu appariranno sgranati.

- Quando si effettua di nuovo la composizione degli scatti, la messa a fuoco, la luminosità e i colori verranno regolati automaticamente.



### 3) Terminare la ripresa.

- Premere nuovamente il pulsante del filmato per arrestare la ripresa. Quando la registrazione si interrompe, la fotocamera emette due segnali acustici.
- La registrazione si interromperà automaticamente quando la memory card si riempie.

## Foto/filmati



- Se la fotocamera è accesa mentre viene tenuto premuto il pulsante [DISP], non verrà più riprodotto alcun suono. Per ripristinare i suoni, premere il pulsante [MENU] e scegliere [Silenzioso] nella scheda [F], quindi premere i pulsanti [◀][▶] per scegliere [Off].

## Foto



- Un'icona [G] lampeggiante avvisa che l'effetto fotocamera mossa aumenta la probabilità che le immagini siano sfocate. In questo caso, fissare la fotocamera a un treppiede oppure adottare altri metodi per tenerla ferma.
- Se le foto risultano scure nonostante l'attivazione del flash, avvicinarsi al soggetto. Per ulteriori informazioni sulla portata del flash, vedere "Copertura del flash" (114).
- Se la fotocamera emette un solo segnale acustico quando si preme il pulsante dell'otturatore fino a metà corsa, il soggetto potrebbe essere troppo vicino. Per ulteriori informazioni sul campo di messa a fuoco (distanza di scatto), vedere "Distanza di scatto" (115).
- Per ridurre l'effetto occhi rossi e facilitare la messa a fuoco, è possibile che la spia si attivi in condizioni di luce scarsa.



- Un'icona [⚡] lampeggiante visualizzata quando si tenta di scattare indica che non è possibile effettuare riprese fino a quando il flash non termina la ricarica. È possibile riprendere a scattare non appena il flash è pronto, quindi premere completamente il pulsante dell'otturatore e attendere oppure rilasciarlo e premerlo nuovamente.
- È possibile effettuare un nuovo scatto prima che venga visualizzata l'apposita schermata. Tuttavia, la messa a fuoco, la luminosità e i colori utilizzati potrebbero essere definiti in base allo scatto precedente.



- È possibile modificare la durata di visualizzazione delle immagini dopo gli scatti (140).

## Filmati



- Prima di riprendere un filmato, abbassare il flash con un dito. Prestare attenzione a non toccare il microfono (1) durante la ripresa di un filmato. Se il flash viene lasciato sollevato o si blocca il microfono, si potrebbe impedire la registrazione dell'audio oppure l'audio della registrazione potrebbe risultare smorzato.

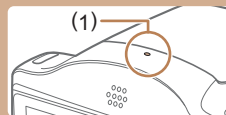

- Durante la ripresa di filmati, evitare di toccare comandi della fotocamera diversi dal pulsante del filmato perché i suoni prodotti dalla fotocamera verranno registrati.
- Una volta iniziata la registrazione del filmato, l'area di visualizzazione immagine cambia e i soggetti vengono ingranditi per consentire la correzione dell'effetto di fotocamera mossa. Per riprendere soggetti nella stessa dimensione mostrata prima dello scatto, modificare l'impostazione della stabilizzazione dell'immagine (160).



- La registrazione audio è mono.

Prima dell'uso

Guida di base

Guida avanzata

1 Nozioni fondamentali della fotocamera

2 Modalità Automatica

3 Altre modalità di scatto

4 Modalità P

5 Modalità riproduzione

6 Menu di impostazione

7 Accessori

8 Appendice

Indice



## Icone delle scene

► Foto ► Filmati

In modalità [AUTO], le scene di ripresa determinate dalla fotocamera sono indicate dall'icona visualizzata e le impostazioni corrispondenti vengono selezionate automaticamente per ottenere condizioni ottimali di messa a fuoco, luminosità del soggetto e colore.

Sfondo	Durante la ripresa di persone			Colore di sfondo dell'icona
	Persone	In movimento*1	Ombre sul viso*1	
Chiaro				Grigio
Luminoso e controluce			–	
Con cielo blu				Blu chiaro
Cieli azzurri e controluce			–	
Luci spot				Blu scuro
Scuro				
Buio, con treppiede		–	–	

Sfondo	Durante le riprese di altri soggetti			Colore di sfondo dell'icona
	Altri soggetti	In movimento*1	Vicini	
Chiaro				Grigio
Luminoso e controluce				
Con cielo blu				Blu chiaro
Cieli azzurri e controluce				
Tramonti			–	Arancione

Sfondo	Durante le riprese di altri soggetti			Colore di sfondo dell'icona
	Altri soggetti	In movimento*1	Vicini	
Luci spot				Blu scuro
Scuro				
Buio, con treppiede		–	–	

\*1 Non visualizzata per i filmati.

\*2 Visualizzata in scene scure quando la fotocamera viene tenuta ferma, ad esempio quando viene fissata a un treppiede.



- Provare a scattare in modalità [P] (49) se l'icona della scena non corrisponde alle condizioni di scatto effettive oppure se non è possibile scattare con l'effetto, il colore o la luminosità previsti.

Prima dell'uso

Guida di base

Guida avanzata

**1** Nozioni fondamentali della fotocamera

**2** Modalità Automatica

**3** Altre modalità di scatto

**4** Modalità P

**5** Modalità riproduzione

**6** Menu di impostazione

**7** Accessori

**8** Appendice

Indice



## Icone di stabilizzazione dell'immagine

► Foto ► Filmati

La stabilizzazione ottimale dell'immagine viene applicata automaticamente in base alle condizioni di scatto (Intelligent IS). Inoltre, in modalità **[AUTO]** vengono visualizzate le icone riportate di seguito.

	Stabilizzazione dell'immagine per le foto (Normale)
	Stabilizzazione dell'immagine per le foto quando si utilizza il panning (Panning)*
	Stabilizzazione dell'immagine per gli scatti in modalità macro. Durante la registrazione di filmati, viene visualizzato  e viene utilizzata la stabilizzazione dell'immagine per la registrazione di filmati in modalità macro (IS ibrido).
	Stabilizzazione dell'immagine per i filmati, con riduzione di un forte effetto fotocamera mossa che si verifica, ad esempio, durante le riprese effettuate in movimento (Dinamico)
	Stabilizzazione dell'immagine per l'effetto lento di fotocamera mossa che si verifica, ad esempio, quando si riprendono filmati con il teleobiettivo (Powered)
	Nessuna stabilizzazione dell'immagine, perché la fotocamera è fissata su un treppiede o viene tenuta ferma in altro modo. Tuttavia, durante la registrazione di filmati, viene visualizzato  e viene utilizzata la stabilizzazione dell'immagine per neutralizzare l'effetto del vento o di altre fonti di vibrazioni (IS treppiede).

\* Visualizzata quando si utilizza il panning, seguendo soggetti in movimento con la fotocamera. Quando si seguono soggetti che si muovono in orizzontale, la stabilizzazione dell'immagine neutralizza solo l'effetto fotocamera mossa in verticale e la stabilizzazione dell'immagine in orizzontale si interrompe. Analogamente, quando si seguono soggetti che si muovono in verticale, la stabilizzazione dell'immagine neutralizza solo l'effetto fotocamera mossa in orizzontale.



- Per annullare la stabilizzazione dell'immagine, impostare [Mod. IS] su [Off] (p.60). In questo caso, l'icona IS non viene più visualizzata.

## Cornici visualizzate sullo schermo

► Foto ► Filmati

Quando la fotocamera rileva i soggetti verso i quali si sta puntando la fotocamera, vengono visualizzate varie cornici.

- Una cornice bianca viene visualizzata intorno al soggetto (o al viso della persona) determinato come soggetto principale dalla fotocamera e intorno agli altri visi rilevati vengono visualizzate cornici grigie. Le cornici seguono i soggetti in movimento fino a una certa distanza per mantenerli a fuoco. Tuttavia, se la fotocamera rileva il movimento del soggetto, solo la cornice bianca resterà sullo schermo.
- Quando si preme il pulsante dell'otturatore fino a metà corsa e la fotocamera rileva il movimento del soggetto, viene visualizzata una cornice blu e la messa a fuoco e la luminosità dell'immagine vengono regolati costantemente (AF Servo).



- Provare a scattare in modalità **[P]** (p.49) se non viene visualizzata alcuna cornice, se non vengono visualizzate cornici intorno ai soggetti desiderati o se le cornici vengono visualizzate sullo sfondo o in aree simili.

Prima dell'uso

Guida di base

Guida avanzata

**1** Nozioni fondamentali della fotocamera

**2** Modalità Automatica

**3** Altre modalità di scatto

**4** Modalità P

**5** Modalità riproduzione

**6** Menu di impostazione

**7** Accessori

**8** Appendice

Indice





## Utili funzioni di uso comune

► Foto ► Filmati

### Ingrandimento ravvicinato sui soggetti (Zoom Digitale)

Quando i soggetti distanti sono troppo lontani per essere ingranditi utilizzando lo zoom ottico, utilizzare lo zoom digitale per un ingrandimento fino a circa 160x.

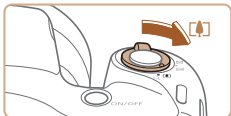

#### 1 Spostare la leva dello zoom verso [▲].

- Tenere la leva finché lo zoom non si arresta.
- Lo zoom si arresta quando raggiunge il fattore massimo possibile (prima che l'immagine diventi eccessivamente sgranata), che viene indicato sullo schermo.

#### 2 Spostare nuovamente la leva dello zoom verso [▲].

- La fotocamera ingrandisce ancora di più il soggetto.
- (1) è il fattore di zoom corrente.

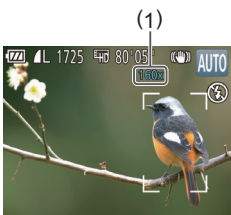

- Spostando la leva dello zoom viene visualizzata la barra dello zoom (che indica la posizione dello zoom). Il colore della barra dello zoom cambia in base all'intervallo di zoom.
  - Intervallo bianco: intervallo dello zoom ottico in cui l'immagine non appare sgranata.
  - Intervallo giallo: intervallo dello zoom digitale in cui le immagini non sono visibilmente sgranate (ZoomPlus).
  - Intervallo blu: intervallo dello zoom digitale in cui l'immagine appare sgranata.
- L'intervallo blu non sarà disponibile per alcune impostazioni di risoluzione (L37), pertanto il massimo fattore di zoom può essere ottenuto seguendo il passo 1.



- Per disattivare lo zoom digitale, scegliere MENU (M25) ► scheda [CAM] ► [Zoom Digitale] ► [Off].

### Utilizzo dell'autoscatto

► Foto ► Filmati

L'autoscatto consente di includere se stessi nelle foto di gruppo o in altri scatti temporizzati. La fotocamera scatterà circa 10 secondi dopo aver premuto il pulsante dell'otturatore.



#### 1 Configurare l'impostazione.

- Premere il pulsante [▼], quindi i pulsanti [▲][▼] per scegliere [C/0], infine premere il pulsante [OK].
- Al termine dell'impostazione, viene visualizzato [C/0].

#### 2 Scattare.

- Per le foto: premere il pulsante dell'otturatore fino a metà corsa per mettere a fuoco il soggetto, quindi premerlo completamente.
- Per i filmati: Premere il pulsante del filmato.

Prima dell'uso

Guida di base

Guida avanzata

1 Nozioni fondamentali della fotocamera

2 Modalità Automatica

3 Altre modalità di scatto

4 Modalità P

5 Modalità riproduzione

6 Menu di impostazione

7 Accessori

8 Appendice

Indice



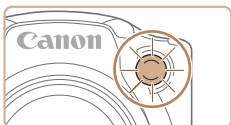

- Dopo aver avviato l'autoscatto, la spia lampeggerà e la fotocamera riprodurrà il suono dell'autoscatto.
- Due secondi prima dello scatto, la frequenza di lampeggiamento della spia e di emissione del suono dell'autoscatto aumenta (la spia resterà accesa per l'eventuale attivazione del flash).
- Per annullare la ripresa dopo avere attivato l'autoscatto, premere il pulsante **[MENU]**.
- Per ripristinare l'impostazione originale, scegliere **[C]** al passo 1.

## Utilizzo dell'autoscatto per evitare l'effetto fotocamera mossa

► Foto ► Filmati

Questa opzione ritarda il rilascio dell'otturatore fino a circa due secondi dopo aver premuto il relativo pulsante. L'eventuale instabilità della fotocamera durante la pressione dell'otturatore non influisce sullo scatto.

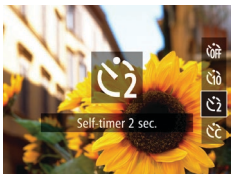

- Seguire la procedura indicata nel passo 1 in "Utilizzo dell'autoscatto" (📖33) e scegliere **[C]**.
- Al termine dell'impostazione, viene visualizzato **[C]**.
- Attenersi alla procedura del passo 2 di "Utilizzo dell'autoscatto" (📖33) per scattare.

## Personalizzazione dell'autoscatto

► Foto ► Filmati

È possibile specificare il ritardo (0 – 30 secondi) e il numero di scatti (1 – 10).

### 1 Scegliere **[C]**.

- Seguendo la procedura indicata nel passo 1 in "Utilizzo dell'autoscatto" (📖33), scegliere **[C]** e premere immediatamente il pulsante **[MENU]**.



### 2 Configurare l'impostazione.

- Premere i pulsanti **[▲]**/**[▼]** per scegliere [Ritardo] o [Fotogrammi].
- Premere i pulsanti **[◀]**/**[▶]** per scegliere un valore, quindi premere il pulsante **[OK]**.
- Al termine dell'impostazione, viene visualizzato **[C]**.
- Attenersi alla procedura del passo 2 di "Utilizzo dell'autoscatto" (📖33) per scattare.



- Per la ripresa di filmati effettuata con l'autoscatto, [Ritardo] rappresenta il ritardo prima dell'inizio della registrazione, ma l'impostazione [Fotogrammi] non produce alcun effetto.



- Quando si specificano più scatti, la luminosità e il bilanciamento del bianco dell'immagine sono determinati dal primo scatto. Se il flash scatta o se è stato specificato un numero di scatti eccessivo, è necessaria una maggiore quantità di tempo tra uno scatto e l'altro. La ripresa si interromperà automaticamente quando la memory card si riempie.
- Quando si specifica un ritardo superiore a due secondi, due secondi prima dello scatto la frequenza di lampeggiamento della spia e di emissione del suono dell'autoscatto aumenta (la spia resterà accesa per l'eventuale attivazione del flash).

Prima dell'uso

Guida di base

Guida avanzata

**1** Nozioni fondamentali della fotocamera

**2** Modalità Automatica

**3** Altre modalità di scatto

**4** Modalità P

**5** Modalità riproduzione

**6** Menu di impostazione

**7** Accessori

**8** Appendice

Indice



## Aggiunta di un timbro data

► Foto ► Filmati

La fotocamera può aggiungere la data di scatto alle immagini nell'angolo in basso a destra.

Tuttavia, non è possibile modificare o rimuovere il timbro data, quindi è necessario verificare preventivamente che la data e l'ora siano corrette (17).

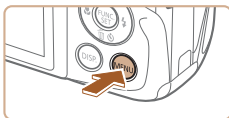

### 1 Configurare l'impostazione.

- Premere il pulsante [MENU], scegliere [Timbro data] nella scheda [CAMERA], quindi scegliere l'opzione desiderata (25).
- Al termine dell'impostazione, viene visualizzato [OK].



### 2 Scattare.

- Man mano che si effettuano gli scatti, la fotocamera aggiunge la data o l'ora di scatto nell'angolo in basso a destra delle immagini.
- Per ripristinare l'impostazione originale, scegliere [Off] al passo 1.



- Non è possibile modificare o rimuovere i timbri data.



- Le foto scattate senza l'aggiunta del timbro data possono essere stampate con il timbro data attenendosi alla seguente procedura. Tuttavia, se si aggiunge il timbro data a immagini in cui queste informazioni sono già presenti, è possibile che il timbro data venga stampato due volte.
  - Stampare con le funzioni della stampante (91)
  - Per stampare, utilizzare le impostazioni di stampa DPOF (95)

## Scatto continuo

► Foto ► Filmati

Premere completamente il pulsante dell'otturatore per scattare in modo continuo.

Per ulteriori informazioni sulla velocità dello scatto continuo, vedere "Velocità di scatto continuo" (115).



### 1 Configurare l'impostazione.

- Premere il pulsante [FUNC SET], scegliere [CAMERA] dal menu, quindi [CAMERA] (24).
- Al termine dell'impostazione, viene visualizzato [OK].

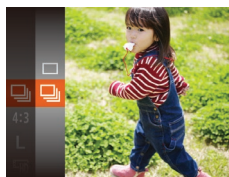

### 2 Scattare.

- Premere completamente il pulsante dell'otturatore per scattare in modo continuo.

Prima dell'uso

Guida di base

Guida avanzata

**1** Nozioni fondamentali della fotocamera

**2** Modalità Automatica

**3** Altre modalità di scatto

**4** Modalità P

**5** Modalità riproduzione

**6** Menu di impostazione

**7** Accessori

**8** Appendice

Indice





- Durante lo scatto continuo, la messa a fuoco e l'esposizione sono bloccate in corrispondenza della posizione/del livello stabilito quando si è premuto il pulsante dell'otturatore fino a metà corsa.
- Non utilizzabile con l'autoscatto (333).
- La ripresa potrebbe interrompersi temporaneamente oppure lo scatto continuo potrebbe rallentare a seconda delle condizioni di scatto, delle impostazioni della fotocamera e della posizione dello zoom.
- Con il crescere del numero degli scatti, la ripresa potrebbe rallentare.
- La ripresa potrebbe rallentare se il flash scatta.

## Funzioni di personalizzazione delle immagini

### Modifica del formato immagine

► Foto ► Filmati

Modificare il formato immagine (rapporto larghezza-altezza) attenendosi alla seguente procedura.



- Premere il pulsante [FUNC. SET], scegliere [4:3] dal menu, quindi scegliere l'opzione desiderata (24).
- Al termine dell'impostazione, il formato immagine dello schermo verrà aggiornato.
- Per ripristinare l'impostazione originale, ripetere la procedura scegliendo, tuttavia, [4:3].

16:9	Stesso formato immagine dei televisori HD widescreen.
3:2	Stesso formato immagine della pellicola da 35 mm, utilizzato per la stampa di immagini in formato 130 x 180 mm o formato cartolina.
4:3	Formato immagine nativo dello schermo della fotocamera, utilizzato anche per la visualizzazione su televisori con definizione standard o dispositivi di visualizzazione simili oppure per la stampa di immagini in formato 90 x 130 mm o nei formati di serie A.
1:1	Formato immagine quadrato.

Prima dell'uso

Guida di base

Guida avanzata

**1** Nozioni fondamentali della fotocamera

**2** Modalità Automatica

**3** Altre modalità di scatto

**4** Modalità P

**5** Modalità riproduzione

**6** Menu di impostazione

**7** Accessori

**8** Appendice

Indice



## Modifica della risoluzione dell'immagine (dimensioni)

► Foto ► Filmati

Scegliere fra 4 livelli di risoluzione dell'immagine, come descritto di seguito. Per linee guida sul numero di scatti che una memory card è in grado di contenere a ciascuna impostazione di risoluzione, vedere "Numero di scatti per memory card" (114).



- Premere il pulsante [FUNC SET], scegliere [L] dal menu, quindi scegliere l'opzione desiderata (24).
- Viene visualizzata l'opzione configurata.
- Per ripristinare l'impostazione originale, ripetere la procedura scegliendo, tuttavia, [L].

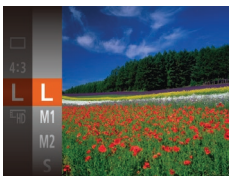

### Linee guida per la scelta di una risoluzione in base al formato carta (per le immagini 4:3)

<b>L</b>	A2 (420 x 594 mm)
<b>M1</b>	A3 – A5 (297 x 420 – 148 x 210 mm)
<b>M2</b>	90 x 130 mm, 130 x 180 mm, Cartolina
<b>S</b>	Per e-mail e scopi simili

## Modifica della qualità del filmato

► Foto ► Filmati

Sono disponibili 2 impostazioni della qualità dell'immagine. Per linee guida sulla lunghezza massima dei filmati che una memory card è in grado di contenere a ciascun livello di qualità dell'immagine, vedere "Durata di registrazione per memory card" (114).



- Premere il pulsante [FUNC SET], scegliere [HD] dal menu, quindi scegliere l'opzione desiderata (24).
- Viene visualizzata l'opzione configurata.
- Per ripristinare l'impostazione originale, ripetere la procedura scegliendo, tuttavia, [HD].

Qualità immagine	Risoluzione	Frequenza immagini	Dettagli
HD	1280 x 720	25 fps	Per la ripresa in HD
VGA	640 x 480	30 fps	Per la ripresa in definizione standard



- Nella modalità [HD], le barre nere visualizzate sui bordi superiore e inferiore dello schermo indicano aree dell'immagine non registrate.

Prima dell'uso

Guida di base

Guida avanzata

- 1 Nozioni fondamentali della fotocamera
- 2 Modalità Automatica
- 3 Altre modalità di scatto
- 4 Modalità P
- 5 Modalità riproduzione
- 6 Menu di impostazione
- 7 Accessori
- 8 Appendice

Indice



## Funzioni di scatto utili

### Visualizzazione della griglia

► Foto ► Filmati

È possibile visualizzare sullo schermo una griglia per l'orientamento verticale e orizzontale come riferimento per lo scatto.

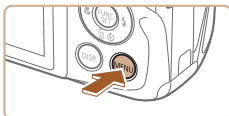

- Premere il pulsante [MENU], scegliere [Griglia] nella scheda [CAM], quindi scegliere [On] (📖25).
- Al termine dell'impostazione, la griglia viene visualizzata sullo schermo.
- Per ripristinare l'impostazione originale, ripetere la procedura scegliendo, tuttavia, [Off].

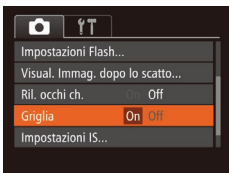

- La griglia non viene registrata negli scatti.

### Ingrandimento dell'area messa a fuoco

► Foto ► Filmati

È possibile verificare la messa a fuoco premendo il pulsante dell'otturatore fino a metà corsa per ingrandire la parte dell'immagine a fuoco nella cornice AF.



#### 1 Configurare l'impostazione.

- Premere il pulsante [MENU], scegliere [AF-Point Zoom] nella scheda [CAM], quindi scegliere [On] (📖25).

#### 2 Verificare la messa a fuoco.

- Premere il pulsante dell'otturatore fino a metà corsa. Il viso rilevato come soggetto principale adesso è ingrandito.
- Per ripristinare l'impostazione originale, scegliere [Off] al passo 1.



- L'area di messa a fuoco non viene ingrandita nei seguenti casi
  - Se un viso non viene rilevato, se il soggetto è troppo vicino alla fotocamera e il viso risulta essere troppo grande per lo schermo o se la fotocamera rileva il movimento del soggetto
  - Quando si utilizza lo zoom digitale (📖33)
  - Quando si utilizza l'AF tracking (📖56)
  - Quando si utilizza una TV come display (📖87)

Prima dell'uso

Guida di base

Guida avanzata

**1** Nozioni fondamentali della fotocamera

**2** Modalità Automatica

**3** Altre modalità di scatto

**4** Modalità P

**5** Modalità riproduzione

**6** Menu di impostazione

**7** Accessori

**8** Appendice

Indice



## Verifica degli occhi chiusi

► Foto ► Filmati

 viene visualizzato quando la fotocamera rileva la possibilità che le persone abbiano gli occhi chiusi.

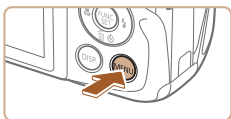

### 1 Configurare l'impostazione.

- Premere il pulsante **[MENU]**, scegliere **[Ril. occhi ch.]** nella scheda , quindi scegliere **[On]** (📖25).

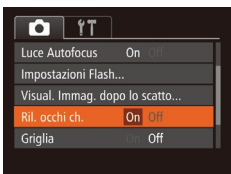

### 2 Scattare.

- Quando la fotocamera rileva una persona con gli occhi chiusi,  lampeggia.
- Per ripristinare l'impostazione originale, scegliere **[Off]** al passo 1.



- Se sono stati specificati più scatti nella modalità , questa funzione è disponibile solo per lo scatto finale.
- Viene visualizzata una cornice intorno alle persone con gli occhi chiusi se è stato selezionato [2 sec.], [4 sec.], [8 sec.] o [Mantieni] in [Tempo visual.] (📖40).
- Questa funzionalità non è disponibile in modalità di scatto continuo (📖35).

## Personalizzazione del funzionamento della fotocamera

Personalizzare le funzioni di scatto nella scheda  della schermata dei menu come descritto di seguito.  
Per istruzioni sulle funzioni del menu, vedere "Utilizzo della schermata del menu" (📖25).

## Disattivazione della Luce Autofocus

► Foto ► Filmati

È possibile disattivare la lampada che normalmente si accende per facilitare la messa a fuoco quando si preme il pulsante dell'otturatore a metà corsa in condizioni di luce scarsa.



- Premere il pulsante **[MENU]**, scegliere **[Luce Autofocus]** nella scheda , quindi scegliere **[Off]** (📖25).
- Per ripristinare l'impostazione originale, ripetere la procedura scegliendo, tuttavia, **[On]**.

Prima dell'uso

Guida di base

Guida avanzata

**1** Nozioni fondamentali della fotocamera

**2** Modalità Automatica

**3** Altre modalità di scatto

**4** Modalità P

**5** Modalità riproduzione

**6** Menu di impostazione

**7** Accessori

**8** Appendice

Indice



## Disattivazione della lampadina di riduzione occhi rossi

► Foto ► Filmati

È possibile disattivare la lampadina di riduzione occhi rossi che si illumina per ridurre l'effetto occhi rossi causato dall'utilizzo del flash in condizioni di luce scarsa.

### 1 Accedere alla schermata [Impostazioni Flash].

- Premere il pulsante [MENU], scegliere [Impostazioni Flash] nella scheda [📷], quindi premere il pulsante [ⓘ] (📖25).



### 2 Configurare l'impostazione.

- Scegliere [Off] per [Luce o. rossi] (📖25).
- Per ripristinare l'impostazione originale, ripetere la procedura scegliendo, tuttavia, [On].

## Modifica dello stile di visualizzazione dell'immagine dopo gli scatti

► Foto ► Filmati

È possibile modificare la durata di visualizzazione delle immagini e quali informazioni vengono visualizzate subito dopo lo scatto.

### Modifica del periodo di visualizzazione dell'immagine dopo gli scatti

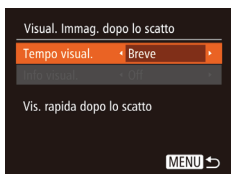

### 1 Accedere alla schermata [Visual. Immag. dopo lo scatto].

- Premere il pulsante [MENU], scegliere [Visual. Immag. dopo lo scatto] nella scheda [📷], quindi premere il pulsante [ⓘ] (📖25).

### 2 Configurare l'impostazione.

- Premere i pulsanti [▲][▼] per scegliere [Tempo visual.]. Premere i pulsanti [◀][▶] per scegliere l'opzione desiderata.
- Per ripristinare l'impostazione originale, ripetere la procedura scegliendo [Breve].

Breve	Consente di visualizzare le immagini solo finché non è possibile effettuare un nuovo scatto.
2 sec., 4 sec., 8 sec.	Consente di visualizzare per la durata specificata. Anche durante la visualizzazione della foto scattata è possibile effettuare un altro scatto premendo nuovamente il pulsante dell'otturatore fino a metà corsa.
Mantieni	Consente di visualizzare le immagini finché non viene premuto il pulsante dell'otturatore fino a metà corsa.
Off	Nessuna visualizzazione delle immagini dopo gli scatti.

### Modifica della schermata visualizzata dopo gli scatti

Modificare lo stile di visualizzazione delle immagini dopo gli scatti.

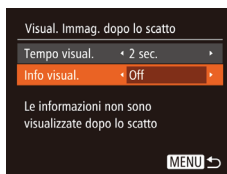

### 1 Impostare [Tempo visual.] su [2 sec.], [4 sec.], [8 sec.] o [Mantieni] (📖40).

### 2 Configurare l'impostazione.

- Premere i pulsanti [▲][▼] per scegliere [Info visual.]. Premere i pulsanti [◀][▶] per scegliere l'opzione desiderata.
- Per ripristinare l'impostazione originale, ripetere la procedura scegliendo, tuttavia, [Off].

Off	Consente di visualizzare solo l'immagine.
Dettaglio	Consente di visualizzare i dettagli dello scatto (📖105).

Prima dell'uso

Guida di base

Guida avanzata

1 Nozioni fondamentali della fotocamera

2 Modalità Automatica

3 Altre modalità di scatto

4 Modalità P

5 Modalità riproduzione

6 Menu di impostazione

7 Accessori

8 Appendice

Indice

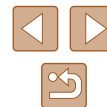





- Quando [Tempo visual.] (📖40) è impostato su [Off] o [Breve], [Info visual.] è impostato su [Off] e non può essere modificato.
- Premendo il pulsante [DISP.] mentre è visualizzata un'immagine dopo lo scatto, è possibile passare alla visualizzazione delle informazioni. Notare che le impostazioni di [Info visual.] non vengono modificate. È anche possibile eliminare le immagini premendo il pulsante [▼] oppure proteggere (📖67) o contrassegnare le immagini come preferite (📖72) premendo il pulsante [👍].

Prima dell'uso

Guida di base

Guida avanzata

**1** Nozioni fondamentali della fotocamera

**2** Modalità Automatica

**3** Altre modalità di scatto

**4** Modalità P

**5** Modalità riproduzione

**6** Menu di impostazione

**7** Accessori

**8** Appendice

Indice

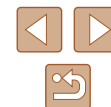

# 3

## Altre modalità di scatto

Grazie agli esclusivi effetti immagine e alle funzioni speciali è possibile scattare bellissime foto di qualità professionale in vari tipi di scene

## Personalizzazione di luminosità/ colore (Controllo Live View)

► Foto ► Filmati

È possibile personalizzare con facilità la luminosità o i colori delle immagini durante lo scatto attenendosi alla seguente procedura.



### 1 Attivare la modalità [LIVE].

- Premere ripetutamente il pulsante [AUTO] finché non viene visualizzato [LIVE].



### 2 Configurare l'impostazione.

- Premere il pulsante [DISP] per accedere alla schermata delle impostazioni. Premere i pulsanti [▲][▼] per scegliere un'impostazione, quindi premere i pulsanti [◀][▶] per modificare il valore osservando lo schermo.
- Premere il pulsante [OK].

### 3 Scattare.

Luminosità	Per ottenere immagini più luminose, spostare il livello verso destra. Per ottenere immagini più scure, spostarlo verso sinistra.
Colore	Per ottenere immagini con colori più intensi, spostare il livello verso destra. Per ottenere immagini con colori più attenuati, spostarlo verso sinistra.
Tono	Per ottenere immagini con tonalità più calde e rossastre, spostare il livello verso destra. Per ottenere immagini con tonalità più fredde e bluastre, spostarlo verso sinistra.

Prima dell'uso

Guida di base

Guida avanzata

**1** Nozioni fondamentali della fotocamera

**2** Modalità Automatica

**3** Altre modalità di scatto

**4** Modalità P

**5** Modalità riproduzione

**6** Menu di impostazione

**7** Accessori

**8** Appendice

Indice



## Scene specifiche

Scegliere una modalità corrispondente alla scena da riprendere. La fotocamera configurerà in modo automatico le impostazioni per effettuare scatti ottimali.



### 1 Scegliere una modalità di scatto.

- Premere ripetutamente il pulsante [AUTO] finché non viene visualizzato [LIVE].
- Premere il pulsante [M], scegliere [LIVE] dal menu, quindi scegliere l'opzione desiderata (p. 24).

### 2 Scattare.

#### Scatti di ritratti (Ritratto)

► Foto ► Filmati

- Riprendere immagini di persone con un effetto sfumato.



#### Scatti in condizione di luce scarsa (Luce scarsa)

► Foto ► Filmati

- Scattare riducendo al minimo l'effetto mosso della fotocamera e del soggetto anche in condizioni di scarsa illuminazione.



#### Scatti con sfondi innevati (Neve)

► Foto ► Filmati

- Riprese di persone su sfondi innevati con colori luminosi e naturali.



#### Riprese di fuochi d'artificio (Fuochi d'artificio)

► Foto ► Filmati

- Riprese di fuochi d'artificio con colori intensi.



- In modalità [M], fissare la fotocamera a un treppiede oppure adottare altri metodi per tenerla ferma e impedire l'effetto fotocamera mosso. Inoltre, quando si scatta con un treppiede o si utilizza un altro metodo per fissare la fotocamera, impostare [Mod. IS] su [Off] (p. 60).



- La risoluzione della modalità [M] è (2304 x 1728) e non può essere modificata.
- In modalità [M], anche se non viene visualizzata alcuna cornice quando si preme il pulsante dell'otturatore fino a metà corsa, viene comunque definita la messa a fuoco migliore.

Prima dell'uso

Guida di base

Guida avanzata

1 Nozioni fondamentali della fotocamera

2 Modalità Automatica

3 Altre modalità di scatto

4 Modalità P

5 Modalità riproduzione

6 Menu di impostazione

7 Accessori

8 Appendice

Indice



## Applicazione di effetti speciali

Aggiungere vari effetti alle immagini durante lo scatto.

### 1 Scegliere una modalità di scatto.

- Attenersi alla procedura indicata al passo 1 di "Scene specifiche" (📖43) per scegliere una modalità di scatto.

### 2 Scattare.

#### 📷 Riprese con colori vivaci (Extra vivace)

► Foto ► Filmati

- Riprese con colori intensi e vivaci.



#### 📷 Scatti posterizzati (Effetto poster)

► Foto ► Filmati

- Riprese con l'aspetto di un poster o di un'immagine invecchiata.



- Nelle modalità [📷] e [📹] si consiglia di effettuare qualche scatto preliminare di prova per assicurarsi di ottenere i risultati desiderati.

## Scatto con l'effetto di un obiettivo fish-eye (Effetto fish-eye)

► Foto ► Filmati

Scattare con l'effetto di distorsione di un obiettivo fish-eye.

### 1 Scegliere [📷].

- Attenersi alla procedura indicata al passo 1 di "Scene specifiche" (📖43) e scegliere [📷].

### 2 Scegliere il livello dell'effetto.

- Premere il pulsante [DISP] e i pulsanti [◀][▶] per scegliere il livello dell'effetto, quindi premere nuovamente il pulsante [DISP].
- Viene mostrata l'anteprima dello scatto con l'effetto applicato.

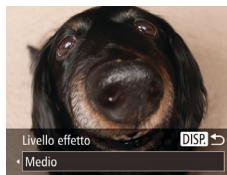

### 3 Scattare.



- Si consiglia di effettuare qualche scatto preliminare di prova per assicurarsi di ottenere i risultati desiderati.

Prima dell'uso

Guida di base

Guida avanzata

1 Nozioni fondamentali della fotocamera

2 Modalità Automatica

3 Altre modalità di scatto

4 Modalità P

5 Modalità riproduzione

6 Menu di impostazione

7 Accessori

8 Appendice

Indice



## Scatti con l'aspetto di modelli in miniatura (Effetto miniatura)

► Foto ► Filmati

Crea l'effetto di un modello in miniatura, sfocando le aree dell'immagine che si trovano sopra e sotto l'area selezionata.

È anche possibile riprendere filmati che hanno l'aspetto di scene di modelli in miniatura scegliendo la velocità di riproduzione prima della registrazione del filmato. Le persone e gli oggetti nella scena si muoveranno rapidamente durante la riproduzione. I suoni non vengono registrati.

### 1 Scegliere [L].

- Attenersi alla procedura indicata al passo 1 di "Scene specifiche" (L43) e scegliere [L].
- Viene visualizzata una cornice bianca a indicare l'area dell'immagine che non verrà sfocata.



### 2 Scegliere l'area da mantenere a fuoco.

- Premere il pulsante [DISP].
- Spostare la leva dello zoom per ridimensionare la cornice e premere i pulsanti [▲][▼] per spostarla.



### 3 Per i filmati, scegliere la velocità di riproduzione.

- Premere il pulsante [MENU], quindi i pulsanti [◀][▶] per scegliere la velocità.

### 4 Tornare alla schermata di scatto e scattare.

- Premere il pulsante [MENU] per tornare alla schermata di scatto e scattare.

## Velocità di riproduzione e durata di riproduzione stimata (per filmati di un minuto)

Velocità	Durata riproduzione
5x	Circa 12 sec.
10x	Circa 6 sec.
20x	Circa 3 sec.



- Lo zoom non è disponibile nella ripresa di filmati. Assicurarsi di impostare lo zoom prima della ripresa.
- Si consiglia di effettuare qualche scatto preliminare di prova per assicurarsi di ottenere i risultati desiderati.



- Per modificare l'orientamento della cornice (da orizzontale a verticale o viceversa), premere il pulsante [C] al passo 2. È possibile spostare la cornice nell'orientamento verticale premendo i pulsanti [◀][▶].
- Se la fotocamera viene tenuta in verticale, si cambierà l'orientamento della cornice.
- La qualità dell'immagine del filmato è [EVA] con un formato immagine di [4:3] e [HD] con un formato immagine di [16:9] (L36). Non è possibile modificare tali impostazioni della qualità.

Prima dell'uso

Guida di base

Guida avanzata

**1** Nozioni fondamentali della fotocamera

**2** Modalità Automatica

**3** Altre modalità di scatto

**4** Modalità P

**5** Modalità riproduzione

**6** Menu di impostazione

**7** Accessori

**8** Appendice

Indice



## Scatto con l'effetto di una fotocamera giocattolo (Eff. fotoc. giocatt.)

► Foto ► Filmati

Questo effetto consente alle immagini di sembrare scattate con una fotocamera giocattolo grazie alla vignettatura (angoli dell'immagine più scuri e sfocati) e modificando il colore generale.

### 1 Scegliere [📷].

- Attenersi alla procedura indicata al passo 1 di "Scene specifiche" (📖43) e scegliere [📷].

### 2 Scegliere un tono colore.

- Premere il pulsante [DISP] e i pulsanti [◀][▶] per scegliere un tono colore, quindi premere nuovamente il pulsante [DISP].
- Viene mostrata l'anteprima dello scatto con l'effetto applicato.



### 3 Scattare.

Standard	Scatti che sembrano immagini riprese con una fotocamera giocattolo.
Caldo	La tonalità delle immagini risulta più calda rispetto a [Standard].
Freddo	La tonalità delle immagini risulta più fredda rispetto a [Standard].



- Si consiglia di effettuare qualche scatto preliminare di prova per assicurarsi di ottenere i risultati desiderati.

## Scatti in monocromatico

► Foto ► Filmati

Scattare immagini in bianco e nero, seppia oppure blu e bianco.

### 1 Scegliere [📷].

- Attenersi alla procedura indicata al passo 1 di "Scene specifiche" (📖43) e scegliere [📷].



### 2 Scegliere un tono colore.

- Premere il pulsante [DISP] e i pulsanti [◀][▶] per scegliere un tono colore, quindi premere nuovamente il pulsante [DISP].
- Viene mostrata l'anteprima dello scatto con l'effetto applicato.

### 3 Scattare.

Bianco & Nero	Scatti in bianco e nero.
Seppia	Scatti con tonalità seppia.
Blu	Scatti in blu e bianco.

Prima dell'uso

Guida di base

Guida avanzata

**1** Nozioni fondamentali della fotocamera

**2** Modalità Automatica

**3** Altre modalità di scatto

**4** Modalità P

**5** Modalità riproduzione

**6** Menu di impostazione

**7** Accessori

**8** Appendice

Indice



## Modalità speciali per altri scopi

### Utilizzo della funzione Autoscatto viso

► Foto ► Filmati

La fotocamera scatterà circa due secondi dopo avere rilevato che il viso di un'altra persona (ad esempio, il fotografo) è entrato nell'area di ripresa (📖56). Questa funzione risulta utile per includere il fotografo nelle foto di gruppo o in riprese simili.



#### 1 Scegliere [📷].

- Attenersi alla procedura indicata al passo 1 di "Scene specifiche" (📖43) e scegliere [📷].

#### 2 Comporre lo scatto e premere il pulsante dell'otturatore fino a metà corsa.

- Accertarsi che sul viso messo a fuoco venga visualizzata una cornice verde e sui visi delle altre persone vengano visualizzate cornici bianche.

#### 3 Premere completamente il pulsante dell'otturatore.

- Nella fotocamera viene attivata la funzione di attesa prima dello scatto e sullo schermo viene visualizzato il messaggio [Guarda dritto in camera all'inizio del count down].
- La spia lampeggia e viene riprodotto il suono dell'autoscatto.



#### 4 Unirsi ai soggetti nell'area di ripresa e guardare la fotocamera.

- Quando la fotocamera rileva un nuovo viso, il lampeggiamento della spia e il segnale acustico dell'autoscatto aumentano di frequenza. (Quando il flash si attiva, la spia resterà accesa). La fotocamera scatterà dopo circa due secondi.
- Per annullare la ripresa dopo avere attivato l'autoscatto, premere il pulsante [MENU].



- Anche se il proprio viso non viene rilevato dopo essersi uniti ai soggetti nell'area di ripresa, la fotocamera scatterà circa 15 secondi più tardi.
- Per modificare il numero di scatti, dopo avere scelto [📷] nel passo 1, premere il pulsante [DISP.], premere i pulsanti [◀][▶] per scegliere il numero di scatti, quindi premere nuovamente il pulsante [DISP.]. [Ril. occhi ch.] (📖39) è disponibile solo per lo scatto finale.

### Scatto con esposizioni lunghe (Tempi lunghi)

► Foto ► Filmati

Specificare una velocità otturatore pari a 1 – 15 secondi per scattare con esposizioni lunghe. In questo caso, fissare la fotocamera a un treppiede oppure adottare altri metodi per tenerla ferma e impedire l'effetto fotocamera mossa.

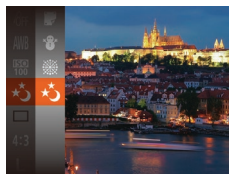

#### 1 Scegliere [📷].

- Attenersi alla procedura indicata al passo 1 di "Scene specifiche" (📖43) e scegliere [📷].

Prima dell'uso

Guida di base

Guida avanzata

1 Nozioni fondamentali della fotocamera

2 Modalità Automatica

3 Altre modalità di scatto

4 Modalità P

5 Modalità riproduzione

6 Menu di impostazione

7 Accessori

8 Appendice

Indice



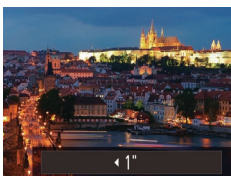

## 2 Scegliere la velocità otturatore.

- Premere il pulsante [▲], premere i pulsanti [◀][▶] per scegliere la velocità otturatore, quindi premere il pulsante [⊙].

## 3 Verificare l'esposizione.

- Premere il pulsante dell'otturatore fino a metà corsa per visualizzare l'esposizione della velocità otturatore selezionata.

## 4 Scattare.



- Quando il pulsante dell'otturatore viene premuto fino a metà corsa, la luminosità dell'immagine visualizzata nel passo 3 potrebbe essere diversa da quella degli scatti.
- Con velocità otturatore di 1,3 secondi o meno, sarà necessario attendere alcuni secondi prima di effettuare un nuovo scatto, poiché la fotocamera elabora le immagini per ridurre i disturbi.
- Quando si scatta con un treppiede o si utilizza un altro metodo per mantenere ferma la fotocamera, impostare [Mod. IS] su [Off] (📖60).



- Se il flash scatta, lo scatto potrebbe essere sovraesposto. In questo caso, impostare il flash su [🔚] e scattare nuovamente (📖58).

Prima dell'uso

Guida di base

Guida avanzata

**1** Nozioni fondamentali della fotocamera

**2** Modalità Automatica

**3** Altre modalità di scatto

**4** Modalità P

**5** Modalità riproduzione

**6** Menu di impostazione

**7** Accessori

**8** Appendice

Indice

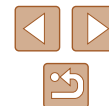



# 4

## Modalità P

Scatti più mirati, con lo stile di ripresa preferito

- Le istruzioni di questo capitolo si riferiscono alla fotocamera impostata sulla modalità **P**.
- **P**: Programma AE, AE: esposizione automatica
- Prima di utilizzare una funzione presentata in questo capitolo in modalità diverse da quella **P**, assicurarsi che la funzione sia disponibile in tali modalità (📖106).

## Scatto in modalità Programma AE ([P])

► Foto ► Filmati

È possibile personalizzare varie impostazioni delle funzioni per raggiungere lo stile di ripresa preferito.



### 1 Attivare la modalità **P**.

- Attenersi alla procedura indicata al passo 1 di "Scene specifiche" (📖43) e scegliere **P**.

### 2 Personalizzare le impostazioni in base alle proprie esigenze (📖50 – 📖60), quindi scattare.



- Le velocità otturatore e il valore del diaframma vengono visualizzati in arancione se non è possibile ottenere un'esposizione adeguata quando si preme il pulsante dell'otturatore fino a metà corsa. In questo caso, provare a modificare la sensibilità ISO (📖51) o ad attivare il flash (se i soggetti sono scuri, 📖58), per ottenere un'adeguata esposizione.
- È possibile registrare i filmati anche in modalità **P** premendo il pulsante Filmato. Tuttavia, alcune impostazioni di FUNC. (📖24) e MENU (📖25) potrebbero non venire modificate automaticamente per la registrazione di filmati.

Prima dell'uso

Guida di base

Guida avanzata

**1** Nozioni fondamentali della fotocamera

**2** Modalità Automatica

**3** Altre modalità di scatto

**4** Modalità P

**5** Modalità riproduzione

**6** Menu di impostazione

**7** Accessori

**8** Appendice

Indice



## Luminosità dell'immagine (Esposizione)

### Regolazione della luminosità dell'immagine (Compensazione dell'esposizione)

► Foto ► Filmati

L'esposizione standard impostata dalla fotocamera può essere regolata con incrementi di un 1/3 di stop nell'intervallo compreso fra -2 e +2.



- Premere il pulsante [▲]. Guardando lo schermo, premere i pulsanti [◀] [▶] per regolare la luminosità.
- Durante la ripresa di filmati, scattare con la barra di compensazione dell'esposizione visualizzata.
- Durante lo scatto di foto, premere il pulsante [⊕] per visualizzare la quantità di compensazione dell'esposizione impostata, quindi scattare.



- È anche possibile scattare foto con la barra di compensazione dell'esposizione visualizzata.
- Durante la registrazione di un filmato, viene visualizzato [AEL] e l'esposizione viene bloccata.

## Blocco dell'esposizione/luminosità dell'immagine (Blocco AE)

► Foto ► Filmati

Prima di scattare, è possibile bloccare l'esposizione oppure specificare separatamente la messa a fuoco e l'esposizione.

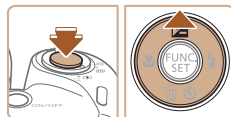

### 1 Bloccare l'esposizione.

- Puntare la fotocamera sul soggetto da riprendere con l'esposizione bloccata. Con il pulsante dell'otturatore premuto fino a metà corsa, premere il pulsante [▲].
- Viene visualizzato [AEL] e l'esposizione viene bloccata.
- Rilasciare il pulsante dell'otturatore e premere nuovamente il pulsante [▲] per sbloccare AE. In questo caso, [AEL] non viene più visualizzato.

### 2 Comporre la ripresa e scattare.



- AE: esposizione automatica

Prima dell'uso

Guida di base

Guida avanzata

**1** Nozioni fondamentali della fotocamera

**2** Modalità Automatica

**3** Altre modalità di scatto

**4** Modalità P

**5** Modalità riproduzione

**6** Menu di impostazione

**7** Accessori

**8** Appendice

Indice



## Modifica del metodo di lettura

► Foto ► Filmati

Modificare il metodo di lettura (misurazione della luminosità) in base alle condizioni di scatto come indicato di seguito.



- Premere il pulsante [M], scegliere [☉] dal menu, quindi scegliere l'opzione desiderata (24).
- Viene visualizzata l'opzione configurata.

Valutativa	Per condizioni di scatto normali, inclusi gli scatti in controluce. Regola automaticamente l'esposizione per corrispondere alle condizioni di scatto.
Media ponder. centro	Stabilisce la luminosità media della luce su tutta l'area dell'immagine, calcolata attribuendo la priorità alla luminosità dell'area centrale.
Spot	La misurazione viene limitata all'interno della cornice [ ] (Cornice Punto AE Spot), visualizzata al centro dello schermo.

## Modifica della sensibilità ISO

► Foto ► Filmati



- Premere il pulsante [M], scegliere [ISO] dal menu, quindi scegliere l'opzione desiderata (24).
- Viene visualizzata l'opzione configurata.

AUTO	Regola automaticamente la sensibilità ISO per adattarsi alla modalità e alle condizioni di scatto.	
100, 200	Basso	Per le riprese in esterni, con tempo buono.
400, 800	Leggermente basso	Per le riprese con condizioni di tempo nuvoloso o al crepuscolo.
1600	Leggermente alto	Per le riprese di scene notturne o in stanze scure.



- Per visualizzare la sensibilità ISO determinata automaticamente, quando è stata impostata su [AUTO], premere il pulsante dell'otturatore fino a metà corsa.
- Benché la scelta di una sensibilità ISO più bassa possa ridurre la granulosità delle immagini, c'è un maggiore rischio di effetto mosso della fotocamera e del soggetto in alcune condizioni di scatto.
- Scegliendo una sensibilità ISO più elevata, si aumenta la velocità otturatore, che potrebbe ridurre l'effetto mosso della fotocamera e del soggetto e aumentare la portata del flash. Tuttavia, le immagini potrebbero risultare sgranate.

Prima dell'uso

Guida di base

Guida avanzata

**1** Nozioni fondamentali della fotocamera

**2** Modalità Automatica

**3** Altre modalità di scatto

**4** Modalità P

**5** Modalità riproduzione

**6** Menu di impostazione

**7** Accessori

**8** Appendice

Indice



## Correzione della luminosità dell'immagine (i-Contrast)

► Foto ► Filmati

Prima dello scatto, è possibile rilevare le aree dell'immagine troppo luminose o scure (come visi o sfondi) e modificarle automaticamente per ottenere la luminosità ottimale. È anche possibile correggere automaticamente un contrasto insufficiente dell'intera immagine prima dello scatto, per fare risaltare meglio i soggetti.



- Premere il pulsante [MENU], scegliere [i-Contrast] nella scheda [CAMERA], quindi scegliere [Automatico] (📖25).
- Al termine dell'impostazione, viene visualizzato [C*i*].



- In alcune condizioni di ripresa, la correzione potrebbe non essere adeguata oppure le immagini potrebbero apparire sgranate.



- È anche possibile correggere le immagini esistenti (📖75).

## Colori dell'immagine





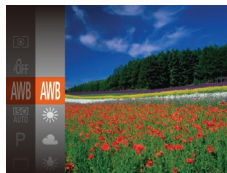

### Regolazione del bilanciamento del bianco

► Foto ► Filmati

Modificando il bilanciamento del bianco, è possibile rendere più naturali i colori delle immagini per la scena in fase di ripresa.



- Premere il pulsante [CAMERA], scegliere [AWB] dal menu, quindi scegliere l'opzione desiderata (📖24).
- Viene visualizzata l'opzione configurata.

 Auto	Imposta automaticamente il bilanciamento del bianco ottimale per le condizioni di scatto.
 Luce diurna	Per le riprese in esterni, con tempo buono.
 Nuvoloso	Per le riprese in condizioni di tempo nuvoloso o al crepuscolo.
 Tungsteno	Per le riprese con normale illuminazione a incandescenza.
 Fluorescent	Per le riprese con illuminazione fluorescente bianca.
 Fluorescent H	Per le riprese di giorno con lampade fluorescenti.
 Personalizzato	Per l'impostazione manuale di un valore di bilanciamento del bianco personalizzato (📖53).

Prima dell'uso

Guida di base

Guida avanzata

**1** Nozioni fondamentali della fotocamera

**2** Modalità Automatica

**3** Altre modalità di scatto

**4** Modalità P

**5** Modalità riproduzione

**6** Menu di impostazione

**7** Accessori

**8** Appendice

Indice



## Personalizzazione del bilanciamento del bianco

► Foto ► Filmati

Per colori delle immagini che nello scatto mantengano un aspetto naturale sotto la luce, modificare il bilanciamento del bianco per adattarlo alla sorgente luminosa presente nel punto dello scatto. Impostare il bilanciamento del bianco sotto la stessa sorgente luminosa che illumina la ripresa.



- Seguire la procedura indicata in "Regolazione del bilanciamento del bianco" (📖52) per scegliere [📷].
- Puntare la fotocamera su un semplice soggetto bianco, in modo da riempire l'intero schermo. Premere il pulsante [DISP].
- Dopo la registrazione dei dati di bilanciamento del bianco, la tinta dello schermo cambia.



- I colori potrebbero risultare innaturali se vengono modificate le impostazioni della fotocamera dopo avere registrato i dati del bilanciamento del bianco.

## Modifica del tono colore delle immagini (My Colors)

► Foto ► Filmati

Modificare i toni colore delle immagini in base alle necessità, ad esempio convertendo le immagini in seppia o in bianco e nero.



- Premere il pulsante [📷], scegliere [📷] dal menu, quindi scegliere l'opzione desiderata (📖24).
- Viene visualizzata l'opzione configurata.

[📷] My Colors Off	–
[Av] Contrasto	Enfatizza il contrasto e la saturazione dei colori, rendendo le immagini più nitide.
[N] Neutro	Riduce il contrasto e la saturazione dei colori per immagini più sfumate.
[Se] Seppia	Consente di creare immagini con tonalità seppia.
[BW] Bianco & Nero	Consente di creare immagini in bianco e nero.
[P] Diapositiva	Combina gli effetti Blu vivace, Verde vivace e Rosso vivace per produrre colori intensi ma naturali, simili alle immagini delle diapositive.
[L] Carnagione chiara	Consente di schiarire la carnagione.
[D] Carnagione scura	Consente di scurire la carnagione.
[B] Blu vivace	Enfatizza i blu delle immagini. Rende più vivaci il cielo, il mare e gli altri soggetti di colore blu.
[G] Verde vivace	Enfatizza i verdi delle immagini. Rende più vivaci le montagne, il fogliame e gli altri soggetti di colore verde.
[R] Rosso vivace	Enfatizza i rossi delle immagini. Rende più vivaci i soggetti di colore rosso.
[C] Colore personale	Regolare il contrasto, la nitidezza, la saturazione dei colori e altre caratteristiche in base alle proprie preferenze (📖54).



- Il bilanciamento del bianco (📖52) non può essere impostato nella modalità [Se] o [BW].
- Nelle modalità [L] e [D], i colori diversi da quello della carnagione delle persone potrebbero essere modificati. Con alcune tonalità di carnagione, tali impostazioni potrebbero non produrre i risultati previsti.

Prima dell'uso

Guida di base

Guida avanzata

**1** Nozioni fondamentali della fotocamera

**2** Modalità Automatica

**3** Altre modalità di scatto

**4** Modalità P

**5** Modalità riproduzione

**6** Menu di impostazione

**7** Accessori

**8** Appendice

Indice



## Colore personale

► Foto ► Filmati

Scegliere per l'immagine il livello desiderato di contrasto, nitidezza, saturazione dei colori, rosso, verde, blu e tonalità della carnagione, nell'intervallo 1 – 5.



### 1 Accedere alla schermata delle impostazioni.

- Seguire la procedura indicata in "Modifica del tono colore delle immagini (My Colors)" (📖53) per scegliere [Ac], quindi premere il pulsante [DISP].

### 2 Configurare l'impostazione.

- Premere i pulsanti [▲][▼] per scegliere un'opzione, quindi specificarne il valore premendo i pulsanti [◀][▶].
- Per effetti più profondi/più intensi (o tonalità della carnagione più scure), modificare il valore verso destra, mentre per un effetto più debole/più chiaro (o tonalità della carnagione più chiare), modificare il valore verso sinistra.
- Premere il pulsante [DISP] per completare l'impostazione.

## Distanza di scatto e messa a fuoco

### Scatti ravvicinati (Macro)

► Foto ► Filmati

Per mettere a fuoco solo i soggetti vicini, impostare la fotocamera su [🌻]. Per ulteriori informazioni sulla distanza di messa a fuoco, vedere "Distanza di scatto" (📖115).

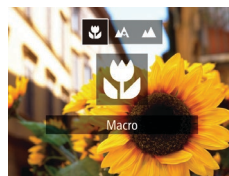

- Premere il pulsante [◀], quindi i pulsanti [◀][▶] per scegliere [🌻], infine premere il pulsante [📷].
- Al termine dell'impostazione, viene visualizzato [🌻].



- Se il flash scatta, potrebbe verificarsi l'effetto vignettatura.
- Prestare attenzione a non danneggiare l'obiettivo.
- Nell'area di visualizzazione della barra gialla sotto quella dello zoom, [🌻] diventerà grigio e la fotocamera non effettuerà la messa a fuoco.



- Per impedire l'effetto fotocamera mossa, fissare la fotocamera a un treppiede e scattare con la fotocamera impostata su [🌻] (📖34).

Prima dell'uso

Guida di base

Guida avanzata

**1** Nozioni fondamentali della fotocamera

**2** Modalità Automatica

**3** Altre modalità di scatto

**4** Modalità P

**5** Modalità riproduzione

**6** Menu di impostazione

**7** Accessori

**8** Appendice

Indice



## Soggetti distanti (Infinito)

► Foto ► Filmati

Per mettere a fuoco solo i soggetti distanti, impostare la fotocamera su [▲]. Per ulteriori informazioni sulla distanza di messa a fuoco, vedere "Distanza di scatto" (📖115).



- Premere il pulsante [◀], quindi i pulsanti [◀][▶] per scegliere [▲], infine premere il pulsante [⊕].
- Al termine dell'impostazione, viene visualizzato [▲].

## Teleconvertitore Digitale

► Foto ► Filmati

La lunghezza focale dell'obiettivo può essere aumentata di circa 1.6x o 2.0x. Ciò può limitare la possibilità dell'effetto fotocamera mossa poiché la velocità otturatore è maggiore rispetto all'utilizzo del solo zoom (compreso lo zoom digitale) con lo stesso fattore di zoom.

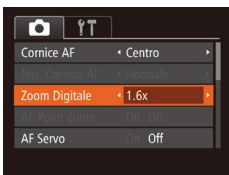

- Premere il pulsante [MENU], scegliere [Zoom Digitale] nella scheda [📷], quindi scegliere l'opzione desiderata (📖25).
- La vista viene ingrandita e sullo schermo viene visualizzato il fattore di zoom.



- Il Teleconvertitore Digitale non può essere utilizzato con lo zoom digitale (📖33) o AF-Point Zoom (📖38).



- La velocità otturatore potrebbe essere equivalente se si sposta la leva dello zoom completamente verso [📷] per l'impostazione massima del teleobiettivo e quando si ingrandisce il soggetto fino alle stesse dimensioni attenendosi alla procedura del passo 2 di "Ingrandimento ravvicinato sui soggetti (Zoom Digitale)" (📖33).

## Modifica della modalità Cornice AF

► Foto ► Filmati

Modificare la modalità Cornice AF (Autofocus) in base alle condizioni di scatto come segue.

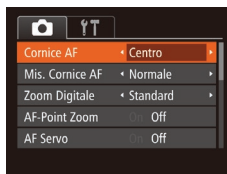

- Premere il pulsante [MENU], scegliere [Cornice AF] nella scheda [📷], quindi scegliere l'opzione desiderata (📖25).

### Centro

► Foto ► Filmati

Al centro viene visualizzata una cornice AF. Utile per una messa a fuoco affidabile.



- Se la fotocamera non riesce a mettere a fuoco quando si preme il pulsante dell'otturatore fino a metà corsa, viene visualizzata una cornice AF gialla con [!].



- Per ridurre le dimensioni della cornice AF, premere il pulsante [MENU] e impostare [Mis. Cornice AF] nella scheda [📷] su [Piccola] (📖25).
- Le dimensioni della cornice AF vengono impostate su [Normale] se si utilizza la funzione Zoom Digitale (📖33) o Teleconvertitore Digitale (📖55).
- Per comporre scatti in modo che i soggetti siano posizionati in un bordo o in un angolo, puntare prima la fotocamera per acquisire il soggetto in una cornice AF, quindi tenere premuto il pulsante dell'otturatore fino a metà corsa. Continuando a tenere premuto il pulsante dell'otturatore fino a metà corsa, ricomporre lo scatto in base alle proprie preferenze, quindi premere completamente il pulsante dell'otturatore (Blocco della messa a fuoco).
- La posizione della cornice AF viene ingrandita quando si preme il pulsante dell'otturatore fino a metà corsa e [AF-Point Zoom] (📖38) è impostato su [On].

Prima dell'uso

Guida di base

Guida avanzata

1 Nozioni fondamentali della fotocamera

2 Modalità Automatica

3 Altre modalità di scatto

4 Modalità P

5 Modalità riproduzione

6 Menu di impostazione

7 Accessori

8 Appendice

Indice



## AiAF viso

► Foto ► Filmati

- Con questa funzione è possibile rilevare i visi delle persone e quindi impostare la messa a fuoco, l'esposizione (solo in modalità di lettura valutativa) e il bilanciamento del bianco (solo [RAW]).
- Dopo che si è puntata la fotocamera direttamente sui soggetti, sul viso del soggetto ritenuto principale dalla fotocamera viene visualizzata una cornice bianca e sugli altri visi rilevati vengono visualizzate fino a due cornici grigie.
- Anche se la fotocamera rileva un movimento, le cornici seguiranno i soggetti nell'ambito di una determinata distanza.
- Dopo avere premuto il pulsante dell'otturatore fino a metà corsa, sui visi dei soggetti messi a fuoco vengono visualizzate fino a nove cornici verdi.



- Se non viene rilevato alcun viso o vengono visualizzate solo cornici grigie (senza una cornice bianca), quando il pulsante dell'otturatore viene premuto fino a metà corsa vengono visualizzate fino a nove cornici verdi nelle aree messe a fuoco.
- Se non viene rilevato alcun viso quando AF Servo (57) è impostato su [On], la cornice AF viene visualizzata al centro dello schermo se si preme il pulsante dell'otturatore fino a metà corsa.
- Esempi di visi che non possono essere rilevati:
  - Soggetti troppo distanti o estremamente vicini
  - Soggetti scuri o chiari
  - Visi di profilo, inclinati o parzialmente nascosti
- La fotocamera potrebbe erroneamente identificare soggetti non umani come visi.
- Se la fotocamera non riesce a mettere a fuoco quando si preme il pulsante dell'otturatore fino a metà corsa, non viene visualizzata alcuna cornice AF.

## Scelta dei soggetti da mettere a fuoco (AF tracking)

► Foto ► Filmati

Scattare dopo avere scelto un soggetto da mettere a fuoco attenendosi alla seguente procedura.

### 1 Scegliere [AF tracking].

- Seguire la procedura indicata in "Modifica della modalità Cornice AF" (55) per scegliere [AF tracking].
- [AF] viene visualizzato al centro dello schermo.

### 2 Scegliere un soggetto da mettere a fuoco.

- Puntare la fotocamera in modo che [AF] sia posizionato sul soggetto desiderato, quindi premere il pulsante [OK].



- Quando viene rilevato il soggetto, la fotocamera emette un segnale acustico e viene visualizzato [AF]. Anche se il soggetto si muove, la fotocamera continuerà a seguirlo fino a una determinata distanza.
- Se non viene rilevato alcun soggetto, viene visualizzato [AF].
- Per annullare la funzione di tracking, premere nuovamente il pulsante [OK].

### 3 Scattare.

- Premere il pulsante dell'otturatore fino a metà corsa. [AF] si trasforma in un [OK] blu che segue il soggetto mentre la fotocamera continua a regolare la messa a fuoco e l'esposizione (AF Servo) (57).
- Premere completamente il pulsante dell'otturatore per scattare.

Prima dell'uso

Guida di base

Guida avanzata

1 Nozioni fondamentali della fotocamera

2 Modalità Automatica

3 Altre modalità di scatto

4 Modalità P

5 Modalità riproduzione

6 Menu di impostazione

7 Accessori

8 Appendice



Indice







- Anche dopo lo scatto, verrà visualizzato  e la fotocamera continuerà a seguire il soggetto.



- [AF Servo] (📖57) è impostato su [On] e non può essere modificato.
- Potrebbe non essere possibile utilizzare la funzione AF tracking se i soggetti sono troppo piccoli o si muovono troppo rapidamente oppure se il colore o la luminosità del soggetto risulta troppo simile a quella dello sfondo.
- L'opzione [AF-Point Zoom] della scheda  (📖25) non è disponibile.
-  e  non sono disponibili.



- La fotocamera può rilevare i soggetti anche se si preme il pulsante dell'otturatore fino a metà corsa senza premere il pulsante . Dopo lo scatto,  viene visualizzato al centro dello schermo.

## Scatto con AF Servo

► Foto ► Filmati

Questa modalità consente di riprendere i soggetti in movimento, poiché la fotocamera continua a metterli a fuoco e modifica l'esposizione finché il pulsante dell'otturatore viene tenuto premuto fino a metà corsa.

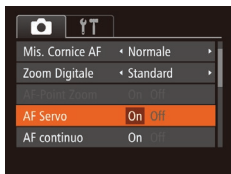

### 1 Configurare l'impostazione.

- Premere il pulsante [MENU], scegliere [AF Servo] nella scheda , quindi scegliere [On] (📖25).

### 2 Mettere a fuoco.

- La messa a fuoco e l'esposizione vengono mantenute dove viene visualizzata la cornice AF blu mentre si preme il pulsante dell'otturatore fino a metà corsa.



- In alcune condizioni di scatto, la messa a fuoco potrebbe risultare impossibile.
- In condizioni di scarsa illuminazione, potrebbe non essere possibile attivare la funzione AF Servo (le cornici AF potrebbero non diventare blu) quando si preme il pulsante dell'otturatore fino a metà corsa. In questo caso, la messa a fuoco e l'esposizione vengono impostate in base alla modalità Cornice AF specificata.
- Se non è possibile ottenere un'esposizione adeguata, le velocità otturatore e i valori del diaframma vengono visualizzati in arancione. Rilasciare il pulsante dell'otturatore, quindi premerlo nuovamente fino a metà corsa.
- Lo scatto in modalità Blocco AF non è disponibile.
- L'opzione [AF-Point Zoom] della scheda  (📖25) non è disponibile.
- Non disponibile se si utilizza l'autoscatto (📖33).

## Modifica dell'impostazione di messa a fuoco

► Foto ► Filmati

È possibile modificare il funzionamento predefinito della fotocamera di messa a fuoco costante dei soggetti verso cui è rivolta, anche senza premere il pulsante dell'otturatore. È possibile limitare la messa a fuoco della fotocamera al momento in cui si preme il pulsante dell'otturatore fino a metà corsa.



- Premere il pulsante [MENU], scegliere [AF continuo] nella scheda , quindi scegliere [Off] (📖25).

On	Questa funzione consente di scattare cogliendo sempre l'attimo migliore poiché la fotocamera esegue continuamente la messa a fuoco dei soggetti finché il pulsante dell'otturatore non viene premuto fino a metà corsa.
Off	Questa funzione consente di risparmiare la carica della batteria poiché la fotocamera non esegue la messa a fuoco continua.

Prima dell'uso

Guida di base

Guida avanzata

1 Nozioni fondamentali della fotocamera

2 Modalità Automatica

3 Altre modalità di scatto

4 Modalità P

5 Modalità riproduzione

6 Menu di impostazione

7 Accessori

8 Appendice

Indice



## Scatto con Blocco AF

► Foto ► Filmati

La messa a fuoco può essere bloccata. Dopo che si blocca la messa a fuoco, la posizione di messa a fuoco non cambia anche se si toglie il dito dal pulsante dell'otturatore.

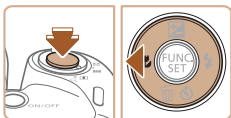

### 1 Bloccare la messa a fuoco.

- Con il pulsante dell'otturatore premuto fino a metà corsa, premere il pulsante [◀].
- La messa a fuoco è ora bloccata e viene visualizzato [AFL].
- Per sbloccare la messa a fuoco, rilasciare il pulsante dell'otturatore e premere nuovamente il pulsante [◀]. In questo caso, [AFL] non viene più visualizzato.

### 2 Comporre la ripresa e scattare.

## Flash

### Modifica della modalità Flash

► Foto ► Filmati

È possibile modificare la modalità Flash per adattarla alla scena da riprendere. Per ulteriori informazioni sulla portata del flash, vedere "Copertura del flash" (114).

### 1 Sollevare il flash.

### 2 Configurare l'impostazione.

- Premere il pulsante [▶], premere i pulsanti [◀][▶] per scegliere una modalità Flash, quindi premere il pulsante [OK].
- Viene visualizzata l'opzione configurata.

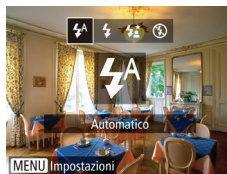

- Non è possibile accedere alla schermata delle impostazioni premendo il pulsante [▶] se il flash è abbassato. Sollevare preventivamente il flash.

### Automatico

Il flash si attiva automaticamente in condizioni di luce scarsa.

### On

Il flash si attiva a ogni scatto.

### Sincro lenta

Il flash si attiva per illuminare il soggetto principale (ad esempio, le persone) mentre la fotocamera scatta con una velocità otturatore inferiore per illuminare gli sfondi al di fuori della portata del flash.

Prima dell'uso

Guida di base

Guida avanzata

1 Nozioni fondamentali della fotocamera

2 Modalità Automatica

3 Altre modalità di scatto

4 Modalità P

5 Modalità riproduzione

6 Menu di impostazione

7 Accessori

8 Appendice

Indice





- In modalità [L], fissare la fotocamera a un treppiede oppure adottare altri metodi per tenerla ferma e impedire l'effetto fotocamera mosso. Inoltre, quando si scatta con un treppiede o si utilizza un altro metodo per fissare la fotocamera, impostare [Mod. IS] su [Off] (📖60).
- Nella modalità [L], anche dopo che il flash è scattato, assicurarsi che il soggetto principale non si muova fino al termine del suono dello scatto.

## Off

Per scatti senza il flash.



- Se viene visualizzata un'icona [🔍] lampeggiante quando si preme il pulsante dell'otturatore fino a metà corsa in condizioni di luce scarsa e di movimento della fotocamera, fissare la fotocamera a un treppiede o adottare altri metodi per tenerla ferma.

## Scatto con Blocco FE

► Foto ► Filmati

Analogamente al Blocco AE (📖50), è possibile bloccare l'esposizione per gli scatti con il flash.

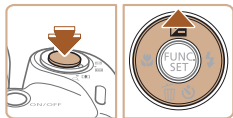

### 1 Sollevare il flash e impostarlo su [L] (📖58).

### 2 Bloccare l'esposizione del flash.

- Puntare la fotocamera sul soggetto da riprendere con l'esposizione bloccata. Con il pulsante dell'otturatore premuto fino a metà corsa, premere il pulsante [▲].
- Il flash scatta e quando viene visualizzato [FEL], il livello di potenza del flash viene mantenuto.
- Rilasciare il pulsante dell'otturatore e premere nuovamente il pulsante [▲] per sbloccare FE. In questo caso, [FEL] non viene più visualizzato.

### 3 Comporre la ripresa e scattare.



- FE: esposizione flash

## Altre impostazioni

### Modifica del rapporto di compressione (Qualità immagine)

► Foto ► Filmati

Scegliere fra due rapporti di compressione, [S] (Super Fine) e [F] (Fine), come segue. Per linee guida sul numero di scatti che una memory card è in grado di contenere a ciascun rapporto di compressione, vedere "Numero di scatti per memory card" (📖114).



- Premere il pulsante [M], scegliere [F] dal menu, quindi scegliere l'opzione desiderata (📖24).

Prima dell'uso

Guida di base

Guida avanzata

1 Nozioni fondamentali della fotocamera

2 Modalità Automatica

3 Altre modalità di scatto

4 Modalità P

5 Modalità riproduzione

6 Menu di impostazione

7 Accessori

8 Appendice

Indice



## Modifica delle impostazioni della modalità IS

► Foto ► Filmati



### 1 Accedere alla schermata delle impostazioni.

- Premere il pulsante [MENU], scegliere [Impostazioni IS] nella scheda [CAMERA], quindi premere il pulsante [OK] (📖25).

### 2 Configurare l'impostazione.

- Scegliere [Mod. IS], quindi scegliere l'opzione desiderata (📖25).

Continuo	La stabilizzazione ottimale dell'immagine viene applicata automaticamente in base alle condizioni di scatto (Intelligent IS) (📖32).
Scatto Sing.*	La stabilizzazione delle immagini è attiva solo al momento dello scatto.
Off	Disattiva la stabilizzazione delle immagini.

\* L'impostazione viene cambiata in [Continuo] per la registrazione di filmati.



- Se la stabilizzazione delle immagini non è sufficiente a impedire l'effetto fotocamera mosso, fissare la fotocamera a un treppiede oppure adottare altri metodi per tenerla ferma. In questo caso, impostare [Mod. IS] su [Off].

## Ripresa di filmati con soggetti nella stessa dimensione mostrata prima dello scatto

► Foto ► Filmati

Di solito, una volta iniziata la registrazione del filmato, l'area di visualizzazione immagine cambia e i soggetti vengono ingranditi per consentire la correzione dell'effetto di fotocamera mosso. Per riprendere soggetti nella stessa dimensione mostrata prima dello scatto, è possibile scegliere di non ridurre l'effetto di fotocamera mosso.



- Attenersi alla procedura indicata in "Modifica delle impostazioni della modalità IS" (📖60) per accedere alla schermata [Impostazioni IS].
- Scegliere [Dynamic IS], quindi scegliere [2] (📖25).



- Quando la qualità dell'immagine del filmato è impostata su [E.VGA] (📖37), l'impostazione [Dynamic IS] è [1] e non può essere modificata.
- È possibile impostare [Mod. IS] su [Off] in modo che i soggetti vengano registrati con le stesse dimensioni mostrate prima dello scatto.

Prima dell'uso

Guida di base

Guida avanzata

**1** Nozioni fondamentali della fotocamera

**2** Modalità Automatica

**3** Altre modalità di scatto

**4** Modalità P

**5** Modalità riproduzione

**6** Menu di impostazione

**7** Accessori

**8** Appendice

Indice



# 5

## Modalità riproduzione

Rivedere gli scatti, scorrerli o modificarli a proprio piacere è un divertimento assicurato

- Per preparare la fotocamera per queste operazioni, premere il pulsante [▶] per attivare la modalità di riproduzione.



- Potrebbe non essere possibile riprodurre o modificare le immagini ridenominate o già modificate su un computer oppure quelle di altre fotocamere.

## Visualizzazione

► Foto ► Filmati

Dopo la ripresa di immagini o filmati, è possibile visualizzarli sullo schermo attenendosi alla seguente procedura.



### 1 Attivare la modalità riproduzione.

- Premere il pulsante [▶].
- Viene visualizzato l'ultimo scatto.



### 2 Scorrere le immagini.

- Per visualizzare l'immagine precedente, premere il pulsante [◀]. Per visualizzare l'immagine successiva, premere il pulsante [▶].

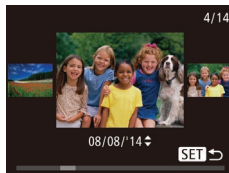

- Per accedere a questa schermata (modalità Scorrimento), tenere premuti i pulsanti [◀][▶] per almeno un secondo. In questa modalità, premere i pulsanti [◀][▶] per scorrere le immagini.
- Premere il pulsante [⊞] per tornare alla visualizzazione di singole immagini.
- Per scorrere le immagini raggruppate in base alla data di scatto, premere i pulsanti [▲][▼] in modalità Scorrimento.

Prima dell'uso

Guida di base

Guida avanzata

**1** Nozioni fondamentali della fotocamera

**2** Modalità Automatica

**3** Altre modalità di scatto

**4** Modalità P

**5** Modalità riproduzione

**6** Menu di impostazione

**7** Accessori

**8** Appendice

Indice





- I filmati sono identificati dall'icona [SET ▶]. Per riprodurre i filmati, andare al passo 3.

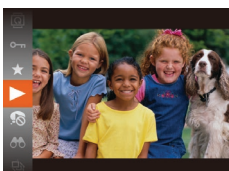

### 3 Riprodurre i filmati.

- Per iniziare la riproduzione, premere il pulsante [⏪], premere i pulsanti [▲][▼] per scegliere [▶], quindi premere nuovamente il pulsante [⏪].

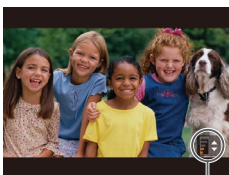

### 4 Regolare il volume.

- Premere i pulsanti [▲][▼] per regolare il volume.
- Per regolare il volume quando l'indicatore del volume (1) non è più visualizzato, premere i pulsanti [▲][▼].

(1)

### 5 Sospendere la riproduzione.

- Per sospendere o riprendere la riproduzione, premere il pulsante [⏸].
- Al termine del filmato, viene visualizzato [SET ▶].



- Per passare dalla modalità riproduzione alla modalità di scatto, premere il pulsante dell'otturatore fino a metà corsa.
- Per disattivare Scorrimento, scegliere MENU (📖25) ▶ scheda [▶] ▶ [Scorrimento] ▶ [Off].
- Per fare sì che venga visualizzato lo scatto più recente quando si accede alla Modalità riproduzione, scegliere MENU (📖25) ▶ scheda [▶] ▶ [Riprendi] ▶ [Ult.scatto].
- Per modificare la transizione mostrata fra le immagini, selezionare MENU (📖25) e scegliere l'effetto desiderato nella scheda [▶] ▶ [Transizione].

## Alternanza delle modalità di visualizzazione

▶ Foto ▶ Filmati

Premere il pulsante [DISP] per visualizzare altre informazioni sullo schermo o per nasconderle. Per ulteriori informazioni sulle informazioni visualizzate, vedere "Riproduzione (visualizzazione dettagliata delle informazioni)" (📖105).

	Visualizzazione senza informazioni
	Visualizzazione semplice delle informazioni
	Visualizzazione dettagliata delle informazioni

### ■ Avvertenza di sovraesposizione (per eccessiva illuminazione dell'immagine)

▶ Foto ▶ Filmati

Le aree sbiadite dell'immagine lampeggiano sullo schermo nella visualizzazione dettagliata delle informazioni (📖62).

Prima dell'uso

Guida di base

Guida avanzata

**1** Nozioni fondamentali della fotocamera

**2** Modalità Automatica

**3** Altre modalità di scatto

**4** Modalità P

**5** Modalità riproduzione

**6** Menu di impostazione

**7** Accessori

**8** Appendice

Indice



## Istogramma

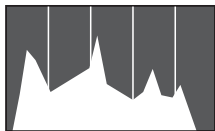

► Foto ► Filmati

- Il grafico della visualizzazione dettagliata delle informazioni (62) è un istogramma in cui è mostrata la distribuzione della luminosità nell'immagine. L'asse orizzontale rappresenta il grado di luminosità, mentre quello verticale mostra quanta parte dell'immagine si trova in corrispondenza di ciascun livello di luminosità. Visualizzando l'istogramma è possibile controllare l'esposizione.

## Scorrimento e applicazione di filtri alle immagini

### Navigazione delle immagini in un indice

► Foto ► Filmati

Visualizzando più immagini in un indice consente di trovare rapidamente quelle desiderate.

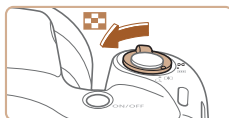





#### 1 Visualizzare le immagini in un indice.

- Spostare la leva dello zoom verso  per visualizzare le immagini in un indice. Spostando nuovamente la leva si aumenta il numero di immagini visualizzate.
- Per visualizzare un numero inferiore di immagini, spostare la leva dello zoom verso [Q]. Il numero di immagini diminuisce ogni volta che viene spostata la leva.



#### 2 Scegliere un'immagine.

- Premere i pulsanti [][][][] per scegliere un'immagine.
- Intorno all'immagine selezionata viene visualizzata una cornice arancione.
- Premere il pulsante [] per visualizzare l'immagine selezionata nella visualizzazione di singole immagini.

Prima dell'uso

Guida di base

Guida avanzata

**1** Nozioni fondamentali della fotocamera

**2** Modalità Automatica

**3** Altre modalità di scatto

**4** Modalità P

**5** Modalità riproduzione

**6** Menu di impostazione

**7** Accessori

**8** Appendice

Indice



## Ricerca di immagini che corrispondono alle condizioni specificate

► Foto ► Filmati

Per trovare velocemente le immagini desiderate in una memory card, è possibile filtrarne la visualizzazione in base alle condizioni specificate. È anche possibile proteggere (📖67) o eliminare (📖69) tutte le immagini contemporaneamente.

👤 Persone	Visualizza immagini in cui sono stati rilevati visi.
📅 Data	Consente di visualizzare le immagini scattate in una data specifica.
★ Preferiti	Consente di visualizzare le immagini contrassegnate come preferite (📖72).
📷 Immagine/filmato	Consente di visualizzare solo foto o filmati.

### 1 Scegliere una condizione di ricerca.

- Premere il pulsante [🔍], selezionare [📷] dal menu e scegliere una condizione (📖24).
- Dopo avere selezionato [📅] o [📷], scegliere la condizione premendo i pulsanti [▲][▼][◀][▶] sulla schermata, quindi premere il pulsante [🔍].

### 2 Visualizzare le immagini filtrate.

- Le immagini che corrispondono alle condizioni impostate sono visualizzate in cornici gialle. Per visualizzare solo queste immagini, premere i pulsanti [◀][▶].
- Per annullare la visualizzazione filtrata, scegliere [🔍] al passo 1.



- Se la fotocamera non rileva immagini che corrispondono ad alcune condizioni, tali condizioni non saranno disponibili.



- Per mostrare o nascondere le informazioni, premere il pulsante [DISP] al passo 2.
- Le opzioni per la visualizzazione delle immagini trovate (passo 2) includono "Navigazione delle immagini in un indice" (📖63), "Ingrandimento di immagini" (📖65) e "Visualizzazione di presentazioni" (📖65). È possibile proteggere, eliminare o stampare contemporaneamente tutte le immagini di un risultato della ricerca scegliendo [Proteg. tutte imm. in ricerca] in "Protezione delle immagini" (📖67) o [Selez. tutte imm. in ricerca] in "Eliminazione di più immagini contemporaneamente" (📖69), "Aggiunta di immagini all'elenco stampa (DPOF)" (📖95) o "Aggiunta di immagini a un fotolibro" (📖97).
- Se si modificano le immagini e si salvano come nuove immagini (📖73 – 📖76), viene visualizzato un messaggio e le immagini trovate non sono più visualizzate.

Prima dell'uso

Guida di base

Guida avanzata

**1** Nozioni fondamentali della fotocamera

**2** Modalità Automatica

**3** Altre modalità di scatto

**4** Modalità P

**5** Modalità riproduzione

**6** Menu di impostazione

**7** Accessori

**8** Appendice

Indice





## Opzioni di visualizzazione delle immagini

### Ingrandimento di immagini

► Foto ► Filmati

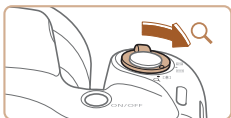

(1)

#### 1 Ingrandire un'immagine.

- Spostare la leva dello zoom verso [Q] per ingrandire l'immagine e visualizzare [SET Q]. È possibile ingrandire le immagini fino a circa 10x continuando a tenere la leva dello zoom.
- La posizione approssimativa dell'area visualizzata (1) viene visualizzata come riferimento.
- Per rimpicciolire la visualizzazione, spostare la leva dello zoom verso [Q]. Continuando a tenerlo premuto, è possibile ripristinare la visualizzazione di singole immagini.

#### 2 Spostare la posizione di visualizzazione e scorrere le immagini in base alle necessità.

- Per spostare la posizione di visualizzazione, premere i pulsanti [▲][▼][◀][▶].
- Mentre è visualizzato [SET Q], è possibile passare a [SET Q+] premendo il pulsante [Q]. Per passare ad altre immagini ingrandite, premere i pulsanti [◀][▶]. Premere nuovamente il pulsante [Q] per ripristinare l'impostazione originale.



- È possibile ritornare alla visualizzazione di immagini singole da quella ingrandita premendo il pulsante [MENU].

## Visualizzazione di presentazioni

► Foto ► Filmati

Riprodurre automaticamente le immagini da una memory card attenendosi alla seguente procedura. Ciascuna immagine viene visualizzata per circa tre secondi.



- Premere il pulsante [Q], scegliere [Q] dal menu, quindi scegliere l'opzione desiderata (24).
- La presentazione viene avviata dopo che [Apertura immagine] viene visualizzato per alcuni secondi.
- Premere il pulsante [MENU] per interrompere la presentazione.



- Durante le presentazioni, le funzioni di risparmio batteria della fotocamera (23) vengono disattivate.



- Per sospendere o riprendere le presentazioni, premere il pulsante [Q].
- Durante la presentazione è possibile passare ad altre immagini premendo i pulsanti [◀][▶]. Per avanzare o tornare indietro velocemente, tenere premuti i pulsanti [◀][▶].
- Nella visualizzazione filtrata (64), vengono riprodotte solo le immagini che corrispondono alle condizioni di ricerca.

Prima dell'uso

Guida di base

Guida avanzata

**1** Nozioni fondamentali della fotocamera

**2** Modalità Automatica

**3** Altre modalità di scatto

**4** Modalità P

**5** Modalità riproduzione

**6** Menu di impostazione

**7** Accessori

**8** Appendice

Indice



## Modifica delle impostazioni delle presentazioni

È possibile impostare le presentazioni in modo che vengano ripetute nonché modificare le transizioni fra le immagini e la durata di visualizzazione di ciascuna immagine.

### 1 Accedere alla schermata delle impostazioni.

- Premere il pulsante [MENU], quindi scegliere [Presentazione] nella scheda [▶] (📖25).

### 2 Configurare le impostazioni.

- Scegliere la voce di menu da configurare, quindi l'opzione desiderata (📖25).
- Per iniziare la presentazione con le impostazioni personalizzate, scegliere [Avvio] e premere il pulsante [OK].
- Per tornare alla schermata del menu, premere il pulsante [MENU].



- Non è possibile modificare [Intervallo Foto] se si sceglie [Bolla] in [Effetto].

## Riproduzione automatica di immagini correlate (Shuffle intelligente)

► Foto ► Filmati

In base all'immagine corrente, la fotocamera suggerisce quattro immagini da visualizzare. Dopo che si è scelto di visualizzare una di tali immagini, la fotocamera ne suggerirà altre quattro. In questo modo, è possibile effettuare una riproduzione casuale. Si consiglia di utilizzare questa funzione dopo avere effettuato molti scatti in scene diverse.

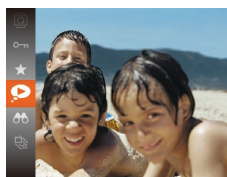

### 1 Scegliere Shuffle intelligente.

- Premere il pulsante [OK], quindi scegliere [▶] dal menu (📖24).
- Vengono visualizzate quattro immagini candidate.

### 2 Scegliere un'immagine.

- Premere i pulsanti [▲][▼][◀][▶] per scegliere l'immagine da visualizzare come successiva.
- L'immagine scelta viene visualizzata al centro, circondata dalle successive quattro immagini candidate.
- Per una visualizzazione a tutto schermo dell'immagine centrale, premere il pulsante [OK]. Per ripristinare la visualizzazione originale, premere nuovamente il pulsante [OK].
- Premere il pulsante [MENU] per ripristinare la visualizzazione di singole immagini.



- Shuffle intelligente non è disponibile nei seguenti casi:
  - Se sono stati effettuati meno di 50 scatti con questa fotocamera
  - Se al momento è visualizzata un'immagine non supportata
  - Le immagini sono mostrate nella visualizzazione filtrata (📖64)

Prima dell'uso

Guida di base

Guida avanzata

**1** Nozioni fondamentali della fotocamera

**2** Modalità Automatica

**3** Altre modalità di scatto

**4** Modalità P

**5** Modalità riproduzione

**6** Menu di impostazione

**7** Accessori

**8** Appendice

Indice



## Protezione delle immagini

► Foto ► Filmati

Proteggere le immagini importanti per impedire l'eliminazione accidentale da parte della fotocamera (📖69).



- Premere il pulsante [🔒], quindi scegliere [🔒] dal menu (📖24). Viene visualizzato [Protetto].
- Per annullare la protezione, ripetere la procedura e scegliere nuovamente [🔑], quindi premere il pulsante [🔒].



- Le immagini protette presenti su una memory card verranno eliminate se si formatta la scheda (📖80, 📖81).



- La fotocamera non è in grado di eliminare le immagini protette utilizzando la funzione di eliminazione. Per eliminare queste immagini, annullare prima la protezione.

## Utilizzo del menu

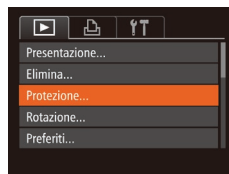

### 1 Accedere alla schermata delle impostazioni.

- Premere il pulsante [MENU], quindi scegliere [Protezione] nella scheda [▶] (📖25).

### 2 Scegliere un metodo di selezione.

- Scegliere una voce di menu e un'opzione (📖25).
- Per tornare alla schermata del menu, premere il pulsante [MENU].

## Scelta delle immagini singole



### 1 Selezionare [Scegli].

- Attenersi alla procedura indicata al passo 2 in "Utilizzo del menu" (📖67), selezionare [Scegli] e premere il pulsante [🔒].

### 2 Scegliere un'immagine.

- Premere i pulsanti [◀][▶] per scegliere un'immagine, quindi premere il pulsante [🔒]. Viene visualizzato [🔒].
- Per annullare la selezione, premere nuovamente il pulsante [🔒]. [🔒] non viene più visualizzato.
- Ripetere la procedura per specificare altre immagini.

Prima dell'uso

Guida di base

Guida avanzata

**1** Nozioni fondamentali della fotocamera

**2** Modalità Automatica

**3** Altre modalità di scatto

**4** Modalità P

**5** Modalità riproduzione

**6** Menu di impostazione

**7** Accessori

**8** Appendice

Indice

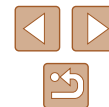



### 3 Proteggere l'immagine.

- Premere il pulsante [MENU]. Viene visualizzato un messaggio di conferma.
- Premere i pulsanti [◀][▶] per scegliere [OK], quindi premere il pulsante [⊞].



- Le immagini non verranno protette se si passa alla modalità di scatto o si spegne la fotocamera prima di completare l'impostazione nel passo 3.

## Selezione di un intervallo

### 1 Scegliere [Selezione Gamma].

- Attenersi alla procedura indicata al passo 2 in "Utilizzo del menu" (p. 67), scegliere [Selezione Gamma] e premere il pulsante [⊞].



### 2 Scegliere un'immagine iniziale.

- Premere il pulsante [⊞].



- Premere i pulsanti [◀][▶] per scegliere un'immagine, quindi premere il pulsante [⊞].

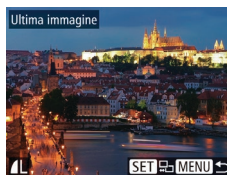
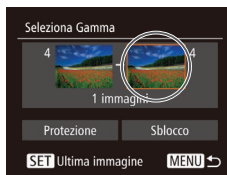

### 3 Scegliere un'immagine finale.

- Premere il pulsante [▶] per scegliere [Ultima immagine], quindi premere il pulsante [⊞].

- Premere i pulsanti [◀][▶] per scegliere un'immagine, quindi premere il pulsante [⊞].
- Le immagini precedenti alla prima immagine non possono essere selezionate come ultima immagine.

### 4 Proteggere le immagini.

- Premere il pulsante [▼] per scegliere [Protezione], quindi premere il pulsante [⊞].



- Per annullare la protezione di gruppi di immagini, scegliere [Sblocco] al passo 4.

Prima dell'uso

Guida di base

Guida avanzata

**1** Nozioni fondamentali della fotocamera

**2** Modalità Automatica

**3** Altre modalità di scatto

**4** Modalità P

**5** Modalità riproduzione

**6** Menu di impostazione

**7** Accessori

**8** Appendice

Indice



## Protezione di tutte le immagini contemporaneamente

### 1 Scegliere [Proteggi tutte le immagini].

- Attenersi alla procedura indicata al passo 2 in "Utilizzo del menu" (📖67), scegliere [Proteggi tutte le immagini] e premere il pulsante [OK].

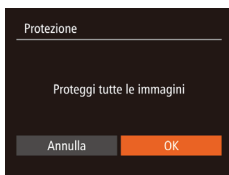

### 2 Proteggere le immagini.

- Premere i pulsanti [◀][▶] per scegliere [OK], quindi premere il pulsante [OK].

## ■ Annullamento di tutte le protezioni contemporaneamente

È possibile annullare la protezione di tutte le immagini contemporaneamente.

Per annullare la protezione, scegliere [Annul. protez. tutte le immag.] nel passo 1 di "Protezione di tutte le immagini contemporaneamente", quindi completare il passo 2.

## Eliminazione delle immagini

► Foto ► Filmati

È possibile scegliere ed eliminare singolarmente le immagini non più necessarie. Prestare attenzione durante l'eliminazione delle immagini, poiché non sarà possibile recuperarle. Tuttavia, non è possibile eliminare le immagini protette (📖67).

### 1 Scegliere l'immagine da eliminare.

- Premere i pulsanti [◀][▶] per scegliere un'immagine.

### 2 Eliminare l'immagine.

- Premere il pulsante [▼].
- Dopo che viene visualizzato [Elimina?], premere i pulsanti [◀][▶] per scegliere [Elimina], quindi premere il pulsante [OK].
- L'immagine corrente viene eliminata.
- Per annullare l'eliminazione, premere i pulsanti [◀][▶] per scegliere [Annulla], quindi premere il pulsante [OK].



## Eliminazione di più immagini contemporaneamente

È possibile scegliere più immagini da eliminare contemporaneamente. Prestare attenzione durante l'eliminazione delle immagini, poiché non sarà possibile recuperarle. Tuttavia, non è possibile eliminare le immagini protette (📖67).

### ■ Scelta di un metodo di selezione

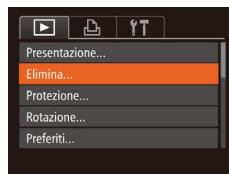

### 1 Accedere alla schermata delle impostazioni.

- Premere il pulsante [MENU], quindi scegliere [Elimina] nella scheda [▶] (📖25).

Prima dell'uso

Guida di base

Guida avanzata

1 Nozioni fondamentali della fotocamera

2 Modalità Automatica

3 Altre modalità di scatto

4 Modalità P

5 Modalità riproduzione

6 Menu di impostazione

7 Accessori

8 Appendice

Indice



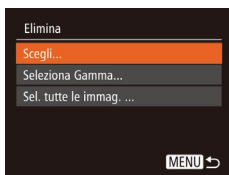

## 2 Scegliere un metodo di selezione.

- Premere i pulsanti [▲][▼] per scegliere un metodo di selezione, quindi premere il pulsante [⊕].
- Per tornare alla schermata del menu, premere il pulsante [MENU].

## Scelta delle immagini singole

### 1 Selezionare [Scegli].

- Attenersi alla procedura indicata al passo 2 in "Scelta di un metodo di selezione" (📖69), selezionare [Scegli] e premere il pulsante [⊕].



### 2 Scegliere un'immagine.

- Dopo avere scelto un'immagine seguendo la procedura indicata al passo 2 in "Scelta delle immagini singole" (📖67), viene visualizzato [✓].
- Per annullare la selezione, premere nuovamente il pulsante [⊕]. [✓] non viene più visualizzato.
- Ripetere la procedura per specificare altre immagini.

### 3 Eliminare l'immagine.

- Premere il pulsante [MENU]. Viene visualizzato un messaggio di conferma.
- Premere i pulsanti [◀][▶] per scegliere [OK], quindi premere il pulsante [⊕].



## Selezione di un intervallo

### 1 Scegliere [Selezione Gamma].

- Attenersi alla procedura indicata al passo 2 in "Scelta di un metodo di selezione" (📖69), scegliere [Selezione Gamma] e premere il pulsante [⊕].

### 2 Scegliere le immagini.

- Attenersi alla procedura indicata ai passi 2 - 3 in "Selezione di un intervallo" (📖68) per specificare le immagini.

### 3 Eliminare le immagini.

- Premere il pulsante [▼] per scegliere [Elimina], quindi premere il pulsante [⊕].



## Specifica di tutte le immagini contemporaneamente

### 1 Scegliere [Sel. tutte le immag.].

- Attenersi alla procedura nel passo 2 in "Scelta di un metodo di selezione" (📖69), scegliere [Sel. tutte le immag.] e premere il pulsante [⊕].

### 2 Eliminare le immagini.

- Premere i pulsanti [◀][▶] per scegliere [OK], quindi premere il pulsante [⊕].

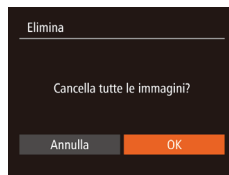

Prima dell'uso
Guida di base
Guida avanzata
<b>1</b> Nozioni fondamentali della fotocamera
<b>2</b> Modalità Automatica
<b>3</b> Altre modalità di scatto
<b>4</b> Modalità P
<b>5</b> Modalità riproduzione
<b>6</b> Menu di impostazione
<b>7</b> Accessori
<b>8</b> Appendice
Indice

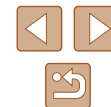

## Rotazione delle immagini

► Foto ► Filmati

Modificare l'orientamento delle immagini e salvarle attenendosi alla seguente procedura.

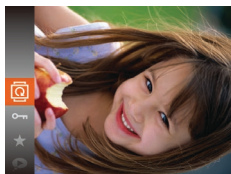

### 1 Scegliere [Rotazione].

- Premere il pulsante [Rotazione], quindi scegliere [Rotazione] dal menu (📖24).



### 2 Ruotare l'immagine.

- Premere il pulsante [◀] o [▶], in base alla direzione desiderata. Ogni volta che si preme il pulsante, l'immagine viene ruotata di 90°. Premere il pulsante [OK] per completare l'impostazione.

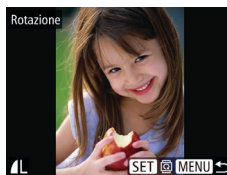

### 2 Ruotare l'immagine.

- Premere i pulsanti [◀] o [▶] per scegliere un'immagine.
- Ogni volta che si preme il pulsante [Rotazione], l'immagine viene ruotata di 90°.
- Per tornare alla schermata del menu, premere il pulsante [MENU].



- Non è possibile effettuare una rotazione se [Orient. Immag.] è impostato su [Off] (📖71).

## Disattivazione della rotazione automatica

Attenersi alla seguente procedura per disattivare la rotazione automatica dell'immagine, che ruota le immagini in base all'orientamento corrente della fotocamera.

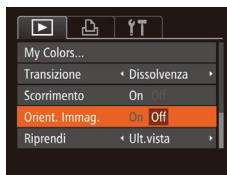

- Premere il pulsante [MENU], scegliere [Orient. Immag.] nella scheda [▶], quindi scegliere [Off] (📖25).



- Non è possibile ruotare le immagini (📖71) se [Orient. Immag.] è impostato su [Off]. Inoltre, le immagini già ruotate verranno visualizzate con l'orientamento originale.
- Nella modalità Shuffle intell. (📖66), anche se [Orient. Immag.] è impostato su [Off], le immagini scattate in verticale verranno visualizzate verticalmente, mentre quelle ruotate verranno visualizzate con l'orientamento ruotato.

## Utilizzo del menu

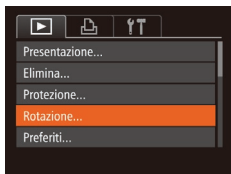

### 1 Scegliere [Rotazione].

- Premere il pulsante [MENU] quindi scegliere [Rotazione] nella scheda [▶] (📖25).

Prima dell'uso

Guida di base

Guida avanzata

1 Nozioni fondamentali della fotocamera

2 Modalità Automatica

3 Altre modalità di scatto

4 Modalità P

5 Modalità riproduzione

6 Menu di impostazione

7 Accessori

8 Appendice

Indice

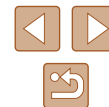

# Immagini contrassegnate come preferite

► Foto ► Filmati

È possibile organizzare le immagini contrassegnandole come preferite. Scegliendo una categoria nella riproduzione filtrata, è possibile limitare le seguenti operazioni a tali immagini.

- "Visualizzazione" (📖61), "Visualizzazione di presentazioni" (📖65), "Protezione delle immagini" (📖67), "Eliminazione delle immagini" (📖69), "Aggiunta di immagini all'elenco stampa (DPOF)" (📖95), "Aggiunta di immagini a un fotolibro" (📖97)



- Premere il pulsante [☰], quindi scegliere [★] dal menu (📖24).
- Viene visualizzato [Aggiunto a pref.].
- Per annullare il contrassegno dell'immagine, ripetere la procedura e scegliere nuovamente [★], quindi premere il pulsante [☰].

## Utilizzo del menu



### 1 Scegliere [Preferiti].

- Premere il pulsante [MENU], quindi scegliere [Preferiti] nella scheda [▶] (📖25).



### 2 Scegliere un'immagine.

- Premere i pulsanti [◀][▶] per scegliere un'immagine, quindi premere il pulsante [☰]. Viene visualizzato [★].
- Per annullare il contrassegno dell'immagine, premere nuovamente il pulsante [☰]. [★] non viene più visualizzato.
- Ripetere la procedura per scegliere altre immagini.

### 3 Terminare il processo di impostazione.

- Premere il pulsante [MENU]. Viene visualizzato un messaggio di conferma.
- Premere i pulsanti [◀][▶] per scegliere [OK], quindi premere il pulsante [☰].



- Le immagini non verranno contrassegnate come preferite se si passa alla modalità di scatto o si spegne la fotocamera prima di completare l'impostazione nel passo 3.



- Le immagini preferite avranno un punteggio pari a tre stelle (★★★☆☆) se trasferite in computer con Windows 8 o Windows 7. (Ciò non si applica ai filmati.)

Prima dell'uso

Guida di base

Guida avanzata

**1** Nozioni fondamentali della fotocamera

**2** Modalità Automatica

**3** Altre modalità di scatto

**4** Modalità P

**5** Modalità riproduzione

**6** Menu di impostazione

**7** Accessori

**8** Appendice

Indice





## Modifica di foto



- La funzione di modifica delle foto (73 – 75) è disponibile solo se vi è spazio sufficiente nella memory card.

## Ridimensionamento delle immagini

► Foto ► Filmati

Salvare una copia delle immagini con una risoluzione inferiore.

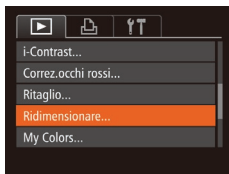

### 1 Scegliere [Ridimensionare].

- Premere il pulsante [MENU], quindi scegliere [Ridimensionare] nella scheda [▶] (25).

### 2 Scegliere un'immagine.

- Premere i pulsanti [◀][▶] per scegliere un'immagine, quindi premere il pulsante [OK].

### 3 Scegliere il formato dell'immagine.

- Premere i pulsanti [◀][▶] per scegliere le dimensioni, quindi premere il pulsante [OK].
- Viene visualizzato [Salva una nuova immagine?].

### 4 Salvare la nuova immagine.

- Premere i pulsanti [◀][▶] per scegliere [OK], quindi premere il pulsante [OK].
- L'immagine viene salvata come nuovo file.

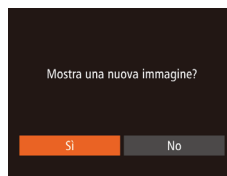

### 5 Controllare la nuova immagine.

- Premere il pulsante [MENU]. Viene visualizzato [Mostra una nuova immagine?].
- Premere i pulsanti [◀][▶] per scegliere [Sì], quindi premere il pulsante [OK].
- L'immagine salvata viene visualizzata.



- Non è possibile modificare le immagini scattate con una risoluzione pari a [S] (37).



- Non è possibile ridimensionare le immagini a una risoluzione superiore.

## Ritaglio

► Foto ► Filmati

È possibile specificare una parte di un'immagine da salvare come file immagine separato.

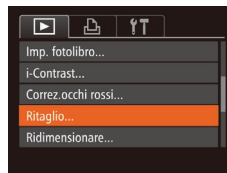

### 1 Scegliere [Ritaglio].

- Premere il pulsante [MENU], quindi scegliere [Ritaglio] nella scheda [▶] (25).

### 2 Scegliere un'immagine.

- Premere i pulsanti [◀][▶] per scegliere un'immagine, quindi premere il pulsante [OK].

Prima dell'uso

Guida di base

Guida avanzata

1 Nozioni fondamentali della fotocamera

2 Modalità Automatica

3 Altre modalità di scatto

4 Modalità P

5 Modalità riproduzione

6 Menu di impostazione

7 Accessori

8 Appendice

Indice

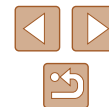

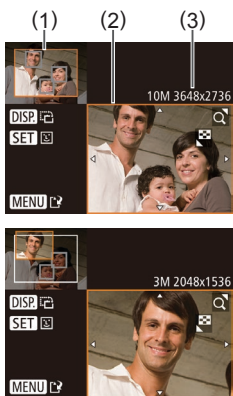

### 3 Regolare l'area di ritaglio.

- Intorno alla parte dell'immagine da ritagliare viene visualizzata una cornice (1).
- L'immagine originale viene mostrata in alto a sinistra e un'anteprima dell'immagine ritagliata (2) viene visualizzata in basso a destra. È anche possibile vedere la risoluzione dopo il ritaglio (3).
- Per ridimensionare la cornice, spostare la leva dello zoom.
- Per spostare la cornice, premere i pulsanti [▲][▼][◀][▶].
- Per modificare l'orientamento della cornice, premere il pulsante [DISP].
- I visi rilevati nelle immagini sono racchiusi all'interno di cornici grigie nell'immagine in alto a sinistra. Per ritagliare l'immagine in base alla cornice, premere il pulsante [☺] per passare alla cornice successiva.
- Premere il pulsante [MENU].

### 4 Salvare come nuova immagine e controllare.

- Attenersi alla procedura indicata ai passi 4 - 5 in Ridimensionamento delle immagini (📖73).



- Non è possibile modificare le immagini scattate con una risoluzione pari a [S] (📖37) o ridimensionate su [S] (📖73).



- Le immagini supportate per il ritaglio avranno lo stesso rapporto dopo il ritaglio.
- Le immagini ritagliate avranno una risoluzione inferiore rispetto a quelle non ritagliate.

## Modifica del tono colore delle immagini (My Colors)

► Foto ► Filmati

È possibile modificare i colori delle immagini e salvare l'immagine modificata come file separato. Per ulteriori informazioni su ciascuna opzione, vedere "Modifica del tono colore delle immagini (My Colors)" (📖53).

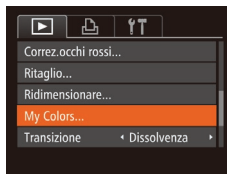

### 1 Scegliere [My Colors].

- Premere il pulsante [MENU], quindi scegliere [My Colors] nella scheda [📷] (📖25).

### 2 Scegliere un'immagine.

- Premere i pulsanti [◀][▶] per scegliere un'immagine, quindi premere il pulsante [☺].

### 3 Scegliere un'opzione.

- Premere i pulsanti [◀][▶] per scegliere un'opzione, quindi premere il pulsante [☺].

### 4 Salvare come nuova immagine e controllare.

- Attenersi alla procedura indicata ai passi 4 - 5 in Ridimensionamento delle immagini (📖73).



- La qualità delle immagini modificate più volte in questo modo si ridurrà progressivamente e potrebbe non essere possibile ottenere il colore desiderato.



- Il colore delle immagini modificate con questa funzione può essere leggermente diverso da quello delle foto scattate con la funzione My Colors (📖53).

Prima dell'uso

Guida di base

Guida avanzata

1 Nozioni fondamentali della fotocamera

2 Modalità Automatica

3 Altre modalità di scatto

4 Modalità P

5 Modalità riproduzione

6 Menu di impostazione

7 Accessori

8 Appendice

Indice



## Correzione della luminosità dell'immagine (i-Contrast)

► Foto ► Filmati

È possibile rilevare le aree dell'immagine troppo scure (come visi o sfondi) e modificarle automaticamente per ottenere la luminosità ottimale. Anche un contrasto insufficiente dell'intera immagine viene corretto automaticamente, per fare risaltare meglio i soggetti. Scegliere fra quattro livelli di correzione e salvare l'immagine come file separato.

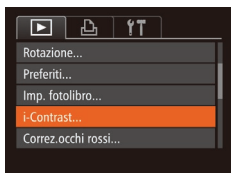

### 1 Scegliere [i-Contrast].

- Premere il pulsante [MENU], quindi scegliere [i-Contrast] nella scheda [ ] (p. 25).

### 2 Scegliere un'immagine.

- Premere i pulsanti [◀][▶] per scegliere un'immagine, quindi premere il pulsante [OK].

### 3 Scegliere un'opzione.

- Premere i pulsanti [◀][▶] per scegliere un'opzione, quindi premere il pulsante [OK].

### 4 Salvare come nuova immagine e controllare.

- Attenersi alla procedura indicata ai passi 4 - 5 in Ridimensionamento delle immagini (p. 73).



- Per alcune immagini, la correzione potrebbe non essere adeguata oppure le immagini potrebbero apparire sgranate.
- Le immagini potrebbero apparire sgranate dopo ripetuti interventi di modifica con questa funzione.



- Se [Auto] non produce i risultati previsti, correggere le immagini con [Basso], [Medio] o [Alto].

## Correzione dell'effetto occhi rossi

► Foto ► Filmati

Corregge automaticamente le immagini in cui sono presenti occhi rossi. È possibile salvare l'immagine corretta come file separato.

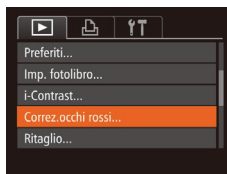

### 1 Scegliere [Correz. occhi rossi].

- Premere il pulsante [MENU], quindi scegliere [Correz. occhi rossi] nella scheda [ ] (p. 25).

### 2 Scegliere un'immagine.

- Premere i pulsanti [◀][▶] per scegliere un'immagine.

### 3 Correggere l'immagine.

- Premere il pulsante [OK].
- Gli occhi rossi rilevati dalla fotocamera vengono corretti e viene visualizzata una cornice intorno alle aree corrette dell'immagine.
- Ingrandire o ridurre le immagini in base alle necessità. Attenersi alla procedura indicata nei passi di "Ingrandimento di immagini" (p. 65).



### 4 Salvare come nuova immagine e controllare.

- Premere i pulsanti [▲][▼][◀][▶] per scegliere [Nuovo file], quindi premere il pulsante [OK].
- L'immagine viene salvata come nuovo file.
- Attenersi alla procedura indicata al passo 5 in Ridimensionamento delle immagini (p. 73).



- Alcune immagini potrebbero non essere corrette in modo preciso.
- Per sovrascrivere l'immagine originale con quella corretta, scegliere [Sovrascrivere] nel passo 4. In questo caso, l'immagine originale viene eliminata.
- Non è possibile sovrascrivere le immagini protette.

Prima dell'uso

Guida di base

Guida avanzata

**1** Nozioni fondamentali della fotocamera

**2** Modalità Automatica

**3** Altre modalità di scatto

**4** Modalità P

**5** Modalità riproduzione

**6** Menu di impostazione

**7** Accessori

**8** Appendice

Indice



## Modifica di filmati

► Foto ► **Filmati**

È possibile tagliare i filmati per rimuoverne le parti non necessarie all'inizio o alla fine.

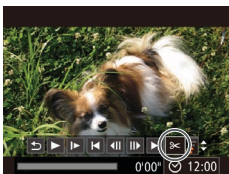

### 1 Scegliere [F6].

- Attenersi alla procedura indicata ai passi 1 - 5 in "Visualizzazione" (861), scegliere [F6] e premere il pulsante [F7].
- Vengono visualizzati il pannello e la barra di modifica dei filmati.

### 2 Specificare le parti da tagliare.

- (1) è il pannello di modifica del filmato e (2) è la barra di modifica.
- Premere i pulsanti [▲][▼] per scegliere [F8] o [F9].
- Per visualizzare le parti che è possibile tagliare (identificate da [F10] sullo schermo), premere i pulsanti [◀][▶] per spostare [F11]. Tagliare l'inizio del filmato (da [F10]) scegliendo [F8] e tagliare la fine scegliendo [F9].
- Se si sposta [F11] in un punto diverso dal segno [F10], in [F8] la parte prima del segno [F10] più vicino sulla sinistra verrà ritagliata, mentre in [F9] verrà ritagliata la parte dopo il segno [F10] più vicino sulla destra.

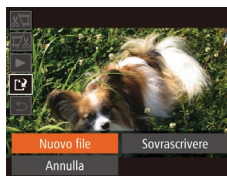
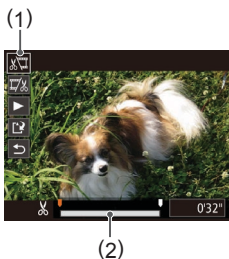

### 3 Controllare il filmato modificato.

- Premere i pulsanti [▲][▼] per scegliere [▶], quindi premere il pulsante [F7]. Il filmato modificato viene riprodotto.
- Per modificare nuovamente il filmato, ripetere il passo 2.
- Per annullare la modifica, premere i pulsanti [▲][▼] per scegliere [F5]. Premere il pulsante [F7] e i pulsanti [◀][▶] per scegliere [OK], quindi premere nuovamente il pulsante [F7].

### 4 Salvare il filmato modificato.

- Premere i pulsanti [▲][▼] per scegliere [F12], quindi premere il pulsante [F7].
- Premere i pulsanti [▲][▼][◀][▶] per scegliere [Nuovo file], quindi premere il pulsante [F7].
- Il filmato viene salvato come nuovo file.



- Per sovrascrivere il filmato originale con quello tagliato, scegliere [Sovrascrivere] nel passo 4. In questo caso, il filmato originale viene eliminato.
- Se la memory card non dispone di spazio sufficiente, sarà disponibile solo [Sovrascrivere].
- Se la batteria ricaricabile si esaurisce mentre il salvataggio è in corso, i filmati potrebbero non venire salvati.
- Quando vengono modificati i filmati si consiglia di utilizzare una batteria ricaricabile completamente carica o il kit adattatore CA (venduto separatamente, 85).

Prima dell'uso

Guida di base

Guida avanzata

**1** Nozioni fondamentali della fotocamera

**2** Modalità Automatica

**3** Altre modalità di scatto

**4** Modalità P

**5** Modalità riproduzione

**6** Menu di impostazione

**7** Accessori

**8** Appendice

Indice



# 6

## Menu di impostazione

Personalizzare o modificare le funzioni di base della fotocamera per una maggiore comodità

### Regolazione delle funzioni di base della fotocamera

È possibile configurare le funzioni del MENU (📖25) nella scheda (🔧). Personalizzare le funzioni di uso comune in base alle proprie esigenze, per maggiore comodità.

#### Disattivazione dei suoni delle operazioni della fotocamera

Disattivare i suoni e i filmati della fotocamera attenendosi alla seguente procedura.

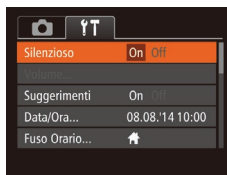

- Scegliere [Silenzioso], quindi [On].



- Per disattivare i suoni delle operazioni è anche possibile tenere premuto il pulsante [DISP.] mentre si accende la fotocamera.
- Se disattivati, i suoni non vengono riprodotti durante i filmati (📖61). Per ripristinare i suoni nei filmati, premere il pulsante [▲]. Regolare il volume con i pulsanti [▲][▼], in base alle necessità.

#### Regolazione del volume

Regolare il volume dei singoli segnali acustici della fotocamera attenendosi alla seguente procedura.

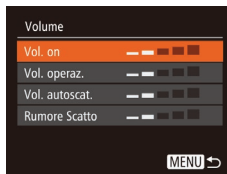

- Scegliere [Volume] e premere il pulsante [🔊].
- Scegliere un elemento, quindi premere i pulsanti [◀][▶] per regolare il volume.

Prima dell'uso

Guida di base

Guida avanzata

**1** Nozioni fondamentali della fotocamera

**2** Modalità Automatica

**3** Altre modalità di scatto

**4** Modalità P

**5** Modalità riproduzione

**6** Menu di impostazione

**7** Accessori

**8** Appendice

Indice

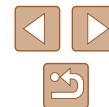

## Per nascondere i suggerimenti

In genere, i suggerimenti vengono mostrati quando si sceglie una voce del menu FUNC. (📖24) o MENU (📖25). Se lo si preferisce, è possibile disattivare queste informazioni.

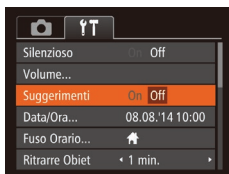

- Scegliere [Suggerimenti], quindi scegliere [Off].

## Data e ora

Modificare la data e l'ora attenendosi alla seguente procedura.

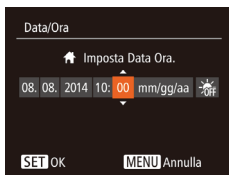

- Scegliere [Data/Ora], quindi premere il pulsante [📏].
- Premere i pulsanti [◀][▶] per scegliere un'opzione, quindi premere i pulsanti [▲][▼] per modificare l'impostazione.

## Orologio globale

Per assicurarsi che sugli scatti venga riportata la data e l'ora con il fuso orario corretto quando si viaggia all'estero, è sufficiente registrare preventivamente la destinazione e selezionare il relativo fuso orario. Questa comoda funzione elimina la necessità di modificare manualmente l'impostazione Data/Ora.

Prima di utilizzare l'orologio globale, assicurarsi di impostare preventivamente la data, l'ora e il fuso orario locale, come descritto in "Impostazione di data e ora" (📖17).



### 1 Specificare la destinazione.

- Scegliere [Fuso Orario], quindi premere il pulsante [📏].
- Premere i pulsanti [▲][▼] per scegliere [✈Internaz.], quindi premere il pulsante [📏].
- Premere i pulsanti [◀][▶] per scegliere la destinazione.
- Per impostare l'ora legale (1 ora avanti), scegliere [🌞] premendo i pulsanti [▲][▼], quindi scegliere [🌞] premendo i pulsanti [◀][▶].
- Premere il pulsante [📏].

### 2 Passare al fuso orario di destinazione.

- Premere i pulsanti [▲][▼] per scegliere [✈Internaz.], quindi premere il pulsante [MENU].
- [✈] viene ora visualizzato nella schermata di scatto (📖104).



- Modificando la data e l'ora nella modalità [✈] (📖17), si aggiornerà automaticamente la data e l'ora [🏠 Locale].

Prima dell'uso

Guida di base

Guida avanzata

**1** Nozioni fondamentali della fotocamera

**2** Modalità Automatica

**3** Altre modalità di scatto

**4** Modalità P

**5** Modalità riproduzione

**6** Menu di impostazione

**7** Accessori

**8** Appendice

Indice



## Temporizzazione rientro obiettivo

Per ragioni di sicurezza, l'obiettivo in genere rientra circa un minuto dopo avere premuto il pulsante [▶] nella modalità di scatto (📖22). Per fare in modo che l'obiettivo rientri immediatamente dopo la pressione del pulsante [▶], impostare il tempo di rientro su [0 sec.].



- Scegliere [Ritrarre Obiet], quindi scegliere [0 sec.].

## Utilizzo della modalità Eco

Questa funzione consente di risparmiare la carica della batteria in modalità di scatto. Quando la fotocamera non è utilizzata, lo schermo si oscura rapidamente per ridurre il consumo della batteria.

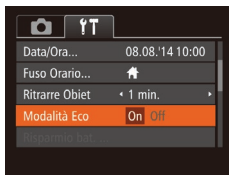

### 1 Configurare l'impostazione.

- Scegliere [Modalità Eco], quindi [On].
- [ECO] viene ora visualizzato nella schermata di scatto (📖104).
- Lo schermo si oscura quando la fotocamera non è utilizzata per circa due secondi; circa dieci secondi dopo l'oscuramento, lo schermo si disattiva. La fotocamera si spegne dopo circa tre minuti di inattività.

### 2 Scattare.

- Per attivare lo schermo ed effettuare le operazioni preliminari alla ripresa quando lo schermo è spento ma l'obiettivo non è ancora rientrato, premere il pulsante dell'otturatore fino a metà corsa.

## Modifica della funzione di risparmio batteria

Modificare la temporizzazione della disattivazione automatica della fotocamera e dello schermo (rispettivamente, AutoSpegnimento e Spegni display) in base alle necessità (📖23).

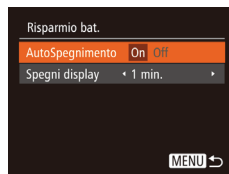

- Scegliere [Risparmio bat.] e premere il pulsante [📖].
- Dopo avere scelto una voce, premere i pulsanti [◀][▶] per modificarla in base alle necessità.



- Per preservare la carica della batteria, scegliere [On] per [AutoSpegnimento] e [1 min.] o un valore inferiore per [Spegni display].



- L'impostazione [Spegni display] viene applicata anche se si imposta [AutoSpegnimento] su [Off].
- Queste funzioni di risparmio energetico non sono disponibili quando la modalità Eco è impostata (📖79) su [On].

Prima dell'uso

Guida di base

Guida avanzata

**1** Nozioni fondamentali della fotocamera

**2** Modalità Automatica

**3** Altre modalità di scatto

**4** Modalità P

**5** Modalità riproduzione

**6** Menu di impostazione

**7** Accessori

**8** Appendice

Indice

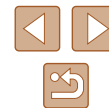

## Luminosità dello schermo

Modificare la luminosità dello schermo attendendosi alla seguente procedura.



- Scegliere [Luminosità LCD], quindi premere i pulsanti [◀][▶] per regolare la luminosità.



- Per ottenere la luminosità massima, tenere premuto il pulsante [DISP] per almeno un secondo quando viene visualizzata la schermata di scatto o quando vengono visualizzate singole immagini. Ciò annullerà l'impostazione [Luminosità LCD] della scheda [↑↑]. Per ripristinare la luminosità originale, tenere nuovamente premuto il pulsante [DISP] per almeno un secondo o spegnere e riaccendere la fotocamera.

## Per nascondere la schermata di avvio

Se lo si desidera, è possibile disattivare la visualizzazione della schermata di avvio normalmente mostrata all'accensione della fotocamera.



- Scegliere [Immagine avvio], quindi scegliere [Off].

## Formattazione delle memory card

Prima di utilizzare una memory card nuova o una memory card già formattata in un altro dispositivo, è necessario formattarla con la fotocamera in uso. La formattazione elimina tutti i dati della memory card. Prima di procedere alla formattazione, copiare le immagini dalla memory card sul computer oppure effettuarne un backup. Una Eye-Fi card (📷98) include del software. Prima di formattare una Eye-Fi card, installare in un computer il software.

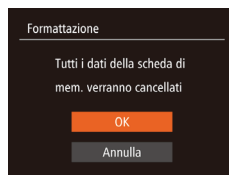

### 1 Accedere alla schermata [Formattazione].

- Scegliere [Formattazione] e premere il pulsante [ⓘ].

### 2 Scegliere [OK].

- Premere i pulsanti [▲][▼] per scegliere [Annulla], premere i pulsanti [◀][▶] per scegliere [OK], quindi premere il pulsante [ⓘ].

### 3 Formattare la memory card.

- Per iniziare la formattazione, premere i pulsanti [▲][▼] per scegliere [OK], quindi premere il pulsante [ⓘ].
- Al termine della formattazione, viene visualizzato il messaggio [Formattazione scheda di memoria completata]. Premere il pulsante [ⓘ].



- La formattazione o l'eliminazione dei dati di una memory card modifica semplicemente le informazioni di gestione dei file nella scheda e non garantisce la completa eliminazione dei dati. Quando si trasferisce o si smaltisce una memory card, è necessario adottare alcune precauzioni per proteggere le informazioni personali, ad esempio distruggere fisicamente la scheda.

Prima dell'uso

Guida di base

Guida avanzata

**1** Nozioni fondamentali della fotocamera

**2** Modalità Automatica

**3** Altre modalità di scatto

**4** Modalità P

**5** Modalità riproduzione

**6** Menu di impostazione

**7** Accessori

**8** Appendice

Indice

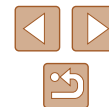





- La capacità totale della scheda indicata nella schermata di formattazione potrebbe essere inferiore a quella pubblicizzata.

## Formattazione di basso livello

Eseguire la formattazione a basso livello nei seguenti casi: viene visualizzato [Errore memory card], la fotocamera non funziona correttamente, la lettura/scrittura delle immagini della scheda risulta rallentata, lo scatto continuo risulta rallentato o la registrazione dei filmati si interrompe improvvisamente. La formattazione di basso livello elimina tutti i dati della memory card. Prima di procedere alla formattazione di basso livello, copiare le immagini dalla memory card sul computer oppure effettuare un backup.

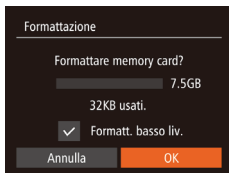

- Nella schermata del passo 2 di "Formattazione delle memory card" (📖80), premere i pulsanti [▲][▼] per scegliere [Formatt. basso liv.], quindi premere i pulsanti [◀][▶] per selezionare questa opzione. Viene visualizzata un'icona [✓].
- Attenersi alle procedure dei passi 2 - 3 di "Formattazione delle memory card" (📖80) per continuare la formattazione.



- La formattazione di basso livello richiede più tempo rispetto alla "Formattazione delle memory card" (📖80), poiché i dati vengono eliminati da tutti i settori di archiviazione della memory card.
- Per annullare la formattazione di basso livello in corso, scegliere [Stop]. In questo caso, tutti i dati verranno eliminati, ma sarà possibile utilizzare normalmente la memory card.

## Numero file

Gli scatti vengono automaticamente numerati in ordine sequenziale (0001 – 9999) e salvati in cartelle in grado di memorizzare fino a 2.000 immagini ciascuna. È possibile modificare l'assegnazione dei numeri di file da parte della fotocamera.



- Scegliere [Numero file] e scegliere un'opzione.

Continuo	Le immagini vengono numerate consecutivamente (fino alla ripresa o al salvataggio dello scatto numero 9999), anche se si alterna la memory card.
Auto reset	La numerazione delle immagini viene reimpostata su 0001 se si alterna la memory card o si crea una nuova cartella.



- A prescindere dall'opzione selezionata in questa impostazione, gli scatti possono venire numerati consecutivamente partendo dall'ultimo numero delle immagini esistenti nelle memory card appena inserite. Per iniziare il salvataggio degli scatti dal numero 0001, utilizzare una memory card vuota o formattata (📖80).

Prima dell'uso

Guida di base

Guida avanzata

**1** Nozioni fondamentali della fotocamera

**2** Modalità Automatica

**3** Altre modalità di scatto

**4** Modalità P

**5** Modalità riproduzione

**6** Menu di impostazione

**7** Accessori

**8** Appendice

Indice



## Archiviazione di immagini in base alla data

Anziché salvare le immagini in cartelle create mensilmente, è possibile fare in modo che la fotocamera crei cartelle con frequenza giornaliera, per archiviare gli scatti effettuati in quel giorno.



- Scegliere [Crea Cartella], quindi scegliere [Giornaliero].
- Le immagini verranno ora salvate in cartelle create in corrispondenza della data di scatto.

## Verifica dei loghi di certificazione

Sullo schermo è possibile visualizzare alcuni loghi relativi ai requisiti di certificazione soddisfatti dalla fotocamera. Altri loghi di certificazione sono stampati nella presente guida, sulla confezione della fotocamera o sul corpo della fotocamera.

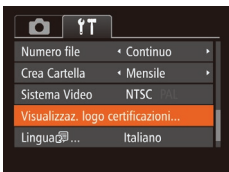

- Scegliere [Visualizzaz. logo certificazioni], quindi premere il pulsante [OK].

## Lingua di visualizzazione

Modificare la lingua di visualizzazione in base alle esigenze.



- Scegliere [Lingua], quindi premere il pulsante [OK].
- Premere i pulsanti [▲][▼][◀][▶] per scegliere una lingua, quindi premere il pulsante [OK].



- Per accedere alla schermata [Lingua] dalla modalità di riproduzione, tenere premuto il pulsante [OK] e premere immediatamente il pulsante [MENU].

## Modifica di altre impostazioni

Le seguenti impostazioni possono anche essere modificate nella scheda [M].

- [Sistema Video] (87)
- [Impostazioni Eye-Fi] (98)

Prima dell'uso

Guida di base

Guida avanzata

**1** Nozioni fondamentali della fotocamera

**2** Modalità Automatica

**3** Altre modalità di scatto

**4** Modalità P

**5** Modalità riproduzione

**6** Menu di impostazione

**7** Accessori

**8** Appendice

Indice

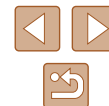

## Ripristino delle impostazioni predefinite

Per annullare eventuali modifiche accidentali delle impostazioni, è possibile ripristinare le impostazioni predefinite della fotocamera.

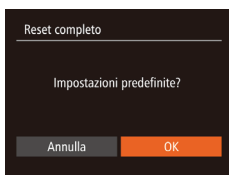

### 1 Accedere alla schermata [Reset completo].

- Scegliere [Reset completo], quindi premere il pulsante [OK].

### 2 Ripristinare le impostazioni predefinite.

- Premere i pulsanti [◀][▶] per scegliere [OK], quindi premere il pulsante [OK].
- Le impostazioni predefinite sono ora ripristinate.



- Non è possibile ripristinare le impostazioni predefinite delle seguenti funzioni.
  - Le impostazioni della scheda [Data/Ora] (78), [Fuso Orario] (78), [Lingua] (82) e [Sistema Video] (87)
  - I dati di bilanciamento del bianco personalizzati registrati (53)
  - Modalità di scatto (43)

Prima dell'uso

Guida di base

Guida avanzata

1 Nozioni fondamentali della fotocamera

2 Modalità Automatica

3 Altre modalità di scatto

4 Modalità P

5 Modalità riproduzione

6 Menu di impostazione

7 Accessori

8 Appendice

Indice

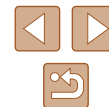

# 7

## Accessori

È possibile sfruttare al massimo le potenzialità della fotocamera con gli accessori Canon opzionali e altri accessori compatibili, venduti separatamente

## Mappa del sistema

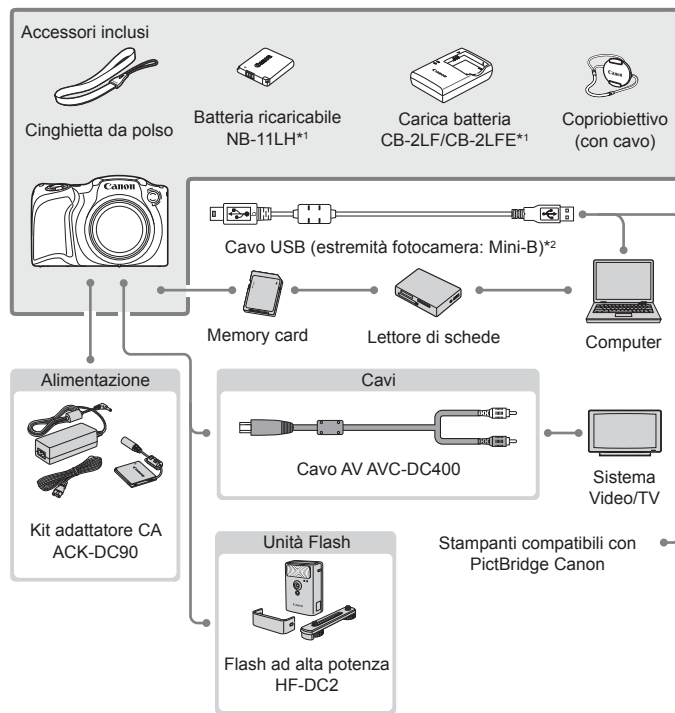

\*1 Acquistabile anche separatamente.

\*2 È disponibile anche un accessorio Canon originale (cavo interfaccia IFC-400PCU).

Prima dell'uso

Guida di base

Guida avanzata

**1** Nozioni fondamentali della fotocamera

**2** Modalità Automatica

**3** Altre modalità di scatto

**4** Modalità P

**5** Modalità riproduzione

**6** Menu di impostazione

**7** Accessori

**8** Appendice

Indice



### Si consiglia di utilizzare accessori Canon originali.

Questa fotocamera è progettata per garantire prestazioni eccellenti quando viene utilizzata con accessori originali Canon. Canon non si assume alcuna responsabilità per danni alla fotocamera e/o incidenti, quali incendi o altro, provocati dal malfunzionamento di accessori non originali (ad esempio, fuoriuscite di liquido e/o esplosione della batteria ricaricabile). Questa garanzia non è valida per le riparazioni causate dal malfunzionamento di accessori non originali, anche in caso di richieste di riparazione a pagamento.

## Accessori opzionali

I seguenti accessori della fotocamera sono venduti separatamente. La disponibilità varia in base all'area e alcuni accessori potrebbero non essere più disponibili.

### Alimentatori

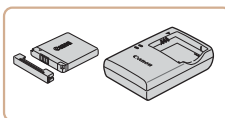

#### Batteria ricaricabile NB-11LH

- Batteria ricaricabile agli ioni di litio

#### Carica batteria CB-2LF/CB-2LFE

- Carica batteria per batteria ricaricabile NB-11LH



- Con la batteria ricaricabile è incluso un pratico sportello che è possibile fissare per vedere all'istante lo stato di carica. Fissare lo sportello in modo che ▲ risulti visibile in una batteria ricaricabile carica e che ▲ non risulti visibile in una batteria ricaricabile scarica.
- È supportata anche la batteria ricaricabile NB-11L
- Sono supportati anche i carica batteria CB-2LD e CB-2LDE.

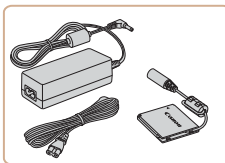

#### Kit adattatore CA ACK-DC90

- Consente di alimentare la fotocamera utilizzando l'alimentazione domestica. Consigliato quando si utilizza la fotocamera per periodi di tempo prolungati o quando si collega la fotocamera a una stampante o a un computer. Non può essere utilizzato per caricare la batteria ricaricabile della fotocamera.

Prima dell'uso

Guida di base

Guida avanzata

**1** Nozioni fondamentali della fotocamera

**2** Modalità Automatica

**3** Altre modalità di scatto

**4** Modalità P

**5** Modalità riproduzione

**6** Menu di impostazione

**7** Accessori

**8** Appendice

Indice

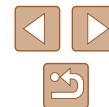



- Il carica batteria e il Kit adattatore CA possono essere utilizzati in aree con alimentazione CA a 100 – 240 V (50/60 Hz).
- Per le prese elettriche di formato diverso, utilizzare un comune adattatore per spine disponibile in commercio. Non utilizzare un trasformatore elettrico progettato per i viaggi all'estero, poiché potrebbe danneggiare la batteria ricaricabile.

## Unità Flash



### Flash ad alta potenza HF-DC2

- Flash esterno per l'illuminazione di soggetti posti al di fuori della portata del flash incorporato.

## Altri accessori

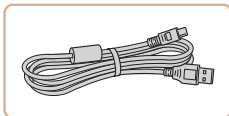

### Cavo interfaccia IFC-400PCU

- Per il collegamento della fotocamera a un computer o a una stampante.

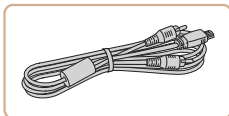

### Cavo AV AVC-DC400

- Collegare la fotocamera a un televisore per riprodurre le riprese su uno schermo più grande.

## Stampante

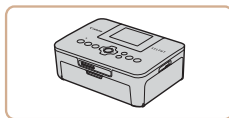

### Stampanti compatibili con PictBridge Canon

- È possibile stampare le immagini anche senza utilizzare un computer, collegando la fotocamera direttamente a una stampante.

Per ulteriori informazioni, rivolgersi al più vicino rivenditore Canon.

Prima dell'uso

Guida di base

Guida avanzata

**1** Nozioni fondamentali della fotocamera

**2** Modalità Automatica

**3** Altre modalità di scatto

**4** Modalità P

**5** Modalità riproduzione

**6** Menu di impostazione

**7** Accessori

**8** Appendice

Indice



## Utilizzo di accessori opzionali

► Foto ► Filmati

## Riproduzione su un televisore

► Foto ► Filmati

Collegando la fotocamera a un televisore utilizzando il cavo AV AVC-DC400 (venduto separatamente), è possibile visualizzare gli scatti su uno schermo più grande mentre si utilizza la fotocamera. Per ulteriori informazioni sul collegamento o su come commutare gli ingressi, fare riferimento al manuale del televisore.



- È possibile che alcune informazioni non vengano mostrate quando si visualizzano le immagini su un televisore (105).

### 1 Assicurarsi che la fotocamera e il televisore siano spenti.

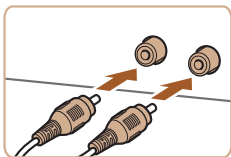

### 2 Collegare la fotocamera al televisore.

- Nel televisore, inserire completamente la spina del cavo nell'ingresso video come mostrato.
- Assicurarsi che le spine del cavo siano correttamente inserite negli ingressi video dello stesso colore.
- Nella fotocamera, aprire il copritermine e inserire completamente la spina del cavo nel terminale della fotocamera.

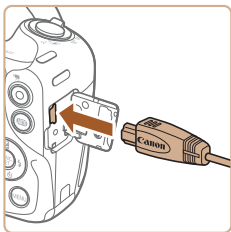

### 3 Accendere il televisore e passare all'ingresso video.

- Commutare l'ingresso del televisore all'ingresso video a cui si è collegato il cavo al passo 2.

### 4 Accendere la fotocamera.

- Premere il pulsante [▶] per accendere la fotocamera.
- Le immagini della fotocamera vengono visualizzate sul televisore. Sullo schermo della fotocamera non viene visualizzato nulla.
- Al termine, spegnere la fotocamera e il televisore prima di scollegare il cavo.



- Non è possibile ottenere una visualizzazione corretta se il formato di uscita video della fotocamera (NTSC o PAL) non corrisponde a quello del televisore. Per cambiare il formato di uscita video, premere il pulsante [MENU] e scegliere [Sistema Video] nella scheda [f].

## Alimentazione della fotocamera utilizzando l'alimentazione domestica

► Foto ► Filmati

Se si alimenta la fotocamera con il Kit adattatore CAACK-DC90 (venduto separatamente) non è necessario monitorare il livello residuo della batteria.

### 1 Assicurarsi che la fotocamera sia spenta.

### 2 Aprire lo sportello.

- Attendersi alla procedura indicata nel passo 1 in "Inserimento della batteria ricaricabile e della memory card" (16) per aprire lo sportello della memory card/del vano batteria, quindi aprire lo sportello della porta del cavo adattatore come mostrato.

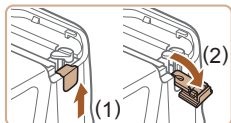

Prima dell'uso

Guida di base

Guida avanzata

1 Nozioni fondamentali della fotocamera

2 Modalità Automatica

3 Altre modalità di scatto

4 Modalità P

5 Modalità riproduzione

6 Menu di impostazione

7 Accessori

8 Appendice

Indice

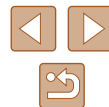

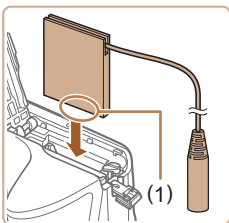

### 3 Inserire l'adattatore di alimentazione.

- Mantenendo l'adattatore con i terminali (1) nella direzione mostrata, inserire l'adattatore come se fosse una batteria ricaricabile (attenendosi alla procedura del passo 2 in "Inserimento della batteria ricaricabile e della scheda di memoria" (📖16)).
- Assicurarsi che il cavo dell'adattatore passi attraverso la porta (1).

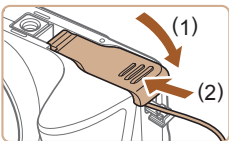
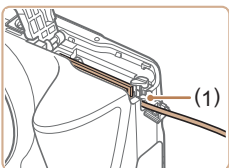

### 4 Chiudere lo sportello.

- Abbassare lo sportello (1) e tenerlo premuto verso il basso facendolo scorrere finché non scatta nella posizione di chiusura (2).

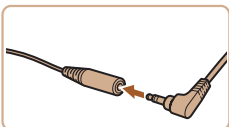

### 5 Collegare il cavo di alimentazione.

- Inserire la spina dell'adattatore nell'estremità del cavo dell'adattatore.
- Inserire un'estremità del cavo di alimentazione nell'adattatore compatto CA e inserire l'altra estremità nella presa di corrente.
- Accendere la fotocamera e utilizzarla in base alle necessità.

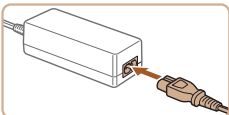

- Al termine, spegnere la fotocamera e scollegare il cavo di alimentazione dalla presa di corrente.



- Non scollegare l'adattatore né il cavo di alimentazione mentre la fotocamera è ancora accesa. Ciò potrebbe eliminare gli scatti o danneggiare la fotocamera.
- Non collegare l'adattatore o il cavo dell'adattatore in altri oggetti. Ciò potrebbe provocare un malfunzionamento o danni al prodotto.

Prima dell'uso

Guida di base

Guida avanzata

**1** Nozioni fondamentali della fotocamera

**2** Modalità Automatica

**3** Altre modalità di scatto

**4** Modalità P

**5** Modalità riproduzione

**6** Menu di impostazione

**7** Accessori

**8** Appendice

Indice





## Utilizzo del software

Dopo avere scaricato il software dal sito Web di Canon e dopo averlo installato sul computer utilizzato, è possibile effettuare le operazioni descritte di seguito.

- CameraWindow
  - Importare immagini e modificare le impostazioni delle fotocamera



- Quando si visualizzano o modificano le immagini su un computer, utilizzare sempre software che supportino le immagini scattate dalla fotocamera (software solitamente installato sul computer o software di uso generico).

## Verifica dell'ambiente del computer

Il software può essere utilizzato sui computer riportati di seguito. Per dettagli sui requisiti di sistema e informazioni sulla compatibilità, tra cui il supporto di nuovi sistemi operativi, visitare il sito Web di Canon.

Sistema operativo	Windows	Mac OS
	Windows 8/8.1 Windows 7 SP1	Mac OS X 10.9 Mac OS X 10.8



- Visitare il sito Web Canon per informazioni sui requisiti di sistema più recenti, incluse le versioni del sistema operativo supportate.

## Installazione del software

Le schermate di Windows 7 e Mac OS X 10.8 vengono qui utilizzate per finalità illustrative.

### 1 Download del software.

- Con un computer connesso a Internet accedere all'indirizzo <http://www.canon.com/icpd/>.
- Accedere al sito specifico per il proprio paese o la propria regione.
- Download del software.

### 2 Installare i file.

- Fare clic su [Installazione standard] e seguire le istruzioni visualizzate per completare il processo di installazione.
- L'installazione potrebbe richiedere qualche minuto in base alle prestazioni del computer e alla connessione a Internet.
- Fare clic su [Fine] o [Riavvia] nella schermata successiva all'installazione.



- Visitare il sito Web Canon per informazioni sui requisiti di sistema più recenti, incluse le versioni del sistema operativo supportate.



- Seguire i passi riportati di seguito per disinstallare (eliminare) il software.
  - In Windows, fare clic nel seguente ordine: Menu [Start] > [Tutti i programmi] > [Canon Utilities], quindi selezionare il software da disinstallare.
  - In Mac OS, fare clic sulla cartella [Applicazioni], selezionare la cartella [Canon Utilities], trascinare nel cestino la cartella del software che si desidera disinstallare, quindi svuotare il cestino.

Prima dell'uso

Guida di base

Guida avanzata

**1** Nozioni fondamentali della fotocamera

**2** Modalità Automatica

**3** Altre modalità di scatto

**4** Modalità P

**5** Modalità riproduzione

**6** Menu di impostazione

**7** Accessori

**8** Appendice

Indice



## Salvataggio delle immagini in un computer

Collegando la fotocamera a un computer mediante un cavo USB disponibile in commercio (il terminale della fotocamera è di tipo Mini-B), è possibile importare i propri scatti.

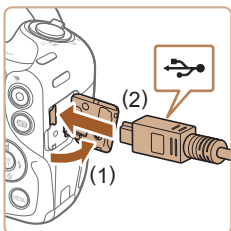

### 1 Collegare la fotocamera al computer.

- Aprire lo sportello con la fotocamera spenta (1). Utilizzando la spina più piccola del cavo USB con l'orientamento mostrato, inserire completamente la spina nel terminale della fotocamera (2).

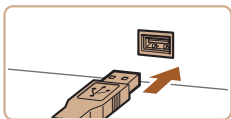

- Inserire la spina più grande del cavo USB nella porta USB del computer. Per ulteriori informazioni sulle connessioni USB del computer, consultare il manuale per l'utente del computer.



### 2 Accendere la fotocamera per accedere a CameraWindow.

- Premere il pulsante [▶] per accendere la fotocamera.
- Mac OS: CameraWindow viene visualizzato quando si stabilisce una connessione tra la fotocamera e il computer.

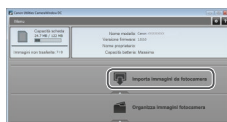
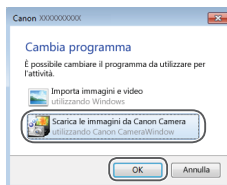

- Windows: seguire i passi riportati di seguito.
- Nella schermata visualizzata, fare clic sul collegamento [ ] per modificare il programma.
- Scegliere [Scarica le immagini da Canon Camera], quindi fare clic su [OK].
- Fare doppio clic su [ ].

### 3 Salvare le immagini nel computer.

- Fare clic su [Importa immagini da fotocamera], quindi su [Importa immagini non trasferite].
- Le immagini vengono salvate nella cartella Immagini del computer, in cartelle separate denominate dalla data.
- Dopo avere salvato le immagini, chiudere CameraWindow, premere il pulsante [▶] per spegnere la fotocamera e scollegare il cavo.
- Quando si visualizzano le immagini importate su un computer, utilizzare sempre software che supportino le immagini scattate dalla fotocamera (software solitamente installato sul computer o software di uso generico).

Prima dell'uso

Guida di base

Guida avanzata

**1** Nozioni fondamentali della fotocamera

**2** Modalità Automatica

**3** Altre modalità di scatto

**4** Modalità P

**5** Modalità riproduzione

**6** Menu di impostazione

**7** Accessori

**8** Appendice

Indice





- Windows 7: se la schermata mostrata nel passo 2 non viene visualizzata, fare clic sull'icona  nella barra delle applicazioni.
- Mac OS: se CameraWindow non viene visualizzato dopo il passo 2, fare clic sull'icona [CameraWindow] sul Dock.
- È possibile salvare le immagini in un computer semplicemente collegando la fotocamera al computer, senza utilizzare il software; tenere comunque presente che in questo caso vi sono delle limitazioni.
  - Dopo avere collegato la fotocamera al computer, potrebbero trascorrere alcuni minuti prima di poter accedere alle immagini della fotocamera.
  - È possibile che le immagini scattate con l'orientamento verticale vengano salvate con l'orientamento orizzontale.
  - Le impostazioni di protezione delle immagini potrebbero essere cancellate dalle immagini salvate in un computer.
  - Possono verificarsi alcuni problemi quando si effettua il salvataggio di immagini o delle informazioni relative alle immagini, in base alla versione del sistema operativo, al software in uso o alle dimensioni dei file immagine.

## Stampa delle immagini

► Foto ► Filmati

È possibile stampare con facilità gli scatti collegando la fotocamera a una stampante. Nella fotocamera, è possibile specificare le immagini per impostare la stampa in batch, preparare gli ordini per i centri di sviluppo fotografico, nonché preparare ordini o stampare immagini per fotolibri. Per finalità illustrative, viene qui utilizzata una stampante foto compatta Canon series SELPHY CP. Le schermate visualizzate e le funzioni disponibili variano in base alla stampante. Per ulteriori informazioni, consultare anche il manuale della stampante.

## Stampa facile

► Foto ► Filmati

Collegando la fotocamera a una stampante compatibile con PictBridge (venduta separatamente) tramite il cavo USB, è possibile stampare con facilità le foto scattate.

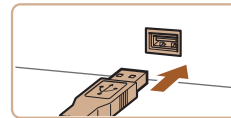
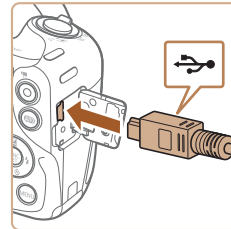

**1 Assicurarsi che la fotocamera e la stampante siano spente.**

**2 Collegare la fotocamera alla stampante.**

- Aprire il copriterminale. Tenendo la spina più piccola del cavo nella direzione mostrata, inserirla completamente nel terminale della fotocamera.
- Collegare la spina più grande del cavo alla stampante. Per ulteriori informazioni sul collegamento, consultare il manuale della stampante.

**3 Accendere la stampante.**

Prima dell'uso

Guida di base

Guida avanzata

**1** Nozioni fondamentali della fotocamera

**2** Modalità Automatica

**3** Altre modalità di scatto

**4** Modalità P

**5** Modalità riproduzione

**6** Menu di impostazione

**7** Accessori

**8** Appendice

Indice

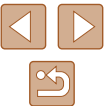



#### 4 Accendere la fotocamera.

- Premere il pulsante [▶] per accendere la fotocamera.

#### 5 Scegliere un'immagine.

- Premere i pulsanti [◀][▶] per scegliere un'immagine.



#### 6 Accedere alla schermata di stampa.

- Premere il pulsante [⊞], scegliere [Stampa], quindi premere nuovamente il pulsante [⊞].

#### 7 Stampare l'immagine.

- Premere i pulsanti [▲][▼] per scegliere [Stampa], quindi premere il pulsante [⊞].
- La stampa ha inizio.
- Per stampare altre immagini, ripetere le procedure descritte sopra partendo dal passo 5 una volta terminata la stampa.
- Al termine della stampa, spegnere la fotocamera e la stampante e scollegare il cavo.



- Per informazioni sulle stampanti compatibili con PictBridge Canon (vendute separatamente), vedere "Stampante" (86).

## Configurazione delle impostazioni di stampa

► Foto ► Filmati

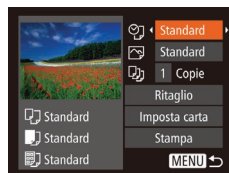

#### 1 Accedere alla schermata di stampa.

- Attenersi alla procedura indicata ai passi 1 - 6 in "Stampa facile" (91) per accedere a questa schermata.

#### 2 Configurare le impostazioni.

- Premere i pulsanti [▲][▼] per scegliere una voce, quindi premere i pulsanti [◀][▶] per scegliere un'opzione.

🗨️	Standard	Corrisponde alle impostazioni correnti della stampante.
	Data	Stampa le immagini a cui è stata aggiunta la data.
	N. file	Stampa le immagini a cui è stato aggiunto il numero di file.
	Entrambi	Stampa le immagini a cui sono stati aggiunti la data e il numero di file.
	Off	–
🖨️	Standard	Corrisponde alle impostazioni correnti della stampante.
	Off	–
	On	Utilizza le informazioni dell'ora di scatto per stampare con impostazioni ottimali.
	O.rossi1	Consente di correggere l'effetto occhi rossi.
📄	N. di copie	Scegliere il numero di copie da stampare.
Ritaglio	–	Specificare l'area desiderata dell'immagine da stampare (93).
Imposta carta	–	Specificare il formato della carta, il layout e altri dettagli (93).

Prima dell'uso

Guida di base

Guida avanzata

**1** Nozioni fondamentali della fotocamera

**2** Modalità Automatica

**3** Altre modalità di scatto

**4** Modalità P

**5** Modalità riproduzione

**6** Menu di impostazione

**7** Accessori

**8** Appendice

Indice



## Ritaglio delle immagini prima della stampa

► Foto ► Filmati

Ritagliando le immagini prima della stampa, è possibile stampare un'area desiderata dell'immagine, anziché l'immagine completa.

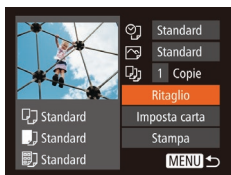

### 1 Scegliere [Ritaglio].

- Dopo avere seguito la procedura indicata al passo 1 in "Configurazione delle impostazioni di stampa" (📖92) per accedere alla schermata di stampa, scegliere [Ritaglio] e premere il pulsante [⊞].
- Intorno all'area dell'immagine da stampare viene visualizzata una cornice di ritaglio.



### 2 Modificare la cornice di ritaglio in base alle necessità.

- Per ridimensionare la cornice, spostare la leva dello zoom.
- Per spostare la cornice, premere i pulsanti [▲][▼][◀][▶].
- Per ruotare la cornice, premere il pulsante [DISP].
- Al termine, premere il pulsante [⊞].

### 3 Stampare l'immagine.

- Attenersi alla procedura indicata al passo 7 in "Stampa facile" (📖91) per stampare.



- Potrebbe non essere possibile ritagliare immagini di piccole dimensioni o di determinati formati.
- Le date potrebbero non venire stampate correttamente se si ritagliano immagini con [Timbro data] selezionato.

## Sceita del formato della carta e del layout prima della stampa

► Foto ► Filmati

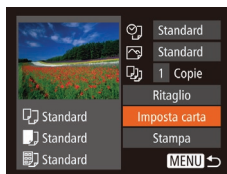

### 1 Scegliere [Imposta carta].

- Dopo avere seguito la procedura indicata al passo 1 in "Configurazione delle impostazioni di stampa" (📖92) per accedere alla schermata di stampa, scegliere [Imposta carta] e premere il pulsante [⊞].



### 2 Scegliere un formato della carta.

- Premere i pulsanti [▲][▼] per scegliere un'opzione, quindi premere il pulsante [⊞].



### 3 Scegliere il tipo di carta.

- Premere i pulsanti [▲][▼] per scegliere un'opzione, quindi premere il pulsante [⊞].



### 4 Scegliere il layout.

- Premere i pulsanti [▲][▼] per scegliere un'opzione.
- Se si sceglie [N°imm.xpag], premere i pulsanti [◀][▶] per specificare il numero di immagini per foglio.
- Premere il pulsante [⊞].

### 5 Stampare l'immagine.

Prima dell'uso
Guida di base
Guida avanzata
<b>1</b> Nozioni fondamentali della fotocamera
<b>2</b> Modalità Automatica
<b>3</b> Altre modalità di scatto
<b>4</b> Modalità P
<b>5</b> Modalità riproduzione
<b>6</b> Menu di impostazione
<b>7</b> Accessori
<b>8</b> Appendice
Indice



## Opzioni di layout disponibili

Standard	Corrisponde alle impostazioni correnti della stampante.
Con bordi	Stampa lasciando uno spazio bianco intorno all'immagine.
No bordi	Stampa senza lasciare alcun bordo.
N°imm. xpag	Scegliere il numero di immagini da stampare per foglio.
ID foto	Stampa le immagini a fini identificativi. Disponibile solo per le immagini con risoluzione L e un formato immagine pari a 4:3.
Form.fisso	Scegliere il formato di stampa. È possibile scegliere fra i formati 90 x 130 mm, Cartolina e Ampio.

## Stampa di fototessere

► Foto ► Filmati

### 1 Scegliere [ID foto].

- Dopo avere seguito la procedura indicata ai passi 1 - 4 in "Scelta del formato della carta e del layout prima della stampa" (📖93), scegliere [ID foto] e premere il pulsante [OK].



### 2 Scegliere la lunghezza del lato lungo e di quello corto.

- Premere i pulsanti [▲][▼] per scegliere una voce. Scegliere la lunghezza premendo i pulsanti [◀][▶], quindi premere il pulsante [OK].

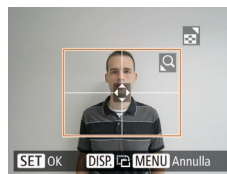

### 3 Scegliere l'area di stampa.

- Attenersi alla procedura del passo 2 in "Ritaglio di immagini prima della stampa" (📖93) per scegliere l'area di stampa.

### 4 Stampare l'immagine.

## Stampa di scene di filmati

► Foto ► Filmati



### 1 Accedere alla schermata di stampa.

- Attenersi alla procedura indicata ai passi 1 - 6 in "Stampa facile" (📖91) per scegliere un filmato. Viene visualizzata questa schermata.

### 2 Scegliere un metodo di stampa.

- Premere i pulsanti [▲][▼] per scegliere [Singolo], quindi premere i pulsanti [◀][▶] per scegliere il metodo di stampa.

### 3 Stampare l'immagine.

Prima dell'uso

Guida di base

Guida avanzata

1 Nozioni fondamentali della fotocamera

2 Modalità Automatica

3 Altre modalità di scatto

4 Modalità P

5 Modalità riproduzione

6 Menu di impostazione

7 Accessori

8 Appendice

Indice



## Opzioni di stampa dei filmati

Singolo	Consente di stampare la scena corrente come una foto.
Sequenza	Consente di stampare una serie di scene, separate da una certa distanza, su un singolo foglio. È anche possibile stampare il numero di cartella, il numero del file e il tempo trascorso per il fotogramma impostando [Didascalia] su [On].



- Per annullare la stampa, premere il pulsante [MENU] per scegliere [OK], quindi premere nuovamente il pulsante [MENU].
- [ID foto] e [Sequenza] non sono selezionabili sulle stampanti compatibili con PictBridge Canon dai modelli CP720/CP730 e precedenti.

## Aggiunta di immagini all'elenco stampa (DPOF)

► Foto ► Filmati

Nella fotocamera è possibile impostare la stampa in batch (📖97) e l'ordine di stampe da un centro di sviluppo fotografico. Scegliere fino a 998 immagini nella memory card e configurare le relative impostazioni, come il numero di copie, attenendosi alla seguente procedura. Le informazioni di stampa approntate in questo modo saranno conformi agli standard DPOF (Digital Print Order Format).

## Configurazione delle impostazioni di stampa

► Foto ► Filmati

Specificare il formato di stampa, se aggiungere la data o il numero di file e altre impostazioni attenendosi alla seguente procedura. Queste impostazioni vengono applicate a tutte le immagini dell'elenco stampa.

- Premere il pulsante [MENU], quindi scegliere [Impostaz.di Stampa] nella scheda [📷]. Scegliere e configurare le voci in base alle necessità (📖25).

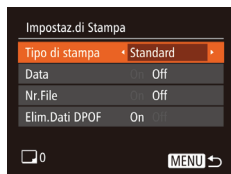

Tipo di stampa	Standard	Viene stampata un'immagine per foglio.
	Indice	In ogni foglio vengono stampate versioni di dimensioni ridotte di più immagini.
	Entrambi	Vengono stampati entrambi i formati standard e indice.
Data	On	Le immagini vengono stampate con la data di scatto.
	Off	–
Nr.File	On	Le immagini vengono stampate con il numero di file.
	Off	–
Elim.Dati DPOF	On	Tutte le impostazioni dell'elenco stampa vengono eliminate dopo la stampa.
	Off	–



- In alcuni casi, alcune impostazioni DPOF potrebbero non venire applicate dalla stampante o dal centro di sviluppo fotografico.
- [!📷] potrebbe essere visualizzato sulla fotocamera per avvertire che le impostazioni di stampa della memory card sono state configurate in un'altra fotocamera. Modificando le impostazioni di stampa con questa fotocamera si potrebbero sovrascrivere tutte le impostazioni precedenti.
- Se [Data] è impostata su [On], alcune stampanti potrebbero stampare la data due volte.



- Specificando [Indice], non sarà possibile scegliere [On] per [Data] e [Nr.File] contemporaneamente.
- Con alcune stampanti compatibili con PictBridge Canon (vendute separatamente), la funzione di stampa indice non è disponibile.
- La data viene stampata in un formato che corrisponde alle informazioni sulle impostazioni di [Data/Ora] nella scheda [📷] (📖17).

Prima dell'uso

Guida di base

Guida avanzata

**1** Nozioni fondamentali della fotocamera

**2** Modalità Automatica

**3** Altre modalità di scatto

**4** Modalità P

**5** Modalità riproduzione

**6** Menu di impostazione

**7** Accessori

**8** Appendice

Indice



## Impostazione della stampa per le singole immagini

► Foto ► Filmati

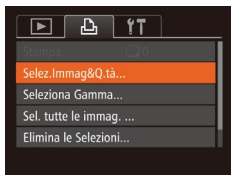

### 1 Scegliere [Selez.Immag&Q.tà].

- Premere il pulsante [MENU], scegliere [Selez.Immag&Q.tà] nella scheda [L], quindi premere il pulsante [OK].

### 2 Scegliere un'immagine.

- Premere i pulsanti [◀][▶] per scegliere un'immagine, quindi premere il pulsante [OK].
- A questo punto è possibile specificare il numero di copie.
- Se per l'immagine si specifica la stampa indice, viene etichettata con l'icona [✓]. Per annullare la stampa indice dell'immagine, premere nuovamente il pulsante [OK]. [✓] non viene più visualizzato.

### 3 Specificare il numero di stampe.

- Premere i pulsanti [▲][▼] per specificare il numero di stampe (fino a 99).
- Per impostare la stampa per altre immagini e specificare il numero di stampe, ripetere la procedura dei passi 2 - 3.
- La quantità di stampa non può essere specificata per le stampe indice. È possibile scegliere solo le immagini da stampare, attenendosi alla procedura del passo 2.
- Al termine, premere il pulsante [MENU] per tornare alla schermata del menu.



## Impostazione della stampa per una serie di immagini

► Foto ► Filmati



- Attendersi alla procedura nel passo 1 in "Impostazione della stampa per le singole immagini" (96), scegliere [Selezione Gamma] e premere il pulsante [OK].
- Attendersi alla procedura indicata ai passi 2 - 3 in "Selezione di un intervallo" (68) per specificare le immagini.
- Premere i pulsanti [▲][▼] per scegliere [Ordine], quindi premere il pulsante [OK].

## Impostazione della stampa per una tutte le immagini

► Foto ► Filmati

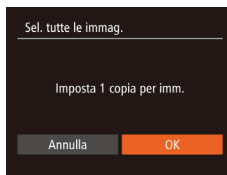

- Attendersi alla procedura nel passo 1 in "Impostazione della stampa per le singole immagini" (96), scegliere [Sel. tutte le immag.] e premere il pulsante [OK].
- Premere i pulsanti [◀][▶] per scegliere [OK], quindi premere il pulsante [OK].

## Cancellazione di tutte le immagini dall'elenco stampa

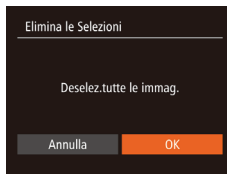

- Attendersi alla procedura nel passo 1 in "Impostazione della stampa per le singole immagini" (96), scegliere [Elimina le Selezioni] e premere il pulsante [OK].
- Premere i pulsanti [◀][▶] per scegliere [OK], quindi premere il pulsante [OK].

Prima dell'uso

Guida di base

Guida avanzata

**1** Nozioni fondamentali della fotocamera

**2** Modalità Automatica

**3** Altre modalità di scatto

**4** Modalità P

**5** Modalità riproduzione

**6** Menu di impostazione

**7** Accessori

**8** Appendice

Indice

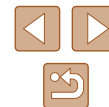



## Stampa di immagini aggiunte all'elenco stampa (DPOF)

► Foto ► Filmati



- Dopo avere aggiunto le immagini alla lista di stampa (📖95 – 📖96), viene visualizzata questa schermata dopo avere collegato la fotocamera a una stampante compatibile con PictBridge. Premere i pulsanti [▲][▼] per scegliere [Stampa ora], quindi premere il pulsante [📄] per stampare le immagini nella lista di stampa.
- Qualsiasi lavoro di stampa DPOF temporaneamente sospeso verrà ripreso dall'immagine successiva.

## Aggiunta di immagini a un fotolibro

► Foto ► Filmati

Per impostare i fotolibri nella fotocamera, scegliere fino a 998 immagini di una memory card e importarle nel software nel computer, dove verranno memorizzate nella relativa cartella. Questa funzione è utile per ordinare fotolibri stampati online o per stamparli con la propria stampante.

## Scelta di un metodo di selezione

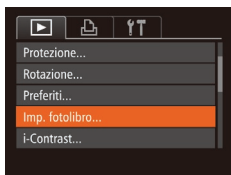

- Premere il pulsante [MENU], scegliere [Imp. fotolibro] nella scheda [▶], quindi scegliere il metodo di selezione delle immagini.



- [!] potrebbe essere visualizzato sulla fotocamera per avvertire che le impostazioni di stampa della memory card sono state configurate in un'altra fotocamera. Modificando le impostazioni di stampa con questa fotocamera si potrebbero sovrascrivere tutte le impostazioni precedenti.

## Aggiunta delle immagini singole

► Foto ► Filmati



### 1 Selezionare [Scegli].

- Attenendosi alla procedura in "Scelta di un metodo di selezione" (📖97), selezionare [Scegli] e premere il pulsante [📄].

### 2 Scegliere un'immagine.

- Premere i pulsanti [◀][▶] per scegliere un'immagine, quindi premere il pulsante [📄].
- Viene visualizzato [✓].
- Per rimuovere l'immagine dal fotolibro, premere nuovamente il pulsante [📄]. [✓] non viene più visualizzato.
- Ripetere la procedura per specificare altre immagini.
- Al termine, premere il pulsante [MENU] per tornare alla schermata del menu.

Prima dell'uso

Guida di base

Guida avanzata

**1** Nozioni fondamentali della fotocamera

**2** Modalità Automatica

**3** Altre modalità di scatto

**4** Modalità P

**5** Modalità riproduzione

**6** Menu di impostazione

**7** Accessori

**8** Appendice

Indice

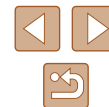

## Aggiunta di tutte le immagini a un fotolibro

► Foto ► Filmati

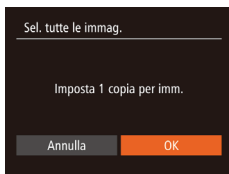

- Attenendosi alla procedura in "Scelta di un metodo di selezione" (📖97), scegliere [Sel. tutte le immag.] e premere il pulsante [OK].
- Premere i pulsanti [◀][▶] per scegliere [OK], quindi premere il pulsante [OK].

## Rimozione di tutte le immagini da un fotolibro

► Foto ► Filmati

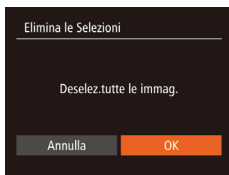

- Attenendosi alla procedura in "Scelta di un metodo di selezione" (📖97), scegliere [Elimina le Selezioni] e premere il pulsante [OK].
- Premere i pulsanti [◀][▶] per scegliere [OK], quindi premere il pulsante [OK].

## Utilizzo di una Eye-Fi card

► Foto ► Filmati

Prima di utilizzare una Eye-Fi card, verificare che sia possibile utilizzarla nel luogo in cui si trova (📖2).

L'inserimento una Eye-Fi card predisposta consente il trasferimento wireless automatico delle immagini a un computer o il caricamento in un sito Web di condivisione di foto.

Le immagini vengono trasferite tramite la Eye-Fi card. Per istruzioni sulla preparazione e l'utilizzo delle schede o la risoluzione dei problemi di trasferimento, consultare il manuale dell'utente della scheda.



- Durante l'utilizzo dell'Eye-Fi card, tenere presente quanto segue.
  - Anche se [Trasf. Eye-Fi] è impostato su [Disatt.] (📖99), le schede possono continuare a trasmettere onde radio. Rimuovere la Eye-Fi card prima di entrare in ospedali, a bordo di aerei oppure in aree in cui è proibito questo tipo di trasmissione.
  - Per la risoluzioni di problemi nel trasferimento delle immagini, controllare le impostazioni della scheda e del computer. Per ulteriori informazioni, consultare il manuale dell'utente della scheda.
  - Una insufficiente qualità della connessione Eye-Fi potrebbe causare il rallentamento del trasferimento delle immagini, che in alcuni casi potrebbe venire interrotto.
  - La Eye-Fi card potrebbero surriscaldarsi a causa delle funzioni di trasferimento.
  - Il consumo della batteria sarà più rapido rispetto all'uso normale.
  - Il funzionamento della fotocamera potrebbe risultare anomalo. Per avviare a questo problema, impostare [Trasf. Eye-Fi] su [Disatt.].

Prima dell'uso

Guida di base

Guida avanzata

**1** Nozioni fondamentali della fotocamera

**2** Modalità Automatica

**3** Altre modalità di scatto

**4** Modalità P

**5** Modalità riproduzione

**6** Menu di impostazione







**7** Accessori

**8** Appendice

Indice



È possibile verificare lo stato di connessione delle Eye-Fi card nella schermata di scatto (nella normale modalità di visualizzazione informazioni) e nella schermata di riproduzione (nella modalità di visualizzazione semplice delle informazioni).

 (Grigio)	Non connesso
 (Bianco lampeggiante)	Connessione
 (Bianco)	Connesso
 (Animato)	Trasferimento in corso*1
 (Interrotto)	Interrotto
 (Assenza di comunicazione)	Assenza di comunicazione
 (Errore)	Errore durante l'acquisizione delle informazioni della Eye-Fi card*2

\*1 La funzione di risparmio batteria (🔋23) della fotocamera viene temporaneamente disattivato durante il trasferimento delle immagini.

\*2 Riavviare la fotocamera. La visualizzazione ripetuta di questa icona potrebbe indicare un problema della scheda.

Le immagini contrassegnate dall'icona  sono state trasferite.

## Verifica delle informazioni di connessione

Verificare il punto di accesso SSID utilizzato dalla Eye-Fi card o lo stato di connessione, in base alle esigenze.



- Premere il pulsante [MENU], scegliere [Impostazioni Eye-Fi] nella scheda [YT], quindi premere il pulsante [ⓘ].
- Scegliere [Info connessione], quindi premere il pulsante [ⓘ].
- Viene visualizzata la schermata delle informazioni sulla connessione.

## Disattivazione del trasferimento Eye-Fi

Configurare l'impostazione come segue per disattivare il trasferimento Eye-Fi tramite la scheda, se necessario.



- Premere il pulsante [MENU], scegliere [Impostazioni Eye-Fi] nella scheda [YT], quindi premere il pulsante [ⓘ].
- Scegliere [Trasf. Eye-Fi], quindi [Disatt.].



- [Impostazioni Eye-Fi] non verrà visualizzato se una Eye-Fi card non è inserita nella fotocamera con la linguetta di protezione dalla scrittura dell'Eye-Fi card nella posizione di sblocco. Per tale motivo, non è possibile modificare le impostazioni di una Eye-Fi card inserita se la linguetta di protezione dalla scrittura è nella posizione di blocco.

Prima dell'uso

Guida di base

Guida avanzata

**1** Nozioni fondamentali della fotocamera

**2** Modalità Automatica

**3** Altre modalità di scatto

**4** Modalità P

**5** Modalità riproduzione

**6** Menu di impostazione

**7** Accessori

**8** Appendice

Indice

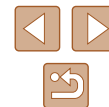

# 8

## Appendice

Informazioni utili per l'utilizzo della fotocamera

### Risoluzione dei problemi

In caso di problemi relativi alla fotocamera, controllare prima quanto segue. Se le indicazioni riportate di seguito non consentono di risolvere il problema, contattare l'Help Desk del Supporto Clienti Canon.

#### Alimentazione

Quando si preme il pulsante ON/OFF non accade nulla.

- Verificare che la batteria ricaricabile sia carica (📖15).
- Verificare che la batteria ricaricabile sia inserita con l'orientamento corretto (📖16).
- Verificare che lo sportello della memory card/del vano batteria sia completamente chiuso (📖16).
- I terminali delle batterie sporchi riducono le prestazioni delle batterie. Provare a pulire i terminali con un batuffolo di cotone e a reinserire la batteria ricaricabile per alcune volte.

La batteria ricaricabile si esaurisce rapidamente.

- Alle basse temperature, le prestazioni delle batterie possono risultare inferiori. Provare a riscaldare leggermente la batteria ricaricabile riponendola, ad esempio, in una tasca, e assicurarsi che i terminali non tocchino oggetti metallici.
- I terminali delle batterie sporchi riducono le prestazioni delle batterie. Provare a pulire i terminali con un batuffolo di cotone e a reinserire la batteria ricaricabile per alcune volte.
- Se le misure intraprese non sono risolutive e la batteria ricaricabile continua a esaurirsi rapidamente dopo la ricarica, vuol dire che ha esaurito il suo ciclo di vita. Acquistare una nuova batteria ricaricabile.

L'obiettivo non è rientrato.

- Non aprire lo sportello della memory card/del vano batteria quando la fotocamera è accesa. Chiudere lo sportello, accendere la fotocamera, quindi spegnerla nuovamente (📖16).

La batteria ricaricabile si è gonfiata.

- Il rigonfiamento della batteria è normale e non pone problemi di sicurezza. Tuttavia, se il rigonfiamento è tale da impedire l'inserimento della batteria ricaricabile nella fotocamera, contattare l'Help Desk del Supporto Clienti Canon.

#### Visualizzazione su televisore

Le immagini della fotocamera appaiono distorte o non vengono visualizzate sul televisore (📖87).

Prima dell'uso

Guida di base

Guida avanzata

**1** Nozioni fondamentali della fotocamera

**2** Modalità Automatica

**3** Altre modalità di scatto

**4** Modalità P

**5** Modalità riproduzione

**6** Menu di impostazione

**7** Accessori

**8** Appendice

Indice



## Scatto

Non è possibile scattare.

- In modalità riproduzione (📷) premere il pulsante di scatto fino a metà corsa (📖23).

In condizioni di luce scarsa la visualizzazione sullo schermo è anomala (📖24).

Durante lo scatto la visualizzazione sullo schermo è anomala.

- Tenere presente che i problemi di visualizzazione riportati di seguito non vengono registrati nelle foto, ma nei filmati.
  - Lo schermo può scurirsi in presenza di luce intensa.
  - Quando viene utilizzata l'illuminazione fluorescente o LED, potrebbe verificarsi lo sfarfallio dello schermo.
  - Se si compone uno scatto che include una sorgente di luce intensa, sullo schermo potrebbero apparire strisce di luce rossastra.

Il timbro data non è stato aggiunto alle immagini.

- Configurare l'impostazione [Timbro data] (📷) (📖17). La configurazione dell'impostazione [Data/Ora] (📷35) non è sufficiente per aggiungere automaticamente alle immagini i timbri data.
- I timbri data non vengono aggiunti nelle modalità di scatto (📷109) in cui non è possibile configurare tale impostazione (📷35).

📷 lampeggia sullo schermo quando si preme il pulsante dell'otturatore e non è possibile effettuare riprese (📷30).

📷 viene visualizzato quando si preme l'otturatore fino a metà corsa (📷30).

- Impostare [Mod. IS] su [Continuo] (📷60).
- Sollevare il flash e impostare la modalità Flash su 📷 (📷58).
- Aumentare la sensibilità ISO (📷51).
- Fissare la fotocamera a un treppiede oppure adottare altri metodi per tenerla ferma. Inoltre, quando si scatta con un treppiede o si utilizza un altro metodo per fissare la fotocamera, impostare [Mod. IS] su [Off] (📷60).

Gli scatti non sono a fuoco.

- Premere il pulsante dell'otturatore fino a metà corsa per mettere a fuoco i soggetti prima di premerlo completamente per scattare (📷23).
- Assicurarsi che i soggetti si trovino all'interno del campo di messa a fuoco (📷115).
- Impostare [Luce Autofocus] su [On] (📷39).
- Verificare che le funzioni non necessarie, ad esempio la funzione macro, siano disattivate.
- Provare a scattare utilizzando il blocco della messa a fuoco o il Blocco AF (📷55, 📷58).

Quando si preme il pulsante dell'otturatore fino a metà corsa, non viene visualizzata alcuna cornice AF e la fotocamera non mette a fuoco.

- Affinché le cornici AF siano visualizzate e la fotocamera metta a fuoco correttamente, provare a comporre lo scatto centrando le aree del soggetto a contrasto più elevato prima di premere il pulsante dell'otturatore fino a metà corsa. In alternativa, provare a premere ripetutamente il pulsante dell'otturatore fino a metà corsa.

I soggetti negli scatti appaiono troppo scuri.

- Sollevare il flash e impostare la modalità Flash su 📷 (📷58).
- Regolare la luminosità utilizzando la compensazione dell'esposizione (📷50).
- Regolare il contrasto utilizzando i-Contrast (📷52, 📷75).
- Utilizzare il blocco AE o la funzione di lettura spot (📷50, 📷51).

I soggetti appaiono troppo luminosi, sono presenti aree sbiadite.

- Abbassare il flash e impostare la modalità Flash su 📷 (📷28).
- Regolare la luminosità utilizzando la compensazione dell'esposizione (📷50).
- Utilizzare il blocco AE o la funzione di lettura spot (📷50, 📷51).
- Ridurre l'illuminazione sui soggetti.

Gli scatti appaiono troppo scuri nonostante l'attivazione del flash (📷30).

- Scattare nell'area di copertura del flash (📷114).
- Aumentare la sensibilità ISO (📷51).

I soggetti negli scatti effettuati con il flash appaiono troppo luminosi, sono presenti aree sbiadite.

- Scattare nell'area di copertura del flash (📷114).
- Abbassare il flash e impostare la modalità Flash su 📷 (📷28).

Negli scatti con il flash appaiono puntini bianchi o simili artefatti dell'immagine.

- Questo problema è causato dalla luce prodotta dal flash, che riflette la polvere o particelle aerodisperse.

Le immagini appaiono sgranate.

- Ridurre la sensibilità ISO (📷51).

I soggetti presentano l'effetto occhi rossi.

- Impostare [Luce o. rossi] su [On] (📷40) per attivare la lampadina di riduzione occhi rossi (📷3) negli scatti con il flash. Quando la lampadina di riduzione occhi rossi è accesa (per circa un secondo), non è possibile scattare perché è in corso la neutralizzazione dell'effetto occhi rossi. Per ottenere risultati ottimali, indicare ai soggetti di guardare la lampadina di riduzione occhi rossi. Provare, inoltre, ad aumentare l'illuminazione nelle scene di interni e a scattare da una distanza più ravvicinata.
- Modificare le immagini utilizzando la correzione occhi rossi (📷75).

Prima dell'uso

Guida di base

Guida avanzata

**1** Nozioni fondamentali della fotocamera

**2** Modalità Automatica

**3** Altre modalità di scatto

**4** Modalità P

**5** Modalità riproduzione

**6** Menu di impostazione

**7** Accessori

**8** Appendice

Indice



La registrazione delle immagini nella memory card richiede troppo tempo o lo scatto continuo è più lento.

- Utilizzare la fotocamera per eseguire la formattazione di basso livello della memory card (📖81).

Le impostazioni di scatto o le impostazioni del menu FUNC. non sono disponibili.

- Le voci delle impostazioni disponibili variano a seconda della modalità di scatto. Consultare le sezioni "Funzioni disponibili in ogni modalità di scatto", "Menu FUNC. e "Scheda Scatto" (📖106 – 📖109).

### Ripresa di filmati

Il tempo trascorso visualizzato non è corretto o la registrazione è interrotta.

- Utilizzare la fotocamera per formattare la memory card o passare a una scheda che supporta la registrazione ad alta velocità. Anche se la visualizzazione del tempo trascorso non è corretta, la lunghezza dei filmati nella memory card corrisponde alla durata di registrazione effettiva (📖80, 📖114).

Viene visualizzato (📌) e la ripresa si interrompe automaticamente.

- Il buffer della memoria interna della fotocamera si è riempito perché la fotocamera non è riuscita a registrare sulla memory card con sufficiente rapidità. Attenersi a una delle seguenti misure.
  - Utilizzare la fotocamera per eseguire la formattazione di basso livello della memory card (📖81).
  - Ridurre la qualità dell'immagine (📖37).
  - Passare a una memory card che supporta la registrazione ad alta velocità (📖114).

Non è possibile effettuare lo zoom.

- Non è possibile effettuare lo zoom durante la ripresa di filmati in modalità (📖45).

### Riproduzione

Non è possibile effettuare la riproduzione.

- La riproduzione di immagini o filmati potrebbe non essere possibile se si utilizza un computer per rinominare i file o modificare la struttura delle cartelle.

La riproduzione si arresta o l'audio salta.

- Passare a una memory card sulla quale è stata eseguita la formattazione di basso livello con la fotocamera (📖81).
- Durante la riproduzione di filmati copiati in memory card con velocità di lettura basse possono verificarsi brevi interruzioni.
- Durante la riproduzione di filmati su un computer, i fotogrammi possono bloccarsi e l'audio saltare se le prestazioni del computer non sono adeguate.

Il suono non viene riprodotto durante i filmati.

- Regolare il volume (📖77) nel caso in cui sia stato attivato [Silenzioso] (📖77) o se il suono nel filmato è debole.
- Per i filmati ripresi in modalità (📖45) non viene riprodotto alcun suono perché l'audio non viene registrato in questa modalità.

### Memory card

La memory card non viene riconosciuta.

- Riavviare la fotocamera con la memory card inserita (📖22).

### Computer

Non è possibile trasferire le immagini a un computer.

- Quando si tenta di trasferire immagini al computer utilizzando un cavo, provare a ridurre la velocità di trasferimento attenendosi alla seguente procedura.
  - Premere il pulsante (▶) per attivare la modalità di riproduzione. Tenere premuto il pulsante (MENU) premendo contemporaneamente i pulsanti (▲) e (⊕). Nella schermata successiva, premere i pulsanti (◀) (▶) per scegliere [B], quindi premere il pulsante (📌).

### Eye-Fi card

Non è possibile trasferire le immagini (📖98).

Prima dell'uso

Guida di base

Guida avanzata

**1** Nozioni fondamentali della fotocamera

**2** Modalità Automatica

**3** Altre modalità di scatto

**4** Modalità P

**5** Modalità riproduzione

**6** Menu di impostazione

**7** Accessori

**8** Appendice

Indice

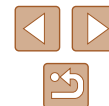

## Messaggi visualizzati sullo schermo

Se viene visualizzato un messaggio di errore, effettuare le seguenti operazioni.

### Memory card assente

- La memory card potrebbe essere stata inserita secondo l'orientamento errato. Reinserirla con l'orientamento corretto (16).

### Scheda memoria bloccata

- La linguetta di protezione dalla scrittura della memory card è impostata sulla posizione di blocco. Impostare la linguetta di protezione dalla scrittura sulla posizione di sblocco (16).

### Impossibile registrare!

- Si è tentato di scattare senza aver inserito una memory card nella fotocamera. Per scattare, inserire una memory card con l'orientamento corretto (16).

### Errore memory card (81)

- Se lo stesso messaggio di errore viene visualizzato anche dopo aver formattato una memory card supportata (2) e averla inserita con l'orientamento corretto (16), contattare l'Help Desk del Supporto Clienti Canon.

### Spazio scheda insuff.

- Lo spazio libero sulla memory card è insufficiente per scattare (28, 42, 49) o modificare le immagini (73). Eliminare le immagini non necessarie (69) o inserire una memory card con spazio libero sufficiente (16).

### Caricare la batteria (15)

### Nessuna Immagine.

- La memory card non contiene immagini da visualizzare.

### Elemento protetto! (67)

Immagine non identificata./JPEG Incompatibile/Immagine troppo grande./

Impossib. riprodurre MOV/Impossib. riprodurre MP4

- Non è possibile visualizzare immagini non supportate o danneggiate.
- Potrebbe non essere possibile visualizzare immagini modificate o ridenominate su un computer oppure le immagini scattate con un'altra fotocamera.

Impossibile ingrandire!/Imposs. riprod. conten. in Smart Shuffle/  
Impossibile ruotare/Imposs. modificare l'immag./Imposs.modificare/Impos.  
assegn.a categoria/Immagine non selezionabile.

- Le funzioni riportate di seguito potrebbero non essere disponibili per le immagini ridenominate o già modificate su un computer oppure per le immagini scattate con un'altra fotocamera. Le funzioni indicate con un asterisco (\*) non sono disponibili per i filmati.  
Ingrandimento\* (65), Shuffle intelligente\* (66), Rotazione\* (71), Preferiti (72), Modifica\* (73), Lista di Stampa\* (95) e Imp. fotolibro\* (97).

### Int. selezione non valido

- Durante la specifica di un intervallo per una selezione di immagini (68, 70, 96), si è tentato di scegliere un'immagine iniziale successiva a quella finale o viceversa.

### Limite selez. superato

- Sono state selezionate più di 998 immagini per la lista di stampa (95) o per l'impostazione del fotolibro (97). Scegliere al massimo 998 immagini.
- Non è stato possibile salvare correttamente le impostazioni della lista di stampa (95) o le impostazioni del fotolibro (97). Ridurre il numero delle immagini selezionate e riprovare.
- Si è tentato di scegliere più di 500 immagini in Protezione (67), Elimina (69), Preferiti (72), Lista di Stampa (95) o Impos. fotolibro (97).

### Errore nome!

- Non è stato possibile creare la cartella o l'immagine perché è già stato raggiunto il numero massimo di file consentito (999) per memorizzare immagini nella scheda ed è stato raggiunto il numero massimo di immagini consentito (999) nelle cartelle. Nella scheda [f], impostare [Numero file] su [Auto reset] (81) o formattare la memory card (80).

### Errore obiettivo

- Questo errore può verificarsi se l'obiettivo viene trattenuto mentre è in movimento oppure quando la fotocamera è utilizzata in ambienti in cui è presente polvere o sabbia.
- La visualizzazione frequente di questo messaggio di errore può indicare danni della fotocamera. In questo caso, contattare l'Help Desk del Supporto Clienti Canon.

Prima dell'uso

Guida di base

Guida avanzata

**1** Nozioni fondamentali della fotocamera

**2** Modalità Automatica

**3** Altre modalità di scatto

**4** Modalità P

**5** Modalità riproduzione

**6** Menu di impostazione

**7** Accessori

**8** Appendice

Indice

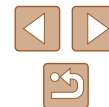

### Rilevato errore fotocamera (*numero errore*)

- Se questo messaggio di errore viene visualizzato immediatamente dopo uno scatto, è possibile che l'immagine non sia stata salvata. Passare alla modalità riproduzione per controllare l'immagine.
- La visualizzazione frequente di questo messaggio di errore può indicare danni della fotocamera. In questo caso, prendere nota del numero di errore (*Exx*) e contattare l'Help Desk del Supporto Clienti Canon.

### Errore file

- Potrebbe non essere possibile eseguire correttamente la stampa (📖91) di foto di altre fotocamere o di immagini che sono state modificate utilizzando il software del computer, anche se la fotocamera è connessa alla stampante.

### Errore di stampa

- Verificare l'impostazione del formato carta (📖93). Se questo messaggio di errore viene visualizzato quando l'impostazione è corretta, riavviare la stampante e ripetere l'impostazione sulla fotocamera.

### Assorb. inchiostro pieno

- Contattare l'Help Desk del Supporto Clienti Canon per richiedere un assorbitore di inchiostro sostitutivo.

## Informazioni visualizzate sullo schermo

### Scatto (Visualizzazione informazioni)

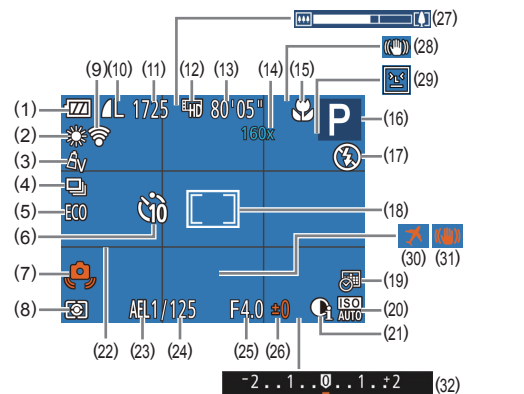

- |                                                  |                                                                         |
|--------------------------------------------------|-------------------------------------------------------------------------|
| (1) Livello della batteria (📖105)                | (10) Compressione foto (📖59), Risoluzione (📖37)                         |
| (2) Bilanciamento del bianco (📖52)               | (11) Scatti registrabili (📖114)                                         |
| (3) My Colors (📖53)                              | (12) Qualità filmato (📖37)                                              |
| (4) Modo scatto (📖35)                            | (13) Tempo disponibile (📖114)                                           |
| (5) Modalità Eco (📖79)                           | (14) Ingrandimento Zoom Digitale (📖33), Teleconvertitore Digitale (📖55) |
| (6) Autoscatto (📖33)                             | (15) Campo di messa a fuoco (📖54, 📖55), Blocco AF (📖58)                 |
| (7) Avvertenza di effetto fotocamera mossa (📖30) | (16) Modalità di scatto (📖106), Icona delle scene (📖31)                 |
| (8) Metodo di lettura (📖51)                      |                                                                         |
| (9) Stato connessione Eye-Fi (📖98)               |                                                                         |

Prima dell'uso

Guida di base

Guida avanzata

**1** Nozioni fondamentali della fotocamera

**2** Modalità Automatica

**3** Altre modalità di scatto

**4** Modalità P

**5** Modalità riproduzione

**6** Menu di impostazione

**7** Accessori

**8** Appendice

Indice

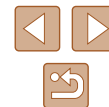



- (17) Modalità Flash (📖58)
- (18) Cornice AF (📖55), Cornice Punto AE Spot (📖51)
- (19) Timbro data (📖35)
- (20) Sensibilità ISO (📖51)
- (21) i-Contrast (📖52)
- (22) Griglia (📖38)
- (23) Blocco AE (📖50), Blocco FE (📖59)
- (24) Velocità otturatore
- (25) Diaframma
- (26) Livello di compensazione dell'esposizione (📖50)
- (27) Barra dello zoom (📖28)
- (28) Icona Mod. IS (📖32)
- (29) Rilevamento occhi chiusi (📖39)
- (30) Fuso Orario (📖78)
- (31) Stabilizzazione dell'immagine (📖60)
- (32) Barra di compensazione dell'esposizione (📖50)

## 📖 Livello della batteria

Un'icona o un messaggio sullo schermo indica il livello di carica della batteria.

Schermo	Dettagli
	Carica sufficiente
	Batteria parzialmente esaurita, ma carica sufficiente
	Batteria quasi esaurita. Sostituire quanto prima la batteria ricaricabile
[Caricare la batteria]	Batteria esaurita. Sostituire immediatamente la batteria ricaricabile

## Riproduzione (visualizzazione dettagliata delle informazioni)

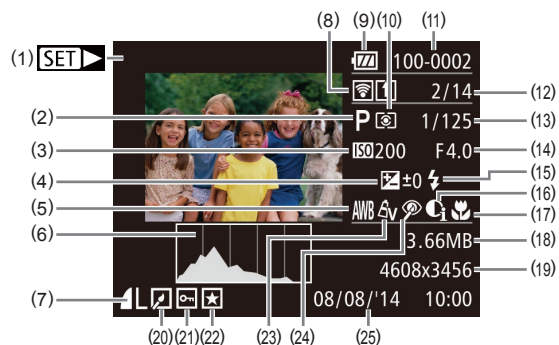

- (1) Filmati (📖28, 📖61)
- (2) Modalità di scatto (📖106)
- (3) Sensibilità ISO (📖51), Velocità di riproduzione (📖45)
- (4) Livello di compensazione dell'esposizione (📖50)
- (5) Bilanciamento del bianco (📖52)
- (6) Istogramma (📖63)
- (7) Compressione (qualità immagine) (📖59) / Risoluzione (📖37), MOV (filmati)
- (8) Trasferimento mediante Eye-Fi (📖98)
- (9) Livello della batteria (📖105)
- (10) Metodo di lettura (📖51)
- (11) Numero cartella - Numero file (📖81)
- (12) Numero immagine corrente / Numero totale di immagini
- (13) Velocità otturatore (foto), Qualità immagine / Frame rate (filmati) (📖37)
- (14) Diaframma
- (15) Flash (📖58)
- (16) i-Contrast (📖52, 📖75)
- (17) Campo di messa a fuoco (📖54, 📖55)
- (18) Dimensioni file
- (19) Foto: Risoluzione (📖114) Filmati: Durata riproduzione (📖114)

Prima dell'uso

Guida di base

Guida avanzata

**1** Nozioni fondamentali della fotocamera

**2** Modalità Automatica

**3** Altre modalità di scatto

**4** Modalità P

**5** Modalità riproduzione

**6** Menu di impostazione

**7** Accessori

**8** Appendice

Indice







## Sensibilità ISO (📖51)

ISO  
AUTO

AUTO / P / LIVE /  /  /  /  /  /  /  /  /  /  /  /  /  / 

ISO  
100 / ISO 200 / ISO 400 / ISO 800 / ISO 1600

AUTO / P / LIVE /  /  /  /  /  /  /  /  /  /  /  /  /  / 

## Modo scatto (📖35)



AUTO / P / LIVE /  /  /  /  /  /  /  /  /  /  /  /  /  / 



AUTO / P / LIVE /  /  /  /  /  /  /  /  /  /  /  /  /  / 

## Rapporto dim. foto (📖36)

16:9

AUTO / P / LIVE /  /  /  /  /  /  /  /  /  /  /  /  /  / 



3:2 / 1:1

AUTO / P / LIVE /  /  /  /  /  /  /  /  /  /  /  /  /  / 



4:3

AUTO / P / LIVE /  /  /  /  /  /  /  /  /  /  /  /  /  / 



## Risoluzione (📖37)

L

AUTO / P / LIVE /  /  /  /  /  /  /  /  /  /  /  /  /  / 



M1 / M2 / S

AUTO / P / LIVE /  /  /  /  /  /  /  /  /  /  /  /  /  / 



M

AUTO / P / LIVE /  /  /  /  /  /  /  /  /  /  /  /  /  / 



## Compressione (📖59)

S

AUTO / P / LIVE /  /  /  /  /  /  /  /  /  /  /  /  /  / 





AUTO / P / LIVE /  /  /  /  /  /  /  /  /  /  /  /  /  / 



## Qualità filmato (📖37)

Full HD / EVGA

AUTO / P / LIVE /  /  /  /  /  /  /  /  /  /  /  /  /  / 



\*1 Il bilanciamento del bianco non è disponibile.

\*2 Impostazione compresa nell'intervallo da 1 a 5: contrasto, nitidezza, saturazione dei colori, rosso, verde, blu e carnagione.

\*3 Viene sincronizzato con l'impostazione del formato immagine e viene impostato automaticamente (📖45).

Prima dell'uso

Guida di base

Guida avanzata

**1** Nozioni fondamentali della fotocamera

**2** Modalità Automatica

**3** Altre modalità di scatto

**4** Modalità P

**5** Modalità riproduzione

**6** Menu di impostazione

**7** Accessori

**8** Appendice

Indice



## Scheda Scatto

### Cornice AF (📖55)

AiAF viso\*1

AUTO / P / LIVE /  /  /  /  /  /  /  /  /  /  /  /  /  /  /  /  /  /  /  /  /  /  /  /  /  /  /  /  /  /  /  /  /  /  /  /  /  /  /  /  /  /  /  /  /  /  /  /  /  /  /  /  /  /  /  /  /  /  /  /  /  /  /  /  /  /  /  /  /  /  /  /  /  /  /  /  /  /  /  /  /  /  /  /  /  /  /  /  /  /  /  /  /  /  /  /  /  /  /  /  /  /  /  /  /  /  /  /  /  /  /  /  /  /  /  /  /  /  /  /  /  /  /  /  /  /  /  /  /  /  /  /  /  /  /  /  /  /  /  /  /  /  /  /  /  /  /  /  /  /  /  /  /  /  /  /  /  /  /  /  /  /  /  /  /  /  /  /  /  /  /  /  /  /  /  /  /  /  /  /  /  /  /  /  /  /  /  /  /  /  /  /  /  /  /  /  /  /  /  /  /  /  /  /  /  /  /  /  /  /  /  /  /  /  /  /  /  /  /  /  /  /  /  /  /  /  /  /  /  /  /  /  /  /  /  /  /  /  /  /  /  /  /  /  /  /  /  /  /  /  /  /  /  /  /  /  /  /  /  /  /  /  /  /  /  /  /  /  /  /  /  /  /  /  /  /  /  /  /  /  /  /  /  /  /  /  /  /  /  /  /  /  /  /  /  /  /  /  /  /  /  /  /  /  /  /  /  /  /  /  /  /  /  /  /  /  /  /  /  /  /  /  /  /  /  /  /  /  /  /  /  /  /  /  /  /  /  /  /  /  /  /  /  /  /  /  /  /  /  /  /  /  /  /  /  /  /  /  /  /  /  /  /  /  /  /  /  /  /  /  /  /  /  /  /  /  /  /  /  /  /



## Scheda Impostazione

Voce	Pagina di rif.
Silenzioso	77
Volume	77
Suggerimenti	78
Data/Ora	17
Fuso Orario	78
Ritrarre Obiet	79
Modalità Eco	79
Risparmio bat.	23,  79
Luminosità LCD	80
Immagine avvio	80
Formattazione	80,  81
Numero file	81
Crea Cartella	82
Sistema Video	87
Impostazioni Eye-Fi	98
Visualizzaz. logo certificazioni	82
Lingua	18
Reset completo	83

## Scheda Riproduzione

Voce	Pagina di rif.
Presentazione	65
Elimina	69
Protezione	67
Rotazione	71
Preferiti	72
Imp. fotolibro	97
i-Contrast	75
Correz.occhi rossi	75
Ritaglio	73
Ridimensionare	73
My Colors	74
Transizione	61
Scorrimento	61
Orient. Immag.	71
Riprendi	61

Prima dell'uso

Guida di base

Guida avanzata

**1** Nozioni fondamentali della fotocamera

**2** Modalità Automatica

**3** Altre modalità di scatto

**4** Modalità P

**5** Modalità riproduzione

**6** Menu di impostazione

**7** Accessori

**8** Appendice

Indice



## Scheda Stampa

Voce	Pagina di rif.
Stampa	–
Selez.Immag&Q.tà	96
Seleziona Gamma	96
Sel. tutte le immag.	96
Elimina le Selezioni	96
Impostaz.di Stampa	95

## Modalità riproduzione Menu FUNC.

Voce	Pagina di rif.
Rotazione	71
Protezione	67
Preferiti	72
Stampa	91
Ripr. filmato	61
Shuffle intell.	66
Ricerca imm.	64
Presentazione	65

## Precauzioni di utilizzo

- La fotocamera è un dispositivo elettronico di alta precisione. Evitare di lasciarla cadere o di sottoporla a forti urti.
- Non avvicinare mai la fotocamera a magneti, motori o altri dispositivi che generano forti campi elettromagnetici, i quali potrebbero causare malfunzionamenti o eliminare i dati delle immagini.
- Per rimuovere goccioline d'acqua o sporcizia dalla fotocamera o dallo schermo, pulire con un panno morbido asciutto, ad esempio una salvietta per la pulizia degli occhiali. Non strofinare eccessivamente né forzare.
- Non utilizzare detersivi contenenti solventi organici per pulire la fotocamera o lo schermo.
- Per rimuovere la polvere dall'obiettivo, utilizzare l'apposito pennello a pompetta. In caso di difficoltà con le operazioni di pulizia, contattare l'Help Desk del Supporto clienti Canon.
- Per evitare che si formi condensa sulla fotocamera dopo un brusco cambiamento di temperatura (quando la fotocamera viene trasferita da ambienti freddi ad ambienti caldi), riporre l'apparecchiatura in un sacchetto di plastica a tenuta ermetica e attendere che si adatti alle variazioni di temperatura prima di rimuoverla dal sacchetto.
- Se comunque si forma condensa sulla fotocamera, interrompere immediatamente l'utilizzo dell'apparecchiatura. In caso contrario, potrebbero verificarsi danni alla fotocamera. Rimuovere la memory card e la batteria ricaricabile dalla fotocamera e attendere che l'umidità sia evaporata prima di riutilizzare l'apparecchiatura.
- Prima di conservare la batteria per un periodo di tempo prolungato, utilizzare la carica rimanente della batteria ricaricabile, rimuoverla dalla fotocamera e conservarla in una custodia di plastica o un contenitore analogo. La conservazione di una batteria ricaricabile parzialmente carica per lunghi periodi di tempo (circa un anno) può abbreviarne la durata o incidere negativamente sulle prestazioni.

Prima dell'uso

Guida di base

Guida avanzata

**1** Nozioni fondamentali della fotocamera

**2** Modalità Automatica

**3** Altre modalità di scatto

**4** Modalità P

**5** Modalità riproduzione

**6** Menu di impostazione

**7** Accessori

**8** Appendice

Indice





## Specifiche

### Specifiche della fotocamera

Pixel effettivi della fotocamera (max)	Circa 20.0 milioni di pixel
Lunghezza focale dell'obiettivo	Zoom 40x: 4.3 (G) – 172.0 (T) mm (in termini equivalenti a una pellicola da 35 mm: 24 (G) – 960 (T) mm)
Monitor LCD	LCD TFT a colori da 7,5 cm (3 poll.) Pixel effettivi: circa 230.000 punti
Formato file	Compatibile con DCF (Design rule for Camera File system) e DPOF versione 1.1
Tipo di dati	Foto: Exif 2.3 (JPEG) Filmati: MOV (Video: MPEG-4 AVC/H.264; Audio: PCM lineare (mono))
Interfaccia	Hi-speed USB Output audio analogico (mono) Output video analogico (NTSC/PAL)
Sorgente di alimentazione	Batteria ricaricabile NB-11LH Kit adattatore CAACK-DC90
Dimensioni (Dati basati sulle linee guida CIPA)	104,4 x 69,1 x 85,1 mm
Peso (dati basati sulle linee guida CIPA)	Circa 325 g (incluse batteria ricaricabile e memory card) Circa 308 g (solo corpo fotocamera)

### Lunghezza focale Zoom Digitale (equivalente a pellicola da 35 mm)

Zoom Digitale [Standard]	24 – 3.840 mm (Rappresenta la lunghezza focale combinata di zoom ottico e zoom digitale.)
Teleconvertitore digitale 1.6x	38,4 – 1.536,0 mm
Teleconvertitore digitale 2.0x	48,0 – 1.920,0 mm

### Numero di scatti/Tempo di ripresa, tempo di riproduzione

Numero di scatti	Circa 185
Numero di scatti (Modalità Eco On)	Circa 245
Durata di registrazione filmato* <sup>1</sup>	Circa 45 minuti
Durata di registrazione filmato (Scatto continuo* <sup>2</sup> )	Circa 1 ora e 35 minuti
Durata riproduzione	Circa 4 ore

\*1 I tempi dipendono dalle seguenti condizioni di scatto.

- Modalità Automatica
- Qualità immagine [E-HD]
- Scatto ripetuto, interruzione, zoom, accensione/spegnimento

\*2 I tempi dipendono dalle seguenti condizioni di scatto.

- Modalità Automatica
- Qualità immagine [E-HD]
- Nessuna operazione, ad esempio lo zoom
- Lo scatto riprende immediatamente dopo l'interruzione automatica quando le dimensioni del file raggiungono i 4 GB o la durata di registrazione raggiunge 29 min. 59 sec.

\*3 Durata delle immagini fisse riprodotte in una presentazione.

- Il numero di scatti che è possibile effettuare si basa sulle linee guida di misura dell'associazione CIPA (Camera & Imaging Products Association).
- A seconda delle condizioni di scatto, il numero di scatti possibili e la durata di registrazione potrebbero essere inferiori a quelli indicati sopra.
- Numero di scatti/durata di registrazione con una batteria ricaricabile completamente carica.

Prima dell'uso

Guida di base

Guida avanzata

**1** Nozioni fondamentali della fotocamera

**2** Modalità Automatica

**3** Altre modalità di scatto

**4** Modalità P

**5** Modalità riproduzione

**6** Menu di impostazione

**7** Accessori









**8** Appendice

Indice





## Numero di scatti per memory card



Il numero di scatti in un formato immagine (📖36) di 4:3 per memory card è come segue. Si tenga presente che il numero di scatti disponibili varia in base al formato immagine.

Pixel di registrazione	Rapporto di compressione	Numero di scatti per memory card (scatti approssimativi)
		16 GB
<b>L</b> (Grande) 20M/5152x3864		1698
		2760
<b>M1</b> (Media 1) 10M/3648x2736		3217
		5061
<b>M2</b> (Media 2) 3M/2048x1536		9344
		16755
<b>S</b> (Piccola) 0.3M/640x480		53992
		80988

- I valori della tabella sono basati su condizioni di misurazione di Canon e possono variare a seconda del soggetto, della memory card e delle impostazioni della fotocamera.

## Durata di registrazione per memory card

Qualità immagine	Durata di registrazione per memory card
	16 GB
	2 ora, 21 min. 58 sec.
	6 ore, 44 min. 38 sec.

- I valori della tabella sono basati su condizioni di misurazione di Canon e possono variare a seconda del soggetto, della memory card e delle impostazioni della fotocamera.
- La registrazione si interrompe automaticamente quando la dimensione del file del filmato raggiunge 4 GB o quando la durata di registrazione è di circa 29 minuti e 59 secondi quando si scatta in  oppure di circa 1 ora in .
- Su alcune memory card, la registrazione potrebbe interrompersi prima che venga raggiunta la durata massima del filmato. Si consiglia di utilizzare memory card SD Speed Class 2 o superiori.

## Copertura del flash

Impostazione massima del grandangolo (📷)	50 cm – 5,0 m
Impostazione massima del teleobiettivo (📷)	1,4 – 2,7 m

Prima dell'uso

Guida di base

Guida avanzata

**1** Nozioni fondamentali della fotocamera

**2** Modalità Automatica

**3** Altre modalità di scatto

**4** Modalità P

**5** Modalità riproduzione

**6** Menu di impostazione

**7** Accessori

**8** Appendice

Indice



## ■ Distanza di scatto

Modalità di scatto	Campo di messa a fuoco	Impostazione massima del grandangolo (⦿)	Impostazione massima del teleobiettivo (☐)
<b>AUTO</b>	—	0 cm – infinito	1,4 m – infinito
Altre modalità	<b>A</b>	5 cm – infinito	1,4 m – infinito
	<b>* ☐</b>	0 - 50 cm	—
	<b>* ⦿</b>	3,0 m – infinito	3,0 m – infinito

Non disponibile in alcune modalità di scatto.

## ■ Velocità di scatto continuo

Modalità di scatto	Velocità
<b>AUTO P</b>	Circa 0,5 scatti/sec.
<b>☐</b>	Circa 2,2 scatti/sec.

## ■ Velocità otturatore

Modalità [AUTO], impostazione automatica dell'intervallo	1 - 1/4000 sec.
----------------------------------------------------------	-----------------

## ■ Diaframma

f/numero	f/3.5 – f/8.0 (G), f/6.3 – f/8.0 (T)
----------	--------------------------------------

## ■ Batteria ricaricabile NB-11LH

Tipo: Batteria ricaricabile agli ioni di litio  
Tensione nominale: 3,6 V CC  
Capacità nominale: 800 mAh  
Cicli di ricarica: Circa 300 volte  
Temperature di funzionamento: 0 – 40°C

## ■ Carica batteria CB-2LF/CB-2LFE

Input nominale: 100 - 240 V CA (50/60 Hz)  
Output nominale: 4,2 V CC, 0,41 A  
Tempo di ricarica: Circa 2 ora 20 min.

Indicatore di carica: Carica: arancione/completamente carica: verde (sistema a due indicatori)  
Temperature di funzionamento: 5 – 40°C

Prima dell'uso

Guida di base

Guida avanzata

**1** Nozioni fondamentali della fotocamera

**2** Modalità Automatica

**3** Altre modalità di scatto

**4** Modalità P

**5** Modalità riproduzione

**6** Menu di impostazione

**7** Accessori

**8** Appendice

Indice

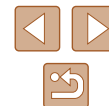

# Indice

## A

- Accessori 85
- Adattatore di alimentazione 87
- AF Servo 57
- AF tracking 56
- AiAF viso (modalità Cornice AF) 56
- Alimentazione 85
  - Batteria ricaricabile
  - Carica batteria
  - Kit adattatore CA
- Alimentazione domestica 87
- Autoscatto 33
  - Autoscatto 2 secondi 34
  - Autoscatto viso (modalità di scatto) 47
  - Personalizzazione dell'autoscatto 34
- Autoscatto viso (modalità di scatto) 47

## B

- Batteria ricaricabile
  - Livello 105
  - Modalità Eco 79
  - Ricarica 15
  - Risparmio energia 23
- Batterie → Data/ora (batteria data/ora)
  - Risparmio energia 23
- Bilanciamento del bianco (colore) 52
- Blocco AE 50
- Blocco AF 58
- Blocco della messa a fuoco 55
- Blocco FE 59

## C

- CameraWindow (computer) 89
- Campo di messa a fuoco
  - Infinito 55
  - Macro 54
- Carica batteria 2, 85
- Cavo AV 86, 87
- Centro (modalità Cornice AF) 55
- Cinghia 2, 14
- Cinghietta da polso → Cinghia
- Colore (bilanciamento del bianco) 52
- Contenuto della confezione 2
- Controllo Live View (modalità scatto) 42
- Cornici AF 55
- Correzione occhi rossi 75

## D

- Data/ora
  - Aggiunta dei timbri data 35
  - Batteria di data/ora 18
  - Impostazioni 17
  - Modifica 17
  - Orologio globale 78
- DPOF 95

## E

- Effetto fish-eye (modalità scatto) 44
- Effetto foto giocattolo (modalità scatto) 46
- Effetto miniatura (modalità scatto) 45
- Effetto poster (modalità scatto) 44
- Eliminazione 69

- Eliminazione di tutte le immagini 70
- Esposizione
  - Blocco AE 50
  - Blocco FE 59
  - Compensazione 50
- Extra vivace (modalità di scatto) 44
- Eye-Fi card 2, 98

## F

- Filmati
  - Durata di registrazione 114
  - Modifica 76
  - Qualità immagine (risoluzione/frequenza immagini) 37
- Flash
  - Off 59
  - On 58
  - Sincro lenta 58
- Formato Immagine 36
- Fotocamera
  - Reset completo 83
- Fuochi d'artificio (modalità di scatto) 43

## G

- Griglia 38

## I

- i-Contrast 52, 75
- Immagine
  - Eliminazione 69
  - Periodo di visualizzazione 40
  - Protezione 67
  - Riproduzione → Visualizzazione
- Immagine con tonalità seppia 53
- Immagine in bianco e nero 53
- Imp. fotolibro 97

- Impostazioni predefinite
  - Reset completo
- Infinito (campo di messa fuoco) 55

## K

- Kit adattatore CA 85, 87

## L

- Lingua di visualizzazione 18
- Livello MF 26

## M

- Macro (di messa fuoco) 54
- Memory card 2
  - Durata di registrazione 114
- Memory card SD/SDHC/SDXC
  - Memory card
- Menu
  - Operazioni di base 25
  - Tabella 106
- Menu FUNC.
  - Operazioni di base 24
  - Tabella 107, 112

- Messa a fuoco
  - AF-Point Zoom 38
  - AF Servo 57
  - Blocco AF 58
  - Cornici AF 55
- Messaggi di errore 103
- Metodo di lettura 51
- Modalità Automatica (modalità di scatto) 19, 28
- Modalità Eco 79
- Modifica
  - Correzione occhi rossi 75
  - i-Contrast 75
  - My Colors 74

Prima dell'uso

Guida di base

Guida avanzata

**1** Nozioni fondamentali della fotocamera

**2** Modalità Automatica

**3** Altre modalità di scatto

**4** Modalità P

**5** Modalità riproduzione

**6** Menu di impostazione

**7** Accessori

**8** Appendice

Indice

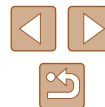

Ridimensionamento  
delle immagini 73  
Ritaglio 73  
Monocromo (modalità di scatto) 46  
My Colors 53, 74

## **N**

Neve (modalità di scatto) 43  
Numero file 81

## **O**

Orologio 27  
Orologio globale 78

## **P**

P (modalità di scatto) 49  
Personalizzazione del bilanciamento  
del bianco 53  
PictBridge 86, 91  
Preferiti 72  
Presentazione 65  
Programma AE 49  
Protezione 67

## **Q**

Qualità imm. → Rapporto di  
compressione (qualità immagine)

## **R**

Rapporto di compressione  
(qualità immagini) 59  
Reset completo 83  
Ricerca 64  
Ridimensionamento  
delle immagini 73  
Rilevamento occhi chiusi 39  
Riproduzione → Visualizzazione

Risoluzione dei problemi 100  
Risoluzione  
(dimensione immagine) 37  
Risparmio energia 23  
Ritaglio 73, 93  
Ritratto (modalità di scatto) 43  
Rotazione 71

## **S**

Salvataggio di immagini  
su un computer 90  
Scarsa illuminazione  
(modalità scatto) 43  
Scatto  
Informazioni sullo scatto 104  
Data/ora di scatto → Data/Ora  
Schermata  
Icone 104, 105  
Lingua di visualizzazione 18  
Menu → Menu FUNC.  
Sensibilità ISO 51  
Shuffle intelligente 66  
Software  
Installazione 89  
Salvataggio di immagini  
su un computer 90  
Spia 40  
Stabilizzazione dell'immagine 60  
Stampa 91  
Suoni 77

## **T**

Teleconvertitore Digitale 55  
Tempi lunghi (modalità di scatto) 47  
Terminale 87, 91

## **V**

Viaggi con la fotocamera 78  
Visualizzazione 20  
Presentazione 65  
Ricerca immagini 64  
Shuffle intelligente 66  
Visualizzazione di singole  
immagini 20  
Visualizzazione indice 63  
Visualizzazione ingrandita 65  
Visualizzazione su TV 87  
Visualizzazione ingrandita 65  
Visualizzazione su TV 87

## **Z**

Zoom 19, 29, 33  
Zoom Digitale 33

Prima dell'uso

Guida di base

Guida avanzata

**1** Nozioni fondamentali  
della fotocamera

**2** Modalità Automatica

**3** Altre modalità di scatto

**4** Modalità P

**5** Modalità riproduzione

**6** Menu di impostazione

**7** Accessori

**8** Appendice

Indice



## Marchi registrati e licenze

- Microsoft e Windows sono marchi o marchi registrati di Microsoft Corporation negli Stati Uniti e/o in altri paesi.
- Macintosh e Mac OS sono marchi registrati di Apple Inc., registrati negli Stati Uniti e in altri paesi.
- Il logo SDXC è un marchio di SD-3C, LLC.
- Tutti gli altri marchi sono proprietà dei rispettivi titolari.
- Questo dispositivo include la tecnologia exFAT concessa in licenza da Microsoft.
- This product is licensed under AT&T patents for the MPEG-4 standard and may be used for encoding MPEG-4 compliant video and/or decoding MPEG-4 compliant video that was encoded only (1) for a personal and non-commercial purpose or (2) by a video provider licensed under the AT&T patents to provide MPEG-4 compliant video. No license is granted or implied for any other use for MPEG-4 standard.

\* Avviso visualizzato in inglese, come richiesto.

## Dichiarazione di non responsabilità

- È proibita la riproduzione non autorizzata di questa guida.
- Tutte le misure sono basate sugli standard dei test Canon.
- Le informazioni sono soggette a modifiche senza preavviso, così come le specifiche e l'aspetto del prodotto.
- Le figure e le schermate riportate in questa guida potrebbero risultare leggermente diverse da quelle effettivamente visualizzate nell'apparecchiatura.
- Indipendentemente da quanto stabilito sopra, Canon non si assume la responsabilità riguardo ad alcuna perdita derivante dall'utilizzo di questo prodotto.

Prima dell'uso

Guida di base

Guida avanzata

**1** Nozioni fondamentali della fotocamera

**2** Modalità Automatica

**3** Altre modalità di scatto

**4** Modalità P

**5** Modalità riproduzione

**6** Menu di impostazione

**7** Accessori

**8** Appendice

Indice

