

## Multi-Audio-Player-System

### Bedienungsanleitung

Vorbereitungen

Wiedergabe einer CD

Hören von Radiosendungen

Wiedergabe einer Datei auf  
einem USB-Gerät

Wiedergeben von Musik von  
einem iPhone/iPad/iPod

Musikwiedergabe mit  
angeschlossenen Komponenten

Wiedergeben von Musik über  
eine BLUETOOTH-Verbindung

Wiedergeben von Musik  
über ein WLAN

Weitere Informationen

Informationen zu „SongPal“

Fehlerbehebung

Sicherheitshinweise/  
Technische Daten

## WARNUNG

Um Feuergefahr zu verringern, decken Sie die Lüftungsöffnungen des Geräts nicht mit Zeitungen, Tischdecken, Vorhängen usw. ab. Schützen Sie das Gerät vor offenen Flammen, wie z. B. brennenden Kerzen.

Um Feuergefahr und die Gefahr eines elektrischen Schlags zu verringern, schützen Sie das Gerät vor Tropf- oder Spritzwasser und stellen Sie keine Gefäße mit Flüssigkeiten darin, wie z. B. Vasen, auf das Gerät.

Da der Netzstecker verwendet wird, um das Gerät vom Stromnetz zu trennen, schließen Sie das Gerät an eine leicht zugängliche Netzsteckdose an. Falls Sie eine Unregelmäßigkeit im Gerät feststellen, ziehen Sie den Netzstecker sofort von der Netzsteckdose ab.

Stellen Sie das Gerät nicht in einem engen Raum, wie z. B. einem Bücherregal oder Einbauschränk auf.

Schützen Sie Akkus und Batterien bzw. Geräte mit eingelekten Akkus und Batterien vor übermäßiger Hitze, wie z. B. direktem Sonnenlicht und Feuer.

Das Gerät ist auch im ausgeschalteten Zustand nicht vollständig vom Stromnetz getrennt, solange der Netzstecker noch an der Netzsteckdose angeschlossen ist.

Dieses Gerät wurde geprüft und erfüllt die Auflagen der EMV-Direktive für den Gebrauch von Verbindungskabeln, die kürzer als 3 m sind.

Ein zu großer Schalldruck von Ohrhörern oder Kopfhörern kann zu Hörverlusten führen.

## VORSICHT

Die Verwendung von optischen Instrumenten mit diesem Produkt erhöht die Gefahr für die Augen.

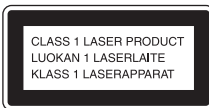

Dieses Gerät ist als CLASS 1 LASER-Produkt klassifiziert. Diese Kennzeichnung befindet sich außen an der Geräterückseite.

## Hinweis für Kunden: Die folgenden Informationen treffen nur für Geräte zu, die in Ländern verkauft werden, in denen EU-Direktiven gelten.

Dieses Produkt wurde von oder für Sony Corporation, 1-7-1 Konan Minato-ku Tokio, 108-0075 Japan hergestellt.

Bei Fragen zur Produktkonformität auf Grundlage der Gesetzgebung der Europäischen Union kontaktieren Sie bitte den Bevollmächtigten Sony Deutschland GmbH, Hedelfinger Strasse 61, 70327 Stuttgart, Deutschland. Für Kundendienst oder Garantieangelegenheiten wenden Sie sich bitte an die in den Kundendienst- oder Garantiedokumenten genannten Adressen.

Hiermit erklärt Sony Corp., dass sich dieses Gerät in Übereinstimmung mit den grundlegenden Anforderungen und den übrigen einschlägigen Bestimmungen der Richtlinie 1999/5/EG befindet. Weitere Informationen erhältlich unter: <http://www.compliance.sony.de/>



**Entsorgung von gebrauchten elektrischen und elektronischen Geräten (anzuwenden in den Ländern der Europäischen Union und anderen europäischen Ländern mit einem separaten Sammelsystem für diese Geräte)**

Das Symbol auf dem Produkt oder seiner Verpackung weist darauf hin, dass dieses Produkt nicht als normaler Haushaltsabfall zu behandeln ist, sondern an einer Annahmestelle für das Recycling von elektrischen und elektronischen Geräten abgegeben werden muss. Durch Ihren Beitrag zum korrekten Entsorgen dieses Produkts schützen Sie die Umwelt und die Gesundheit Ihrer Mitmenschen. Umwelt und Gesundheit werden durch falsches Entsorgen gefährdet. Materialrecycling hilft, den Verbrauch von Rohstoffen zu verringern. Weitere Informationen zum Recycling dieses Produkts erhalten Sie bei Ihrer Gemeindeverwaltung, den kommunalen Entsorgungsbetrieben oder dem Geschäft, in dem Sie das Produkt gekauft haben.

## Nur Europa



**Entsorgung von gebrauchten  
Batterien und Akkus  
(anzuwenden in den Ländern  
der Europäischen Union und  
anderen europäischen Ländern**

**mit einem separaten Sammelsystem für  
diese Produkte)**

Das Symbol auf der Batterie/dem Akku oder der Verpackung weist darauf hin, dass diese nicht als normaler Haushaltsabfall zu behandeln sind. Ein zusätzliches chemisches Symbol Pb (Blei) oder Hg (Quecksilber) unter der durchgestrichenen Mülltonne bedeutet, dass die Batterie/der Akku einen Anteil von mehr als 0,0005% Quecksilber oder 0,004% Blei enthält.

Durch Ihren Beitrag zum korrekten Entsorgen dieser Batterien/Akkus schützen Sie die Umwelt und die Gesundheit Ihrer Mitmenschen. Umwelt und Gesundheit werden durch falsches Entsorgen gefährdet. Materialrecycling hilft, den Verbrauch von Rohstoffen zu verringern.

Bei Produkten, die auf Grund ihrer Sicherheit, der Funktionalität oder als Sicherung vor Datenverlust eine ständige Verbindung zur eingebauten Batterie benötigen, sollte die Batterie nur durch qualifiziertes Servicepersonal ausgetauscht werden.

Um sicherzustellen, dass die Batterie korrekt entsorgt wird, geben Sie das Produkt zwecks Entsorgung an einer Annahmestelle für das Recycling von elektrischen und elektronischen Geräten ab.

Für alle anderen Batterien entnehmen Sie die Batterie bitte entsprechend dem Kapitel über die sichere Entfernung der Batterie. Geben Sie die Batterie an einer Annahmestelle für das Recycling von Batterien/Akkus ab.

Weitere Informationen über das Recycling dieses Produkts oder der Batterie erhalten Sie von Ihrer Gemeinde, den kommunalen Entsorgungsbetrieben oder dem Geschäft, in dem Sie das Produkt gekauft haben.

Hinweis für Lithiumbatterien: Bitte geben Sie nur entladene Batterien an den Sammelstellen ab. Wegen Kurzschlussgefahr überkleben Sie bitte die Pole der Batterie mit Klebestreifen. Sie erkennen Lithiumbatterien an den Abkürzungen Li oder CR.

# Vor der Inbetriebnahme dieses Systems

Fehlfunktionen, die im Rahmen des normalen Systembetriebs auftreten, werden von Sony in Übereinstimmung mit den Bedingungen behoben, die für dieses Produkt in der eingeschränkten Haftungsgarantie festgelegt sind. Sony haftet jedoch nicht für Folgeschäden aus einem Wiedergabe-Ausfall, der auf ein beschädigtes oder nicht ordnungsgemäß funktionierendes System zurückzuführen ist.

## Musikdiscs, die mit Urheberrechtsschutztechnologien codiert sind

Dieses Produkt wurde für die Wiedergabe von Discs entwickelt, die dem Compact Disc-Standard (CD) entsprechen. In letzter Zeit werden von einigen Plattenfirmen verschiedene Musikdiscs vertrieben, die mit Urheberrechtsschutztechnologien codiert sind.

Beachten Sie, dass einige dieser Discs nicht dem CD-Standard entsprechen und daher möglicherweise mit diesem Produkt nicht wiedergegeben werden können.

## Hinweis zu DualDiscs

Bei einer DualDisc handelt es sich um ein Disc-Produkt mit zwei Seiten, bei dem auf der einen DVD-Inhalte und auf der anderen digitales Audiomaterial aufgezeichnet werden. Da die Seite mit dem Audiomaterial jedoch nicht dem Compact-Disc-Standard (CD) entspricht, kann die Wiedergabe auf diesem Produkt nicht garantiert werden.

# Inhalt

Vor der Inbetriebnahme dieses Systems .....	3
---	---

---

## Vorbereitungen

Position und Funktion der Steuerelemente .....	7
Einlegen der Batterien .....	10
Einstellen der Uhrzeit .....	11

---

## Wiedergabe einer CD

Wiedergabe einer CD-DA/MP3-Disc .....	12
So ändern Sie den Wiedergabemodus .....	12
Erstellen Ihres eigenen Programms (Programmwiedergabe) .....	14

---

## Hören von Radiosendungen

Einstellen eines Radiosenders .....	15
Speichern von Radiosendern .....	16
Manuelles Ausführen der automatischen DAB-Suche .....	16

---

## Wiedergabe einer Datei auf einem USB-Gerät

Wiedergabe einer Datei auf einem USB-Gerät .....	18
Anschließen eines USB-Geräts an den USB-Anschluss an der Vorderseite dieses Geräts .....	18
Anschließen eines USB-Geräts an den USB-Anschluss an der Rückseite dieses Geräts .....	19
Abspielbare Audioformate .....	20

---

## Wiedergeben von Musik von einem iPhone/ iPad/iPod

Wiedergabe von einem über USB angeschlossenen iPhone/iPad/ iPod .....	21
Wiedergabe von einem iPhone/iPad/iPod über eine Funkverbindung (AirPlay) .....	21

---

# Musikwiedergabe mit angeschlossenen Komponenten

Musikwiedergabe von angeschlossenen Komponenten .....	22
---	----

---

# Wiedergeben von Musik über eine BLUETOOTH-Verbindung

Koppeln des Systems mit einem BLUETOOTH-Gerät zur Musikwiedergabe.....	23
Wiedergeben von Musik von einem registrierten Gerät .....	24
Musikwiedergabe über eine Sofortverbindung (NFC).....	25
Wiedergabe mit einem hochwertigen Ton-Codec (AAC/aptX) .....	26

---

# Wiedergeben von Musik über ein WLAN

Vorbereitungen: Einrichten des Netzwerks .....	27
Herstellen einer Verbindung mit einem PC.....	27
Herstellen einer Verbindung mit einem Kabelnetzwerk .....	29
Musikwiedergabe über ein Xperia™/Xperia-Tablet (WALKMAN®-Anwendung).....	29
Musikwiedergabe über iPhone, iPad, iPod oder iTunes (AirPlay).....	30
Musikwiedergabe über Windows 8/Windows 7 (Heimnetzwerk) .....	31
Verwenden von Internet-Musikstreaming (Musikdienste) .....	32

---

# Weitere Informationen

Einstellen der automatischen Bereitschaftsfunktion.....	33
Einstellen des BLUETOOTH-/Netzwerk-Bereitschaftsmodus .....	34
Einstellen des Funksignals auf ON/OFF .....	35
Einstellen des Klangs .....	35
Verwenden der Timer .....	36
Einstellen des Sleep-Timers.....	36
Einstellen des Wiedergabe-Timers.....	36
Aktualisierung der Software .....	38

---

Informationen zu „SongPal“ .....	39
----------------------------------	----

---

# Fehlerbehebung

Fehlerbehebung .....	40
Meldungen.....	46

---

# Sicherheitshinweise/Technische Daten

Sicherheitshinweise.....	48
Kompatible Geräte und Versionen.....	49
iPhone/iPad/iPod oder iTunes.....	49
DLNA-Gerät .....	50
USB-Gerät .....	50
BLUETOOTH-Funktechnologie.....	50
Technische Daten.....	52
Wichtige Informationen zur Software.....	56

# Position und Funktion der Steuerelemente

## Hinweis

In dieser Anleitung werden die Bedienvorgänge größtenteils anhand der Fernbedienung beschrieben. Die gleichen Bedienvorgänge können aber auch über die Tasten am Gerät durchgeführt werden, die die gleichen oder ähnliche Bezeichnungen aufweisen.

## Gerät (Vorderseite)

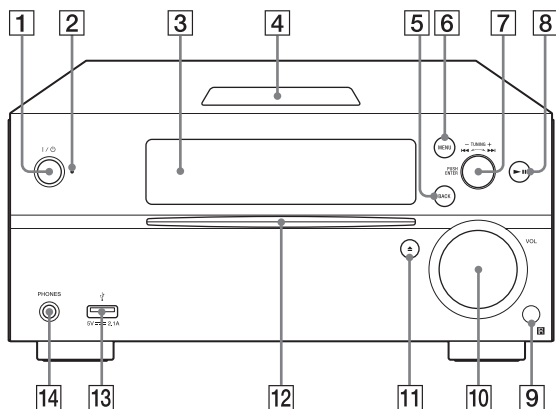

- 1 Taste I/O (Ein/Aus)**  
Schaltet das Gerät ein oder aus.
- 2 Standby-Anzeige**  
Die Anzeige leuchtet gelb-grün, wenn das Gerät eingeschaltet ist. Die Anzeige leuchtet rot, wenn das Gerät ausgeschaltet ist. Die Anzeige blinkt rot, wenn das System einen ungewöhnlichen Betriebszustand erkennt (Seite 40). Die Anzeige leuchtet orange, wenn das System in den BLUETOOTH-/Netzwerk-Bereitschaftsmodus geschaltet ist.
- 3 Display**
- 4 N-Markierung**  
Halten Sie ein Smartphone/Tablet mit NFC-Funktion nah an diese Markierung, um eine BLUETOOTH-Registrierung, -Verbindung oder -Trennung mithilfe eines einfachen Bedienvorgangs durchzuführen (Seite 25).
- 5 Taste BACK**  
Zurückschalten zur vorherigen Anzeige.
- 6 Taste MENU**  
Zum Aufrufen des Menüs. Mit  $\uparrow/\downarrow$  wählen Sie die Menüoptionen aus.
- 7 Tasten <=> (zurück/weiter) / TUNING +/-**
  - Zum Ansteuern des Anfangs eines Stücks oder einer Datei.
  - Zum Einstellen des gewünschten Radiosenders.
- Taste PUSH ENTER**  
Fungiert als Taste ENTER.
- 8 Taste >|| (Wiedergabe/Pause)**  
Zum Starten oder Anhalten der Wiedergabe.
- 9 Fernbedienungs-Sensor**
- 10 VOL-Wahlrad**  
Zum Einstellen der Lautstärke.

- 11 Taste ▲ (Auswerfen)**  
Zum Auswerfen einer CD.
- 12 Disc-Lade**  
Legen Sie eine CD mit der beschrifteten Seite nach oben ein.
- 13 Anschluss  $\Psi$  (USB FRONT)**  
Schließen Sie hier ein USB-Gerät an (Seite 18).
- 14 Buchse PHONES**  
Schließen Sie hier Kopfhörer an.

## Fernbedienung

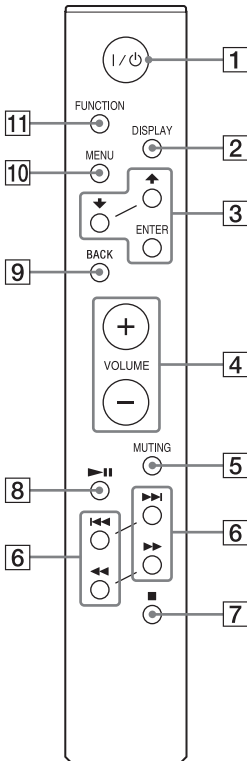

- 1 Taste I/⏻ (Ein/Aus)**  
Schaltet das Gerät ein oder aus.
- 2 Taste DISPLAY**  
Zum Ändern der im Display angezeigten Informationen, wenn das Gerät eingeschaltet ist. Anstelle nicht darstellbarer Zeichen erscheint ein Unterstrich „\_“.

Wenn Sie diese Taste bei ausgeschaltetem Gerät drücken, wird die Uhr angezeigt.

Wenn Sie diese Taste jedoch bei aktiviertem BLUETOOTH-/Netzwerk-Bereitschaftsmodus drücken, wird die Uhr nicht angezeigt.

- 3 Taste  $\uparrow/\downarrow$ /ENTER**  
Wählen Sie mit  $\uparrow/\downarrow$  ein Element aus und drücken Sie dann ENTER, um die Eingabe zu bestätigen.  
Wählen Sie mit  $\uparrow/\downarrow$  einen Ordner (Album) auf einer MP3-Disc oder einem USB-Gerät aus.
- 4 Taste VOLUME +/-**  
Zum Einstellen der Lautstärke.
- 5 Taste MUTING**  
Zum vorübergehenden Ausschalten des Tons. Wenn Sie die Taste erneut drücken, ist der Ton wieder zu hören.
- 6 Tasten  $\lll/\ggg$  (zurück/weiter, PRESET +/-)**
- Zum Ansteuern des Anfangs eines Stücks oder einer Datei.
  - Zum Auswählen einer Speichernummer zum Einstellen des gewünschten Radiosenders.
- Tasten  $\lll/\ggg$  (schnelles Rückspulen/schnelles Vorspulen, TUNING +/-)**
- Zum schnellen Rück- oder Vorspulen eines Stücks oder einer Datei.
  - Zum Einstellen des gewünschten Radiosenders.
- 7 Taste ■ (Stopp)**  
Zum Beenden der Wiedergabe.
- 8 Taste ▶|| (Wiedergabe/Pause)**  
Zum Starten oder Anhalten der Wiedergabe.
- 9 Taste BACK**  
Zum Zurückkehren zum vorherigen Status.
- 10 Taste MENU**  
Zum Aufrufen des Menüs. Mit  $\uparrow/\downarrow$  wählen Sie die Menüoptionen aus.



## 11 Taste FUNCTION

Zum Wechseln der Funktionen. Mit jedem Tastendruck wechselt das Gerät zur nächsten Funktion, und zwar in folgender Reihenfolge:

CD → USB FRONT → USB REAR →  
 BLUETOOTH → DAB → TUNER FM →  
 TUNER AM → LINE IN → NETWORK

## Gerät (Rückseite)

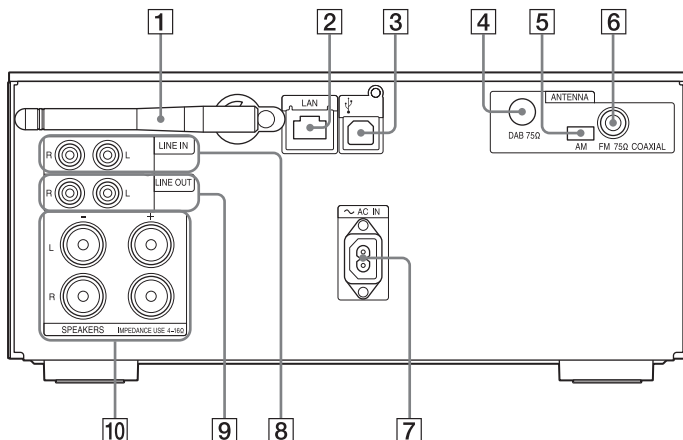

### 1 WLAN-Antenne

Wenn Sie die WLAN-Funktion verwenden wollen, richten Sie die Antenne wie in der Abbildung gezeigt aus.

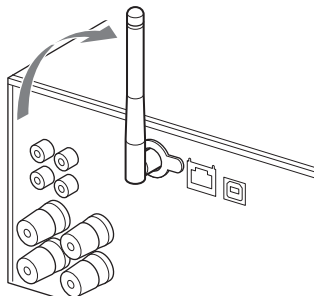

### 2 LAN-Anschluss

Schließen Sie Netzwerkgeräte über ein Netzwerkkabel (nicht mitgeliefert) an (Seite 29).

### 3 Anschluss $\Psi$ (USB REAR)

Schließen Sie hier einen Computer oder WALKMAN® an, der mit hochauflösendem Audio kompatibel ist. Verwenden Sie das USB-Kabel (nicht mitgeliefert) (Seite 19). Wenn Sie einen WALKMAN® an das Gerät anschließen

wollen, verwenden Sie ein gesondert erhältliches USB-WM-PORT-Adapterkabel für hochauflösendes Audio\* (nicht mitgeliefert) und ein USB-Kabel (nicht mitgeliefert).

Sie können dies auch als USB-DAC verwenden.

\* Ein gesondert erhältliches USB-WM-PORT-Adapterkabel für hochauflösendes Audio können Sie bei Ihrem Sony-Händler bestellen.

### 4 DAB ANTENNA

Schließen Sie hier die DAB-Antenne an.

### 5 AM ANTENNA

Schließen Sie hier die AM-Ringantenne an.

### 6 FM ANTENNA

Schließen Sie hier die UKW-Antenne an.

#### Hinweis

- Suchen Sie einen Aufstellungsort und eine Ausrichtung, die einen guten Empfang bieten, und befestigen Sie die Antennen dann an einer stabilen Oberfläche (Fenster, Wand usw.).
- Halten Sie die Antennen vom Gerät, vom Netzkabel und anderen AV-Komponenten fern, damit keine Störgeräusche aufgenommen werden.

- Sichern Sie das Ende der UKW-Wurfantenne mit Klebeband.

## So bereiten Sie die AM-Ringantenne vor

- 1 Klappen Sie den Antennenständer wie in der Abbildung gezeigt auf.

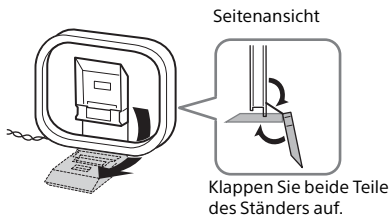

- 2 Setzen Sie den vorstehenden Teil des Rahmens in den Antennenständer ein.



### 7 Eingang ~ AC IN (220-230 V Wechselstrom)

Schließen Sie das Netzkabel (mitgeliefert) an eine Netzsteckdose an.

### 8 Buchse LINE IN (externer Eingang)

Schließen Sie hier die Ausgangsbuchse einer gesondert erhältlichen externen Komponente über ein Audioverbindungskabel (nicht mitgeliefert) an.

### 9 Buchse LINE OUT (externer Ausgang)

Zum Ausgeben des Tons von der ausgewählten Funktion (FUNCTION). Schließen Sie hier gesondert erhältliche externe Komponenten über ein Audioverbindungskabel (nicht mitgeliefert) an.

### 10 Anschlüsse SPEAKERS L/R (links/rechts)

Schließen Sie hier die einzelnen Lautsprecher an. Einzelheiten zum Anschließen finden Sie in der Kurzanleitung.

## Einlegen der Batterien

Legen Sie die beiden mitgelieferten R03-Batterien (Größe AAA) polaritätsrichtig wie unten dargestellt mit der Seite  $\ominus$  zuerst ein.

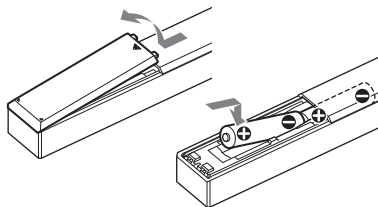

### Hinweis

- Bei normalem Gebrauch der Fernbedienung kann mit einer Batterie-Lebensdauer von ca. 6 Monaten gerechnet werden.
- Verwenden Sie keine alte Batterie zusammen mit einer neuen oder Batterien unterschiedlicher Typen.
- Wenn Sie die Fernbedienung längere Zeit nicht benutzen, nehmen Sie die Batterien heraus, um eine mögliche Beschädigung durch Auslaufen und Korrosion zu vermeiden.

# Einstellen der Uhrzeit

- 1 Schalten Sie das System mit **I/⏻** ein.
- 2 Drücken Sie **MENU**.
- 3 Drücken Sie **▲/▼**, um „Timer Menu“ auszuwählen, und drücken Sie dann **ENTER**.  
Wenn „Play Setting“ angezeigt wird, wählen Sie mit **▲/▼** „Clock Setting“ aus und drücken dann **ENTER**.
- 4 Stellen Sie mit **▲/▼** die Stunden ein und drücken Sie dann **ENTER**.
- 5 Stellen Sie mit **▲/▼** die Minuten ein und drücken Sie dann **ENTER**.  
Damit ist die Uhreinstellung abgeschlossen.

## Hinweis

- Die Uhreinstellung wird zurückgesetzt, wenn Sie das Netzkabel abziehen oder wenn ein Stromausfall auftritt.

## So zeigen Sie die Uhrzeit an, wenn das System ausgeschaltet ist

Drücken Sie wiederholt **DISPLAY**, um die Uhrzeit anzuzeigen. Die Uhrzeit wird ungefähr 8 Sekunden lang angezeigt. Wenn sich das System im **BLUETOOTH-/Netzwerk-Bereitschaftsmodus** befindet, lässt sich die Uhrzeit nicht durch Betätigen von **DISPLAY** anzeigen.

## Wiedergabe einer CD

# Wiedergabe einer CD-DA/MP3-Disc

1 Drücken Sie **FUNCTION**, um „CD“ auszuwählen.

2 Legen Sie eine CD in die Disc-Lade an der Vorderseite des Geräts ein.  
Legen Sie die CD so ein, dass die Etikettenseite (beschriftete Seite) nach oben weist.

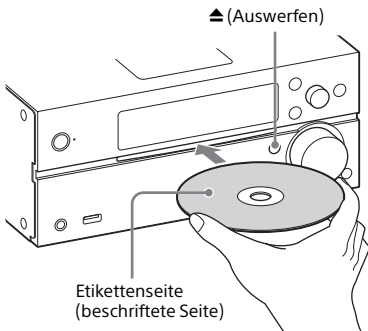

Die Wiedergabe beginnt automatisch. Wenn bereits eine CD in die Disc-Lade eingelegt ist und Sie von einer anderen Funktion zur Funktion „CD“ wechseln, warten Sie, bis „Reading“ im Display ausgeblendet wird, und drücken Sie dann **▶||**.

Mit den entsprechenden Tasten auf der Fernbedienung oder am Gerät können Sie schnell vor-/zurückspulen oder ein Stück, eine Datei oder einen Ordner (bei MP3-Discs) wählen usw.

## So lassen Sie eine CD auswerfen

Drücken Sie **▲ (Auswerfen)** am Gerät.

### Hinweis

- 8-cm-CDs können in diesem System nicht verwendet werden.
- Legen Sie keine CDs mit ungewöhnlichen Formen ein (z. B. Herz, Quadrat, Stern). Andernfalls kann dies zu irreparablen Schäden am System führen.
- Verwenden Sie keine CDs mit Klebeband, Aufklebern oder Klebstoff darauf, da dies zu einer Fehlfunktion führen kann.
- Berühren Sie nicht die Oberfläche der Disc, wenn Sie eine Disc herausnehmen.

## So ändern Sie den Wiedergabemodus

Durch Auswahl des entsprechenden Wiedergabemodus können Sie die gleiche Musik wiederholt oder in zufälliger Reihenfolge wiedergeben lassen.

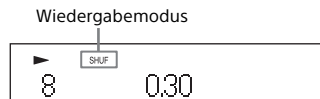

1 Drücken Sie **■**, um die Wiedergabe zu stoppen.  
Wenn Sie in Schritt 4 „Repeat“ wählen, brauchen Sie die Wiedergabe nicht zu stoppen.

2 Drücken Sie **MENU**.

3 Drücken Sie **▲/▼**, um „CD Menu“ auszuwählen, und drücken Sie dann **ENTER**.

4 Drücken Sie **▲/▼**, um „Playmode“ oder „Repeat“ auszuwählen, und drücken Sie dann **ENTER**.

- 5** Drücken Sie  $\uparrow/\downarrow$ , um den Wiedergabemodus auszuwählen, und drücken Sie dann ENTER.



Folgende Wiedergabemodi stehen zur Wahl.

### Playmode

Wiedergabemodus	Wirkung
<b>Normal</b>	Gibt ein Stück oder eine Datei wieder.
<b>Folder*</b>	Gibt alle Stücke im ausgewählten Ordner wieder. „FLDR“ leuchtet im Display auf.
<b>Shuffle</b>	Gibt alle Stücke oder Dateien in zufälliger Reihenfolge wieder. „SHUF“ leuchtet im Display auf.
<b>Folder Shuffle*</b>	Gibt alle Stücke oder Dateien im ausgewählten Ordner in zufälliger Reihenfolge wieder. „FLDR. SHUF“ leuchtet im Display auf.
<b>Program</b>	Gibt alle programmierten Stücke oder Dateien wieder. „PGM“ leuchtet im Display auf. Ausführliche Informationen finden Sie unter „Erstellen Ihres eigenen Programms (Programmwiedergabe)“ (Seite 14).

\* Dieser Wiedergabemodus gilt nur für MP3-Discs.

### Repeat

Wiedergabemodus	Wirkung
<b>All</b> (Wiedergabewiederholung aller Stücke)	Das System gibt alle Stücke auf einer Disc oder in einem Ordner wiederholt wieder. „  “ leuchtet im Display auf.
<b>One</b> (Wiedergabewiederholung eines Stücks)	Das System gibt das ausgewählte Stück wiederholt wieder. „  1“ leuchtet im Display auf.
<b>Off</b>	Die wiederholte Wiedergabe wird beendet.

### Hinweis zum Abspielen von MP3-Discs

- Speichern Sie keine unnötigen Ordner oder Dateien auf einer Disc, auf der MP3-Dateien gespeichert sind.
- Ordner, in denen keine MP3-Dateien enthalten sind, werden vom System nicht erkannt.
- Das System kann nur MP3-Dateien mit der Dateierweiterung „.mp3“ wiedergeben. Auch wenn der Dateiname die Dateierweiterung „.mp3“ aufweist, kann die Wiedergabe dieser Datei ein lautes Rauschen erzeugen, was wiederum das System beschädigen kann, wenn es sich um keine MP3-Audiodatei handelt.
- Die maximale Anzahl an MP3-Ordern und -Dateien, mit denen dieses System kompatibel ist:
  - 999\* Ordner (einschließlich des Stammordners)
  - 999 Dateien
  - 250 Dateien in einem einzelnen Ordner
  - 8 Ordnerstufen (in der Baumstruktur der Dateien)
- \* Das umfasst Ordner, in denen keine MP3- oder anderen Dateien gespeichert sind. Die Anzahl Ordner, die das System erkennen kann, kann abhängig von der Ordnerstruktur geringer als die tatsächliche Anzahl Ordner sein.
- Es kann keine Kompatibilität mit allen MP3-Codier-/Schreibprogrammen, CD-R/RW-Laufwerken und Speichermedien garantiert werden. Inkompatible MP3-Discs verursachen u. U. Rauschen oder Tonaussetzer oder lassen sich möglicherweise überhaupt nicht abspielen.

---

# Erstellen Ihres eigenen Programms (Programmwiedergabe)

Gibt Stücke oder Dateien auf einer CD in der programmierten Reihenfolge wieder.

---

**1** Wählen Sie in Schritt 5 unter „So ändern Sie den Wiedergabemodus“ (Seite 12) „Program“ aus und drücken Sie dann ENTER.

---

**2** Wählen Sie bei einer MP3-Disc mit  $\blacktriangle/\blacktriangledown$  den Ordner mit den Stücken oder Dateien aus, die Sie programmieren wollen.  
Sollen alle Stücke oder Dateien in einem Ordner wiedergegeben werden, drücken Sie ENTER.

---

**3** Wählen Sie mit  $\blacktriangle\blacktriangle/\blacktriangleright\blacktriangleright$  das gewünschte Stück oder die gewünschte Datei und wählen Sie dann ENTER.



Ausgewählte Titel- oder Dateinummer      Gesamtspielzeit des ausgewählten Titels oder der ausgewählten Datei

Gehen Sie wie in den oben erläuterten Schritten vor, um weitere Stücke oder Dateien zu programmieren.

---

**4** Drücken Sie  $\blacktriangleright\parallel$ .  
Die Wiedergabe der programmierten Titel bzw. Dateien wird gestartet.

## So heben Sie die Programmwiedergabe auf

Wählen Sie in Schritt 1 statt „Program“ die Option „Normal“ und drücken Sie dann ENTER.

## So löschen Sie ein programmiertes Stück, eine programmierte Datei oder einen programmierten Ordner

Drücken Sie bei gestoppter Wiedergabe  $\blacksquare$ . Mit jedem Tastendruck wird das zuletzt programmierte Stück bzw. die Datei oder der Ordner gelöscht.

Wenn alle programmierten Stücke, Dateien oder Ordner gelöscht sind, wird „No Step“ angezeigt.

### Tipp

- Es können bis zu 25 Stücke, Dateien oder Ordner programmiert werden. Wenn Sie versuchen, mehr als 25 Stücke, Dateien oder Ordner zu programmieren, wird „Step Full!“ angezeigt. Löschen Sie in diesem Fall nicht mehr benötigte Stücke.
- Soll das gleiche Programm noch einmal wiedergegeben werden, drücken Sie  $\blacktriangleright\parallel$ .

### Hinweis

- Wenn die Disc nach der Programmierung ausgeworfen oder das Netzkabel gelöst wird, wird die Programmierung aller Stücke, Dateien und Ordner gelöscht.

# Einstellen eines Radiosenders

- 1 Drücken Sie FUNCTION, um „DAB“, „TUNER FM“ oder „TUNER AM“ auszuwählen.
- 2 Halten Sie ◀◀/▶▶ gedrückt, bis die Frequenzanzeige im Display durchzulaufen beginnt, und lassen Sie die Taste dann los.  
Der Sendersuchlauf stoppt, sobald ein Radiosender gefunden wurde (**Automatischer Sendersuchlauf**), und „STEREO“ erscheint im Display (sofern ein UKW-Stereosender empfangen wird).

## Manueller Sendersuchlauf

Drücken Sie so oft ◀◀/▶▶, bis der gewünschte Sender eingestellt ist.

### Hinweis zu DAB/DAB+-Sendern

- Wenn Sie einen Sender einstellen, der RDS-Dienste bietet, werden Informationen wie der Dienstname oder der Sendername über die Sendungen ausgestrahlt.
- Wenn Sie einen DAB/DAB+-Sender einstellen, kann es ein paar Sekunden dauern, bis der Ton zu hören ist.
- Der Primärdienst wird automatisch empfangen, wenn der Sekundärdienst endet.
- Dieser Tuner unterstützt keine Datendienste.

### Tipp

- Wenn der Empfang eines UKW-Stereosenders verrauscht ist, drücken Sie MENU und wählen Sie nacheinander „Tuner Menu“, „FM Mode“ und „Mono“, um monauralen Empfang einzustellen. So wird das Rauschen reduziert.

## So ändern Sie das AM-Empfangsintervall

Das AM-Empfangsintervall ist standardmäßig auf 9 kHz (bzw. in einigen Regionen auf 10 kHz) eingestellt.

Verwenden Sie für diese Funktion die Tasten am Gerät.

- 1 Drücken Sie FUNCTION am Gerät mehrmals, um „TUNER AM“ auszuwählen.
- 2 Schalten Sie mit I/⏻ das Gerät aus.
- 3 Halten Sie MENU gedrückt und drücken Sie I/⏻ am Gerät.  
„Step 9k“ oder „Step 10k“ erscheint im Display. Wenn Sie das Intervall ändern, werden alle gespeicherten AM-Radiosender gelöscht.

# Speichern von Radiosendern

Sie können Radiosender nach Bedarf speichern.

- 1 Stellen Sie den gewünschten Sender ein und drücken Sie MENU.
- 2 Drücken Sie  $\uparrow/\downarrow$ , um „Tuner Menu“ auszuwählen, und drücken Sie dann ENTER.  
Zum Speichern eines AM-Senders wählen Sie „AM Preset Memory“ und gehen wie in Schritt 4 erläutert vor.
- 3 Drücken Sie  $\uparrow/\downarrow$ , um „FM Preset Memory“ (bei UKW-Sendern (FM)) bzw. „DAB Preset Memory“ (bei DAB-Sendern) auszuwählen, und drücken Sie dann ENTER.
- 4 Drücken Sie  $\uparrow/\downarrow$ , um „Ok“ auszuwählen, und drücken Sie dann ENTER.
- 5 Drücken Sie  $\uparrow/\downarrow$ , um die Speichernummer auszuwählen, und drücken Sie dann ENTER.

Speichernummer

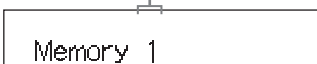

„Complete!“ erscheint im Display und der Radiosender wird unter dieser Speichernummer registriert. Weitere Radiosender können Sie wie in den Schritten oben angegeben registrieren.

- 6 Drücken Sie  $I/\text{Power}$ , um das Gerät auszuschalten, und dann erneut  $I/\text{Power}$ , um es wieder einzuschalten.

## Tipp

- Es können bis zu 20 UKW-, 20 DAB/DAB+- und 10 AM-Sender gespeichert werden.
- Wenn Sie in Schritt 5 eine Speichernummer mit bereits registriertem Sender auswählen, wird dieser Sender durch den neu eingestellten Sender ersetzt.

## So stellen Sie einen Speichersender ein

Wählen Sie mit  $\lll/\ggg$  die Speichernummer aus, unter der der gewünschte Sender registriert ist.

## Manuelles Ausführen der automatischen DAB-Suche

Bevor Sie DAB/DAB+-Sender einstellen können, müssen Sie die DAB-Erstsuche durchführen.

Wenn Sie in eine andere Region gezogen sind, führen Sie die DAB-Erstsuche ebenfalls manuell durch, um die DAB/DAB+-Serviceinformationen zu aktualisieren.

- 1 Drücken Sie MENU.
- 2 Drücken Sie  $\uparrow/\downarrow$ , um „Tuner Menu“ zu wählen, und drücken Sie dann ENTER.
- 3 Drücken Sie  $\uparrow/\downarrow$ , um „Initial Scan“ auszuwählen, und drücken Sie dann ENTER.



---

## 4 Drücken Sie $\blacktriangle/\blacktriangledown$ , um „Ok“ auszuwählen, und drücken Sie dann ENTER.

Der Suchvorgang wird gestartet. Der Suchfortschritt wird durch Sternchen (\*\*\*\*\*) angezeigt. Je nachdem, welche DAB/DAB+-Dienste in Ihrer Gegend verfügbar sind, kann die Suche einige Minuten dauern.

### Hinweis

- Wenn Ihr Land oder Ihre Region keine DAB/DAB+-Sendungen unterstützt, wird „No Service“ angezeigt.
- Hierbei werden alle zuvor gespeicherten Voreinstellungen gelöscht.
- Bevor Sie die DAB-/UKW-Wurfantenne lösen, schalten Sie unbedingt das System aus, damit Ihre eigenen DAB/DAB+-Einstellungen erhalten bleiben.

## Wiedergabe einer Datei auf einem USB-Gerät

# Wiedergabe einer Datei auf einem USB-Gerät

Sie können auf diesem System Audiodateien wiedergeben, die auf einem USB-Gerät gespeichert sind, beispielsweise einem WALKMAN® oder digitalen Medienplayer, indem Sie das USB-Gerät an das System anschließen.

An den Anschluss  $\Psi$  (USB REAR) auf der Rückseite dieses Geräts lässt sich ein Computer oder WALKMAN® anschließen, der mit hochauflösendem Audio kompatibel ist.

Erläuterungen zu kompatiblen USB-Geräten finden Sie unter „Kompatible Geräte und Versionen“ (Seite 49).

### Hinweis

- Zur Wiedergabe von hochauflösendem Audio verwenden Sie ein Gerät, das mit einem USB2.0-Hochgeschwindigkeitskabel kompatibel ist.

## Anschließen eines USB-Geräts an den USB-Anschluss an der Vorderseite dieses Geräts

- 1 Drücken Sie FUNCTION, um „USB FRONT“ auszuwählen.

- 2 Schließen Sie ein USB-Gerät an den Anschluss  $\Psi$  (USB FRONT) an der Vorderseite dieses Geräts an.

Das USB-Gerät schließen Sie direkt oder über das mit dem USB-Gerät mitgelieferte USB-Kabel an.

Warten Sie, bis „Reading“ ausgeblendet wird und „ROOT“ erscheint.

- 3 Drücken Sie **▶||**.

Die Wiedergabe beginnt.

Verwenden Sie die Fernbedienung oder die Tasten am Gerät.

Sie können ein Stück, eine Datei oder einen Ordner wählen, indem Sie ENTER drücken, solange „ROOT“ angezeigt wird.

### Tipps

- Bei der Wiedergabe vom USB-Gerät kann der Wiedergabemodus ausgewählt werden. Drücken Sie MENU und wählen Sie dann „USB Menu“. Wählen Sie „Playmode“ oder „Repeat“. Ausführliche Informationen finden Sie unter „So ändern Sie den Wiedergabemodus“ (Seite 12). Wenn eine Datei auf einem USB-Gerät wiedergegeben wird, ist die Wiedergabe eines Stücks oder einer Datei im Ordner sowie die Zufalls- oder programmierte Wiedergabe nicht möglich.
- Das Laden beginnt automatisch, wenn Sie das USB-Gerät an den Anschluss  $\Psi$  (USB FRONT) am Gerät anschließen. Bei ausgeschaltetem System wird das USB-Gerät nicht geladen.
- Wenn sich das USB-Gerät nicht laden lässt, trennen Sie es von diesem Gerät und schließen Sie es erneut an. Einzelheiten zum Ladezustand des USB-Geräts finden Sie in der Bedienungsanleitung zum USB-Gerät.

### Hinweis

- Die Wiedergabereihenfolge im System kann von der Wiedergabereihenfolge des angeschlossenen digitalen Musikplayers abweichen.
- Achten Sie darauf, dass Sie das System ausschalten, bevor Sie das USB-Gerät trennen. Wenn das USB-Gerät getrennt wird, während das System eingeschaltet ist, können die Daten auf dem USB-Gerät beschädigt werden.
- Wenn eine USB-Kabelverbindung notwendig ist, verbinden Sie das im Lieferumfang enthaltene USB-Kabel mit dem anzuschließenden USB-Gerät. Ausführliche Informationen zum Anschluss finden Sie in der mit dem anzuschließenden USB-Gerät mitgelieferten Bedienungsanleitung.

- Je nach Art des angeschlossenen USB-Geräts kann es nach dem Anschließen einige Zeit dauern, bis „Reading“ angezeigt wird.
  - Schließen Sie das USB-Gerät nicht über einen USB-Hub an.
  - Sobald das USB-Gerät verbunden ist, liest das System alle Dateien auf dem USB-Gerät. Enthält das USB-Gerät viele Ordner oder Dateien, kann der Lesevorgang des USB-Gerätes lange Zeit in Anspruch nehmen.
  - Bei einigen angeschlossenen USB-Geräten kann es sehr lang dauern, um Signale vom System zu übertragen oder den Lesevorgang des USB-Geräts zu beenden.
  - Wenn dieses Gerät mit einem Kabelnetzwerk verbunden ist, wird die USB-Funktion je nach Router oder Netzwerkverbindungsbedingungen möglicherweise vorübergehend deaktiviert. Warten Sie in diesem Fall eine Weile und verbinden Sie dieses Gerät dann erneut mit dem Netzwerk.
  - Es kann keine Kompatibilität mit allen Codier-/Schreibprogrammen garantiert werden. Wurden die Audiodateien auf dem USB-Gerät ursprünglich mit inkompatibler Software codiert, können diese Dateien ein Rauschen erzeugen oder nicht ordnungsgemäß funktionieren.
  - Die maximale Anzahl Ordner und Dateien auf dem USB-Gerät, mit denen dieses System kompatibel ist:
    - 998\*<sup>1</sup> Ordner (einschließlich des Stammordners)
    - 998 Dateien in einem einzelnen Ordner
    - 8 Ordner Ebenen (in der Baumstruktur der Dateien)
- \*<sup>1</sup> Das umfasst auch Ordner, in denen keine abspielbaren Audiodateien enthalten sind, sowie leere Ordner. Die Anzahl Ordner, die das System erkennen kann, kann abhängig von der Ordnerstruktur geringer als die tatsächliche Anzahl Ordner sein.
- Das System unterstützt nicht unbedingt alle in einem angeschlossenen USB-Gerät vorhandenen Funktionen.
  - Ordner, die keine Audiodateien enthalten, werden nicht erkannt.

## Anschließen eines USB-Geräts an den USB-Anschluss an der Rückseite dieses Geräts

Um hochauflösendes Audio vom Computer wiedergeben zu können, installieren Sie den dedizierten Treiber\* auf dem Computer.

\* Für das Mac-Betriebssystem ist kein Treiber erforderlich.

**1** Laden Sie den Treiber von der folgenden Website herunter:  
<http://support.sony-europe.com/>

**2** Installieren Sie den Treiber.  
Gehen Sie wie in den Schritten auf der Website erläutert vor.

**3** Drücken Sie FUNCTION, um „USB REAR“ auszuwählen.

**4** Schließen Sie einen Computer oder WALKMAN®, der mit hochauflösendem Audio kompatibel ist, o. Ä. an den Anschluss  $\Psi$  (USB REAR) an der Rückseite dieses Geräts an.  
Starten Sie die Wiedergabe am Computer oder einem WALKMAN®, der mit hochauflösendem Audio kompatibel ist. Ausführliche Informationen dazu finden Sie in der Bedienungsanleitung zu Ihrem Computer oder WALKMAN®.

### Hinweis

- Wenn Sie einen WALKMAN® an diesen Anschluss anschließen wollen, verwenden Sie ein USB-Kabel (nicht mitgeliefert) und ein gesondert erhältliches USB-WM-PORT-Adapterkabel für hochauflösendes Audio\*<sup>2</sup> (nicht mitgeliefert).
  - Wenn Sie Ihren Computer anschließen und hochauflösendes Audio wiedergeben wollen, empfiehlt sich „Hi-Res Audio Player“ (für Windows/Mac OS). Der Player kann kostenlos heruntergeladen werden;  
<http://support.sony-europe.com/>
  - Das USB-Gerät kann nicht über den Anschluss  $\Psi$  (USB REAR) geladen werden.
- \*<sup>2</sup> Ein gesondert erhältliches USB-WM-PORT-Adapterkabel für hochauflösendes Audio können Sie bei Ihrem Sony-Händler bestellen.

## Abspielbare Audioformate

Die folgenden Audioformate können mit diesem System wiedergegeben werden:

- MP3: Dateierweiterung „.mp3“
- WMA<sup>\*3</sup>: Dateierweiterung „.wma“
- AAC<sup>\*3</sup>: Dateierweiterung „.m4a“, „.mp4“ oder „.3gp“
- WAV: Dateierweiterung „.wav“
- FLAC: Dateierweiterung „.flac“
- ALAC: Dateierweiterung „.m4a“
- AIFF: Dateierweiterung „.aiff“, „.aif“ oder „.aifc“
- DSD: Dateierweiterung „.dsf“
- DSDIFF: Dateierweiterung „.dff“

Beachten Sie, dass selbst Dateien mit der korrekten Dateierweiterung Rauschen oder eine Funktionsstörung des Systems verursachen können, wenn die betreffende Datei ein anderes Format besitzt.

<sup>\*3</sup> Dateien mit DRM-Urheberschutz (Digital Rights Management) oder Dateien, die von einem Online-Musicstore heruntergeladen wurden, können auf diesem System nicht wiedergegeben werden. Wenn Sie versuchen, eine solche Datei abzuspielen, gibt das System die nächste ungeschützte Audiodatei wieder.

## Wiedergeben von Musik von einem iPhone/iPad/iPod

# Wiedergabe von einem über USB angeschlossenen iPhone/iPad/iPod

Sie können Musik von einem iPhone/iPad/iPod wiedergeben, das bzw. der an den Anschluss  $\Psi$  (USB FRONT) an der Vorderseite des Geräts angeschlossen ist.

Erläuterungen zu kompatiblen iPhone-/iPad-/iPod-Modellen finden Sie unter „Kompatible Geräte und Versionen“ (Seite 49).

---

**1** Drücken Sie **FUNCTION**, um „USB FRONT“ auszuwählen.

---

**2** Schließen Sie ein iPhone/iPad bzw. einen iPod über das mit dem iPhone/iPad/iPod mitgelieferte Kabel an den Anschluss  $\Psi$  (USB FRONT) an der Vorderseite dieses Geräts an.  
Schließen Sie zunächst das USB-Kabel an das Gerät und dann das iPhone/iPad bzw. den iPod an. Statt „USB“ wird im Display „iPod“ angezeigt.

---

**3** Drücken Sie **▶||**.  
Die Wiedergabe beginnt.  
Sie können mit den Tasten auf der Fernbedienung oder am Gerät schnell zurück- oder vorspulen oder ein Stück auswählen.

### Tipp

- Das Laden beginnt automatisch, wenn Sie ein iPhone/iPad bzw. einen iPod an das System anschließen. Bei ausgeschaltetem System wird das iPhone/iPad bzw. der iPod nicht geladen.
- Wenn ein iPhone/iPad/iPod nicht geladen werden kann, trennen Sie es bzw. ihn vom Gerät und schließen Sie es bzw. ihn wieder an. Einzelheiten zum Ladestatus eines iPhone/iPad/iPod finden Sie in der Bedienungsanleitung zum iPhone/iPad/iPod.

### Hinweis

- Schalten Sie das System aus, bevor Sie das iPhone/iPad bzw. den iPod vom System trennen. Wenn Sie die Verbindung bei eingeschaltetem System trennen, können die Daten auf dem iPhone/iPad/iPod beschädigt werden.
- Transportieren Sie das System nicht, während ein iPhone/iPad/iPod an das System angeschlossen ist. Andernfalls kann es zu Fehlfunktionen kommen.
- Informationen zum Verwenden des iPhone/iPad/iPod schlagen Sie in der Bedienungsanleitung zum iPhone/iPad/iPod nach.
- Sony übernimmt keinerlei Haftung für den Fall, dass Daten, die auf dem iPhone/iPad/iPod aufgenommen wurden, verloren gehen oder beschädigt werden, wenn Sie das iPhone/iPad bzw. den iPod zusammen mit diesem System benutzen.

---

# Wiedergabe von einem iPhone/iPad/iPod über eine Funkverbindung (AirPlay)

Sie können Inhalte von einem iPhone/iPad/iPod touch oder in iTunes auf dem Computer über eine Funkverbindung wiedergeben lassen. Ausführliche Informationen finden Sie unter „Musikwiedergabe über iPhone, iPad, iPod oder iTunes (AirPlay)“ (Seite 30).

## Musikwiedergabe mit angeschlossenen Komponenten

# Musikwiedergabe von angeschlossenen Komponenten

Sie können Stücke von angeschlossenen Komponenten wiedergeben, die über deren externen Ausgang an dieses Gerät angeschlossen sind.

### Hinweis

- Reduzieren Sie zuvor mit VOLUME – die Lautstärke.

---

**1** Drücken Sie FUNCTION, um „LINE IN“ auszuwählen.

---

**2** Schließen Sie ein Audioverbindungskabel an die Buchse LINE IN (externer Eingang) an der Geräterückseite und an den Ausgangsanschluss der gesondert erhältlichen externen Komponente an.

---

**3** Starten Sie die Wiedergabe an der angeschlossenen Komponente.

Stellen Sie die Lautstärke an der angeschlossenen Komponente während der Wiedergabe ein.

---

**4** Stellen Sie mit VOLUME +/- auf der Fernbedienung die Lautstärke ein.

### Hinweis

- Das System schaltet möglicherweise automatisch in den Bereitschaftsmodus, falls die Lautstärke des angeschlossenen Geräts zu gering ist. Ausführliche Informationen finden Sie unter „Einstellen der automatischen Bereitschaftsfunktion“ (Seite 33).

# Koppeln des Systems mit einem BLUETOOTH-Gerät zur Musikwiedergabe

Über eine Funkverbindung können Sie Musik von einem BLUETOOTH-Gerät wiedergeben.

Führen Sie eine Kopplung durch, um Ihr BLUETOOTH-Gerät zu registrieren, bevor Sie die BLUETOOTH-Funktion nutzen.

## Hinweis

- Stellen Sie das zu verbindende BLUETOOTH-Gerät in höchstens einem Meter Abstand zum System auf.
- Wenn bei Ihrem BLUETOOTH-Gerät eine Sofortverbindung (NFC) möglich ist, überspringen Sie das folgende Verfahren. Schlagen Sie unter „Musikwiedergabe über eine Sofortverbindung (NFC)“ (Seite 25) nach.

---

**1** Drücken Sie FUNCTION, um „BLUETOOTH“ auszuwählen.

---

**2** Drücken Sie MENU.

---

**3** Drücken Sie  $\blacktriangle/\blacktriangledown$ , um „Bluetooth Menu“ auszuwählen, und drücken Sie dann ENTER.

---

**4** Drücken Sie  $\blacktriangle/\blacktriangledown$ , um „Pairing“ auszuwählen, und drücken Sie dann ENTER.

---

**5** Drücken Sie  $\blacktriangle/\blacktriangledown$ , um „Ok“ auszuwählen, und drücken Sie dann ENTER.

Wenn „Pairing“ im Display zu blinken beginnt, wechselt das System in den Kopplungsmodus.

---

**6** Starten Sie am BLUETOOTH-Gerät die Suche nach diesem System.

Daraufhin wird eine Liste der gefundenen Geräte im Display des BLUETOOTH-Geräts angezeigt.

---

**7** Wählen Sie [SONY:MAP-S1] (dieses System).

Wenn Sie aufgefordert werden, beim BLUETOOTH-Gerät einen Passcode einzugeben, geben Sie „0000“ ein. Wird dieses System im Display des Geräts nicht angezeigt, beginnen Sie noch einmal bei Schritt 1.

Wenn die Kopplung abgeschlossen ist, erscheint im Display anstelle von „Pairing“ die BLUETOOTH-Verbindung und der Gerätenamen wird angezeigt.

---

**8** Drücken Sie  $\blacktriangleright\parallel$ .

Die Wiedergabe beginnt. Bei manchen BLUETOOTH-Geräten müssen Sie  $\blacktriangleright\parallel$  noch einmal drücken. Außerdem müssen Sie am BLUETOOTH-Gerät möglicherweise einen Musikplayer starten.

---

**9** Stellen Sie mit VOLUME +/- die Lautstärke ein.

Wenn sich die Lautstärke am System nicht ändern lässt, stellen Sie sie am BLUETOOTH-Gerät ein.

Mit den entsprechenden Tasten auf der Fernbedienung oder am Gerät können Sie schnell vor-/zurückspulen oder ein Musikstück oder einen Ordner wählen.

### Tipp

- Sie können einen Kopplungsvorgang durchführen oder versuchen, eine BLUETOOTH-Verbindung mit einem anderen BLUETOOTH-Gerät herzustellen, während die BLUETOOTH-Verbindung mit einem BLUETOOTH-Gerät aktiv ist. Die aktuelle BLUETOOTH-Verbindung wird aufgehoben, wenn die BLUETOOTH-Verbindung mit einem anderen Gerät erfolgreich hergestellt wird.

### Hinweis

- Diese Funktionen stehen möglicherweise nicht bei allen BLUETOOTH-Geräten zur Verfügung. Des Weiteren weichen bestimmte Bedienvorgänge möglicherweise abhängig vom angeschlossenen BLUETOOTH-Gerät ab.
- Wenn eine Kopplung durchgeführt wurde, muss sie nicht erneut durchgeführt werden. In den folgenden Fällen muss die Kopplung aber erneut durchgeführt werden:
  - Die Kopplungsinformationen wurden bei der Reparatur des BLUETOOTH-Geräts gelöscht.
  - Sie haben versucht, das System mit mehr als 9 BLUETOOTH-Geräten zu koppeln. Dieses System kann eine Kopplung mit bis zu 9 BLUETOOTH-Geräten durchführen. Wenn Sie eine Kopplung mit einem weiteren BLUETOOTH-Gerät durchführen, nachdem Sie eine Kopplung mit 9 Geräten durchgeführt haben, werden die Kopplungsinformationen des Geräts, mit dem zuerst eine Verbindung mit dem System hergestellt wurde, mit denen des neuen Geräts überschrieben.
  - Die Kopplungsregistrierungsinformationen dieses Systems werden bei dem verbundenen Gerät gelöscht.
  - Wenn Sie das System initialisieren oder den Kopplungsverlauf beim System löschen, werden alle Kopplungsinformationen gelöscht.
- Der Ton von diesem System kann nicht an einen BLUETOOTH-Lautsprecher übertragen werden.
- „Passcode“ wird manchmal auch „Passkey“, „PIN code“, „PIN number“ oder „Passwort“ usw. genannt.

## So überprüfen Sie die Adresse eines angeschlossenen BLUETOOTH-Geräts

Drücken Sie DISPLAY, während im Display der am angeschlossenen BLUETOOTH-Gerät festgelegte Name angezeigt wird. Die BLUETOOTH-Geräteadresse wird etwa 8 Sekunden lang im Display angezeigt.

## So beenden Sie die Verbindung zum BLUETOOTH-Gerät

Beenden Sie die BLUETOOTH-Verbindung am BLUETOOTH-Gerät. „BLUETOOTH“ erscheint im Display.

Je nach Gerät wird die Verbindung möglicherweise automatisch getrennt, wenn Sie die Wiedergabe stoppen.

## So löschen Sie die Kopplungs-Registrierungsinformationen

- 1 Wählen Sie im Anschluss an Schritt 3 unter „Koppeln des Systems mit einem BLUETOOTH-Gerät zur Musikwiedergabe“ (Seite 23) die Option „Delete Link“ und drücken Sie dann ENTER.
- 2 Drücken Sie  $\blacktriangle/\blacktriangledown$ , um „Ok“ auszuwählen, und drücken Sie dann ENTER. „Complete!“ wird im Display angezeigt und alle Kopplungsinformationen werden gelöscht.

### Hinweis

- Wenn Sie die Kopplungsinformationen gelöscht haben, können Sie keine BLUETOOTH-Verbindung herstellen, außer die Kopplung wird erneut durchgeführt.

## Wiedergeben von Musik von einem registrierten Gerät

Stellen Sie im Anschluss an Schritt 1 unter „Koppeln des Systems mit einem BLUETOOTH-Gerät zur Musikwiedergabe“ vom BLUETOOTH-Gerät aus eine Verbindung zum System her und starten Sie die Wiedergabe dann mit  $\blacktriangleright\blacktriangleright$  am Gerät.



# Musikwiedergabe über eine Sofortverbindung (NFC)

NFC ist eine Funkkommunikationstechnologie über kurze Strecken zwischen verschiedenen Geräten, z. B. Mobiltelefonen und IC-Tags. Halten Sie einfach das Smartphone/Tablet an das System. Das System wird automatisch eingeschaltet und die Kopplung und BLUETOOTH-Verbindung werden durchgeführt. Aktivieren Sie zuvor die NFC-Einstellungen.

## 1 Halten Sie das Smartphone/ Tablet an die N-Markierung dieses Geräts.

Halten Sie das Smartphone/Tablet an dieses Gerät, und zwar so lange, bis das Smartphone/Tablet vibriert. Informationen zu der Stelle am Smartphone/Tablet, mit der der Kontakt hergestellt werden muss, finden Sie in der Bedienungsanleitung zum Smartphone/Tablet.

## 2 Wenn die Verbindung hergestellt ist, drücken Sie ►||.

Die Wiedergabe beginnt.  
Um die eingerichtete Verbindung zu trennen, halten Sie das Smartphone/ Tablet an die N-Markierung des Geräts.

### Tipp

- Smartphones mit NFC-Funktion sind kompatibel (kompatibles Betriebssystem: Android Version 2.3.3 oder neuer mit Ausnahme von Android 3.x).

Informieren Sie sich auf der unten angegebenen Website über kompatible Geräte.

<http://support.sony-europe.com/>

- Wenn das Smartphone/Tablet nicht reagiert, obwohl Sie es an dieses Gerät halten, laden Sie „NFC Easy Connect“ auf das Smartphone/Tablet herunter und führen Sie die App aus. Halten Sie die Geräte dann erneut aneinander. „NFC Easy Connect“ ist eine kostenlose App ausschließlich für Android™. Scannen Sie den folgenden 2D-Code.



- Wenn Sie ein NFC-kompatibles Smartphone/ Tablet an das Gerät halten, während ein anderes BLUETOOTH-Gerät mit diesem System verbunden ist, wird das BLUETOOTH-Gerät getrennt und das System wird mit dem Smartphone/Tablet verbunden.

### Hinweis

- In einigen Ländern und Regionen kann die NFC-kompatible App möglicherweise nicht heruntergeladen werden.

---

# Wiedergabe mit einem hochwertigen Ton-Codec (AAC/ aptX)

Sie können Daten im AAC- oder aptX-Codecformat von einem BLUETOOTH-Gerät empfangen. In diesem Fall ist die Tonqualität bei der Wiedergabe höher. Werkseitig sind „Bluetooth AAC“ und „Bluetooth aptX“ auf „On“ eingestellt.

---

**1** Drücken Sie MENU.

---

**2** Drücken Sie  $\blacktriangle/\blacktriangledown$ , um „Bluetooth Menu“ auszuwählen, und drücken Sie dann ENTER.

---

**3** Drücken Sie  $\blacktriangle/\blacktriangledown$ , um „Bluetooth AAC“ (AAC-Codec) oder „Bluetooth aptX“ (aptX-Codec) zu wählen, und drücken Sie dann ENTER.

---

**4** Drücken Sie  $\blacktriangle/\blacktriangledown$ , um „On“ auszuwählen, und drücken Sie dann ENTER.

## Hinweis

- Wenn Sie die Konfiguration bei einer bestehenden BLUETOOTH-Verbindung starten, wird die Verbindung unterbrochen.
- Wenn der Ton beim Empfang im AAC-Codecformat unterbrochen wird, setzen Sie die Einstellung in Schritt 4 auf „Off“. In diesem Fall nutzt das System den SBC-Codec.

## Vorbereitungen: Einrichten des Netzwerks

Wenn Sie das System an ein Netzwerk anschließen, stehen Ihnen am System diverse zusätzliche Funktionen zur Verfügung. Je nach Netzwerkumgebung gelten unterschiedliche Verfahren für das Einrichten. Prüfen Sie daher im Voraus Ihre Netzwerkumgebung.

### Tip

- Für das Einstellen der festen IP-Adresse verwenden Sie den Bildschirm in Schritt 6 unter „Herstellen einer Verbindung mit einem PC“ (Seite 27).

### Hinweis

- Sie können das System nicht gleichzeitig an ein WLAN und ein Kabelnetzwerk anschließen. Trennen Sie daher unbedingt das Netzwerkkabel (LAN-Kabel) vom System, bevor Sie eine Verbindung zu einem WLAN herstellen.
- Zum Einrichten eines WLAN benötigen Sie unter Umständen eine SSID (WLAN-Name) und einen Sicherheitsschlüssel (WEP- oder WPA-Schlüssel). Der Sicherheitsschlüssel (oder Netzwerkschlüssel) bewirkt mithilfe einer Verschlüsselung, dass eine Kommunikation nur mit bestimmten Geräten möglich ist. Er bietet eine höhere Sicherheit für Geräte, die über einen WLAN-Router/Zugriffspunkt miteinander kommunizieren.

### Verfahren bei einem Smartphone/Tablet

Verwenden Sie die ausschließlich für Smartphones/Tablets konzipierte App SongPal. Erläuterungen dazu finden Sie in der Kurzanleitung.

### Verfahren bei einem Zugriffspunkt, der WPS unterstützt

Stellen Sie die Verbindung mithilfe der WPS-Zugriffstaste her. Erläuterungen dazu finden Sie in der Kurzanleitung.

### Verfahren bei einem PC

Erläuterungen dazu finden Sie unter „Herstellen einer Verbindung mit einem PC“ (Seite 27).

### Verfahren bei einem Kabelnetzwerk

Erläuterungen dazu finden Sie unter „Herstellen einer Verbindung mit einem Kabelnetzwerk“ (Seite 29).

## Herstellen einer Verbindung mit einem PC

### Hinweis

- Beachten Sie, dass Ihr Wi-Fi-Netzwerk nicht geschützt ist, bis die Einrichtung des Netzwerks abgeschlossen ist. Nach der Einrichtung ist Ihr Wi-Fi-Netzwerk wieder geschützt, sobald Sie die WLAN-Sicherheitseinstellung konfiguriert haben.

- 1 Halten Sie den Namen des WLAN (SSID) sowie den Sicherheitsschlüssel des zu verwendenden WLAN-Routers/Zugriffspunkts bereit.

SSID (WLAN-Name)

---

---

Sicherheitsschlüssel (WEP oder WPA)

---



---

Informationen zur SSID und dem Sicherheitsschlüssel finden Sie in der Bedienungsanleitung des WLAN-Routers/Zugriffspunkts.



**2** Schalten Sie das System mit I/⏻ ein.

**3** Verbinden Sie das Gerät mit einem Mac oder PC.

**Für Windows 8 (Windows-Benutzeroberfläche)**

- ① Schalten Sie den PC ein.
- ② Bewegen Sie den Mauszeiger in die obere rechte (oder untere rechte) Ecke des Start-Bildschirms, um die Charms anzuzeigen, und wählen Sie [Settings].  
Bei einem Touchpanel zeigen Sie die Charms an, indem Sie beginnend auf der rechten Seite über den Start-Bildschirm wischen. Wählen Sie dann [Settings].
- ③ Wählen Sie das Symbol  oder  oder tippen Sie darauf.
- ④ Wählen Sie [Sony\_Wireless\_Audio\_Setup] aus der Netzwerkliste aus.

**Für Windows 8/Windows 7**

- ① Schalten Sie den PC ein.
- ② Klicken Sie auf den Start-Bildschirm auf dem Desktop oder tippen Sie darauf.
- ③ Wählen Sie das Symbol  oder  im unteren Bereich des Bildschirms.
- ④ Wählen Sie [Sony\_Wireless\_Audio\_Setup] aus der Netzwerkliste aus.

**Für Windows Vista**

- ① Schalten Sie den PC ein.
- ② Klicken Sie auf das Symbol  im unteren Bereich des Bildschirms.
- ③ Wählen Sie [Connect to a network].
- ④ Wählen Sie [Sony\_Wireless\_Audio\_Setup] aus der Netzwerkliste aus.

**Für Mac OS X**

- ① Schalten Sie den Mac ein.
- ② Wählen Sie das Symbol  im oberen Bereich des Bildschirms.
- ③ Wählen Sie [Sony\_Wireless\_Audio\_Setup] aus der Netzwerkliste aus.

**4** Rufen Sie den Bildschirm [Sony Network Device Setting] auf.

**Für den PC**

Starten Sie den Browser und geben Sie eine der folgenden URLs in die Adressleiste des Browsers ein.  
http://192.168.100.1

**Für Mac**

Starten Sie Safari, wählen Sie [Bonjour] unter  ([Bookmarks]) und wählen Sie dann [SONY:MAP-S1].

**5** Wählen Sie die gewünschte Sprache, wenn der Bildschirm [Language Setup] angezeigt wird.

**6** Wählen Sie [Network Settings] im Menü aus.



Network Settings

**7** Wählen Sie die SSID des WLAN-Routers/Zugriffspunkts und wählen Sie dann [Apply].

Geben Sie bei Bedarf den Sicherheitsschlüssel ein.



SSID

Wenn der Bestätigungsbildschirm erscheint, drücken Sie [OK].

---

**8** Drücken Sie I/⏻, um das Gerät auszuschalten, und dann erneut I/⏻, um es wieder einzuschalten.

---

**9** Stellen Sie eine Verbindung zwischen dem Mac oder PC und dem zu verwendenden WLAN-Router/Zugriffspunkt her.

**Hinweis**

- Dieser Vorgang muss innerhalb von 10 Minuten abgeschlossen werden. Ist dies nicht möglich, setzen Sie den Computer zurück (Seite 45).

## Herstellen einer Verbindung mit einem Kabelnetzwerk

Normalerweise ist die DHCP-Einstellung auf EIN gesetzt, wenn Sie Ihren Computer mit dem Netzwerk verbinden. Ausführliche Informationen dazu finden Sie im Handbuch zu Ihrem Computer.

---

**1** Überprüfen Sie, ob der Computer und Router eingeschaltet sind.

---

**2** Verbinden Sie das System über ein Netzkabel (LAN-Kabel, nicht mitgeliefert) mit dem Router.

---

**3** Verbinden Sie den Router über ein zweites Netzkabel (LAN-Kabel, nicht mitgeliefert) oder über eine WLAN-Verbindung mit dem Computer.

---

**4** Schalten Sie das System ein.  leuchtet im Display, wenn die Verbindung hergestellt wurde.

---

# Musikwiedergabe über ein Xperia™ / Xperia-Tablet (WALKMAN®-Anwendung)

Mithilfe der WALKMAN®-Anwendung können Sie auf einem Xperia-Gerät (Xperia / Xperia-Tablet) gespeicherte Musik wiedergeben.

**Hinweis**

- Vergewissern Sie sich zunächst, dass das Xperia-Gerät mit dem Netzwerk verbunden ist, und aktualisieren Sie sein Android-Betriebssystem vor der Verwendung mit diesem System auf die aktuelle Version.

---

**1** Verbinden Sie das System mit dem Netzwerk.

Ausführliche Informationen finden Sie unter „Vorbereitungen: Einrichten des Netzwerks“ (Seite 27).

---

**2** Starten Sie die WALKMAN®-Anwendung am Xperia-Gerät.

---

**3** Wählen Sie das Symbol  oben rechts am Xperia-Gerät. Die Liste der Geräte, die mit dem System verbunden werden können, wird angezeigt.

---

**4** Wählen Sie [SONY:MAP-S1] (dieses System).

---

## 5 Starten Sie die Wiedergabe der Audioinhalte auf dem Xperia-Gerät.

Das System wechselt zur Funktion „Home Network“ und der ausgewählte Audioinhalt wird wiedergegeben. Falls die Wiedergabe nicht startet, wiederholen Sie den Vorgang ab Schritt 1.

### **Tip**

- Ausführliche Informationen finden Sie in der Bedienungsanleitung des Xperia-Geräts.
- Ausführliche Informationen zur Verwendung des Android-Betriebssystems finden Sie in der Hilfe zum Android-Betriebssystem.
- Mithilfe der Funktion Music Throw können gespeicherte Musikinhalte von bestimmten WALKMAN®-Modellen wiedergegeben werden. Ausführliche Informationen zu Music Throw finden Sie in der mit dem WALKMAN® mitgelieferten Bedienungsanleitung.

---

# Musikwiedergabe über iPhone, iPad, iPod oder iTunes (AirPlay)

Mit AirPlay kann Musik wiedergegeben werden, die auf einem iPhone, iPad, iPod touch oder auf einem Mac oder Computer mit iTunes gespeichert ist. Erläuterungen zu kompatiblen iPhone-, iPad- und iPod touch-Modellen bzw. iTunes-Versionen finden Sie unter „Kompatible Geräte und Versionen“ (Seite 49).

### **Hinweis**

- Verbinden Sie ein iPhone/iPad bzw. einen iPod touch oder einen Computer mit iTunes mit dem Netzwerk und aktualisieren Sie iOS oder iTunes vor der Verwendung mit diesem System auf die aktuelle Version.

---

## 1 Verbinden Sie das System mit dem Netzwerk.

Ausführliche Informationen finden Sie unter „Vorbereitungen: Einrichten des Netzwerks“ (Seite 27).

---

## 2 Starten Sie die App auf Ihrem iPhone, iPad, iPod touch oder starten Sie iTunes.

---

## 3 Wählen Sie das Symbol des Kontrollzentrums im iPhone-, iPad- oder iPod touch-Display oder iTunes-Fenster.

Die Liste der Geräte, die mit dem System verbunden werden können, wird angezeigt.

---

## 4 Wählen Sie [SONY:MAP-S1] (dieses System).

- 5** Starten Sie die Wiedergabe der Audioinhalte auf dem iPhone, iPad, iPod touch oder mit iTunes. Das System wechselt zur AirPlay-Funktion und der ausgewählte Audioinhalt wird wiedergegeben. Falls die Wiedergabe nicht startet, wiederholen Sie den Vorgang ab Schritt 1.

**Tip**

- Dieses System kann sehr lauten Ton ausgeben, wenn Sie die Lautstärke am iPhone, iPad, iPod touch oder mit iTunes zu hoch einstellen.
- Die Lautstärke des iPhone, iPad, iPod touch oder von iTunes richtet sich nicht unbedingt nach der Lautstärke dieses Systems.
- In der Bedienungsanleitung Ihres Geräts finden Sie ausführliche Informationen zur Bedienung von iPhone, iPad, iPod touch, iTunes oder AirPlay.

## Musikwiedergabe über Windows 8/ Windows 7 (Heimnetzwerk)

Mit diesem System können Stücke auf Heimnetzwerkservern wie der Computeranwendung Media Go, Windows Media Player usw. wiedergegeben werden. Einzelheiten dazu finden Sie auf der folgenden Webseite.

<http://support.sony-europe.com/>

Wenn auf einem Smartphone/Tablet die speziell für Smartphones/Tablets konzipierte App SongPal installiert ist, können Sie dieses als Controller verwenden. Erläuterungen zu kompatiblen DLNA-Geräten finden Sie unter „Kompatible Geräte und Versionen“ (Seite 49).

**Tip**

- Zur Wiedergabe von Musik auf einem Computer mit Windows Vista oder Windows XP ist ein Controller zur Bedienung erforderlich. Ausführliche Informationen dazu finden Sie in der Bedienungsanleitung zu Ihrem Computer.

**Hinweis**

- Das System kann auf dem Server gespeicherte Audioinhalte in den Audioformaten MP3, Linear PCM, WMA, AAC, WAV, FLAC, ALAC und AIFF wiedergeben. (Das System kann nur AAC-Dateien mit der Erweiterung „.m4a“, „.mp4“ oder „.3gp“ abspielen.) Bei einer Funkverbindung kann das System unter Umständen nicht alle Audiodateien wiedergeben.
- Dieses System kann keine Dateien im WMA-Format mit DRM-Urheberrechtsschutz wiedergeben. Wenn das System eine WMA-Datei nicht wiedergibt, klicken Sie mit der rechten Maustaste auf die Datei auf dem Computer. Wenn eine „Lizenz“-Registerkarte angezeigt wird, ist die Datei DRM-geschützt.
- Bei der Wiedergabe von Audioinhalten über ein Heimnetzwerk kann es oftmals eine Weile dauern, bis die zurzeit verwendeten DLNA-konformen Geräte erkannt werden.
- Bei DLNA CERTIFIED-Produkten können unter Umständen nicht alle Inhalte wiedergegeben werden.

---

# Verwenden von Internet-Musikstreaming (Musikdienste)

Mit der App SongPal, die auf einem Smartphone/Tablet installiert ist, als Controller können Sie diverse Internet-Musikstreamingdienste nutzen, die im Internet angeboten werden, ohne dazu einen Computer zu benötigen.

Je nach Smartphone/Tablet ist die Bedienung unterschiedlich. Ausführliche Informationen dazu finden Sie in der Bedienungsanleitung zum Smartphone/Tablet.

---

## 1 Laden Sie SongPal auf das Smartphone/Tablet herunter und führen Sie SongPal dann aus.

SongPal ist eine speziell für Smartphones/Tablets konzipierte App. Eine dedizierte App für dieses Modell ist auf Google Play™ und im App Store erhältlich und lässt sich anhand der auf dem Smartphone/Tablet angezeigten Anweisungen installieren.

---

## 2 Gehen Sie nach den Anweisungen vor, die am Smartphone/Tablet angezeigt werden, um das System mit dem Netzwerk zu verbinden.

Erläuterungen dazu finden Sie in der Kurzanleitung.

---

## 3 Wählen Sie einen Musikdienst aus der Quellenliste von SongPal aus.

Der ausgewählte Musikdienst wird gestartet.

Daraufhin wird eine Liste mit abspielbarer Musik angezeigt.

---

## 4 Wählen Sie den gewünschten Wiedergabeinhalt und starten Sie die Wiedergabe.

Wählen Sie die Musik, die wiedergegeben werden soll.

Sobald die Wiedergabe beginnt, wird der ausgewählte Musikdienst im Display angezeigt.

Wenn die Wiedergabe nicht beginnt, gehen Sie noch einmal wie ab Schritt 3 erläutert vor.

### Tip

- Wenn Sie Music Unlimited nutzen wollen, müssen Sie das System registrieren.
- Je nach Dienst müssen Sie beim Anmelden Ihre ID und Ihr Passwort eingeben. Wenn Sie ID und Passwort löschen wollen, setzen Sie das Gerät zurück (Seite 45).
- Dieses System kann sehr lauten Ton ausgeben, wenn Sie die Lautstärke am Smartphone/Tablet oder im iOS zu hoch einstellen.
- Ausführliche Informationen zur Verwendung des Android-Betriebssystems oder des iOS finden Sie in der Hilfe zum betreffenden Betriebssystem.
- Für ausführliche Informationen zur Verwendung von „SongPal“ tippen oder klicken Sie auf das Hilfe-Symbol bzw. das Option-Symbol dazu.

### Hinweis

- Welche Dienste in welchem Zeitraum zur Verfügung stehen, hängt vom Land bzw. den Regionen ab. Für manche Dienste ist eine separate Registrierung erforderlich. Möglicherweise ist eine Aktualisierung des anderen Geräts erforderlich.



# Einstellen der automatischen Bereitschaftsfunktion

Das System schaltet nach etwa 15 Minuten automatisch in den Bereitschaftsmodus um, wenn keine Bedienung erfolgt oder kein Audiosignal ausgegeben wird (automatische Bereitschaftsfunktion). Die automatische Bereitschaftsfunktion ist standardmäßig aktiviert.

---

**1** Drücken Sie MENU.

---

**2** Drücken Sie  $\blacktriangle/\blacktriangledown$ , um „Standby Mode Menu“ auszuwählen, und drücken Sie dann ENTER.

---

**3** Drücken Sie  $\blacktriangle/\blacktriangledown$ , um „Auto Standby“ auszuwählen, und drücken Sie dann ENTER.

---

**4** Drücken Sie  $\blacktriangle/\blacktriangledown$ , um „On“ oder „Off“ auszuwählen, und drücken Sie dann ENTER.

**Tipp**

- 2 Minuten vor dem Wechsel in den Bereitschaftsmodus erscheint „Auto Standby“ im Display.

**Hinweis**

- Die automatische Bereitschaftsfunktion ist für die Tunerfunktion (UKW/AM/DAB) ungültig, selbst wenn sie aktiviert worden ist.
- In den folgenden Fällen schaltet das System eventuell nicht automatisch in den Bereitschaftsmodus um:
  - wenn die UKW-, AM- oder DAB-Funktion verwendet wird
  - wenn ein Audiosignal erkannt wird

- während der Wiedergabe von Audiotiteln oder Dateien
- während der Wiedergabe-Timer oder der Sleep-Timer verwendet wird
- In den folgenden Fällen zählt das System die Zeit (etwa 15 Minuten) noch einmal herunter, bevor es in den Bereitschaftsmodus wechselt, auch wenn die automatische Bereitschaftsfunktion aktiviert wurde:
  - wenn ein USB-Gerät mit der USB-Funktion angeschlossen wurde
  - wenn eine Taste auf der Fernbedienung oder am Gerät betätigt wird

---

# Einstellen des BLUETOOTH-/ Netzwerk- Bereitschaftsmodus

Wenn der BLUETOOTH-/Netzwerk-Bereitschaftsmodus aktiviert ist, wechselt das System bei einer BLUETOOTH- oder Netzwerkverbindung auch dann in den Wartemodus, wenn das System ausgeschaltet wird. Dieser Modus ist standardmäßig deaktiviert.

## Hinweis

- Das System lässt sich nicht mit einem DLNA-Gerät oder über eine Verbindung mit Musikdiensten einschalten.

---

**1** Drücken Sie MENU.

---

**2** Drücken Sie  $\blacktriangle/\blacktriangledown$ , um „Standby Mode Menu“ auszuwählen, und drücken Sie dann ENTER.

---

**3** Drücken Sie  $\blacktriangle/\blacktriangledown$ , um „BT/NW Standby“ auszuwählen, und drücken Sie dann ENTER.

---

**4** Drücken Sie  $\blacktriangle/\blacktriangledown$ , um „On“ oder „Off“ auszuwählen, und drücken Sie dann ENTER.

---

**5** Drücken Sie  $I/\text{⏻}$ , um das System auszuschalten.

## Tipp

- Wenn diese Funktion auf „ON“ gesetzt ist und Sie von einem BLUETOOTH- oder AirPlay-Gerät aus eine Verbindung mit dem System herstellen, schaltet sich das System automatisch ein und Sie können über die BLUETOOTH- oder AirPlay-Verbindung Musik hören.

# Einstellen des Funksignals auf ON/OFF

Wenn das Gerät eingeschaltet ist, können Sie ein WLAN-Netzwerk oder BLUETOOTH-Signale nutzen. Die Standardeinstellung ist ON.





- 1 Schalten Sie das Gerät ein.
- 2 Wenn  im Display blinkt, halten Sie MENU und PUSH ENTER am Gerät gedrückt.
- 3 Wenn „RF Off“ (Funksignal deaktiviert) oder „RF On“ (Funksignal aktiviert) erscheint, lassen Sie die Tasten los.

## Tip

- Wenn diese Einstellung auf off gesetzt ist, stehen die WLAN-Funktion und die BLUETOOTH-Funktion nicht zur Verfügung.
- Wenn diese Einstellung deaktiviert ist, lässt sich das Gerät einschalten, indem Sie das Smartphone/Tablet an das Gerät halten (NFC-Funktion).
- Wenn diese Einstellung deaktiviert ist, kann der BLUETOOTH-/Netzwerk-Bereitschaftsmodus nicht eingestellt werden.
- Wenn der BLUETOOTH-/Netzwerk-Bereitschaftsmodus aktiviert ist und das Gerät ausgeschaltet wird, schaltet sich der BLUETOOTH-/Netzwerk-Bereitschaftsmodus aus.
- Wenn diese Einstellung deaktiviert ist, kann keine Kopplung zwischen diesem Gerät und einem BLUETOOTH-Gerät ausgeführt werden.
- Auch wenn diese Einstellung deaktiviert ist, kann eine Kabelverbindung genutzt werden.

# Einstellen des Klangs

Sie können den Klang nach Ihren Wünschen einstellen. Wenn Sie „DSEE HX“ auswählen, wird der Ton einer komprimierten Datei, wie z. B. einer MP3-Datei, in besserer Qualität reproduziert.

- 1 Drücken Sie MENU.
- 2 Drücken Sie /, um „Sound Menu“ auszuwählen, und drücken Sie dann ENTER.
- 3 Drücken Sie /, um „BASS“, „TREBLE“ oder „DSEE HX“ auszuwählen, und drücken Sie dann ENTER.  
**BASS:** Zum Einstellen der Bässe.  
**TREBLE:** Zum Einstellen der Höhen.  
**DSEE HX:** Zum Erzeugen eines höherwertigen Klangs als mit CD oder MP3. Die Höhen einer komprimierten Datei, z. B. einer MP3-Datei, werden ergänzt und die Abtastfrequenz und Bitrate verglichen mit der ursprünglichen Datei erhöht. Wählen Sie „Auto“. (Die Standardeinstellung ist „Auto“.)

# Verwenden der Timer

Das System bietet einen Sleep-Timer und Wiedergabe-Timer.

## Hinweis

- Der Sleep-Timer hat Priorität gegenüber dem Wiedergabe-Timer.

## Einstellen des Sleep-Timers

Zur eingestellten Zeit wird das System automatisch ausgeschaltet.

- 1 Drücken Sie MENU.
- 2 Drücken Sie  $\uparrow/\downarrow$ , um „Sleep Menu“ auszuwählen, und drücken Sie dann ENTER.
- 3 Drücken Sie  $\uparrow/\downarrow$ , um die Dauer auszuwählen, und drücken Sie dann ENTER.  
Sie können eine Zeitspanne von „10minutes“ (10 Minuten) bis „90minutes“ (90 Minuten) in 10-Minuten-Schritten einstellen.

## Tip

- Wenn Sie die restliche Dauer des Sleep-Timers anzeigen lassen wollen, führen Sie die Schritte 1 und 2 oben aus.
- Der Sleep-Timer steht auch dann zur Verfügung, wenn die Uhr nicht eingestellt ist.

## So schalten Sie den Sleep-Timer aus

Wählen Sie in Schritt 3 oben die Option „Off“.

## Einstellen des Wiedergabe-Timers

### Hinweis

- Vergewissern Sie sich vor dem Einstellen des Timers, dass die Uhrzeit eingestellt ist (Seite 11).

## Wiedergabe-Timer

Mit dieser Funktion können Sie täglich zur voreingestellten Zeit eine CD oder ein USB-Gerät abspielen oder Radio hören. Die Einstellung des Wiedergabe-Timers gilt, bis der Timer ausgeschaltet wird.

- 1 Bereiten Sie die Tonquelle vor.
- 2 Drücken Sie MENU.
- 3 Drücken Sie  $\uparrow/\downarrow$ , um „Timer Menu“ auszuwählen, und drücken Sie dann ENTER.
- 4 Drücken Sie  $\uparrow/\downarrow$ , um „Play Setting“ auszuwählen, und drücken Sie dann ENTER.  
Die Startzeit blinkt im Display.
- 5 Drücken Sie  $\uparrow/\downarrow$ , um die Stunde auszuwählen, und drücken Sie dann ENTER.  
Stellen Sie mit dem gleichen Verfahren „Minute“ für den Zeitpunkt des Einschaltens, dann „Hour“ und „Minute“ für den Zeitpunkt des Ausschaltens ein.
- 6 Drücken Sie  $\uparrow/\downarrow$ , um die gewünschte Tonquelle auszuwählen, und drücken Sie dann ENTER.  
Eine Bestätigungsanzeige für den Wiedergabe-Timer erscheint.

## 7 Drücken Sie I/⏻, um das System auszuschalten.

### Tipp

- Handelt es sich bei der Tonquelle um eine CD, kann der Wiedergabe-Timer vorprogrammiert werden. Erläuterungen dazu finden Sie unter „Erstellen Ihres eigenen Programms (Programmwiedergabe)“ (Seite 14).
- Handelt es sich bei der Tonquelle um das Radio, stellen Sie zuvor unbedingt den gewünschten Sender ein (Seite 15).
- Zum Ändern der Timer-Einstellung führen Sie das Einstellverfahren noch einmal von Anfang an aus.

### Hinweis

- Der Wiedergabe-Timer funktioniert nicht, wenn das System zur voreingestellten Zeit bereits eingeschaltet ist. Schalten Sie das Gerät etwa 5 Minuten vor der voreingestellten Zeit aus. Achten Sie darauf, dass Sie das System nicht bedienen, bis es sich einschaltet und die Wiedergabe über den Timer startet.
- Wenn Sie als Tonquelle für den Wiedergabe-Timer einen Radiosender auswählen, den Sie über den automatischen Sendersuchlauf (AUTO) oder den manuellen Sendersuchlauf (MANUAL) eingestellt haben, und die Radiofrequenz oder das Band nach der Einstellung des Timers ändern, ändert sich auch der für den Timer eingestellte Radiosender.
- Wenn Sie als Tonquelle für den Wiedergabe-Timer einen Radiosender auswählen, der als Speichersender eingestellt ist, und die Radiofrequenz oder das Band nach der Einstellung des Timers ändern, ändert sich der für den Timer eingestellte Radiosender nicht. Für den Timer bleibt also der ursprüngliche Radiosender eingestellt.

## So prüfen Sie die Einstellung

- 1 Drücken Sie MENU.
- 2 Drücken Sie ▲/▼, um „Timer Menu“ auszuwählen, und drücken Sie dann ENTER.
- 3 Drücken Sie ▲/▼, um „Timer Select“ auszuwählen, und drücken Sie dann ENTER.
- 4 Drücken Sie ▲/▼, um „Play Setting“ auszuwählen, und drücken Sie dann ENTER.  
Die Timer-Einstellung wird im Display angezeigt.

## So schalten Sie den Timer aus

Wählen Sie im Anschluss an Schritt 3 unter „So prüfen Sie die Einstellung“ (Seite 37) die Option „Timer Off“ und drücken Sie dann ENTER.

---

# Aktualisierung der Software

- Bedienen Sie das Gerät oder die Fernbedienung nicht während der Aktualisierung. Schalten Sie das System während dieses Vorgangs außerdem nicht aus und trennen Sie nicht das Netzkabel.

Wenn das System mit dem Internet verbunden wird und dabei eine neue Softwareversion findet, wird „UPDATE“ im Display angezeigt und das System kann aktualisiert werden.

Gehen Sie in diesem Fall wie im Folgenden beschrieben vor, um die Aktualisierung auf die neueste Softwareversion auszuführen.

---

**1** Drücken Sie MENU.

---

**2** Drücken Sie  $\blacktriangle/\blacktriangledown$ , um „Network Menu“ auszuwählen, und drücken Sie dann ENTER.

---

**3** Drücken Sie  $\blacktriangle/\blacktriangledown$ , um „Update“ auszuwählen, und drücken Sie dann ENTER.

---

**4** Drücken Sie  $\blacktriangle/\blacktriangledown$ , um „Ok“ auszuwählen, und drücken Sie dann ENTER.

Das Herunterladen der neuesten Softwareversion wird gestartet. Wenn das Herunterladen abgeschlossen ist, wird die Aktualisierung gestartet. Betätigen Sie keine Tasten am Gerät oder auf der Fernbedienung, solange die Standby-Anzeige orange leuchtet. Wenn die Aktualisierung abgeschlossen ist, wird „Complete!“ angezeigt. Drücken Sie  $I/\cup$ , um das Gerät auszuschalten, und drücken Sie die Taste dann zum Einschalten erneut.

## Hinweis

- Normalerweise dauert es 3 bis 10 Minuten, bis das System die Aktualisierung abgeschlossen hat. Abhängig von der Netzwerkkonfiguration kann mehr Zeit erforderlich sein.

## Informationen zu „SongPal“

### Klangeinstellungen

Sie können den Klang problemlos individuell einstellen.

### Musikdienst

Sie können verschiedene Musikdienste nutzen.

### Steuern von Geräten im Heimnetzwerk

Sie können auf dem PC oder DLNA-Server gespeicherte Musik über das Netzwerk wiedergeben lassen.

### Bedienvorgänge für eine in das Gerät eingelegte CD oder ein über USB angeschlossenes Gerät

Sie können eine CD wiedergeben, die in das Gerät einglegt ist, oder Musik von einem Gerät, das über den USB-Anschluss angeschlossen ist.

Welche Funktionen Sie mit „SongPal“ steuern können, hängt vom verbundenen Gerät ab.

Spezifikation und Design der App unterliegen unangekündigten Änderungen.

#### Device Select

Wählen Sie ein mit „SongPal“ kompatibles Gerät aus.

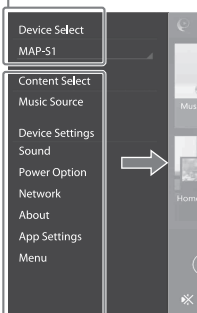

#### Einstellungen des verbundenen Geräts

Verschiedene Klang-/Netzwerkeinstellungen werden angezeigt. Dieses Menü lässt sich auf jedem Bildschirm aufrufen, indem Sie nach rechts wischen.

#### Startbildschirm

Zeigt Funktionen des ausgewählten Geräts, Musikdienste und auf dem Smartphone/iPhone installierte Apps an.

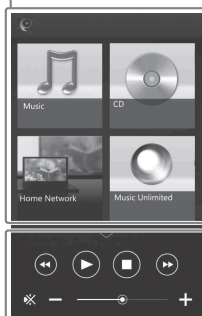

#### Mini-Player

Steuerung für ausgewählte Funktion.

# Fehlerbehebung

Wenn während des Systembetriebs ein Problem auftritt, führen Sie die Schritte unten aus, bevor Sie sich an Ihren Sony-Händler wenden. Wenn eine Fehlermeldung angezeigt wird, sollten Sie sich diese notieren.

- 1 Schlagen Sie in diesem Kapitel, „Fehlerbehebung“, nach, ob das Problem aufgelistet ist.
- 2 Lesen Sie auf folgenden Kunden-Supportwebsites nach.  
**<http://support.sony-europe.com/>**
- 3 Wenn sich das Problem anhand der Schritte 1 und 2 nicht lösen lässt, wenden Sie sich an Ihren Sony-Händler.

Auf diesen Websites finden Sie die neuesten Support-Informationen sowie Antworten auf häufig gestellte Fragen (FAQs).

Wenn Sie alle oben angegebenen Schritte ausgeführt haben und das Problem dennoch bestehen bleibt, wenden Sie sich an Ihren Sony-Händler. Wenn das Produkt repariert werden muss, geben Sie bitte das ganze System ab (Hauptgerät und Fernbedienung).

Dieses Produkt ist ein Systemprodukt, daher wird für die Fehlersuche das ganze System benötigt.

### Wenn die Standby-Anzeige blinkt

Lösen Sie umgehend das Netzkabel und vergewissern Sie sich, dass das Lautsprecherkabel nicht heiß ist.

- Wurde das Lautsprecherkabel kurzgeschlossen?  
Wenn die Standby-Anzeige zu blinken aufhört, schließen Sie das Netzkabel wieder an und schalten Sie das System ein. Bleibt das Problem trotzdem bestehen, wenden Sie sich an den nächsten Sony-Händler.

## Allgemeines

Das System schaltet sich nicht ein.

- ➔ Vergewissern Sie sich, dass Sie das Netzkabel korrekt an die Netzsteckdose angeschlossen haben.

Das System wurde unerwartet in den Bereitschaftsmodus versetzt.

- ➔ Dies ist keine Fehlfunktion. Das System schaltet nach etwa 15 Minuten automatisch in den Bereitschaftsmodus um, wenn keine Bedienung erfolgt oder kein Audiosignal ausgegeben wird. Erläuterungen dazu finden Sie unter „Einstellen der automatischen Bereitschaftsfunktion“ (Seite 33).

Die Einstellung der Uhr oder der Betrieb des Wiedergabe-Timers wurde unerwartet abgebrochen.

- ➔ Wenn ca. eine Minute lang keine Funktionen ausgeführt werden, wird die Einstellung der Uhr oder des Wiedergabe-Timers automatisch abgebrochen. Führen Sie den Vorgang erneut von Beginn an durch.

Es ist kein Ton zu hören.

- ➔ Stellen Sie sicher, dass die Lautsprecherkabel korrekt angeschlossen sind.
- ➔ Erhöhen Sie die Lautstärke am Gerät.
- ➔ Stellen Sie sicher, dass keine Kopfhörer an die Buchse PHONES angeschlossen sind.
- ➔ Vergewissern Sie sich, dass die Komponente korrekt an die Buchse LINE IN (externer Eingang) angeschlossen ist, und stellen Sie die Funktion auf LINE IN ein.
- ➔ Der eingestellte Sender sendet zur Zeit möglicherweise nicht.



---

Der Ton von den Lautsprechern links und rechts ist unausgewogen oder vertauscht.

- ➔ Stellen Sie die Lautsprecher symmetrisch auf.
- ➔ Vergewissern Sie sich, dass die Lautsprecherkabel L/R und +/- richtig angeschlossen sind.

---

Starkes Brummen oder Rauschen ist zu hören.

- ➔ Entfernen Sie das System von Störquellen.
- ➔ Schließen Sie das System an eine andere Netzsteckdose an.
- ➔ Die Verwendung eines Netzanschlusses mit Rauschfilter (nicht mitgeliefert) wird empfohlen.

---

Die Fernbedienung funktioniert nicht.

- ➔ Entfernen Sie jegliche Hindernisse zwischen der Fernbedienung und dem Fernbedienungssensor des Geräts, und halten Sie Abstand zu Leuchtstofflampen.
- ➔ Zeigen Sie mit der Fernbedienung auf den Fernbedienungssensor am Gerät.
- ➔ Bewegen Sie die Fernbedienung näher ans Gerät.
- ➔ Tauschen Sie die Batterien gegen neue aus.

## CD-DA-/MP3-Disc

---

Im Display wird „Locked“ angezeigt und die Disc kann nicht aus der Disc-Lade herausgenommen werden.

- ➔ Wenden Sie sich an den nächsten Sony-Händler oder ein autorisiertes Sony-Kundendienstcenter vor Ort.

---

Die Disc oder Datei wird nicht wiedergegeben.

- ➔ Die Disc wurde nicht finalisiert (eine CD-R- oder CD-RW-Disc, der weitere Daten hinzugefügt werden können).

---

Es treten Tonausfälle auf, oder die Disc kann nicht abgespielt werden.

- ➔ Die Disc ist möglicherweise zerkratzt oder verschmutzt. Wenn die Disc verschmutzt ist, reinigen Sie sie.
- ➔ Stellen Sie das System an einer Stelle ohne Vibrationen auf (z. B. auf einem stabilen Ständer).
- ➔ Je nach Lautstärkepegel könnten Schwingungen des Lautsprechers die Ursache

für Tonausfälle sein. Stellen Sie die Lautsprecher in weiterer Entfernung zum Gerät auf oder ändern Sie den Aufstellungsort der Lautsprecher.

---

Die Wiedergabe wird nicht mit dem ersten Titel bzw. der ersten Datei gestartet.

- ➔ Vergewissern Sie sich, ob der aktuelle Wiedergabemodus korrekt ist. Wenn als Wiedergabemodus „Shuffle“ oder „Program“ eingestellt ist, ändern Sie die Einstellung (Seite 12).

---

Der Beginn der Wiedergabe dauert länger als gewöhnlich.

- ➔ Bei folgenden Discs kann der Beginn der Wiedergabe verzögert erfolgen:
  - eine mit einer komplizierten Ordnerstruktur aufgezeichnete Disc
  - eine im Multisession-Modus aufgezeichnete Disc
  - eine Disc, auf der sich viele Ordner befinden

## iPhone/iPad/iPod (bei Verbindung über USB-Anschluss)

Erläuterungen zu kompatiblen iPhone-/iPad-/iPod-Modellen finden Sie unter „Kompatible Geräte und Versionen“ (Seite 49).

---

Es ist kein Ton zu hören.

- ➔ Vergewissern Sie sich, dass das iPhone/iPad bzw. der iPod sicher an den Anschluss ⚡ (USB FRONT) angeschlossen ist.
- ➔ Stoppen Sie die Wiedergabe und schließen Sie das iPhone/iPad bzw. den iPod an das System an.
- ➔ Überprüfen Sie, ob die neueste Version der Software auf dem iPhone/iPad/iPod installiert ist. Aktualisieren Sie andernfalls das iPhone/iPad bzw. den iPod vor der Verwendung mit dem System.
- ➔ Erhöhen Sie die Lautstärke.
- ➔ Das iPhone/iPad bzw. der iPod wird möglicherweise nicht vom System unterstützt.

---

Der Ton ist verzerrt.

- ➔ Vergewissern Sie sich, dass das iPhone/iPad bzw. der iPod sicher an den Anschluss ⚡ (USB FRONT) angeschlossen ist.
- ➔ Erhöhen Sie die Lautstärke.

- ➔ Stellen Sie die Equalizer-Einstellung am iPhone/iPad/iPod auf „Off“ oder „Flat“.
- ➔ Das iPhone/iPad bzw. der iPod wird möglicherweise nicht vom System unterstützt.

---

Das iPhone/iPad bzw. der iPod funktioniert nicht.

- ➔ Schließen Sie alle anderen auf dem iPhone/iPad/iPod ausgeführten iOS-Anwendungen. Ausführliche Informationen finden Sie in der mit dem iPhone/iPad/iPod mitgelieferten Bedienungsanleitung.
- ➔ Vergewissern Sie sich, dass das iPhone/iPad bzw. der iPod sicher an den Anschluss ⚡ (USB FRONT) angeschlossen ist.
- ➔ Überprüfen Sie, ob die neueste Version der Software auf dem iPhone/iPad/iPod installiert ist. Aktualisieren Sie andernfalls das iPhone/iPad bzw. den iPod vor der Verwendung mit dem System.
- ➔ Da sich die Bedienung des Systems von der am iPhone/iPad/iPod unterscheidet, können Sie das iPhone/iPad bzw. den iPod möglicherweise nicht mithilfe der Tasten auf der Fernbedienung oder am System bedienen. Verwenden Sie in einem solchen Fall die Bedientasten am iPhone/iPad/iPod.

---

Das iPhone/iPad bzw. der iPod lässt sich nicht laden.

- ➔ Vergewissern Sie sich, dass das iPhone/iPad bzw. der iPod über das mit dem iPhone/iPad/iPod mitgelieferte Kabel sicher an den Anschluss ⚡ (USB FRONT) angeschlossen ist.
- ➔ Trennen Sie das iPhone/iPad bzw. den iPod vom Gerät und schließen Sie es bzw. ihn dann wieder an. Einzelheiten zum Ladestatus des iPhone/iPad/iPod finden Sie in der Bedienungsanleitung zum iPhone/iPad/iPod.

## USB-Gerät

Erläuterungen zu kompatiblen USB-Geräten finden Sie unter „Kompatible Geräte und Versionen“ (Seite 49).

---

Es ist ein nicht unterstütztes USB-Gerät angeschlossen.

- ➔ Folgende Probleme können auftreten.
  - Das USB-Gerät wird nicht erkannt.
  - Im System werden keine Datei- oder Ordernamen angezeigt.
  - Es erfolgt keine Wiedergabe.
  - Es treten Tonausfälle auf.
  - Es tritt Rauschen auf.
  - Der Ton wird verzerrt wiedergegeben.

---

Es ist kein Klang zu hören.

- ➔ Das USB-Gerät ist nicht ordnungsgemäß angeschlossen. Schalten Sie das System aus, und schließen Sie das USB-Gerät erneut an.

---

Der Ton ist gestört, unterbrochen oder verzerrt.

- ➔ Es ist ein nicht unterstütztes USB-Gerät angeschlossen. Schließen Sie ein unterstütztes USB-Gerät an.
- ➔ Schalten Sie das System aus, schließen Sie dann das USB-Gerät erneut an und schalten Sie das System wieder ein.
- ➔ Die Musikdaten selbst enthalten Störungen, oder der Klang ist verzerrt. Die Störungen sind möglicherweise beim Erstellen der Musikdaten aufgrund der Computerbedingungen entstanden. Löschen Sie in diesem Fall die Datei und senden Sie die Musikdaten erneut.
- ➔ Beim Codieren der Dateien wurde eine geringe Bitrate verwendet. Senden Sie mit einer höheren Bitrate codierte Dateien an das USB-Gerät.
- ➔ Zur Wiedergabe von hochauflösendem Audio verwenden Sie ein Gerät, das mit einem USB2.0-Hochgeschwindigkeitskabel kompatibel ist.

---

„Reading“ wird für einen längeren Zeitraum angezeigt oder es dauert lange, bis die Wiedergabe gestartet wird.

- ➔ Der Lesevorgang kann in den folgenden Fällen lange dauern.
  - Auf dem USB-Gerät befinden sich viele Ordner oder Dateien.
  - Die Dateistruktur ist äußerst komplex.
  - Nicht ausreichend freier Speicherplatz.
  - Der interne Speicher ist fragmentiert.

---

Der Datei- oder Ordnername (Albumname) wird nicht korrekt angezeigt.

- ➔ Senden Sie die Musikdaten erneut an das USB-Gerät, da die auf dem USB-Gerät gespeicherten Daten möglicherweise beschädigt sind.
- ➔ Die folgenden Zeichensätze können von diesem System angezeigt werden:
  - Großbuchstaben (A bis Z)
  - Zahlen (0 bis 9)
  - Sonderzeichen (< > \* +, [ ] @ \ \_).Andere Zeichen werden als „\_“ angezeigt.

---

### Das USB-Gerät wird nicht erkannt.

---

- ➔ Schalten Sie das System aus, schließen Sie das USB-Gerät erneut an, und schalten Sie anschließend das System wieder ein.
- ➔ Möglicherweise ist ein inkompatibles USB-Gerät angeschlossen.
- ➔ Das USB-Gerät funktioniert nicht ordnungsgemäß. Weitere Informationen zum Umgang mit diesem Problem finden Sie in der Bedienungsanleitung des USB-Geräts.

---

### Die Wiedergabe wird nicht gestartet.

---

- ➔ Schalten Sie das System aus, schließen Sie das USB-Gerät erneut an, und schalten Sie anschließend das System wieder ein.
- ➔ Möglicherweise ist ein inkompatibles USB-Gerät angeschlossen.

---

### Die Wiedergabe wird nicht mit dem ersten Titel gestartet.

---

- ➔ Stellen Sie als Wiedergabemodus „Normal“ ein.

---

### Das USB-Gerät lässt sich nicht laden.

---

- ➔ Vergewissern Sie sich, dass das USB-Gerät sicher an den Anschluss  $\Psi$  (USB REAR) angeschlossen ist.
- ➔ Der Ladevorgang ist nicht möglich, wenn das System ausgeschaltet ist.
- ➔ Das USB-Gerät wird möglicherweise nicht vom System unterstützt.
- ➔ Lösen Sie das USB-Gerät und schließen Sie es dann wieder an. Einzelheiten zum Ladezustand des USB-Geräts finden Sie in der Bedienungsanleitung zum USB-Gerät.

## Tuner

Starkes Brummen oder Rauschen ist zu hören (im Display blinkt die Anzeige „STEREO“) oder der Empfang von Radiosendungen ist nicht möglich.

- ➔ Schließen Sie die Antenne ordnungsgemäß an.
- ➔ Suchen Sie einen Ort und eine Ausrichtung, die guten Empfang bieten, und richten Sie die Antenne erneut ein.
- ➔ Halten Sie die Antennen vom Gerät, vom Lautsprecherkabel oder anderen AV-Komponenten fern, damit keine Störgeräusche aufgenommen werden.
- ➔ Schalten Sie elektrische Geräte in der Nähe aus.

---

### Es sind mehrere Radiosender gleichzeitig zu hören.

---

- ➔ Suchen Sie einen Ort und eine Ausrichtung, die guten Empfang bieten, richten Sie das Lautsprecherkabel aus und richten Sie dann die Antenne erneut aus.
- ➔ Bündeln Sie die Antennenkabel mit handelsüblichen Kabelbindern und stellen Sie die Kabellänge ein.

---

### Ein DAB/DAB+-Radiosender wird nicht richtig empfangen.

---

- ➔ Überprüfen Sie alle Antennenanschlüsse, und führen Sie anschließend die automatische DAB-Suche durch. Siehe „Manuelles Ausführen der automatischen DAB-Suche“ (Seite 16).
- ➔ Der aktuelle DAB/DAB+-Dienst ist möglicherweise nicht verfügbar. Drücken Sie  $\lll/\ggg$ , um einen anderen Dienst auszuwählen.
- ➔ Wenn Sie in eine andere Region gezogen sind, haben sich möglicherweise einige Dienste bzw. Frequenzen geändert, und Sie können die gewohnten Sender nicht mehr einstellen. Führen Sie eine automatische DAB-Suche durch, um die Senderinhalte erneut zu registrieren. (Hierbei werden alle zuvor gespeicherten Voreinstellungen gelöscht).

---

### Der DAB/DAB+-Empfang wurde unterbrochen.

---

- ➔ Überprüfen Sie den Aufstellungsort des Systems oder passen Sie die Ausrichtung der Antenne an, um den angezeigten Wert für die Signalqualität zu verbessern.

## Netzwerkanschluss

Das System kann keine Verbindung zum Netzwerk herstellen. (Andere Geräte im Netzwerk können das System nicht finden oder erkennen.)

- ➔ Sehen Sie nach, ob  $\text{Wi-Fi}$  im Display leuchtet.
- ➔ Es dauert ungefähr 1 Minute, bis das System eine IP-Adresse abrufen, wenn das System in einer Kommunikationsumgebung ohne Router eingeschaltet wird.
- ➔ Wenn Sie eine feste IP-Adresse verwenden, wird möglicherweise die gleiche IP-Adresse von einem anderen Gerät verwendet. Verwenden Sie eine andere IP-Adresse.

---

Das System kann über eine WLAN-Verbindung keine Verbindung zum Netzwerk herstellen.

---

- ➔ Wenn ein Netzkabel (LAN-Kabel) an das System angeschlossen ist, stellt das System automatisch eine Verbindung mit einem verkabelten LAN her. Wenn Sie eine WLAN-Verbindung nutzen möchten, schließen Sie kein Netzkabel (LAN-Kabel) an das System an.
- ➔ Überprüfen Sie die Einstellungen des WLAN-Routers/Zugriffspunkts. Wenn der geschützte SSID-Modus beim Zugriffspunkt auf „On“ gesetzt ist, setzen Sie ihn auf „Off“. In der Bedienungsanleitung des Zugriffspunkts finden Sie ausführliche Informationen zu den Einstellungen des Zugriffspunkts für den WLAN-Router.

---

Das System kann über WPS keine Verbindung zum Netzwerk herstellen.

---

- ➔ Richten Sie Ihr Netzwerk ein, nachdem Sie den Zugriffspunkt mit der Zugriffspunktsuche gesucht haben.
- ➔ Sie können über WPS keine Verbindung zum Netzwerk herstellen, wenn Ihr Zugriffspunkt auf WEP eingestellt ist.
- ➔ Aktualisieren Sie die Firmware des WLAN-Routers/Zugriffspunkts auf die neueste Version.

## Musikdienste

---

Das System kann keine Verbindung zu den Musikdiensten herstellen.

---

- ➔ Stellen Sie sicher, dass der WLAN-Router/Zugriffspunkt eingeschaltet ist.
- ➔ Sehen Sie nach, ob  im Display angezeigt wird. Richten Sie andernfalls das WLAN erneut ein. Erläuterungen dazu finden Sie in der Kurzanleitung.
- ➔ Wenn das System mit einem WLAN verbunden ist, stellen Sie den WLAN-Router/Zugriffspunkt und das System näher beieinander auf und führen Sie die Konfiguration erneut durch.
- ➔ Abhängig von den Dienst Anbietern ist nur eine Verbindung zum Internet zulässig. In diesem Fall kann das System keine Verbindung herstellen, wenn die Verbindung bereits belegt ist. Wenden Sie sich an Ihren Dienstanbieter.
- ➔ Wenn Sie Ihr Mobiltelefon (Android- oder Xperia-Gerät oder iPhone/iPod touch) nach einem kurzen Ausschalten gleich wieder einschalten, versuchen Sie, die App „SongPal“ neu zu starten.

## Heimnetzwerk

---

Der Controller (das Bediengerät) findet dieses System nicht. (Der Controller kann den Inhalt dieses Systems nicht durchsuchen.)

---

- ➔ Stellen Sie sicher, dass der Controller mit dem Heimnetzwerk verbunden ist.
- ➔ Die Multicast-Steuerung beim Zugriffspunkt ist aktiviert.

---

Die Musik wurde automatisch gestartet.

---

- ➔ Dieses System wird möglicherweise von einer anderen Komponente gesteuert. Um die Steuerung zurückzuweisen, deaktivieren Sie den BLUETOOTH-/Netzwerk-Bereitschaftsmodus (Seite 34).

---

Der Ton wird unterbrochen.

---

- ➔ Der DLNA-Server ist überlastet. Beenden Sie alle laufenden Anwendungen.
- ➔ Das Funksignal ist schwach. Verwenden Sie keine Mikrowellengeräte in der Nähe.
- ➔ Bei einigen IEEE802.11n-konformen WLAN-Routern/Zugriffspunkten sinkt die Kommunikationsgeschwindigkeit des WLAN, wenn als Sicherheitsverfahren WEP oder WPA/WPA2-PSK (TKIP) eingestellt ist. Wenn die Geschwindigkeit sinkt, stellen Sie als Sicherheitsverfahren WPA/WPA2-PSK (AES) ein.  
Die Verschlüsselungsschemata (Sicherheit) variieren abhängig vom Gerät. Ausführliche Informationen finden Sie in der mit dem Router/Zugriffspunkt mitgelieferten Bedienungsanleitung.

---

Die Sendereinstellung bzw. die Wiedergabe ist nicht möglich.

---

- ➔ Überprüfen Sie, ob die Audiodatei fehlerhaft ist oder vom Server gelöscht wurde. Schlagen Sie in der Bedienungsanleitung des Servers nach.
- ➔ Der Server versucht, eine Audiodatei in einem Audioformat wiederzugeben, das das System nicht unterstützt. Überprüfen Sie die Audioformatinformationen auf dem Server.
- ➔ Deaktivieren Sie die Multicast-Steuerung des WLAN-Routers/Zugriffspunkts. Wenn sie aktiviert ist, kann es einige Minuten dauern, bis die Audioausgabe erfolgt. Ausführliche Informationen finden Sie in der Bedienungsanleitung des WLAN-Routers/Zugriffspunkts.

- ➔ Der Zugriff von diesem System wird vom Server nicht gestattet. Ändern Sie die Einstellungen beim Server, um den Zugriff von diesem System zuzulassen. Ausführliche Informationen finden Sie in der Bedienungsanleitung des Servers.

## AirPlay

Erläuterungen zu kompatiblen iPhone-/iPad-/iPod touch-Modellen finden Sie unter „Kompatible Geräte und Versionen“ (Seite 49).

---

Das System wird von einem iPhone/iPad/iPod touch nicht gefunden.

- ➔ Siehe „Netzwerkanschluss – Das System kann keine Verbindung zum Netzwerk herstellen“ (Seite 43).
- ➔ Stellen Sie sicher, dass das iPhone/iPad, der iPod touch oder der Computer mit iTunes mit Ihrem Heimnetzwerk verbunden ist.
- ➔ Aktualisieren Sie iOS oder iTunes vor der Verwendung mit dem System auf die aktuelle Version.

---

Die Musik wurde automatisch gestartet.

- ➔ Dieses System wird möglicherweise von einer anderen Komponente gesteuert. Um die Steuerung zurückzuweisen, deaktivieren Sie den BLUETOOTH-/Netzwerk-Bereitschaftsmodus (Seite 34).

---

Bei der Wiedergabe setzt der Ton aus.

- ➔ Der Server ist überlastet. Beenden Sie alle laufenden Anwendungen.

---

Das Gerät kann nicht bedient werden.

- ➔ Aktualisieren Sie die Softwareversion des iPhone/iPad/iPod touch oder von iTunes auf die aktuelle Version.

## So setzen Sie das System auf die Werkseinstellungen zurück

Wenn das System nach wie vor nicht ordnungsgemäß funktioniert, setzen Sie dieses auf die Werkseinstellungen zurück. Verwenden Sie die Tasten am Gerät, um das System auf dessen Werkseinstellungen zurückzusetzen.

- 1 Trennen Sie das Netzkabel und vergewissern Sie sich, dass die Standby-Anzeige nicht leuchtet. Schließen Sie das Netzkabel dann wieder an und schalten Sie das System ein.
- 2 Halten Sie PUSH ENTER und I/⏻ am Gerät gedrückt, bis „All Reset“ im Display angezeigt wird.

Alle benutzerdefinierten Einstellungen wie z.B. die voreingestellten Radiosender, die Uhrzeit, der Timer und das Netzwerk werden gelöscht. Ihre Anmelde-ID und das Passwort für das Internet-Musikstreaming (Musikdienste) werden ebenfalls gelöscht.

Wenn Sie alle oben angegebenen Schritte ausgeführt haben und das Problem dennoch bestehen bleibt, wenden Sie sich an Ihren Sony-Händler.

### Hinweis

- Wenn Sie dieses Gerät entsorgen oder an eine andere Person weitergeben wollen, setzen Sie es aus Sicherheitsgründen zurück.

---

# Meldungen

Die folgenden Meldungen können während des Betriebs angezeigt werden oder blinken.

## **Cannot Download**

Während der Softwareaktualisierung konnte das System die Aktualisierungsdaten nicht herunterladen. Rufen Sie das Einstellungsmenü auf, und aktualisieren Sie die Software erneut.

## **Cannot Play**

Sie haben eine Disc eingelegt, die auf diesem System nicht wiedergegeben werden kann, wie zum Beispiel eine CD-ROM oder eine DVD.

## **Complete!**

Der Speichersendevorgang wurde normal beendet.

## **Data Error**

Es wurde versucht, eine nicht abspielbare Datei wiederzugeben.

## **Error**

Sie haben das System während der Initialisierung bedient. Warten Sie einen Augenblick, bis die Initialisierung abgeschlossen ist.

## **Initial**

Das System initialisiert die Netzwerkeinstellungen. Einige Tasten des Systems können während dieses Vorgangs nicht bedient werden.

## **Locked**

Die Disc-Lade ist gesperrt und Sie können die Disc nicht herausnehmen. Wenden Sie sich an den nächsten Sony-Händler.

## **No Connect**

Das System kann keine Verbindung zum Netzwerk herstellen.

## **No Device**

Es ist kein USB-Gerät angeschlossen oder dieses wurde entfernt.

## **No Disk**

Es befindet sich keine Disc im Player, oder Sie haben eine Disc eingelegt, die nicht wiedergegeben werden kann.

## **No Memory**

Das Speichermedium ist nicht in das USB-Gerät eingesetzt oder das System identifiziert das Speichermedium nicht.

## **No Step**

Alle programmierten Titel wurden gelöscht.

## **Not Supported**

Das System unterstützt das angeschlossene USB-Gerät nicht.

## **No Track**

Auf dem USB-Gerät oder der Disc befinden sich keine abspielbaren Dateien.

## **Not In Use**

Sie haben eine Taste betätigt, die nicht zur Verfügung steht.

## **Over Current**

Trennen Sie das USB-Gerät vom Anschluss, schalten Sie das System aus und dann wieder ein.

## **Push STOP**

Sie haben während der Wiedergabe mit der CD- oder USB-Funktion versucht, den Wiedergabemodus zu wechseln.

## **Reading**

Das System liest die Informationen auf der CD oder dem USB-Gerät. Einige Tasten funktionieren während des Lesevorgangs nicht.

## **Step Full!**

Es wurde versucht, mehr als 25 Titel oder Dateien zu programmieren.

## **Time NG!**

Die Start- und die Endezeit des Wiedergabe-Timers sind identisch.

## **Update Error**

Das System kann die Software nicht aktualisieren. Schalten Sie das System aus und wieder ein. Das System versucht, die Software zu aktualisieren. Wenn erneut dieselbe Meldung angezeigt wird, wenden Sie sich an Ihren Sony-Händler.

# Sicherheitshinweise

## Folgende Discs KÖNNEN vom System abgespielt werden

- Audio-CD-DA-Discs
- CD-R/CD-RW (Audiodateien als CD-DA-Titel und MP3-Dateien)

Verwenden Sie keine CD-R/CD-RW-Disc ohne darauf gespeicherte Daten. Andernfalls könnte dies die Disc beschädigen.

## Folgende Discs können vom System NICHT abgespielt werden

- CD-ROM
- CD-Rs/CD-RWs, die nicht im Musik-CD- oder einem Format gemäß ISO9660 Level 1/Level 2 oder Joliet aufgezeichnet wurden
- CD-R/CD-RW, die im Multi-Session-Format aufgezeichnet wurden und deren Sitzung nicht geschlossen wurde
- CD-Rs/CD-RWs mit schlechter Aufnahmequalität, verschmutzte oder mit Kratzern versehene CD-Rs/CD-RWs oder CD-Rs/CD-RWs, die mit einem nicht kompatiblen Aufnahmegerät aufgenommen wurden
- Falsch finalisierte CD-Rs/CD-RWs
- CD-Rs/CD-RWs mit anderen Dateien als MPEG 1 Audio Layer-3-Dateien (MP3-Dateien)
- 8-cm-Discs
- Nicht standardmäßig geformte Discs (z. B. in Herz-, Quadrat- oder Sternform)
- Discs, an denen Klebeband, Papier oder Aufkleber haften
- Gebrauchte- oder Verleihdiscs mit Etiketten mit überstehenden Klebstoffresten
- Discs, die mit Labels bedruckt sind, die sich klebrig anfühlen

## Hinweis zum Abspielen von CD-DA-Discs

- Wischen Sie die Disc vor dem Abspielen mit einem Reinigungstuch von der Mitte zur Kante ab.

- Reinigen Sie Discs nicht mit Lösungsmitteln wie Benzin oder Verdünnern oder im Handel erhältlichen Reinigungsmitteln oder Antistatik-Sprays, die für Vinyl-Schallplatten bestimmt sind.
- Setzen Sie Discs nicht direktem Sonnenlicht oder Wärmequellen wie Heißluftaustlässen aus und lassen Sie sie nicht in einem in direkter Sonne geparkten Auto.

## Sicherheit

- Trennen Sie das Netzkabel vollständig von der Netzsteckdose, wenn das System längere Zeit nicht benutzt werden soll. Ziehen Sie beim Abtrennen des Netzkabels immer am Stecker. Ziehen Sie niemals am Kabel selbst.
- Sollten Fremdkörper oder Flüssigkeiten in das System gelangen, trennen Sie es von der Netzsteckdose. Lassen Sie das System von qualifiziertem Fachpersonal überprüfen, bevor Sie es wieder benutzen.
- Das Netzkabel kann nur von einem qualifizierten Kundendienst ausgetauscht werden.

## Aufstellung

- Stellen Sie das System nicht in geneigter Position und nicht an Orten auf, an denen es sehr hohen oder niedrigen Temperaturen, Staub, Schmutz, Feuchtigkeit, Vibrationen, direktem Sonnenlicht, unzureichender Belüftung oder einer hellen Lichtquelle ausgesetzt ist.
- Seien Sie vorsichtig, wenn Sie das System auf besonders behandelte Oberflächen (gewachst, geölt, poliert usw.) stellen, da es zu Flecken oder Verfärbungen kommen kann.
- Wird das System direkt von einem kalten in einen warmen Raum gebracht oder in einem Raum mit hoher Luftfeuchtigkeit aufgestellt, kann sich auf der Linse im CD-Player Feuchtigkeit niederschlagen, so dass am System eine Fehlfunktion auftritt. Entfernen Sie in diesem Fall die Disc, und lassen Sie das System etwa eine Stunde lang ausgeschaltet stehen, bis die Feuchtigkeit verdunstet ist. Wenn das System auch nach längerer Zeit nicht funktioniert, wenden Sie sich an den nächsten Sony-Händler.



## Erwärmung des Geräts

- Das Gerät erwärmt sich während des Ladens oder des Betriebs über längere Zeit. Dies ist keine Fehlfunktion.
- Wenn Sie das Gerät längere Zeit mit hoher Lautstärke verwenden, kann das Gehäuse heiß werden. Berühren Sie das Gehäuse in diesem Fall nicht.
- Decken Sie die Lüftungsöffnungen nicht ab.

## Reinigen des Gehäuses

Reinigen Sie das System mit einem weichen Tuch, das Sie leicht mit einer milden Reinigungslösung angefeuchtet haben. Verwenden Sie keine Scheuermittel, Scheuerschwämme oder Lösungsmittel wie Verdünner, Benzin oder Alkohol.

# Kompatible Geräte und Versionen

## iPhone/iPad/iPod oder iTunes

Erläuterungen zu den neuesten unterstützten Versionen der kompatiblen Geräte finden Sie auf folgenden Websites: <http://support.sony-europe.com/>

Kompatible Modelle	AirPlay	BLUETOOTH®	USB
iPhone 5s	○	○	○
iPhone 5c	○	○	○
iPhone 5	○	○	○
iPhone 4s	○	○	○
iPhone 4	○	○	○
iPhone 3GS	○	○	○
iPad Air*	○	○	○
iPad mini mit Retina Display*	○	○	○
iPad (4. Generation)*	○	○	○
iPad mini*	○	○	○
iPad (3. Generation)*	○	○	○
iPad 2*	○	○	○
iPad*	○	○	○
iPod touch (5. Generation)	○	○	○
iPod touch (4. Generation)	○	○	○
iPod touch (3. Generation)*	○	○	○
iPod classic*			○

Kompatible Modelle	AirPlay	BLUETOOTH®	USB
iPod nano (7. Generation)*		○	○
iPod nano (6. Generation)*			○
iPod nano (5. Generation)*			○
iPod nano (4. Generation)*			○

\* „SongPal“ unterstützt iPod touch (3. Generation), iPod classic und iPod nano nicht.  
 „SongPal“ unterstützt iPad nicht (Stand: Januar 2014).

AirPlay funktioniert bei einem iPhone, iPad und iPod touch mit iOS 4.3.3 oder höher, bei einem Mac mit OS X Mountain Lion sowie bei einem Mac oder PC mit iTunes 10.2.2 oder höher.

Bluetooth-Technik kann mit einem iPhone 5s, iPhone 5c, iPhone 5, iPhone 4s, iPhone 4, iPhone 3GS, iPod touch (5. Generation) und iPod touch (4. Generation) genutzt werden.

USB funktioniert bei einem iPhone, iPad und iPod touch mit iOS 4.3.3 oder höher, bei einem Mac mit OS X Mountain Lion sowie bei einem Mac oder PC mit iTunes 10.2.2 oder höher.

## DLNA-Gerät

Erläuterungen zu den neuesten unterstützten Versionen der kompatiblen Geräte finden Sie auf folgenden Websites:  
<http://support.sony-europe.com/>

## USB-Gerät

Erläuterungen zu den neuesten unterstützten Versionen der kompatiblen Geräte finden Sie auf folgenden Websites:  
<http://support.sony-europe.com/>

# BLUETOOTH-Funktechnologie

Die BLUETOOTH-Funktechnologie ermöglicht eine drahtlose Datenkommunikation über kurze Strecken zwischen digitalen Geräten, wie z. B. Computern und digitalen Standbildkameras. Mit der BLUETOOTH-Funktechnologie können Sie Geräte innerhalb einer Reichweite von ungefähr 10 Metern bedienen.

In der Regel wird eine BLUETOOTH-Verbindung zwischen zwei Geräten hergestellt, manche Geräte können aber auch gleichzeitig mit mehreren Geräten verbunden werden.

Für die Verbindung ist kein Kabel wie bei einer USB-Verbindung erforderlich. Außerdem müssen die Geräte nicht aufeinander ausgerichtet sein, wie z. B. bei der Infrarottechnologie. Sie können ein solches BLUETOOTH-Gerät beispielsweise auch in einer Tasche verwenden. Die BLUETOOTH-Funktechnologie ist ein internationaler Standard, der von Tausenden von Unternehmen auf der ganzen Welt unterstützt wird. Diese Unternehmen stellen Produkte her, die dem globalen Standard entsprechen.

## Unterstützte BLUETOOTH-Version und -Profile

Ein Profil ist eine Standardisierung der einzelnen BLUETOOTH-Gerätefunktionen. Ausführliche Informationen zur unterstützten BLUETOOTH-Version und den Profilen finden Sie unter „Technische Daten“ (Seite 52).

### Hinweis

- Um ein mit diesem System verbundenes BLUETOOTH-Gerät zu verwenden, muss das Gerät das gleiche Profil wie das System unterstützen. Beachten Sie, dass die Funktionen des BLUETOOTH-Geräts je nach den Gerätespezifikationen variieren können, selbst wenn es das gleiche Profil wie das System nutzt.
- Aufgrund der Eigenschaften der BLUETOOTH-Funktechnologie ist die Wiedergabe auf diesem System leicht verzögert, verglichen mit der Audiowiedergabe auf dem übertragenden Gerät.

## Effektive Kommunikationsreichweite

Verwenden Sie BLUETOOTH-Geräte innerhalb von 10 Metern (Sichtlinie) Entfernung voneinander.

Die maximale Kommunikationsreichweite verkürzt sich möglicherweise bei folgenden Bedingungen.

- Zwischen den Geräten mit einer BLUETOOTH-Verbindung befindet sich ein Hindernis, wie z. B. Personen, Metall oder eine Wand.
- Ein WLAN ist in der Nähe installiert.
- Ein Mikrowellenherd wird in der Nähe des Systems verwendet.
- Ein Gerät, das elektromagnetische Strahlung erzeugt, wird in der Nähe des Systems verwendet.

## Auswirkungen von anderen Geräten

BLUETOOTH-Geräte und WLANs (IEEE802.11b/g) verwenden das gleiche Frequenzband (2,4 GHz). Wenn Sie das BLUETOOTH-Gerät in der Nähe eines Geräts mit WLAN-Funktion nutzen, kann es zu elektromagnetischen Interferenzen kommen.

Dies kann zu niedrigeren Datentransferraten oder Rauschen führen oder das Herstellen einer Verbindung unmöglich machen.

Gehen Sie in einem solchen Fall wie folgt vor:

- Versuchen Sie, die Verbindung zwischen diesem System und einem BLUETOOTH-Mobiltelefon oder BLUETOOTH-Gerät in einem Abstand von mindestens 10 Metern vom WLAN-Gerät herzustellen.
- Schalten Sie das WLAN-Gerät aus, wenn Sie das BLUETOOTH-Gerät in einem Abstand von weniger als 10 Metern verwenden.

## Auswirkungen auf andere Geräte

Die von diesem Gerät gesendeten Funkwellen können den Betrieb von medizinischen Geräten beeinflussen. Da diese Störungen zu einer Fehlfunktion führen können, sollten Sie dieses System, das BLUETOOTH-Mobiltelefon und BLUETOOTH-Gerät an folgenden Orten immer ausschalten:

- In Krankenhäusern, Zügen und Flugzeugen

– In der Nähe von automatischen Türen oder Feuermeldern

### Hinweis

- Dieses System unterstützt dem BLUETOOTH-Standard entsprechende Sicherheitsfunktionen, um die Verbindungssicherheit bei BLUETOOTH-Funkverbindungen zu gewährleisten. Je nach Einstellung und anderen Faktoren bieten diese jedoch möglicherweise keinen ausreichenden Schutz. Seien Sie bei der Kommunikation mit BLUETOOTH-Funktechnologie also vorsichtig.
- Sony übernimmt keine Haftung für Schäden oder andere Verluste durch Informationen, die während einer Kommunikation mit der BLUETOOTH-Technologie offen gelegt wurden.
- Die BLUETOOTH-Kommunikation kann nicht bei allen BLUETOOTH-Geräten garantiert werden, die das gleiche Profil wie dieses System aufweisen.
- BLUETOOTH-Geräte, die mit diesem System verbunden sind, müssen der BLUETOOTH-Spezifikation entsprechen, wie sie von der BLUETOOTH SIG, Inc., festgelegt wurde, und die Konformität muss zertifiziert sein. Auch wenn ein Gerät der BLUETOOTH-Spezifikation entspricht, kann es vorkommen, dass die Merkmale oder Spezifikationen des BLUETOOTH-Geräts eine Verbindung unmöglich machen oder es kann zu anderen Steuerungsmethoden, Anzeigen oder Bedienvorgängen führen.
- Abhängig von dem mit diesem System verbundenen BLUETOOTH-Gerät, der Kommunikationsumgebung bzw. den Umgebungsbedingungen kann es zu Rauschen kommen oder der Ton kann unterbrochen werden.

---

# Technische Daten

---

## Verstärker

### (Nenn-) Leistungsausgang:

50 Watt + 50 Watt (an 4 Ohm, 1 kHz)\*1

\*1 Gemessen unter folgenden Bedingungen:  
Betriebsspannung: 230 V Wechselstrom, 50 Hz

---

## Eingänge/Ausgänge

### Buchse LINE IN (externer Eingang):

Empfindlichkeit: 2 V  
Impedanz: 47 kOhm

### Buchse LINE OUT (externer Ausgang):

Ausgangsspannung: 2 V  
Impedanz: 1 kOhm  
5 Hz – 80 kHz (-3 dB)

### Buchse PHONES (Kopfhörer):

Stereostandardbuchse, 8 Ohm oder mehr

### USB:

USB-Anschluss: Typ A, 5 V Gleichstrom, 2,1 A

### Digitale Eingangsbuchse:

USB-Anschluss: Typ B

---

## CD-DA-/MP3-Player

### System:

Compact Disc- und digitales Audiosystem

### Laserdioden-Eigenschaften:

Emissionsdauer: kontinuierlich  
Laser-Ausgangsleistung\*2: Weniger als 44,6 µW

\*2 Diese Ausgangsleistung wurde in 200 mm Abstand von der Linsenoberfläche des optischen Abtastblocks mit 7 mm Blende gemessen.

### Frequenzgang:

10 Hz – 20 kHz

### Rauschabstand:

Mehr als 90 dB

### Dynamikbereich:

Mehr als 90 dB

---

## Tuner

### AM-Tuner:

Abstimmbereich:  
531 kHz-1.602 kHz (Empfangsintervall von 9 kHz)

Antenne:  
AM-Ringantenne  
Zwischenfrequenz:  
400 kHz

### UKW-Tuner:

UKW-Stereo, UKW-Zwischenfrequenztuner  
Abstimmbereich:  
87,5 MHz – 108,0 MHz (50 kHz/Schritt)  
Antenne:  
UKW-Wurfantenne  
Antennenanschlüsse:  
DAB/UKW-Wurfantenne  
75 Ohm unsymmetrisch

### DAB/DAB+-Tuner:

UKW-Stereo, DAB/UKW-Zwischenfrequenztuner  
Frequenzbereich:  
Band-III:  
174,928 (5A) MHz – 239,200 (13F) MHz\*3  
Antenne:  
DAB/UKW-Wurfantenne:

### DAB/DAB+-Frequenztafel (Band-III):

Frequenz	Name
174,928 MHz	5A
176,640 MHz	5B
178,352 MHz	5C
180,064 MHz	5D
181,936 MHz	6A
183,648 MHz	6B
185,360 MHz	6C
187,072 MHz	6D
188,928 MHz	7A
190,640 MHz	7B
192,352 MHz	7C

Frequenz	Name
194,064 MHz	7D
195,936 MHz	8A
197,648 MHz	8B
199,360 MHz	8C
201,072 MHz	8D
202,928 MHz	9A
204,640 MHz	9B
206,352 MHz	9C
208,064 MHz	9D
209,936 MHz	10A
211,648 MHz	10B
213,360 MHz	10C
215,072 MHz	10D
216,928 MHz	11A
218,640 MHz	11B
220,352 MHz	11C
222,064 MHz	11D
223,936 MHz	12A
225,648 MHz	12B
227,360 MHz	12C
229,072 MHz	12D
230,784 MHz	13A
232,496 MHz	13B
234,208 MHz	13C
235,776 MHz	13D
237,488 MHz	13E
239,200 MHz	13F

\*3 Die Frequenzen werden bei diesem System mit zwei Dezimalstellen angezeigt.

## BLUETOOTH

### Kommunikationssystem:

BLUETOOTH Standard Version 3.0

### Ausgang:

BLUETOOTH Standard Leistungsklasse 2

### Effektive Kommunikationsreichweite:

Sichtlinie, ca. 10 m<sup>\*4</sup>

### Frequenzband:

2,4 GHz (2,4000 GHz - 2,4835 GHz)

### Modulationsverfahren:

FHSS

### Kompatible BLUETOOTH-Profile<sup>\*5</sup>:

A2DP (Advanced Audio Distribution Profile)  
AVRCP (Audio Video Remote Control Profile)

### Unterstützte Inhaltsschutzverfahren

SCMS-T-Verfahren

### Unterstützter Codec

SBC (Sub Band Codec), AAC, aptX

### Übertragungsbandbreite

20 Hz – 20.000 Hz (mit einer Abtastung von 44,1 kHz)

\*4 Die tatsächliche Reichweite variiert abhängig von Faktoren wie Hindernissen zwischen den Geräten, Magnetfeldern im Bereich eines Mikrowellengeräts, statischer Elektrizität, Empfangsempfindlichkeit, Antennenleistung, Betriebssystem, Softwareanwendung usw.

\*5 BLUETOOTH-Standardprofile geben den Zweck der BLUETOOTH-Kommunikation zwischen Geräten an.

## Netzwerk

### LAN-Anschluss:

RJ-45

10BASE-T/100BASE-TX

(Die Kommunikationsgeschwindigkeit kann abhängig von der Kommunikationsumgebung variieren. Dieses System kann die Kommunikationsgeschwindigkeit und Qualität von 10BASE-T/100BASE-TX nicht garantieren.)

**WLAN:**

Kompatible Standards:

IEEE 802.11 b/g (WEP 64 Bit, WEP 128 Bit)  
Frequenzband 2,4-GHz-Band (2,4000 GHz -  
2,4835 GHz)

Verfügbare Kanäle Kanal 1 bis Kanal 13

WEP 64 Bit, WEP 128 Bit

WPA/WPA2-PSK (AES)

WPA/WPA2-PSK (TKIP)

**Kompatible Formate:**

PCM 192 kHz/24 Bit, DSD 2,8 MHz/1 Bit  
DSD (DSF, DSDIFF), LPCM (WAV, AIFF), FLAC,  
ALAC, MP3, AAC, WMA

---

**Allgemeines****Betriebsspannung:**

220 V - 240 V Wechselstrom, 50 Hz/60 Hz

**Leistungsaufnahme:**

55 Watt

**Abmessungen (B/H/T) (einschließlich  
vorstehender Teile):**

ca. 251 mm × 115 mm × 290 mm

**Gewicht:**

ca. 5,6 kg

**Mitgeliefertes Zubehör:**

Fernbedienung (RM-AMU209) (1), R03-  
Batterien (Größe AAA) (2), Netzkabel (1),  
DAB/UKW-Wurfantenne (2), AM-  
Ringantenne (1),  
Schnellkonfigurationsanleitung (1),  
Bedienungsanleitung (diese Anleitung) (1)

Änderungen, die dem technischen  
Fortschritt dienen, bleiben vorbehalten.

Leistungsaufnahme im Bereitschaftsmodus: 0,5 W (alle drahtlosen Netzwerkanschlüsse AUS) Leistungsaufnahme im Netzwerk- Bereitschaftsmodus: 16 W (alle drahtlosen Netzwerkanschlüsse EIN)
--

## Markenzeichen usw.

- Windows, das Windows-Logo und Windows Media sind entweder eingetragene Markenzeichen oder Markenzeichen der Microsoft Corporation in den Vereinigten Staaten und/oder anderen Ländern.
- Dieses Produkt ist durch bestimmte geistige Eigentumsrechte der Microsoft Corporation geschützt. Die Verwendung und Weitergabe dieser Technologie in anderer Form als im Zusammenhang mit diesem Produkt ist ohne eine entsprechende Lizenz von Microsoft oder einer autorisierten Microsoft-Tochterfirma untersagt.
- Apple, das Apple-Logo, AirPlay, iPad, iPhone, iPod, iPod classic, iPod nano, iPod touch, iTunes, Mac, iOS und OS X sind Markenzeichen von Apple Inc. und in den USA und anderen Ländern eingetragen. App Store ist eine Dienstleistungsmarke von Apple Inc.
- „Made for iPod“, „Made for iPhone“ und „Made for iPad“ besagen, dass ein elektronisches Zubehörteil speziell für die Verbindung mit iPod, iPhone bzw. iPad entwickelt wurde und vom Entwickler bezüglich der Erfüllung der Leistungsstandards von Apple zertifiziert wurde. Apple haftet nicht für den Betrieb des Geräts oder seine Einhaltung von Sicherheits- und Regulierungsstandards. Bitte beachten Sie, dass die Verwendung dieses Zubehörteils mit iPod, iPhone oder iPad die drahtlose Übertragungsleistung beeinträchtigen kann.
- Wi-Fi®, Wi-Fi Protected Access® und Wi-Fi Alliance® sind eingetragene Marken der Wi-Fi Alliance.
- Wi-Fi CERTIFIED™, WPA™, WPA2™ und Wi-Fi Protected Setup™ sind Marken der Wi-Fi Alliance.
- DLNA™, das DLNA-Logo und DLNA CERTIFIED™ sind Markenzeichen, Servicemarken oder Prüfzeichen der Digital Living Network Alliance.
- „WALKMAN“ und das „WALKMAN“-Logo sind eingetragene Marken der Sony Corporation.
- MPEG Layer-3 Audiocodierttechnologie und Patente lizenziert durch Fraunhofer IIS and Thomson.
- © 2013 CSR plc und seine Konzerngesellschaften. Die aptX®-Marke und das aptX-Logo sind Marken von CSR plc oder einer seiner Konzerngesellschaften und können in einem oder mehreren Rechtshoheitsgebieten eingetragen sein.
- Die BLUETOOTH®-Wortmarke und -Logos sind eingetragene Markenzeichen der BLUETOOTH SIG, Inc. Die Nutzung dieser Marken durch die Sony Corporation erfolgt unter Lizenz.
- Die N-Markierung ist ein Markenzeichen oder eingetragenes Markenzeichen der NFC Forum, Inc. in den Vereinigten Staaten und anderen Ländern.
- Android und Google Play sind Markenzeichen von Google Inc.
- „Xperia“ und „Xperia Tablet“ sind Marken der Sony Mobile Communications AB.
- In dieser Anleitung erwähnte System- und Produktnamen sind in der Regel Markenzeichen oder eingetragene Markenzeichen der jeweiligen Entwickler und Hersteller. In dieser Anleitung sind die Markenzeichen nicht durch ™ und ® gekennzeichnet.
- Dieses Produkt enthält Spotify-Software, die Lizenzen von Drittanbietern unterliegt. Die Lizenzen können Sie unter der folgenden URL abrufen:  
<http://www.spotify.com/connect/third-party-licenses>
- Spotify und die Spotify-Logos sind Markenzeichen der Spotify Group.

# Wichtige Informationen zur Software

Dieser Abschnitt enthält Informationen zur Software, die von diesem System verwendet wird.

## ALAC

Apache License  
Version 2.0, January 2004  
<http://www.apache.org/licenses/>

### TERMS AND CONDITIONS FOR USE, REPRODUCTION, AND DISTRIBUTION

#### 1. Definitions.

"License" shall mean the terms and conditions for use, reproduction, and distribution as defined by Sections 1 through 9 of this document.

"Licensor" shall mean the copyright owner or entity authorized by the copyright owner that is granting the License.

"Legal Entity" shall mean the union of the acting entity and all other entities that control, are controlled by, or are under common control with that entity. For the purposes of this definition, "control" means (i) the power, direct or indirect, to cause the direction or management of such entity, whether by contract or otherwise, or (ii) ownership of fifty percent (50%) or more of the outstanding shares, or (iii) beneficial ownership of such entity.

"You" (or "Your") shall mean an individual or Legal Entity exercising permissions granted by this License.

"Source" form shall mean the preferred form for making modifications, including but not limited to software source code, documentation source, and configuration files.

"Object" form shall mean any form resulting from mechanical transformation or translation of a Source form, including but not limited to compiled object code, generated documentation, and conversions to other media types.

"Work" shall mean the work of authorship, whether in Source or Object form, made available under the License, as indicated by a copyright notice that is included in or attached to the work (an example is provided in the Appendix below).

"Derivative Works" shall mean any work, whether in Source or Object form, that is based on (or derived from) the Work and for which the editorial revisions, annotations, elaborations, or other modifications represent, as a whole, an original work of authorship. For the purposes of this License, Derivative Works shall not include works that remain separate from, or merely link (or bind by name) to the interfaces of, the Work and Derivative Works thereof.

"Contribution" shall mean any work of authorship, including the original version of the Work and any modifications or additions to that Work or Derivative Works thereof, that is intentionally submitted to Licensor for inclusion in the Work by the copyright owner or by an individual or Legal Entity authorized to submit on behalf of the copyright owner. For the purposes of this definition, "submitted" means any form of electronic, verbal, or written communication sent to the Licensor or its representatives, including but not limited to communication on electronic mailing lists, source code control systems, and issue tracking systems that are managed by, or on behalf of, the Licensor for the purpose of discussing and improving the Work, but excluding communication that is conspicuously marked or otherwise designated in writing by the copyright owner as "Not a Contribution."

"Contributor" shall mean Licensor and any individual or Legal Entity on behalf of whom a Contribution has been received by Licensor and subsequently incorporated within the Work.

2. Grant of Copyright License. Subject to the terms and conditions of this License, each Contributor hereby grants to You a perpetual, worldwide, non-exclusive, no-charge, royalty-free, irrevocable copyright license to reproduce, prepare Derivative Works of, publicly display, publicly perform, sublicense, and distribute the Work and such Derivative Works in Source or Object form.

3. Grant of Patent License. Subject to the terms and conditions of this License, each Contributor hereby grants to You a perpetual, worldwide, non-exclusive, no-charge, royalty-free, irrevocable (except as stated in this section) patent license to make, have made, use, offer to sell, sell, import, and otherwise transfer the Work,

where such license applies only to those patent claims licensable by such Contributor that are necessarily infringed by their Contribution(s) alone or by combination of their Contribution(s) with the Work to which such Contribution(s) was submitted. If You institute patent litigation against any entity (including a cross-claim or counterclaim in a lawsuit) alleging that the Work or a Contribution incorporated within the Work constitutes direct or contributory patent infringement, then any patent licenses granted to You under this License for that Work shall terminate as of the date such litigation is filed.

4. Redistribution. You may reproduce and distribute copies of the Work or Derivative Works thereof in any medium, with or without modifications, and in Source or Object form, provided that You meet the following conditions:

(a) You must give any other recipients of the Work or Derivative Works a copy of this License; and

(b) You must cause any modified files to carry prominent notices stating that You changed the files; and

(c) You must retain, in the Source form of any Derivative Works that You distribute, all copyright, patent, trademark, and attribution notices from the Source form of the Work, excluding those notices that do not pertain to any part of the Derivative Works; and

(d) If the Work includes a "NOTICE" text file as part of its distribution, then any Derivative Works that You distribute must include a readable copy of the attribution notices contained within such NOTICE file, excluding those notices that do not pertain to any part of the Derivative Works, in at least one of the following places: within a NOTICE text file distributed as part of the Derivative Works; within the Source form or documentation, if provided along with the Derivative Works; or, within a display generated by the Derivative Works, if and wherever such third-party notices normally appear. The contents of the NOTICE file are for informational purposes only and do not modify the License. You may add Your own attribution notices within Derivative Works that You distribute, alongside or as an addendum to the NOTICE text from the Work, provided that such additional attribution notices cannot be construed as modifying the License.

You may add Your own copyright statement to Your modifications and may provide additional or different license terms and conditions for use, reproduction, or distribution of Your modifications, or for any such Derivative Works as a whole, provided Your use, reproduction, and distribution of the Work otherwise complies with the conditions stated in this License.

5. Submission of Contributions. Unless You explicitly state otherwise, any Contribution intentionally submitted for inclusion in the Work by You to the Licensor shall be under the terms and conditions of this License, without any additional terms or conditions. Notwithstanding the above, nothing herein shall supersede or modify the terms of any separate license agreement you may have executed with Licensor regarding such Contributions.

6. Trademarks. This License does not grant permission to use the trade names, trademarks, service marks, or product names of the Licensor, except as required for reasonable and customary use in describing the origin of the Work and reproducing the content of the NOTICE file.

7. Disclaimer of Warranty. Unless required by applicable law or agreed to in writing, Licensor provides the Work (and each Contributor provides its Contributions) on an "AS IS" BASIS, WITHOUT WARRANTIES OR CONDITIONS OF ANY KIND, either express or implied, including, without limitation, any warranties or conditions of TITLE, NON-INFRINGEMENT, MERCHANTABILITY, or FITNESS FOR A PARTICULAR PURPOSE. You are solely responsible for determining the appropriateness of using or redistributing the Work and assume any risks associated with Your exercise of permissions under this License.

8. Limitation of Liability. In no event and under no legal theory, whether in tort (including negligence), contract, or otherwise, unless required by applicable law (such as deliberate and grossly negligent acts) or agreed to in writing, shall any Contributor be liable to You for damages, including any direct, indirect, special, incidental, or consequential damages of any character arising as a result of this License or out of the use or inability to use the Work (including but not limited to damages for loss of goodwill, work stoppage,



computer failure or malfunction, or any and all other commercial damages or losses), even if such Contributor has been advised of the possibility of such damages.

9. Accepting Warranty or Additional Liability. While redistributing the Work or Derivative Works thereof, You may choose to offer, and charge a fee for, acceptance of support, warranty, indemnity, or other liability obligations and/or rights consistent with this License. However, in accepting such obligations, You may act only on Your own behalf and on Your sole responsibility, not on behalf of any other Contributor, and only if You agree to indemnify, defend, and hold each Contributor harmless for any liability incurred by, or claims asserted against, such Contributor by reason of your accepting any such warranty or additional liability.

## END OF TERMS AND CONDITIONS

### APPENDIX: How to apply the Apache License to your work.

To apply the Apache License to your work, attach the following boilerplate notice, with the fields enclosed by brackets "[ ]" replaced with your own identifying information. (Don't include the brackets!) The text should be enclosed in the appropriate comment syntax for the file format. We also recommend that a file or class name and description of purpose be included on the same "printed page" as the copyright notice for easier identification within third-party archives.

Copyright [yyyy] [name of copyright owner]

Licensed under the Apache License, Version 2.0 (the "License"); you may not use this file except in compliance with the License. You may obtain a copy of the License at

<http://www.apache.org/licenses/LICENSE-2.0>

Unless required by applicable law or agreed to in writing, software distributed under the License is distributed on an "AS IS" BASIS, WITHOUT WARRANTIES OR CONDITIONS OF ANY KIND, either express or implied.

See the License for the specific language governing permissions and limitations under the License.

## mdNSResponder

Apache License  
Version 2.0, January 2004  
<http://www.apache.org/licenses/>

### TERMS AND CONDITIONS FOR USE, REPRODUCTION, AND DISTRIBUTION

#### 1. Definitions.

"License" shall mean the terms and conditions for use, reproduction, and distribution as defined by Sections 1 through 9 of this document.

"Licensor" shall mean the copyright owner or entity authorized by the copyright owner that is granting the License.

"Legal Entity" shall mean the union of the acting entity and all other entities that control, are controlled by, or are under common control with that entity. For the purposes of this definition, "control" means (i) the power, direct or indirect, to cause the direction or management of such entity, whether by contract or otherwise, or (ii) ownership of fifty percent (50%) or more of the outstanding shares, or (iii) beneficial ownership of such entity.

"You" (or "Your") shall mean an individual or Legal Entity exercising permissions granted by this License.

"Source" form shall mean the preferred form for making modifications, including but not limited to software source code, documentation source, and configuration files.

"Object" form shall mean any form resulting from mechanical transformation or translation of a Source form, including but not limited to compiled object code, generated documentation, and conversions to other media types.

"Work" shall mean the work of authorship, whether in Source or Object form, made available under the License, as indicated by a copyright notice that is included in or attached to the work (an example is provided in the Appendix below).

"Derivative Works" shall mean any work, whether in Source or Object form, that is based on (or derived from) the Work and for which the editorial revisions, annotations, elaborations, or other modifications represent, as a whole, an original work of authorship. For the purposes of this License, Derivative Works shall not include works that remain separate from, or merely link (or bind by name) to the interfaces of, the Work and Derivative Works thereof.

"Contribution" shall mean any work of authorship, including the original version of the Work and any modifications or additions to

that Work or Derivative Works thereof, that is intentionally submitted to Licensor for inclusion in the Work by the copyright owner or by an individual or Legal Entity authorized to submit on behalf of the copyright owner. For the purposes of this definition, "submitted" means any form of electronic, verbal, or written communication sent to the Licensor or its representatives, including but not limited to communication on electronic mailing lists, source code control systems, and issue tracking systems that are managed by, or on behalf of, the Licensor for the purpose of discussing and improving the Work, but excluding communication that is conspicuously marked or otherwise designated in writing by the copyright owner as "Not a Contribution."

"Contributor" shall mean Licensor and any individual or Legal Entity on behalf of whom a Contribution has been received by Licensor and subsequently incorporated within the Work.

2. Grant of Copyright License. Subject to the terms and conditions of this License, each Contributor hereby grants to You a perpetual, worldwide, non-exclusive, no-charge, royalty-free, irrevocable copyright license to reproduce, prepare Derivative Works of, publicly display, publicly perform, sublicense, and distribute the Work and such Derivative Works in Source or Object form.
  3. Grant of Patent License. Subject to the terms and conditions of this License, each Contributor hereby grants to You a perpetual, worldwide, non-exclusive, no-charge, royalty-free, irrevocable (except as stated in this section) patent license to make, have made, use, offer to sell, sell, import, and otherwise transfer the Work, where such license applies only to those patent claims licensable by such Contributor that are necessarily infringed by their Contribution(s) alone or by combination of their Contribution(s) with the Work to which such Contribution(s) was submitted. If You institute patent litigation against any entity (including a cross-claim or counterclaim in a lawsuit) alleging that the Work or a Contribution incorporated within the Work constitutes direct or contributory patent infringement, then any patent licenses granted to You under this License for that Work shall terminate as of the date such litigation is filed.
  4. Redistribution. You may reproduce and distribute copies of the Work or Derivative Works thereof in any medium, with or without modifications, and in Source or Object form, provided that You meet the following conditions:
    - (a) You must give any other recipients of the Work or Derivative Works a copy of this License; and
    - (b) You must cause any modified files to carry prominent notices stating that You changed the files; and
    - (c) You must retain, in the Source form of any Derivative Works that You distribute, all copyright, patent, trademark, and attribution notices from the Source form of the Work, excluding those notices that do not pertain to any part of the Derivative Works; and
    - (d) If the Work includes a "NOTICE" text file as part of its distribution, then any Derivative Works that You distribute must include a readable copy of the attribution notices contained within such NOTICE file, excluding those notices that do not pertain to any part of the Derivative Works, in at least one of the following places: within a NOTICE text file distributed as part of the Derivative Works; within the Source form or documentation, if provided along with the Derivative Works; or, within a display generated by the Derivative Works, if and wherever such third-party notices normally appear. The contents of the NOTICE file are for informational purposes only and do not modify the License. You may add Your own attribution notices within Derivative Works that You distribute, alongside or as an addendum to the NOTICE text from the Work, provided that such additional attribution notices cannot be construed as modifying the License.
- You may add Your own copyright statement to Your modifications and may provide additional or different license terms and conditions for use, reproduction, or distribution of Your modifications, or for any such Derivative Works as a whole, provided Your use, reproduction, and distribution of the Work otherwise complies with the conditions stated in this License.
5. Submission of Contributions. Unless You explicitly state otherwise, any Contribution intentionally submitted for inclusion in the Work by You to the Licensor shall be under the terms and conditions of this License, without any additional terms or conditions. Notwithstanding the above, nothing herein shall supersede or modify the terms of any separate license agreement you may have executed with Licensor regarding such Contributions.
  6. Trademarks. This License does not grant permission to use the trade names, trademarks, service marks, or product names of the Licensor, except as required for reasonable and customary use in

describing the origin of the Work and reproducing the content of the NOTICE file.

- Disclaimer of Warranty. Unless required by applicable law or agreed to in writing, Licensor provides the Work (and each Contributor provides its Contributions) on an "AS IS" BASIS, WITHOUT WARRANTIES OR CONDITIONS OF ANY KIND, either express or implied, including, without limitation, any warranties or conditions of TITLE, NON-INFRINGEMENT, MERCHANTABILITY, or FITNESS FOR A PARTICULAR PURPOSE. You are solely responsible for determining the appropriateness of using or redistributing the Work and assume any risks associated with Your exercise of permissions under this License.
- Limitation of Liability. In no event and under no legal theory, whether in tort (including negligence), contract, or otherwise, unless required by applicable law (such as deliberate and grossly negligent acts) or agreed to in writing, shall any Contributor be liable to You for damages, including any direct, indirect, special, incidental, or consequential damages of any character arising as a result of this License or out of the use or inability to use the Work (including but not limited to damages for loss of goodwill, work stoppage, computer failure or malfunction, or any and all other commercial damages or losses), even if such Contributor has been advised of the possibility of such damages.
- Accepting Warranty or Additional Liability. While redistributing the Work or Derivative Works thereof, You may choose to offer, and charge a fee for, acceptance of support, warranty, indemnity, or other liability obligations and/or rights consistent with this License. However, in accepting such obligations, You may act only on Your own behalf and on Your sole responsibility, not on behalf of any other Contributor, and only if You agree to indemnify, defend, and hold each Contributor harmless for any liability incurred by, or claims asserted against, such Contributor by reason of your accepting any such warranty or additional liability.

#### END OF TERMS AND CONDITIONS

APPENDIX: How to apply the Apache License to your work.

To apply the Apache License to your work, attach the following boilerplate notice, with the fields enclosed by brackets "[]" replaced with your own identifying information. (Don't include the brackets!) The text should be enclosed in the appropriate comment syntax for the file format. We also recommend that a file or class name and description of purpose be included on the same "printed page" as the copyright notice for easier identification within third-party archives.

Copyright [yyyy] [name of copyright owner]

Licensed under the Apache License, Version 2.0 (the "License"); you may not use this file except in compliance with the License. You may obtain a copy of the License at

<http://www.apache.org/licenses/LICENSE-2.0>

Unless required by applicable law or agreed to in writing, software distributed under the License is distributed on an "AS IS" BASIS, WITHOUT WARRANTIES OR CONDITIONS OF ANY KIND, either express or implied.

See the License for the specific language governing permissions and limitations under the License.

## libFLAC

Copyright (C) 2000, 2001, 2002, 2003, 2004, 2005, 2006, 2007 Josh Coalson

Redistribution and use in source and binary forms, with or without modification, are permitted provided that the following conditions are met:

- Redistributions of source code must retain the above copyright notice, this list of conditions and the following disclaimer.
- Redistributions in binary form must reproduce the above copyright notice, this list of conditions and the following disclaimer in the documentation and/or other materials provided with the distribution.
- Neither the name of the Xiph.org Foundation nor the names of its contributors may be used to endorse or promote products derived from this software without specific prior written permission.

THIS SOFTWARE IS PROVIDED BY THE COPYRIGHT HOLDERS AND CONTRIBUTORS "AS IS" AND ANY EXPRESS OR IMPLIED WARRANTIES, INCLUDING, BUT NOT LIMITED TO, THE IMPLIED WARRANTIES OF MERCHANTABILITY AND FITNESS FOR A PARTICULAR PURPOSE ARE DISCLAIMED. IN NO EVENT SHALL THE FOUNDATION OR CONTRIBUTORS BE LIABLE FOR ANY DIRECT, INDIRECT, INCIDENTAL, SPECIAL, EXEMPLARY, OR CONSEQUENTIAL DAMAGES (INCLUDING, BUT NOT LIMITED TO, PROCUREMENT OF SUBSTITUTE GOODS OR SERVICES; LOSS

OF USE, DATA, OR PROFITS; OR BUSINESS INTERRUPTION) HOWEVER CAUSED AND ON ANY THEORY OF LIABILITY, WHETHER IN CONTRACT, STRICT LIABILITY, OR TORT (INCLUDING NEGLIGENCE OR OTHERWISE) ARISING IN ANY WAY OUT OF THE USE OF THIS SOFTWARE, EVEN IF ADVISED OF THE POSSIBILITY OF SUCH DAMAGE.

## WPA Supplicant

=====

Copyright (c) 2003-2013, Jouni Malinen <j@w1.fi> and contributors  
All Rights Reserved.

This program is licensed under the BSD license (the one with advertisement clause removed).

If you are submitting changes to the project, please see CONTRIBUTIONS file for more instructions.

License

-----

This software may be distributed, used, and modified under the terms of BSD license:

Redistribution and use in source and binary forms, with or without modification, are permitted provided that the following conditions are met:

- Redistributions of source code must retain the above copyright notice, this list of conditions and the following disclaimer.
- Redistributions in binary form must reproduce the above copyright notice, this list of conditions and the following disclaimer in the documentation and/or other materials provided with the distribution.
- Neither the name(s) of the above-listed copyright holder(s) nor the names of its contributors may be used to endorse or promote products derived from this software without specific prior written permission.

THIS SOFTWARE IS PROVIDED BY THE COPYRIGHT HOLDERS AND CONTRIBUTORS "AS IS" AND ANY EXPRESS OR IMPLIED WARRANTIES, INCLUDING, BUT NOT LIMITED TO, THE IMPLIED WARRANTIES OF MERCHANTABILITY AND FITNESS FOR A PARTICULAR PURPOSE ARE DISCLAIMED. IN NO EVENT SHALL THE COPYRIGHT OWNER OR CONTRIBUTORS BE LIABLE FOR ANY DIRECT, INDIRECT, INCIDENTAL, SPECIAL, EXEMPLARY, OR CONSEQUENTIAL DAMAGES (INCLUDING, BUT NOT LIMITED TO, PROCUREMENT OF SUBSTITUTE GOODS OR SERVICES; LOSS OF USE, DATA, OR PROFITS; OR BUSINESS INTERRUPTION) HOWEVER CAUSED AND ON ANY THEORY OF LIABILITY, WHETHER IN CONTRACT, STRICT LIABILITY, OR TORT (INCLUDING NEGLIGENCE OR OTHERWISE) ARISING IN ANY WAY OUT OF THE USE OF THIS SOFTWARE, EVEN IF ADVISED OF THE POSSIBILITY OF SUCH DAMAGE.

## Expat

Copyright (c) 1998, 1999, 2000 Thai Open Source Software Center Ltd and Clark Cooper

Copyright (c) 2001, 2002, 2003, 2004, 2005, 2006 Expat maintainers.

Permission is hereby granted, free of charge, to any person obtaining a copy of this software and associated documentation files (the Software), to deal in the Software without restriction, including without limitation the rights to use, copy, modify, merge, publish, distribute, sublicense, and/or sell copies of the Software, and to permit persons to whom the Software is furnished to do so, subject to the following conditions:

The above copyright notice and this permission notice shall be included in all copies or substantial portions of the Software.

THE SOFTWARE IS PROVIDED "AS IS", WITHOUT WARRANTY OF ANY KIND, EXPRESS OR IMPLIED, INCLUDING BUT NOT LIMITED TO THE WARRANTIES OF MERCHANTABILITY, FITNESS FOR A PARTICULAR PURPOSE AND NONINFRINGEMENT.

IN NO EVENT SHALL THE AUTHORS OR COPYRIGHT HOLDERS BE LIABLE FOR ANY CLAIM, DAMAGES OR OTHER LIABILITY, WHETHER IN AN ACTION OF CONTRACT, TORT OR OTHERWISE, ARISING FROM, OUT OF OR IN CONNECTION WITH THE SOFTWARE OR THE USE OR OTHER DEALINGS IN THE SOFTWARE.

This product incorporates Spotify software which is subject to 3rd party licenses found here:

[www.spotify.com/connect/third-party-licenses](http://www.spotify.com/connect/third-party-licenses)

## Boost

<http://www.boost.org/>

Boost Software License - Version 1.0 - August 17th, 2003

Permission is hereby granted, free of charge, to any person or organization obtaining a copy of the software and accompanying documentation covered by this license (the "Software") to use, reproduce, display, distribute, execute, and transmit the Software, and to prepare derivative works of the Software, and to permit third-parties to whom the Software is furnished to do so, all subject to the following:

The copyright notices in the Software and this entire statement, including the above license grant, this restriction and the following disclaimer, must be included in all copies of the Software, in whole or in part, and all derivative works of the Software, unless such copies or derivative works are solely in the form of machine-executable object code generated by a source language processor.

THE SOFTWARE IS PROVIDED "AS IS", WITHOUT WARRANTY OF ANY KIND, EXPRESS OR IMPLIED, INCLUDING BUT NOT LIMITED TO THE WARRANTIES OF MERCHANTABILITY, FITNESS FOR A PARTICULAR PURPOSE, TITLE AND NON-INFRINGEMENT. IN NO EVENT SHALL THE COPYRIGHT HOLDERS OR ANYONE DISTRIBUTING THE SOFTWARE BE LIABLE FOR ANY DAMAGES OR OTHER LIABILITY, WHETHER IN CONTRACT, TORT OR OTHERWISE, ARISING FROM, OUT OF OR IN CONNECTION WITH THE SOFTWARE OR THE USE OR OTHER DEALINGS IN THE SOFTWARE.

## Expat

<http://www.jclark.com/xml/expat.html>

Expat License. Copyright (c) 1998, 1999, 2000 Thai Open Source Software Center Ltd

Permission is hereby granted, free of charge, to any person obtaining a copy of this software and associated documentation files (the "Software"), to deal in the Software without restriction, including without limitation the rights to use, copy, modify, merge, publish, distribute, sublicense, and/or sell copies of the Software, and to permit persons to whom the Software is furnished to do so, subject to the following conditions:

The above copyright notice and this permission notice shall be included in all copies or substantial portions of the Software.

THE SOFTWARE IS PROVIDED "AS IS", WITHOUT WARRANTY OF ANY KIND, EXPRESS OR IMPLIED, INCLUDING BUT NOT LIMITED TO THE WARRANTIES OF MERCHANTABILITY, FITNESS FOR A PARTICULAR PURPOSE AND NON-INFRINGEMENT. IN NO EVENT SHALL THE AUTHORS OR COPYRIGHT HOLDERS BE LIABLE FOR ANY CLAIM, DAMAGES OR OTHER LIABILITY, WHETHER IN AN ACTION OF CONTRACT, TORT OR OTHERWISE, ARISING FROM, OUT OF OR IN CONNECTION WITH THE SOFTWARE OR THE USE OR OTHER DEALINGS IN THE SOFTWARE.

## FastDelegate

<http://www.codeproject.com/KB/cpp/FastDelegate.aspx>

THE WORK (AS DEFINED BELOW) IS PROVIDED UNDER THE TERMS OF THIS CODE PROJECT OPEN LICENSE ("LICENSE"). THE WORK IS PROTECTED BY COPYRIGHT AND/OR OTHER APPLICABLE LAW. ANY USE OF THE WORK OTHER THAN AS AUTHORIZED UNDER THIS LICENSE OR COPYRIGHT LAW IS PROHIBITED.

BY EXERCISING ANY RIGHTS TO THE WORK PROVIDED HEREIN, YOU ACCEPT AND AGREE TO BE BOUND BY THE TERMS OF THIS LICENSE. THE AUTHOR GRANTS YOU THE RIGHTS CONTAINED HEREIN IN CONSIDERATION OF YOUR ACCEPTANCE OF SUCH TERMS AND CONDITIONS. IF YOU DO NOT AGREE TO ACCEPT AND BE BOUND BY THE TERMS OF THIS LICENSE, YOU CANNOT MAKE ANY USE OF THE WORK.

### Definitions.

"Articles" means, collectively, all articles written by Author which describes how the Source Code and Executable Files for the Work may be used by a user.

"Author" means the individual or entity that offers the Work under the terms of this License.

"Derivative Work" means a work based upon the Work or upon the Work and other pre-existing works.

"Executable Files" refer to the executables, binary files, configuration and any required data files included in the Work.

"Publisher" means the provider of the website, magazine, CD-ROM, DVD or other medium from or by which the Work is obtained by You.

"Source Code" refers to the collection of source code and configuration files used to create the Executable Files.

"Standard Version" refers to such a Work if it has not been modified, or has been modified in accordance with the consent of the Author, such consent being in the full discretion of the Author.

"Work" refers to the collection of files distributed by the Publisher, including the Source Code, Executable Files, binaries, data files, documentation, whitepapers and the Articles.

"You" is you, an individual or entity wishing to use the Work and exercise your rights under this License.

Fair Use/Fair Use Rights. Nothing in this License is intended to reduce, limit, or restrict any rights arising from fair use, fair dealing, first sale or other limitations on the exclusive rights of the copyright owner under copyright law or other applicable laws.

License Grant. Subject to the terms and conditions of this License, the Author hereby grants You a worldwide, royalty-free, non-exclusive, perpetual (for the duration of the applicable copyright) license to exercise the rights in the Work as stated below:

You may use the standard version of the Source Code or Executable Files in Your own applications.

You may apply bug fixes, portability fixes and other modifications obtained from the Public Domain or from the Author. A Work modified in such a way shall still be considered the standard version and will be subject to this License.

You may otherwise modify Your copy of this Work (excluding the Articles) in any way to create a Derivative Work, provided that You insert a prominent notice in each changed file stating how, when and where You changed that file.

You may distribute the standard version of the Executable Files and Source Code or Derivative Work in aggregate with other (possibly commercial) programs as part of a larger (possibly commercial) software distribution.

The Articles discussing the Work published in any form by the author may not be distributed or republished without the Author's consent. The author retains copyright to any such Articles. You may use the Executable Files and Source Code pursuant to this License but you may not repost or republish or otherwise distribute or make available the Articles, without the prior written consent of the Author.

Any subroutines or modules supplied by You and linked into the Source Code or Executable Files this Work shall not be considered part of this Work and will not be subject to the terms of this License.

Patent License. Subject to the terms and conditions of this License, each Author hereby grants to You a perpetual, worldwide, non-exclusive, no-charge, royalty-free, irrevocable (except as stated in this section) patent license to make, have made, use, import, and otherwise transfer the Work.

Restrictions. The license granted in Section 3 above is expressly made subject to and limited by the following restrictions:

You agree not to remove any of the original copyright, patent, trademark, and attribution notices and associated disclaimers that may appear in the Source Code or Executable Files.

You agree not to advertise or in any way imply that this Work is a product of Your own.

The name of the Author may not be used to endorse or promote products derived from the Work without the prior written consent of the Author.

You agree not to sell, lease, or rent any part of the Work. This does not restrict you from including the Work or any part of the Work inside a larger software distribution that itself is being sold. The Work by itself, though, cannot be sold, leased or rented.

You may distribute the Executable Files and Source Code only under the terms of this License, and You must include a copy of, or the Uniform Resource Identifier for, this License with every copy of the Executable Files or Source Code You distribute and ensure that anyone receiving such Executable Files and Source Code agrees that the terms of this License apply to such Executable Files and/or Source Code. You may not offer or impose any terms on the Work that alter or restrict the terms of this License or the recipients' exercise of the rights granted hereunder. You may not sublicense the Work. You must keep intact all notices that refer to this License and to the disclaimer of warranties. You may not distribute the Executable Files or Source Code with any technological measures that control access or use of the Work in a manner inconsistent with the terms of this License.

You agree not to use the Work for illegal, immoral or improper purposes, or on pages containing illegal, immoral or improper material. The Work is subject to applicable export laws. You agree to comply with all such laws and regulations that may apply to the Work after Your receipt of the Work.

Representations, Warranties and Disclaimer. THIS WORK IS PROVIDED "AS IS", "WHERE IS" AND "AS AVAILABLE", WITHOUT ANY EXPRESS OR IMPLIED WARRANTIES OR CONDITIONS OR GUARANTEES. YOU, THE USER, ASSUME ALL RISK IN ITS USE, INCLUDING COPYRIGHT INFRINGEMENT, PATENT INFRINGEMENT, SUITABILITY, ETC. AUTHOR EXPRESSLY DISCLAIMS ALL EXPRESS, IMPLIED OR STATUTORY WARRANTIES OR CONDITIONS, INCLUDING WITHOUT LIMITATION, WARRANTIES OR CONDITIONS OF MERCHANTABILITY, MERCHANTABLE QUALITY OR FITNESS FOR A PARTICULAR PURPOSE, OR ANY WARRANTY OF TITLE OR NON-INFRINGEMENT, OR THAT THE WORK (OR ANY PORTION THEREOF) IS CORRECT, USEFUL, BUG-FREE OR FREE OF VIRUSES. YOU MUST PASS THIS DISCLAIMER ON WHENEVER YOU DISTRIBUTE THE WORK OR DERIVATIVE WORKS.

Indemnity. You agree to defend, indemnify and hold harmless the Author and the Publisher from and against any claims, suits, losses, damages, liabilities, costs, and expenses (including reasonable legal or attorneys' fees) resulting from or relating to any use of the Work by You.

Limitation on Liability. EXCEPT TO THE EXTENT REQUIRED BY APPLICABLE LAW, IN NO EVENT WILL THE AUTHOR OR THE PUBLISHER

BE LIABLE TO YOU ON ANY LEGAL THEORY FOR ANY SPECIAL, INCIDENTAL, CONSEQUENTIAL, PUNITIVE OR EXEMPLARY DAMAGES ARISING OUT OF THIS LICENSE OR THE USE OF THE WORK OR OTHERWISE, EVEN IF THE AUTHOR OR THE PUBLISHER HAS BEEN ADVISED OF THE POSSIBILITY OF SUCH DAMAGES.

Termination.

This License and the rights granted hereunder will terminate automatically upon any breach by You of any term of this License. Individuals or entities who have received Derivative Works from You under this License, however, will not have their licenses terminated provided such individuals or entities remain in full compliance with those licenses. Sections 1, 2, 6, 7, 8, 9, 10 and 11 will survive any termination of this License.

If You bring a copyright, trademark, patent or any other infringement claim against any contributor over infringements You claim are made by the Work, your License from such contributor to the Work ends automatically.

Subject to the above terms and conditions, this License is perpetual (for the duration of the applicable copyright in the Work). Notwithstanding the above, the Author reserves the right to release the Work under different license terms or to stop distributing the Work at any time; provided, however that any such election will not serve to withdraw this License (or any other license that has been, or is required to be, granted under the terms of this License), and this License will continue in full force and effect unless terminated as stated above.

Publisher. The parties hereby confirm that the Publisher shall not, under any circumstances, be responsible for and shall not have any liability in respect of the subject matter of this License. The Publisher makes no warranty whatsoever in connection with the Work and shall not be liable to You or any party on any legal theory for any damages whatsoever, including without limitation any general, special, incidental or consequential damages arising in connection to this license. The Publisher reserves the right to cease making the Work available to You at any time without notice

Miscellaneous

This License shall be governed by the laws of the location of the head office of the Author or if the Author is an individual, the laws of location of the principal place of residence of the Author.

If any provision of this License is invalid or unenforceable under applicable law, it shall not affect the validity or enforceability of the remainder of the terms of this License, and without further action by the parties to this License, such provision shall be reformed to the minimum extent necessary to make such provision valid and enforceable.

No term or provision of this License shall be deemed waived and no breach consented to unless such waiver or consent shall be in writing and signed by the party to be charged with such waiver or consent. This License constitutes the entire agreement between the parties with respect to the Work licensed herein. There are no understandings, agreements or representations with respect to the Work not specified herein. The Author shall not be bound by any additional provisions that may appear in any communication from You. This License may not be modified without the mutual written agreement of the Author and You

## libogg

<http://www.xiph.org/ogg/>

Copyright (c) 2002, Xiph.org Foundation

Redistribution and use in source and binary forms, with or without modification, are permitted provided that the following conditions are met:

Redistributions of source code must retain the above copyright notice, this list of conditions and the following disclaimer.

Redistributions in binary form must reproduce the above copyright notice, this list of conditions and the following disclaimer in the documentation and/or other materials provided with the distribution. Neither the name of the Xiph.org Foundation nor the names of its contributors may be used to endorse or promote products derived from this software without specific prior written permission.

THIS SOFTWARE IS PROVIDED BY THE COPYRIGHT HOLDERS AND CONTRIBUTORS "AS IS" AND ANY EXPRESS OR IMPLIED WARRANTIES, INCLUDING, BUT NOT LIMITED TO, THE IMPLIED WARRANTIES OF MERCHANTABILITY AND FITNESS FOR A PARTICULAR PURPOSE ARE DISCLAIMED. IN NO EVENT SHALL THE FOUNDATION OR CONTRIBUTORS BE LIABLE FOR ANY DIRECT, INDIRECT, INCIDENTAL, SPECIAL, EXEMPLARY, OR CONSEQUENTIAL DAMAGES (INCLUDING, BUT NOT LIMITED TO, PROCUREMENT OF SUBSTITUTE GOODS OR SERVICES; LOSS OF USE, DATA, OR PROFITS; OR BUSINESS INTERRUPTION) HOWEVER CAUSED AND ON ANY THEORY OF LIABILITY, WHETHER IN CONTRACT, STRICT LIABILITY, OR TORT (INCLUDING NEGLIGENCE OR OTHERWISE) ARISING IN ANY WAY OUT OF THE USE OF THIS SOFTWARE, EVEN IF ADVISED OF THE POSSIBILITY OF SUCH DAMAGE.

## libvorbis

<http://www.xiph.org/vorbis/>

Copyright (c) 2002-2004 Xiph.org Foundation

Redistribution and use in source and binary forms, with or without modification, are permitted provided that the following conditions are met:

Redistributions of source code must retain the above copyright notice, this list of conditions and the following disclaimer.

Redistributions in binary form must reproduce the above copyright notice, this list of conditions and the following disclaimer in the documentation and/or other materials provided with the distribution. Neither the name of the Xiph.org Foundation nor the names of its contributors may be used to endorse or promote products derived from this software without specific prior written permission.

THIS SOFTWARE IS PROVIDED BY THE COPYRIGHT HOLDERS AND CONTRIBUTORS "AS IS" AND ANY EXPRESS OR IMPLIED WARRANTIES, INCLUDING, BUT NOT LIMITED TO, THE IMPLIED WARRANTIES OF MERCHANTABILITY AND FITNESS FOR A PARTICULAR PURPOSE ARE DISCLAIMED. IN NO EVENT SHALL THE FOUNDATION OR CONTRIBUTORS BE LIABLE FOR ANY DIRECT, INDIRECT, INCIDENTAL, SPECIAL, EXEMPLARY, OR CONSEQUENTIAL DAMAGES (INCLUDING, BUT NOT LIMITED TO, PROCUREMENT OF SUBSTITUTE GOODS OR SERVICES; LOSS OF USE, DATA, OR PROFITS; OR BUSINESS INTERRUPTION) HOWEVER CAUSED AND ON ANY THEORY OF LIABILITY, WHETHER IN CONTRACT, STRICT LIABILITY, OR TORT (INCLUDING NEGLIGENCE OR OTHERWISE) ARISING IN ANY WAY OUT OF THE USE OF THIS SOFTWARE, EVEN IF ADVISED OF THE POSSIBILITY OF SUCH DAMAGE.

## Tremolo

<http://wss.co.uk/pinknoise/tremolo>

Copyright (C) 2002-2009 Xiph.org Foundation Changes Copyright (C) 2009-2010 Robin Watts for Pinknoise Productions Ltd

Redistribution and use in source and binary forms, with or without modification, are permitted provided that the following conditions are met:

– Redistributions of source code must retain the above copyright notice, this list of conditions and the following disclaimer.

– Redistributions in binary form must reproduce the above copyright notice, this list of conditions and the following disclaimer in the documentation and/or other materials provided with the distribution.

– Neither the name of the Xiph.org Foundation nor the names of its contributors may be used to endorse or promote products derived from this software without specific prior written permission.

THIS SOFTWARE IS PROVIDED BY THE COPYRIGHT HOLDERS AND CONTRIBUTORS "AS IS" AND ANY EXPRESS OR IMPLIED WARRANTIES, INCLUDING, BUT NOT LIMITED TO, THE IMPLIED WARRANTIES OF MERCHANTABILITY AND FITNESS FOR A PARTICULAR PURPOSE ARE DISCLAIMED. IN NO EVENT SHALL THE FOUNDATION OR CONTRIBUTORS BE LIABLE FOR ANY DIRECT, INDIRECT, INCIDENTAL, SPECIAL, EXEMPLARY, OR CONSEQUENTIAL DAMAGES (INCLUDING, BUT NOT LIMITED TO, PROCUREMENT OF SUBSTITUTE GOODS OR SERVICES; LOSS OF USE, DATA, OR PROFITS; OR BUSINESS INTERRUPTION) HOWEVER CAUSED AND ON ANY THEORY OF LIABILITY, WHETHER IN CONTRACT, STRICT LIABILITY, OR TORT (INCLUDING NEGLIGENCE OR OTHERWISE) ARISING IN ANY WAY OUT OF THE USE OF THIS SOFTWARE, EVEN IF ADVISED OF THE POSSIBILITY OF SUCH DAMAGE.

## Tremor

<http://wiki.xiph.org/index.php/Tremor>

Copyright (c) 2002, Xiph.org Foundation

Redistribution and use in source and binary forms, with or without modification, are permitted provided that the following conditions are met:

– Redistributions of source code must retain the above copyright notice, this list of conditions and the following disclaimer.

– Redistributions in binary form must reproduce the above copyright notice, this list of conditions and the following disclaimer in the documentation and/or other materials provided with the distribution.

– Neither the name of the Xiph.org Foundation nor the names of its contributors may be used to endorse or promote products derived from this software without specific prior written permission.

THIS SOFTWARE IS PROVIDED BY THE COPYRIGHT HOLDERS AND CONTRIBUTORS "AS IS" AND ANY EXPRESS OR IMPLIED WARRANTIES, INCLUDING, BUT NOT LIMITED TO, THE IMPLIED WARRANTIES OF MERCHANTABILITY AND FITNESS FOR A PARTICULAR PURPOSE ARE DISCLAIMED. IN NO EVENT SHALL THE FOUNDATION OR CONTRIBUTORS BE LIABLE FOR ANY DIRECT, INDIRECT, INCIDENTAL, SPECIAL, EXEMPLARY, OR CONSEQUENTIAL DAMAGES (INCLUDING, BUT NOT LIMITED TO, PROCUREMENT OF SUBSTITUTE GOODS OR SERVICES; LOSS OF USE, DATA, OR PROFITS; OR BUSINESS INTERRUPTION) HOWEVER CAUSED AND ON ANY THEORY OF LIABILITY, WHETHER IN CONTRACT, STRICT LIABILITY, OR TORT (INCLUDING NEGLIGENCE OR OTHERWISE) ARISING IN ANY WAY OUT OF THE USE OF THIS SOFTWARE, EVEN IF ADVISED OF THE POSSIBILITY OF SUCH DAMAGE.

## Mersenne Twister

<http://www.math.sci.hiroshima-u.ac.jp/~m-mat/MT/MT2002/CODES/mt19937ar.c>

Copyright (C) 1997 - 2002, Makoto Matsumoto and Takuji Nishimura, All rights reserved.

Redistribution and use in source and binary forms, with or without modification, are permitted provided that the following conditions are met:

Redistributions of source code must retain the above copyright notice, this list of conditions and the following disclaimer.

Redistributions in binary form must reproduce the above copyright notice, this list of conditions and the following disclaimer in the documentation and/or other materials provided with the distribution. The names of its contributors may not be used to endorse or promote products derived from this software without specific prior written permission.

THIS SOFTWARE IS PROVIDED BY THE COPYRIGHT HOLDERS AND CONTRIBUTORS "AS IS" AND ANY EXPRESS OR IMPLIED WARRANTIES, INCLUDING, BUT NOT LIMITED TO, THE IMPLIED WARRANTIES OF MERCHANTABILITY AND FITNESS FOR A PARTICULAR PURPOSE ARE DISCLAIMED. IN NO EVENT SHALL THE COPYRIGHT OWNER OR CONTRIBUTORS BE LIABLE FOR ANY DIRECT, INDIRECT, INCIDENTAL, SPECIAL, EXEMPLARY, OR CONSEQUENTIAL DAMAGES (INCLUDING, BUT NOT LIMITED TO, PROCUREMENT OF SUBSTITUTE GOODS OR SERVICES; LOSS OF USE, DATA, OR PROFITS; OR BUSINESS INTERRUPTION) HOWEVER CAUSED AND ON ANY THEORY OF LIABILITY, WHETHER IN CONTRACT, STRICT LIABILITY, OR TORT (INCLUDING NEGLIGENCE OR OTHERWISE) ARISING IN ANY WAY OUT OF THE USE OF THIS SOFTWARE, EVEN IF ADVISED OF THE POSSIBILITY OF SUCH DAMAGE.

## zlib

<http://www.zlib.net/>

zlib.h -- interface of the 'zlib' general purpose compression library version 1.2.3, July 18th, 2005

Copyright (C) 1995-2004 Jean-loup Gailly and Mark Adler

This software is provided 'as-is', without any express or implied warranty. In no event will the authors be held liable for any damages arising from the use of this software.

Permission is granted to anyone to use this software for any purpose, including commercial applications, and to alter it and redistribute it freely, subject to the following restrictions:

The origin of this software must not be misrepresented; you must not claim that you wrote the original software. If you use this software in a product, an acknowledgment in the product documentation would be appreciated but is not required.

Altered source versions must be plainly marked as such, and must not be misrepresented as being the original software.

This notice may not be removed or altered from any source distribution.

Jean-loup Gailly [jloup@gzip.org](mailto:jloup@gzip.org), Mark Adler [madler@alumni.caltech.edu](mailto:madler@alumni.caltech.edu)

## curl

<http://curl.haxx.se>

COPYRIGHT AND PERMISSION NOTICE

Copyright (c) 1996 - 2011, Daniel Stenberg, <[daniel@haxx.se](mailto:daniel@haxx.se)>.

All rights reserved.

Permission to use, copy, modify, and distribute this software for any purpose with or without fee is hereby granted, provided that the above copyright notice and this permission notice appear in all copies.

THE SOFTWARE IS PROVIDED "AS IS", WITHOUT WARRANTY OF ANY KIND, EXPRESS OR IMPLIED, INCLUDING BUT NOT LIMITED TO THE WARRANTIES OF MERCHANTABILITY, FITNESS FOR A PARTICULAR PURPOSE AND NONINFRINGEMENT OF THIRD PARTY RIGHTS. IN NO EVENT SHALL THE AUTHORS OR COPYRIGHT HOLDERS BE LIABLE FOR ANY CLAIM, DAMAGES OR OTHER LIABILITY, WHETHER IN AN ACTION OF CONTRACT, TORT OR OTHERWISE, ARISING FROM, OUT OF OR IN CONNECTION WITH THE SOFTWARE OR THE USE OR OTHER DEALINGS IN THE SOFTWARE.

Except as contained in this notice, the name of a copyright holder shall not be used in advertising or otherwise to promote the sale, use or other dealings in this Software without prior written authorization of the copyright holder.

## C-ares

<http://c-ares.haxx.se>

Copyright 1998 by the Massachusetts Institute of Technology.

Permission to use, copy, modify, and distribute this software and its documentation for any purpose and without fee is hereby granted, provided that the above copyright notice appear in all copies and that both that copyright notice and this permission notice appear in supporting documentation, and that the name of M.I.T. not be used in advertising or publicity pertaining to distribution of the software without specific, written prior permission. M.I.T. makes no representations about the suitability of this software for any purpose. It is provided "as is" without express or implied warranty.





<http://www.sony.net/>



\* 4 5 3 3 0 9 2 4 1 \* (2)