

# Always here to help you

Register your product and get support at  
[www.philips.com/welcome](http://www.philips.com/welcome)

SCF355

Question?  
Contact  
Philips



**PHILIPS**  
**AVENT**

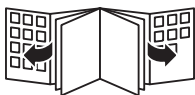

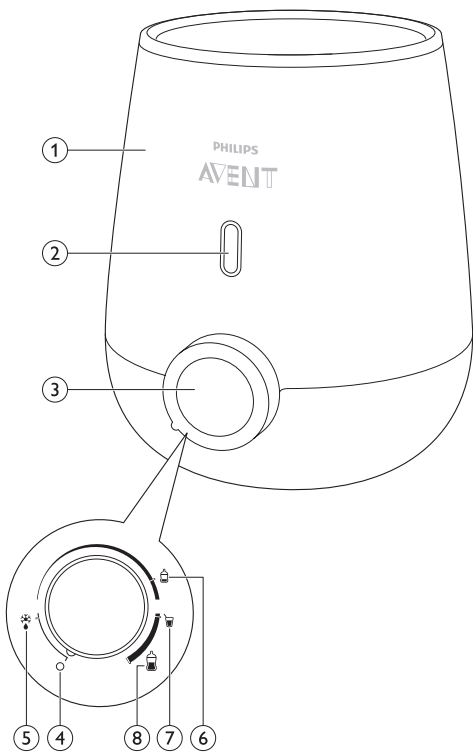



<b>ENGLISH</b>	<b>6</b>
<b>DEUTSCH</b>	<b>15</b>
<b>FRANÇAIS</b>	<b>25</b>
<b>ITALIANO</b>	<b>34</b>
<b>NEDERLANDS</b>	<b>43</b>
<b>INDONESIA</b>	<b>52</b>
<b>ภาษาไทย</b>	<b>60</b>
<b>TIẾNG VIỆT</b>	<b>66</b>

### General description (Fig. 1)

- 1 Bottle warmer
- 2 Light
- 3 Settings knob
- 4 Off setting
- 5 Defrost setting
- 6 Milk warming setting for contents up to 180ml/6oz
- 7 Food warming setting
- 8 Milk warming setting for contents over and including 180ml/6oz

### Important

To fully benefit from the support that Philips offers, register your appliance at **[www.philips.com/welcome](http://www.philips.com/welcome)**.

Read this user manual carefully before you use the bottle warmer and save it for future reference.

#### **Danger**

- Do not immerse the cord, plug or appliance in water or other liquid.

#### **Warning**

- Only use the appliance indoors.
- Do not let the mains cord hang over the edge of a table or worktop. Excess cord can be stored in the base of the bottle warmer.
- Keep the mains cord away from hot surfaces.
- Only connect the appliance to an earthed wall socket. Always make sure that the plug is inserted into the wall socket properly.

- Check if the voltage indicated on the bottom of the appliance corresponds to the local mains voltage before you connect the appliance.
- If you need to use an extension cord, make sure it is an earthed extension cord with a rating of at least 13 amperes.
- Do not use the appliance if the plug, the mains cord or the appliance itself is damaged. If the mains cord is damaged, you must have it replaced by Philips, a service centre authorised by Philips or similarly qualified persons in order to avoid a hazard.
- Do not place the appliance on or near a hot gas or electric cooker, or in a heated oven.
- This appliance can be used by children aged from 8 years and above and persons with reduced physical, sensory or mental capabilities or lack of experience and knowledge if they have been given supervision or instruction concerning use of the appliance in a safe way and understand the hazards involved. Cleaning and user maintenance shall not be made by children unless they are older than 8 years and supervised. Keep the appliance and its cord out of the reach of children aged less than 8 years.
- Children shall not play with the appliance.
- Do not spill water on the mains plug.
- Only use the appliance as described in the user manual to avoid potential injury due to misuse.
- Do not preheat the appliance.

## 8 ENGLISH

- Always place a fully assembled bottle with cap in the bottle warmer before you add water.
- Make sure you add water before you switch on the bottle warmer.
- Hot water can cause serious burns. Be careful when the bottle warmer contains hot water.
- The accessible surfaces of the appliance may become hot during use and are subject to residual heat after use.
- Do not move the appliance when it contains hot water.
- When the food or milk has reached the required temperature, remove the bottle or container from the bottle warmer. If you leave food or milk in the bottle warmer, the temperature of the food or milk increases.
- Always check the food temperature before you feed your child.

### **Caution**

- This appliance is intended to be used in household and similar applications such as farm houses, bed and breakfast type environments, staff kitchen areas in shops, offices and other working environments, and by clients in hotels, motels and other residential type environments.
- Unplug the appliance when it is not in use.
- The surface of the heating element is subject to residual heat after use.



- Let the appliance cool down before you clean it.
- Follow the descaling instructions to avoid irreparable damage.
- Do not try to open or repair the appliance yourself. You can contact the Philips Consumer Care Centre in your country (see **[www.philips.com/support](http://www.philips.com/support)**).

You can find the production date code YYWW in the cord storage compartment in the base of the bottle warmer.

### **Electromagnetic fields (EMF)**

This Philips appliance complies with all applicable standards and regulations regarding exposure to electromagnetic fields.

### **Using the bottle warmer**

With this bottle warmer, you can safely warm all Philips Avent feeding bottles and milk/baby food in containers and other baby food jars.

*Note: Philips Avent breast milk bags and Philips Avent 2oz/60ml bottles cannot be used in this bottle warmer.*

### **Explanation of settings**

---

- Off setting: The bottle warmer is switched off and the light is off. On every other setting, the appliance is switched on and the light is lit (Fig. 2).
- Defrost setting: Defrost a bottle/container of milk/baby food to liquid state. No warming occurs.
- Milk warming setting for contents up to 180ml/6oz: Select this setting when you want to warm a bottle of milk with a content up to 180ml/6oz.
- Food warming setting: Select this setting when you want to warm a container/jar of baby food.
- Milk warming setting for contents over and including 180ml/6oz: Select this setting when you want to warm a bottle of milk with a content over and including 180ml/6oz.

## Using the bottle warmer to warm milk

---

- 1 Put the mains plug in the wall socket (Fig. 3).
- 2 Place a bottle in the bottle warmer (Fig. 4).
- 3 Fill the bottle warmer with drinking water up to the level of the milk in the bottle. In case of large amounts of milk, the maximum level of water is approximately 1 cm below the top of the bottle warmer. An accurate water level ensures correct warming performance (Fig. 5).
- 4 Select the desired setting. See the warming reference table at the end of this chapter to check how long the milk needs to be warmed in the selected setting (Fig. 6).

*Note: The speed of warming milk depends on the amount of the milk warmed and on its initial temperature, i.e. room temperature (20°C) or fridge temperature (5°C).*

- 5 The orange light goes on when you select a setting. This indicates that the bottle warmer is on (Fig. 7).

*Note: Whilst warming the milk circulates and heats evenly.*

- 6 Check the warming reference table for the time required to warm the milk. Remove the bottle from the bottle warmer after the time indicated in the warming reference table has passed (Fig. 8).

*Tip: When you find the milk is not warm enough, you can place the bottle back into the appliance for a maximum of 30 seconds of extra warming. This will create a slightly warmer result but without overheating.*

Caution: If you leave the bottle in the bottle warmer longer than the time indicated in the settings table, the milk may become overheated.

*Note: If you overheat breast milk, valuable nutrients and vitamins may be lost.*

- 7 Always check the temperature before you feed your baby. Gently shake the bottle or milk storage container and check the temperature of the milk by sprinkling a few drops on the inside of your wrist (Fig. 9).

- 8** Turn the knob back to the 'off' position (Fig. 10).

Caution: If you do not turn the knob back to the 'off' position, the water keeps warming.

---

### Using the bottle warmer to warm baby food

---

- 1** Follow the same steps as indicated in the previous paragraph.

- 2** Make sure to stir the baby food during warming as it does not circulate automatically. Be careful not to burn your fingers when holding the container/jar while stirring. (Fig. 11)

After warming test the baby food with a spoon to ensure it is not too hot. If the baby food is not warm enough, put the container back into the bottle warmer and warm the baby food until it has the desired temperature.

*Note: Due to the high variety of baby food consistencies, it is strongly recommended to continuously stir and check while you are warming the baby food for an optimal result.*

---

### Defrost setting

---

At this setting, your frozen milk can be defrosted till liquid state. Check the warming reference table for the expected defrost timings, as indication one small and one larger milk volume are included in the table. When your milk is defrosted, choose one of the warming settings. Consider the start temperature of your milk around room temperature for the warming timings as rough guideline.

*Note: Due to the high variety of baby food consistencies, it is strongly recommended to continuously stir and check while you are defrosting the baby food for an optimal result.*

### Warming reference table

Milk content	Start temperature of milk		
	20°C	5°C	Frozen
60-90ml/2-3oz	3 min	4.5 min	1-1.5 hrs
90-110ml/3-4oz	3 min	5.5 min	
125-150ml/4-5oz	3 min	3.5 min	
180-210ml/6-7oz	4 min	5.5 min	1.5-2.5 hrs
240-260ml/8-9oz	4.5 min	7 min	
290-330ml/10-11oz	5 min	7.5 min	

*Note: The indicated warming times are based on Philips Avent Classic and Natural PP bottle ranges. Be aware that warming timings of Philips Avent standard bottles and glass bottles deviate from these indications.*

*The characteristics of bottles such as material or thickness may also impact the warming times, therefore it may take less time to warm a larger volume of milk.*

*Note: The indicated defrosting times are based on Philips Avent food containers.*

*Note: Due to the high variety of baby food consistencies, it is not possible to indicate warming timings for baby food.*

*Note: The food or milk may feel cool to you, but for a newborn baby its temperature is very pleasant.*

## Cleaning and descaling

### Cleaning

---

- 1 After each use, unplug the bottle warmer and let it cool down (Fig. 12).
- 2 Remove the water from the bottle warmer for hygienic reasons (Fig. 13).
- 3 Wipe the outside and inside of the bottle warmer with a moist cloth (Fig. 14).

Do not use abrasive, anti-bacterial cleaning agents, chemical solvents or sharp tools to clean the bottle warmer.

*Note: If you used the bottle warmer to warm containers with baby food, make sure that no spilled baby food remains on the bottom of the bottle warmer.*

### Descaling

---

It is recommended to descale the bottle warmer every **four weeks** to ensure it continues to work efficiently.

- 1 Mix 50ml/1.7oz of white vinegar with 100ml/3.4oz of cold water to descale the bottle warmer. Switch on the bottle warmer, select the milk warming setting for contents under 180ml/6oz and let the appliance operate for 10 minutes. Leave the solution in the bottle warmer until all scale has dissolved (Fig. 15).

*Note: You can also use citric acid based descalers.*

*Note: Do not use other types of descalers.*

- 2 Unplug the bottle warmer before you empty it (Fig. 12).
- 3 Empty the bottle warmer and rinse its inside thoroughly. If you still see traces of scale after rinsing, repeat the descaling procedure (Fig. 13).

## Recycling

- This symbol on a product means that the product is covered by European Directive 2012/19/EU. Inform yourself about the local separate collection system for electrical and electronic products. Follow local rules and never dispose of the product with normal household waste. Correct disposal of old products helps prevent negative consequences for the environment and human health. (Fig. 16)

## Guarantee and support

If you need information or support, please visit **[www.philips.com/support](http://www.philips.com/support)** or read the separate worldwide guarantee leaflet.

## Allgemeine Beschreibung (Abb. 1)

- 1 Flaschenwärmer
- 2 Anzeige
- 3 Drehregler
- 4 Aus-Stufe
- 5 Auftau-Stufe
- 6 Stufe zur Erwärmung von Milchmengen von weniger als 180 ml
- 7 Stufe zur Erwärmung von Speisen
- 8 Stufe zur Erwärmung von Milchmengen einschließlich und über 180 ml

## Wichtig

Um das Kundendienstangebot von Philips vollständig nutzen zu können, sollten Sie Ihr Gerät unter **[www.philips.com/welcome](http://www.philips.com/welcome)** registrieren. Lesen Sie diese Bedienungsanleitung vor dem Gebrauch des Flaschenwärmers aufmerksam durch, und bewahren Sie sie für eine spätere Verwendung auf.

### Gefahr

- Tauchen Sie das Kabel, den Stecker oder das Gerät nicht in Wasser oder andere Flüssigkeiten.

### Warnung

- Verwenden Sie das Gerät nur im Haus.
- Lassen Sie das Netzkabel nicht über den Rand des Tisches oder der Arbeitsfläche hängen. Das Kabel lässt sich im Sockel des Flaschenwärmers verstauen.
- Achten Sie darauf, dass das Netzkabel nicht in der Nähe heißer Flächen verläuft.

## 16 DEUTSCH

- Schließen Sie das Gerät nur an eine geerdete Steckdose an. Achten Sie stets darauf, dass der Stecker richtig in der Steckdose sitzt.
- Prüfen Sie vor Inbetriebnahme, ob die Spannungsangabe auf der Unterseite des Geräts mit der örtlichen Netzspannung übereinstimmt.
- Wenn Sie ein Verlängerungskabel verwenden, muss dieses geerdet und auf mindestens 13 A ausgelegt sein.
- Verwenden Sie das Gerät nicht, wenn der Stecker, das Netzkabel oder das Gerät selbst beschädigt ist. Wenn das Netzkabel beschädigt ist, darf es nur von einem Philips Service-Center, einer von Philips autorisierten Werkstatt oder einer ähnlich qualifizierten Person ausgetauscht werden, um Gefährdungen zu vermeiden.
- Stellen Sie das Gerät nicht auf den heißen Gas- oder Elektroherd oder in den beheizten Ofen.
- Dieses Gerät kann von Kindern ab 8 Jahren und Personen mit verringerten physischen, sensorischen oder psychischen Fähigkeiten oder Mangel an Erfahrung und Kenntnis verwendet werden, wenn sie bei der Verwendung beaufsichtigt werden oder Anweisung zum sicheren Gebrauch des Geräts erhalten und die Gefahren verstanden haben. Reinigung und Pflege des Geräts dürfen nicht von Kindern durchgeführt werden, außer sie sind älter als 8 Jahre und beaufsichtigt. Bewahren Sie das



Gerät und das Kabel außerhalb der Reichweite von Kindern unter 8 Jahren auf.

- Kinder dürfen nicht mit dem Gerät spielen.
- Achten Sie darauf, dass kein Wasser auf den Netzstecker geschüttet wird.
- Verwenden Sie das Gerät nur wie in der Bedienungsanleitung beschrieben, um mögliche Verletzungen durch falsche Bedienung zu vermeiden.
- Wärmen Sie das Gerät nicht vor.
- Stellen Sie immer eine vollständig zusammengesetzte Flasche mit Kappe in den Flaschenwärmer, bevor Sie Wasser hinzufügen.
- Vergewissern Sie sich, dass Sie vor dem Einschalten des Flaschenwärmers Wasser hinzufügen.
- Heißes Wasser kann Verbrühungen verursachen. Gehen Sie vorsichtig mit dem Flaschenwärmer um, wenn er heißes Wasser enthält.
- Die Oberflächen des Geräts können während des Gebrauchs heiß werden und verfügen nach dem Gebrauch über Restwärme.
- Bewegen Sie das Gerät nicht, wenn es heißes Wasser enthält.
- Wenn die Babykost bzw. Milch die erforderliche Temperatur erreicht hat, nehmen Sie die Flasche bzw. den Behälter aus dem Flaschenwärmer heraus. Wenn Babykost oder Milch weiterhin im Flaschenwärmer bleibt, erhöht sich die Temperatur der Babykost bzw. Milch.

- Bevor Sie Ihr Baby füttern, sollten Sie die Temperatur der Nahrung überprüfen.

### **Achtung**

- Dieses Gerät ist für die Verwendung im Haushalt und in Einrichtungen wie Bauernhöfen, Frühstückspensionen, Mitarbeiterküchen in Geschäften, Büros und anderen Arbeitsumgebungen sowie für Kunden in Hotels, Motels und anderen Einrichtungen vorgesehen.
- Stecken Sie das Gerät aus, wenn es nicht in Gebrauch ist.
- Die Oberfläche des Heizelements kann nach der Verwendung Abwärme abgeben.
- Lassen Sie das Gerät abkühlen, bevor Sie es reinigen.
- Befolgen Sie die Anweisungen zum Entkalken, um irreparable Schäden zu vermeiden.
- Versuchen Sie nicht, das Gerät selbst zu öffnen oder zu reparieren. Wenden Sie sich an ein Philips Service-Center in Ihrem Land (**siehe [www.philips.com/support](http://www.philips.com/support)**).

Sie können das Produktionsdatum JJWW im Fach für die Kabelaufbewahrung unten am Flaschenwärmer finden.

### **Elektromagnetische Felder**

Dieses Philips Gerät erfüllt sämtliche Normen und Regelungen bezüglich der Exposition in elektromagnetischen Feldern.

## Den Flaschenwärmer verwenden

Mit diesem Flaschenwärmer können Sie alle Philips Avent Flaschen und Milch-/Babynahrungsbehälter sowie andere Babynahrungsgläschen sicher erwärmen.

*Hinweis: Philips Avent Milchaufbewahrungsbeutel sowie Philips Avent 60 ml Flaschen können in diesem Flaschenwärmer nicht verwendet werden.*

### Erklärung der Einstellungen

- Aus-Stufe: Der Flaschenwärmer ist ausgeschaltet, und die Anzeige ist aus. Bei jeder anderen Einstellung ist das Gerät eingeschaltet, und die Anzeige leuchtet (Abb. 2).
- Auftau-Stufe: Auftauen einer Flasche/eines Behälters mit Milch/ Babynahrung, bis diese flüssig ist. Es findet keine Erwärmung statt.
- Stufe zur Erwärmung von Milchmengen von weniger als 180 ml: Wählen Sie diese Stufe aus, wenn Sie eine Flasche Milch mit weniger als 180 ml Inhalt erwärmen möchten.
- Stufe zur Erwärmung von Speisen: Wählen Sie diese Stufe aus, wenn Sie einen Behälter/ein Gläschen mit Babynahrung erwärmen möchten.
- Stufe zur Erwärmung von Milchmengen einschließlich und über 180 ml: Wählen Sie diese Stufe aus, wenn Sie eine Flasche Milch mit einschließlich und über 180 ml Inhalt erwärmen möchten.

### Den Flaschenwärmer zum Erwärmen von Milch verwenden

- 1** Stecken Sie den Netzstecker in eine Steckdose (Abb. 3).
- 2** Stellen Sie eine Flasche in den Flaschenwärmer (Abb. 4).
- 3** Füllen Sie den Flaschenwärmer bis zur Höhe der Milch in der Flasche mit Wasser. Bei viel Milch darf das Wasser bis maximal etwa 1 cm unter dem oberen Rand des Flaschenwärmers eingefüllt werden. Der richtige Wasserstand stellt eine ordnungsgemäße Erwärmung sicher (Abb. 5).
- 4** Wählen Sie die gewünschte Stufe aus. In der Referenztabelle mit Erwärmungszeiten am Ende dieses Kapitels erhalten Sie Angaben dazu, wie lange die Milch in der ausgewählten Stufe erwärmt werden muss (Abb. 6).

*Hinweis: Wie schnell die Milch erwärmt wird, hängt von der Menge der Milch und von der Anfangstemperatur ab, d. h. Raumtemperatur (20 °C) oder Kühlschranks-temperatur (5 °C).*

- 5** Die orangefarbene Anzeige wird aktiviert, wenn Sie eine Stufe auswählen. Dies zeigt an, dass der Flaschenwärmer eingeschaltet ist (Abb. 7).

*Hinweis: Die Milch wird während des Erwärmens zirkuliert und gleichmäßig erwärmt.*

- 6** Überprüfen Sie in der Referenztabelle mit Erwärmungszeiten die erforderliche Erwärmungszeit für die Milch. Nehmen Sie die Flasche nach der in der Referenztabelle mit Erwärmungszeiten angegebenen Zeit aus dem Flaschenwärmer (Abb. 8).

*Tipp: Wenn die Milch nicht warm genug ist, können Sie die Flasche für maximal 30 Sekunden zusätzliche Erwärmungszeit zurück in das Gerät für stellen. Dies führt zu einem wärmeren Ergebnis ohne Überhitzen.*

Achtung: Wenn die Flasche länger als die in der Referenztabelle angegebene Zeit im Flaschenwärmer bleibt, kann die Milch überhitzt werden.

*Hinweis: Wenn Sie Muttermilch überhitzen, können wertvolle Nährstoffe und Vitamine verloren gehen.*

- 7** Bevor Sie Ihr Baby füttern, sollten Sie die Temperatur stets überprüfen. Schütteln Sie vorsichtig die Flasche bzw. den Milchaufbewahrungsbehälter, und prüfen Sie die Temperatur der Milch, indem Sie ein paar Tropfen auf die Innenseite Ihres Handgelenks geben (Abb. 9).

- 8** Drehen Sie den Regler zur Aus-Position (Abb. 10).

Achtung: Wenn Sie den Regler nicht zur Aus-Position drehen, wird das Wasser weiter erwärmt.

## Den Flaschenwärmer zum Erwärmen von Babynahrung verwenden

---

- 1** Folgen Sie denselben Schritten wie im vorherigen Absatz.
- 2** Vergewissern Sie sich, dass Sie die Babynahrung während des Erwärmens umrühren, da sie nicht automatisch zirkuliert. Seien Sie vorsichtig, damit Sie Ihre Finger nicht verbrennen, wenn Sie den Behälter/das Gläschen beim Umrühren halten. (Abb. 11)

Probieren Sie nach dem Erwärmen die Babynahrung mit einem Löffel, um sicherzustellen, dass sie nicht zu heiß ist. Wenn die Babynahrung nicht warm genug ist, stellen Sie den Behälter zurück in den Flaschenwärmer, und erwärmen Sie die Babynahrung weiter, bis sie die gewünschte Temperatur erreicht hat.

*Hinweis: Aufgrund der unterschiedlichen Konsistenz der Babynahrung empfehlen wir Ihnen, diese während des Erwärmens ständig umzurühren und zu überprüfen, um ein optimales Ergebnis zu erhalten.*

### Auftau-Stufe

---

Mit dieser Einstellung kann die gefrorene Milch aufgetaut werden, sodass sie flüssig wird. Überprüfen Sie die Referenztafel mit Auftauzeiten. Als Richtwert sind eine kleinere und eine größere Milchmenge in der Tabelle angegeben. Wenn die Milch aufgetaut ist, wählen Sie eine der Erwärmungseinstellungen aus. Gehen Sie als grobe Richtlinie für die Erwärmungszeit von Raumtemperatur als Ausgangstemperatur Ihrer Milch aus.

*Hinweis: Aufgrund der unterschiedlichen Konsistenz der Babynahrung empfehlen wir Ihnen, diese während des Auftauens ständig umzurühren und zu überprüfen, um ein optimales Ergebnis zu erhalten.*

## Referenztabelle mit Erwärmungszeiten

	Ausgangstemperatur der Milch		
Milchinhalt	20 °C	5 °C	Gefroren
60 – 90 ml	3 Minuten	4,5 Minuten	1 – 1,5 Stunden
90 – 110 ml	3 Minuten	5,5 Minuten	
125 – 150 ml	3 Minuten	3,5 Minuten	
180 – 210 ml	4 Minuten	5,5 Minuten	1,5 – 2,5 Stunden
240 – 260 ml	4,5 Minuten	7 Minuten	
290 – 330 ml	5 Minuten	7,5 Minuten	

*Hinweis: Die angegebenen Erwärmungszeiten basieren auf den Philips Avent Klassik- und Naturnah-PP-Flaschen. Bitte beachten Sie, dass Erwärmungszeiten von Philips Avent Standardflaschen und Glasflaschen von diesen Angaben abweichen. Auch die Eigenschaften von Flaschen wie das Material oder die Dicke können Einfluss auf die Erwärmungszeiten haben, sodass das Erwärmen einer größeren Menge Milch weniger Zeit in Anspruch nehmen kann.*

*Hinweis: Die angegebenen Auftauzeiten basieren auf Philips Avent Nahrungsbehältern.*

*Hinweis: Aufgrund der unterschiedlichen Konsistenz der Babynahrung können die Erwärmungszeiten für Babynahrung nicht angegeben werden.*

*Hinweis: Die Babykost bzw. Milch kann sich für Sie kalt anfühlen, aber für ein Neugeborenes ist die Temperatur sehr angenehm.*

## Reinigen und Entkalken

### Pflege

- 1 Stecken Sie den Flaschenwärmer nach jedem Gebrauch aus, und lassen Sie ihn abkühlen (Abb. 12).
- 2 Entfernen Sie das Wasser aus hygienischen Gründen aus dem Flaschenwärmer (Abb. 13).
- 3 Wischen Sie die Außenseite und die Innenseite des Flaschenwärmers mit einem feuchten Tuch ab (Abb. 14).

Verwenden Sie niemals Scheuermittel, antibakterielle Reiniger, chemische Lösungsmittel oder scharfe Werkzeuge, um den Flaschenwärmer zu reinigen.

*Hinweis: Wenn Sie den Flaschenwärmer zum Erwärmen von Behältern mit Babynahrung verwenden, sollten Sie sicherstellen, dass keine Reste von Babynahrung auf dem Boden des Flaschenwärmers haften.*

### Entkalken

Es wird empfohlen, den Flaschenwärmer **alle vier Wochen zu entkalken**, um sicherzustellen, dass er weiter ordnungsgemäß funktioniert.

- 1 Mischen Sie 50 ml Haushaltsessig mit 100 ml kaltem Wasser, um den Flaschenwärmer zu entkalken. Schalten Sie den Flaschenwärmer ein, wählen Sie die Stufe zur Erwärmung von Milchmengen unter 180 ml aus, und lassen Sie das Gerät 10 Minuten laufen. Lassen Sie die Lösung im Flaschenwärmer einwirken, bis sich alle Kalkablagerungen gelöst haben (Abb. 15).

*Hinweis: Sie können auch Entkalker auf Zitronensäurebasis verwenden.*

*Hinweis: Verwenden Sie keine anderen Arten von Entkalkern.*

- 2 Stecken Sie den Flaschenwärmer aus, bevor Sie ihn entleeren (Abb. 12).
- 3 Entleeren Sie den Flaschenwärmer, und spülen Sie ihn gründlich aus. Wenn nach dem Ausspülen noch Kalkreste vorhanden sind, wiederholen Sie den Entkalkungsvorgang (Abb. 13).

## **Recycling**

- Befindet sich dieses Symbol auf der Maschine, gilt für diese Maschine die Europäische Richtlinie 2012/19/EU. Informieren Sie sich über die örtlichen Bestimmungen zur getrennten Entsorgung von elektrischen und elektronischen Produkten. Befolgen Sie die örtlichen Bestimmungen, und entsorgen Sie Ihre Maschine niemals über den normalen Hausmüll. Durch die korrekte Entsorgung von Altgeräten werden Umwelt und Menschen vor negativen Folgen geschützt. (Abb. 16)

## **Garantie und Support**

Für Unterstützung und weitere Informationen besuchen Sie die Philips Website unter **[www.philips.com/support](http://www.philips.com/support)**, oder lesen Sie die internationale Garantieschrift.



## Description générale (fig. 1)

- 1 Chauffe-biberon
- 2 Lumière
- 3 Bouton de réglage
- 4 Fonction d'arrêt
- 5 Fonction de décongélation
- 6 Fonction de réchauffage du lait pour les quantités inférieures ou égales à 180 ml
- 7 Fonction de réchauffage des aliments
- 8 Fonction de réchauffage du lait pour les quantités supérieures ou égales à 180 ml

## Important

Pour profiter pleinement de l'assistance offerte par Philips, enregistrez votre appareil à l'adresse suivante : **[www.philips.com/welcome](http://www.philips.com/welcome)**.

Avant d'utiliser le chauffe-biberon, lisez attentivement ce mode d'emploi et conservez-le pour un usage ultérieur.

### **Danger**

- N'immergez pas le cordon d'alimentation, la fiche électrique ni l'appareil dans l'eau ou dans un autre liquide.

### **Avertissement**

- Les appareils doivent être utilisés uniquement en intérieur.
- Ne laissez pas le cordon d'alimentation pendre de la table ou du plan de travail. Enroulez l'excédent de cordon à la base du chauffe-biberon.
- Tenez le cordon d'alimentation à l'écart des surfaces chaudes.

- Branchez l'appareil sur une prise murale mise à la terre. Assurez-vous que la fiche est correctement insérée dans la prise.
- Avant de brancher l'appareil, vérifiez que la tension indiquée sur la base correspond à la tension secteur locale.
- Si vous avez besoin d'utiliser une rallonge, assurez-vous qu'elle est reliée à la terre et d'une puissance d'au moins 13 ampères.
- Si la fiche électrique, le cordon d'alimentation ou l'appareil est endommagé, n'utilisez pas l'appareil. Afin d'éviter tout accident, si le cordon d'alimentation est endommagé, faites-le remplacer par Philips, un Centre Service Agréé Philips ou un technicien qualifié.
- Ne placez pas l'appareil sur une cuisinière à gaz ou électrique chaude ni dans un four chaud.
- Cet appareil peut être utilisé par des enfants âgés de 8 ans ou plus, des personnes dont les capacités physiques, sensorielles ou intellectuelles sont réduites ou des personnes manquant d'expérience et de connaissances, à condition que ces enfants ou personnes soient sous surveillance ou qu'ils aient reçu des instructions quant à l'utilisation sécurisée de l'appareil et qu'ils aient pris connaissance des dangers encourus. Le nettoyage et l'entretien ne doivent pas être réalisés par des enfants sauf s'ils sont âgés de plus de 8 ans et sous surveillance.

Tenez l'appareil et son cordon hors de portée des enfants de moins de 8 ans.

- Les enfants ne doivent pas jouer avec l'appareil.
- Ne versez pas d'eau sur la fiche d'alimentation.
- Utilisez l'appareil uniquement comme décrit dans le mode d'emploi afin d'éviter tout risque de blessure due à une utilisation inappropriée.
- Ne préchauffez pas l'appareil.
- Avant de mettre l'eau dans le chauffe-biberon, placez toujours le biberon fermé par son couvercle dans l'appareil.
- Avant de mettre le chauffe-biberon en marche, veillez à ajouter l'eau.
- L'eau chaude peut provoquer de graves brûlures. Soyez prudent lorsque le chauffe-biberon contient de l'eau chaude.
- Les surfaces accessibles de l'appareil peuvent devenir brûlantes en cours d'utilisation et restent chaudes (chaleur résiduelle) après utilisation.
- Ne déplacez pas l'appareil lorsqu'il contient de l'eau chaude.
- Lorsque les aliments ou le lait ont atteint la température requise, enlevez le biberon ou le récipient du chauffe-biberon. Si vous laissez des aliments ou du lait dans le chauffe-biberon, leur température augmente.
- Vérifiez toujours la température des aliments avant de commencer à nourrir votre enfant.

## Attention

- Cet appareil est destiné à un usage domestique ou assimilé : utilisation dans des gîtes, chambres d'hôtes, cuisines destinées aux employés dans les magasins, les entreprises et autres environnements de travail, ou utilisation par les clients d'hôtels, d'auberges ou d'autres résidences hôtelières.
- Débranchez l'appareil lorsque vous ne l'utilisez pas.
- Après utilisation, la surface de l'élément chauffant reste chaude pendant un certain temps.
- Avant de nettoyer l'appareil, laissez-le refroidir.
- Pour éviter tout dommage irréparable, suivez les instructions de détartrage.
- N'essayez pas d'ouvrir ni de réparer l'appareil vous-même. Contactez le Service Consommateurs Philips de votre pays ([www.philips.com/support](http://www.philips.com/support)).

Vous trouverez le code de date de production YYWW dans le compartiment de rangement du cordon situé dans la base du chauffe-biberon.

## Champs électromagnétiques (CEM)

Cet appareil Philips est conforme à toutes les normes et à tous les règlements applicables relatifs à l'exposition aux champs électromagnétiques.

## Utilisation du chauffe-biberon

Ce chauffe-biberon permet de réchauffer en toute sécurité tous les biberons et récipients Philips Avent pour le lait et les aliments, ainsi que d'autres petits pots pour bébés.

*Remarque : Les sachets de conservation Philips Avent pour le lait maternel et les biberons Philips Avent 60 ml ne peuvent pas être utilisés dans ce chauffe-biberon.*

## Explication des réglages

---

- Fonction d'arrêt : le chauffe-biberon est hors tension et le voyant est éteint. Pour toutes les autres fonctions, l'appareil est sous tension et le voyant est allumé (fig. 2).
- Fonction de décongélation : permet de décongeler et de liquéfier le lait ou les aliments d'un biberon ou d'un récipient. Ne réchauffe pas.
- Fonction de réchauffage du lait pour les quantités inférieures ou égales à 180 ml : sélectionnez cette fonction pour réchauffer un biberon de lait de 180 ml ou moins.
- Fonction de réchauffage des aliments : sélectionnez cette fonction pour réchauffer un récipient/petit pot contenant des aliments pour bébés.
- Fonction de réchauffage du lait pour les quantités supérieures ou égales à 180 ml : sélectionnez cette fonction pour réchauffer un biberon de lait de 180 ml ou plus.

## Utilisation du chauffe-biberon pour chauffer du lait

---

- 1** Branchez le cordon d'alimentation sur la prise secteur (fig. 3).
- 2** Placez un biberon dans le chauffe-biberon (fig. 4).
- 3** Remplissez le chauffe-biberon d'eau potable jusqu'au niveau de lait du biberon. Pour un grand volume de lait, versez de l'eau au maximum jusqu'à 1 cm du bord du chauffe-biberon. Un niveau d'eau approprié garantit un réchauffage efficace (fig. 5).
- 4** Sélectionnez le réglage souhaité. Pour connaître les durées de réchauffage appropriées du lait en fonction du réglage sélectionné, reportez-vous au tableau à la fin de ce chapitre (fig. 6).

*Remarque : La vitesse de réchauffage du lait dépend de la quantité de lait réchauffé et de sa température initiale, température ambiante (20 °C) ou du réfrigérateur (5 °C).*

- 5** Le voyant orange s'allume lorsque vous sélectionnez un réglage : le chauffe-biberon est en marche (fig. 7).

*Remarque : Lors du réchauffage, le lait est mélangé et chauffe uniformément.*

- 6** Consultez le tableau de référence pour connaître la durée de réchauffage appropriée du lait. Retirez le biberon du chauffe-biberon à la fin de la durée indiquée dans le tableau de référence (fig. 8).

*Conseil : Si il vous semble que le lait n'est pas assez chaud, vous pouvez placer replacer le biberon dans l'appareil pendant **30** secondes supplémentaires maximum. Le lait sera ainsi légèrement plus chaud, mais sans surchauffer.*

Attention : Si vous laissez le biberon dans le chauffe-biberon plus longtemps que la durée indiquée dans le tableau, le lait risque d'être trop chaud.

*Remarque : Si vous surchauffez du lait maternel, les précieux nutriments et vitamines qu'il contient pourraient être perdus.*

- 7** Vérifiez toujours la température avant de nourrir votre bébé. Secouez légèrement le biberon ou le pot de conservation du lait et vérifiez la température du lait en faisant couler quelques gouttes sur l'intérieur de votre poignet (fig. 9).

- 8** Remettez le bouton en position « arrêt » (fig. 10).

Attention : Si vous ne remettez pas le bouton en position « arrêt », l'eau continue de chauffer.

### **Utilisation du chauffe-biberon pour réchauffer des aliments pour bébés**

---

- 1** Suivez les mêmes étapes que celles indiquées dans le paragraphe précédent.
- 2** Veillez à remuer les aliments pour bébés lors du réchauffage car ils ne se mélangent pas automatiquement. Faites attention de ne pas vous brûler les doigts lorsque vous tenez le récipient/petit pot et mélangez. (fig. 11)

Après le réchauffage, testez les aliments pour bébés à l'aide d'une cuillère afin de vous assurer qu'ils ne sont pas trop chauds. Si la nourriture pour bébés n'est pas assez chaude, remettez le récipient dans le chauffe-biberon et chauffez la nourriture pour bébés jusqu'à ce qu'elle atteigne la température souhaitée.

*Remarque : En raison de la grande variété de consistance des aliments pour bébés, il est fortement recommandé de remuer en continu et de vérifier la nourriture pour bébés lors du réchauffage pour un résultat optimal.*

### Fonction de décongélation

Avec cette fonction, votre lait surgelé peut être décongelé jusqu'à l'état liquide. Consultez le tableau de référence pour connaître les durées de décongélation appropriées. À titre d'indication, un volume de lait plus petit et un plus grand sont inclus dans le tableau. Lorsque votre lait est décongelé, choisissez l'une des fonctions de réchauffage. Considérez que la température de départ de votre lait est à peu près celle de la température ambiante pour les durées de réchauffage.

*Remarque : En raison de la grande variété de consistance des aliments pour bébés, il est fortement recommandé de remuer en continu et de vérifier la nourriture pour bébés lors de la décongélation pour un résultat optimal.*

### Tableau de référence du réchauffage

Contenu de lait	Température de départ du lait		
	20 °C	5 °C	Congelé
60-90 ml	3 min	4,5 min	1-1,5 h
90-110 ml	3 min	5,5 min	
125-150 ml	3 min	3,5 min	
180-210 ml	4 min	5,5 min	1,5-2,5 h
240-260 ml	4,5 min	7 min	
290-330 ml	5 min	7,5 min	

*Remarque : Les durées de réchauffage sont indiquées pour les biberons Avent en polypropylène des gammes Classic et Natural. Les durées de réchauffage des biberons Philips Avent standard et en verre sont différentes. Les caractéristiques des biberons (matériau, épaisseur, etc.) peuvent également influencer sur la durée de réchauffage. Par exemple, cela peut prendre moins de temps pour réchauffer un grand volume de lait.*

*Remarque : Les temps de décongélation sont indiqués pour les récipients de conservation Philips Avent.*

*Remarque : En raison de la grande variété de consistance des aliments pour bébés, il n'est pas possible d'indiquer des durées de réchauffage pour la nourriture pour bébés.*

*Remarque : Vous pouvez trouver les aliments ou le lait trop frais, mais la température est tout à fait adaptée pour un nouveau-né.*

### Nettoyage et détartrage

#### Nettoyage

---

- 1 Après chaque utilisation, débranchez le chauffe-biberon et laissez-le refroidir (fig. 12).
- 2 Pour des raisons d'hygiène, videz l'eau du chauffe-biberon (fig. 13).
- 3 Essayez l'extérieur et l'intérieur du chauffe-biberon à l'aide d'un chiffon humide (fig. 14).

N'utilisez pas d'abrasifs, de produits de nettoyage antibactériens, de produits chimiques ni d'outils tranchants pour nettoyer le chauffe-biberon.

*Remarque : Si vous avez utilisé le chauffe-biberon pour réchauffer des récipients contenant des aliments pour bébés, vérifiez qu'aucune nourriture n'est allée se loger sous le chauffe-biberon.*

#### Détartrage

---

Pour que le chauffe-biberon fonctionne efficacement, il est recommandé de le détartrer toutes les **quatre semaines**.



- 1 Mélangez 50 ml de vinaigre blanc et 100 ml d'eau froide pour détartrer le chauffe-biberon. Allumez le chauffe-biberon, sélectionnez la fonction de réchauffage du lait pour les quantités inférieures à 180 ml et laissez l'appareil fonctionner pendant 10 minutes. Laissez la solution dans le chauffe-biberon jusqu'à ce que tous les dépôts de calcaire aient disparu (fig. 15).

*Remarque : Vous pouvez également utiliser des détartrants à base d'acide citrique.*

*Remarque : N'utilisez aucun autre type de détartrant.*

- 2 Avant de vider le chauffe-biberon, débranchez-le (fig. 12).
- 3 Videz le chauffe-biberon et rincez-en soigneusement l'intérieur. S'il reste des dépôts de tartre après le rinçage, répétez l'opération de détartrage (fig. 13).

## Recyclage

- La présence de ce symbole sur un produit indique que ce dernier est conforme à la directive européenne 2012/19/UE. Renseignez-vous sur les dispositions en vigueur dans votre région concernant la collecte séparée des appareils électriques et électroniques. Respectez les réglementations locales et ne jetez pas le produit avec les ordures ménagères ordinaires. La mise au rebut correcte d'anciens produits permet de préserver l'environnement et la santé. (fig. 16)

## Garantie et assistance

Si vous avez besoin d'une assistance ou d'informations supplémentaires, consultez le site Web **[www.philips.com/support](http://www.philips.com/support)** ou lisez le dépliant séparé sur la garantie internationale.

**Descrizione generale (fig. 1)**

- 1 Scaldabiberon
- 2 Luce
- 3 Manopola delle impostazioni
- 4 Impostazione spegnimento
- 5 Impostazione scongelamento
- 6 Impostazione per riscaldare una quantità di latte fino a 180 ml
- 7 Impostazione per riscaldare le pappe
- 8 Impostazione per riscaldare una quantità di latte superiore o uguale a 180 ml

**Importante**

Per trarre il massimo vantaggio dall'assistenza fornita da Philips, registrate il vostro apparecchio sul sito **[www.philips.com/welcome](http://www.philips.com/welcome)**.

Prima di utilizzare lo scaldabiberon, leggete attentamente il presente manuale dell'utente e conservatelo per eventuali riferimenti futuri.

**Pericolo**

- Non immergete il cavo, la spina o l'apparecchio in acqua o altri liquidi.

**Avviso**

- Utilizzate l'apparecchio solo in ambienti chiusi.
- Assicuratevi che il cavo di alimentazione non penda dal bordo di un tavolo o del piano di lavoro. Il cavo in eccesso può essere avvolto attorno alla base dello scaldabiberon.
- Tenete il cavo lontano da superfici incandescenti.

- Collegate l'apparecchio a una presa dotata di messa a terra. Controllate che la spina sia inserita correttamente nella presa.
- Prima di collegare l'apparecchio, controllate che la tensione indicata sulla parte inferiore dell'apparecchio corrisponda a quella locale.
- Se dovete utilizzare una prolunga, assicuratevi che sia dotata di messa a terra con una potenza nominale di almeno 13 ampere.
- Non usate l'apparecchio se la spina, il cavo di alimentazione o lo stesso apparecchio è danneggiato. Se il cavo di alimentazione è danneggiato, occorre farlo sostituire da Philips, un rivenditore specializzato Philips o da personale qualificato per evitare situazioni pericolose.
- Non posizionate l'apparecchio sopra o vicino a fornelli a gas o elettrici, né in un forno caldo.
- Questo apparecchio può essere usato da bambini di età uguale o superiore agli 8 anni e da persone con capacità fisiche, sensoriali o mentali ridotte, prive di esperienza o conoscenze adeguate, a condizione che tali persone abbiano ricevuto assistenza o formazione per utilizzare l'apparecchio in maniera sicura e capiscano i potenziali pericoli associati a tale uso. La manutenzione e la pulizia non devono essere eseguite da bambini di età inferiore agli 8 anni, se non in presenza di un adulto. Tenete l'apparecchio e il relativo cavo fuori dalla portata di bambini di età inferiore a 8 anni.

- Evitate che i bambini giochino con l'apparecchio.
- Non versate acqua sul cavo di alimentazione.
- Utilizzate l'apparecchio esclusivamente nel modo descritto dal manuale dell'utente per evitare possibili lesioni causate da errato utilizzo.
- Non preriscaldate l'apparecchio.
- Posizionate sempre il biberon con il tappo all'interno dello scaldabiberon prima di aggiungere l'acqua.
- Assicuratevi di aggiungere l'acqua prima di accendere lo scaldabiberon.
- L'acqua calda può causare gravi ustioni. Prestate attenzione quando lo scaldabiberon contiene acqua calda.
- Le superfici accessibili dell'apparecchio potrebbero diventare calde durante l'uso e sono soggette a calore residuo dopo l'uso.
- Non spostate l'apparecchio quando contiene acqua calda.
- Quando il cibo o il latte hanno raggiunto la temperatura desiderata, rimuovete il biberon o il recipiente dallo scaldabiberon. Se lasciate il cibo o il latte nello scaldabiberon, la temperatura di questi aumenta.
- Controllate sempre la temperatura della pappa prima di darla al bambino.

## Attenzione

- Questo apparecchio è destinato esclusivamente ad un uso domestico e applicazioni simili, ad esempio aree ristoro per il personale di negozi, uffici e altri ambienti di lavoro, aziende agricole, servizi offerti ai clienti di alberghi, hotel e altri luoghi residenziali, bed and breakfast e ambienti analoghi.
- Scollegate l'apparecchio dall'alimentazione quando non è in uso.
- La superficie della resistenza è soggetta a calore residuo dopo l'uso.
- Lasciate raffreddare l'apparecchio prima di pulirlo.
- Seguite le istruzioni per la pulizia anticalcare per evitare danni irreparabili.
- Non tentate di aprire o riparare l'apparecchio da soli. Potete contattare il centro assistenza clienti Philips nel vostro paese (consultare la pagina **[www.philips.com/support](http://www.philips.com/support)**).

Potete trovare il codice della data di produzione AASS (AnnoAnnoSettimanaSettimana) nel vano portacavo sulla base dello scaldabiberon.

### Campi elettromagnetici (EMF)

Questo apparecchio Philips è conforme a tutti gli standard e alle norme relativi all'esposizione ai campi elettromagnetici.

## Utilizzo dello scaldabiberon

Con questo scaldabiberon, potete riscaldare in modo sicuro tutti i biberon Philips Avent, latte e alimenti per bambini in recipienti e altri vasetti.

*Nota: i sacchetti per il latte materno Philips Avent e i biberon Philips Avent da 60 ml non possono essere utilizzati con questo scaldabiberon.*

### Spiegazione delle impostazioni

- Impostazione spegnimento: lo scaldabiberon è spento e la luce è spenta. In ogni altra impostazione, l'apparecchio è acceso e la luce è attiva (fig. 2).
- Impostazione scongelamento: per scongelare un biberon/recipiente di latte o alimenti per bambini e portarlo allo stato liquido. Non si verifica alcun riscaldamento.
- Impostazione per riscaldare una quantità di latte fino a 180 ml: selezionate questa impostazione per riscaldare un biberon con un contenuto fino a 180 ml.
- Impostazione per riscaldare le vivande: selezionate questa impostazione per riscaldare un recipiente o un vasetto di alimenti per bambini.
- Impostazione per riscaldare una quantità di latte superiore o uguale a 180 ml: selezionate questa impostazione per riscaldare un biberon con un contenuto superiore o uguale a 180 ml.

### Uso dello scaldabiberon per scaldare il latte

- 1** Inserite la spina nella presa di corrente a muro (fig. 3).
- 2** Posizionate un biberon nello scaldabiberon (fig. 4).
- 3** Riempite lo scaldabiberon con acqua potabile fino al livello del latte nel biberon. In caso di grandi quantità di latte, il livello massimo di acqua è circa 1 cm sotto la parte superiore dello scaldabiberon. Il giusto livello d'acqua assicura efficienti prestazioni di riscaldamento (fig. 5).
- 4** Selezionate l'impostazione desiderata. Consultate la tabella dei tempi di riscaldamento riportata alla fine di questo capitolo per conoscere il tempo di riscaldamento del latte all'impostazione selezionata (fig. 6).

*Nota: la velocità di riscaldamento del latte dipende dalla quantità di latte e dalla temperatura iniziale, cioè la temperatura ambiente (20 °C) o la temperatura di frigo (5 °C).*

- 5** La spia arancione si accende quando selezionate un'impostazione, a indicare che lo scaldabiberon è acceso (fig. 7).

*Nota: durante il riscaldamento il latte circola e si riscalda uniformemente.*

- 6** Controllate la tabella dei tempi di riscaldamento per conoscere il tempo necessario per scaldare il latte. Rimuovete il biberon dallo scaldabiberon una volta trascorso il tempo indicato nella tabella dei tempi di riscaldamento (fig. 8).

*Consiglio: se ritenete che il latte non sia abbastanza caldo, posizionate di nuovo il biberon nell'apparecchio per riscaldarlo ulteriormente per un massimo di 30 secondi. In questo modo il latte risulterà più caldo senza surriscaldarsi.*

Attenzione: se lasciate il biberon nello scaldabiberon per un tempo più lungo di quello indicato nella tabella delle impostazioni, il latte potrebbe surriscaldarsi.

*Nota: se riscaldate troppo il latte materno, le preziose sostanze nutritive e le vitamine potrebbero perdersi.*

- 7** Controllate sempre la temperatura del latte prima di darlo al vostro bambino. Scuotete delicatamente il biberon o il contenitore e controllate la temperatura del latte spruzzando qualche goccia sull'interno del vostro polso (fig. 9).

- 8** Ruotate nuovamente la manopola fino alla posizione "off" (fig. 10).

Attenzione: Se non riposizionate la manopola su "off", l'acqua continua a riscaldarsi.

### **Uso dello scaldabiberon per scaldare alimenti per bambini**

- 1** Seguite gli stessi passaggi indicati nel paragrafo precedente.
- 2** Assicuratevi di mescolare gli alimenti durante il riscaldamento poiché questi non circolano automaticamente. Fate attenzione a non bruciarvi le dita tenendo il recipiente/vasetto mentre lo mescolate. (fig. 11)

Dopo il riscaldamento, controllate gli alimenti con un cucchiaino per assicurarvi che non siano troppo caldi. Se gli alimenti non sono abbastanza caldi, posizionate nuovamente il recipiente nello scaldabiberon e scaldate gli alimenti finché raggiungono la temperatura desiderata.

*Nota: a causa all'alta varietà di consistenza degli alimenti per bambini, si consiglia fortemente di mescolare e controllare continuamente gli alimenti durante il riscaldamento per ottenere un risultato ottimale.*

### **Impostazione scongelamento**

A questa impostazione, il latte congelato può essere scongelato fino a raggiungere lo stato liquido. Controllate la tabella dei tempi di riscaldamento per conoscere i tempi di scongelamento previsti; come indicazione nella tabella sono inclusi un volume minimo e massimo di latte. Quando il latte è scongelato, scegliete una delle impostazioni di riscaldamento. Come indicazione approssimativa, considerate la temperatura iniziale del latte corrispondente alla temperatura ambiente per conoscere i tempi di riscaldamento.

*Nota: a causa all'alta varietà di consistenza degli alimenti per bambini, si consiglia fortemente di mescolare e controllare continuamente gli alimenti durante lo scongelamento per ottenere un risultato ottimale.*

### **Tabella di riferimento per il riscaldamento**

Contenuto di latte	Temperatura iniziale del latte		
	20 °C	5 °C	Congelato
60-90 ml	3 min	4,5 min	1-1,5 ore
90-110 ml	3 min	5,5 min	
125-150 ml	3 min	3,5 min	
180-210 ml	4 min	5,5 min	1,5-2,5 ore
240-260 ml	4,5 min	7 min	
290-330 ml	5 min	7,5 min	



*Nota: i tempi per il riscaldamento indicati sono stimati su biberon Avent Classic e Natural in PP. I tempi per il riscaldamento dei biberon tradizionali e in vetro Philips Avent variano rispetto a queste indicazioni. Le caratteristiche dei biberon, come materiale o spessore, potrebbero anche avere un impatto sui tempi di riscaldamento, quindi potrebbe essere necessario meno tempo per riscaldare un volume maggiore di latte.*

*Nota: i tempi di scongelamento indicati sono basati sui recipienti per alimenti Philips Avent.*

*Nota: a causa dell'alta varietà di consistenza degli alimenti per bambini, non è possibile indicare i tempi di riscaldamento.*

*Nota: il cibo o il latte potrebbero sembrarvi freddi, ma è la temperatura ideale per un neonato.*

## Pulizia ed eliminazione del calcare

### Pulizia

- 1** Dopo ogni uso, scollegate lo scaldabiberon dall'alimentazione e lasciatelo raffreddare (fig. 12).
- 2** Rimuovete l'acqua dallo scaldabiberon per motivi igienici (fig. 13).
- 3** Pulite l'esterno e l'interno dello scaldabiberon con un panno umido (fig. 14).

per la pulizia dello scaldabiberon, non utilizzate detergenti abrasivi, antibatterici, solventi chimici o utensili appuntiti.

*Nota: se avete utilizzato lo scaldabiberon per scaldare alimenti per bambini in un recipiente, assicuratevi che non ci siano residui di alimenti sul fondo dello scaldabiberon.*

### Rimozione del calcare

Vi consigliamo di eseguire la procedura di rimozione del calcare sullo scaldabiberon ogni **quattro settimane** per assicurarvi sempre prestazioni efficienti.

- 1** Mescolate 50 ml di aceto bianco con 100 ml di acqua fredda per rimuovere il calcare dallo scaldabiberon. Accendete lo scaldabiberon, selezionate l'impostazione per riscaldare una quantità di latte inferiore a 180 ml e lasciate l'apparecchio in funzione per 10 minuti. Lasciate la soluzione nello scaldabiberon fino a quando il calcare si è sciolto (fig. 15).

*Nota: potete anche utilizzare degli agenti decalcificanti a base di acido citrico.*

*Nota: non utilizzate altri tipi di agenti anticalcare.*

- 2** Scollegate lo scaldabiberon dall'alimentazione prima di svuotarlo (fig. 12).
- 3** Svuotate lo scaldabiberon e risciacquate l'interno a fondo. Se notate ancora tracce di calcare dopo il risciacquo, ripetete la procedura di rimozione del calcare (fig. 13).

### Riciclaggio

- Questo simbolo indica che il prodotto è conforme alla Direttiva Europea 2012/19/UE. Informatevi sulle normative locali relative alla raccolta differenziata dei prodotti elettrici ed elettronici ed attenetevi a quest'ultime. Non smaltite mai questi prodotti con gli altri rifiuti domestici. Lo smaltimento corretto dei vostri prodotti usati contribuisce a prevenire potenziali effetti negativi sull'ambiente e sulla salute. (fig. 16)

### Garanzia e assistenza

Per assistenza o informazioni, visitate il sito Web all'indirizzo **[www.philips.com/support](http://www.philips.com/support)** oppure leggete l'opuscolo della garanzia internazionale.

## Algemene beschrijving (fig. 1)

- 1 Flessenwarmer
- 2 Lamp
- 3 Standenknop
- 4 Uit-stand
- 5 Ontdooistand
- 6 Melkopwarmstand voor inhoud tot 180 ml
- 7 Voedingsopwarmstand
- 8 Melkopwarmstand voor inhoud van 180 ml en meer

## Belangrijk

Wilt u volledig profiteren van de ondersteuning die Philips u kan bieden? Registreer het apparaat dan op [www.philips.com/welcome](http://www.philips.com/welcome).

Lees deze gebruiksaanwijzing zorgvuldig door voordat u de flessenwarmer gaat gebruiken. Bewaar de gebruiksaanwijzing om deze indien nodig te kunnen raadplegen.

### Gevaar

- Dompel het snoer, de stekker en het apparaat niet in water of in een andere vloeistof.

### Waarschuwing

- Gebruik het apparaat alleen binnenshuis.
- Laat het netsnoer niet over de rand van een tafel of aanrecht hangen. Overtollig snoer kan in de voet van de flessenwarmer worden opgeborgen.
- Houd het netsnoer uit de buurt van hete oppervlakken.

- Sluit het apparaat alleen aan op een geaard stopcontact. Zorg er altijd voor dat de stekker goed in het stopcontact zit.
- Controleer of het voltage aangegeven op de onderkant van het apparaat overeenkomt met de plaatselijke netspanning voordat u het apparaat aansluit.
- Zorg bij het gebruik van een verlengsnoer voor een geaard verlengsnoer met een bereik van minimaal 13 A.
- Gebruik het apparaat niet als de stekker, het netsnoer, of het apparaat zelf beschadigd is. Als het netsnoer beschadigd is, moet u het laten vervangen door Philips, een door Philips geautoriseerd servicecentrum of personen met vergelijkbare kwalificaties om gevaar te voorkomen.
- Plaats het apparaat niet op of in de buurt van een gasfornuis of elektrisch fornuis of in een warme oven.
- Dit apparaat kan worden gebruikt door kinderen vanaf 8 jaar en door personen met verminderde lichamelijke, zintuiglijke of geestelijke capaciteiten of weinig ervaring en kennis, mits zij toezicht of instructie hebben ontvangen aangaande veilig gebruik van het apparaat, en zij de gevaren van het gebruik begrijpen. Reiniging en onderhoud mogen door kinderen worden uitgevoerd mits deze ouder zijn dan 8 jaar en alleen wanneer zij

onder toezicht staan. Houd het apparaat en het snoer buiten bereik van kinderen die jonger zijn dan 8 jaar oud.

- Kinderen mogen niet met het apparaat spelen.
- Mors geen water op de stekker.
- Gebruik het apparaat alleen zoals beschreven in de gebruiksaanwijzing om mogelijk letsel door verkeerd gebruik te voorkomen.
- Verwarm het apparaat niet voor.
- Plaats altijd een volledig in elkaar gezette fles met dop in de flessenwarmer voordat u water toevoegt.
- Voeg water toe voordat u de flessenwarmer inschakelt.
- Heet water kan ernstige brandwonden veroorzaken. Wees voorzichtig met de flessenwarmer wanneer deze heet water bevat.
- De aanraakbare oppervlakken van het apparaat kunnen heet worden tijdens gebruik en na gebruik nog een tijdje heet blijven.
- Verplaats het apparaat niet wanneer het heet water bevat.
- Verwijder de fles, de beker of het potje uit de flessenwarmer zodra de voeding of melk de gewenste temperatuur heeft bereikt. Als u voeding of melk in de flessenwarmer laat staan, stijgt de temperatuur van de voeding of melk.
- Controleer altijd de temperatuur van de voeding voordat u uw kind gaat voeden.

## **Let op**

- Dit apparaat is bedoeld voor huishoudelijk en soortgelijk gebruik zoals: in boerderijen; in Bed & Breakfast-achtige omgevingen; in keukens (voor personeel) in winkels, kantoren en andere werkomgevingen; door gasten in hotels, motels en andere verblijfsaccommodaties.
- Haal de stekker van het apparaat uit het stopcontact wanneer het niet in gebruik is.
- Het oppervlak van het verwarmingselement is na gebruik niet meteen afgekoeld.
- Laat het apparaat afkoelen voordat u het schoonmaakt.
- Volg de ontkalkingsinstructies om onherstelbare schade te voorkomen.
- Probeer het apparaat niet zelf te openen of te repareren. Neem contact op met het Philips Consumer Care Centre in uw land (zie **[www.philips.com/support](http://www.philips.com/support)**).

U vindt de code van de productiedatum JJWW in de snoeropbergruimte in de voet van de flessenwarmer.

## **Elektromagnetische velden (EMV)**

Dit Philips-apparaat voldoet aan alle toepasbare richtlijnen en voorschriften met betrekking tot blootstelling aan elektromagnetische velden.

## De flessenwarmer gebruiken

Met deze flessenwarmer kunt u veilig alle Philips Avent-voedingsflessen en melk-/voedingsbekers en andere potjes babyvoeding opwarmen.

*Opmerking: Philips Avent-moedermelkzakken en Philips Avent-flessen van 60 ml kunnen niet in deze flessenwarmer worden gebruikt.*

### Uitleg over de standen

---

- Uit-stand: de flessenwarmer is uitgeschakeld en het lampje is uit. In elke andere stand is het apparaat ingeschakeld en brandt het lampje (fig. 2).
- Ontdooistand: ontdooi een fles/beker met melk/babyvoeding tot de inhoud vloeibaar is. De inhoud wordt niet opgewarmd.
- Melkopwarmstand voor inhoud tot 180 ml: kies deze stand als u een fles melk met een inhoud tot 180 ml wilt opwarmen.
- Voedingsopwarmstand: kies deze stand als u een beker of potje met babyvoeding wilt opwarmen.
- Melkopwarmstand voor inhoud van 180 ml en meer: kies deze stand als u een fles melk met een inhoud van 180 ml of meer wilt opwarmen.

### De flessenwarmer gebruiken om melk op te warmen

---

- 1** Steek de stekker in het stopcontact (fig. 3).
- 2** Plaats een fles in de flessenwarmer (fig. 4).
- 3** Vul de flessenwarmer met drinkwater tot het niveau van de melk in de fles. Bij grote hoeveelheden melk is het maximumniveau voor het water circa 1 cm onder de bovenkant van de flessenwarmer. Een goed waterniveau zorgt voor een efficiënte opwarming (fig. 5).
- 4** Kies de gewenste stand. Raadpleeg de opwarmtabel aan het einde van dit hoofdstuk voor informatie over hoe lang de melk moet worden opgewarmd bij de gekozen stand (fig. 6).

*Opmerking: De snelheid waarmee melk wordt opgewarmd, is afhankelijk van de hoeveelheid melk die u wilt opwarmen en van de begintemperatuur, bijvoorbeeld kamertemperatuur (20 °C) of koelkasttemperatuur (5 °C).*

- 5** Het oranje lampje gaat branden wanneer u een stand kiest. Hieraan ziet u dat de flessenwarmer is ingeschakeld (fig. 7).

*Opmerking: Tijdens het opwarmen circuleert de melk en wordt deze gelijkmatig opgewarmd.*

- 6** Raadpleeg de opwarmtabel voor de tijd die nodig is om de melk op te warmen. Neem de fles uit de flessenwarmer zodra de in de opwarmtabel aangegeven tijd is verstreken (fig. 8).

*Tip: Wanneer u de melk niet warm genoeg vindt, kunt u de fles maximaal 30 seconden terug in het apparaat zetten om deze extra op te warmen. De melk wordt dan iets warmer, maar niet te heet.*

Let op: Als u de fles langer dan de in de opwarmtabel aangegeven tijd in de flessenwarmer laat staan, kan de melk oververhit raken.

*Opmerking: Als u moedermelk oververhit, kunnen belangrijke voedingsstoffen en vitaminen verloren gaan.*

- 7** Controleer altijd de temperatuur voor u uw baby voedt. Schud de fles of bewaarfles voorzichtig en controleer de temperatuur van de melk door een paar druppels op de binnenkant van uw pols te sprengelen (fig. 9).

- 8** Draai de knop terug naar de uit-stand (fig. 10).

Let op: Als u de knop niet terugdraait naar de uit-stand, blijft de flessenwarmer het water opwarmen.

### **De flessenwarmer gebruiken om babyvoeding op te warmen**

---

- 1** Volg dezelfde stappen als aangegeven in de vorige paragraaf.
- 2** Roer de babyvoeding tijdens het verwarmen door, aangezien deze niet automatisch circuleert. Pas op dat u uw vingers niet brandt terwijl u de beker/het potje vasthoudt om te roeren. (fig. 11)

Proef een beetje van de babyvoeding om te controleren of de voeding niet te heet is. Als de voeding te koud is, plaatst u de beker weer in de flessenwarmer en warmt u de voeding op tot deze de gewenste temperatuur heeft bereikt.



*Opmerking: Aangezien de consistentie van babyvoeding sterk kan verschillen, raden wij u aan de babyvoeding voortdurend te roeren en controleren tijdens het opwarmen voor een optimaal resultaat.*

### Ontdooistand

In deze stand kan uw bevroren melk tot vloeibare staat worden ontdooid. Raadpleeg de opwarmtabel voor een indicatie van de ontdooitijd. Op de tabel staat een klein en een groter melkvolume vermeld. Wanneer uw melk ontdooid is, kiest u een van de opwarmstanden. Voor de opwarmtijden is uitgegaan van melk op kamertemperatuur. Deze tijden bieden dus een ruwe schatting.

*Opmerking: Aangezien de consistentie van babyvoeding sterk kan verschillen, raden wij u aan de babyvoeding tijdens het ontdooien voortdurend te roeren en te controleren voor een optimaal resultaat.*

### Opwarmtabel

	Begintemperatuur van de melk		
Melkinhoud	20 °C	5 °C	Bevroren
60-90 ml	3 min.	4,5 min.	1-1,5 uur
90-110 ml	3 min.	5,5 min.	
125-150 ml	3 min.	3,5 min.	
180-210 ml	4 min.	5,5 min.	1,5-2,5 uur
240-260 ml	4,5 min.	7 min.	
290-330 ml	5 min.	7,5 min.	

*Opmerking: De aangegeven opwarmtijden zijn gebaseerd op Philips Avent-flessen van polypropreen uit de Classic- en Natural-series. Houd er rekening mee dat de opwarmtijden voor standaard Philips Avent-flessen en glazen flessen afwijken van de aangegeven opwarmtijden. De kenmerken van flessen, zoals het materiaal of de dikte, kunnen ook invloed hebben op de opwarmtijden, daarom wordt een grotere hoeveelheid melk wellicht sneller warm.*

*Opmerking: De aangegeven ontdooitijden zijn gebaseerd op Philips Avent-voedingsbekers.*

*Opmerking: Aangezien de consistentie van babyvoeding sterk kan verschillen, is het niet mogelijk om indicaties voor opwarmtijden te geven voor babyvoeding.*

*Opmerking: Voor u kan de melk redelijk koel aanvoelen, maar voor een pasgeboren baby is de temperatuur erg prettig.*

### Schoonmaken en ontkalken

#### Schoonmaken

---

- 1** Haal na elk gebruik de stekker uit het stopcontact en laat de flessenwarmer afkoelen (fig. 12).
- 2** Verwijder om hygiënische redenen het water uit de flessenwarmer (fig. 13).
- 3** Veeg de buitenkant en binnenkant van de flessenwarmer schoon met een vochtige doek (fig. 14).

Gebruik geen schuurmiddelen, antibacteriële schoonmaakmiddelen, chemische oplosmiddelen of scherpe voorwerpen om de flessenwarmer schoon te maken.

*Opmerking: Als u de flessenwarmer hebt gebruikt om bekers met babyvoeding op te warmen, controleer dan of er geen gemorste babyvoeding op de bodem van de flessenwarmer is achtergebleven.*

#### Ontkalken

---

U wordt aangeraden de flessenwarmer elke **vier weken** te ontkalken om ervoor te zorgen dat het apparaat goed blijft werken.

- 1** Meng 50 ml blanke azijn met 100 ml koud water om de babyflessenwarmer te ontkalken. Schakel de flessenwarmer in, selecteer de melkopwarmstand voor een inhoud van minder dan 180 ml en laat het apparaat 10 minuten werken. Laat de oplossing in de flessenwarmer staan tot alle kalk is opgelost (fig. 15).

*Opmerking: U kunt ook ontkalkers op basis van citroenzuur gebruiken.*

*Opmerking: Gebruik geen andere typen ontkalker.*

- 2** Haal de stekker uit het stopcontact voordat u de flessenwarmer leegt (fig. 12).
- 3** Leeg de flessenwarmer en spoel de binnenkant grondig schoon. Herhaal de ontkalkingsprocedure als u na het schoonspoelen nog kalksporen ziet (fig. 13).

## Recycling

- Dit symbool op een product betekent dat het product voldoet aan EU-richtlijn 2012/19/EG. Win inlichtingen in over de gescheiden inzameling van afval van elektrische en elektronische producten. Volg de lokale regels en gooi het product nooit weg bij het gewone huishoudelijke afval. Door u op de juiste manier van oude producten te ontdoen, voorkomt u negatieve gevolgen voor het milieu en de volksgezondheid. (fig. 16)

## Garantie en ondersteuning

Als u informatie of ondersteuning nodig hebt, ga dan naar [www.philips.com/support](http://www.philips.com/support) of lees het 'worldwide garantie'-vouwblad.

### Gambaran umum (Gbr. 1)

- 1 Penghangat botol
- 2 Lampu
- 3 Kenop setelan
- 4 Setelan mati
- 5 Setelan pencair
- 6 Setelan penghangat susu untuk isi hingga 180ml/6oz
- 7 Setelan penghangat makanan
- 8 Setelan penghangat susu untuk isi lebih dari atau sebanyak 180ml/6oz

### Penting

Untuk memanfaatkan sepenuhnya dukungan yang ditawarkan Philips, daftarkan alat Anda di **[www.philips.com/welcome](http://www.philips.com/welcome)**.

Bacalah petunjuk penggunaan ini dengan saksama sebelum menggunakan penghangat botol dan simpanlah sebagai referensi di masa mendatang.

### Bahaya

- Jangan merendam kabel, steker, atau alat di dalam air atau cairan lainnya.

### Peringatan

- Hanya gunakan alat di dalam ruangan.
- Jangan biarkan kabel listrik menggantung di tepi meja atau meja dapur. Kabel yang menjuntai bisa disimpan di dasar penghangat botol.
- Jauhkan kabel listriknya dari permukaan yang panas.
- Alat hanya boleh dihubungkan ke stopkontak dinding yang telah terhubung ke massa. Selalu pastikan bahwa steker masuk ke stopkontak dinding dengan benar.
- Sebelum menghubungkan alat, periksa apakah tegangan listrik (voltase) yang ditunjukkan pada alat sesuai dengan tegangan listrik setempat.
- Jika Anda perlu menggunakan kabel sambungan, pastikan kabel adalah kabel sambungan yang memiliki arde dengan peringkat setidaknya 13 amper.
- Jangan gunakan alat jika steker, kabel listrik, atau alat rusak. Jika kabel listrik rusak, maka harus diganti oleh Philips, pusat layanan resmi Philips, atau orang yang mempunyai keahlian sejenis agar terhindar dari bahaya.

- Jangan letakkan alat di atau dekat dengan gas panas atau penanak listrik, atau di dalam oven yang panas.
- Alat ini tidak dimaksudkan untuk digunakan oleh orang (termasuk anak-anak) dengan cacat fisik, indera atau kecakapan mental yang kurang, atau kurang pengalaman dan pengetahuan, kecuali jika mereka diberikan pengawasan atau petunjuk mengenai penggunaan alat oleh orang yang bertanggung jawab bagi keselamatan mereka.
- Anak kecil harus diawasi untuk memastikan mereka tidak bermain-main dengan alat ini.
- Jauhkan alat dan kabelnya dari jangkauan anak-anak.
- Jangan biarkan steker listrik terkena tumpahan air.
- Gunakan alat sebagaimana diterangkan dalam petunjuk penggunaan ini agar terhindar dari potensi cedera akibat kesalahan penggunaan.
- Jangan memanaskan alat sebelumnya.
- Selalu letakkan botol yang terpasang lengkap dengan tutup di dalam penghangat botol sebelum Anda menambahkan air.
- Pastikan Anda menambahkan air sebelum menghidupkan penghangat botol.
- Air panas dapat menyebabkan luka bakar yang serius. Berhati-hatilah apabila penghangat botol berisi air panas.
- Permukaan alat yang dapat disentuh bisa menjadi panas saat penggunaan dan mungkin masih terasa panas setelah penggunaan.
- Jangan pindahkan alat saat masih berisi air panas.
- Saat makanan atau susu sudah mencapai suhu yang diperlukan, pindahkan botol atau wadah dari penghangat botol. Jika Anda meninggalkan makanan atau susu di dalam penghangat botol, suhu makanan atau susu akan bertambah.
- Periksa selalu suhu makanan sebelum menyuapi anak Anda.

### **Perhatian**

- Alat ini ditujukan untuk digunakan di rumah tangga dan pemakaian serupa seperti di rumah pertanian, lingkungan sejenis bed and breakfast, area staf dapur di toko, kantor, dan lingkungan kerja lainnya, serta oleh klien di hotel, motel, dan lingkungan sejenis tempat tinggal lainnya.
- Cabut alat saat tidak digunakan.
- Permukaan elemen pemanas mungkin masih akan terasa panas setelah penggunaan.

- Biarkan alat mendingin sebelum Anda membersihkannya.
- Ikuti petunjuk pembersihan kerak untuk menghindari kerusakan yang tidak dapat diperbaiki lagi.
- Jangan coba membuka atau memperbaiki alat sendiri. Anda bisa menghubungi Pusat Layanan Konsumen Philips di negara Anda (lihat **[www.philips.com/support](http://www.philips.com/support)**).

Anda dapat menemukan kode tanggal produksi YYWW di wadah penyimpanan kabel di bagian bawah penghangat botol.

### **Medan elektromagnet (EMF)**

Alat Philips ini mematuhi semua standar dan peraturan yang berlaku terkait paparan terhadap medan elektromagnet.

### **Menggunakan penghangat botol**

Dengan penghangat botol ini, Anda bisa menghangatkan semua botol susu Philips Avent dan wadah susu/makanan bayi serta tempat makanan bayi lainnya dengan aman.

*Catatan: Tas ASI Philips Avent dan botol PhilipsAvent 2oz/60ml tidak bisa digunakan di dalam penghangat botol ini.*

### **Penjelasan setelan**

---

- Setelan mati: Penghangat botol dimatikan dan lampu mati. Di setiap setelan lainnya, alat dihidupkan dan lampu menyala (Gbr. 2).
- Setelan pencair: Mencairkan susu/makanan bayi dalam botol/wadah. Tidak terjadi proses menghangatkan.
- Setelan penghangatan susu untuk isi hingga 180ml/6oz: Pilih setelan ini saat Anda ingin menghangatkan botol susu dengan isi hingga 180ml/6oz.
- Setelan penghangatan makanan: Pilih setelan ini saat Anda ingin menghangatkan makanan bayi dalam wadah/tabung.
- Setelan penghangatan susu untuk isi lebih dari atau sebanyak 180ml/6oz: Pilih setelan ini saat Anda ingin menghangatkan sebotol susu dengan isi lebih dari atau sebanyak 180ml/6oz.

## Menggunakan penghangat botol untuk menghangatkan susu

---

- 1 Masukkan steker listrik pada stopkontak dinding (Gbr. 3).
- 2 Letakkan botol di dalam penghangat botol (Gbr. 4).
- 3 Isi penghangat botol dengan air minum hingga setingkat susu dalam botol. Jika susunya banyak, tingkat maksimum air sekitar 1 cm di bawah bagian atas penghangat botol. Tingkat air yang akurat memastikan kinerja penghangatan yang efisien (Gbr. 5).
- 4 Pilih setelan yang diinginkan. Lihat tabel referensi penghangatan di akhir bab ini untuk mengetahui seberapa lama susu perlu dihangatkan di setelan yang dipilih (Gbr. 6).

*Catatan: Kecepatan penghangatan susu bergantung pada jumlah susu yang dihangatkan dan suhu awalnya, yaitu suhu kamar (20°C) atau suhu kulkas (5°C).*

- 5 Lampu oranye menyala saat Anda memilih setelan ini. Ini menunjukkan bahwa penghangat botol menyala (Gbr. 7).

*Catatan: Saat penghangatan berlangsung, susu teraduk dan dihangatkan secara merata.*

- 6 Periksa tabel referensi penghangatan untuk waktu yang diperlukan untuk menghangatkan susu. Lepaskan botol dari penghangat botol setelah waktu yang ditampilkan dalam tabel referensi terlewati (Gbr. 8).

*Tip: Saat susu belum cukup hangat, Anda bisa menghangatkan botol kembali di alat selama maksimum 30 detik lagi. Ini akan membuat susu cukup hangat dan tidak terlalu panas.*

Perhatian: Jika Anda meninggalkan botol di dalam penghangat botol lebih lama dari waktu yang ditunjukkan dalam tabel setelan, susu bisa menjadi terlalu panas.

*Catatan: Jika Anda memanaskan ASI secara berlebihan, gizi dan vitamin yang berharga dapat hilang.*

**7** Selalu periksa suhu sebelum menyuapi bayi Anda. Kocok botol atau wadah suhu dengan lembut dan periksa suhu susu dengan sedikit meneteskan susu di pergelangan bagian dalam tangan Anda (Gbr. 9).

**8** Putar kenop kembali ke posisi 'off' (Gbr. 10).

Perhatian: Jika Anda tidak memutar kenop kembali ke posisi 'off', air akan terus menghangatkan.

### **Menggunakan penghangat botol untuk menghangatkan makanan bayi**

---

**1** Ikuti langkah-langkah yang sama yang diuraikan di paragraf sebelumnya.

**2** Pastikan untuk mengaduk makanan bayi saat proses penghangatan karena makanan tidak diaduk secara otomatis. Berhati-hatilah agar jari Anda tidak terkena panas saat memegang wadah/tabung saat mengaduk. (Gbr. 11)

Setelah dihangatkan, periksa makanan bayi dengan sendok untuk memastikan makanan tidak terlalu panas. Jika makanan bayi kurang hangat, letakkan kembali wadah di penghangat botol dan hangatkan makanan bayi hingga mencapai suhu yang diinginkan.

*Catatan: Karena tingkat konsistensi makanan bayi yang sangat tinggi, sangat disarankan agar Anda terus mengaduk dan memeriksa ketika menghangatkan makanan bayi untuk hasil yang optimal.*

### **Setelan pencair**

---

Di setelan ini, susu beku Anda bisa dicairkan sepenuhnya. Periksa tabel referensi penghangatan untuk mengetahui waktu pencairan yang diinginkan, karena indikasi kecil dan besar volume susu dijabarkan di tabel tersebut. Ketika susu sudah mencair, pilih satu dari setelan penghangatan. Pertimbangkan suhu awal susu Anda sama dengan suhu ruangan untuk waktu penghangatan sebagai panduan kasar.

*Catatan: Karena tingkat konsistensi makanan bayi yang sangat bervariasi, sangat disarankan agar Anda terus mengaduk dan memeriksa ketika mencairkan makanan bayi untuk hasil yang optimal.*



**Tabel referensi penghangatan**

	Suhu awal susu		
Isi susu	20°C	5°C	Beku
60-90ml/2-3oz	3 mnt	4,5 mnt	1-1,5 jam
90-110ml/3-4oz	3 mnt	5,5 mnt	
125-150ml/4-5oz	3 mnt	3,5 mnt	
180-210ml/6-7oz	4 mnt	5,5 mnt	1,5-2,5 jam
240-260ml/8-9oz	4,5 mnt	7 mnt	
290-330ml/10-11oz	5 mnt	7,5 mnt	

*Catatan: Waktu penghangatan yang ditunjukkan adalah berdasarkan rentang botol Philips Avent Classic dan Natural PP. Harap diketahui bahwa waktu penghangatan botol standar dan botol kaca Philips Avent memiliki selisih dari yang diindikasikan. Karakteristik botol seperti bahan atau ketebalan dapat memengaruhi waktu penghangatan, sehingga menghangatkan susu dalam volume lebih banyak mungkin saja membutuhkan waktu yang lebih singkat.*

*Catatan: Waktu pencairan yang ditunjukkan berdasarkan wadah makanan Philips Avent.*

*Catatan: Karena tingkat konsistensi makanan bayi yang sangat bervariasi, maka tidak mungkin untuk menunjukkan waktu penghangatan makanan bayi.*

*Catatan: Makanan atau susu mungkin terasa dingin bagi Anda, namun untuk bayi yang baru lahir, suhunya terasa nyaman.*

## Membersihkan dan membuang kerak

### Membersihkan

---

- 1 Setiap kali selesai digunakan, cabut penghangat botol dan biarkan mendingin (Gbr. 12).
- 2 Buang air dari penghangat botol untuk alasan higienis (Gbr. 13).
- 3 Seka bagian dalam dan luar penghangat botol dengan kain lembap (Gbr. 14).

Jangan gunakan bahan pembersih anti-bakteri abrasif, larutan kimia atau benda tajam untuk membersihkan penghangat botol.

*Catatan: Jika Anda menggunakan penghangat botol untuk menghangatkan wadah berisi makanan bayi, pastikan tidak ada tumpahan makanan bayi yang tersisa di bagian dasar penghangat botol.*

### Membersihkan kerak

---

Disarankan untuk membersihkan kerak penghangat botol setiap **empat minggu** untuk memastikan alat berfungsi secara efisien.

- 1 Campurkan 50ml/1.7oz cuka putih dengan 100ml/3.4oz air dingin untuk membersihkan kerak pada penghangat botol. Nyalakan penghangat botol, pilih setelan penghangat susu untuk isi kurang dari 180ml/6oz dan biarkan alat bekerja selama 10 menit. Biarkan larutan di dalam penghangat botol hingga semua kerak mencair (Gbr. 15).

*Catatan: Anda juga dapat menggunakan pembersih kerak berbahan dasar asam sitrat.*

*Catatan: Jangan gunakan tipe pembersih kerak lainnya.*

- 2 Cabut penghangat botol sebelum mengosongkannya (Gbr. 12).
- 3 Kosongkan penghangat botol dan bilas bagian dalamnya dengan saksama. Jika Anda masih melihat bercak kerak setelah membilas, ulangi prosedur pembersihan kerak (Gbr. 13).

## Mendaur ulang

Jangan membuang alat bersama limbah rumah tangga biasa jika alat sudah tidak bisa dipakai lagi, tetapi serahkan ke tempat pengumpulan barang bekas yang resmi untuk didaur ulang. Dengan melakukan ini, berarti Anda ikut membantu melestarikan lingkungan.

## Garansi dan dukungan

Jika Anda membutuhkan informasi atau dukungan, harap kunjungi **[www.philips.com/support](http://www.philips.com/support)** atau bacalah pamflet garansi internasional.

## ส่วนประกอบ (รูปที่ 1)

- 1 เครื่องอุ่นขวดนม
- 2 สว่าง
- 3 ปุ่มการตั้งค่า
- 4 ปัดการตั้งค่า
- 5 ตั้งค่าการละลายน้ำแข็ง
- 6 การตั้งค่าอุณหภูมิสำหรับปริมาณถึง 180 มล./6 ออนซ์
- 7 การตั้งค่าอุณหภูมิ
- 8 การตั้งค่าอุณหภูมิสำหรับปริมาณมากกว่าและรวมถึง 180 มล./6 ออนซ์

## ข้อสำคัญ

เพื่อให้คุณได้รับประโยชน์อย่างเต็มที่จากบริการที่ Philips มอบให้ โปรดลงทะเบียนผลิตภัณฑ์ของคุณได้ที่ [www.philips.com/welcome](http://www.philips.com/welcome)  
ควรอ่านคู่มือนี้อย่างละเอียดก่อนใช้เครื่องอุ่นขวดนมและเก็บไว้สำหรับใช้อ้างอิงในครั้งต่อไป

### อันตราย

- ห้ามแช่สายไฟ ปลั๊กไฟ หรือตัวเครื่องลงในน้ำหรือของเหลวอื่นๆ

### คำเตือน

- ใช้เครื่องเฉพาะภายในร่มเท่านั้น
- ไม่ควรปล่อยให้สายไฟห้อยลงมาจากขอบโต๊ะหรือโต๊ะเตรียมอาหาร สายไฟส่วนเกินควรเก็บไว้ที่ฐานของเครื่องอุ่นขวดนม
- ห้ามวางสายไฟบนพื้นผิวที่มีความร้อน
- เสียบปลั๊กไฟเครื่องเข้ากับเต้ารับบนผนังที่ต่อสายดินไว้เรียบร้อยแล้ว จากนั้นตรวจสอบให้แน่ใจอีกครั้งว่าเสียบปลั๊กไฟเข้ากับเต้ารับบนผนังเรียบร้อยแล้วหรือไม่
- ก่อนใช้เครื่อง โปรดตรวจสอบระดับแรงดันไฟที่แสดงไว้ด้านล่างของเครื่อง ซึ่งควรตรงกับแรงดันไฟหลักในบ้าน
- หากคุณจำเป็นต้องใช้สายไฟเพิ่มความยาว ควรตรวจสอบว่า มีการเชื่อมต่อสายดินที่มีระดับอย่างน้อย 13 แอมแปร์
- ห้ามใช้เครื่องเมื่อปลั๊ก สายไฟ หรือตัวเครื่องชำรุดเสียหาย หากสายไฟชำรุด คุณจะต้องนำไปเปลี่ยนที่ Philips, ศูนย์บริการที่ได้รับอนุญาตจาก Philips หรือบุคคลที่ได้รับการอบรมจาก Philips เพื่อหลีกเลี่ยงอันตรายที่อาจเกิดขึ้นได้
- ห้ามวางตัวเครื่องไว้ด้านบนหรือใกล้กับแก๊สร้อนหรือหม้อหุงข้าวไฟฟ้า หรือวางไว้ในเตาอบที่ร้อน
- ไม่ควรให้บุคคล (รวมทั้งเด็กเล็ก) ที่มีสภาพร่างกายไม่สมบูรณ์ ประสาทสัมผัสไม่สมบูรณ์หรือสภาพจิตใจไม่ปกติ หรือขาดประสบการณ์และความรู้ความเข้าใจ นำเครื่องนี้ไปใช้งาน เว้นแต่จะอยู่ในการควบคุมดูแลหรือได้รับคำแนะนำในการใช้งานโดยผู้ที่รับผิดชอบในด้านความปลอดภัย
- เด็กเล็กควรได้รับการดูแลเพื่อป้องกันไม่ให้เด็กนำเครื่องนี้ไปเล่น
- เก็บเครื่องและสายไฟให้พ้นมือเด็ก
- ระวังปลั๊กไฟไม่ให้โดนน้ำ

- ใช้เครื่องตามคำแนะนำในคู่มือผู้ใช้เท่านั้นเพื่อหลีกเลี่ยงการบาดเจ็บที่อาจเกิดขึ้นจากการใช้งานที่ผิดวิธี
- ห้ามทำให้เครื่องร้อนก่อนใช้งาน
- ควรใส่ขวดที่ประกอบเรียบร้อยแล้วพร้อมฝาครอบไว้ใ้เครื่องอุ่นขวดนมให้เรียบร้อยก่อนที่จะเติมน้ำ
- ตรวจสอบว่า คุณ ได้เติมน้ำ ก่อนที่จะเปิดสวิตช์เครื่องอุ่นขวดนม
- โปรดระมัดระวังเป็นพิเศษเมื่อมีน้ำร้อนอยู่ในเครื่องอุ่นขวดนม เพราะน้ำร้อนอาจลวกผิวหนังจนไหม้พองได้
- พื้นผิวส่วนที่สามารถจับต้อง ได้ของเครื่องอาจมีความร้อนในระหว่างการใช้งาน และอาจมีความร้อนตกค้างอยู่หลังจาการใช้งาน
- ห้ามย้ายที่อุปกรณ์ในขณะที่มีน้ำร้อนบรรจุอยู่
- เมื่ออาหารหรือนมร้อนถึงระดับอุณหภูมิที่ต้องการ ควรถอดขวดนมหรือภาชนะออกจากเครื่องอุ่นขวดนม หากคุณทิ้งอาหารหรือนมไว้ใ้เครื่องอุ่นขวดนม อุณหภูมิของอาหารหรือนมจะเพิ่มขึ้น
- ควรตรวจสอบอุณหภูมิของอาหารอยู่เสมอก่อนที่จะป้อนให้แก่วัยทารก

### ข้อควรระวัง

- ตัวเครื่องเหมาะสำหรับใช้งานภายในครัวเรือนและใช้เพื่อวัตถุประสงค์ที่คล้ายคลึงกัน เช่น บ้านในฟาร์ม, ห้องพักพร้อมบริการอาหารเช้า (Bed and Breakfast), ห้องครัวสำหรับพนักงานในร้านค้า, สำนักงานและสำนักงานลักษณะอื่นๆ และเหมาะสำหรับใช้งานโดยลูกค้าในโรงแรม โมเต็ล และที่พักประเภทอื่นๆ
- ควรถอดปลั๊กอุปกรณ์ออกเวลาที่ไม่ได้ใช้งาน
- พื้นผิวของชิ้นส่วนทำความร้อนอาจยังร้อนอยู่หลังจากการใช้งาน
- ปลดปล่อยให้เครื่องเย็นลงก่อนจึงค่อยทำความสะอาด
- ควรปฏิบัติตามคำแนะนำในการจัดตะแกรงเพื่อหลีกเลี่ยงความเสียหายที่ร้ายแรง
- ห้ามพยายามเปิดตัวเครื่องหรือซ่อมแซมอุปกรณ์ด้วยตนเอง คุณสามารถติดต่อศูนย์บริการลูกค้า Philips ในประเทศของคุณ (ดู [www.philips.com/support](http://www.philips.com/support))

คุณสามารถค้นหารหัสรุ่นที่ผลิต YYWW ในช่องเก็บสายไฟที่อยู่ใ้ฐานของเครื่องอุ่นขวดนม

### Electromagnetic fields (EMF)

ผลิตภัณฑ์ของ Philips นี้เป็นไปตามมาตรฐานและกฎข้อบังคับด้านคลื่นแม่เหล็กไฟฟ้าที่มีทุกประการ

### การใช้งานเครื่องอุ่นขวดนม

ด้วยเครื่องอุ่นขวดนมนี้ คุณสามารถอุ่นขวดนม Philips Avent ได้ทุกชนิด รวมทั้งภาชนะใส่นม/อาหารเด็ก และถ้วยอาหารอื่นๆ ของเด็ก ได้อย่างปลอดภัย

หมายเหตุ: ไม่สามารถใ้สูงเกินน้ำหนัก Philips Avent และขวดนม Philips Avent ปริมาณ 2 ออนซ์/60 มล. กับเครื่องอุ่นขวดนมนี้ได้

## คำอธิบายการตั้งค่า

- การตั้งค่าปิด: เครื่องอุ่นขวดนมจะปิดการทำงาน และไฟจะดับลง เมื่อมีการตั้งค่าอื่นๆ เครื่องจะเปิดการทำงาน และไฟจะติดสว่าง (รูปที่ 2)
- การตั้งค่าละลายน้ำแข็ง: ละลายน้ำแข็งสำหรับขวด/ภาชนะใส่นม/อาหารเด็กจนอยู่ในสภาพของเหลว จะไม่มีการอุ่น
- การตั้งค่าอุ่นนมสำหรับปริมาณถึง 180 มล./6 ออนซ์: เลือกการตั้งค่านี้เมื่อคุณต้องการอุ่นขวดนมที่มีปริมาณถึง 180 มล./6 ออนซ์
- การตั้งค่าอุ่นอาหาร: เลือกการตั้งค่านี้เมื่อคุณต้องอุ่นอาหารภายในภาชนะ/ถ้วยบรรจุอาหารเด็ก
- การตั้งค่าอุ่นนมสำหรับปริมาณที่มากกว่าและรวมถึง 180 มล./6 ออนซ์: เลือกการตั้งค่านี้เมื่อคุณต้องการอุ่นขวดนมที่มีปริมาณมากกว่าและรวมถึง 180 มล./6 ออนซ์

## การใช้เครื่องอุ่นขวดนมเพื่ออุ่นนม

1 เสียบปลั๊กไฟเข้ากับเต้ารับบนผนัง (รูปที่ 3)

2 ใส่ขวดนมลงในเครื่องอุ่นขวดนม (รูปที่ 4)

3 เติมน้ำคั้นลงในเครื่องอุ่นขวดนมจนถึงระดับที่เท่ากับนมในขวด ในกรณีที่ใช้น้ำนมมีปริมาณมาก ระดับน้ำสูงสุดควรอยู่ต่ำลงมาจากส่วนบนสุดของเครื่องอุ่นขวดนมประมาณ 1 ซม. การใช้ระดับน้ำที่ถูกต้อง จะช่วยให้การอุ่นมีประสิทธิภาพดี (รูปที่ 5)

4 เลือกการตั้งค่าที่ต้องการ ดูตารางอ้างอิงสำหรับการอุ่นที่ท้ายบทนี้เพื่อตรวจสอบระยะเวลาในการอุ่นนมที่จำเป็นต้องใช้สำหรับการตั้งค่าที่เลือก (รูปที่ 6)

หมายเหตุ: ความเร็วในการอุ่นนมขึ้นอยู่กับปริมาณของนมที่อุ่นและอุณหภูมิเริ่มต้น กล่าวคือ อุณหภูมิห้อง (20°C) หรืออุณหภูมิแช่เย็น (5°C)

5 ไฟสีส้มจะติดเมื่อคุณเลือกการตั้งค่า เพื่อแสดงให้เห็นว่า เครื่องอุ่นขวดนมเปิดอยู่ (รูปที่ 7)

หมายเหตุ: ขณะกำลังอุ่นนมนี้ น้ำนมจะมีการหมุนเวียนและกระจายความร้อนอย่างทั่วถึง

6 ตรวจสอบตารางอ้างอิงสำหรับการอุ่น เพื่อระบุเวลาที่ต้องใช้ในการอุ่นนม ให้นำขวดนมออกจากเครื่องอุ่นขวดนมหลังจากครบกำหนดเวลาที่ระบุไว้ในตารางอ้างอิงสำหรับการอุ่น (รูปที่ 8)

เคล็ดลับ: เมื่อพบว่านมที่ได้อุ่นไม่พอ คุณสามารถใส่ขวดนมกลับเข้าไปในเครื่องเป็นเวลา 30 วินาทีเพื่ออุ่นนมเพิ่ม วิธีนี้จะทำให้น้ำนมอุ่นมากขึ้นแต่ไม่ร้อนเกินไป

ข้อควรระวัง: หากคุณปล่อยให้ขวดนมทิ้งไว้ในเครื่องอุ่นขวดนมนานกว่าเวลาที่ระบุในตารางการตั้งค่า น้ำนมอาจมีความร้อนสูงมากเกินไป

หมายเหตุ: หากคุณอุ่นน้ำนมจนร้อนมากเกินไป อาจทำให้สูญเสียสารอาหารอันทรงคุณค่าและวิตามินไปได้

**7** ควรตรวจสอบอุณหภูมิมาก่อนที่จะป้อนเด็กเสมอ ค่อยๆ เขย่าขวดนม หรือภาชนะเก็บน้ำนมแล้วตรวจสอบอุณหภูมิของนมด้วยการหยดน้ำนมลงบนข้อมือของคุณสองสามหยด (รูปที่ 9)

**8** หมุนปุ่มกลับไปไปยังตำแหน่ง 'ปิด' (รูปที่ 10)

ข้อควรระวัง: หากไม่หมุนปุ่มกลับไปไปยังตำแหน่ง 'ปิด' น้ำจะยังคงอุ่นต่อไป

### การใช้เครื่องอุ่นขวดนมเพื่ออุ่นอาหารเด็ก

**1** ปฏิบัติตามขั้นตอนเดียวกันตามที่ระบุไว้ในย่อหน้าก่อนหน้า

**2** อย่าลืมนอนอาหารเด็กในขณะอุ่น เนื่องจากอาหารเด็กไม่มีการหมุนเวียนอัตโนมัติ โปรดระวังการลวกนิ้วมือเมื่อถือภาชนะ/ถ้วยบรรจุอาหารขณะกำลังคน (รูปที่ 11)

ภายหลังการอุ่น ให้ทดสอบอาหารเด็กด้วยข้อนิ้วให้แน่ใจว่าไม่ร้อนจนเกินไป หากอาหารเด็กยังอุ่นไม่พอ ให้ใส่ภาชนะบรรจุกลับเข้าไปในเครื่องอุ่นขวดนมอีกครั้ง แล้วอุ่นอาหารเด็กจนกว่าจะได้อุณหภูมิที่ต้องการ

**หมายเหตุ:** เนื่องจากอาหารเด็กมีความชื้นหลายแบบ ขอแนะนำให้คุณ และตรวจสอบขณะกำลังอุ่นอาหารเด็ก เพื่อให้ได้ผลลัพธ์ที่ดีที่สุด

### ตั้งค่าการละลายน้ำแข็ง

ที่การตั้งค่านี้ สามารถละลายนมแช่แข็งจนกระทั่งเป็นของเหลว ตรวจสอบตารางอ้างอิงสำหรับการอุ่น เพื่อตั้งเวลาในการละลายน้ำแข็งซึ่งได้ระบุปริมาณมาก และปริมาณน้อยไว้ในตาราง เมื่อน้ำนมละลายแล้ว ให้เลือกการตั้งค่าโดยการตั้งค่าหนึ่ง โดยประเมินอุณหภูมิเริ่มต้นของนมที่ใกล้เคียงอุณหภูมิห้องเป็นแนวทางคร่าวๆ ในการกำหนดเวลาการอุ่น

**หมายเหตุ:** เนื่องจากอาหารเด็กมีความชื้นหลายแบบ ขอแนะนำให้คุณ และตรวจสอบขณะกำลังละลายน้ำแข็งอาหารเด็กเพื่อให้ได้ผลลัพธ์ที่ดีที่สุด

### ตารางอ้างอิงสำหรับการอุ่น

#### อุณหภูมิเริ่มต้นของนม

น้ำนม	20°C	5°C	แช่แข็ง
60-90 มล./2-3 ออนซ์	3 นาที	4.5 นาที	1-1.5 ชม.
90-110 มล./3-4 ออนซ์	3 นาที	5.5 นาที	
125-150 มล./4-5 ออนซ์	3 นาที	3.5 นาที	
180-210 มล./6-7 ออนซ์	4 นาที	5.5 นาที	1.5-2.5 ชม.
240-260 มล./8-9 ออนซ์	4.5 นาที	7 นาที	
290-330 มล./10-11 ออนซ์	5 นาที	7.5 นาที	

## 64 ภาษาไทย

หมายเหตุ: เวลาในการอุ่นที่ระบุยึดตามขนาดนม Classic และขนาดนม Natural PP ของ Philips Avent ฟังตระหนักรู้ว่า เวลาในการอุ่นของขนาดมาตรฐานของ Philips Avent และขนาดแก้วนั้นแตกต่างจากเครื่องหมายที่ระบุเหล่านี้ คุณลักษณะต่างๆ ของขวด เช่น วัสดุหรือความหนา อาจมีผลต่อเวลาในการอุ่น ดังนั้นในบางครั้งนมปริมาณมาก อาจใช้เวลาอุ่นน้อยก็ได้

หมายเหตุ: การละลายน้ำแข็งอ้างอิงตามภาษาพระบรรจอาหารของ Philips Avent

หมายเหตุ: เนื่องจากอาหารเด็กมีความซับซ้อนหลายแบบมากจึงไม่สามารถระบุเวลาในการอุ่นอาหารเด็กได้

หมายเหตุ: อาหารหรือนมอาจให้ความรู้สึกเหมือนเย็นสำหรับคุณ แต่สำหรับทารกที่เพิ่งเกิดใหม่นั้น ถือว่าเป็นอุณหภูมิที่กำลังดีอย่างยิ่ง

### การทำความสะอาดและการจัดระเบียบ

#### การทำความสะอาด

- 1 หลังจากการใช้งานแต่ละครั้ง ควรถอดปลั๊กเครื่องอุ่นขนาดนมและปล่อยให้เย็น (รูปที่ 12)
- 2 เช็ดน้ำในเครื่องอุ่นขนาดนมให้แห้งสนิทเพื่อสุขอนามัยที่ดี (รูปที่ 13)
- 3 เช็ดบริเวณด้านนอกและด้านในของเครื่องอุ่นขนาดนมด้วยผ้าชุบน้ำบิดพอหมาด (รูปที่ 14)

ห้ามใช้น้ำยทำความสะอาดฆ่าเชื้อแบคทีเรียที่มีฤทธิ์กัดกร่อน สารเคมีที่เป็นตัวทำละลาย หรือเครื่องมือที่แหลมคม ในการทำความสะอาดเครื่องอุ่นขนาดนม

หมายเหตุ: หากคุณใช้เครื่องอุ่นขนาดนมในการอุ่นภาษาพระที่บรรจอาหารเด็ก ควรตรวจสอบว่า ไม่มีอาหาร หกอยู่ที่ส่วนกันของเครื่องอุ่นขนาดนม

#### การจัดระเบียบ

แนะนำให้จัดระเบียบออกจากเครื่องอุ่นขนาดนมทุกๆ **สี่สัปดาห์** เพื่อการทำงานต่อเนื่องได้อย่างมีประสิทธิภาพ

- 1 ผสมน้ำส้มสายชูขาวปริมาณ 50 มล./1.7 ออนซ์กับน้ำเย็นปริมาณ 100 มล./3.4 ออนซ์ เพื่อจัดระเบียบออกจากเครื่องอุ่นขนาดนม เปิดสวิตช์เครื่องอุ่นขนาดนม เลือกการตั้งค่าอุ่นนมสำหรับปริมาณไม่ถึง 180 มล./6 ออนซ์ แล้วปล่อยให้เครื่องทำงานเป็นเวลา 10 นาที ปล่อยให้ส่วนผสมทั้งไว้ภายในเครื่องอุ่นขนาดนมจนกว่าจะครบทั้งหมดจะละลาย (รูปที่ 15)

หมายเหตุ: คุณสามารถใช้สารจัดระเบียบตะกรันที่มีกรดซิทริกได้อีกด้วย

หมายเหตุ: ห้ามใช้สารจัดระเบียบตะกรันชนิดอื่น

- 2 ถอดปลั๊กเครื่องอุ่นขนาดนมก่อนที่จะเทส่วนผสมภายในออก (รูปที่ 12)
- 3 เทส่วนผสมออกจากเครื่องอุ่นขนาดนมและล้างบริเวณภายในจนทั่ว หากยังคงเห็นร่องรอยของตะกรันหลังจากการล้าง ควรดำเนินการตามกระบวนการจัดระเบียบซ้ำอีกครั้ง (รูปที่ 13)



## การรีไซเคิล

ห้ามทิ้งเครื่องรวมกับขยะในครัวเรือนทั่วไป เมื่อเครื่องหมดอายุการใช้งานแล้ว ควรทิ้งลงในถังขยะสำหรับนำกลับไปใช้ใหม่ได้ (รีไซเคิล) เพื่อช่วยรักษาสภาวะสิ่งแวดล้อมที่ดี

## การรับประกันและสนับสนุน

หากคุณต้องการข้อมูลหรือการสนับสนุน โปรดเข้าชมเว็บไซต์ [www.philips.com/support](http://www.philips.com/support) หรืออ่านข้อมูลจากเอกสารแผ่นพับที่แยกเฉพาะ เกี่ยวกับการรับประกันทั่วโลก

## Mô tả chung (Hình 1)

- 1 Máy hâm sữa
- 2 Đèn
- 3 Nút cài đặt
- 4 Vị trí cài đặt chế độ tắt
- 5 Vị trí cài đặt chế độ rã đông
- 6 Vị trí cài đặt chế độ hâm nóng sữa cho dung tích lên đến 180 ml/6 oz
- 7 Vị trí cài đặt chế độ hâm nóng thức ăn
- 8 Vị trí cài đặt chế độ hâm nóng sữa cho dung tích từ 180 ml/6 oz trở lên

## Quan trọng

Để có được lợi ích đầy đủ từ sự hỗ trợ do Philips cung cấp, hãy đăng ký sản phẩm tại **[www.philips.com/welcome](http://www.philips.com/welcome)**.

Hãy đọc kỹ hướng dẫn sử dụng này trước khi dùng máy hâm sữa và lưu giữ nó để tham khảo sau này.

### Nguy hiểm

- Không nhúng dây điện, phích cắm hoặc thiết bị vào nước hoặc dung dịch khác.

### Cảnh báo

- Chỉ sử dụng thiết bị trong nhà.
- Không để dây điện mắc trên mép bàn hoặc mặt phẳng đặt máy. Phần dây thừa có thể để bên trong đế của máy hâm sữa.
- Không để dây điện gần những bề mặt nóng.
- Chỉ nối thiết bị này vào ổ cắm điện có dây tiếp đất. Luôn đảm bảo rằng phích cắm được cắm chặt vào ổ điện.
- Kiểm tra điện áp ghi dưới đáy thiết bị xem có tương ứng với điện áp nơi sử dụng trước khi bạn nối thiết bị với nguồn điện.
- Nếu bạn cần dùng dây điện nối dài, hãy chắc rằng đó là dây điện có tiếp đất với thông số tối thiểu 13 ampe.
- Không sử dụng thiết bị nếu phích cắm, dây điện hoặc chính thiết bị bị hỏng. Nếu dây điện bị hỏng, bạn phải thay dây điện tại Philips, trung tâm dịch vụ do Philips ủy quyền hoặc bởi những người có khả năng tương đương để tránh gặp nguy hiểm.
- Không đặt thiết bị lên trên hoặc ở gần khí nóng hoặc bếp điện, hay trong lò đun.

- Thiết bị này không dành cho người dùng (bao gồm cả trẻ em) bị suy giảm năng lực về thể chất, giác quan hoặc tâm thần, hay người thiếu kinh nghiệm và kiến thức, trừ khi họ được giám sát hoặc hướng dẫn sử dụng thiết bị bởi người có trách nhiệm đảm bảo an toàn cho họ.
- Trẻ em phải được giám sát để đảm bảo rằng chúng không chơi đùa với thiết bị này.
- Để thiết bị và dây điện ngoài tầm với của trẻ em.
- Không làm đổ nước lên phích cắm điện.
- Chỉ dùng thiết bị như được mô tả trong hướng dẫn sử dụng để tránh các chấn thương tiềm ẩn do việc sử dụng sai.
- Không cần làm nóng trước thiết bị.
- Luôn đậy nắp bình sữa trước khi đặt vào máy hâm & hâm nước.
- Đảm bảo bạn đã cho nước trước khi bật máy hâm sữa.
- Nước sôi có thể gây bỏng nghiêm trọng. Hãy cẩn thận khi máy hâm sữa đang chứa nước sôi.
- Các bề mặt có thể tiếp xúc của thiết bị có thể trở nên rất nóng khi thiết bị đang được sử dụng và có thể còn giữ lại nhiệt sau khi sử dụng.
- Không nên di chuyển thiết bị khi có chứa nước sôi.
- Khi thức ăn hoặc sữa đã đạt đến nhiệt độ cần thiết, lấy ra khỏi máy hâm sữa. Nếu bạn để thức ăn hoặc sữa trong máy, nhiệt độ thức ăn hoặc sữa sẽ tăng lên.
- Luôn kiểm tra nhiệt độ thức ăn trước khi cho con bạn ăn.

### Chú ý

- Thiết bị này được thiết kế để sử dụng trong gia đình và những nơi tương tự như nhà ở trang trại, loại hình nhà trọ qua đêm có phục vụ ăn sáng, khu vực bếp cho nhân viên trong cửa hàng, văn phòng và các môi trường làm việc khác và sử dụng bởi khách hàng trong khách sạn, nhà nghỉ và các môi trường cư trú khác.
- Tháo phích cắm của thiết bị khi không sử dụng.
- Bề mặt đế nhiệt có thể còn nóng sau khi sử dụng.
- Để thiết bị nguội xuống trước khi vệ sinh.
- Làm theo các hướng dẫn vệ sinh để tránh hư hỏng không thể sửa được.
- Không nên thử tự mở hoặc sửa chữa thiết bị. Bạn có thể liên hệ với Trung tâm Chăm sóc Khách hàng Philips tại quốc gia bạn (hãy xem [www.philips.com/support](http://www.philips.com/support)).

Bạn có thể tìm mã ngày sản xuất YYWW ở ngăn bảo quản dây điện trong phần đế của máy hâm sữa.

### **Điện từ trường (EMF)**

Thiết bị Philips này tuân thủ tất cả các tiêu chuẩn và quy định hiện hành liên quan đến mức phơi nhiễm điện từ trường.

### **Dùng máy hâm sữa**

Bạn có thể hâm nóng an toàn tất cả các bình sữa, khay chứa thức ăn/sữa cho bé và lọ thức ăn cho bé khác của Philips Avent bằng máy hâm sữa này.

*Lưu ý: Không thể dùng túi trữ sữa mẹ và bình sữa 2oz/60ml Philips Avent trong máy hâm sữa này.*

### **Giải thích cài đặt**

- Cài đặt tắt: Máy hâm sữa tắt và đèn tắt. Với các chế độ cài đặt khác, thiết bị bật và đèn sáng (Hình 2).
- Cài đặt rã đông: Rã đông bình sữa/bình chứa thức ăn cho bé/sữa về trạng thái lỏng. Không thể làm ẩm.
- Cài đặt hâm nóng sữa cho dung tích lên đến 180 ml/6 oz: Chọn cài đặt này khi bạn muốn hâm nóng bình sữa có dung tích lên đến 180 ml/6 oz.
- Cài đặt hâm nóng thức ăn: Chọn cài đặt này khi bạn muốn hâm nóng bình chứa/lọ thức ăn cho bé.
- Cài đặt hâm nóng sữa cho dung tích từ 180 ml/6 oz trở lên: Chọn cài đặt này khi bạn muốn hâm nóng bình sữa cho dung tích từ 180 ml/6 oz trở lên.

### **Sử dụng máy để hâm nóng sữa**

- 1** Cắm phích vào nguồn điện (Hình 3).
- 2** Đặt bình sữa vào máy hâm sữa (Hình 4).
- 3** Đổ nước vào máy hâm sữa cho đến mức sữa trong bình sữa. Nếu có nhiều sữa, mức nước tối đa là dưới mức sữa trong bình khoảng 1cm. Mức nước chính xác sẽ đảm bảo hiệu suất hâm nóng hiệu quả (Hình 5).

- 4** Chọn cài đặt bạn muốn. Hãy xem bảng tham khảo hâm nóng ở cuối chương này để biết thời gian cần thiết để hâm nóng sữa cho cài đặt đã chọn (Hình 6).

*Lưu ý: Tốc độ hâm nóng sữa tùy thuộc vào lượng sữa được hâm nóng và nhiệt độ ban đầu của sữa, ví dụ như nhiệt độ trong phòng (20°C) hoặc nhiệt độ tủ lạnh (5°C).*

- 5** Khi bạn chọn một cài đặt, đèn cam bật sáng cho bạn biết máy hâm sữa đã bật (Hình 7).

*Lưu ý: Sữa lưu chuyển và nóng đều trong quá trình hâm nóng.*

- 6** Kiểm tra bảng tham khảo để biết thời gian cần thiết để hâm nóng sữa. Lấy bình sữa ra khỏi máy sau khi đã hết thời gian được chỉ dẫn trong bảng tham khảo hâm nóng (Hình 8).

*Mẹo: Khi thấy sữa không đủ nóng, bạn có thể đặt bình sữa trở lại thiết bị để hâm nóng thêm tối đa 30 giây. Như vậy sẽ cho sữa nóng hơn một chút nhưng không quá nóng.*

Chú ý: Sữa có thể bị quá nóng nếu bạn để bình sữa trong máy hâm sữa lâu hơn so với thời gian chỉ dẫn trong bảng cài đặt.

*Lưu ý: Không nên hâm sữa mẹ quá nóng vì như thế sẽ làm mất hết các dưỡng chất và vitamin.*

- 7** Luôn kiểm tra nhiệt độ trước khi cho bé ăn. Lắc nhẹ bình sữa và thử nhiệt độ bằng cách nhỏ một vài giọt lên mặt bên trong cổ tay của bạn (Hình 9).

- 8** Xoay nút trở lại vị trí ‘tắt’ (Hình 10).

Chú ý: Nếu bạn không xoay nút trở lại vị trí ‘tắt’, nước sẽ tiếp tục hâm nóng bên trong.

### **Sử dụng máy hâm sữa để hâm nóng thức ăn cho bé**

- 1** Thực hiện theo cùng các bước như đã chỉ dẫn ở đoạn trước.
- 2** Đảm bảo khuấy thức ăn cho bé trong quá trình hâm nóng vì thức ăn không tự động lưu chuyển. Cần thận không làm bỏng ngón tay của bạn khi giữ bình chứa/lọ đựng khi khuấy thức ăn. (Hình 11)

## 70 TIẾNG VIỆT

Sau khi hâm nóng, dùng thìa để thử thức ăn cho bé để đảm bảo rằng thức ăn không quá nóng. Nếu thức ăn cho bé chưa đủ nóng, đặt bình chứa trở lại máy hâm sữa và hâm nóng thức ăn cho đến khi đạt được nhiệt độ mong muốn.

*Lưu ý: Do độ sệt của thức ăn cho bé thay đổi rất nhiều, bạn cần phải khuấy và kiểm tra liên tục trong khi hâm nóng thức ăn cho bé để có được kết quả tối ưu.*

### **Vị trí cài đặt chế độ rã đông**

Ở cài đặt này, bạn có thể rã đông sữa đông lạnh đến trạng thái lỏng. Kiểm tra bằng tham khảo hâm nóng để biết thời gian rã đông mong muốn. Khi rã đông sữa, hãy chọn một trong các cài đặt hâm nóng. Lấy nhiệt độ ban đầu của sữa tương đương với nhiệt độ phòng để qui ra thời gian cần thiết.

*Lưu ý: Do độ sệt của thức ăn cho bé thay đổi rất nhiều, bạn cần phải khuấy và kiểm tra liên tục trong khi rã đông thức ăn cho bé để có được kết quả tối ưu.*

### **Bảng tham khảo hâm nóng**

	Nhiệt độ ban đầu của sữa		
Dung tích sữa	20°C	5°C	Đông lạnh
60-90 ml/2-3 oz	3 phút	4,5 phút	1-1,5 giờ
90-110 ml/3-4 oz	3 phút	5,5 phút	
125-150 ml/4-5 oz	3 phút	3,5 phút	
180-210 ml/6-7 oz	4 phút	5,5 phút	1.5-2,5 giờ
240-260 ml/8-9 oz	4,5 phút	7 phút	
290-330 ml/10-11 oz	5 phút	7,5 phút	

*Lưu ý:* Thời gian hâm nóng được chỉ dẫn dựa trên dòng sản phẩm bình nhựa PP tự nhiên và truyền thông của Philips Avent. Hãy lưu ý rằng thời gian hâm nóng bình sữa chuẩn và bình thủy tinh của Philips Avent có chút khác với những chỉ dẫn này. Những đặc tính của bình sữa như chất liệu hoặc độ dày cũng có thể ảnh hưởng đến thời gian hâm nóng, vì vậy có thể mất ít thời gian hơn để hâm nóng lượng sữa lớn hơn.

*Lưu ý:* Thời gian rã đông được chỉ dẫn dựa trên bình chứa thức ăn của Philips Avent.

*Lưu ý:* Do độ sệt của thức ăn cho bé thay đổi rất nhiều, không thể chỉ dẫn thời gian hâm nóng cho thức ăn cho bé.

*Lưu ý:* Thức ăn hoặc sữa có thể lạnh, nhưng đôi với trẻ sơ sinh, nhiệt độ đó là rất phù hợp.

## Làm sạch và tẩy cặn

### Vệ sinh

- 1** Tháo phích cắm điện ra khỏi máy hâm sữa và để nguội sau mỗi lần sử dụng (Hình 12).
- 2** Đổ nước ra khỏi máy hâm sữa để bảo đảm vệ sinh (Hình 13).
- 3** Lau sạch bên ngoài và bên trong máy hâm sữa bằng khăn ẩm (Hình 14).

Không sử dụng chất tẩy rửa mang tính ăn mòn, chống khuẩn, dung môi hóa học hoặc dụng cụ có cạnh bén để vệ sinh máy hâm sữa.

*Lưu ý:* Nếu bạn đã dùng máy hâm sữa để hâm nóng bình chứa thức ăn cho bé, hãy đảm bảo không còn thức ăn bị tràn ra ngoài ở đáy máy hâm sữa.

### Tẩy sạch cặn bám

---

Bạn nên tẩy sạch cặn bám máy hâm sữa **bôn tuần** một lần để đảm bảo máy luôn hoạt động hiệu quả.

- 1** Trộn 50ml/1,7oz giấm trắng với 100ml/3,4oz nước lạnh để tẩy sạch cặn bám máy hâm sữa. Bật máy hâm sữa, chọn cài đặt hâm nóng sữa cho dung tích dưới 180ml/6oz và để thiết bị vận hành trong 10 phút. Giữ dung dịch trong máy hâm sữa cho đến khi cặn vôi hòa tan (Hình 15).

*Lưu ý: Bạn cũng có thể dùng dung dịch tẩy cặn axit citric bazo.*

*Lưu ý: Không dùng các loại chất tẩy cặn khác.*

- 2** Tháo phích cắm điện ra khỏi máy hâm sữa trước khi làm sạch (Hình 12).
- 3** Làm sạch máy hâm sữa và rửa sạch sẽ bên trong máy. Nếu bạn vẫn còn thấy vết cặn sau khi rửa sạch, hãy lặp lại quá trình khử cặn (Hình 13).

### Tái chế

Không vứt thiết bị cùng với chất thải gia đình thông thường khi chấm dứt sử dụng thiết bị. Hãy đem thiết bị đến điểm thu gom chính thức để tái chế. Làm như vậy, bạn sẽ giúp bảo vệ môi trường.

### Bảo hành và hỗ trợ

Nếu bạn cần hỗ trợ hay để biết thông tin, vui lòng truy cập **[www.philips.com/support](http://www.philips.com/support)** hoặc đọc tờ bảo hành toàn cầu riêng lẻ.





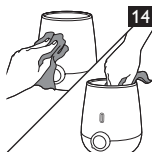
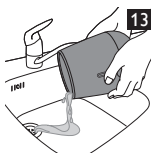
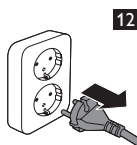
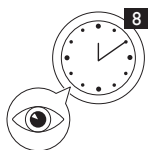
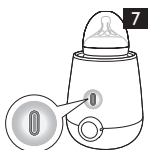
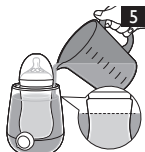
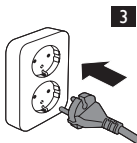
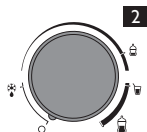



[www.philips.com/avent](http://www.philips.com/avent)

Philips Consumer Lifestyle BV  
Tussendiepen 4, 9206 AD Drachten, Netherlands

**Trademarks owned by the Philips Group.  
©2015 Koninklijke Philips N.V. All rights reserved**



[www.philips.com](http://www.philips.com)



100% recycled paper  
100% papier recyclé

4213.342.2052.5