



MIO★STAR

WM 6012A+AB



Lave-linge





Lave-linge WM 6012A+AB

1

Félicitations!

En achetant ce lave-linge, vous venez d'acquérir un produit de qualité, fabriqué avec soin. Si vous l'entretenez comme il faut, il vous rendra de bons services pendant plusieurs années.

Avant la première mise en fonctionnement, veuillez lire attentivement ce mode d'emploi et respecter soigneusement les consignes de sécurité.

Toute personne n'ayant pas lu attentivement ce mode d'emploi ne doit pas utiliser cet appareil.

Sommaire

	Page		Page
Consignes de sécurité/Recommandations	2	Entretien / Nettoyage	18
A propos de ce mode d'emploi	3	En cas de non utilisation	21
Installation	3	Recommandations pratiques pour enlever les taches	22
– Retrait des vis de bridage	3	Problèmes	24
– Réglage des pieds	4	Détection automatique des erreurs	27
– Raccordement arrivée d'eau	4	Symboles internationaux	29
– Raccordement tuyau de vidange	5	Elimination	30
– Branchement électrique	5	Données techniques	30
Aperçu	6		
Fonctionnement	8		
– Démarrer/arrêter le programme: touche départ/arrêt	8		
– Affichage lumineux des fonctions	8		
– Fonctions supplémentaires	9		
– Sélecteur de programme	10		
– Réglage de la température	10		
– Vitesse d'essorage	10		
– Avant le lavage	11		
– Sortir le linge	11		
– Lavage	11		
– Mettre le linge dans le lave-linge	12		
– Mettre la lessive	12		
– Mettre le lave-linge en marche	13		
– Sécurité enfants	15		
– Aperçu des programmes de lavage	16		

Français



2 Consignes de sécurité / Recommandations



Avant de brancher le lave-linge, prenez le temps de lire attentivement et entièrement ces recommandations, car celles-ci contiennent des informations importantes sur la sécurité et l'utilisation de cet appareil.

Consignes de sécurité

- Les personnes, enfants compris, qui en raison de leurs capacités psychiques, sensorielles ou mentales, ou en raison de leur inexpérience ou manque de connaissances ne sont pas aptes à utiliser cet appareil en toute sécurité, ne sont pas autorisées à le faire ou uniquement sous la surveillance de personnes responsables
- N'utilisez pas de multiprise ni de rallonge
- N'utilisez pas de prise dont le cordon est endommagé ou coupé
- Tout cordon endommagé doit être remplacé par MIGROS-Service pour éviter tout risque d'accident
- Ne débranchez jamais la fiche de la prise en tirant sur le cordon. Saisissez toujours la fiche
- Ne retirez jamais la fiche de la prise avec les mains humides
- Ne touchez jamais le lave-linge avec les mains ou les pieds humides
- N'ouvrez jamais le bac à produits lorsque le lave-linge fonctionne
- Ne forcez jamais la porte du lave-linge lorsqu'il fonctionne
- L'eau du lave-linge en marche peut atteindre des températures élevées: ne touchez pas au tuyau de vidange, ni à l'eau en cours de vidange
- En cas de problème, débranchez le lave-linge et fermez le robinet. Ne tentez pas de réparer le lave-linge, adressez-vous à MIGROS-Service
- N'oubliez pas que le matériel d'emballage du lave-linge peut être dangereux pour les enfants
- Ne laissez pas les enfants jouer avec le lave-linge
- Ne laissez pas les animaux domestiques s'approcher du lave-linge

- Seuls les adultes doivent utiliser le lave-linge et ce, conformément aux instructions du mode d'emploi
- Votre lave-linge n'est destiné qu'à un usage domestique. La garantie sera annulée en cas d'utilisation à des fins commerciales
- N'installez pas le lave-linge sur des tapis ou autres surfaces du genre, car cela empêcherait la circulation d'air
- N'utilisez pas le lave-linge en cas de:
 - problème
 - de cordon endommagé
 - si le lave-linge est tombé et présente des dommagesDans ce cas, faire tester et réparer le lave-linge par MIGROS-Service
- Le lave-linge n'est conçu que pour un usage domestique
- N'utilisez que des pièces de rechange d'origine

Recommandations

- Une lessive ou un assouplissant qui reste longtemps au contact de l'air séchera et collera au bac à produits. Pour éviter cet inconvénient, versez le détergent ou l'assouplissant dans le bac à produits juste avant de démarrer le lavage
- Utilisez uniquement la fonction pré-lavage pour les vêtements très sales
- Ne dépassez pas la capacité de charge maximale. Lorsque votre lave-linge reste sans servir, débranchez-le, fermez l'arrivée d'eau et laissez la porte de celui-ci ouverte pour laisser sécher l'intérieur et prévenir ainsi la formation de mauvaises odeurs
- Après le contrôle de qualité, il reste un peu d'eau dans le lave-linge, mais ceci ne nuit en rien à son bon fonctionnement



A propos de ce mode d'emploi

3



- Ce mode d'emploi ne peut pas prendre en compte toutes les utilisations possibles. Pour toute information ou tout problème insuffisamment ou non traité dans ce mode d'emploi, veuillez vous adresser à M-Infoline (numéro de téléphone à l'arrière de ce mode d'emploi)
- **Conservez soigneusement ce mode d'emploi et remettez-le à toute personne devant utiliser cet appareil**

Installation

Français

Retirer les vis de bridage

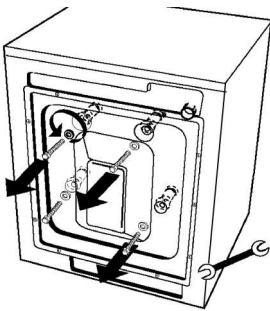

- Avant d'utiliser votre lave-linge, il faut tout d'abord retirer les vis de bridage situées à l'arrière de ce dernier



- Dévissez les vis en tournant dans le sens contraire des aiguilles d'une montre à l'aide d'un tournevis approprié



- Retirez les vis

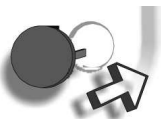

- Dans les orifices laissés par les vis de bridage qui ont été retirées, placez les caches en plastique qui se trouvent dans le sachet des accessoires, fournis avec le lave-linge

Conseil:

- Conservez les vis de bridage pour le transport éventuel du lave-linge



4 Installation

Français

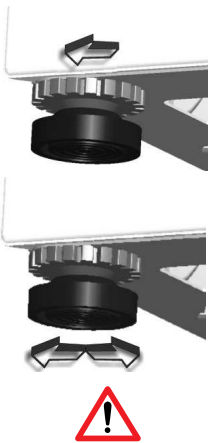

Réglage des pieds

- N'installez pas la machine sur un tapis ou des surfaces similaires
- Pour un fonctionnement silencieux et sans vibration, placez le lave-linge sur une surface plane, non glissante et résistante
- On peut équilibrer le lave-linge en réglant les pieds
- Desserrez tout d'abord l'écrou en plastique (= tourner vers la gauche)

- Effectuez le réglage en tournant les pieds soit vers le haut ou vers le bas
- Une fois le réglage effectué, bien resserrer l'écrou en plastique (= tourner vers la droite)

Important:

- Pour des raisons de sécurité, ne placez jamais de cartons, de cales en bois ou d'éléments similaires sous le lave-linge pour compenser des irrégularités de niveau du sol!

Arrivée d'eau froide
(vanne blanche avec filtre)

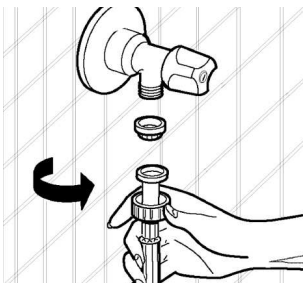
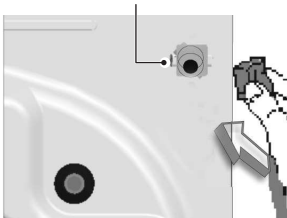

Raccordement arrivée d'eau

- L'arrivée d'eau se trouve à l'arrière de votre machine
- Pour éviter toute fuite d'eau, placer un joint entre le tuyau et l'arrivée d'eau (celui-ci se trouve dans l'emballage du tuyau)

- Vissez le tuyau à l'arrivée d'eau (filetage $\frac{3}{4}$ "). Serrer fermement à la main l'élément en plastique de la pièce de raccordement



Installation



Important:

- Pour un branchement sûr, faites appel à un professionnel sanitaire qualifié
- Une pression d'eau de l'ordre de 0.1 à 1 MPa permettra à votre lave-linge de fonctionner en toute efficacité. Une pression de 0.1 MPa équivaut (lorsque le robinet est complètement ouvert) à un débit de 8 litres/minute)
- Une fois les branchements effectués, vérifiez l'absence de fuites au niveau des raccordements en ouvrant entièrement le robinet
- Vérifiez que les tuyaux ne sont pas pliés, coupés ou écrasés
- MIGROS n'assume aucune responsabilité en cas de problème faisant suite à un branchement défectueux

Raccordement du tuyau de vidange

- Installez le tuyau de vidange entre 60 cm et 100 cm du sol
- L'extrémité du tuyau de vidange peut être directement fixée à l'évacuation d'eau ou à un dispositif spécial installé dans la laverie

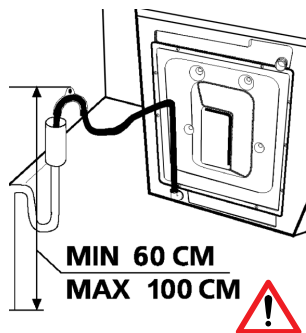

Important:

- Ne rallongez pas le tuyau de vidange!
- MIGROS n'assume aucune responsabilité en cas de problème faisant suite à un branchement défectueux

Raccordement électrique



- Votre lave-linge fonctionne sur 230 V (50 Hz)
- Le cordon d'alimentation de votre lave-linge est équipé d'une prise mâle avec terre. Cette prise mâle doit impérativement être branchée à une prise avec protection de 10 ampères avec terre. Les fusibles de la ligne d'alimentation électrique doivent également être de 10 ampères. Si vous ne disposez pas d'une telle prise dans votre habitation, faites-la installer par un électricien qualifié

Important:

- Ne retirez jamais la terre de votre prise mâle: risque de court-circuit!
- N'utilisez ni rallonge, ni multiprise (risque de surcharge/incendie!)
- MIGROS n'assume aucune responsabilité en cas de problème faisant suite à un branchement défectueux





6 Aperçu des éléments et des commandes

Français



1. Dessus
2. Bac à produits
3. Eléments de commande
4. Porte

5. Poignée
6. Filtre (cache arrière)
7. Couvercle du filtre





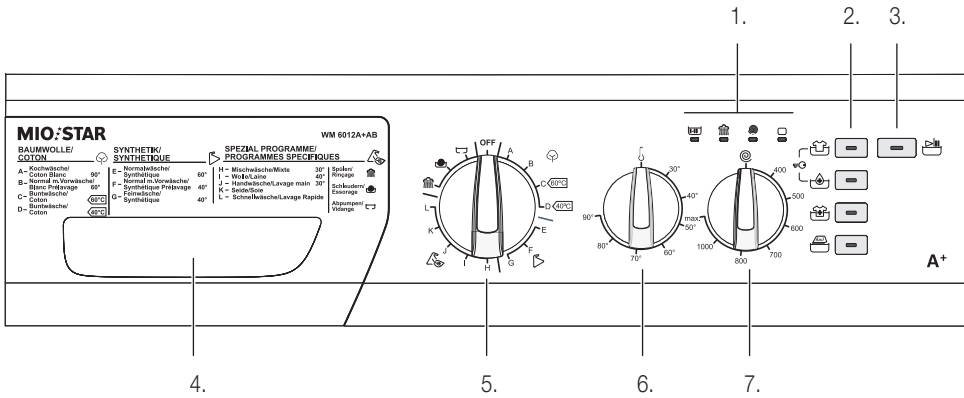

Aperçu des éléments et des commandes

7







Français

1. Affichage du mode de fonctionnement:

-  prélavage (page 8)
-  lavage (page 8)
-  essorage / vidange (page 8)
-  fin du programme (pages 8, 13)

2. Touches fonctions:

-  arrêt cuve pleine (page 8)
-  rinçage supplémentaire (page 9)
-  trempage (page 9)
-  repassage facile (page 9)

3. Touche départ/-pause (page 8)

- 4. Bac à produits
- 5. Sélecteur de programme (pages 10, 16)
- 6. Réglage température (page 10)
- 7. Sélecteur de vitesse d'essorage (page 10)



8 Fonctionnement



Démarrer/arrêter le programme: touche départ/pause

- Cette touche est utilisée pour démarrer un programme sélectionné, ou pour interrompre un programme en cours



Important!

- Avant de sélectionner un programme ou de modifier un programme en cours, le sélecteur de programme doit être sur «**OFF**» (= arrêt)
- Si vous désirez une fonction supplémentaire, ex. «repassage facile», appuyer d'abord sur la touche de la fonction supplémentaire, puis sur la touche départ

Français



prélavage



lavage



essorage/
vidange



fin du programme

Affichage lumineux des fonctions

- En appuyant sur la touche départ/pause ou sur une autre touche, les voyants lumineux au-dessus des touches et du panneau de commande s'allument et indiquent la progression des programmes. Lorsqu'un des ces voyants est allumé, cela signifie qu'un certain programme est en cours. Le voyant s'éteint dès que l'on appuie sur la touche de fonction ou la touche départ/pause et dès que la fonction sélectionnée est terminée
- L'affichage du mode de fonctionnement sert aussi au système de détection d'erreur décrit page 27



Fonctions supplémentaires

- Lorsque vous désirez une fonction supplémentaire ex. «repassage facile», sélectionnez d'abord la fonction, puis appuyez sur la touche départ

Arrêt cuve pleine



- Cette fonction est recommandée lorsque le linge ne peut pas être sorti du lave-linge dès la fin du programme. Elle évite le froissement du linge. Si vous appuyez sur cette touche, la dernière eau de rinçage n'est pas vidangée. Pour poursuivre le programme, appuyez une nouvelle fois sur la touche départ/pause



Rinçage supplémentaire

- Cette fonction vous permet d'effectuer un essorage supplémentaire au programme de lavage sélectionné



Trempage

- Cette fonction vous permet d'améliorer le lavage en laissant tremper votre linge dans l'eau et le détergent avant le démarrage du lavage. Cette fonction est recommandée pour le linge très sale



Repassage facile

- Cette fonction permet d'avoir du linge moins froissé après le lavage et donc plus facile à repasser



Important:

- Si vous avez oublié de choisir une fonction supplémentaire alors que le programme de lavage a déjà démarré, appuyez sur la touche de la fonction supplémentaire que vous voulez sélectionner. Si le voyant lumineux au-dessus de la touche reste allumé, la fonction sélectionnée sera activée. Si le voyant reste allumé pendant un moment puis s'éteint, la fonction que vous avez sélectionnée ne pourra plus être activée
- Les touches de ce lave-linge ne nécessitent qu'une légère pression



10 Fonctionnement

Français

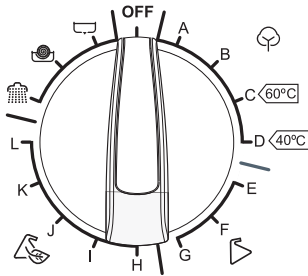

Sélecteur de programme

– À l'aide du bouton «Programme», vous pouvez sélectionner le programme que vous désirez.

Important: placez le sélecteur de programme juste sur le symbole désiré

– Lorsque vous ramenez le bouton du programme à la position «**OFF**» (arrêt), votre lave-linge effectue une opération de vidange. Une fois la vidange effectuée, le lave-linge est en mode de veille. Vous pouvez alors sélectionner un autre programme si vous le souhaitez

– A la page 16, vous trouverez un aperçu des différents programmes

Réglage de la température

– On peut régler la température de lavage entre J (= lavage à froid) et 90 °C à l'aide du sélecteur de température. Avant de régler la température observez les recommandations de lavage du linge

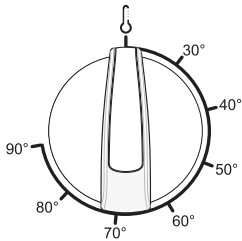

Sélecteur de vitesse d'essorage

– Ce bouton permet de régler la vitesse d'essorage de votre linge. Le réglage est progressif et va de « C » (= pas d'essorage) à la vitesse la plus élevée

Important:

– Le linge délicat ne doit pas être essoré à une trop grande vitesse

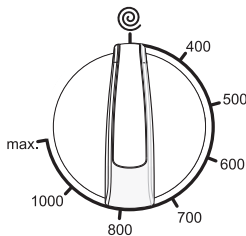



Avant le lavage

Préparer et trier le linge

- Videz bien toutes les poches
- Triez votre linge selon:
 - les matières (coton, synthétique, délicat, laine, etc.)
 - les températures de lavage et
 - le degré de salissure
- Séparez impérativement le blanc des couleurs
- Lavez séparément le linge de couleur neuf car il risque de déteindre au premier lavage
- Fermez les fermetures éclair et les boutons des vêtements (protège le tissu)
- Retirez les crochets métalliques ou plastiques des rideaux ou placez ceux-ci dans un sac à linge
- Mettez vêtements, pulls, T-shirts et sweats-shirts sur l'envers
- Placez les petites pièces de linge telles que soutien-gorge, chaussettes et mouchoirs dans un sac à linge

Symboles de lavage:

- Voici les symboles de lavage les plus fréquents. Vous en trouverez un aperçu détaillé à la page 29
 - Lavable jusqu'à 90 °C, jusqu'à 60 °C ou jusqu'à 30 °C
 - Non lavable en machine

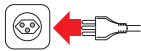
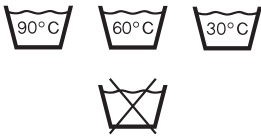

Lavage

- Branchez le lave-linge
- Ouvrez le robinet d'arrivée d'eau

Premier lavage

- Il se peut qu'après les tests effectués à l'usine, il reste un peu d'eau dans la machine. Il est recommandé d'effectuer un premier lavage sans linge pour évacuer cette eau résiduelle
- Verser un demi gobelet de lessive dans le compartiment 2 du bac à produits. Sélectionnez le programme coton à 90 °C et démarrez le programme en appuyant sur la touche départ/pause



12 Fonctionnement

Français

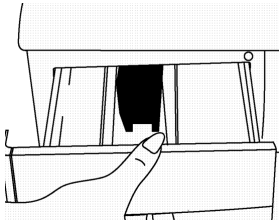

Mettre le linge dans le lave-linge

- Ouvrir la porte
- Mettre les morceaux de linge un à un et répartissez bien le linge dans le tambour
- Fermer la porte et veiller à ne pas coincer le linge dans la porte
- Bien fermer la porte, sinon le lave-linge ne démarre pas

Mettre la lessive

- La quantité de lessive à mettre dépend des critères suivants:
 - Votre consommation de lessive changera en fonction du degré de salissure de votre linge. Pour le linge légèrement sale, n'effectuez pas de prélavage et versez une petite quantité de détergent dans le compartiment «2» du bac à produits
 - Pour le linge très sale, sélectionnez un programme avec prélavage: versez $\frac{1}{4}$ de la dose de détergent dans le compartiment «1» du bac à produits et la quantité restante dans le compartiment «2»
 - N'utilisez que des lessives spécialement adaptées aux machines à laver
 - Respectez les doses mentionnées sur l'emballage
 - La quantité de lessive consommée dépend de la dureté de l'eau (respectez les données sur l'emballage). Vous pouvez connaître le degré de dureté de l'eau auprès du service de distribution des eaux
 - La quantité de lessive consommée dépendra également de la quantité de linge
 - Versez votre assouplissant dans le compartiment de votre bac à produits prévu à cet effet. Ne dépassez pas le niveau MAX sinon l'assouplissant s'écoulera dans l'eau de lavage via le siphon
 - Les assouplissants très concentrés doivent être dilués avec un peu d'eau avant de les verser dans le bac à produits. Un assouplissant très concentré bouche le siphon et empêche l'écoulement du produit
 - Vous pouvez utiliser des lessives liquides pour tous les programmes sans prélavage dans le compartiment lessive «2». Pour le dosage respectez les indications de l'emballage



Mettre le lave-linge en marche

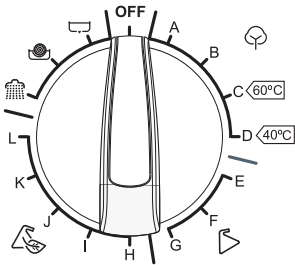

Sélectionner le programme et le démarrer

- Sélectionnez le programme à l'aide du sélecteur de programme (voir tableau page 16)
- Vous pouvez si vous le désirez ajouter une **fonction supplémentaire** (voir page 8):
 - Lorsqu'une fonction supplémentaire est activée la touche s'allume
 - Si la touche clignote, cela signifie que cette fonction supplémentaire ne peut être utilisée avec le programme sélectionné

Démarrer le programme en appuyant sur la touche départ/pause.

- La touche départ/ pause s'allume
- Le symbole du programme sélectionné «pour programme en cours» s'allume aussi
- Si un programme de rinçage/essorage ou de vidange a été sélectionné, le voyant lumineux correspondant s'allume
- On peut interrompre le programme en appuyant à nouveau sur la touche départ/pause (= pause; le témoin lumineux de la touche clignote). Appuyer à nouveau sur la touche pour redémarrer le programme

Français

Anticiper l'arrêt du programme

- On peut anticiper l'arrêt d'un programme comme suit:
- Maintenir la touche départ/pause enfoncée pendant 4 secondes
 - La machine effectue la vidange et le programme se termine
 - L'affichage «Fin de programme» s'allume
 - Si on le désire, sélectionner un autre programme



fin du programme

A la fin du programme

- Votre machine s'arrêtera automatiquement lorsque le programme sélectionné est terminé
- L'affichage «Fin de programme» s'allume
- Tourner le sélecteur de programme sur «**OFF**» (=arrêt)
- La porte reste verrouillée pendant 2 minutes après la fin du programme. Une fois ce laps de temps écoulé, ouvrez la porte du lave-linge et sortez le linge
- Après avoir sorti le linge, laissez la porte ouverte afin que l'intérieur de la machine puisse sécher (évite humidité et mauvaises odeurs)
- Débranchez la machine et fermez l'arrivée d'eau



fin du programme





14 Fonctionnement



Important!

- S'il devait y avoir une coupure de courant pendant le déroulement du programme de lavage, cela ne comporte aucun risque pour la machine, car dès que le courant revient, celle-ci redémarre et poursuit le programme de lavage
- Pendant la coupure de courant, la porte reste verrouillée pendant 2 minutes, après quoi celle-ci peut s'ouvrir. Mais n'ouvrez surtout pas la porte car de l'eau s'écoulerait! Si vous devez toutefois retirer le linge de la machine, alors faites d'abord s'écouler l'eau. Pour ce faire: voir «nettoyage du filtre de la pompe» à la page 19

Français



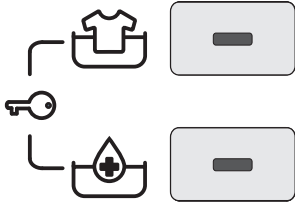

Sécurité enfants

- Votre machine est dotée d'une fonction sécurité enfants. Cette fonction permet d'éviter que le déroulement d'un programme de lavage en cours ne soit dérangé par la pression involontaire d'une touche. La sécurité enfants sera activée si vous appuyez en même temps pendant 3 secondes sur les deux touches du haut. Lorsque la sécurité enfants est activée les deux touches clignotent pendant 2 secondes
- Si l'on appuie sur une touche lorsque la sécurité enfants est activée, les deux touches supérieures clignotent pendant 2 secondes
- Désactiver la sécurité enfants: appuyer au moins pendant 3 secondes sur les deux touches.

Recommandation: la sécurité enfants se désactive automatiquement à la fin du programme de lavage



16 Fonctionnement

Aperçu des programmes

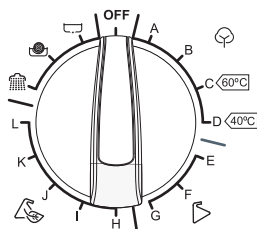



Français

Programme	Durée (min.)	Compartiment	Quantité max (linge sec) kg	Type de linge	Description
A 90° C: Coton Blanc	137	2	6	Textiles en coton et lin, moyennement sales, qui résistent aux températures élevées	Sous-vêtements, draps, nappes, Tshirts, chemises, serviettes de toilette (max. 3 kg)
B 60° C: Blanc (avec pré lavage)	148	1+2	6	Blancs et couleurs en coton et mixte, très sales	
C 60° C: Coton	155	2	6	Blancs et couleurs en coton et mixte, moyennement sales	
D 40° C: Coton	95	2	6	Blancs et couleurs en coton et mixte, légèrement sales	
E 60° C: Synthétique résistant	81	2	3	Textiles synthétiques ou en fibres synthétiques mélangées, moyennement sales	Chaussettes nylon, chemisiers
F 40° C: Synthétique (avec pré lavage)	143	1+2	3	Textiles délicats tels que le tulle et les rideaux	
G 40° C: Synthétique délicat	80	2	3	Textiles synthétiques ou en fibres synthétiques mélangées, légèrement sales	
H 30° C: Lavage combine	74	2	3	Textiles synthétiques ou en fibres synthétiques mélangées, légèrement sales	
I 40° C: Laine	70	2	2	Lainages moyennement sales. Lavage à la main et en machine	Lainages
J 30° C: Lavage main	65	2	2	Lainages moyennement sales. Lavage à la main et en machine	
K Soie	55	2	2	Soie très légèrement sale. Lavage à l'eau froide à la main ou en machine	Soie
L Lavage court	30	2	3	Blancs et couleurs en coton et mixte, légèrement sales	Sous-vêtements, draps, nappes, Tshirts, chemises, serviettes de toilette



Fonctionnement

17

Programme	Durée (min.)	Description
 RINÇAGE	33	Ce programme vous permet d'effectuer un rinçage supplémentaire après le cycle de lavage. Ce programme convient à tout type de linge)
 ESSORAGE	10	Ce programme vous permet d'effectuer un essorage supplémentaire après le lavage et convient à tout type de linge. Ce programme ne convient pas pour la laine et les textiles délicats!
 VIDANGE	3	Ce programme permet de vidanger l'eau sale de votre machine après le lavage. Si vous souhaitez vidanger l'eau de votre machine avant la fin du programme en cours, utilisez ce programme)

Vous pouvez utiliser de l'adoucissant pour tous les programmes (excepté essorage et vidange). Pour le bon dosage de l'adoucissant, respectez les indications sur l'emballage. Verser l'adoucissant dans le compartiment marqué de *.

La durée du programme, la consommation d'énergie et les valeurs de consommation d'eau peuvent varier en fonction du poids et du type de la charge de lavage, des fonctions extra sélectionnées, de l'eau courante, ainsi que de la température ambiante.

*) Les données d'efficacité énergétiques sont conformes à la norme EN60456.

Français





18 Entretien / Nettoyage

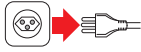

Avant l'entretien / nettoyage

- Débrancher le lave-linge
- Fermer l'arrivée d'eau

Filtres d'arrivée d'eau

De chaque côté du tuyau d'arrivée d'eau il y a un filtre qui empêchent les impuretés de pénétrer dans la machine. Si la machine n'est pas suffisamment alimentée en eau malgré l'ouverture complète du robinet, il est conseillé de nettoyer les filtres:

- retirer le tuyau d'arrivée d'eau
- retirer le filtre de la vanne d'arrivée d'eau à l'aide d'une pince
- nettoyer le filtre à l'aide d'une brosse et le rincer à l'eau
- remettre le filtre et le tuyau en place

Français

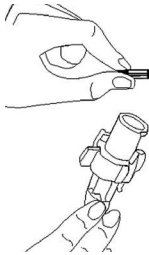
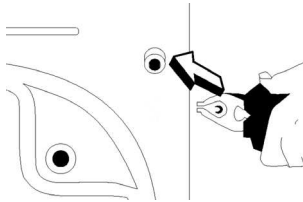

- Côté robinet, il y a un second filtre. Le retirer ainsi que le joint et le nettoyer soigneusement
- Après les avoir nettoyés, remettre filtres et joint en place

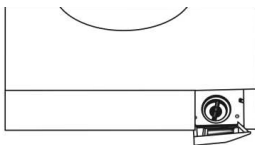
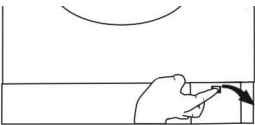
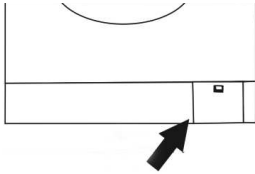

Filtre de la pompe

Le filtre de la pompe prolonge la durée de vie de la pompe de vidange car il empêche les peluches de pénétrer dans la pompe.

Nettoyer le filtre de la pompe tous les deux ou trois mois:

- Ouvrez le couvercle du filtre à l'aide de la poignée
- Avant de retirer le filtre et son support, placez un récipient en dessous (pour récupérer l'eau résiduelle)

- Dévissez le filtre en tournant dans le sens contraire des aiguilles d'une montre et laissez l'eau s'écouler
- Nettoyez le filtre de toutes ses impuretés
- Procédez à une vérification manuelle de la rotation de la pompe

- Une fois le nettoyage effectué, remettez le filtre en vissant dans le sens des aiguilles d'une montre
- Fermer le couvercle
- **Important:** si le filtre est mal remis, de l'eau peut s'écouler



Important:

- Si l'eau dans la pompe est encore chaude, attendre qu'elle refroidisse: risque de brûlure!



20 Entretien / Nettoyage

Français

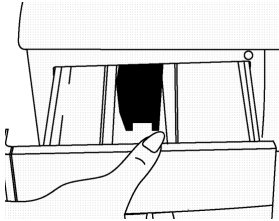

Bac à produits

Avec le temps, les lessives peuvent laisser des dépôts dans le bac à produits ou dans son logement, c'est pourquoi il faut le nettoyer régulièrement:

- Sortir le bac à produits

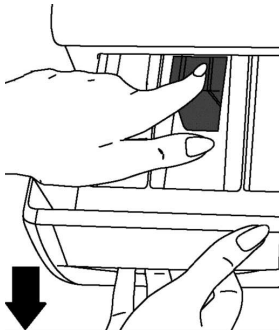

- Soulever le devant du bac et le sortir complètement
- Nettoyez-le avec une brosse à dents et rincez-le abondamment
- Eliminez tous les résidus qui se trouvent dans le logement et veillez à ce qu'ils ne tombent pas dans la machine
- Sécher le bac à produits et remettez-le dans la machine

Siphon

- Sortir le bac à produits et retirer le siphon. Nettoyez les restes d'assouplissant du siphon puis le remettre en place, veillez à ce qu'il soit remis correctement

Corps de la machine

- Le nettoyer avec un chiffon légèrement humide. Ensuite l'essuyer avec un chiffon doux et sec



Tambour

- Ne laissez pas de pièces métalliques telles que des aiguilles, des agrafes ou des pièces de monnaie à l'intérieur de la machine. Ces pièces entraînent la formation de taches de rouille dans le tambour. Pour éliminer ces taches de rouille, utilisez un produit sans chlore (suivez les instructions du fabricant). Ne nettoyez jamais les taches de rouille en utilisant des éponges abrasives ou des objets rugueux similaires

Détartrer le lave-linge

- Normalement si l'on utilise la quantité de lessive appropriée, le lave-linge n'a nullement besoin d'être détartré. Si toutefois vous souhaitez le détartrer, utilisez les détartrants du commerce et respectez les indications d'utilisation



Important!

- Les détartrants contiennent de l'acide. Celui-ci peut endommager le lave-linge et modifier les couleurs du linge!

En cas de non utilisation



Si la machine non utilisée est dans une pièce où la température risque d'être inférieure à 0 °C, l'eau contenue dans le lave-linge doit être vidangée car sinon il risquerait d'y avoir des dommages dus au gel:

- Fermez l'arrivée d'eau
- Débranchez le tuyau d'arrivée d'eau. Ne perdez pas le filtre et le joint
- Placez l'extrémité du tuyau de vidange et celle du tuyau d'arrivée d'eau dans un récipient posé sur le sol (pour que l'eau s'écoule dedans)
- Positionnez le sélecteur de programme sur «vidange» . L'affichage du programme s'allume
- Démarrez le programme en appuyant sur la touche marche/arrêt. Ce processus vidange l'eau résiduelle qui se trouve dans votre lave-linge
- Lorsque le programme est terminé «End» (= fin) s'affiche
- Placer le sélecteur de programme sur «**OFF**» (= arrêt)
- Débrancher le lave-linge

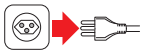

- Lorsque vous réutiliserez votre machine, vérifiez que la température ambiante est supérieure à 0 °C



22 Recommandations pratiques pour enlever les taches

- **Boissons alcoolisées:** lavez la tache à l'eau froide, puis tamponnez d'un mélange de glycérine et d'eau et rincez avec un mélange d'eau et de vinaigre
- **Cirage:** grattez légèrement la tache sans abîmer le tissu, frottez avec un détergent et rincez. Si la tache persiste, frottez avec 1 volume d'alcool pur (96 degrés) mélangé à 2 volumes d'eau, puis rincez à l'eau tiède
- **Thé et café:** étendez la partie tachée sur un récipient et versez de l'eau aussi chaude que possible et tolérée par le tissu. Lavez à l'eau savonneuse si celle-ci ne risque pas d'abîmer le tissu
- **Chocolat et cacao:** tremper le linge dans de l'eau froide, frottez la tache avec du savon ou de la lessive et lavez à la température maximale tolérée par votre linge
- **Sauce tomate:** grattez les taches séchées sans abîmer le tissu, laissez tremper dans l'eau froide environ 30 minutes et lavez en frottant avec de la lessive
- **Gras de viande et oeuf:** grattez les taches séchées et tamponnez avec une éponge ou un linge imbibé d'eau froide. Frottez avec de la lessive, puis lavez avec de la lessive diluée
- **Graisse et huile:** épongez les résidus. Frottez la tache avec de la lessive et lavez à l'eau savonneuse tiède
- **Moutarde:** tamponnez la tache avec de la glycérine. Frottez avec de la lessive et lavez. Si la tache persiste, tamponnez avec de l'alcool (sur les textiles synthétiques et de couleur, utilisez un mélange d'1 volume d'alcool et de 2 volumes d'eau)
- **Sang:** laissez le linge tremper dans l'eau froide pendant 30 minutes
- **Crème, glace et lait:** laissez tremper votre linge dans l'eau froide pendant 30 minutes et frotter la tache avec de la lessive. Si la tache persiste, tamponnez le tissu avec de l'eau savonneuse dans une quantité tolérée par le tissu. (Ne pas le faire pour le linge de couleur)
- **Moisissure:** Les taches de moisissure doivent être nettoyées aussi rapidement que possible. Lavez la tache avec de la lessive



Recommandations pratiques pour enlever les taches

23

- **Encre:** Faites couler de l'eau froide sur la tache jusqu'à ce que l'encre soit complètement diluée. Frottez ensuite avec de l'eau citronnée et de la lessive, attendez 5 minutes puis lavez
- **Fruits:** Étendez la partie tachée de votre linge sur un récipient et versez de l'eau froide sur la tache. Ne versez pas d'eau chaude! Tamponnez avec de l'eau froide et appliquez de la glycérine. Attendez 1 à 2 heures et rincez après avoir tamponné la tache avec quelques gouttes de vinaigre blanc
- **Herbe:** Frottez la partie tachée avec de la lessive. Lavez avec de l'eau savonneuse si elle ne risque pas d'abîmer le tissu. Frottez vos lainages avec de l'alcool (pour les couleurs, un mélange d'1 volume d'alcool pur et de 2 volumes d'eau
- **Peinture à l'huile:** appliquez un solvant sur la tache avant qu'elle ne sèche. Frottez avec de la lessive et lavez
- **Roussi:** si le tissu le permet, on peut ajouter de l'eau savonneuse à l'eau de lavage

Français





24 Problèmes



Français

Toutes les réparations ne doivent être effectuées que par MIGROS-Service. Des réparations effectuées par des non professionnels et la non utilisation de pièces de rechange originales représentent un danger pour l'utilisateur. Aucune responsabilité n'est assumée et la garantie s'annule en cas de réparations non conformes et d'éventuels dégâts qui en découlent.

Si vous n'êtes pas en mesure de remédier au problème à l'aide des informations ci-dessous adressez-vous au service clients MIGROS ou contactez M-Infoline (voir numéro de téléphone au verso de ce mode d'emploi).

Important: en cas de problème, d'appareil défectueux ou de soupçon après une chute:

- Débranchez le lave-linge
- Fermez l'arrivée d'eau

Problème	Cause éventuelle	Remède
Le lave-linge ne se met pas en marche.	Lave-linge non branché	Brancher le lave-linge
	Fusibles défectueux	Changer les fusibles
	Panne de courant	Vérifiez s'il y a du courant
	Vous n'avez pas appuyé sur la touche départ/pause	Appuyer sur touche départ/pause
	Le sélecteur de programme est sur « OFF » (= arrêt)	Mettre le sélecteur sur le programme de votre choix
	La porte est mal fermée	Fermez correctement la porte. Vous devez entendre le clic
L'eau n'arrive pas dans le lave-linge.	Le robinet d'arrivée d'eau est fermé	Ouvrez le robinet d'eau
	Le tuyau d'arrivée d'eau est plié	Vérifiez le tuyau d'arrivée d'eau
	Le tuyau d'arrivée d'eau est bouché	Nettoyez le filtre du tuyau d'arrivée d'eau (page 18)
	Le filtre de la vanne d'arrivée d'eau est bouché	Nettoyez le filtre du raccord d'arrivée d'eau (page 18)
	La porte est mal fermée	Fermez correctement la porte. Vous devez entendre le clic
Votre lave-linge ne vidange pas.	Le tuyau de vidange est bouché ou plié	Vérifiez le tuyau de vidange
	Le filtre de la pompe est bouché	Nettoyez le filtre de la pompe de vidange (page 19)
	Le linge est mal réparti à l'intérieur de la machine	Répartissez correctement le linge à l'intérieur de la machine



Problème	Cause éventuelle	Remède
Votre lave-linge vibre	Les pieds de la machine ne sont pas réglés	Réglez les pieds (page 4)
	Les vis de bridage ne sont pas retirées	Retirez les vis de bridage (page 3)
	La machine contient une petite quantité de linge	Cela n'empêche pas la machine de fonctionner
	Une quantité excessive de linge a été chargée dans le lave-linge ou le linge est mal réparti dans le tambour	Ne dépassez pas la quantité recommandée de linge et répartissez correctement le linge dans le tambour
	La machine touche un objet dur	Évitez que la machine ne touche un mur
Formation excessive de mousse dans le bac à produits	Vous avez mis trop de lessive	Appuyez sur la touche marche/arrêt. Pour arrêter la formation de mousse, diluez une cuillère à soupe d'assouplissant dans ½ litre d'eau et versez le mélange dans le bac à produits. Attendez 5 à 10 minutes et appuyez sur la touche marche/arrêt. Veillez à utiliser la quantité appropriée de lessive lors du prochain lavage
	Vous n'avez pas utilisé la bonne lessive	Utilisez uniquement les lessives destinées aux machines entièrement automatiques
Les résultats de lavage ne sont pas satisfaisants	Le linge était trop sale pour le programme sélectionné	Choisir le programme adapté (page 16)
	Il n'y avait pas assez de lessive	Mettre plus de lessive
	Trop de linge dans le lave-linge / Capacité de charge dépassée	Ne dépassez pas la capacité de charge maximale
	Votre eau est peut-être dure	L'eau dure nécessite plus de lessive. Suivre les indications de l'emballage
	Le linge est mal réparti dans le tambour	Répartissez correctement le linge dans le tambour

... suite



26 Problèmes

Français

Problème	Cause éventuelle	Remède
Les résultats de lavage ne sont pas satisfaisants	Le linge était trop sale pour le programme sélectionné	Choisir le programme adapté (page 16)
	Il n'y avait pas assez de lessive	Mettre plus de lessive
	Trop de linge dans le lave-linge / Capacité de charge dépassée	Ne dépassez pas la capacité de charge maximale
	Votre eau est peut-être dure	L'eau dure nécessite plus de lessive. Suivre les indications de l'emballage
	Le linge est mal réparti dans le tambour	Répartissez correctement le linge dans le tambour
La machine vidange dès qu'elle est remplie	L'extrémité du tuyau de vidange est trop basse par rapport à la machine.	Placez le tuyau de vidange à une hauteur appropriée (voir page 5)
Vous ne voyez pas d'eau dans le tambour durant le lavage	Ce n'est pas une panne. L'eau se trouve dans la partie inférieure du tambour	-
Le linge présente des traces de détergent	Les résidus de certains détergents non dissous dans l'eau peuvent adhérer au linge et former des taches blanches	Placez le sélecteur sur «rinçage» pour effectuer un rinçage supplémentaire ou brossez les taches une fois le linge sec
Le linge présente des taches grises	Ces taches peuvent être dues à de l'huile, de la crème ou de la pommade	Lors du prochain lavage, utilisez la quantité maximale de lessive indiquée par le fabricant
L'essorage ne démarre pas ou démarre tardivement	Ce n'est pas une panne. Le système de contrôle de la répartition de charge est en cours	Le système de contrôle procède à une répartition plus équilibrée de votre linge. Dès que la répartition est effectuée, l'essorage démarre



Détection automatique des erreurs

27







Votre lave-linge est équipé de systèmes de contrôle permanent du processus de lavage. S'il y a une erreur les mesures de prévention nécessaires sont prises automatiquement et un message d'erreur vous le signale.

Noter le message d'erreur et:

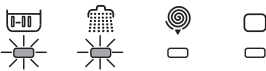
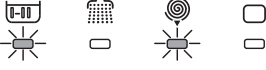
- Débrancher le lave-linge
- Fermer l'arrivée d'eau
- Contacter MIGROS-Service

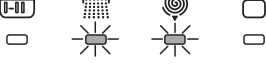
Français

Message d'erreur	Erreur possible	Mesure à prendre
Erreur 01 	La porte n'est pas correctement fermée	Fermez-la correctement, vous devez entendre un clic. Si le problème persiste, éteignez le lave-linge, débranchez-le, et contactez MIGROS Service
Les témoins 1 et 2 clignotent		
Erreur 02 	Le niveau d'eau de votre lave-linge est bas. La pression de votre alimentation d'eau est trop faible, ou le robinet est fermé	Ouvrez le robinet à fond. Vérifiez si l'eau a été coupée. Si le problème persiste, le lave-linge s'arrêtera automatiquement au bout d'un moment. Débranchez le lave-linge, et contactez MIGROS Service
Les témoins 1 et 3 clignotent		
Erreur 03 	La pompe est défaillante ou le filtre à pompe est bouché	Nettoyez le filtre à pompe. Si le problème persiste, contactez MIGROS Service
Les témoins 1 et 4 clignotent		
Erreur 04 	Il y a une quantité excessive d'eau dans le lave-linge	Votre machine videra automatiquement l'eau. Une fois la vidange terminée, éteignez le lave-linge, débranchez-le. Fermez le robinet d'eau et contactez MIGROS Service
Les témoins 2 et 3 clignotent		
Erreur 05 	La cartouche chauffante ou le thermostat de la machine sont défectueux	Eteindre et débrancher la machine, et fermer l'arrivée d'eau. Contacter MIGROS-Service
Les témoins 2 et 4 clignotent		



28 Détection automatique des erreurs

Erreur 06

Le moteur est défectueux

Eteindre et débrancher la machine, et fermez l'arrivée d'eau.
Contacter MIGROS-Service



Les témoins 3 et 4 clignotent

Error 07

Le réglage électronique est défectueux

Eteindre et débrancher la machine, et fermez l'arrivée d'eau.
Contacter MIGROS-Service



Les témoins 1, 2 et 3 clignotent

Erreur 08

Le moteur est défectueux

Eteindre et débrancher la machine, et fermez l'arrivée d'eau.
Contacter MIGROS-Service

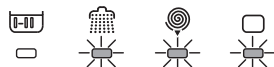

Les témoins 2, 3 et 4 clignotent

Erreur 09

La tension électrique est trop haute ou trop faible

Si la tension est de 150 V ou supérieure à 260 V, la machine s'arrête automatiquement. Lorsque la tension redevient normale, la machine se remet en marche



Les témoins 1, 2 et 4 clignotent

Erreur 10

Communication erronée

Eteindre et débrancher la machine, et fermez l'arrivée d'eau.
Contacter MIGROS-Service













Les témoins 1, 3 et 4 clignotent



Symboles internationaux

29

-  Température de lavage
-  Non lavable en machine (lavage à la main)
-  Repassage doux
-  Repassage moyen
-  Repassage à chaud
-  Pas de repassage
-  Pas de séchage en sèche-linge
-  Suspendre pour sécher
-  Suspendre pour égoutter
-  Séchage à plat
-  Pas de javel

- Ⓕ Symboles de nettoyage à sec. Les lettres indiquent le type de solvant à utiliser.
- Ⓖ Le linge portant ces symboles ne doit pas être lavé en machine
- Ⓐ sauf mention contraire apposée sur l'étiquette.

Français





30 Elimination



- Tout appareil hors d'usage peut être éliminé gratuitement dans un point de vente pour une élimination conforme
- Eliminez tout appareil défectueux et assurez-vous qu'il ne puisse plus être utilisé
- Ne pas le jeter dans les ordures ménagères (protection de l'environnement!)

Français

Données techniques

Classe énergétique	A+
Tension de réseau	230 V / 50 Hz
Puissance	2100 W
Dimensions	env. 845 x 597 x 527 mm (H x l x P)
Charge maximale	6 kg
Charge recommandée	5.5 kg
Vitesse maximale essorage (T/minute.)	1200 T/min.
M-garantie	2 ans
Service garantie	10 ans

Sous réserve de modifications de fabrication et de réalisation dans l'intérêt du progrès technique.

MIGROS

FÉDÉRATION DES COOPÉRATIVES MIGROS, CH-8031 Zurich









Garantie



2 Jahre M-Garantie
2 ans M-garantie
2 anni M-garanzia

MIGROS garantit, pour la durée de deux ans à partir de la date d'achat, le fonctionnement correct de l'objet acquis et son absence de défauts.

MIGROS peut choisir la modalité d'exécution de la prestation de garantie entre la réparation gratuite, le remplacement par un produit équivalent ou le remboursement du prix payé. Toutes les autres prétentions sont exclues.

La garantie n'inclut pas l'usure normale, ni les conséquences d'un traitement non approprié, ni l'endommagement par l'acheteur ou un tiers, ni les défauts dus à des circonstances extérieures. La garantie n'est valable que si les réparations ont exclusivement été effectuées par le service après-vente MIGROS ou par les services autorisés par MIGROS.

Nous vous prions de bien vouloir conserver soigneusement le certificat de garantie ou le justificatif de l'achat (quittance, facture). Sans celui-ci aucune réclamation ne sera admise.

© 2011 helmer.ch

MIGROS **Service**

Le 0800 562 935 est à votre disposition en cas de problème.



M-INFOLINE
0848 84 0848
www.migros.ch

Vous avez des questions? M-Infoline est là pour vous aider: 0848 84 0848 du lundi au vendredi de 8h à 18h30, samedi de 8h30 à 17h30.

(8 cts/min. de 8 h à 17 h, 4 cts/min. de 17 h à 18 h 30 et samedi).

www.migros.ch/contact