

Panasonic

Operating Instructions
Bedienungsanleitung
Gebruiksaanwijzing
Mode d'emploi
Manuale di istruzioni
Instrucciones de funcionamiento
Manual de instruções
Instrukcja obsługi
Οδηγίες Χρήσης
Bruksanvisning
Brugsanvisning
Bruksanvisning
Käyttöohjeet
Návod k obsluze
Návod na obsluhu

Microwave Oven
Mikrowellengerät
Magnetron Oven
Four à Micro-ondes
Forno a Microonde
Horno Microondas
Forno Micro-Ondas
Kuchenka Mikrofalowa
Φούρνος Μικροκυμάτων
Mikrovågor
Mikrobølgeovn
Mikrobølge
Mikroaaltouuni
Mikrovlnná trouba
Mikrovlnná rúra

NN-E205 / NN-E235 / NN-E245

English

Nederlands

Deutsch

Français

Italiano

Español

Português

Polski

Ελληνικά

Svenska

Dansk

Norsk

Suomi

Česky

Slovensky

IMPORTANT SAFETY INSTRUCTIONS: Before operating this oven, please read these instructions carefully and keep for future reference.

WICHTIGE SICHERHEITSANWEISUNGEN. Bitte sorgfältig durchlesen und zur weiteren Bezugnahme aufbewahren.

BELANGRIJKE VEILIGHEIDSINSTRUCTIES. Lees ze a.u.b. zorgvuldig door en bewaar ze zodat u ze opnieuw kunt raadplegen wanneer nodig.

INSTRUCTIONS DE SÛRETÉ IMPORTANTES. Avant d'utiliser le four à micro-ondes, lisez attentivement les recommandations d'utilisation et conservez-les soigneusement.

ISTRUZIONI IMPORTANTI PER LA SICUREZZA. Leggere attentamente queste note e conservarle per riferimento futuro.

INSTRUCCIONES SOBRE SEGURIDAD IMPORTANTES. Léalas detenidamente y guárdelas para futura referencia.

INSTRUÇÕES DE SEGURANÇA IMPORTANTES. Leia atentamente as instruções de segurança e guarde-as para futuras consultas.

WAŻNE INSTRUKCJE BEZPIECZEŃSTWA. Prosimy o dokładne zapoznanie się z instrukcją i zachowanie jej.

ΣΗΜΑΝΤΙΚΕΣ ΟΔΗΓΙΕΣ ΓΙΑ ΤΗΝ ΑΣΦΑΛΕΙΑ. Διαβάστ προσεκτικά τις οδηγίες και φυλάξτ τις για μλλοντική αναφορά.

VIGTIGE SIKKERHEDSFORSKRIFTER. Læses omhyggeligt, og opbevares til senere brug.

VIKTIGE SIKKERHETSINSTRUKSJONER. Les nøye, og oppbevar på et trygt sted slik at du kan slå opp ved behov.

TÄRKEITÄ TURVALLISUUSTIETOJA. Lue nämä ohjeet huolellisesti ja säilytä ne myöhempää tarvetta varten.

VIKTIGA SÄKERHETSANVISNINGAR. Läs igenom anvisningarna noga och spara dem för framtida referens.

DŮLEŽITÉ BEZPEČNOSTNÍ POKYNY. Před uvedením trouby do provozu si laskavě pečlivě přečtete tyto pokyny a uschovejte je pro budoucí použití.

DÔLEŽITÉ BEZPEČNOSTNÉ UPOZORNENIE. Pred uvedením tejto mikrovlnnej rúry do činnosti si dôkladne naštudujte tento návod na obsluhu a odložte si ho pre prípad potreby v budúcnosti.

Installation and Connection

English

Examine your microwave oven

Unpack the oven, remove all packing material, and examine the oven for any damage such as dents, broken door latches or cracks in the door. If you find any damage, notify your dealer immediately. Do not install a damaged microwave oven.

Earthing instructions

IMPORTANT: THIS UNIT HAS TO BE PROPERLY EARTHED FOR PERSONAL SAFETY.

If your AC outlet is not grounded, it is the personal responsibility of the customer to have it replaced with a properly grounded wall socket.

Operation voltage

The voltage has to be the same as specified on the label on the oven. If a higher voltage than specified is used, it may cause a fire or other damages.

Placement of the Oven

1. Place the oven on a flat and stable surface.
2. When this oven is installed, it should be easy to isolate the appliance from the electricity supply by pulling out the plug or operating a circuit breaker.
3. For proper operation, ensure a sufficient air circulation for the oven.

Counter-top use:

- a. Allow 15 cm of space on the top of the oven, 10 cm at the back, 5 cm on one side, and the other side must be opened more than 40 cm.
- b. If one side of the oven is placed flush to a wall, the other side or top must not be blocked.

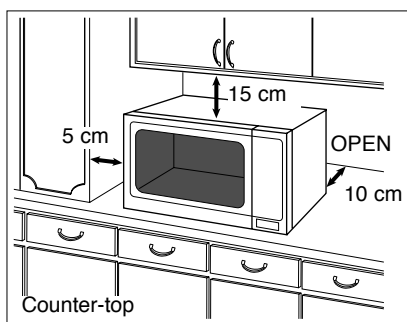

4. Do not place this oven near an electric or gas cooker range.
5. The feet should not be removed.
6. This oven is only for household usage. Do not use outdoors.
7. Avoid using the microwave oven in high humidity.
8. The power cord should not touch the outside of the oven. Keep the cord away from hot surfaces. Do not let the cord hang over the edge of a table or work top. Do not immerse the cord, plug or oven in water.
9. Do not block the air vents on the top and back of the oven. If these openings are blocked during operation the oven may overheat. In this case the oven is protected by a thermal safety device and resumes operation only after cooling down.

WARNING Important Safety Instructions

1. The door seals and seal areas should be cleaned with a damp cloth. The appliance should be inspected for damage to the door seals and door seal areas and if these areas are damaged the appliance should not be operated until it has been repaired by a service technician trained by the manufacturer.
2. Do not attempt to tamper with or make any adjustments or repairs to the door, control panel housing, safety interlock switches or any other part of the oven. Do not remove the outer panel from the oven which gives protection against exposure to microwave energy. Repairs should only be done by a qualified service person.
3. Do not operate this appliance if it has a damaged CORD OR PLUG, if it is not working properly, or if it has been damaged or dropped. It is dangerous for anyone other than a service technician trained by the manufacturer to perform repair service.
4. If the supply cord is damaged, it must be replaced by the manufacturer or its service agent or a similarly qualified person in order to avoid hazard.
5. Only allow children to use the oven without supervision when adequate instructions have been given so that the child is able to use the oven in a safe way and understands the hazards of improper use.
6. Liquids and other foods must not be heated in sealed containers since they are liable to explode.

En-1

Safety Instructions

English

Use of your oven

1. Do not use the oven for any reason other than the preparation of food. This oven is specifically designed to heat or cook food. Do not use this oven to heat chemicals or other non-food products.
2. Before use, check that utensils/containers are suitable for use in microwave ovens.
3. Do not attempt to use this microwave oven to dry newspaper, clothing or any other materials. They may catch on fire.
4. When the oven is not being used, do not store any objects other than oven accessories inside the oven in case it is accidentally turned on.
5. The appliance shall not be operated **WITHOUT FOOD IN THE OVEN**. Operation in this manner may damage the appliance.
6. If smoke or a fire occurs in the oven, turn TIMER SELECT DIAL back to zero position and leave door closed. Disconnect the power cord, or shut off power at fuse or circuit breaker panel.

Oven Light

When it becomes necessary to replace the oven light, please consult your dealer.

Accessories

The oven comes equipped with a variety of accessories. Always follow the directions given for use of the accessories.

Glass Tray

1. Do not operate the oven without the roller assembly and the glass tray in place.
2. Never use another type of glass tray than the one specially designed for this oven.
3. If the glass tray is hot, let it cool before cleaning or placing in water.
4. The glass tray can turn in either direction.
5. If the food or cooking vessel on the glass tray touches the oven walls and stops the tray rotating, the tray will automatically rotate in the opposite direction. This is normal.
6. Do not cook foods directly on the glass tray.

Roller Assembly

1. The roller assembly and the oven floor should be cleaned frequently to prevent noise and build-up of remaining food.
2. The roller assembly must always be used for cooking together with the glass tray.

Important Information

1) Cooking Times

- The cooking time depends on the condition, temperature, amount of food and on the type of cookware.
- Begin with the minimum cooking time to help prevent overcooking. If the food is not sufficiently cooked you can always cook it for a little longer.

N.B.: If the recommended cooking times are exceeded the food will be spoiled and in extreme circumstances could catch fire and possibly damage the interior of the oven.

2) Small Quantities of Foods

- Small quantities of food or foods with low moisture content can burn, dry out or catch on fire if cooked too long. If materials inside the oven should ignite, keep the oven door closed, turn the oven off and remove the plug from the socket.



3) Eggs

- Do not cook eggs in their shells and whole hard-boiled eggs by MICROWAVE. Pressure may build up and the eggs may explode, even after the microwave heating has ended.

4) Piercing Skin

- Food with non porous skins, such as potatoes, egg yolks and sausages must be pierced before cooking by MICROWAVE to prevent bursting.

5) Meat Thermometer

- Use a meat thermometer to check the degree of cooking of roasts and poultry only when the meat has been removed from the oven. Do not use a conventional meat thermometer in the microwave oven because it may cause sparking.

6) Liquids

- When heating liquids, e.g. soup, sauces and beverages in your microwave oven, overheating the liquid beyond boiling point can occur without evidence of bubbling. This could result in a sudden boil over of the hot liquid.

To prevent this possibility the following steps should be taken:

- a) Avoid using straight-sided containers with narrow necks.
- b) Do not overheat.
- c) Stir the liquid before placing the container in the oven and again halfway through the cooking time.
- d) After heating, allow it to stand in the oven for a short time, stir again before carefully removing the container.

7) Paper/Plastic

- When heating food in plastic or paper containers, check the oven frequently as these types of containers ignite if overheated.
- Do not use recycled paper products (e.g. Kitchen Roll) unless the paper product is labelled as safe for microwave oven use. Recycled paper products may contain impurities which may cause sparks and/or fires during use.
- Remove wire twist-ties from roasting bags before placing the bags in the oven.



8) Utensils/Foil

- Do not heat any closed cans or bottles because they might explode.
- Metal containers or dishes with metallic trim should not be used during microwave cooking. Sparking will occur.
- If you use any aluminium foil, meat spikes or metalware the distance between them and the oven walls and door should be at least 2 cm to prevent sparking.

9) Feeding Bottles/Baby Food Jars

- The top and teat or lid must be removed from feeding bottles or baby food jars before placing in the oven.
- The contents of feeding bottles and baby food jars are to be stirred or shaken.
- The temperature has to be checked before consumption to avoid burns.

Outline Diagram

English

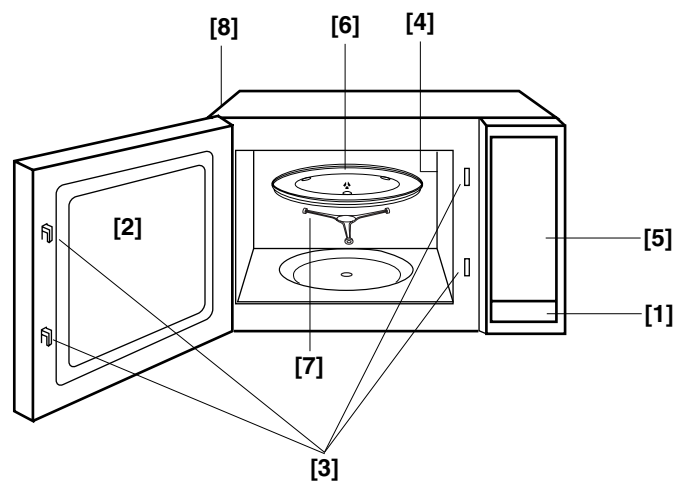

[1] Door Release Pad

Press to open the door. When you open the oven door during cooking, the cooking is stopped temporarily without clearing earlier made settings. Cooking continues as soon as the door is closed.

[2] Oven Window

[3] Door Safety Lock System

[4] Oven Air Vent

[5] Control Panel

[6] Glass Tray

[7] Roller Assembly

[8] External Oven Air Vents

Control Panels

English

NN-E205 / NN-E235 / NN-E245*

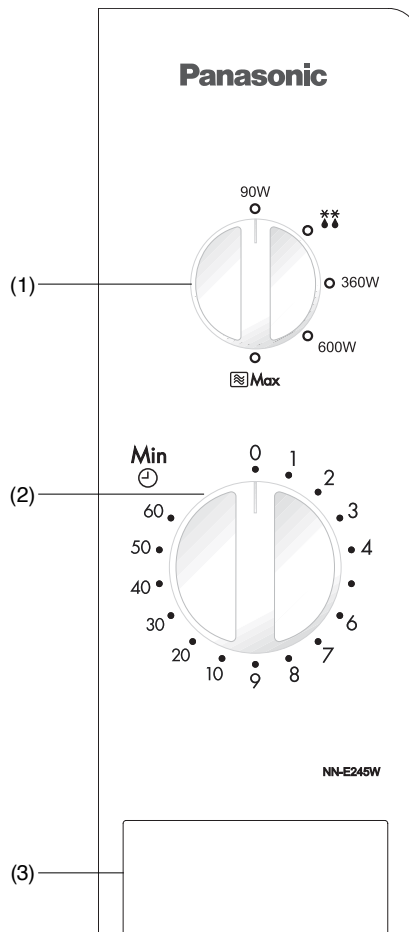

- (1) Microwave Power/Defrost Selection dial
- (2) Timer
- (3) Door Release Pad

*N.B. The design of your control panel may vary from the panel displayed (depending on colour), but the functionality will remain the same.

Microwave Cooking

English

| | Wattage |
|---------|-----------|
| Max | 800 Watts |
| Medium | 600 Watts |
| Low | 360 Watts |
| Defrost | 270 Watts |
| Warm | 90 Watts |

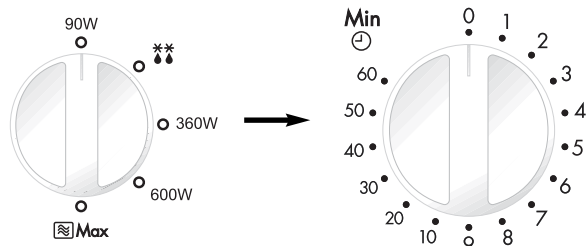

- Turn dial to select power level.

- Set cooking time by turning dial. If the door is already closed cooking time will begin immediately. For short cooking times always turn the dial to 2 mins and then adjust to time required.

N.B.

1. If you wish to check the food during cooking simply open the door. The oven will automatically stop cooking. To continue cooking, close the door.
2. To stop cooking, turn timer dial to zero position. Cooking time can be reset at any time during the cooking cycle by turning the timer dial.
3. When food is removed from the oven after cooking is complete, check the timer is in the zero position.
4. The glass turntable must always be in position when using the oven.

Defrosting

** Defrost power is 270 Watts.

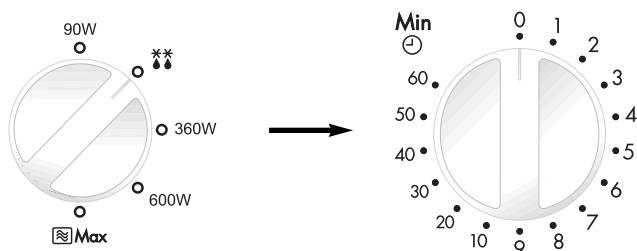

- Select Defrost power by turning the dial.

- Set the defrosting time by turning the dial. If the door is already closed cooking time will begin immediately. For short cooking times always turn the dial to 2 mins and then adjust to time required.

En-6

Defrosting Guidelines

Tips for Defrosting

STANDING TIMES

Individual portions of food may be cooked almost immediately after defrosting. It is



normal for large portions of food to be frozen in the centre. Before cooking, allow to stand for a **minimum of one hour**. During this standing time, the temperature becomes evenly distributed and the food is defrosted by conduction. **N.B.** If the food is not going to be cooked immediately, store it in the refrigerator. Never refreeze defrosted food without first cooking it.

JOINTS AND POULTRY

It is preferable to place the joints on an upturned plate or plastic rack so that they



are not resting in the juices. It is essential to protect delicate or projecting parts of this food with small pieces of foil to prevent these parts from cooking. It is not dangerous to use small pieces of foil in your oven, provided **they do not come into contact with the oven walls**.

MINCED MEAT OR CUBES OF MEAT AND SEAFOOD



Since the outside of these foods quickly defrosts, it is necessary to separate them, break the blocks into pieces frequently while defrosting and remove them when they have defrosted.

SMALL PORTIONS OF FOOD



Chops and chicken pieces must be separated as soon as possible so that they defrost evenly throughout. Fatty parts and the ends defrost more quickly. Place them near the centre of the turntable or protect them.

BREAD

Loaves will require standing time to allow the centre to thaw. Standing time can be shortened if slices are separated and rolls and loaves cut in half.

Questions and Answers

English

Q: Why won't my oven turn on?

A: When the oven does not turn on, check the following:

1. Is the oven plugged in securely? Remove the plug from the outlet, wait 10 seconds and reinsert.
2. Check the circuit breaker and the fuse. Reset the circuit breaker or replace the fuse if it is tripped or blown.
3. If the circuit breaker or fuse is all right, plug another appliance into the outlet. If the other appliance works, there probably is a problem with the oven. If the other appliance does not work, there probably is a problem with the outlet. If it seems that there is a problem with the oven, contact an authorized Service Center.

Q: My microwave oven causes interference with my TV. Is this normal?

A: Some radio and TV interference might occur when you cook with the microwave oven. This interference is similar to the interference caused by small appliances such as mixers, vacuums, blow dryers, etc. It does not indicate a problem with your oven.

Q: Why does my oven light dim?

A: When cooking with a power other than 800W (MAX Power), the oven must cycle to obtain the lower power levels. The oven light dims and clicking noises can be heard when the oven cycles.

Q: Sometimes warm air comes from the oven vents. Why?

A: The heat given off from the cooking food warms the air in the oven cavity. This warmed air is carried out of the oven by the air flow pattern in the oven. There are no microwaves in the air. The oven vents should never be blocked during cooking.

This product is an equipment that fulfills the European standard for EMC disturbances (EMC = Electromagnetic Compatibility) EN 55011. According to this standard this product is an equipment of group 2, class B and is within required limits. Group 2 means that radio-frequency energy is intentionally generated in the form of electromagnetic radiation for purpose of warming or cooking food. Class B means that this product may be used in normal household areas.



This appliance is labelled in accordance with the European Directive 2002/96/EC concerning used electrical and electronic appliances (waste electrical and electronic equipment - WEEE).

This guideline determines the framework for the return and recycling of used appliances as applicable.

Care of Your Oven

1. Turn the oven off before cleaning.
2. Keep the inside of the oven, door seals and door seal areas clean. When food splatters or spilled liquids adhere to the oven walls, door seals and door seal areas wipe off with a damp cloth. Mild detergent may be used if they get very dirty. The use of harsh detergent or abrasive is not recommended.
DO NOT USE COMMERCIAL OVEN CLEANERS.
3. The outside oven surface should be cleaned with a damp cloth. To prevent damage to the operating parts inside the oven, water should not be allowed to seep into the ventilation openings.
4. If the Control Panel becomes dirty, clean it with a soft, dry cloth. Do not use harsh detergents or abrasives on the Control Panel. When cleaning the Control Panel leave the oven door open to prevent the oven from accidentally turning on. After cleaning turn **TIMER DIAL** back to **ZERO** position.
5. If steam accumulates inside or around the outside of the oven door, wipe with a soft cloth. This may occur when the microwave oven is operated under high humidity conditions and in no way indicates a malfunction of the unit.
6. It is occasionally necessary to remove the glass tray for cleaning. Wash the tray in warm soapy water or in a dishwasher.
7. The roller assembly and oven cavity floor should be cleaned regularly to avoid excessive noise. Simply wipe the bottom surface of the oven with mild detergent and hot water then dry with a clean cloth. The roller ring may be washed in mild soapy water. Cooking vapours collect during repeated use but in no way affects the bottom surface or roller ring wheels. After removing the roller ring from the cavity floor for cleaning, be sure to replace it in the proper position.
8. This oven should only be serviced by qualified personnel. For maintenance and repair of the oven contact the nearest authorized dealer.
9. A steam cleaner must not be used for cleaning.
10. Failure to maintain the oven in a clean condition could lead to deterioration of surfaces that could affect the life of the appliance and possibly result in a hazardous situation.
11. Keep air vents clear at all times. Check that no dust or other material is blocking any of the air vents on the top, bottom or rear of the oven. If air vents become blocked this could cause overheating which would affect the operation of the oven.

Technical Specifications

| | |
|-------------------------|--------------------------------|
| Power Source: | 230 V, 50 Hz |
| Power Consumption: | Microwave; 1100 W |
| Output: | Microwave; 800W (IEC-60705) |
| Outside Dimensions: | 455 (W) x 315 (D) x 260 (H) mm |
| Oven Cavity Dimensions: | 315 (W) x 294 (D) x 203 (H) mm |
| Uncrated Weight: | 10.5 kg |

Specifications subject to change without notice.

Installatie en aansluiting

Uw magnetronoven controleren

Pak uw magnetron uit, verwijder al het verpakkingsmateriaal en controleer de magnetron op schade, zoals deuken, beschadigde deurvergrendelingen of barsten in de deur. Waarschuw uw dealer onmiddellijk als u beschadigingen aantreft. Een beschadigde magnetronoven mag niet geïnstalleerd worden.

Aarding

BELANGRIJK: DIT APPARAAT DIENST VOOR UW PERSOONLIJKE VEILIGHEID JUIST GEAARD AANGESLOTEN TE WORDEN.

Indien uw stopcontact niet is geaard, is het de persoonlijke verantwoordelijkheid van de klant om het te laten vervangen door een juist geaarde wandcontactdoos.

Bedrijfsspanning

Het voltage dient in overeenstemming te zijn met de op het label van de oven opgegeven spanning. Wanneer een hogere spanning gebruikt wordt, kan dit brand of andere beschadigingen veroorzaken.

Plaatsen van de oven

1. Zet het toestel op een platte, stevige ondergrond.
2. Wanneer deze oven geïnstalleerd is, moet het toestel gemakkelijk gescheiden kunnen worden van de stroomtoevoer door de stekker los te trekken of door een schakelaar te gebruiken.
3. De magnetronoven kan alleen op de juiste wijze functioneren, indien er voldoende ventilatie is.

Plaatsing op een meubel:

- a. Boven de magnetronoven moet een ruimte vrij gelaten worden van 15 cm, aan de achterzijde 10 cm, aan de zijkant 5 cm, en aan de andere zijkant een ruimte van meer dan 40 cm.
- b. Wanneer een van de zijden van de magnetronoven tegen een wand staat, mogen de andere zijde of de bovenkant niet geblokkeerd zijn.

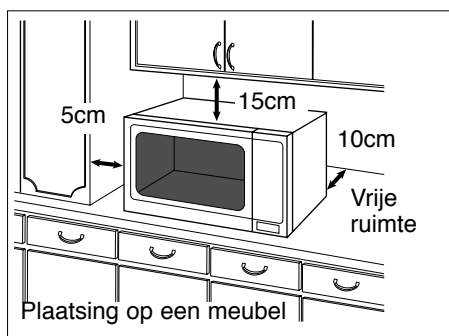

4. Plaats de magnetronoven niet vlak naast andere elektrische apparatuur of een gasfornuis.

5. Verwijder de voetjes van de magnetronoven niet.
6. Deze magnetronoven is uitsluitend bestemd voor huishoudelijk gebruik. Niet buitenshuis gebruiken.
7. Het is af te raden de magnetronoven in een vochtige omgeving te gebruiken.
8. Het netsnoer mag niet in aanraking komen met de buitenzijde van de oven. Houdt het snoer uit de buurt van warme of hete oppervlakken. Laat het snoer niet over de rand van een tafel of aanrecht hangen. Dompel het snoer, de stekker of de oven niet onder in water.
9. De ventilatie-openingen bovenop en achterop de magnetronoven mogen niet geblokkeerd worden. Indien deze openingen geblokkeerd zijn terwijl de magnetronoven in gebruik is, kan hij oververhit raken. Een thermische beveiliging zal in dit geval de magnetronoven buiten werking stellen en de oven weer inschakelen zodra hij is afgekoeld.

WAARSCHUWING

Belangrijke Veiligheidsinstructies

1. De deurafdichtingen en de plaatsen hieromheen moeten worden schoongemaakt met een vochtige doek. Het apparaat moet gecontroleerd worden op beschadigingen aan de deurafdichtingen en de plaatsen rondom deze afdichtingen; indien er sprake van beschadiging is, mag het apparaat niet gebruikt worden totdat het door een door de fabrikant erkende onderhoudstechnicus gerepareerd is.
2. Probeer niet zelf reparaties uit te voeren aan de ovendeur, het bedieningspaneel, de veiligheids-vergrendelingsschakelaars of welk ander deel van de magnetronoven dan ook. Verwijder de behuizing van de magnetronoven niet; deze biedt bescherming tegen blootstelling aan magnetron-energie. Reparaties mogen uitsluitend door gekwalificeerd servicepersoneel worden uitgevoerd.
3. Gebruik dit apparaat niet, indien het NET-SNOER en/of de STEKKER beschadigd zijn. Indien het apparaat niet goed functioneert, beschadigd of gevallen is, mogen in verband met de veiligheid reparaties uitsluitend uitgevoerd worden door onderhoudspersoneel welke door de fabrikant erkend zijn.
4. Indien het netsnoer beschadigd is, moet dit direct vervangen worden door gekwalificeerde technici om mogelijke schade/letsel te voorkomen.
5. Kinderen mogen de magnetronoven uitsluitend onder toezicht gebruiken wanneer ze goed ingelicht zijn, zodat ze de oven op veilige wijze kunnen bedienen en zich bewust zijn van de gevaren van onjuist gebruik.
6. Ontploffingsgevaar bestaat indien voedsel of dranken in een gesloten blik of fles verwarmd worden.

Veiligheidsinstructies

Gebruik van uw magnetronoven

1. Gebruik de oven uitsluitend voor het bereiden van voedsel. Deze magnetronoven is speciaal ontworpen voor het opwarmen en bereiden van voedsel. Gebruik de magnetronoven niet om chemische of andere niet eetbare producten te verwarmen.
2. Voor gebruik dient u er zich van te verzekeren dat alle te gebruiken hulpmiddelen (schalen/bakvormen enz.) geschikt zijn voor gebruik in de magnetronoven.
3. Gebruik de magnetronoven niet om krantenpapier, kleding of andere materialen te drogen. Ze kunnen vlam vatten.
4. Gebruik de magnetronoven niet om voorwerpen (anders dan de accessoires) in op te bergen.
5. Gebruik het apparaat niet ZONDER DAT ZICH HIERIN VOEDSEL BEVINDT. Het apparaat kan hierdoor beschadigd raken.
6. Als er rook in uw oven ontstaat, druk dan op de STOP/WISTOETS of zet de TIMER-schakelaar terug in de nul-stand en laat de deur gesloten. Trek de stekker uit het stopcontact of schakel de elektriciteitsvoorziening uit.

Ovenlicht

Voor vervanging van de lamp van de oven moet u contact opnemen met uw dealer.

Accessoires

Er wordt een aantal toebehoren bij deze magnetronoven geleverd. Volg altijd de instructies op van het betreffende toebehoren.

Glazen draaiplateau

1. Gebruik de magnetronoven niet zonder de draai-steun en het glazen draaiplateau.
2. Gebruik uitsluitend het glazen draaiplateau dat speciaal voor deze magnetronoven ontworpen is.
3. Als het glazen draaiplateau heet is, moet het eerst afkoelen voordat u het schoonmaakt of in water onderdompelt.
4. Het glazen draaiplateau kan in beide richtingen draaien.
5. Indien het voedsel in de schaal op het plateau de wanden van de oven raakt, waardoor het draaien stopt, gaat het draaiplateau automatisch in de tegengestelde richting draaien. Dit is normaal.
6. Bereid geen voedsel direct op het glazen draaiplateau.

Draai-steun

1. De draai-steun en de ovenbodem moeten regelmatig worden gereinigd om ongewenste geluiden en het ophopen van voedselresten te voorkomen.
2. Tijdens het koken moet de draai-steun altijd samen met het glazen draaiplateau worden gebruikt.

Belangrijke informatie

1) Kooktijden

- De in het kookboek vermelde kooktijden zijn bij benadering gegeven. Factoren, die invloed hebben op de kookduur, zijn: de begintemperatuur, de hoeveelheid voedsel en de materialen die voor het koken worden gebruikt.
- Begin met de minimale kooktijd om te voorkomen dat het voedsel te gaar wordt. Als het voedsel niet gaar genoeg geworden is, kunt u het altijd nog wat langer bereiden.

OPMERKING: Als u het voedsel langer kookt dan de aanbevolen kooktijden, kan het bederven, en in extreme gevallen zelfs vlam vatten en de magnetronoven beschadigen.

2) Kleine hoeveelheden voedsel

- Kleine hoeveelheden voedsel met een gering vochtgehalte kunnen uitdrogen, aanbranden of zelfs verbranden als ze te lang doorkoken. Indien het voedsel in de oven vlam vat, moet de ovendeur gesloten blijven, de magnetronoven uit gezet worden en moet de stekker uit het stopcontact worden genomen.



3) Eieren

- Kook met de magnetron geen ongepelde eieren en verwarm geen hardgekookte eieren. Eieren kunnen omwille van de druk ontploffen, zelfs na hun opwarming in de magnetron.

4) Niet-poreuze schil

- Voedsel zonder poreuze schil, zoals aardappelen, eierdooiers en worstjes, moeten doorprikt worden alvorens ze met de magnetronoven te bereiden. Zo voorkomt u dat ze exploderen.

5) Vleesthermometer

- Indien u gebruik maakt van een vleesthermometer voor vlees en gevogelte, gebruik deze dan alleen wanneer het voedsel buiten de magnetronoven is. Gebruik geen conventionele vleesthermometer binnen de magnetronoven, omdat vonken kunnen optreden.

6) Vloeistoffen

- Indien vloeistoffen, zoals soep, sauzen en dranken opgewarmd worden in uw magnetronoven, kunnen deze zonder te gaan borrelen heter worden dan het kookpunt.

Hierdoor kan de hete vloeistof plotseling gaan overkoken. Om dit te voorkomen, kunnen de volgende stappen ondernomen worden:

- a) Gebruik geen rechte glazen of bekertjes met smalle of toelopende bovenkant.
- b) Niet te lang verwarmen.
- c) Roer de vloeistof om alvorens deze in de oven te plaatsen en roer halverwege de opwarmtijd nogmaals om.
- d) Laat de vloeistof na het verwarmen nog even in de oven staan en roer goed om voordat u de vloeistof uit de oven haalt.

7) Papier/kunststof

- Als u voedsel gaat verwarmen in kunststof of papieren bakjes, dient u de oven regelmatig te controleren omdat deze bakjes bij oververhitting vlam kunnen vatten.
- Gebruik geen gerecycled papier (b.v. keukenrol), tenzij het papierproduct gekenmerkt is als zijnde veilig voor gebruik in een magnetronoven. Onzuiverheden in recycled papier kunnen in de magnetron vonken en/of brand veroorzaken.
- Verwijder metalen sluitingen van braadzakken voordat u deze in de oven plaatst.



8) Keukengerei/folie

- Verwarm nooit gesloten potjes of flessen omdat deze kunnen exploderen.
- Gebruik geen metalen bakjes of schotels met metalen randen tijdens de magnetron-functie. Hierdoor kunnen er vonken ontstaan.
- Bij gebruik van aluminiumfolie, vleesspiessen of andere metalen voorwerpen, moet de afstand tot de ovenwanden minimaal 2 cm bedragen om vonkoverslag te voorkomen.

9) Zuigflessen/potjes babyvoeding

- De speen of deksel moeten verwijderd worden van zuigflessen of potjes babyvoedsel alvorens ze in de magnetronoven te plaatsen.
- Schud zuigflessen goed en roer de inhoud van de potjes met babyvoeding een paar maal om.
- Controleer de temperatuur van het voedsel voor het nuttigen zorgvuldig om een mogelijke verbranding te voorkomen.

De magnetron-oven

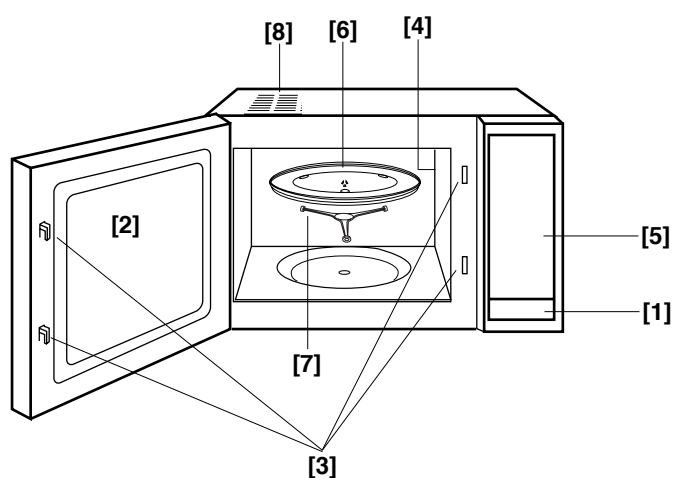

- [1] Deur-ontgrendelknop**
Indrukken om de deur te openen. Indien u de deur tijdens het koken opent, wordt het kookproces tijdelijk onderbroken, zonder dat de eerder ingevoerde instellingen verdwijnen. Het kookproces zal hervatten van zodra de deur gesloten is.
- [2] Doorkijkvenster**
- [3] Veiligheids-deurvergrendelingssystem**
- [4] Ventilatie-openingen**
- [5] Bedieningspaneel**
- [6] Glazen draaiplateau**
- [7] Draai-steun**
- [8] Externe ventilatie-openingen**

Bedieningspanelen

NN-E205 / NN-E235 / NN-E245*

Nederlands

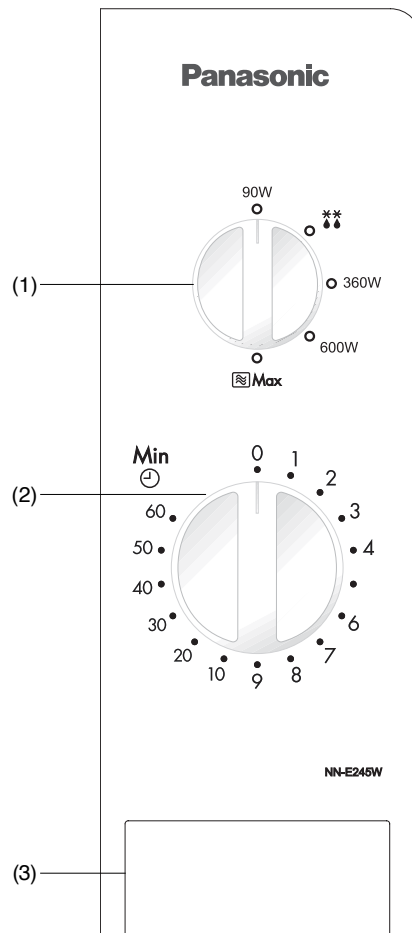

- (1) **Functieschakelaar magnetronvermogen / ontdooien**
- (2) **Timer-schakelaar**
- (3) **Deur-ontgrendeltoets**

***Opmerking:**

De uitvoering van het bedieningspaneel kan afwijken van de afbeelding (afhankelijk van de kleur).
De functies zijn echter dezelfde.

Koken met de magnetronoven

| | Wattage |
|-----------|---------|
| Hoog | 800 W |
| Midden | 600 W |
| Laag | 360 W |
| Ontdooien | 270 W |
| Opwarmen | 90 W |

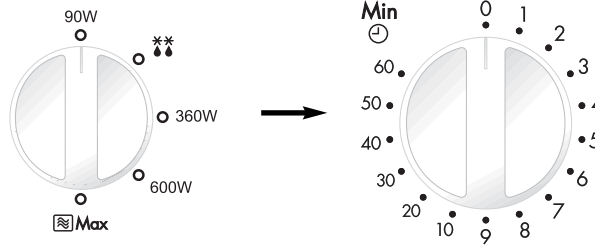

- Draai de functieschakelaar om het gewenste vermogen te selecteren.
- Stel, d.m.v. het draaien van de timer-schakelaar, de kooktijd in. Als de deur gesloten is, zal het kookproces onmiddellijk starten. Voor het instellen van korte kooktijden dient de timer-schakelaar eerst op 2 minuten ingesteld te worden en vervolgens op de gewenste kooktijd.

Opmerkingen:

1. Indien u het gerecht tijdens de bereiding wilt controleren, kunt u gewoon de deur openen. De magnetronoven stopt het proces automatisch. Om het kookproces te vervolgen, dient de deur gesloten te worden.
2. Om het kookproces te beëindigen, draait u de timer-schakelaar op nul. M.b.v. de timer-schakelaar kunt u de bereidingstijd op ieder moment van het kookproces wijzigen.
3. Zodra u het gerecht, nadat het kookproces afgerond is, uit de magnetron neemt, dient de timer-schakelaar op nul gesteld te worden.
4. Het glazen draaiplateau dient tijdens het gebruik van de magnetron, altijd op de juiste positie geplaatst te zijn.

Ontdooien

** Het vermogen voor het ontdooien is 270 W.

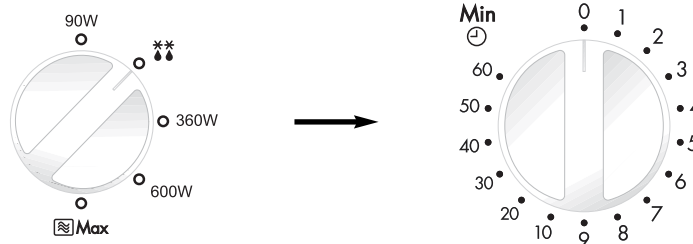

- Stel het vermogen voor het ontdooien, m.b.v. de schakelaar, in.
- Stel de tijd voor het ontdooien, m.b.v. de timer-schakelaar in. Als de deur gesloten is, zal het ontdooien onmiddellijk starten. Voor het instellen van korte ontdooitijden dient de timer-schakelaar eerst op 2 minuten ingesteld te worden en vervolgens op de gewenste ontdooitijd.

Ontdooien

Tips Voor Het Ontdooien

Nederlands

NAGAARTIJDEN



Afzonderlijke porties voedsel kunnen praktisch onmiddellijk na het ontdooien bereid worden. Het is normaal dat grotere porties voedsel in het midden nog bevroren zijn. Alvorens te gaan bereiden **minimaal een uur laten staan**. Tijdens de rusttijd, wordt de temperatuur gelijkmatig verdeeld en wordt het voedsel door geleiding ontdooid. Opmerking: Indien het voedsel niet onmiddellijk bereid wordt, moet het in de koelkast bewaard worden. Ontdooid voedsel mag nooit opnieuw ingevroren worden zonder dat het eerst gekookt is.

BRAADSTUK EN GEVOGELTE



Plaats de braadstukken bij voorkeur op een omgekeerd bord of plastic rooster, zodat ze niet in hun sappen komen te liggen. Het is van essentieel belang om delicate of uitstekende delen van dit vlees af te dekken met kleine stukjes folie, om te voorkomen dat deze delen gaan koken. Het is niet gevaarlijk om kleine stukjes folie in uw magnetron te gebruiken, mits **zij niet in contact komen met de wanden van de magnetron**.

GEHAKT OF BROKJES VLEES EN VIS



Omdat de buitenkant van dit soort voedsel snel ontdooit, moeten zij van elkaar gescheiden worden; breek het blok in regelmatige stukken tijdens het ontdooien en verwijder de stukjes die reeds ontdooid zijn.

KLEINE PORTIES VOEDSEL



Koteletten en stukken kip moeten zo snel mogelijk van elkaar gescheiden worden, zodat zij gelijkmatig en volledig ontdooien. Vettige delen en de uiteinden ontdooien sneller. Leg deze in de buurt van het midden van het draaiplateau of dek ze af.

BROOD

Voor brood is de standaard insteltijd noodzakelijk om deze geheel te ontdooien. De standaard insteltijd kan verkort worden door de sneden uiteen te halen of het brood in twee te snijden.

Vragen en antwoorden

- V:** Waarom kan de oven niet worden ingeschakeld?
- A:** Controleer het volgende wanneer de oven niet kan worden ingeschakeld:
1. Is de stekker goed aangesloten? Neem de stekker uit het stopcontact, wacht tien seconden en steek de stekker weer in het stopcontact.
 2. Controleer de zekering en de stroomonderbreker. Schakel de stroomonderbreker in of vervang de zekering als hij uitgeschakeld resp. doorgeslagen is.
 3. Indien de stroomonderbreker of de zekering in orde zijn, probeer dan een ander apparaat op het stopcontact aan te sluiten. Indien het andere apparaat werkt, is er waarschijnlijk een probleem met de oven. Indien het andere apparaat niet werkt, is er waarschijnlijk een probleem met het stopcontact. Indien het er naar uitziet dat er een probleem met de oven is, moet contact opgenomen worden met een erkend servicecentrum.
- V:** Mijn magnetronoven stoort mijn TV-toestel. Is dit normaal?
- A:** Er kan een bepaalde mate van storing op de radio en TV optreden wanneer de magnetronoven wordt gebruikt. Deze storing is gelijk aan het soort interferentie dat veroorzaakt wordt door kleine huishoudelijke apparaten zoals mixers, stofzuigers, haardrogers e.d. Dit duidt niet op een storing in uw magnetronoven.
- V:** Waarom dimt het ovenlicht?
- A:** Wanneer u de magnetronoven gebruikt met een ander vermogen dan 800 W (MAX. vermogen) schakelt de oven automatisch lagere vermogensniveaus in. Dit gaat gepaard met klik-geluiden en het dimmen van de verlichting.
- V:** Soms komt er warme lucht uit de ventilatieopeningen van de oven. Waarom?
- A:** De warmte afkomstig van het bereiden van het voedsel verwarmt de lucht in de oven. Deze warme lucht wordt de oven uitgeleid via het luchtstroompatroon in de oven. Deze lucht bevat geen magnetronstraling. De ventilatieopeningen van de oven mogen nooit geblokkeerd worden.

Dit produkt voldoet aan de Europese standaard (EN 55011) voor EMC interferentie 's (EMC = Elektromagnetische Compabiliteit) Overeenkomstig deze standaard behoort dit produkt tot de groep 2 apparatuur, klasse B en voldoet deze aan alle vereiste normen. Groep 2 houdt in dat de Frequentie energie wordt opgewekt in de vorm van elektromagnetische straling bedoeld voor het verwarmen en koken van voedsel. Groep B wil zeggen dat dit produkt toegepast kan worden voor normaal huishoudelijk gebruik.



Dit apparaat voldoet aan de vereisten van richtlijn 2002/96/EG van het Europees Parlement en de Raad betreffende afgedankte elektrische en elektronische apparatuur (AEEA).

Deze richtlijn bepaalt het kader voor de inzameling, verwijdering en recycling van afgedankte apparatuur.

Verzorging van uw magnetronoven

1. Zet de oven uit alvorens hem te reinigen.
2. Houd de deurafdichtingen en de plaatsens hieromheen schoon. Als er spatten en gemorste vloeistoffen vast zijn gaan zitten op de ovenwanden, deurafdichtingen en de plaatsens hieromheen, moeten deze worden schoongemaakt met een vochtige doek. Als zij zeer vuil zijn geworden mag gebruik gemaakt worden van een mild reinigingsmiddel. Het gebruik van agressieve reinigingsmiddelen of schuursponsjes wordt niet aanbevolen.
GEBRUIK GEEN COMMERCIELE OVENREINIGERS.
3. De buitenzijde van de oven moet worden schoongemaakt met een vochtige doek. Ter voorkoming van schade aan de onderdelen binnen in de oven, mag er geen water via de ventilatie-openingen naar binnen sijpelen.
4. Indien het bedieningspaneel vuil wordt, moet dit met een zachte, droge doek gereinigd worden. Gebruik geen agressieve reinigingsmiddelen of schuursponsjes op het bedieningspaneel. Bij het reinigen van het bedieningspaneel moet de ovendeur open blijven om te voorkomen dat de oven per ongeluk wordt ingeschakeld. Na het schoonmaken moet de STOP/WISTOETS worden aangetipt om het uitleesvenster weer op de kloktijd te stellen of draai de TIMER-SCHAKELAAR terug naar de NUL-STAND.
5. Indien er aan de binnenkant van de ovendeur of rondom de buitenkant hiervan stoomvorming plaatsvindt, veeg deze dan weg met een zachte doek. Dit kan het geval zijn, wanneer de magnetronoven wordt gebruikt in een ruimte met een hoge vochtigheidsgraad; dit duidt niet op foutief functioneren van het apparaat.
6. Van tijd tot tijd moet het glazen draaiplateau verwijderd worden om het schoon te maken. Reinig het plateau in warm water met een afwasmiddel of in een vaatwasmachine.
7. De draai-steun en de ovenbodem moeten regelmatig worden gereinigd om ongewenste geluiden te voorkomen. Verwijder het vuil op de bodem van de magnetronoven met een mild schoonmaakmiddel en heet water, en maak hem daarna droog met een schone doek. De draai-steun moet worden afgewassen in een mild sopje. Bij een regelmatig gebruik zetten zich kookdampen vast op de bodem en/of de wielen van de draai-steun, maar tasten deze op geen enkele wijze aan. Wanneer u de draai-steun uit de uitsparing in de grondplaat haalt om hem schoon te maken, let er dan goed op dat de draai-steun weer in de juiste positie terug geplaatst wordt.
8. De magnetronoven mag uitsluitend door gekwalificeerd servicepersoneel worden gerepareerd. Neem voor onderhoud en reparaties van de oven contact op met de dichtstbijzijnde erkende verdeler.
9. Gebruik geen stoomreiniger voor het reinigen.
10. Als u de oven niet schoon houdt, is het mogelijk dat de kwaliteit van de oppervlakken vermindert waardoor de levensduur van het toestel verkort en er mogelijk gevaarlijke situaties ontstaan.
11. Houd ventilatie-openingen altijd vrij. Controleer dat stof of andere materialen de ventilatie-openingen boven-, onder- of achteraan de oven niet blokkeren. Een blokkering van de ventilatie-openingen kan leiden tot oververhitting en de werking van de oven hinderen.

Nederlands

Technische specificaties

| | |
|-------------------|--------------------------------|
| Netvoeding | 230 V, 50 Hz |
| Stroomverbruik: | Magnetron; 1100 W |
| Capaciteit: | Magnetron; 800 W (IEC-60705) |
| Buitenafmetingen: | 455 (B) x 315 (D) x 260 (H) mm |
| Binnenafmetingen: | 315 (B) x 294 (D) x 203 (H) mm |
| Gewicht: | 12 kg |

De specificaties kunnen zonder nadere aankondiging worden gewijzigd.

NI-9

Aufstellen und Anschließen

Überprüfung Ihres Mikrowellengerätes

Das Gerät auspacken, Verpackungsmaterial entfernen und auf Beschädigungen wie z.B. Stoßstellen, gebrochene Türverriegelungen oder Risse in der Tür überprüfen. Sofort den Händler benachrichtigen, wenn das Gerät beschädigt ist. Kein beschädigtes Mikrowellengerät installieren.

Erdungsvorschriften

WICHTIG: ZUR SICHERHEIT VON PERSONEN MUSS DIESES GERÄT GEERDET SEIN!

Ist die Steckdose nicht geerdet, muß der Kunde die Steckdose durch eine ordnungsgemäße Schutzkontaktsteckdose ersetzen lassen.

Betriebsspannung

Die Netzspannung muß der auf dem Typenschild des Gerätes angegebenen Spannung entsprechen. Wird eine höhere Spannung als angegeben verwendet, so kann ein Brand entstehen oder sonst ein Unfall die Folge sein.

Aufstellen des Gerätes

1. Stellen Sie das Mikrowellengerät auf eine feste, ebene Stellfläche.
2. Achten Sie beim Aufstellen des Gerätes darauf, daß bei Gefahr jederzeit der Stecker gezogen oder die Sicherung am Sicherungskasten ausgeschaltet werden kann.
3. Das Gerät arbeitet ordnungsgemäß, wenn eine ausreichende Luftzirkulation stattfinden kann.

Aufstellen auf der Arbeitsfläche:

- a. Sicherheitsrichtlinien empfehlen die Einhaltung eines Mindestabstands von 15 cm über dem Gerät, 10 cm zur Rückwand sowie 5 cm zur einen und 40 cm zur anderen Seite.
- b. Sollte das Gerät an einer Seite direkt an der Wand stehen, müssen die anderen Seiten frei bleiben.

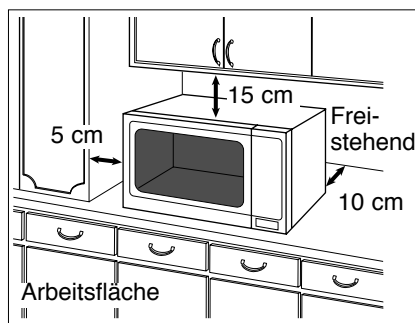

4. Das Gerät nicht in unmittelbarer Nähe eines Gas- oder Elektroherdes aufstellen.
5. Die Stellfüße dürfen nicht entfernt werden.

6. Dieses Gerät ist nur für den Hausgebrauch konzipiert. Nicht im Freien verwenden.
7. Das Mikrowellengerät nicht bei zu hoher Luftfeuchtigkeit benutzen.
8. Das Netzanschlußkabel darf die Gerätegehäuseoberfläche nicht berühren, da diese während des Betriebes heiß wird. Das Kabel auch nicht mit anderen heißen Oberflächen in Berührung bringen. Das Netzanschlußkabel nicht über Tisch- oder Thekenkanten hängen lassen. Das Kabel oder den Netzstecker nicht in Wasser tauchen.
9. Die Lüftungsöffnungen auf der Ober- und Rückseite des Gehäuses nicht verdecken. Sind diese Öffnungen blockiert während das Gerät arbeitet, kann es überhitzen. In diesem Fall wird das Gerät durch den Überhitzungsschutz ausgeschaltet und kann erst wieder in Betrieb gesetzt werden, wenn es abgekühlt ist.

WARNUNG

Wichtige Sicherheitshinweise

1. Die Türverriegelungen und die Türdichtungen sollten mit einem feuchten Tuch abgewischt werden. Das Gerät ist vom Benutzer auf mögliche Beschädigungen an den Türdichtungsflächen zu prüfen, und falls ein solcher Schaden aufgetreten ist, darf das Gerät nicht betrieben werden, bevor es vom Panasonic-Kundendienst repariert worden ist.
2. Führen Sie weder eine Manipulation oder Reparatur an der Tür, an den Kontroll-einrichtungen oder Sicherheitsvorrichtungen noch an irgendeinem anderen Teil des Gerätes durch. In keinem Fall das Gehäuse, das den Schutz gegen Strahlenbelastung durch Mikrowellenenergie sicherstellt, abbauen. Das Gerät darf nur von einem geschulten Panasonic Kundendienst-Techniker geprüft oder repariert werden.
3. Das Gerät nicht in Betrieb setzen, wenn das Netzanschlußkabel oder der Netzstecker beschädigt ist, bzw. wenn es nicht ordnungsgemäß arbeitet oder eine sichtbare Beschädigung aufweist.
4. Aus Sicherheitsgründen muß ein beschädigtes Anschlußkabel durch den Hersteller, seinen Kundendienst oder eine andere gleichwertig qualifizierte Person ersetzt werden.
5. Kindern darf die Benutzung des Gerätes ohne Aufsicht nur erlaubt werden, wenn eine ausreichende Einweisung gegeben wurde, die das Kind in die Lage versetzt, das Gerät in sicherer Weise bedienen und die Gefahr einer falschen Bedienung verstehen zu können.
6. Keine Flüssigkeiten und Nahrungsmittel in versiegelten Behältern (z.B. Konserven) erhitzen, da diese platzen können.

Sicherheitshinweise

Gebrauch und Ausstattung des Gerätes

1. Das Mikrowellengerät nur zur Nahrungsmittelzubereitung benutzen. Dieses Gerät ist speziell zum Auftauen, Erwärmen und Garen von Lebensmitteln entsprechend der Bedienungs- und Kochanleitung konzipiert. Erhitzen Sie in keinem Fall Chemikalien oder andere Produkte.
2. Prüfen Sie vor der ersten Benutzung Ihres Geschirrs, ob es für den Gebrauch im Mikrowellengerät geeignet ist.
3. Bitte versuchen Sie nicht, Kleidungsstücke, Zeitungen oder andere Materialien im Mikrowellengerät zu trocknen. Diese Gegenstände können sich entzünden.
4. Im Garraum des Mikrowellengerätes dürfen keine Gegenstände aufbewahrt werden, die bei unbeabsichtigtem Einschalten des Gerätes eine Gefahr für die Umgebung darstellen.
5. Nehmen Sie das **MIKROWELLENGERÄT NIE OHNE LEBENSMITTEL** in Betrieb. Dies kann zu Beschädigungen des Gerätes führen.
6. Kommt es zu einem Brand oder tritt während des Mikrowellenbetriebs Rauch aus dem Gerät, halten Sie die Gerätetür geschlossen. Schalten Sie das Mikrowellengerät ab, indem Sie den DREHSCHALTER FÜR DIE ZEIT-EINGABE auf Null stellen. Ziehen Sie den Netzstecker aus der Steckdose oder schalten Sie die Installationssicherung aus.

Garraumbeleuchtung

Wenn es nötig wird die eingebaute Garraumbeleuchtung zu wechseln, wenden Sie sich bitte an Ihren Händler.

Zubehör

Das Mikrowellengerät ist mit unterschiedlichem Zubehör ausgestattet. Verwenden Sie dieses bitte laut Anweisung.

Glasdrehsteller

1. Das Mikrowellengerät nicht ohne den dazugehörigen Glasdrehsteller und Drehachse in Betrieb setzen.
2. Benutzen Sie in keinem Fall einen anderen als den speziell für dieses Gerät konzipierten Glasdrehsteller.
3. Den evtl. heißen Glasdrehsteller abkühlen lassen, bevor Sie diesen reinigen bzw. mit Wasser abspülen.
4. Der Drehsteller kann rechts- oder linksherum laufen. Dies stellt keine Fehlfunktion dar.
5. Berührt das Lebensmittel bzw. Kochgeschirr die Garraumwände, läuft der Drehsteller nicht weiter, sondern stoppt und beginnt, sich in die entgegengesetzte Richtung zu drehen.
6. Das Lebensmittel nicht direkt auf dem Glasdrehsteller auftauen, erwärmen oder garen.

Drehachse

1. Die Drehachse und die Vertiefung im Garraumboden müssen regelmäßig gereinigt werden, um zu verhindern, daß Geräusche entstehen und sich Nahrungsmittelreste ansammeln.
2. Die Drehachse immer zusammen mit dem Glasdrehsteller benutzen.

Wichtige Informationen

1) Kochzeiten

- Die Kochzeit ist abhängig von Beschaffenheit, Ausgangstemperatur und Menge des Lebensmittels sowie von der Art des verwendeten Kochgeschirrs.
- Gehen Sie zunächst von einer kürzeren Kochzeit aus, um ein Übergaren der Speisen zu vermeiden. Hat das Lebensmittel noch nicht den gewünschten Auftau-, Erwärmungs- oder Garzustand erreicht, haben Sie immer noch die Möglichkeit, die Garzeit zu verlängern.

Wird die empfohlene Kochzeit überschritten, kann das Lebensmittel leicht verbrennen und ggf. einen Brand auslösen und somit den Garraum zerstören.

2) Geringe Lebensmittelmengen

- Sehr kleine Lebensmittelmengen oder Speisen mit geringem Feuchtigkeitsgehalt können schnell austrocknen und verbrennen, wenn sie zu lange gegart werden. Kommt es zu einem Brand, die Tür des Mikrowellengerätes geschlossen halten, das Gerät abschalten und den Netzstecker aus der Steckdose ziehen.



3) Eier

- Weder rohe, gekochte Eier mit Schale noch gepellte hartgekochte Eier mit Mikrowellen erhitzen oder kochen. Nach Ende des Mikrowellen-Kochvorgangs kann sich noch weiterhin Druck bilden und die Eier können explodieren.

4) Lebensmittel mit Schale oder Haut

- Bei Lebensmitteln wie z.B. Kartoffeln und Würstchen empfiehlt es sich, sie vorher anzustechen, um ein evtl. Platzen zu vermeiden.

5) Speisethermometer

- Falls Sie den Garzustand mit einem Speisethermometer überprüfen wollen, verwenden Sie bitte keine herkömmlichen Thermometer im Mikrowellengerät. Diese können Funken verursachen. Benutzen Sie diese Speisethermometer nur außerhalb des Mikrowellengerätes.

6) Flüssigkeiten

- Beim Erhitzen von Flüssigkeiten im Mikrowellengerät kann durch kurzfristiges Aufkochen (Siedeverzug) die Flüssigkeit im Gerät oder bei der Entnahme schlagartig verdampfen und explosionsartig aus dem Gefäß geschleudert werden. Dies kann zu Verbrennungen führen.

Sie vermeiden einen Siedeverzug, indem Sie beim Erhitzen von Flüssigkeiten in Gläsern oder Tassen immer ein hitzebeständiges Glasstäbchen mithineinstellen oder größere Gefäße mit einem Deckel bzw. Teller abdecken. Zusätzlich sollten Sie folgende Punkte beachten:

- a) Vermeiden Sie die Verwendung von geraden Gefäßen mit engem Ausguß.
- b) Überhitzen Sie die Flüssigkeit nicht.
- c) Rühren Sie die Flüssigkeit einmal um, bevor Sie das Gefäß ins Gerät stellen sowie nochmals nach der halben Kochzeit.
- d) Lassen Sie nach Ablauf der Kochzeit das Gefäß kurze Zeit im Gerät stehen, bevor Sie es herausnehmen. Rühren Sie die Flüssigkeit anschließend noch einmal um.

7) Papier und Plastik

- Wenn Behälter aus Papier, Kunststoff oder anderen leicht entflammaren Materialien zum Erwärmen benutzt werden, darf das Mikrowellengerät nicht unbeaufsichtigt betrieben werden! Diese Behälter können sich entzünden.
- Verwenden Sie keine recycelten Papierprodukte (z.B. Küchenrollen), die nicht ausschließlich für die Benutzung im Mikrowellengerät geeignet sind. Im Recyclingpapier können Bestandteile sein, die Funkenbildung oder einen Brand verursachen.
- Entfernen Sie Metallverschlüsse von Bratfolien, bevor Sie diese ins Gerät stellen.



8) Hilfsmittel und Folien

- Erhitzen Sie keine geschlossenen Flaschen oder Konserven im Mikrowellengerät, da diese durch den Druck explodieren können.
- Verwenden Sie während des Mikrowellenbetriebes weder Geschirr aus Metall noch Geschirr mit Metallrand.
- Bei Benutzung von Alufolie, Metallspießen oder anderen Metallwaren darauf achten, daß sie mindestens 2 cm von der Gerätewand entfernt sind, um Funkenbildung zu vermeiden.

9) Babynahrung

- Benutzen Sie nur Fläschchen oder Glasformen aus hochwertigen hitzebeständigen Materialien und plazieren Sie diese ohne Deckel in der Mitte des Drehtellers.
- Nach dem Erhitzen sollte die Babynahrung in Fläschchen oder Gläsern gut geschüttelt bzw. durchgerührt werden, damit ein Temperaturausgleich stattfinden kann.
- Überprüfen Sie die Temperatur vor dem Verzehr, um Verbrennungen zu vermeiden.

Schematische Ansicht

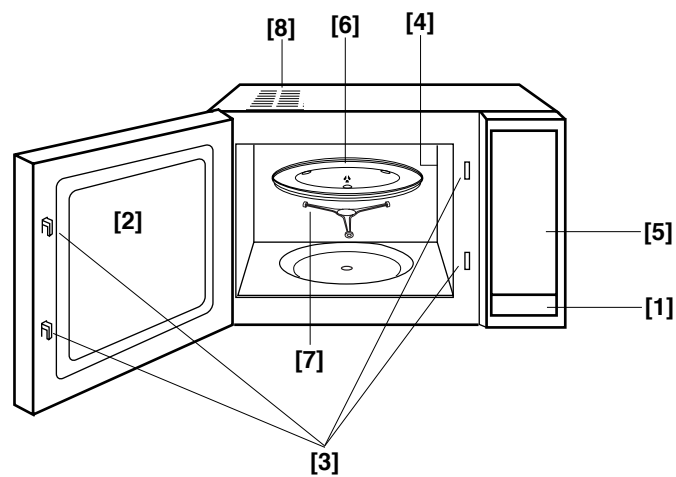

- [1] Türöffnungstaste**
Drücken Sie diese Taste, um die Tür zu öffnen. Durch Öffnen der Tür während des Garvorgangs wird der Betrieb unterbrochen, das Programm bleibt erhalten. Nehmen den Betrieb wieder auf, sobald die Tür geschlossen wird.
- [2] Sichtfenster**
- [3] Türsicherheitsverriegelungen**
- [4] Innerer Entlüftungsschlitz**
- [5] Bedienfeld**
- [6] Glasdrehsteller**
- [7] Drehachse für Glasteller**
- [8] Äußere Entlüftungsschlitze**

Bedienfeld

NN-E205 / NN-E235 / NN-E245*

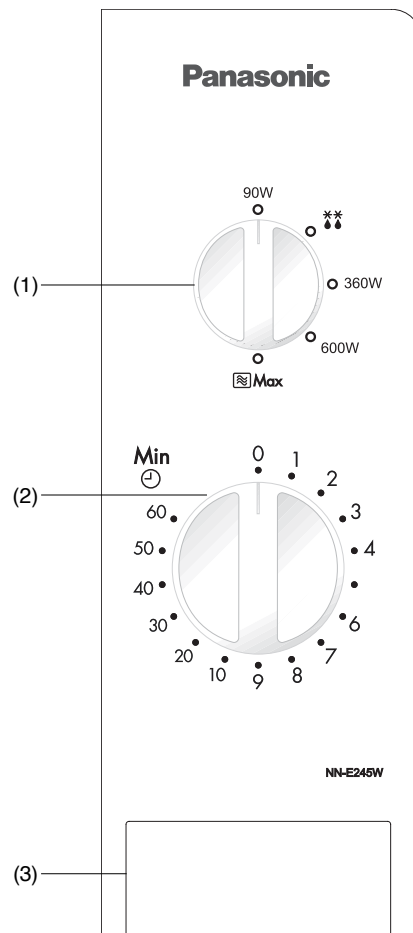

Deutsch

- (1) Drehschalter zur Wahl der Mikrowellenleistungsstufe / Auftaubetrieb
- (2) Drehschalter für Zeiteingabe
- (3) Türöffnungstaste

*Das Bedienfeld Ihres Mikrowellengerätes kann sich von dem hier gezeigten unterscheiden (abhängig von der Farbe); die Funktion der Tasten ist jedoch gleich.

Mikrowellenbetrieb

| Wattleistung | |
|----------------------|----------|
| Max/Garen | 800 Watt |
| Medium/Erwärmen | 600 Watt |
| Niedrig/Fertigkochen | 360 Watt |
| Auftauen | 270 Watt |
| Ausquellen | 90 Watt |

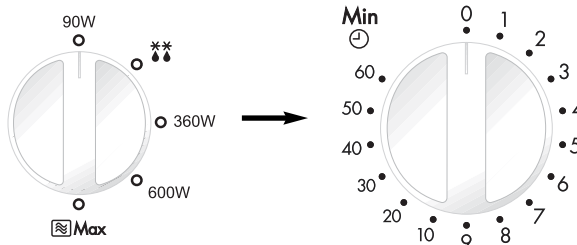

- Stellen Sie den Drehschalter auf die gewünschte Mikrowellenleistungsstufe.
- Stellen Sie mit dem Drehschalter für die Zeiteingabe die gewünschte Zeit ein. Wenn die Tür geschlossen ist, nimmt das Gerät den Betrieb sofort auf. Bei kürzeren Kochzeiten stellen Sie den Schalter zunächst auf 2 Minuten und dann wieder zurück auf die gewünschte Zeit.

Anmerkungen:

1. Wenn Sie die Speise während des Garvorgangs überprüfen wollen, öffnen Sie einfach die Tür. Dadurch wird der Garvorgang unterbrochen. Um den Garvorgang fortzusetzen, schließen Sie die Tür wieder.
2. Um den Garvorgang zu beenden, stellen Sie den Drehschalter für die Zeiteingabe zurück auf die Nullposition. Sie können die Garzeit während des Gerätebetriebs jederzeit verändern, indem Sie den Drehschalter für die Zeiteingabe betätigen und die Zeit entsprechend verlängern bzw. verkürzen.
3. Nach jedem Gebrauch des Gerätes unbedingt den Drehschalter für die Zeiteingabe auf die Nullposition zurückstellen.
4. Vor Gebrauch des Gerätes vergewissern, daß der Glasdreheller in der richtigen Position ist.

Auftaubetrieb

** Die Auftauleistung beträgt 270 Watt.

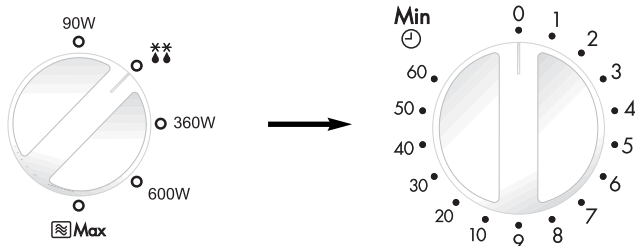

- Wählen Sie mit dem Drehschalter für die Mikrowellenleistungsstufen den Auftaubetrieb.
- Stellen Sie mit dem Drehschalter für die Zeiteingabe die gewünschte Auftauzeit ein. Wenn die Tür geschlossen ist, nimmt das Gerät den Betrieb sofort auf. Bei kürzeren Kochzeiten stellen Sie den Schalter zunächst auf 2 Minuten und dann wieder zurück auf die gewünschte Zeit.

Hinweise zum Auftauen

Tips zum Auftauen

STANDZEIT



Einzelne Nahrungsmittelportionen können fast unverzüglich nach dem Auftauen gegart werden. Es ist normal, daß größere Portionen in der Mitte noch gefroren sind. Vor dem Garen bitte **mindestens eine Stunde stehen lassen**. Während dieser Standzeit verteilt sich die Temperatur gleichmäßig und das Nahrungsmittel wird durch Wärmeleitung aufgetaut. Falls das Nahrungsmittel nicht sofort weiterverarbeitet wird, sollten Sie es im Kühlschrank aufbewahren. Niemals aufgetaute Lebensmittel wieder einfrieren bevor sie nicht gekocht wurden.

BRATEN UND GEFLÜGEL



Vorzugsweise sollten Braten auf einen umgedrehten Teller oder ein Kunststoffgestell gelegt werden, sodaß sie nicht im Saft liegen. Es ist äußerst wichtig, daß empfindliche oder herausstehende Teile der Lebensmittel mit kleinen Stücken Alufolie geschützt werden, damit sie nicht garen. Es ist ungefährlich, kleine Stücke Alufolie im Ofen zu verwenden, vorausgesetzt **sie kommen mit den Garraumwänden nicht in Kontakt**.

HACKFLEISCH, GEWÜRFELTE FLEISCHSTÜCKE ODER FISCH

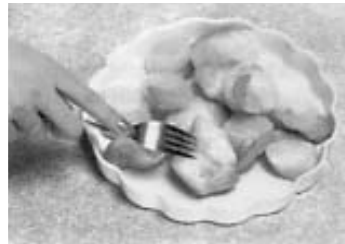

Da die Außenseite dieser Lebensmittel schnell auftaut, ist es notwendig, die Teile während des Auftauvorgangs regelmäßig auseinanderzuberechen und aufgetaute Stücke aus der Mikrowelle zu entfernen.

KLEINE PORTIONEN / FLEISCHTEILE



Kleine Fleischteile wie Koteletts und Hühnerfilets müssen so schnell wie möglich voneinander gelöst werden, damit sie gleichmäßig auftauen. Fettreiche Stellen und Enden tauen schneller auf. Platzieren Sie diese daher nahe der Mitte des Drehtellers oder decken Sie sie ab.

BROT

Ganze Brote benötigen eine Standzeit, damit der Kern auftauen kann. Sie können die Standzeit verringern, indem Sie Scheiben voneinander trennen und Brötchen und ganze Brote in Hälften schneiden.

Fragen und Antworten

F: Warum läßt sich das Mikrowellengerät nicht einschalten?

A: Läßt sich das Mikrowellengerät nicht einschalten, dann überprüfen Sie bitte folgendes:

1. Steckt der Netzstecker fest in der Steckdose? Ziehen Sie den Stecker aus der Steckdose und warten Sie 10 Sekunden, bevor Sie diesen wieder hineinstecken.
2. Überprüfen Sie die Netzsicherung und ersetzen Sie diese gegebenenfalls.
3. Ist die Netzsicherung in Ordnung, schließen Sie ein anderes Elektrogerät an die Steckdose an. Arbeitet dieses Gerät auch nicht, ist die Steckdose defekt, Arbeitet das Gerät jedoch ordnungsgemäß, ist wahrscheinlich Ihr Mikrowellengerät defekt. Wenden Sie sich in diesem Fall unbedingt an einen Panasonic-Kundendienst.

F: Das Mikrowellengerät verursacht Fernsehstörungen. Ist das normal?

A: Beim Betrieb des Mikrowellengerätes können Fernseh- und Radiostörungen auftreten. Es handelt sich um ähnliche Störungen, wie sie durch kleine Elektrogeräte wie Mixer, Staubsauger, Haartrockner usw. verursacht werden können. Dies bedeutet nicht, daß Ihr Mikrowellengerät defekt ist.

F: Warum wird die Garraumbeleuchtung dunkler?

A: Um eine niedrigere Leistungsstufe als 800W (maximale Leistung) zu erreichen, arbeitet das Gerät zyklisch. Dadurch wird ggf. die Garraumbeleuchtung dunkler und Sie hören Klickgeräusche.

F: Warum strömt manchmal warme Luft aus dem Mikrowellengerät?

A: Die erhitzten Lebensmittel erwärmen den Garraum. Diese warme Luft wird durch die zirkulierende Luftströmung aus dem Gerät heraus befördert. In dieser erwärmten Luft sind keine Mikrowellen enthalten. Die Lüftungsöffnungen dürfen während des Garens in keinem Fall abgedeckt werden.

Bei diesem Produkt handelt es sich um ein Gerät, das die europäische Norm für EMV-Funktstörungen (EMV = Elektromagnetische Verträglichkeit), EN 55011, erfüllt. Gemäß dieser Norm ist dieses Produkt ein Gerät der Gruppe 2, Klasse B und hält alle Grenzwerte ein. Gruppe 2 bedeutet, dass in diesem Gerät Hochfrequenz-Energie für das Erwärmen oder Garen von Lebensmitteln absichtlich als elektromagnetische Strahlung erzeugt wird. Klasse B sagt aus, dass dieses Produkt in einem normalen Wohnbereich betrieben werden darf.



Dieses Gerät ist mit den von der Europäischen Richtlinie 2002/96/EWG vorgeschriebenen Etiketten zur Verwertung von Elektro- und Elektronik-Altgeräten (Elektro- und Elektronikschrott - WEEE) versehen.

Die Richtlinie bestimmt den Rahmen für die Entsorgung oder Weiterverwertung benutzter Geräte.

Pflege des Mikrowellengerätes

1. Vor dem Reinigen den Netzstecker aus der Steckdose ziehen.
2. Halten Sie stets den Garraum, die Tür und den Türrahmen sauber. Entfernen Sie Spritzer von Speisen und Flüssigkeiten, die an den Garraumwänden und der Tür haften, mit einem feuchten Tuch und ggf. mildem Reinigungsmittel. Scharfe Reinigungs- und Scheuermittel sind nicht empfehlenswert. VERWENDEN SIE IN KEINEM FALL BACKOFENREINIGUNGSMITTEL.
3. Das Gehäuse des Gerätes sollte mit einem weichen Tuch abgewischt werden. Achten Sie darauf, daß kein Wasser durch die Entlüftungsschlitze ins Geräteinnere gelangt, da das Gerät sonst Schaden nehmen könnte.
4. Ist das Bedienungsfeld verschmutzt, säubern Sie dieses mit einem trockenen, weichen Tuch. Verwenden Sie in keinem Fall scharfe Reinigungs- bzw. Scheuermittel. Damit es nicht zu einem unvorhergesehenen Betrieb des Gerätes kommt, lassen Sie die Tür des Gerätes beim Säubern geöffnet. Seizen Sie nach dem Säubern den Drehschalter für die Zeiteingabe auf Null.
5. Während des Betriebes kann sich durch Verdampfen von Feuchtigkeit innen oder außen auf dem Sichtfenster des Gerätes Kondenswasser niederschlagen und evtl. unter der Tür abtropfen. Dieser Vorgang ist normal und kann verstärkt bei niedrigen Raumtemperaturen und hoher Luftfeuchtigkeit auftreten. Die Sicherheit des Gerätes ist dadurch nicht beeinträchtigt. Nach dem Betrieb das Kondenswasser mit einem weichen Tuch abwischen.
6. Den Glasdrehsteller herausnehmen und abkühlen lassen, bevor Sie diesen in warmem Seifenwasser oder in der Spülmaschine reinigen.
7. Die Drehachse und die Vertiefung im Geräteboden sollten regelmäßig gereinigt werden. Damit werden unnötige Betriebsgeräusche vermieden und die Ansammlung von Lebensmittelresten verhindert. Einfach den Boden mit einem feuchten Tuch auswischen und anschließend trocknen. Die Drehachse kann mit mildem Seifenwasser gereinigt werden. Achten Sie darauf, daß Sie Drehachse und Drehsteller nach dem Reinigen wieder richtig einsetzen.
8. Das Mikrowellengerät darf ausschließlich vom qualifizierten Panasonic-Kundendienst geprüft oder repariert werden.
9. Ein Dampfreiniger darf nicht zur Reinigung verwendet werden.
10. Wird das Mikrowellengerät nicht in einem sauberen Zustand gehalten, kann dies zu einer Güteminderung der Oberflächen führen, was wiederum eine Beeinträchtigung der Lebensdauer des Geräts mit sich bringen und eventuell eine Gefahr für den Benutzer darstellen kann.
11. Die Luftabzüge immer freihalten. Überprüfen Sie, dass die Luftabzüge an der Ober-, Unter- und Rückseite des Geräts nicht durch Staub oder anderes Material verstopft werden. Wenn die Luftabzüge verstopft sind, kann dies zu Überhitzung führen und die Funktionsfähigkeit des Geräts beeinträchtigen.

Deutsch

Technische Daten

| | |
|---------------------|--------------------------------|
| Netzspannung: | 230 V, 50 Hz |
| Leistungsaufnahme: | Mikrowelle; 1100 W |
| Ausgangsleistung: | Mikrowelle; 800 W (IEC-60705) |
| Äußere Abmessungen: | 455 (B) x 315 (T) x 260 (H) mm |
| Garraumabmessungen: | 315 (B) x 294 (T) x 203 (H) mm |
| Gewicht: | 10.5 kg |

Die Angaben sind Annäherungswerte; Änderungen ohne Vorankündigung sind vorbehalten.

Installation et raccordement

Vérifiez l'état du four à micro-ondes

Déballiez le four et débarrassez-le de l'ensemble du matériel d'emballage. Examinez soigneusement l'appareil afin de détecter toute déformation, défaut du système de fermeture de la porte ou défaut au niveau de la porte elle-même. Prévenez immédiatement votre revendeur si l'appareil est endommagé. N'installez pas un four à micro-ondes abîmé.

Instructions pour la mise à la terre

IMPORTANT: POUR VOTRE SÉCURITÉ, IL EST TRÈS IMPORTANT QUE CET APPAREIL SOIT CORRECTEMENT MIS À LA TERRE.

Si la prise murale n'est pas mise à la terre, le client se doit de la faire remplacer par une prise murale correctement mise à la terre.

Précaution concernant la tension d'alimentation:

Utiliser une tension identique à celle spécifiée sur le four micro-ondes. Si on utilise une tension supérieure à celle indiquée, l'appareil risque de prendre feu ou d'être endommagé d'une autre manière. De même, si la tension est inférieure, votre appareil sera moins performant. Votre appareil doit être protégé par un fusible de 10 Ampères.

Emplacement du four

1. Déposer le four sur une surface plate et stable.
2. Une fois le four installé, il faut pouvoir facilement couper son alimentation électrique, soit en retirant la prise murale soit en actionnant un disjoncteur ou un fusible.
3. Afin de garantir une utilisation optimale du four, veillez à ce qu'il soit suffisamment ventilé.

Si vous placez l'appareil sur un plan de travail:

- a. Laissez un espace de 15 cm en haut du four, de 10 cm à l'arrière, de 5 cm d'un côté du four et d'au moins 40 cm de l'autre côté.
- b. Si vous placez le four contre le mur, veillez à ce que l'autre côté ou le dessus du four soit totalement libre.

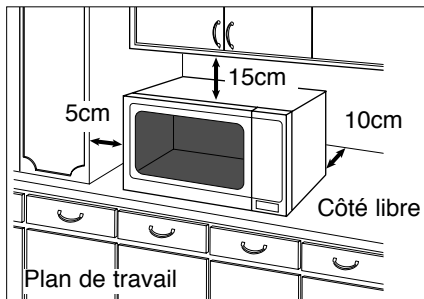

4. Ne placez pas le four à proximité d'une cuisinière au gaz ou électrique ni d'un évier.
5. Ne retirez pas les pieds du four.
6. Ce four est destiné uniquement à un usage domestique. Ne l'utilisez pas à l'extérieur.
7. N'utilisez pas le four dans une pièce dont le taux d'humidité est très élevé.
8. Evitez tout contact entre le cordon d'alimentation et l'extérieur de l'appareil et éloignez-le de toute surface chaude. Ne le laissez pas pendre sur le bord d'une table ou d'un plan de travail. Evitez de mouiller le cordon d'alimentation, la prise ou le four.
9. N'obstruez pas les ouvertures d'aération situées en haut et à l'arrière du four de manière à éviter toute surchauffe du four. Un dispositif thermique de sécurité protège le four en cas de surchauffe. S'il s'enclenche, le four ne pourra fonctionner à nouveau qu'après refroidissement.

AVERTISSEMENT

Consignes de sécurité importantes

1. Nettoyez les joints d'étanchéité de la porte à l'aide d'un linge humide. Vérifiez si l'appareil ne présente pas de défaut au niveau des joints d'étanchéité. Si c'est le cas, ne l'utilisez plus avant que ceux-ci aient été réparés par un technicien agréé par le fabricant.
2. Ne tentez jamais de modifier, d'ajuster ou de réparer la porte, le boîtier du panneau de commandes, les commutateurs de verrouillage de sécurité ou tout autre élément du four. Ne retirez pas le panneau arrière du four, car il sert de protection contre les micro-ondes émises par le four. Confiez exclusivement les réparations à du personnel qualifié.
3. N'utilisez pas l'appareil si la PRISE ou le CORDON D'ALIMENTATION est endommagé, s'il ne fonctionne pas correctement, s'il est abîmé ou s'il est tombé. Il est dangereux de confier la réparation de l'appareil à une personne autre qu'un technicien formé par le fabricant.
4. Si le cordon d'alimentation est endommagé, il doit impérativement être remplacé par le fabricant ou un technicien formé par le fabricant.
5. Il ne faut laisser les enfants utiliser le four qu'à la seule condition qu'ils en connaissent le fonctionnement et soient à même de comprendre les dangers d'une utilisation inappropriée.
6. Les aliments et les liquides ne doivent pas être chauffés dans des récipients fermés hermétiquement car ceux-ci risquent d'exploser.

Consignes de sécurité

Utilisation du four

1. Utilisez le four exclusivement à des fins culinaires. Ce four est spécialement conçu pour réchauffer ou cuire des aliments. Ne l'utilisez pas pour réchauffer des produits chimiques ou tout autre produit non alimentaire.
2. Vérifiez si les ustensiles et les plats utilisés conviennent aux fours à micro-ondes.
3. Ne tentez pas de sécher des journaux, des vêtements ou tout autre matériau dans votre four à micro-ondes, car ceux-ci pourraient s'enflammer.
4. Ne placez dans le four aucun objet autre que ses accessoires et ce même si vous ne l'utilisez pas, car celui-ci pourrait être fortuitement mis en route.
5. N'utilisez jamais le four SANS Y PLACER PREALABLEMENT DES ALIMENTS. Sinon vous risquez d'endommager l'appareil.
6. En cas de début d'incendie à l'intérieur du four, ramener LE SÉLECTEUR DE DURÉE à zéro et maintenir la porte du four fermée. Débrancher le cordon d'alimentation ou couper l'alimentation au niveau du fusible ou du disjoncteur.

Lampe du four

Si vous devez remplacer la lampe du four, adressez-vous à votre revendeur.

Accessoires

Le four est fourni avec toute une série d'accessoires. Utilisez-les toujours conformément aux instructions.

Plateau tournant en verre

1. Utilisez le four uniquement si l'axe à roulettes et le plateau tournant en verre sont en place.
2. N'utilisez jamais un autre plateau tournant en verre que celui spécialement conçu pour votre four.
3. Si le plateau tournant en verre est chaud, attendez qu'il refroidisse pour le nettoyer ou le plonger dans l'eau.
4. Le plateau tournant en verre peut pivoter dans les deux sens.
5. Si les aliments ou le plat disposés sur le plateau tournant en verre touchent les parois du four et l'empêchent de tourner, celui-ci pivote automatiquement dans la direction inverse. C'est normal.
6. Ne cuisez pas d'aliments à même le plateau tournant en verre.

Axe à roulettes

1. Nettoyez régulièrement l'axe à roulettes et le plancher du four afin de réduire les nuisances dues aux bruits ainsi que l'accumulation de particules de nourriture.
2. Utilisez toujours l'axe à roulettes avec le plateau tournant en verre pour la cuisson des aliments.

Informations importantes

1) Temps de cuisson

- Ils dépendent des conditions, de la température, de la quantité de nourriture ainsi que du type de récipient utilisé.
- Commencez toujours par le temps de cuisson minimum: si un plat n'est pas assez cuit, vous pourrez toujours le remettre dans le four pour terminer la cuisson.

Note: Il vaut mieux éviter la surcuisson. Les aliments n'attachent pas mais peuvent brûler, se dessécher et même dans des cas extrêmes, prendre feu et endommager votre four.

2) Petites quantités de nourriture

- Si vous cuisez trop longtemps de petites quantités de nourriture ou des aliments peu riches en eau, ceux-ci peuvent se dessécher, voire brûler ou même prendre feu. Si des aliments s'enflamment, maintenez la porte fermée, arrêtez le four et débranchez le cordon d'alimentation.



3) Œufs

- Ne préparez pas des œufs à la coque ou des œufs durs en mode MICRO-ONDES. Ils risquent d'exploser sous l'effet de la pression.

4) Perçer

- Les aliments à peau ou enveloppe imperméable tels que les pommes de terre, les jaunes d'œufs et les saucisses doivent être piqués avant d'être cuits dans le four MICRO-ONDES afin d'éviter qu'ils n'éclatent.

5) Thermomètre à viande

- Si vous employez un thermomètre à viande pour vérifier la température de cuisson des rôtis et des volailles, ne l'utilisez qu'une fois ces derniers sortis du four.

6) Liquides

- Si on chauffe un liquide épais qui n'a pas été remué, il risque de déborder et d'occasionner des projections brûlantes pendant et après le réchauffage. Pour éviter cet inconvénient, évitez d'utiliser des récipients à bords droits et cols étroits, sortir plusieurs fois le liquide du four pendant la cuisson pour le remuer. Après le réchauffage, laissez reposer le liquide un court instant dans le four et remuer soigneusement avant de retirer le récipient du four.

7) Papier/Plastique

- Si vous réchauffez des aliments dans des barquettes en plastique ou en papier, surveillez régulièrement la cuisson, car ces matériaux ont tendance à s'enflammer en cas de surchauffe.
- N'utilisez aucun papier recyclé (par exemple du papier essuie-tout), sauf s'il est stipulé qu'il convient aux fours à micro-ondes. En effet, les papiers recyclés contiennent des impuretés qui peuvent provoquer des étincelles ou s'enflammer en cours de cuisson.



- Avant de placer un sac dans le four, retirez les liens métalliques de fermeture.

8) Ustensiles/Papier aluminium

- Ne réchauffez pas des canettes ou des bouteilles fermées, car celles-ci pourraient exploser.
- Évitez d'utiliser des récipients et des plats métalliques dans votre four à micro-ondes, car ceux-ci provoqueraient des étincelles.
- Si vous utilisez du papier aluminium ou une barquette métallique, la distance entre ces matériaux et les parois du four doit être de 2 cm minimum afin d'éviter les étincelles.

9) Biberons et aliments pour bébés

- Enlevez toujours le capuchon, la tétine ou le couvercle des biberons ou des petits pots pour bébés avant de les placer dans le four.
- Mélangez ou agitez le contenu des biberons et des petits pots.
- Vérifiez toujours la température des aliments avant de les proposer à l'enfant afin d'éviter qu'il se brûle.

Schéma descriptif

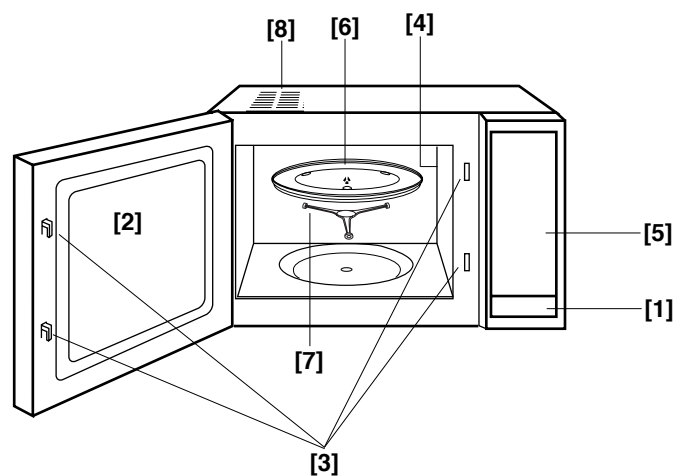

[1] Touche d'ouverture de la porte:

Presser pour ouvrir le four. Si on ouvre la porte du four pendant qu'il est en marche, il s'arrête de fonctionner sans toutefois que la cuisson programmée ne soit annulée. La cuisson reprendra sitôt la porte fermée.

[2] Fenêtre du four

[3] Système de verrouillage de sécurité de la porte

[4] Ouvertures d'aération du four

[5] Panneau de commandes

[6] Plateau tournant en verre

[7] Axe à roulettes

[8] Ventilation externe du four

Les panneaux de commandes

NN-E205 / NN-E235 / NN-E245*

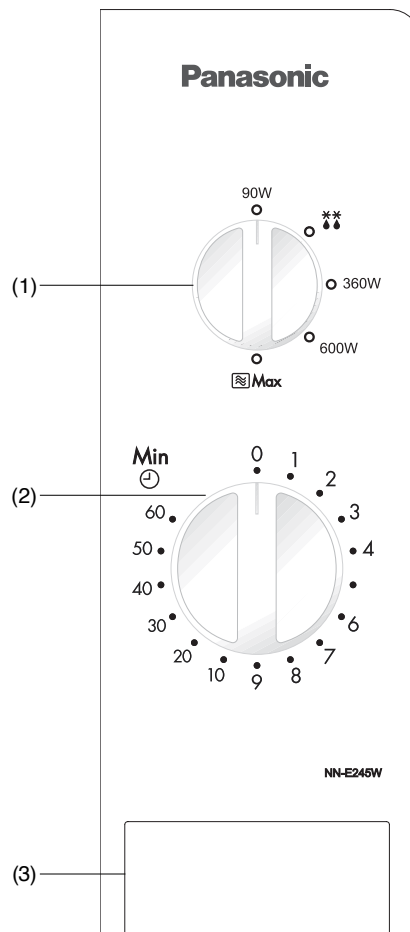

Français

- (1) Sélecteur des puissances micro-ondes ou de la décongélation.
- (2) Sélecteur de durée
- (3) Touche d'ouverture de la porte

*Note : Le design du panneau de commandes de votre four peut différer légèrement de celui illustré ci-dessus (pour la couleur). Les fonctions sont néanmoins identiques.

La cuisson en micro-ondes

Puissance en Watts

| | |
|----------------------|------------------|
| <i>Max</i> | 800 Watts |
| <i>Moyen</i> | 600 Watts |
| <i>Doux</i> | 360 Watts |
| <i>Décongélation</i> | 270 Watts |
| <i>Maintien</i> | 90 Watts |

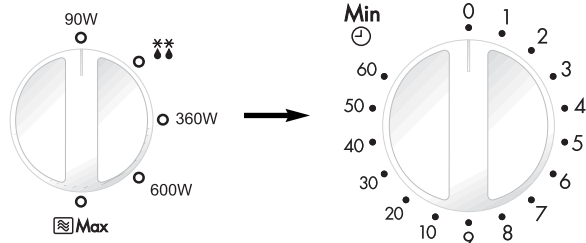

- Tourner le sélecteur jusqu'à la puissance désirée.

- Sélectionner le temps de cuisson à l'aide du sélecteur de durée. Si la porte est déjà fermée, le plateau tournant se met en mouvement et la cuisson commence. Lorsque vous programmez un temps de cuisson très court, tournez d'office le sélecteur de durée jusqu'à 2 minutes (afin d'en remonter le ressort) puis ramenez-le au temps désiré.

Notes

1. Vous pouvez vérifier l'aliment et sa cuisson en ouvrant simplement la porte. Le four s'arrêtera automatiquement de fonctionner. La cuisson reprendra sitôt la porte refermée.
2. Pour arrêter la cuisson, ramener le sélecteur de durée à zéro. Vous pouvez prolonger la cuisson en cours en tournant simplement le sélecteur de durée sur une durée plus longue.
3. Lorsque l'aliment est retiré en fin de cuisson, vérifiez que le sélecteur de durée soit bien ramené à zéro.
4. Veillez à ce que le plateau tournant en verre soit toujours en place lorsque le four est utilisé.

La décongélation

La puissance utilisée en Décongélation ** est de 270 Watts.

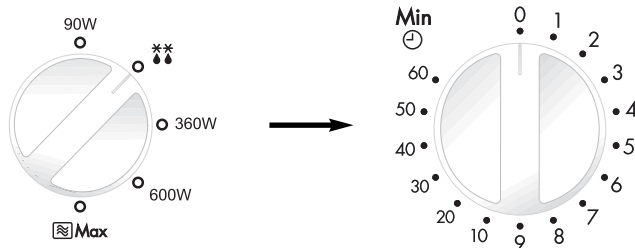

- Choisir la puissance Décongélation en tournant le sélecteur.

- Choisir la durée de décongélation à l'aide du sélecteur de durée. Si la porte est déjà fermée, le plateau tournant se met en mouvement et la cuisson commence. Lorsque vous programmez un temps de cuisson très court, tournez d'office le sélecteur de durée jusqu'à 2 minutes (afin d'en remonter le ressort) puis ramenez-le au temps désiré.

Conseils pour la décongélation

Conseils pour la décongélation

TEMPS DE REPOS



Les petites pièces peuvent être cuites presque immédiatement après la décongélation. Il est normal que les grosses pièces soient encore congelées au centre. Il faut leur laisser **au minimum une heure** de repos avant de les cuire. Pendant ce temps de repos, la température s'homogénéise et la décongélation se poursuit par conduction. Note : Si l'aliment n'est pas destiné à être cuit immédiatement, le conserver au réfrigérateur. Ne jamais recongeler un aliment décongelé sans le cuire au préalable.

LES RÔTIS AVEC OS ET LES VOLAILLES ENTIÈRES



Il est préférable de placer les rôtis sur une soucoupe retournée ou bien une passoire en plastique afin qu'ils ne trempent pas dans le liquide d'exsudation. Il est indispensable de protéger les parties fines ou protubérantes de ces aliments avec de petits morceaux de papier aluminium afin d'éviter un début de cuisson de ces parties. Il n'est pas dangereux d'utiliser des petits morceaux de papier aluminium dans votre four, à condition **qu'ils ne touchent pas les parois du four**.

LA VIANDE HACHÉE OU EN CUBES, LES PETITS CRUSTACÉS

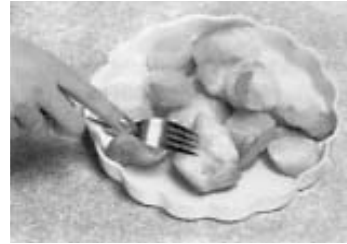

Les parties extérieures de ces aliments décongelant rapidement, il faut les séparer, briser les blocs en morceaux à plusieurs reprises pendant la décongélation et les retirer au four et à mesure qu'ils sont décongelés.

PETITES PIÈCES



Les côtelettes et les morceaux de poulet doivent être séparés sitôt que possible pour faciliter une décongélation homogène. Les parties grasses et les extrémités décongèlent plus rapidement. Placez-les vers le centre du plateau ou protégez-les.

LE PAIN

Les boules et les miches de pain nécessitent un temps de repos pour permettre une décongélation à cœur. Ce temps de repos sera plus court si le pain est coupé en tranches ou même en 2 morceaux.

Questions et réponses

Q.: Pourquoi mon four ne fonctionne-t-il pas?

R.: Si le four ne fonctionne pas, vérifiez les points suivants :

1. Le four est-il correctement branché ? Débranchez le cordon d'alimentation du four, attendez 10 secondes, puis rebranchez-le.
2. Vérifiez le disjoncteur et le fusible. Enclenchez de nouveau le disjoncteur ou remplacez le fusible si besoin.
3. Si tout est normal au niveau du disjoncteur ou du fusible, vérifiez le bon fonctionnement de la prise murale en y branchant un autre appareil électrique. Si cet appareil fonctionne, cela signifie que le problème se situe au niveau du four à micro-ondes. S'il ne fonctionne pas, cela signifie que la prise murale est défectueuse. Si le four à micro-ondes est défectueux, contactez un service d'entretien et de réparation agréé.

Q.: Est-il normal que mon four à micro-ondes produise des interférences sur mon récepteur de télévision?

R.: Des interférences radio ou TV peuvent se produire si un four à micro-ondes fonctionne à proximité. Ce même type d'interférence se produit lorsqu'on utilise de petits appareils électriques tels qu'un mixeur, un aspirateur, un sèche-cheveux, etc. La présence d'interférences ne signifie donc pas que le four à micro-ondes est défectueux.

Q.: Pourquoi l'éclairage intérieur de mon four faiblit-il?

R.: Si vous utilisez une puissance autre que la puissance Max (800W), le four doit moduler le courant en impulsions pour régler la puissance sur les niveaux les plus bas. Il en résulte un affaiblissement de l'éclairage intérieur du four ainsi que l'émission de petits bruits secs.

Q.: Il arrive parfois que de l'air chaud se dégage par les ouvertures d'aération du four. Pourquoi?

R.: La chaleur dégagée par la cuisson des aliments réchauffe l'air contenu dans la cavité du four. Cet air chaud est évacué du four par ventilation. Il n'y a pas de micro-ondes dans ce dégagement d'air. N'obstruez jamais ces aérations en cours de cuisson.

Ce produit est un matériel qui répond aux normes européennes sur les perturbations électromagnétiques EMC (EMC = compatibilité électromagnétique) EN 55011. Selon cette norme, ce produit est classé Groupe 2, classe B et reste dans les limites requises. La classification groupe 2 signifie que l'énergie à fréquence radio est intentionnellement émise sous forme d'une radiation électromagnétique afin de réchauffer ou de cuire des aliments. Classe B signifie que ce produit peut être utilisé dans un environnement domestique usuel.



Cet appareil est étiqueté conformément à la norme européenne 2002/96/EC relative aux appareils électriques et électroniques usés (déchets électriques et électroniques - DEEE).

Cette directive détermine la structure cadre pour la reprise et le recyclage des appareils usés le cas échéant.

Entretien de l'appareil

1. Débranchez l'appareil avant de le nettoyer.
2. Veillez à ce que l'intérieur du four et les joints de la porte soient toujours propres. Enlevez les projections d'aliments ou les éclaboussures présentes sur les parois intérieures du four et sur les joints de la porte à l'aide d'un linge humide. Si le four est très sale, nettoyez-le à l'aide d'un produit de nettoyage non décapant. L'utilisation de détergents puissants ou abrasifs est vivement déconseillée. **NE PAS EMPLOYER DE MOUSSE DECAPANTE POUR FOUR TRADITIONNEL.**
3. Nettoyez les surfaces extérieures du four à l'aide d'un linge humide. Veillez à ce que l'eau ne pénètre pas par les ouvertures d'aération présentes à l'intérieur du four afin de ne pas endommager ses différentes pièces.
4. Nettoyez le panneau de commandes à l'aide d'un linge doux et sec. N'utilisez pas de tampons abrasifs ou de détergents puissants. Lorsque vous nettoyez le panneau de commandes, laissez la porte du four ouverte afin d'éviter tout déclenchement inopiné. Après le nettoyage, ramener le SÉLECTEUR DE DURÉE à zéro.
5. Si de la condensation se forme à l'intérieur ou à l'extérieur de la porte du four, essuyez-la au moyen d'un linge doux. De la condensation peut se former lorsque le four fonctionne dans une pièce très humide. Cela n'est en aucun cas dû à un mauvais fonctionnement de l'appareil.
6. Il est parfois nécessaire de retirer le plateau tournant en verre afin de le nettoyer. Lavez-le à l'eau savonneuse chaude ou dans un lave-vaisselle.
7. Nettoyez régulièrement l'axe à roulettes et la sole du four afin que celui-ci ne soit pas trop bruyant. Il suffit simplement de nettoyer la sole du four avec de l'eau chaude additionnée d'un détergent non abrasif, puis de sécher à l'aide d'un linge sec. Lavez l'axe à roulettes dans de l'eau légèrement savonneuse. Les vapeurs de cuisine s'accumulant à force d'usage ne risquent nullement d'abîmer la sole du four ou les roulettes de l'axe. Assurez-vous de placer correctement l'axe à roulettes après l'avoir enlevé.
8. La maintenance du four ne peut être effectuée que par du personnel qualifié. Pour toute opération de maintenance ou de réparation, adressez-vous à votre revendeur agréé.
9. Ne pas utiliser de nettoyeur-vapeur pour le nettoyage de votre four.
10. Il est indispensable de maintenir propre l'intérieur du four. Le non respect de cette consigne peut entraîner une détérioration notable des revêtements susceptible de réduire la durée de vie de votre appareil et pouvant même présenter un danger.
11. Les ouvertures d'aération ne doivent jamais être obturées. Vérifiez régulièrement qu'elles ne sont pas bouchées par des poussières ou d'autres objets. Si cela se produisait, la surchauffe du four affecterait son fonctionnement.

Français

Fiche technique

| | | |
|------------------------|--------------------------------|-------------------|
| Alimentation | 230 V, 50 Hz | |
| Puissance d'entrée | Micro-ondes | 1100 W |
| Puissance de sortie | Micro-ondes | 800 W (IEC-60705) |
| Dimensions extérieures | 455 (L) x 315 (P) x 260 (H) mm | |
| Dimensions intérieures | 315 (L) x 294 (P) x 203 (H) mm | |
| Poids (hors emballage) | 10.5 kg | |

Caractéristiques techniques susceptibles d'être modifiées sans avis préalable.

Fr-9

Installazione e connessione del forno alla rete elettrica

Esaminate il vostro forno

Togliere il forno dall'imballaggio, rimuovendo ogni parte dell'imballo, ed esaminarlo per accertare che non vi siano danni quali ammaccature, rotture delle chiusure o incrinature del portello.

Non installare un forno se danneggiato: avvertire subito il vostro rivenditore.

Istruzioni per la messa a terra

IMPORTANTE: PER LA SICUREZZA PERSONALE QUESTO ELETTRODOMESTICO NECESSITA DI UNA CORRETTA MESSA A TERRA.

Se la presa di corrente è priva di messa a terra, è responsabilità e obbligo dell'acquirente sostituirla con una che ne sia fornita.

Avvertenze su voltaggio e alimentazione

Il voltaggio usato deve essere quello specificato sul forno. L'uso di un voltaggio più alto di quello indicato è pericoloso e può causare incendi o altri tipi di danni.

Sistemazione del forno

1. Collocare il forno su una superficie piana e stabile.
2. Sistemare il forno in modo che sia facile scollegare l'apparecchio dalla rete elettrica estraendo la spina o agendo su un interruttore generale.
3. Per un funzionamento corretto, assicurarsi che il forno possa disporre di una sufficiente circolazione dell'aria.

Sistemazione su un piano:

- a. Lasciate 15 cm. di spazio dalla superficie superiore del forno, 10 cm. da quella posteriore e 5 cm. da una delle pareti laterali, almeno 40 cm dall'altra parete.
- b. Se un lato del forno è posto rasente ad una parete, l'altro lato o la superficie superiore non deve essere bloccata o aderire ad un'altra superficie.

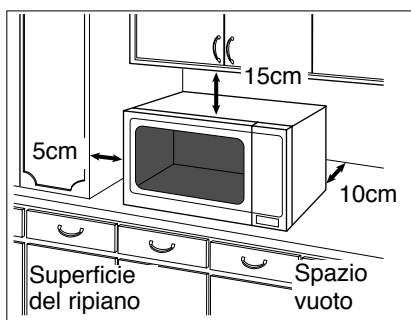

4. Non posizionare questo forno vicino ad una cucina a gas o elettrica.
5. Non rimuovere i piedini d'appoggio del forno.
6. Questo forno è da utilizzare esclusivamente per uso domestico: non utilizzare all'aperto.
7. Non usare il forno in ambienti molto umidi.
8. Il cavo di alimentazione non deve toccare le pareti esterne del forno. Esso non deve venire a contatto con superfici calde. Non lasciare il cavo sospeso sopra un tavolo o un piano di lavoro.
Non immergere il cavo di alimentazione, la spina o il forno stesso nell'acqua.
9. Non ostruire le prese d'aria sulla parte superiore e posteriore del forno. Se queste aperture vengono ostruite mentre l'apparecchio è in funzione, il forno si può surriscaldare. Se si verifica questa situazione, l'elettrodomestico, protetto da un dispositivo termico di sicurezza, si disattiva totalmente e si spegne fino a che il forno non si è raffreddato.

AVVERTENZE:

Istruzioni importanti per la sicurezza

1. Le guarnizioni del portello e le zone circostanti devono essere pulite con un panno umido. Nel caso in cui esse vengano danneggiate, non bisogna mettere in funzione il forno fino a quando un tecnico autorizzato non le abbia riparate.
2. Non cercare in alcun modo di modificare o riparare il forno in NESSUNA delle sue parti. Non rimuovere il pannello esterno dal forno per nessun motivo, poiché esso protegge dall'esposizione all'energia delle microonde. Le eventuali riparazioni devono essere eseguite esclusivamente da un servizio di assistenza tecnica qualificato Panasonic.
3. Non utilizzare l'apparecchio se ha il cavo elettrico o la spina danneggiati, se non funziona in modo corretto o se è stato danneggiato o fatto cadere. Tentare di riparare il forno è pericoloso per chiunque non sia un tecnico dell'assistenza appositamente istruito dal produttore.
4. Se viene danneggiato il cavo dell'apparecchio, deve essere sostituito da un cavo speciale fornito dal fabbricante e installato da un centro di assistenza autorizzato Panasonic.
5. Non permettere che i bambini usino il forno da soli, senza la supervisione di un adulto! Fatelo SOLO nel caso in cui al bambino siano state date adeguate istruzioni e che quindi, sia in grado di usare il forno in modo sicuro e di capire il pericolo che può derivare da un uso improprio.
6. Liquidi o altri cibi non devono essere riscaldati in contenitori sigillati poiché questi potrebbero esplodere.

Istruzioni per la sicurezza

Utilizzazione del vostro forno

1. Non utilizzare il forno per nessun altro motivo che non sia la preparazione di cibo. Questo forno è stato esclusivamente progettato per riscaldare o cuocere il cibo. Non usare questo forno per riscaldare prodotti chimici o qualsiasi altra cosa al di fuori del cibo.
2. Prima di usare il forno, accertarsi che gli utensili siano adatti per la cottura a microonde.
3. Non cercare di asciugare giornali, abiti o altri materiali poiché potrebbero prendere fuoco.
4. Quando il forno non è in funzione, non riporre all'interno alcun oggetto al di fuori degli accessori del forno stesso, per evitare danni in caso di accensione accidentale del forno.
5. Il forno non deve essere assolutamente utilizzato vuoto: ciò rischia di danneggiare l'elettrodomestico.
6. Se si dovessero sviluppare fumo o fiamme all'interno della cavità del forno, premere il pulsante di ARRESTO / ANNULLAMENTO o ruotare la MANOPOLA nella posizione zero e lasciare la porta chiusa allo scopo di estinguere eventuali incendi. Togliere la spina dalla presa o spegnere l'interruttore generale.

Luce della cavità del forno

Consultare un centro assistenza autorizzato nel caso in cui si rendesse necessario riparare o cambiare la lampadina che illumina la cavità del forno.

Accessori

Il forno contiene alcuni accessori: seguire sempre le istruzioni per il loro utilizzo.

Vassoio di vetro

1. Non adoperare mai il forno senza l'asse rotante ed il vassoio di vetro inseriti correttamente al loro posto all'interno del forno.
2. Non adoperare un vassoio di vetro diverso da quello originale Panasonic, che è stato studiato appositamente per questo forno.
3. Se il vassoio di vetro diventa caldo, lasciarlo raffreddare prima di pulirlo o di metterlo nell'acqua.
4. Il vassoio di vetro può girare in entrambi i sensi.
5. Se il cibo o il recipiente posti sul vassoio di vetro toccano le pareti del forno e fermano la rotazione del vassoio, quest'ultimo riprenderà automaticamente a girare nella direzione opposta: ciò è perfettamente normale.
6. Non cuocere il cibo direttamente sul vassoio di vetro.

Asse rotante

1. L'asse rotante e la parte inferiore del forno devono essere puliti frequentemente per evitare il prodursi di un'eccessiva rumorosità ed un accumulo di residui di cibo e schizzi.
2. L'asse rotante deve essere sempre usato insieme al vassoio di vetro.

Informazioni importanti

1) Tempi di cottura

- Il tempo di cottura dipende dalle condizioni, dalla temperatura, dalla quantità di cibo e dal tipo di stoviglie impiegate.
- Cominciare a cuocere inserendo il tempo di cottura più breve per evitare una cottura eccessiva. Se il cibo non risulta cotto a sufficienza, si può sempre farlo cuocere ancora per un po'.

Nota: Se i tempi di cottura consigliati dovessero risultare eccessivi, il cibo potrebbe scuocersi o bruciare e, in casi estremi, potrebbe addirittura prendere fuoco, danneggiando anche l'interno del forno.

2) Piccole quantità di cibo

- Piccole quantità di cibo o cibi con un basso contenuto di umidità possono bruciarsi, seccarsi eccessivamente o incendiarsi se cotti troppo a lungo. Se l'alimento introdotto nel forno dovesse incendiarsi, lasciare chiuso il portello, spegnere il forno e togliete la spina dalla presa.



3) Uova

- Non cuocere le uova nel loro guscio e le uova sode intere nel forno a microonde. La pressione all'interno del forno può aumentare fino a provocare l'esplosione delle uova, anche dopo che la fase di riscaldamento del forno a microonde è terminata.

4) Bucherellare le superfici non porose

- I cibi che non hanno una superficie porosa, come ad esempio, patate, tuorli d'uovo e salsicce, devono essere bucherellate prima della cottura a microonde per evitare che scoppino.

5) Termometro per carni

- Usare un termometro per carni per controllare il grado di cottura di arrostiti e pollame, solo quando la carne è stata tolta dal forno. Non usare un comune termometro per carni durante la cottura a microonde, per evitare l'emissione di scintille.

6) Liquidi

- Quando si riscaldano dei liquidi (come ad es. zuppe, salse o bevande) nel forno a microonde, può capitare che arrivino al punto di ebollizione senza che in superficie si evidenzino la formazione di bolle: questa

situazione può manifestarsi, anche all'improvviso, con la formazione di grumi o la fuoriuscita del liquido dal recipiente. Per evitare ciò devono essere prese le seguenti precauzioni:

- a) evitare l'uso di contenitori con pareti alte ed a collo stretto;
- b) non surriscaldare;
- c) mescolare i liquidi prima di mettere il contenitore nel forno, ed anche a metà del tempo di cottura;
- d) dopo avere riscaldato, lasciare riposare nel forno. Mescolare nuovamente il contenuto (facendo attenzione a non scottarsi).

7) Carta, plastica

- Se si riscalda il cibo in contenitori di carta e/o di plastica, controllare spesso il forno poiché questo tipo di contenitori possono incendiarsi se surriscaldati.
- Non usare prodotti di carta riciclata (per es. rotoli di carta da cucina) a meno che sul prodotto sia espressamente indicato "adatto per l'uso nel forno a microonde". Infatti alcuni prodotti in carta riciclata possono contenere impurità che possono causare scintille e/o incendi durante l'uso.
- Togliere eventuali legature di filo o nastro prima di inserire nel forno involucri e cartocci da rosticceria.



8) Utensili/pellicole

- Non riscaldare lattine o bottiglie chiuse perché potrebbero esplodere.
- Non utilizzare contenitori in metallo o stoviglie con inserti in metallo (es. decori dorati o manici) per la cottura a microonde perché potrebbero causare l'emissione di scintille.
- Se vengono impiegati fogli di alluminio, aghi per spiedini o utensili in genere in metallo, la distanza tra essi e le pareti del forno ed il portello deve essere di almeno 2 cm. per evitare l'emissione di scintille.

9) Biberon/brocche

- La parte superiore, la tettarella dei biberon e il coperchio dei vasetti di cibi per neonati devono essere rimossi prima di mettere biberon e vasetti in forno.
- Agitare o mescolare bene il contenuto di biberon e brocche.
- Controllare la temperatura prima di consumare il contenuto per evitare di scottarsi.

Il vostro forno

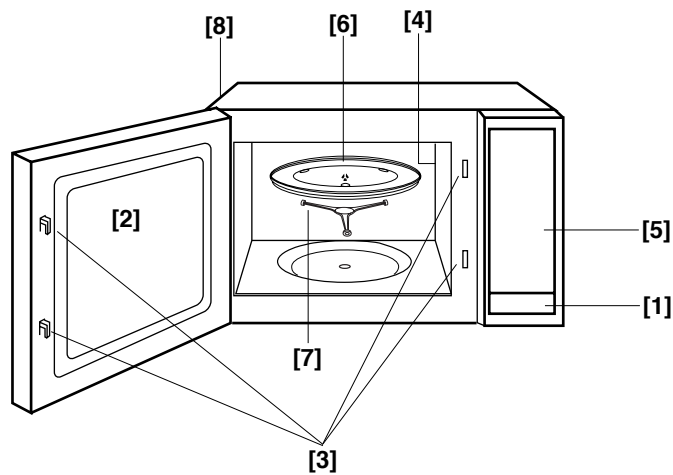

[1] Pulsante di apertura della porta

Per aprire la porta, premere il pulsante. L'apertura della porta durante la cottura provoca un'interruzione momentanea della cottura stessa, ma non la cancellazione delle impostazioni selezionate in precedenza. La cottura riprende semplicemente richiudendo la porta.

[2] Finestra del forno

[3] Sistema di bloccaggio di sicurezza della porta

[4] Presa di ventilazione del forno

[5] Pannello di controllo

[6] Vassoio di vetro

[7] Asse rotante

[8] Prese esterne di ventilazione del forno

Pannelli di controllo

NN-E205 / NN-E235 / NN-E245*

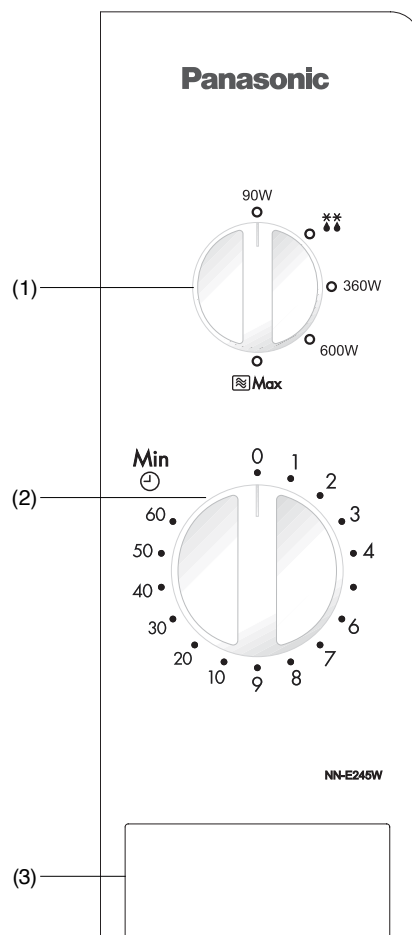

Italiano

- (1) Manopola livelli di potenza/scongelamento
- (2) Manopola di impostazione tempo
- (3) Pulsante di apertura della porta

***NOTA:** La configurazione del pannello comandi del vostro microonde potrebbe differire da quella qui indicata, a seconda della diversa colorazione. In ogni caso, le funzioni dei comandi (tasti e manopole), rimangono identiche.

Cottura a microonde

| | Potenza |
|----------------------|-----------------|
| <i>Alta</i> | 800 Watt |
| <i>Media</i> | 600 Watt |
| <i>Bassa</i> | 360 Watt |
| <i>Scongelamento</i> | 270 Watt |
| <i>Riscaldamento</i> | 90 Watt |

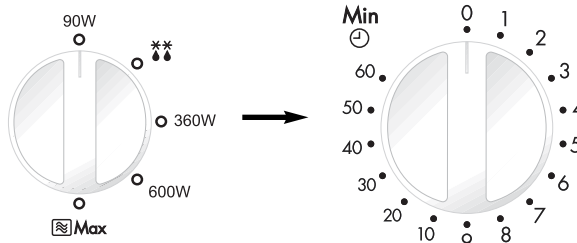

- Ruotare la manopola per selezionare il livello di potenza desiderato.

- Ruotando la manopola, impostare il tempo di cottura. Se la porta è chiusa, il tempo di cottura inizierà immediatamente. Per tempi di cottura brevi ruotare sempre la manopola su 2 minuti e poi regolare il tempo in base alle esigenze.

Nota

1. Per controllare il cibo durante la cottura è sufficiente aprire la porta. La cottura si interromperà automaticamente. Per proseguire la cottura, chiudere la porta.
2. Per interrompere la cottura, ruotare la manopola di impostazione tempo sullo zero. Il tempo di cottura può essere reimpostato in qualsiasi momento durante il ciclo di cottura, sempre ruotando la manopola di impostazione tempo.
3. Quando il cibo viene tolto dal forno al termine della cottura, verificare che la manopola sia sullo zero.
4. Il vassoio di vetro deve essere sempre collocato nel forno durante l'utilizzo.

Scongelamento

**** La potenza necessaria per lo scongelamento è 270 Watt.**

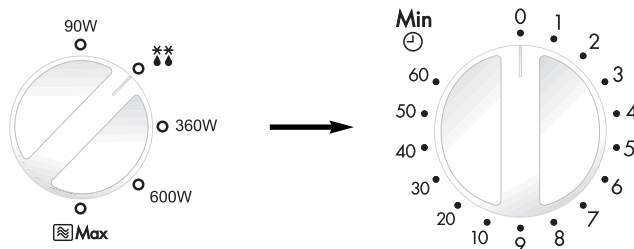

- Selezionare la potenza per lo scongelamento ruotando la manopola.

- Impostare il tempo di scongelamento ruotando la manopola. Se la porta è chiusa, il tempo di cottura inizierà immediatamente. Per tempi di cottura brevi ruotare sempre la manopola su 2 minuti e poi regolare il tempo in base alle esigenze.

Istruzioni per lo scongelamento dei cibi

Suggerimenti per lo scongelamento dei cibi

TEMPI DI RIPOSO



Singole porzioni di cibo possono essere cucinate quasi immediatamente dopo lo scongelamento. È normale che porzioni grandi di cibo restino congelate nel mezzo. Prima di cucinarle, lasciarle a temperatura ambiente per **almeno un'ora**. Durante il tempo di riposo, la temperatura si distribuirà uniformemente e il cibo si scongelerà per conduzione. NOTA: Se il cibo non deve essere cotto immediatamente, metterlo in frigorifero. Non congelare mai di nuovo cibi scongelati senza prima averli cotti.

TRANCI DI CARNE E POLLAME



È preferibile mettere i tranci di carne su una piattino rovesciato o su una griglia di plastica per evitare che non rimangano nel sangue prodotto. È indispensabile proteggere le parti delicate o sporgenti di questo cibo con piccoli pezzi di foglio di alluminio per evitare che tali parti cuociano. Non è pericoloso utilizzare piccoli pezzi di foglio nel forno, a condizione **che non entrino in contatto con le sue pareti**.

CARNE TRITA O DADINI DI CARNE E PESCE



Dato che la parte esterna di tali cibi si scongela velocemente, è necessario separarli, dividerli spesso i blocchi in pezzi durante lo scongelamento e toglierli dal forno una volta scongelati.

PICCOLE PORZIONI DI CIBO



Le bracioline e i pezzi di pollo devono essere separati non appena possibile, in modo che possano scongelare in maniera uniforme anche all'interno. Le parti grasse e le estremità si scongelano più velocemente. E' consigliabile porle vicino al centro del piatto girevole o proteggerle.

PANE

Le pagnotte richiedono un tempo di riposo per permettere uno scongelamento uniforme al centro. Il tempo di riposo può essere accorciato se le fette sono separate, e i panini e le pagnotte tagliati metà.

Domande e risposte

D: Perché il forno non si accende?

R: Quando il forno non si accende, verificare i seguenti punti:

1. Il forno è stato correttamente collegato saldamente alla presa di corrente? Estrarre la spina dalla presa, attendere 10 secondi e reinserirla.
2. Verificare l'interruttore e il fusibile. Riaccendere l'interruttore o sostituire il fusibile qualora fosse saltato o bruciato.
3. Se l'interruttore e il fusibile sono a posto, collegare un altro apparecchio alla presa di corrente. Se questo apparecchio funziona, il problema risiede probabilmente nel forno stesso. Se il secondo apparecchio collegato non funziona, il problema risiede probabilmente nella presa di corrente. Se il problema dovesse essere nel forno stesso, contattare un centro di assistenza qualificato.

D: Il mio forno a microonde causa delle interferenze all'apparecchio TV. È normale?

R: È possibile che si verifichino delle interferenze durante la cottura con il forno a microonde. Questa interferenza è simile a quella causata da piccoli elettrodomestici quali frullatori, aspirapolvere, asciugacapelli, ecc. Questo non vuol dire che il forno a microonde sia difettoso.

D: Perché la luce del forno si attenua?

R: Quando si cucina con una potenza elettrica diversa da 800W (potenza ALTA) il forno deve operare un ciclo per ottenere i livelli di potenza più bassi. La luce del forno si attenua e si possono udire dei clicchetti mentre il forno compie il suo ciclo.

D: Talvolta proviene dell'aria calda dalle prese di ventilazione del forno. Perché?

R: Il calore emanato dal cibo che viene cotto riscalda l'aria nella cavità del forno. Questa aria calda viene portata fuori dal forno dal movimento dell'aria all'interno del forno. Non ci sono microonde nell'aria. Le prese di ventilazione del forno non devono mai essere bloccate durante la cottura.

Questo prodotto è conforme agli attuali standard Europei per la Compatibilità Elettromagnetica, in ottemperanza alle norme EN 55011. Secondo gli standard menzionati questo prodotto rientra nel gruppo 2, classe B, all'interno dei limiti richiesti. Gruppo 2; significa che la radio frequenza è generata sotto forma di emissione elettromagnetica adatta allo scopo di riscaldare o cuocere i cibi. Classe B: significa che questo prodotto può essere utilizzato nel normale ambito casalingo.



Questo apparecchio è etichettato secondo la Direttiva Europea 2002/96/CE relativa ad apparecchi elettrici ed elettronici usati (rifiuti di apparecchiature elettriche ed elettroniche- WEEE).

La direttiva definisce le modalità per la raccolta e il riciclaggio di apparecchi usati come applicabile.

Cura del forno a microonde

1. Prima di procedere alla pulizia del forno, scollegarlo dalla presa di corrente.
2. Mantenere puliti l'interno del forno, le giunture della porta e le superfici vicine a queste. Pulire gli schizzi di cibo e i liquidi versati che aderiscono alle pareti del forno passando un panno umido sulle giunture della porta e sulle superfici vicine. È possibile utilizzare un detergente neutro nel caso in cui le giunture fossero molto sporche. Non è raccomandato l'uso di detersivi concentrati o abrasivi.
NON UTILIZZARE I PRODOTTI PER LA PULIZIA DEI FORNI DISPONIBILI IN COMMERCIO
3. La superficie esterna del forno deve essere pulita con un panno umido. Per evitare di danneggiare le parti operative all'interno del forno, evitare di far penetrare dell'acqua nelle prese di ventilazione.
4. Se il pannello di controllo si sporca, pulirlo con un panno morbido e asciutto. Non usare forti detersivi né spugnette abrasive sul pannello di controllo. Quando si pulisce il pannello di controllo lasciare la porta aperta per evitare l'accensione accidentale del forno. Dopo la pulizia, toccare il pulsante di **ARRESTO/ANNULLAMENTO** per eliminare quanto visualizzato nel display o ruotare la **MANOPOLA** sulla zero.
5. Se si accumula del vapore all'interno o intorno alla parte esterna della porta del forno, passarvi sopra un panno morbido. Questo può accadere quando il forno a microonde viene usato in condizioni di forte umidità e non indica assolutamente un cattivo funzionamento dell'apparecchio.
6. Occasionalmente è necessario rimuovere il vassoio di vetro per pulirlo. Lavare il vassoio in acqua calda e detersivo o lavastoviglie.
7. L'asse rotante e la base della cavità del forno devono essere puliti regolarmente per evitare rumore eccessivo. Passare semplicemente un panno inumidito con detergente neutro e acqua calda sulla base interna del forno, quindi asciugare con un panno asciutto. Lavare l'asse rotante in acqua e detersivo neutro. I vapori di cottura si condensano con l'uso ripetuto del forno, ma non danneggiano in nessun caso la base del forno né le rotelle dell'asse rotante. Dopo aver rimosso l'asse rotante dalla base del forno per la pulizia, assicurarsi di riposizionarlo correttamente.
8. La manutenzione di questo forno deve essere eseguita unicamente da personale qualificato. Per la manutenzione e le riparazioni del forno, contattare il più vicino centro di assistenza autorizzato Panasonic.
9. Non utilizzare pulitori a vapore.
10. La mancanza di attenzione alla pulizia del forno può portare al deterioramento delle superfici, riducendo la vita operativa dell'apparecchio e creando situazioni a rischio.
11. Tenere sempre sgombre da ostacoli le aperture di ventilazione. Controllare che le aperture collocate sulla parte alta, bassa o posteriore del forno non siano ostruite da polvere o altro materiale. In caso contrario, il forno potrebbe surriscaldarsi e non funzionare o funzionare in maniera anomala.

Italiano

Caratteristiche tecniche

| | | |
|-----------------------------------|--------------|--------------------------------|
| Alimentazione: | 230 V, 50 Hz | |
| Consumo energetico: | Microonde; | 1100 W |
| Uscita: | Microonde; | 800 W (IEC-60705) |
| Dimensioni esterne: | | 455 (L) x 315 (P) x 260 (A) mm |
| Dimensioni della cavità del forno | | 315 (L) x 294 (P) x 203 (A) mm |
| Peso senza imballaggio | | 10.5 kg |

Le caratteristiche tecniche sono soggette a modifiche senza preavviso.

Instalación y conexión

Examine su horno microondas

Desembale el horno, saque todo el material de embalaje y examine que el horno no tenga ningún daño como abolladuras, pestillos de la puerta rotos o grietas en la puerta. Si encuentra cualquier daño, notifíquelo a su distribuidor inmediatamente. No instale un horno microondas dañado.

Instrucciones para conexión a tierra

IMPORTANTE: ESTA UNIDAD TIENE QUE ESTAR DEBIDAMENTE CONECTADA EN TIERRA, POR SU SEGURIDAD PERSONAL.

Si su salida de CA no está conectada en tierra, es responsabilidad personal del cliente tenerla reemplazada con un enchufe de pared apropiado conectado a tierra.

Voltaje de funcionamiento

El voltaje tiene que ser el mismo que está especificado en la etiqueta que está sobre el horno. Si se usa un voltaje más alto que el especificado, puede causar un incendio u otros daños.

Colocación del horno

1. Coloque el horno sobre una superficie plana y estable.
2. Cuando se instale este horno, debe ser fácil aislar el aparato del suministro de electricidad, tirando de la clavija o accionando el disyuntor.
3. Para que el funcionamiento sea el apropiado, hay que asegurar una circulación suficiente de aire para el horno.

Uso sobre una superficie:

- a. Hay que dejar 15 cm de espacio libre por encima del horno, 10 cm por detrás y 5 cm por un lado, mientras que el otro lado debe estar despejado más de 40 cm.
- b. Si un lado del horno está colocado a nivel de una pared, el otro lado o la parte superior no debe estar bloqueado.

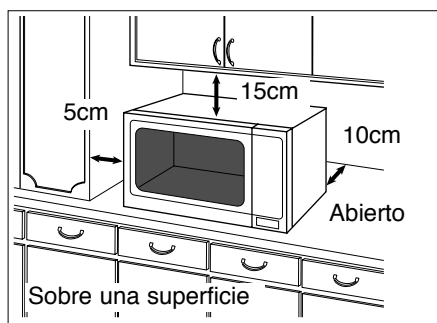

4. No coloque este horno cerca de una cocina eléctrica o de gas.
5. No deben sacarse los apoyos inferiores.

6. Este horno es sólo para uso doméstico. No usarlo al aire libre.
7. Evitar el uso del horno microondas en ambientes de humedad alta.
8. El cable de la corriente no debe tocar el exterior del horno. Mantener el cable alejado de superficies calientes. No deje el cable colgando del borde de una mesa o de un mostrador. No sumerja en agua el cable, la clavija ni el horno.
9. No bloquee las rejillas de ventilación situadas en la parte superior y trasera del horno. Si estas rejillas están bloqueadas durante la operación, el horno puede sobrecalentarse. En este caso el horno está protegido por un dispositivo de seguridad térmico y reanuda la operación únicamente tras haberse enfriado.

AVISO

Instrucciones de seguridad importantes

1. Los cierres de la puerta y las áreas de cerramiento de la puerta deben limpiarse con un paño húmedo. El aparato debe inspeccionarse para ver si tiene daños en los cierres de la puerta y en las áreas de cierre de la misma y si éstas áreas están dañadas, no debe hacerse funcionar el aparato hasta que haya sido reparado por un técnico formado por el fabricante.
2. No intente forzar o hacer cualquier ajuste o reparación a la puerta, alojamiento del panel de control, mandos de interrupción de seguridad o cualquier otra parte del horno. No saque el panel exterior del horno que proporciona protección contra la exposición a la energía de microondas. Las reparaciones deben ser realizadas por una persona de servicio cualificada.
3. No haga funcionar este aparato si tiene un CABLE o CLAVIJA estropeados. Si no trabaja apropiadamente, está estropeado o se ha caído, es peligroso realizar el servicio de reparación por alguien que no sea del servicio técnico formado por el fabricante.
4. Si el cable de suministro eléctrico de este aparato está estropeado, debe reemplazarlo por el cable especial disponible del fabricante.
5. No permita a los niños el uso del horno sin supervisión, solamente cuando se hayan dado las instrucciones adecuadas para que el niño sea capaz de usar el horno de forma segura y entienda los riesgos que pueden derivarse de un uso inapropiado.
6. Nunca deberá calentar líquidos o cualquier otro tipo de alimento en recipientes herméticos, ya que existe el riesgo de que estallen por culpa de la presión.

Español

Instrucciones de seguridad

Utilización de su horno

1. No use el horno para ninguna otra razón que no sea la preparación de comida. Este horno está diseñado específicamente para calentar, descongelar o cocinar alimentos. No use este horno para calentar productos químicos u otros productos no-alimenticios.
2. Antes de utilizarlo, verifique que los utensilios/recipientes son adecuados para su uso en hornos microondas.
3. No intente usar este horno microondas para secar periódicos, ropa o cualquier otro material ya que podrían incendiarse.
4. Cuando no vaya a usarse el horno, no guarde en el interior del mismo otros objetos que no sean los accesorios del horno, para que no se ponga en marcha accidentalmente.
5. No se hará funcionar el aparato mediante las funciones MICROONDAS, SI NO HAY COMIDA EN EL HORNO ya que se podría estropear.
6. Si hubiera humo en el interior del aparato o se incendiase, PRESIONE EL BOTÓN DE PARADA/CANCELACIÓN o gire LA RUEDA DE TIEMPO hasta la posición cero. Deje la puerta cerrada. Desenchufe el microondas o desconecte el diferencial de la corriente.

Lámpara del horno

Cuando sea necesario reemplazar la lámpara del horno, por favor consulte al servicio técnico.

Accesorios

El horno viene equipado con una variedad de accesorios. Seguir siempre las indicaciones dadas para el uso de los accesorios.

Bandeja de cristal

1. No haga funcionar el horno sin haber colocado el aro giratorio y la bandeja de cristal.
2. Nunca usar otro tipo de bandeja de cristal que no sea la diseñada especialmente para este horno.
3. Si la bandeja de cristal está caliente, deberá dejarla enfriar antes de limpiarla o sumergirla en el agua.
4. La bandeja de cristal puede girar en cualquier dirección.
5. Si el recipiente de comida colocado sobre la bandeja de cristal toca las paredes del horno, se detendrá momentáneamente y ésta girará automáticamente en la dirección contraria. Esto es normal.
6. No cocine alimentos directamente sobre la bandeja de cristal.

Aro giratorio

1. El aro giratorio y la parte inferior del horno deben limpiarse frecuentemente.
2. El aro giratorio debe usarse siempre para cocinar, junto con la bandeja de cristal.

Información importante

1) Tiempos de cocción

- El tiempo de cocción depende de la condición, temperatura, cantidad de comida y tipo de recipiente.
- Comience con el tiempo de cocción mínimo para ayudar a prevenir una sobrecocción. Si la comida no está suficientemente cocida, siempre puede cocerla durante un poco más de tiempo.

Nota: Si se sobrepasan los tiempos de cocción recomendados, la comida puede estropearse y en circunstancias extremas podría incendiarse y dañar posiblemente el interior del horno.

2) Pequeñas cantidades de alimentos

- Pequeñas cantidades de comida o alimentos con bajo contenido de humedad pueden quemarse, secarse o incendiarse si se cuecen demasiado tiempo. Si los materiales dentro del horno se incendiaran, mantenga cerrada la puerta del horno, apague el horno y desenchufe el cable eléctrico.



3) Huevos

- No cocine huevos con la cáscara ni cueza huevos duros en la modalidad de MICROONDAS. Puede aumentar la presión y los huevos pueden explotar, incluso después de que el microondas haya dejado de emitir calor.

4) Perforar la piel

- Los alimentos con pieles no porosas, tales como las patatas, yemas de huevo y salchichas deben pincharse antes de la cocción por MICROONDAS para prevenir que estallen durante la cocción.

5) Termómetro para la carne

- Use un termómetro para la carne, para verificar el grado de cocción de los asados y de las aves, solamente cuando la haya sacado del horno. No use un termómetro para la carne convencional cuando esté en MICROONDAS, ya que pueden producir chispas.

6) Líquidos

- Cuando se calienten líquidos, por ejemplo, sopa, salsas y bebidas, en su horno microondas puede ocurrir un sobrecalentamiento del líquido por encima de su punto de ebullición sin que se aprecie borboteo. Esto puede resultar en una repentina ebullición del líquido caliente.

Para prevenir esta posibilidad deben tomarse las siguientes medidas:

- a) Evitar el uso de recipientes de lados rectos con cuellos estrechos.
- b) No sobrecalentar.
- c) Remover el líquido antes de colocar el recipiente en el horno y otra vez en el intermedio del tiempo de cocción.
- d) Después del calentamiento, dejar que se quede en el horno un poco de tiempo y remover de nuevo el recipiente antes de sacarlo.

7) Papel/plástico

- Cuando caliente comida en recipientes de papel o de plástico, verifique el horno con frecuencia ya que estos tipos de recipientes se encienden si se sobrecalientan.
- No use productos de papel reciclado (por ej.: rollo de cocina), a menos que el producto de papel esté etiquetado como seguro para uso en horno microondas. Los productos de papel reciclado pueden contener impurezas que pueden causar chispas y/o fuego durante su uso.
- Saque las tiras de cierre de las bolsas para asados antes de colocar las bolsas en el horno.



Español

8) Utensilios/papel de aluminio

- No calentar latas ni botellas cerradas porque pueden explotar.
- Los recipientes metálicos o los platos con ribetes metálicos no deben usarse durante la cocción del microondas ya que se producirían chispas.
- Si usted utiliza cualquier hoja de aluminio, pinchos para carne o utensilios de metal, la distancia entre ellos, las paredes y la puerta del horno debe ser de al menos 2 cm para prevenir chispazos.

9) Biberones/tarritos para bebés

- El tapón y la tetina, o la tapadera, deben sacarse de los biberones y de los tarritos antes de colocarlos en el horno.
- El contenido de los biberones y de los tarritos tienen que removerse o agitarse.
- La temperatura tiene que verificarse antes de su consumo, para evitar quemarse.

Esquema descriptivo

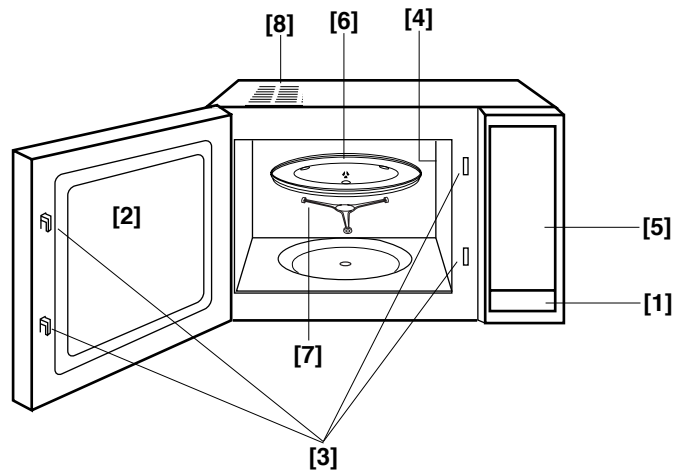

[1] Botón de apertura de la puerta

Púlselo para abrir la puerta. Cuando abra la puerta del horno durante la cocción, éste se detendrá temporalmente sin borrar el ajuste que se haya hecho con anterioridad. La cocción continuará en cuanto se cierre la puerta.

[2] Ventana del horno

[3] Sistema de cierre de seguridad de la puerta

[4] Orificios de ventilación

[5] Panel de control

[6] Bandeja de cristal

[7] Aro giratorio

[8] Orificios de ventilación exteriores

Cuadros de mandos

NN-E205 / NN-E235 / NN-E245*

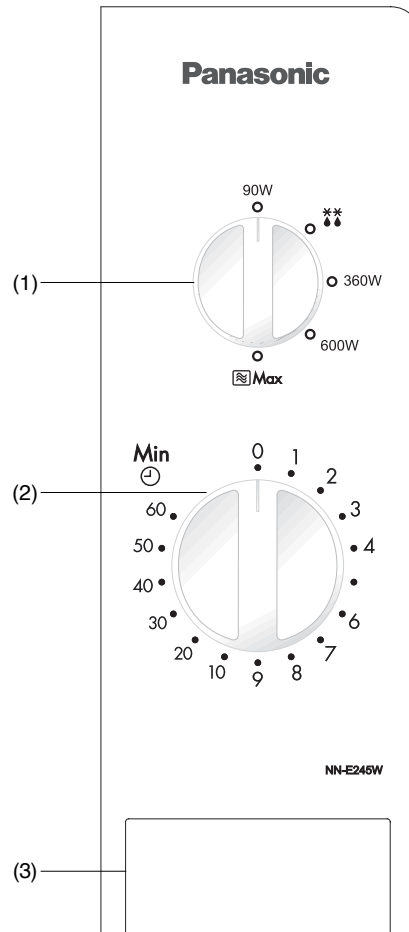

Español

- (1) Rueda de selección microondas / descongelar
- (2) Rueda del tiempo
- (3) Botón de apertura de la puerta

*Nota: El diseño del panel de control del microondas puede ser de diferente color, pero las funciones de este no varían.

Cocción

| | Potencia |
|--------------------|-------------------|
| <i>Alta</i> | 800 Vatios |
| <i>Media</i> | 600 Vatios |
| <i>Baja</i> | 360 Vatios |
| <i>Descongelar</i> | 270 Vatios |
| <i>Calentar</i> | 90 Vatios |

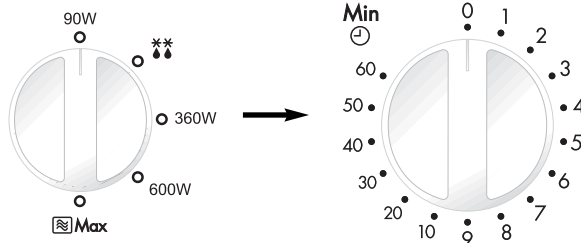

- Gire la rueda para seleccionar el nivel de potencia.

- Programe el tiempo de cocción girando la rueda del tiempo. Si la puerta ya está cerrada, el tiempo de cocción se iniciará automáticamente. Para tiempos de cocción cortos, gire siempre la rueda hasta 2 minutos y luego ajuste el tiempo preciso.

Nota:

1. Si quiere comprobar la comida durante la cocción, sólo tiene que abrir la puerta. El horno dejará de cocinar automáticamente. Para seguir cocinando, cierre la puerta.
2. Para detener la cocción, gire la rueda del tiempo hasta la posición cero. El tiempo de cocción puede reajustarse en cualquier momento durante el ciclo de cocción girando la rueda del tiempo.
3. Cuando saque la comida del horno al terminar la cocción, compruebe que la rueda del tiempo está a cero.
4. La bandeja de cristal debe estar siempre colocado cuando se utiliza el horno.

Descongelación

** La potencia de descongelación es de 270 vatios.

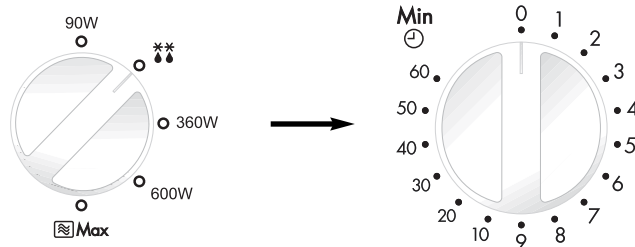

- Seleccione la potencia de descongelación girando la rueda.

- Programe el tiempo de descongelación girando la rueda. Si la puerta ya está cerrada, el tiempo de cocción se iniciará automáticamente. Para tiempos de cocción cortos, gire siempre la rueda hasta 2 minutos y luego ajuste el tiempo preciso.

Descongelar con Microondas

Consejos para descongelar

TIEMPOS DE REPOSO



Las porciones pequeñas de comida se deben cocinar casi inmediatamente después de su descongelación. Es normal que los trozos de comida más grandes estén congelados en el centro. Antes de cocinarlos, déjelos reposar durante **un mínimo de una hora**. Durante este tiempo de reposo la temperatura se hace homogénea en todo el alimento y se descongela por conducción. Nota: Si no va a cocinar los alimentos inmediatamente, guárdelos en el frigorífico. Nunca vuelva a congelar comida ya descongelada sin haberla cocinado antes.

CARNES PARA ASADOS Y AVES



Es preferible poner la carne para asar en un plato boca abajo o en una rejilla de plástico para que no pierda sus jugos. Es fundamental proteger las partes más delicadas del alimento con pequeños trozos de papel de aluminio para impedir que se cocinen. No es peligroso emplear pequeños trozos de papel de aluminio dentro de su horno, si procura que **no entren en contacto con las paredes del horno**.

CARNE PICADA O DADOS DE CARNE Y PESCADO



Ya que la parte exterior de estos alimentos se descongela con mucha rapidez, es necesario separar los trozos con frecuencia mientras se descongelan y sáqueles cuando ya estén descongelados.

PORCIONES PEQUEÑAS



Las chuletas y los trozos de pollo se deben separar lo antes posible para que se descongelen por igual. Las zonas grasas y los extremos se descongelan más rápidamente, póngalos cerca del centro del plato giratorio o protéjalos.

PAN

El pan requiere mas tiempo para poder descongelar el centro de este. Pero el tiempo debe ser corto si son panecillos o el pan esta cortado a rebanadas.

Español

Preguntas y respuestas

P: ¿Por qué no se pone en marcha mi horno?

R: Cuando el horno no se ponga en marcha verifique los siguientes puntos:

1. ¿Está el horno correctamente enchufado? Desenchufe el cable, espere 10 minutos y vuélvalo a enchufar.
2. Verifique el interruptor y el fusible. Rearme el interruptor o cambie el fusible si se ha soltado o se ha fundido.
3. Si el interruptor o el fusible están bien, pruebe a conectar otro aparato en ese enchufe. Si funciona, es probablemente un problema del horno. Pero si el otro aparato no funciona, probablemente es un problema del enchufe. Si le parece que hay un problema con el horno, contacte con un Centro de Servicio autorizado.

P: Mi horno microondas causa interferencias en mi televisor. ¿Es esto normal?

R: Pueden ocurrir algunas interferencias en la radio y el televisor cuando usted cocina con el horno microondas. Esta interferencia es similar a la interferencia causada por pequeños aparatos electrodomésticos, tales como batidoras, aspiradoras, secadores, etc. Ello no significa que su horno tenga algún problema.

P: ¿Por qué baja la luz de mi horno?

R: Cuando se cocina con una potencia diferente de los 800 W (Potencia ALTA), el horno debe pasar por un ciclo hasta conseguir los niveles de potencia más bajos. La luz del horno baja de intensidad y pueden oírse ruidos de chasquidos mientras el horno pasa por los ciclos.

P: Algunas veces sale aire caliente por las rejillas de ventilación. ¿Por qué?

R: El calor que despiden los alimentos que se cocinan, calientan el aire en la cavidad del horno. Este aire calentado es transportado fuera del horno por el flujo de aire que hay en el horno. No hay microondas en este aire. Las rejillas de ventilación nunca deben estar obstruidas durante la cocción.

Este producto es un equipo que cumple con el standard EMC (EMC=Compatibilidad Electromagnética) EN 55011. De acuerdo con este standard este producto es un equipo del grupo 2 clase B y se encuentra dentro de los límites exigidos. Grupo 2 significa que la energía de radio frecuencia es generada en forma de radiación electromagnética para calentar o cocinar alimentos. Clase B significa que este producto debe de ser usado en áreas domésticas.



Este aparato está marcado tal y como estipula la Directiva 2002/96/CE del Parlamento Europeo y del Consejo relativa a aparatos eléctricos y electrónicos (Residuos de Aparatos Eléctricos y Electrónicos (RAEE)).

Esta directriz determina el sistema de devolución y reciclaje de aparatos usados según sea pertinente.

Cuidado de su Horno

1. Desconecte el horno antes de limpiarlo.
2. Mantenga limpios el interior del horno, cierres y áreas de cierre de la puerta. Si se le adhieren restos de alimentos o de líquidos, límpielos con un trapo húmedo. Si estuviera muy sucio, puede usar un detergente suave. No es recomendable el uso de detergentes severos o abrasivos.
NO USE LIMPIADORES DE HORNOS CONVENCIONALES.
3. La superficie exterior del horno debe limpiarse con un trapo húmedo. Para prevenir que sufran algún daño las partes operativas del interior del horno, no debe permitirse que el agua rezume y se cuele por las aberturas de ventilación.
4. Si el panel de control llega a ensuciarse, límpielo con un trapo seco, y suave. No use detergentes severos o abrasivos en el panel de control. Cuando limpie el panel de control, deje abierta la puerta del horno para prevenir que el horno se pusiera en marcha accidentalmente. Después de limpiarlo pulse el botón de PARO/CANCELACIÓN para borrar lo que aparezca en la pantalla ó gire la RUEDA DE TIEMPO a la posición cero.
5. Si se forman condensaciones en el interior o en el exterior de la puerta del horno, límpielas con un trapo suave. Esto puede ocurrir cuando el horno microondas funciona bajo condiciones de humedad alta y de ninguna manera supone un mal funcionamiento del aparato.
6. De vez en cuando es necesario sacar la bandeja de cristal para limpiarla. Lávela con agua caliente y jabón o en el lavavajillas.
7. Deben limpiarse regularmente el aro giratorio y la base interior del horno para evitar un ruido excesivo. Simplemente, limpie la superficie inferior del horno con un detergente suave en agua caliente, y después séquela con un trapo limpio. El aro giratorio puede lavarlo en una solución de agua y jabón suave. Los vapores del cocinado recogidos durante un uso repetido del horno no afectan en nada a la parte inferior del mismo ni a las ruedecillas del aro giratorio. Después de sacar el aro giratorio del suelo de la cavidad del horno para limpiarlo, asegúrese de volverlo a colocar en la posición correcta.
8. Este horno solamente puede ser revisado por personal cualificado. Para el mantenimiento y reparación del horno, póngase en contacto con el distribuidor autorizado más próximo.
9. No debe utilizarse una limpiadora a vapor para limpiar el aparato.
10. Debe mantener el horno limpio, puesto que no hacerlo así podría llevar al deterioro de las superficies, lo cual podría afectar la vida del electrodoméstico y probablemente resultaría en una situación de riesgo.
11. Mantenga libres las rejillas de aire en todo momento. Compruebe que no haya polvo ni otro material bloqueando las rejillas de ventilación en las partes superior, trasera o inferior del horno. Si se bloquean las rejillas, podría producirse un sobrecalentamiento que podría afectar al funcionamiento del horno.

Español

Especificaciones Técnicas

| | | |
|--------------------------------|--------------|---|
| Alimentación Eléctrica: | 230 V, 50 Hz | |
| Potencia de entrada: | Microondas | 1100 W |
| Potencia de salida: | Microondas | 800 W (IEC-60705) |
| Dimensiones exteriores: | | 455 (ancho) x 315 (fondo) x 260 (alto) mm |
| Dimensiones cavidad del horno: | | 315 (ancho) x 294 (fondo) x 203 (alto) mm |
| Peso sin embalar: | | 10.5 kg |

Especificaciones sujetas a variación sin previo aviso.

Instalação e ligação

Examinar o micro-ondas

Desembale o micro-ondas, retire todo o material de embalagem e examine o forno para verificar se existem quaisquer danos, tais como amolgadelas, dobradiças quebradas ou fendas na porta. Se encontrar algum dano, avise o seu distribuidor imediatamente. Não instale um micro-ondas danificado.

Instruções para ligação à terra

IMPORTANTE: ESTA UNIDADE DEVE SER LIGADA ADEQUADAMENTE À TERRA POR MOTIVOS DE SEGURANÇA PESSOAL.

Se a sua tomada eléctrica não tiver uma ligação à terra, é da responsabilidade pessoal do cliente mandá-la substituir por uma tomada com terra apropriada.

Voltagem de funcionamento

Deve utilizar-se a voltagem que está especificada na etiqueta do forno. Se for utilizada uma voltagem superior à especificada, pode provocar um incêndio ou outros danos.

Colocação do forno

1. Coloque o forno numa superfície plana e estável.
2. Quando este forno estiver instalado, deve tomar medidas para que este aparelho seja facilmente isolado da fonte de energia, ao desligar-se a ficha ou desligando o disjuntor.
3. Para obter um funcionamento eficaz, assegure uma circulação de ar suficiente para o forno.

Utilização na bancada:

- a. Reserve um espaço de 15 cm na parte de cima do forno, 10 cm na parte posterior e 5 cm num dos lados. O outro lado deve ter uma área disponível mínima de 40 cm.
- b. Se um dos lados do forno ficar encostado a uma parede, o outro lado ou a parte de cima não devem estar tapados.

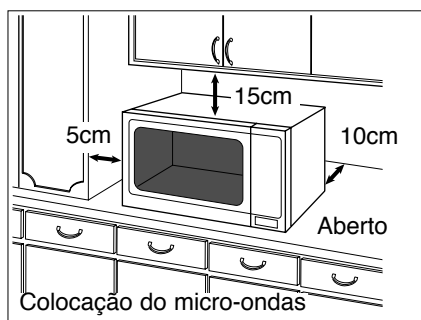

4. Não coloque o forno perto de um fogão a gás.

5. Os pés do forno não devem ser retirados.
6. Este forno é só para uso doméstico. Não o use no exterior.
7. Evite a utilização do micro-ondas em ambientes de humidade elevada.
8. O cabo de corrente não deve estar em contacto com o exterior do forno. Afaste o cabo de superfícies quentes. Não deixe o cabo pendurado na margem de uma mesa ou bancada. Não mergulhe em água o cabo, a ficha ou o forno.
9. Não tape as saídas de ar na parte de cima e na parte posterior do forno. Se estas saídas forem tapadas durante o funcionamento, o forno pode aquecer em demasia. Neste caso, o forno será protegido por um mecanismo de segurança térmica e retomará o funcionamento, depois de ter arrefecido.

ATENÇÃO

Informações importantes de segurança

1. A selagem da porta e a sua área devem ser limpas com um pano húmido.
O aparelho deve ser inspeccionado para detectar danos na selagem da porta e na sua área, e se esta área estiver danificada, o aparelho não deve ser utilizado até ser reparado por um técnico de assistência formado pelo fabricante.
2. Não tente manipular ou fazer ajustes ou reparações na porta, no compartimento do painel de comandos, nos interruptores de fecho de segurança ou em qualquer outra parte do forno. Não retire o painel exterior do forno que protege da exposição à energia de microondas. As reparações só devem ser feitas por um técnico de assistência qualificado.
3. Não utilize este aparelho se o CABO OU A FICHA DO CABO ESTIVEREM DANIFICADOS, se não estiver a funcionar bem, ou se caiu. É perigoso, tentar reparar o forno, pelo que só deverá fazê-lo um técnico qualificado.
4. Se o cabo de alimentação estiver danificado, deve ser substituído pelo fabricante ou revendedor, ou alguém qualificado para o efeito, de modo a evitar situações de risco.
5. Apenas permita a utilização do forno por crianças, sem qualquer supervisão, quando tiverem sido dadas instruções adequadas, para que a criança seja capaz de utilizar o forno de um modo seguro e que compreenda os perigos de uma utilização inadequada.
6. Os líquidos e outros alimentos não devem ser aquecidos em recipientes fechados, dada a sua propensão para explodirem.

Instruções de segurança

Utilização do forno

1. Não se o forno para outros efeitos que não a preparação de alimentos. Este forno destina-se a aquecer ou a cozinhar alimentos. Não utilize este forno para aquecer produtos químicos ou outros produtos que não sejam alimentos.
2. Antes de utilizar, verifique se os utensílios/recipientes são adequados para a utilização em micro-ondas.
3. Não tente utilizar este micro-ondas para secar jornais, roupas ou outros materiais. Existe a possibilidade de se incendiarem.
4. Quando o forno não estiver a ser utilizado, não guarde objectos que não sejam acessórios do forno, no seu interior, devido ao perigo do forno poder ser ligado acidentalmente.
5. O aparelho não deve ser utilizado com MICRO-ONDAS SEM ALIMENTOS NO INTERIOR. Este tipo de funcionamento pode danificar o aparelho.
6. Se ocorrer fumo ou fogo no forno, prima a tecla PARAGEM/CANCELAMENTO ou regule o TEMPORIZADOR para ZERO e mantenha a porta fechada. Desligue a ficha da tomada eléctrica ou corte o circuito eléctrico.

Luz do forno

Quando necessitar de substituir a luz do forno, consulte por favor o seu distribuidor.

Acessórios

O forno vem equipado com uma série de acessórios. Siga sempre as indicações dadas para a utilização dos acessórios.

Prato de vidro

1. Não utilize o forno sem colocar, no sítio indicado, o eixo de rodas e o prato giratório de vidro.
2. Nunca utilize outro tipo de prato giratório de vidro diferente da que foi especialmente concebido para este forno.
3. Se o prato giratório de vidro estiver quente, deixe-o arrefecer e passe-o por água para o limpar.
4. O prato de vidro pode rodar em qualquer direcção.
5. Se os alimentos ou o recipiente de cozinha tocarem nas paredes do forno e o tabuleiro parar de rodar, este irá começar a rodar na direcção oposta. Isto é normal.
6. Não cozinhe alimentos directamente no prato.

Eixo de rodas

1. O eixo de rodas e a base interior do forno devem ser limpas com frequência para evitar ruídos e acumulação de restos de alimentos
2. O eixo de rodas deve ser sempre utilizado em conjunto com o prato de vidro, para os seus cozinhados.

Informações Importantes

1) Tempos de Cozedura

- O tempo de cozedura depende da condição, temperatura, quantidade de alimento e do tipo de utensílios de cozinha.
- Comece pelo tempo de cozedura mais curto, para ajudar a evitar que os alimentos fiquem cozidos demais. Se os alimentos não estiverem suficientemente cozidos, pode sempre cozê-los durante mais algum tempo.

Nota: Se os tempos de cozedura recomendados forem excedidos, os alimentos estragam-se e, em circunstâncias extremas, podem incendiar-se e danificar a cuba do forno.

2) Pequenas Quantidades de Alimentos

- Pequenas quantidades de alimentos ou alimentos com um conteúdo de baixa humidade podem queimar-se, secar ou incendiar-se, se forem cozidos durante muito tempo. Se os materiais no interior se incendiarem, mantenha a porta do forno fechada, desligue o forno e retire a ficha da tomada.



3) Ovos

- Não cozinhe ovos com casca em modo de MICRO-ONDAS. Sempre que houver acumulação de pressão, os ovos podem rebentar, mesmo que o processo de aquecimento das microondas já tenha terminado.

4) Picar as Cascas

- Alimentos porosos, tais como batatas, ovos e salsichas devem ser picados antes de os cozinhar em modo MICRO-ONDAS, para não se incendiarem.

5) Termómetro para Carne

- Utilize um termómetro para carne, para verificar o grau de cozedura de assados e aves, apenas quando a carne tiver sido retirada do forno. Não utilize um termómetro para carne convencional quando utilizar MICRO-ONDAS, porque pode originar faíscas.

6) Líquidos

- Quando se aquecem líquidos, p. ex. sopa, molhos e bebidas no seu micro-ondas, pode ocorrer a fervura do líquido sem o surgimento das bolhas habituais. Isto pode resultar num derramamento súbito do líquido quente, devido à fervura. Para evitar esta possibilidade devem seguir-se estes passos:

- a) Evite utilizar recipientes facetados e estreitos.
- b) Não aqueça em demasia.
- c) Agite o líquido antes de colocar o recipiente no forno e faça-o novamente a meio do aquecimento.
- d) Após o aquecimento, deixe-o permanecer no forno durante alguns instantes, agite-o novamente antes de retirar, com cuidado, o recipiente.

7) Papel/Plástico

- Quando aquecer alimentos em recipientes de plástico ou papel, verifique o forno com frequência, uma vez que este tipo de recipientes incendiavam-se se forem aquecidos durante demasiado tempo.
- Não utilize produtos de papel reciclado (p. ex. rolo de papel de cozinha), a não ser que, na etiqueta do produto de papel, esteja indicado que o produto é seguro para uma utilização em micro-ondas. Os produtos de papel reciclado podem conter impurezas que podem provocar faíscas e/ou incêndios, durante a sua utilização.
- Retire os anéis metálicos dos sacos para assar antes de colocar os sacos no micro-ondas.



Português

8) Utensílios/Metais

- Não aqueça latas ou garrafas fechadas, porque podem explodir.
- Não devem ser utilizados recipientes metálicos ou pratos com rebordo metálico durante a cozedura por Micro-ondas. Nestas situações, surgem faíscas.
- Se utilizar folha de alumínio, espetos para carne ou utensílios de metal, deve mantê-los a uma distância mínima de 2 cm das paredes e da porta do forno, de modo a evitar a ocorrência de faíscas.

9) Biberões/Frascos de Comida para Bebés

- O topo e a tetina ou tampa devem ser retirados dos biberões e dos frascos de comida para bebés, antes de serem colocados no forno.
- O conteúdo dos biberões e dos frascos de comida para bebés deve ser mexido ou agitado.
- A temperatura deve ser verificada antes do consumo, para evitar queimaduras.

Esquema dos Componentes

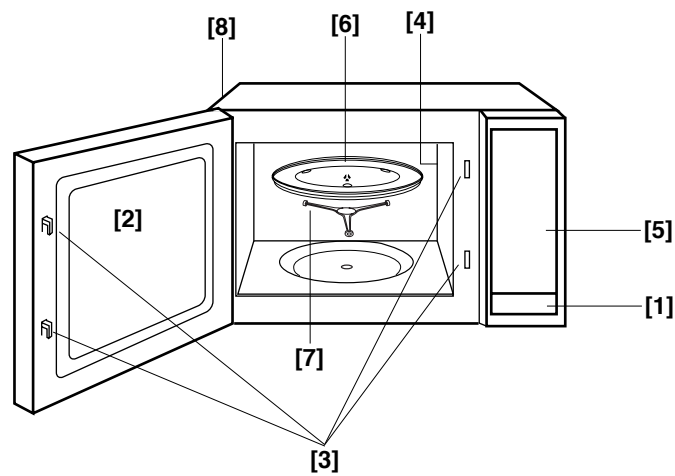

- [1] **Botão de Abertura da Porta**
este pára temporariamente sem anular as definições inicialmente feitas. O funcionamento é retomado assim que a porta for fechada.
- [2] **Janela transparente do forno**
- [3] **Sistema de fechos de segurança da porta**
- [4] **Aberturas de ventilação do forno**
- [5] **Painel de comando**
- [6] **Prato giratório de vidro**
- [7] **Eixo de rodas**
- [8] **Ventiladores externos do forno**

Painéis de comando

NN-E205 / NN-E235 / NN-E245*

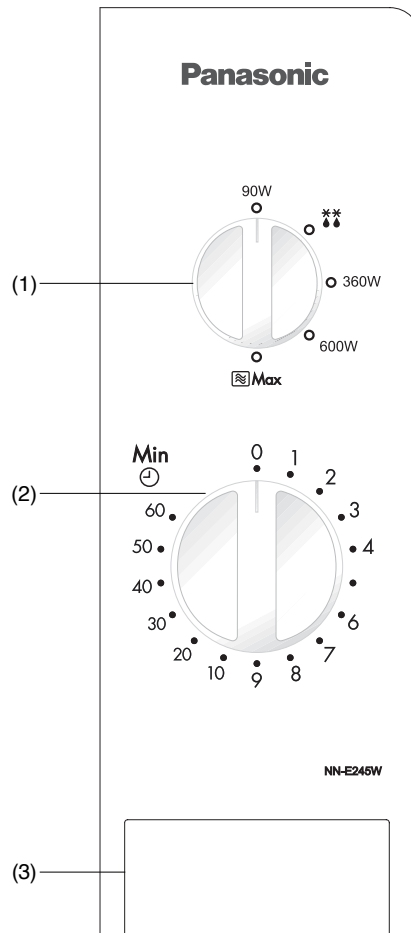

Português

- (1) Comando de selecção de potência / Descongelação
- (2) Temporizador
- (3) Comando de abertura da porta

*Nota: O desenho do seu painel de controlo poderá variar do painel acima mencionado (apenas na cor), mas as funções são as mesmas.

Cozinhar com o Microondas

| Potência em Watts | |
|------------------------|------------------|
| <i>Alto</i> | 800 Watts |
| <i>Médio</i> | 600 Watts |
| <i>Baixo</i> | 360 Watts |
| <i>Descongelamento</i> | 270 Watts |
| <i>Quente</i> | 90 Watts |

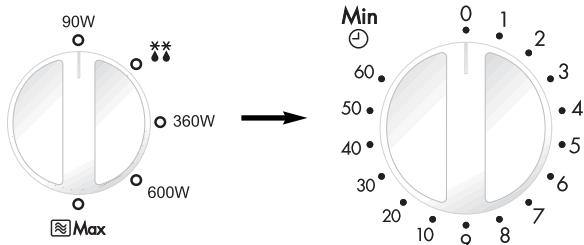

- Rode o comando para seleccionar o nível de potência.

- Defina o tempo de cozedura rodando o temporizador. Se a porta já estiver fechada o tempo de cozedura inicia-se de imediato. Para tempos de cozedura mais pequenos, rode sempre o temporizador para a posição de 2 minutos e depois regule para o tempo necessário.

Nota:

1. Se quiser verificar os alimentos durante a cozedura basta abrir a porta. O forno interrompe automaticamente a cozedura. Para reiniciar a cozedura feche a porta.
2. Para parar a cozedura, rode o comando giratório para a posição ZERO (Desligado). O tempo de cozedura pode ser reposto a qualquer momento durante o ciclo de cozedura rodando o comando do temporizador.
3. Quando os alimentos são retirados do forno, depois de concluída a cozedura, verifique se o temporizador está na posição zero.
4. O prato giratório de vidro deve estar sempre colocado quando estiver a utilizar o forno.

Descongelamento

** A potência de descongelamento é de 270 Watts.

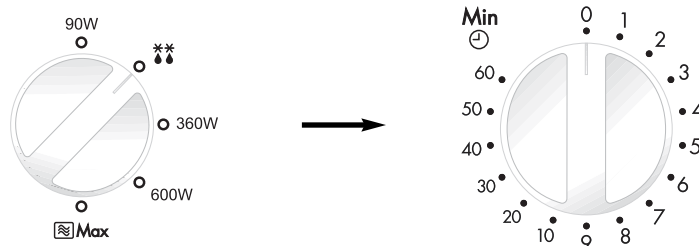

- Selecciona a potência de descongelamento rodando o comando.

- Defina o tempo de descongelamento rodando o temporizador. Se a porta já estiver fechada o tempo de cozedura inicia-se de imediato. Para tempos de cozedura mais pequenos, rode sempre o temporizador para a posição de 2 minutos e depois regule para o tempo necessário.

Guia de descongelação

SUGESTÕES PARA A DESCONGELAR

TEMPOS DE ESPERA



As doses individuais devem ser cozinhadas quase imediatamente após a descongelação. É normal que grandes porções de carne permaneçam congeladas no meio. Nestes casos é aconselhável que, antes de cozinhar, deixe a carne descongelar durante, pelo menos, **uma hora**. Durante o tempo de espera, a temperatura distribui-se equitativamente pelos alimentos e estes descongelam por condução. Muito importante: Se não prevê consumir os alimentos imediatamente a seguir à descongelação, guarde-os no frigorífico. Nunca volte a congelar alimentos sem os cozinhar primeiro.

PEDAÇOS E AVES



É aconselhável colocar as porções sobre um prato ou sobre uma travessa em pirex com o fundo virado para cima, para que a carne não fique a repousar no próprio suco. É essencial envolver as partes mais delicadas ou salientes destes alimentos em folha de alumínio para que estas não torrem. O alumínio pode ir ao Micro-Ondas sem perigo, **desde que se evite que este toque na resistência.**

CARNE PICADA OU CUBOS DE CARNE E MARISCOS



Deve separar-se estes alimentos, cortá-los durante o período de descongelação e, uma vez descongelados, separar os pedaços, pois a parte exterior destes alimentos tende a descongelar rapidamente.

PEQUENOS PEDAÇOS DE ALIMENTOS



Deve separar-se as costeletas bem como as partes de frango, para que estas descongelem equitativamente. Lembre-se que as partes gordas e as extremidades descongelam sempre mais rapidamente. Por isso, deverá colocá-las o mais próximo possível do centro do prato rotativo por forma a protegê-las.

PÃO

As porções de pão necessitam de um intervalo de tempo maior que permita que o centro descongele. O intervalo de tempo pode ser diminuído se as fatias forem separadas e as porções cortadas ao meio.

Perguntas e respostas

P: Porque motivo o forno não liga?

R: Quando o forno não se ligar, faça as seguintes verificações:

1. O forno está ligado em segurança? Retire a ficha da tomada, aguarde 10 segundos e volte a inserir.
2. Verifique o disjuntor e os fusíveis. Reponha o disjuntor e substitua algum fusível, quando este estiver danificado ou fundido.
3. Se não houver problemas com o disjuntor ou com os fusíveis, ligue outro aparelho na tomada. Se o outro aparelho funcionar, é provável que haja um problema com o forno. Se o outro aparelho não funcionar, é provável que haja um problema com a tomada. Se achar que o forno tem um problema, contacte um Centro de Assistência autorizado.

P: O Micro-Ondas causa interferências com a televisão. Isso é normal?

R: Podem ocorrer algumas interferências no rádio e na televisão quando cozinhar com o Micro-Ondas. Esta interferência é semelhante à interferência causada por pequenos aparelhos, tais como batedeiras, aspiradores, secadores de cabelo, etc. Isso não é indicativo de um problema com o Micro-Ondas.

P: Porque é que a luz do forno diminui de intensidade?

R: Quando o forno não está a cozer com uma potência de 800W (potência ALTA), o forno precisa de funcionar por ciclos para acertar com os níveis de potência mais baixos. A luz do forno diminui de intensidade e ouvem-se estalidos quando o forno está mudar de ciclos.

P: Por vezes sai ar quente das saídas de ar do forno. Porquê?

R: O calor libertado da comida, que está a ser cozida, aquece o ar na cuba do forno. Este ar aquecido é expulso do forno pelo padrão de fluxo de ar no forno. Não existem Micro-Ondas no ar. As saídas de ar do forno nunca devem estar tapadas durante a funcionamento.

Este produto é um equipamento que cumpre a norma Europeia para Interferências EMC (EMC= Compatibilidade Electromagnética) EN 55011. De acordo com esta norma, este produto é um equipamento do Grupo 2, Classe B e está dentro dos limites requeridos. O Grupo 2 significa que a energia de rádio frequência é produzida intencionalmente na forma de irradiação electromagnética para aquecimento e cozinhar de alimentos. A Classe B significa que este produto pode ser utilizado para uso doméstico.



A classificação deste equipamento está de acordo com a Directiva Europeia 2002/96/EC no que respeita a equipamento eléctrico e electrónico usado (resíduos de equipamento eléctrico e electrónico – REEE).

A directriz determina a estrutura para a devolução e reciclagem de equipamento usado conforme aplicável.

Cuidados a ter com o forno

1. Desligue o forno antes de o limpar.
2. Mantenha o interior do forno, fechados.
2. Mantenha o interior do forno, fechados das portas e outras áreas limpas. Quando alimentos ou líquidos aderirem às paredes do forno e outras áreas, limpe com um pano humedecido. Pode usar detergente neutro se as áreas estiverem muito sujas. O uso de detergentes agressivos ou produtos abrasivos não é indicado.
NÃO UTILIZE PRODUTOS COMERCIAIS DE LIMPEZA DE FORNOS.
3. A superfície exterior do forno deve ser limpa com um pano húmido. Para prevenir avarias nas peças internas, não deve entrar água para as aberturas de ventilação.
4. Se o painel de comandos ficar sujo, limpe-o com um pano suave e seco. Não utilize detergentes agressivos ou abrasivos no painel de comandos. Quando limpar o painel de comandos, mantenha a porta do forno aberta para evitar que o forno se ligue acidentalmente. Depois da limpeza concluída, prima o **COMANDO DE PARAGEM/ CANCELAMENTO** de forma a apagar as informações do visor ou rode o **TEMPORIZADOR** para a posição zero.
5. Se houver uma acumulação de vapor no interior ou à volta do exterior da porta do forno, limpe com um pano suave. Isto pode ocorrer quando o micro-ondas estiver a funcionar em condições de humidade elevada e não é, de modo algum, indicativo de uma avaria no aparelho.
6. É necessário ocasionalmente retirar o prato de vidro para o limpar. Lave-o com água, com detergente diluído, ou na sua máquina de lavar a louça.
7. O eixo de rodas e o chão da cuba do forno devem ser limpos com regularidade, para evitar ruídos excessivos. Limpe simplesmente a superfície do fundo do forno com detergente suave e água quente e, em seguida, seque-a com um pano limpo. O eixo de rodas pode ser limpo em água com detergente suave. Podem acumular-se vapores durante uma utilização repetida, mas não afecta, de modo algum, a superfície do fundo ou as rodas do eixo de rodas. Depois de retirar o eixo de rodas do chão da cuba, para ser limpo, certifique-se que o repõe na posição correcta.
8. Este forno só deve ser reparado por pessoal qualificado. Para a manutenção e reparação do forno, contacte o distribuidor autorizado mais próximo.
9. Não deve usar aspirador a vapor para a limpeza.
10. Deve proceder à limpeza regular do forno, uma vez que a não observação desta recomendação pode provocar a deterioração das suas superfícies, reduzindo o período de vida útil do aparelho e originando situações perigosas.
11. Mantenha as saídas de ar sempre desobstruídas. Certifique-se que não existe poeira ou outros materiais a obstruir as saídas de ar existentes nas partes superior, inferior ou posterior do forno. A obstrução das saídas de ar pode provocar sobreaquecimento e o consequente mau funcionamento do aparelho.

Português

Especificações técnicas

| | | |
|----------------------------|--------------|--------------------------------|
| Fonte de Energia: | 230 V, 50 Hz | |
| Consumo de Energia: | Micro-ondas; | 1100 W |
| Saída: | Micro-ondas; | 800 W (IEC-60705) |
| Dimensões Exteriores: | | 455 (L) x 315 (P) x 260 (A) mm |
| Dimensões da Cuba do Forno | | 315 (L) x 294 (P) x 203 (A) mm |
| Peso Desembalado: | | 10.5 kg |

As especificações estão sujeitas a alterações sem aviso prévio.

Ustawianie i podłączanie kuchenki mikrofalowej

Sprawdź kuchenkę mikrofalową

Rozpakuj urządzenie i sprawdź czy nie ma widocznych uszkodzeń, jak na przykład wgniecień, wyłamanych rygli drzwiczek albo zarysowań drzwiczek. Jeśli urządzenie jest uszkodzone, skontaktuj się natychmiast z punktem sprzedaży. Nie instaluj uszkodzonego urządzenia.

Przepisy dotyczące uziemienia

WAŻNE: DLA OSOBISTEGO BEZPIECZEŃSTWA, URZĄDZENIE TO MUSI BYĆ PRAWIDŁOWO UZIEMIONE.

Jeśli gniazdko sieciowe nie posiada uziemienia, klient musi, we własnym zakresie, wymienić je na gniazdko prawidłowo uziemione.

Napięcie zasilające

Napięcie sieciowe musi odpowiadać napięciu zasilania podanemu na tabliczce znamionowej kuchenki mikrofalowej. Podłączenie urządzenia do sieci o wyższym napięciu może spowodować pożar lub inne uszkodzenie.

Ustawianie kuchenki

1. Ustaw kuchenkę na równej i stabilnej powierzchni.
2. Kuchenka powinna być ustawiona tak, aby można ją było łatwo odłączyć od zasilania, poprzez wyciągnięcie wtyczki lub wyłączenie bezpiecznika.
3. Do prawidłowego działania, kuchenka musi mieć zapewnioną dobrą wentylację.
Ustawienie między szafkami:
 - a. Pozostaw 15 cm wolnej przestrzeni nad kuchenką, 10 cm z tyłu i 5 cm z jednego boku, a strona przeciwna musi być otwarta na ponad 40 cm.
 - b. Jeśli kuchenka jest przysunięta jednym bokiem do ściany, wtedy druga strona musi być całkowicie otwarta.
4. Nie ustawiaj kuchenki w pobliżu kuchni gazowej ani kuchni elektrycznej.
5. Nie wolno demontować nóżek kuchenki.
6. Kuchenka przeznaczona jest wyłącznie do użytku domowego. Nie używaj jej na zewnątrz.

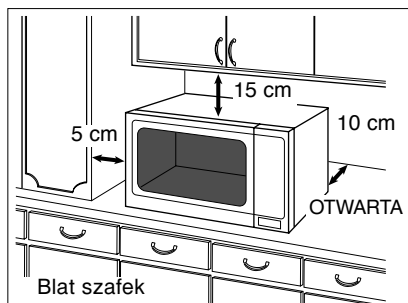

7. Unikaj używania kuchenki mikrofalowej w pomieszczeniach, w których panuje duża wilgotność.
8. Kabel sieciowy nie powinien dotykać powierzchni obudowy urządzenia. Kabel powinien przebiegać z dala od rozgrzewających się powierzchni. Nie dopuszczaj do tego, aby kabel zwisał ze stołu lub z blatu. Nie zanurzaj kabla, wtyczki, ani kuchenki w wodzie.
9. Nie zasłaniaj otworów wentylacyjnych znajdujących się na górze i z tyłu kuchenki. Jeśli podczas pracy kuchenki otwory te zostaną zakryte, kuchenka może się przegrzać. W tym przypadku, kuchenka jest chroniona przez układ zabezpieczający przed nadmierną temperaturą, który wznowi pracę kuchenki dopiero po jej ostygnięciu.

OSTRZEŻENIE

Ważne informacje dot. bezpieczeństwa użytkownika

1. Uszczelki drzwi i miejsca przyległe do uszczelek należy czyścić zwilżoną ściereczką. Kuchenka mikrofalowa winna być sprawdzana pod kątem uszkodzeń uszczelek drzwi oraz powierzchni przylegających do nich i jeśli te powierzchnie są uszkodzone, urządzenie nie powinno być używane do czasu naprawy, wyłącznie, przez wykwalifikowany personel autoryzowanego punktu serwisowego firmy Panasonic.
2. Nie próbuj regulować lub naprawiać drzwiczek, obudowy panelu sterowania, przełączników zabezpieczeń wyłączających lub jakiegokolwiek innej części kuchenki. Nie usuwaj zewnętrznej płyty z kuchenki, gdyż daje ona zabezpieczenie przed przenikaniem energii mikrofal. Naprawy powinny być wykonywane wyłącznie przez wykwalifikowany personel punktu serwisowego.
3. Nie używaj tego urządzenia, gdy ma uszkodzony **kabel sieciowy lub wtyczkę**, jeśli nie pracuje prawidłowo, lub gdy zostało uszkodzone lub upuszczone. W takich przypadkach, urządzenie powinno być naprawiane wyłącznie przez wykwalifikowany personel punktu serwisowego.
4. W razie uszkodzenia kabla zasilającego, dla uniknięcia niebezpieczeństwa porażenia, musi on zostać wymieniony przez producenta lub jego agenta serwisowego lub inną wykwalifikowaną osobę.
5. Samodzielne i bezpieczne korzystanie z kuchenki przez dzieci jest możliwe tylko wtedy, gdy zostały one nauczane jak ją obsługiwać, oraz gdy są świadome jak niebezpieczne może być nieprawidłowe korzystanie z kuchenki.
6. Płynów lub innego rodzaju żywności nie wolno podgrzewać w zamkniętych pojemnikach, gdyż grozi to wybuchem.

Zalecenia dotyczące bezpieczeństwa

Korzystanie z kuchenki

1. Nie używaj kuchenki do jakiegokolwiek innego celu niż przygotowywania posiłków. Kuchenka ta została specjalnie zaprojektowana do podgrzewania lub gotowania żywności. Nie używaj jej do podgrzewania chemikaliów lub innych produktów nieżywnościowych.
2. Przed użyciem, sprawdź czy naczynia/pojemniki są odpowiednie do używania w kuchenke mikrofalowej.
3. Nie próbuj używać kuchenki mikrofalowej do suszenia gazet, ubrań ani innych materiałów, gdyż mogłyby się zapalić.
4. Gdy kuchenka nie jest używana, nie przechowuj w jej wnętrzu jakichkolwiek przedmiotów, innych niż akcesoria, gdyż w przypadku włączenia urządzenia, mogłyby spowodować zagrożenie.
5. Nie należy włączać kuchenki mikrofalowej w trybie MIKROFAL BEZ ŻYWNOSCI W KUCHENCE. Ten sposób użytkowania może doprowadzić do uszkodzenia urządzenia.
6. Jeżeli w piecyku pojawi się dym lub ogień naciśnij przycisk STOP/ANULUJ lub obróć pokrętkę WYŁĄCZNIK CZASOWY WAGI z powrotem na pozycję zerową i pozostaw drzwiczki zamknięte. Wyciągnij kabel zasilający z kontaktu lub wyłącz prąd przy bezpieczniku lub bezpieczniku automatycznym.

Oświetlenie kuchenki

Kiedy zajdzie konieczność wymiany oświetlenia kuchenki, skontaktuj się z autoryzowanym punktem serwisowym.

Aksesoria

Kuchenka wyposażona jest w szereg akcesoriów. Zawsze postępuj zgodnie ze wskazówkami dotyczącymi użycia tych akcesoriów.

Szklany talerz obrotowy

1. Nie włączaj kuchenki bez włożonego na miejsce talerza obrotowego i krzyżaka z rolkami.
2. Nigdy nie używaj innego talerza szklanego niż dostarczony i specjalnie zaprojektowany do tej kuchenki.
3. Jeśli talerz jest gorący, pozwól mu ostygnąć przed czyszczeniem lub włożeniem do wody.
4. Talerz szklany może obracać się zarówno w prawo jak i w lewo.
5. Jeśli żywność lub naczynie, w którym gotujesz żywność, dotknie ścianki kuchenki i zatrzyma obracanie się talerza, wtedy talerz zacznie automatycznie obracać się w stronę przeciwną. Jest to normalny objaw pracy.
6. Nie gotuj żywności bezpośrednio na szklanym talerzu.

Krzyżak z rolkami

1. Krzyżak z rolkami oraz dno kuchenki winny być często czyszczone, aby zapobiec szmerom oraz nagromadzeniu się resztek żywności.
2. Podczas gotowania, krzyżak z rolkami musi być zawsze używany razem ze szklanym talerzem.

Informacje ważne

1) Czasy gotowania

- Czasy gotowania podane w książce kucharskiej są wartościami przybliżonymi. Czas gotowania zależy od rodzaju żywności, temperatury i ilości żywności oraz rodzaju naczynia.
- Rozpocznij od minimalnego czasu gotowania, aby uniknąć rozgotowania potrawy. Jeśli potrawa będzie niedogotowana, zawsze możesz dogotować ją, ponownie ustawiając parametry.

UWAGA: Jeżeli przekroczysz zalecany czas gotowania, żywność zostanie zniszczona (spieczona), a w ekstremalnym przypadku może się zapalić i spowodować uszkodzenie wnętrza kuchenki.

2) Małe ilości żywności

- Małe porcje żywności lub potraw zawierające mało wody mogą się przypalić, wyschnąć lub nawet zapalić się, jeśli będą gotowane zbyt długo. Jeśli żywność w kuchenke zapali się, pozostaw drzwiczki kuchenki zamknięte, wyłącz kuchenkę i wyjmij wtyczkę z gniazdka.



3) Jajka

- Nie gotuj jajek w skorupkach w trybie MIKROFAL. Nawet jeżeli podgrzewanie przy pomocy mikrofal jest zakończone, wytwarzane ciśnienie może powodować, że jajka eksplodują.

4) Przebijanie skórki

- Produkty z pozbawioną porów skórką, takie jak ziemniaki, żółtka jajek i kielbaski muszą być przekłute przed gotowaniem w trybie MIKROFAL, aby nie uległy rozerwaniu.

5) Termometr do mięsa

- Używaj termometru do mięsa, aby sprawdzić stopień ugotowania pieczeni lub drobiu dopiero po wyjęciu mięsa z kuchenki. Nie używaj do mięsa zwykłego termometru, w trybie MIKROFAL, gdyż mogłoby to spowodować iskrzenie.

6) Płynny

- Podczas podgrzewania płynów, np. zup, sosów i napojów, w kuchenke mikrofalowej może dojść do przegrzania cieczy, to znaczy do przekroczenia temperatury wrzenia bez powstawania pęcherzyków pary. Może to doprowadzić do nagłego wyrzucenia gorącej cieczy. Aby uniknąć tego niebezpieczeństwa, należy przedsięwziąć następujące środki ostrożności:

- a) Unikaj stosowania naczyń o płaskich ściankach z wąską szyjką.
- b) Nie przegrzewaj płynów.
- c) Wymieszaj ciecz przed włożeniem naczynia do kuchenki i ponownie po upływie połowy czasu gotowania.
- d) Po podgrzaniu, pozostaw naczynie z płynem w kuchenke na krótki czas, a następnie wymieszaj jeszcze raz, zanim ostrożnie wyjmiesz naczynie.

7) Papier/plastik

- Gotując żywność w plastikowych lub papierowych pojemnikach, sprawdzaj często kuchenkę, gdyż tego typu pojemniki mogą zapalić się, o ile zostaną nadmiernie rozgrzane.
- Nie używaj wyrobów papierniczych z wtórnego przerobu (np. ręczników kuchennych), chyba że na takim wyrobie jest naklejka informująca, że produkt można bezpiecznie używać w kuchenke mikrofalowej. Wyroby papiernicze z wtórnego przerobu mogą zawierać zanieczyszczenia, które mogą być przyczyną zaśmierzania lub ognia podczas korzystania z kuchenki.
- Przed włożeniem do kuchenki torebek do prażenia, usuń z nich wykonane z drutu zapinki.



8) Naczynia/folie

- Nie ogrzewaj w kuchenke żadnych zamkniętych puszek, ani butelek, ponieważ mogłyby eksplodować.
- Metalowe pojemniki oraz naczynia z metalowymi ozdobami nie powinny być używane podczas gotowania w trybie MIKROFAL. Mogłoby to spowodować iskrzenie.
- Jeśli użyjesz folii aluminiowej, szpilek do mięsa lub innych metalowych elementów, odległość między nimi, a ściankami i drzwiczkami kuchenki powinna wynosić przynajmniej 2 cm, aby nie doszło do iskrzenia.

9) Butelki do karmienia/słoiczki z żywnością dla niemowląt

- Nakrętka lub smoczek muszą być zdjęte z butelek do karmienia lub słoiczków z żywnością dla niemowląt przed włożeniem ich do kuchenki.
- Zawartość butelek i słoiczków z żywnością dla niemowląt po ogrzaniu musi być wymieszana lub wstrząśnięta.
- Przed podaniem żywności należy sprawdzić jej temperaturę, aby uniknąć poparzenia.

Wygląd zewnętrzny

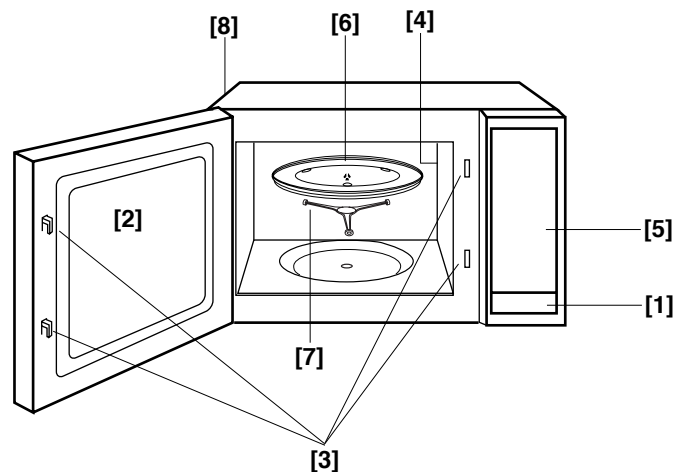

[1] Przycisk otwierania drzwiczek

Naciśnij w celu otwarcia drzwiczek. W razie otwarcia drzwiczek w czasie gotowania, proces gotowania zostaje tymczasowo wstrzymany bez kasowania wcześniej wprowadzonych ustawień. Gotowanie zostaje wznowione natychmiast po zamknięciu drzwiczek.

[2] Okienko kuchenki

[3] System blokady zabezpieczającej drzwi

[4] Otwór wentylacyjny kuchenki

[5] Panel sterowania

[6] Szklany talerz obrotowy

[7] Krzyżak z rolkami

[8] Zewnętrzne otwory wentylacyjne

Panele kontrolne

NN-E205 / NN-E235 / NN-E245*

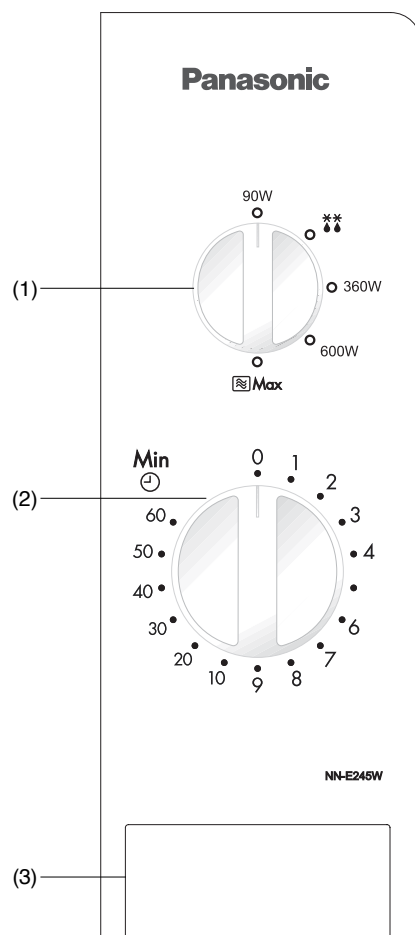

Polski

- (1) Pokrętko wyboru moc mikrofal/
rozmrężanie
- (2) Pokrętko ustawiania czasu-timer
- (3) Przycisk otwierania drzwiczek

*Uwaga: Wygląd panelu może się różnić od prezentowanego (zależnie od koloru) ale funkcje przycisków pozostają takie same.

Gotowanie w kuchenkach mikrofalowych

| | Moc w Watach |
|----------------------------|------------------|
| Duża | 800 Watów |
| Średnia | 600 Watów |
| Niska | 360 Watów |
| Rozmrażanie | 270 Watów |
| Utrzymywanie ciepła | 90 Watów |

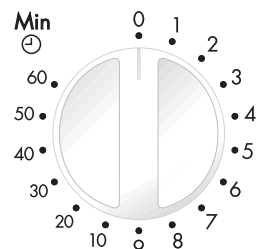
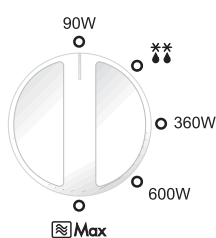

- Obróć pokrętkę, aby wybrać odpowiednią moc.

- Czas gotowania ustawia się obrotem pokrętki. Jeżeli drzwiczki są w tym momencie zamknięte, gotowanie rozpocznie się natychmiast. Przy krótkich gotowaniach należy zawsze czas nastawiać na 2 min, a potem dodawać w miarę potrzeby.

Uwaga:

1. Jeżeli chcesz sprawdzić stan gotowanej potrawy, po prostu otwórz drzwiczki. Kuchenka automatycznie wstrzyma gotowanie. Zamknięcie drzwiczek wznowi gotowanie.
2. Aby zakończyć gotowanie należy obrócić pokrętkę ustawiania czasu w położenie WYŁ. Czas gotowania można zmienić w każdym momencie procesu gotowania przez obrócenie pokrętki.
3. Po wyjęciu potrawy po zakończeniu gotowania należy sprawdzić czy pokrętkę ustawiania czasu znajduje się pozycji zerowej.
4. W czasie korzystania z kuchenki mikrofalowej, szklany talerz obrotowy musi zawsze znajdować się w jej wnętrzu.

Rozmrażanie w kuchenkach

**** Moc rozmrażania wynosi 270 Watów**

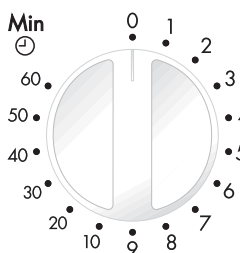
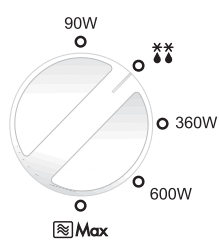

- Wybierz moc rozmrażania obracając pokrętkę.

- Wybierz czas rozmrażania obracając pokrętkę. Jeżeli drzwiczki są w tym momencie zamknięte, gotowanie rozpocznie się natychmiast. Przy krótkich gotowaniach należy zawsze czas nastawiać na 2 min, a potem dodawać w miarę potrzeby.

Rozmrażanie

Jak rozmrażać

CZASY DOCHODZENIA



Pojedyncze porcje jedzenia można gotować (piec) niemal natychmiast po rozmrożeniu. Normalną rzeczą jest, że duże porcje żywności będą w środku zamrożone. Przed pieczeniem należy pozostawić je na dochodzenie przez okres **co najmniej 1 godziny**. W czasie dochodzenia temperatura zostaje rozprzewadzana równomiernie i jedzenie rozmraża się w wyniku przewodnictwa. Uwaga: Jeżeli jedzenie nie ma być natychmiast przyrządzane (pieczone), należy włożyć je do lodówki. W żadnym przypadku nie należy ponownie zamrażać jedzenia jeżeli nie zostało ono przedtem ugotowane.

Pieczeń z kością i drób



Zaleca się położenie pieczeni na odwróconym talerzu lub plastikowej kratce, aby nie leżało w soku z mięsa. Ważne jest, aby zapewnić ochronę delikatnym lub wystającym częściom tej potrawy używając do tego celu kawałków folii aluminiowej co zapobiegnie nadmiernemu spieczeniu tych części. Używanie małych kawałków folii aluminiowej w kuchence nie jest niebezpieczne pod warunkiem, że **nie dotykają one ścianek kuchenki**.

MIĘSO MIELONE LUB KAWAŁKI MIĘSA ORAZ OWOCE MORZA



Z uwagi na to, że tego rodzaju żywność szybciej rozmraża się po stronie zewnętrznej, pamiętać należy, aby je rozdzielać, rozbijając bloki na mniejsze kawałki przez cały czas rozmrażania i wyjmować pojedynczo, gdy się rozmroziły.



MAŁE PORCJE ŻYWNOCI

Kotlety schabowe i porcje kurczaka należy możliwie najszybciej porozdzielać, aby rozmrażanie mogło postępować równomiernie. Części tłuste oraz wystające rozmrażają się szybciej. Umieścić je należy w środku talerza lub osłonić je.

CHLEB

Dla rozmrożenia środka bochenka należy pozostawić go na pewien czas na dochodzenie. Czas ten można skrócić oddzielając od siebie poszczególne kromki lub krojąc bułki i bochenki na półówki.

Pytania (P) i odpowiedzi (O)

P: Dlaczego kuchenka nie włącza się?

O: Jeśli kuchenka nie włącza się, sprawdź następujące punkty:

1. Czy wtyczka jest dokładnie włożona? Wyjmij wtyczkę z gniazdka, zaczekaj 10 sekund i włóż ją ponownie.
2. Sprawdź specjalnie zainstalowany zwykły lub automatyczny bezpiecznik. Włącz bezpiecznik automatyczny lub wymień zwykły bezpiecznik (jeśli jest spalony).
3. Jeśli bezpiecznik jest dobry, podłącz do gniazdka inne urządzenie. Jeśli podłączone urządzenie działa, prawdopodobnie niesprawna jest kuchenka. Jeśli nie działa także inne podłączone urządzenie, to znaczy, że uszkodzone jest gniazdko. Jeśli okaże się, że niesprawna jest kuchenka, skontaktuj się z autoryzowanym punktem serwisowym.

P: Kuchenka powoduje zakłócenia odbioru telewizyjnego. Czy jest to normalne?

O: Podczas gotowania w kuchenke mikrofalowej mogą wystąpić zakłócenia odbioru radiowego i telewizyjnego. Są to zakłócenia podobne do powodowanych przez drobny sprzęt taki jak miksery, odkurzacze, suszarki itp. Nie oznaczają one niesprawności kuchenki.

P: Dlaczego oświetlenie wnętrza kuchenki przygasa?

O: Podczas gotowania o mocy innej niż 800 W (DUŻA moc), kuchenka musi cyklicznie wyłączać się i włączać, aby osiągnąć niższe poziomy mocy. Podczas wykonywania kolejnych cykli pracy, oświetlenie wnętrza kuchenki przygasa i słychać charakterystyczny odgłos.

P: Czasami z otworów wentylacyjnych wypywa ciepłe powietrze. Dlaczego?

O: Ciepło wydobywające się z gotowanej potrawy ogrzewa powietrze we wnętrzu kuchenki. Ogrzane powietrze wyprowadzane jest na zewnątrz kuchenki za pomocą systemu przepływu powietrza w kuchenke. W wydobywającym się powietrzu nie ma mikrofal. Podczas gotowania nie wolno zakrywać otworów wentylacyjnych.

Produkt ten jest wyrobem, który spełnia wymagania norm europejskich dotyczących kompatybilności elektromagnetycznej (EMC). Stosownie do tych wymagań urządzenie zaliczone jest do grupy „2” i posiada klasę bezpieczeństwa „B”. Grupa „2” oznacza, że energia o częstotliwości radiowej jest z założenia generowana w formie fal elektromagnetycznych, przeznaczonych do podgrzewania i gotowania produktów żywnościowych. Klasa „B” oznacza, że urządzenie może być użytkowane w typowych warunkach domowych.



To urządzenie jest oznaczone zgodnie z Dyrektywą Europejską 2002/96/EC dotyczącą urządzeń elektrycznych i elektronicznych (zużyte urządzenia elektryczne i elektroniczne – WEEE).

Wytyczne określają podstawy zwrotu i przetwarzania zużytych urządzeń w stosownych przypadkach.

Konserwacja kuchenki mikrofalowej

1. Przed czyszczeniem kuchenki, wyłącz ją.
2. Utrzymuj w czystości wnętrze kuchenki, uszczelki drzwiczek oraz powierzchnie wokół uszczelek. Rozpryskaną żywność lub płyny należy ścierać ze ścian wnętrza kuchenki, uszczelek drzwiczek oraz powierzchni wokół uszczelek, wilgotną ściereczką. Jeśli kuchenka jest silnie zabrudzona, użyj łagodnego środka czyszczącego. Korzystanie z silnych środków do czyszczenia i szorowania nie jest zalecane.
NIE UŻYWAJ DOSTĘPNYCH W HANDLU ŚRODKÓW CZYSZCZĄCYCH do zwykłych kuchenek.
3. Obudowa zewnętrzna kuchenki powinna być czyszczona wilgotną ściereczką, a następnie osuszona miękką ściereczką. Zwróć uwagę, aby woda nie przedostała się przez otwory wentylacyjne do wnętrza urządzenia, ponieważ mogłoby to doprowadzić do jego uszkodzenia.
4. Jeżeli panel sterowania zabrudzi się, należy oczyścić go miękką, suchą szmatką. Na panelu nie należy używać mocnych detergentów lub proszków ściernych. Przy czyszczeniu panelu kontrolnego pozostawić drzwiczki kuchenki otwarte, aby zapobiec przypadkowemu uruchomieniu kuchenki. Po oczyszczeniu nacisnąć przycisk STOP/ANULUJ do wyzerowania okienka wyświetlacza lub obrócić WYŁĄCZNIK CZASOWY WAGI z powrotem do pozycji ZERO.
5. Jeśli wewnątrz lub na zewnątrz drzwiczek osadzi się rosa, zetrzyj ją miękką ściereczką. Może to wystąpić, gdy kuchenka mikrofalowa pracuje w warunkach dużej wilgotności, jednakże nie jest to objawem złej pracy urządzenia.
6. Od czasu do czasu wyjmij szklany talerz i umyj go w wodzie ze środkiem czyszczącym lub w zmywarce do naczyń.
7. Okienko jest puste oraz zagłębienie w dolnej ścianie kuchenki powinny być regularnie czyszczone, aby uniknąć nadmiernych szmerów. Wystarczy przetrzeć dno wilgotną ściereczką i dodatkowo wysuszyć suchą tkaniną. Okienko jest puste można myć w wodzie z łagodnym środkiem myjącym.
Po wielokrotnym użyciu kuchenki, zbierają się opary po gotowaniu, ale w żaden sposób nie wpływają na stan dna, ani Okienko jest puste.
Pamiętaj aby po umyciu założyć na miejsce Okienko jest puste.
8. Kuchenka winna być konserwowana i naprawiana wyłącznie przez wykwalifikowany personel autoryzowanego punktu serwisowego.
9. Nie wolno używać do mycia urządzenia parowego.
10. Jeżeli kuchenka nie jest utrzymywana w należytej czystości, może to prowadzić do niszczenia jej ścianek, a w efekcie do skrócenia czasu prawidłowego funkcjonowania urządzenia i do niebezpiecznych sytuacji.
11. Otwory wentylacyjne powinny być utrzymywane w czystości. Sprawdź, czy otwory wentylacyjne znajdujące się na górze, na dole i z tyłu urządzenia nie są zatkane przez kurz lub inne zanieczyszczenia. Jeżeli otwory wentylacyjne są zatkane, może to powodować przegrzanie kuchenki, co może wpływać negatywnie na jej działanie.

Polski

Dane techniczne

| | | |
|---------------------------|--------------|---|
| Napięcie sieciowe: | 230 V, 50 Hz | |
| Pobór mocy: | Mikrofale: | 1100 W |
| Moc wyjściowa: | Mikrofale: | 800 W (IEC-60705) |
| Wymiary zewnętrzne: | | 455 (Szer.) x 315 (Dług.) x 260 (Wys.) mm |
| Wymiary wnętrza kuchenki: | | 315 (Szer.) x 294 (Dług.) x 203 (Wys.) mm |
| Waga: | | 10.5 kg |

Dane techniczne mogą ulec zmianie bez powiadomienia.

PI-9

Εγκατάσταση και σύνδεση

Έλεγχος του φούρνου μικροκυμάτων

Αφού αποσυσκευάσετε το φούρνο σας και αφαιρέσετε όλα τα υλικά συσκευασίας, εξετάστε με προσοχή τη συσκευή ώστε να βεβαιωθείτε ότι δεν έπαθε τίποτα κατά τη διάρκεια της μεταφοράς (βαθουλώματα, σπασμένα κλείστρα πόρτας, ράγισμα στο κρύσταλλο κλπ.) Σε περίπτωση που ανακαλύψετε οποιαδήποτε ζημιά να ειδοποιήσετε αμέσως τον προμηθευτή σας. Μην συνδέσετε το καλώδιο τροφοδοσίας του φούρνου στην πρίζα εάν διαπιστώσετε κάποια ζημιά.

Οδηγίες που αφορούν τη γείωση

ΠΡΟΣΟΧΗ: ΓΙΑ ΤΗ ΔΙΚΗ ΣΑΣ ΑΣΦΑΛΕΙΑ Ο ΦΟΥΡΝΟΣ ΠΡΕΠΕΙ ΝΑ ΓΕΙΩΘΕΙ ΣΩΣΤΑ.

Εάν η πρίζα του δεν είναι γειωμένη, είναι δική σας ευθύνη να την αντικαταστήσετε με μία γειωμένη.

Τάση λειτουργίας

Η τάση πρέπει να είναι αυτή που καθορίζεται στην ετικέτα του φούρνου σας. Μη χρησιμοποιήσετε υψηλότερη γιατί μπορεί να προκληθεί πυρκαγιά ή άλλο επικίνδυνο ατύχημα.

Τοποθέτηση του φούρνου

1. Τοποθετήστε το φούρνο σε επίπεδη και σταθερή επιφάνεια.
2. Όταν συνδέσετε το φούρνο, φροντίστε να είναι εύκολη η απομόνωσή του από το ρεύμα με τράβηγμα του φινι του ρεύματος ή κλείσιμο της ασφάλειας.
3. Για τη σωστή λειτουργία φροντίστε να κυκλοφορεί ελεύθερα ο αέρας γύρω από τη συσκευή.

Σε πάγκο κουζίνας:

- α. Τοποθετήστε το φούρνο σε τέτοια θέση ώστε να υπάρχει κενό διάστημα 15 εκ. στο επάνω μέρος, 10 εκ. στο πίσω μέρος, 5 εκ. στη μία πλευρά, ενώ η άλλη πλευρά πρέπει να διαθέτει ελεύθερο χώρο, μεγαλύτερο από 40 εκ.
- β. Αν κάποια πλευρά του φούρνου βρίσκεται πολύ κοντά σε κάποια επιφάνεια (τοιχο κλπ.), η άλλη πλευρά ή το επάνω μέρος πρέπει να είναι τελείως ελεύθερο.

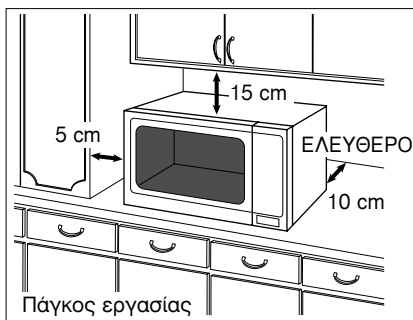

4. Μην τοποθετείτε το φούρνο μικροκυμάτων κοντά σε ηλεκτρική κουζίνα ή σε κουζίνα υγραερίου (γκαζιού).

5. Μην βγάξετε τα ποδαράκια του φούρνου.

6. Ο φούρνος αυτός είναι κατασκευασμένος αποκλειστικά για οικιακή χρήση. Μην τον χρησιμοποιείτε σε υπαίθριο χώρο.

7. Αποφύγετε τη χρήση του φούρνου σε χώρο με μεγάλη υγρασία.

8. Φροντίστε ώστε το καλώδιο τροφοδοσίας να μην εφάπτεται στα εξωτερικά τοιχώματα του φούρνου. Κρατήστε το μακριά από επιφάνειες που θερμαίνονται. Μην αφήνετε το καλώδιο να κρέμεται από τις άκρες του τραπεζιού ή του πάγκου της κουζίνας. Το καλώδιο, το φινι ή ο φούρνος δεν πρέπει να βυθίζονται σε νερό.

9. Μην φράζετε τις γρίλιες εξαερισμού που υπάρχουν στο επάνω και το πίσω μέρος του φούρνου, γιατί υπάρχει κίνδυνος υπερθέρμανσης. Στην περίπτωση αυτή, ένα σύστημα θερμικής ασφάλειας διακόπτει αυτόματα τη λειτουργία του φούρνου, η οποία επανέρχεται αφού κρυώσει.

ΠΡΟΕΙΔΟΠΟΙΗΣΗ

Σημαντικές οδηγίες για την ασφάλεια

1. Τα λάστιχα στεγανοποίησης της πόρτας και τα σημεία επαφής τους με το φούρνο θα πρέπει να καθαρίζονται με ένα υγρό πανί. Τα λάστιχα στεγανοποίησης της πόρτας και τα σημεία επαφής τους με το φούρνο θα πρέπει να ελέγχονται για πιθανή βλάβη. Αν είναι κατεστραμμένα, δεν θα πρέπει να χρησιμοποιήσετε το φούρνο πριν επισκευασθεί από κατάλληλα εκπαιδευμένο και εξουσιοδοτημένο τεχνικό προσωπικό της BIANE AE (Panasonic/Technics).
2. Μην επιχειρήσετε να τροποποιήσετε ή να κάνετε οποιεσδήποτε ρυθμίσεις ή επισκευές στην πόρτα, στο περίβλημα του πληκτρολογίου, στους εσωτερικούς διακόπτες ασφαλείας ή σε οποιοδήποτε άλλο μέρος του φούρνου. Μην βγάξετε τα εξωτερικά καλύμματα του φούρνου, γιατί σας προστατεύουν από την έκθεση σε ακτινοβολία μικροκυμάτων. Επισκευές πρέπει να γίνονται μόνο από κατάλληλα εκπαιδευμένο και εξουσιοδοτημένο τεχνικό προσωπικό της BIANE AE (Panasonic/Technics).
3. Μην θέσετε σε λειτουργία το φούρνο αν το ΚΑΛΩΔΙΟ ή το ΦΙΣ είναι φθαρμένα, δεν δουλεύουν σωστά ή έχουν υποστεί βλάβη. Είναι εξαιρετικά επικίνδυνο για οποιονδήποτε εκτός από κατάλληλα εκπαιδευμένο και εξουσιοδοτημένο τεχνικό προσωπικό, να επιχειρήσει ρυθμίσεις ή επισκευές.
4. Εάν το καλώδιο τροφοδοσίας έχει υποστεί ζημιά, θα πρέπει να αντικατασταθεί από τον κατασκευαστή ή τον αντιπρόσωπο σέρβις ή άλλον αντίστοιχα καταρτισμένο τεχνικό, προκειμένου να αποφευχθεί τυχόν κίνδυνος.
5. Μην αφήνετε παιδιά να χρησιμοποιούν το φούρνο μικροκυμάτων χωρίς την επίβλεψη σας παρά μόνον αφού τους δώσετε επαρκείς οδηγίες ώστε να μπορούν να τον χρησιμοποιήσουν με ασφαλή τρόπο και να καταλαβαίνουν τους κινδύνους που μπορεί να επιφέρει η λανθασμένη και ανορθόδοξη χρήση.
6. Τα υγρά και τα άλλα τρόφιμα δεν πρέπει να ζεσταίνονται μέσα σε σφραγισμένα σκεύη διότι ενδέχεται να εκραγούν.

Για την ασφάλειά σας

Χρήση του φούρνου μικροκυμάτων

1. Μην χρησιμοποιείτε το φούρνο για κανένα άλλο σκοπό εκτός από την προετοιμασία των τροφίμων. Ο φούρνος αυτός είναι ειδικά σχεδιασμένος για το ζέσταμα και το μαγείρεμα τροφίμων. Μην τον χρησιμοποιείτε για το ζέσταμα χημικών υλικών ή άλλων μη βρώσιμων προϊόντων.
2. Πριν από τη χρήση, βεβαιωθείτε ότι τα σκεύη που θα χρησιμοποιήσετε είναι κατάλληλα για μαγείρεμα με μικροκύματα.
3. Μην επιχειρήσετε να στεγνώσετε εφημερίδες, ρούχα ή οποιοδήποτε άλλο υλικό. Μπορεί να πιάσουν φωτιά.
4. Όταν δεν χρησιμοποιείτε το φούρνο, μην αποθηκεύετε στο εσωτερικό του άλλα αντικείμενα εκτός από τα εξαρτήματά του, για να μη δημιουργηθεί κανένα πρόβλημα αν κατά λάθος τεθεί σε λειτουργία.
5. Μην χρησιμοποιείτε το φούρνο με ΜΙΚΡΟΚΥΜΑΤΑ, ΧΩΡΙΣ ΝΑ ΥΠΑΡΧΕΙ ΤΡΟΦΗ ΣΤΟ ΕΣΩΤΕΡΙΚΟ ΤΟΥ. Αν λειτουργήσει με τον τρόπο αυτό μπορεί να προξενήσει φθορές στο φούρνο.
6. Αν παρατηρήσετε καπνό ή φωτιά στο εσωτερικό του φούρνου, πατήστε το πλήκτρο Διακοπής/Ακύρωσης ή επαναφέρετε τον ΕΠΙΛΟΓΕΑ ΧΡΟΝΟΥ ΒΑΡΟΥΣ στη θέση 0 και αφήστε την πόρτα του φούρνου κλειστή. Αποσυνδέστε το καλώδιο τροφοδοσίας του φούρνου ή κατεβάστε την ασφάλεια του ηλεκτρικού ρεύματος από τον ηλεκτρικό πίνακα του σπιτιού σας.

Λυχνία φωτισμού

Όταν χρειασθεί να αντικαταστήσετε την λυχνία απευθυνθείτε στον προμηθευτή σας.

Εξαρτήματα

Ο φούρνος σας είναι εφοδιασμένος με μια σειρά εξαρτημάτων. Για να τα χρησιμοποιήσετε θα πρέπει πάντα να ακολουθείτε τις οδηγίες που αναφέρονται στη χρήση των εξαρτημάτων.

Γυάλινος δίσκος

1. Μην χρησιμοποιείτε ποτέ το φούρνο χωρίς την περιστρεφόμενη βάση και το γυάλινο δίσκο.
2. Να χρησιμοποιείτε μόνο τον ειδικά σχεδιασμένο γυάλινο δίσκο που συνόδευε το φούρνο σας, και ποτέ άλλο δίσκο.
3. Εάν ο δίσκος είναι ζεστός αφήστε τον να κρυώσει πριν να τον καθαρίσετε ή πριν να τον βυθίσετε σε νερό.
4. Ο δίσκος περιστρέφεται και προς τις δύο κατευθύνσεις.
5. Αν τα τρόφιμα ή τα μαγειρικά σκεύη που έχετε τοποθετήσει επάνω στο γυάλινο δίσκο ακουμπήσουν τα τοιχώματα και σταματήσουν την περιστροφή του δίσκου, ο δίσκος αυτόματα θα περιστραφεί προς την αντίθετη κατεύθυνση. Αυτό αποτελεί κανονική λειτουργία.
6. Τα φαγητά δεν θα πρέπει να μαγειρεύονται απευθείας επάνω στο γυάλινο δίσκο.

Περιστρεφόμενη βάση

1. Η περιστρεφόμενη βάση και η κάτω επιφάνεια του φούρνου πρέπει να καθαρίζονται σε τακτικά χρονικά διαστήματα ώστε να μη μαζεύονται υπολείμματα τροφών και η περιστροφή να γίνεται αθόρυβα.
2. Η περιστρεφόμενη βάση θα πρέπει πάντα να χρησιμοποιείται για μαγείρεμα μαζί με το γυάλινο δίσκο.

Προσέξτε τα εξής:

1) Χρόνοι ψησίματος

- Ο χρόνος ψησίματος επηρεάζεται από την κατάσταση των υλικών, τη θερμότητα τους, την ποσότητα και τον τύπο του σκεύους.
- Αρχίζετε με τον ελάχιστο χρόνο, ώστε να αποφύγετε το κάψιμο του φαγητού. Σε περίπτωση που το φαγητό μείνει άψητο, υπάρχει πάντα η δυνατότητα να συνεχίσετε το ψήσιμο.

ΣΗΜΕΙΩΣΗ: Εάν ξεπεράσετε τους υποδεικνυόμενους χρόνους δεν θα έχετε επιτυχία στο φαγητό και, σε ακραίες περιπτώσεις, το φαγητό μπορεί να αναφλεγεί και να προξενήσει φθορά στο φούρνο.

2) Μικρές ποσότητες φαγητού

- Οι μικρές ποσότητες, με μικρή περιεκτικότητα υγρασίας, μπορεί να καούν, να στεγνώσουν ή και να αναφλεγούν εάν ψηθούν για πολύ ώρα. Εάν τυχόν προκληθεί ανάφλεξη, μην ανοίξετε την πόρτα του φούρνου. Σβήστε το φούρνο και αποσυνδέστε το φως από την πρίζα.



3) Αυγά

- Μην μαγειρεύετε αυγά με το τσόφλι τους και ολόκληρα αυγά βρασμένα σφιχτά στα ΜΙΚΡΟΚΥΜΑΤΑ. Ενδέχεται να αναπτυχθεί πίεση και τα αυγά να εκραγούν, ακόμα και αφού ολοκληρωθεί το ζέσταμα.

4) Τρόφιμα με φλοιό

- Τα τρόφιμα που έχουν φλοιό χωρίς πόρους (π.χ. πατάτες, κρόκοι αυγών, λουκάνικα), πρέπει να τρυπηθούν πριν το ψήσιμο στα ΜΙΚΡΟΚΥΜΑΤΑ ώστε να μην εκραγούν.

5) Θερμόμετρο κρέατος

- Μπορείτε να χρησιμοποιήσετε ένα θερμόμετρο κρέατος για να ελέγξετε το βαθμό ψησίματος των κρεάτων και των πουλερικών, αφού τα βγάλετε από το φούρνο. Μην χρησιμοποιείτε απλά θερμόμετρα κρέατος μέσα στο φούρνο, μικροκυμάτων, διότι ενδέχεται να προκληθούν σπινθηρισμοί.

6) Υγρά

- Όταν ζεσταίνετε υγρά (π.χ. σούπες, σάλτσες, ροφήματα) με μικροκύματα, υπάρχει περίπτωση να ζεσταθεί το υγρό πέραν του βαθμού βρασμού, χωρίς να προηγηθεί φούσκωμα. Στην περίπτωση αυτή, μπορεί να προκληθεί απότομο φούσκωμα και να χυθεί ένα μέρος του υγρού.

Για να αποφύγετε αυτό το ενδεχόμενο, προσέξτε τα εξής σημεία:

- α) Μην χρησιμοποιείτε φιάλες με στενό λαιμό.
- β) Μην ζεσταίνετε τα υγρά περισσότερο από το κανονικό.
- γ) Ανακατέψτε το υγρό πριν το βάλετε στο φούρνο και ανακατέψτε το και πάλι στα μισά του χρόνου μαγειρέματος.
- δ) Μετά το ζέσταμα, αφήστε για λίγο το σκεύος μέσα στο φούρνο, ανακατέψτε το πάλι και μετά βγάλτε το με προσοχή.

7) Χαρτιά και πλαστικά

- Σε περίπτωση που χρησιμοποιείτε χαρτιά, πλαστικά ή άλλα εύφλεκτα υλικά, να παρακολουθείτε συνεχώς το ψήσιμο, γιατί τα υλικά αυτά αναφλέγονται όταν υπερθερμανθούν.
- Μην χρησιμοποιείτε προϊόντα από ανακυκλωμένο χαρτί (π.χ. χαρτί κουζίνας) εκτός αν φέρουν ετικέτα που βεβαιώνει ότι είναι ασφαλή για χρήση σε φούρνους μικροκυμάτων. Το ανακυκλωμένο χαρτί μπορεί να περιέχει ξένα στοιχεία που μπορούν να προξενήσουν σπινθηρισμούς ή ακόμα και ανάφλεξη, αν το χρησιμοποιήσετε σε φούρνο μικροκυμάτων.
- Πριν το ψήσιμο, να αφαιρείτε από τις σακούλες μαγειρικής τα σύρματα ή τις πλαστικές ταινίες που τις συγκρατούν.



8) Σκεύη και αλουμινόχαρτο

- Μην βάζετε στο φούρνο κλειστές κονσέρβες ή μπουκάλια γιατί μπορεί να εκραγούν.
- Μεταλλικά δοχεία ή πιάτα με μεταλλικό τελειώμα, δεν είναι κατάλληλα για χρήση σε φούρνους μικροκυμάτων γιατί προκαλούν σπινθηρισμούς.
- Εάν χρησιμοποιήσετε αλουμινόχαρτο, μεταλλικές σούβλες ή μεταλλικά σκεύη, φροντίστε να απέχουν από τα τοιχώματα του φούρνου τουλάχιστον 2 εκατοστά, για να αποφύγετε σπινθηρισμούς.

9) Βαζάκια παιδικών τροφών και μπιμπερό

- Αφαιρέστε τον πλαστικό δακτύλιο και τη θηλή από το μπιμπερό ή το βαζάκι παιδικής τροφής, πριν να το τοποθετήσετε στο φούρνο.
- Ανακινήστε καλά ή ανακατέψτε το περιεχόμενο.
- Πριν το τάισμα, βεβαιωθείτε ότι η θερμοκρασία της τροφής είναι κανονική, για να αποφύγετε εγκαύματα.

Διάγραμμα

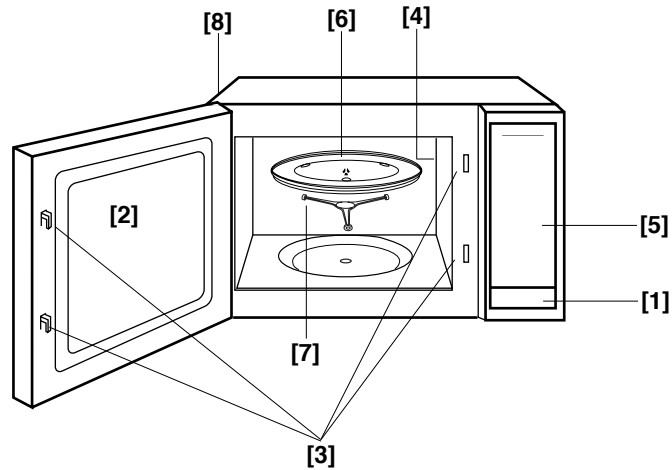

[1] Κουμπί ανοίγματος πόρτας

Πιέστε για να ανοίξετε την πόρτα. Όταν ανοίγετε την πόρτα κατά τη διάρκεια της λειτουργίας του φούρνου, διακόπτεται προσωρινά το ψήσιμο, χωρίς όμως να ακυρώνονται οι εντολές προγραμματισμού. το ψήσιμο συνεχίζεται από τη στιγμή που η πόρτα ξανακλείνει.

[2] Σύστημα ασφαλείας πόρτας

[3] Σύστημα ασφαλείας πόρτας

[4] Δίοδος εξαερισμού

[5] Πληκτρολόγιο

[6] Γυάλινος δίσκος

[7] Περιστρεφόμενη βάση

[8] Εξωτερικές γρίλιες εξαερισμού

Πληκτρολόγιο

NN-E205 / NN-E235 / NN-E245*

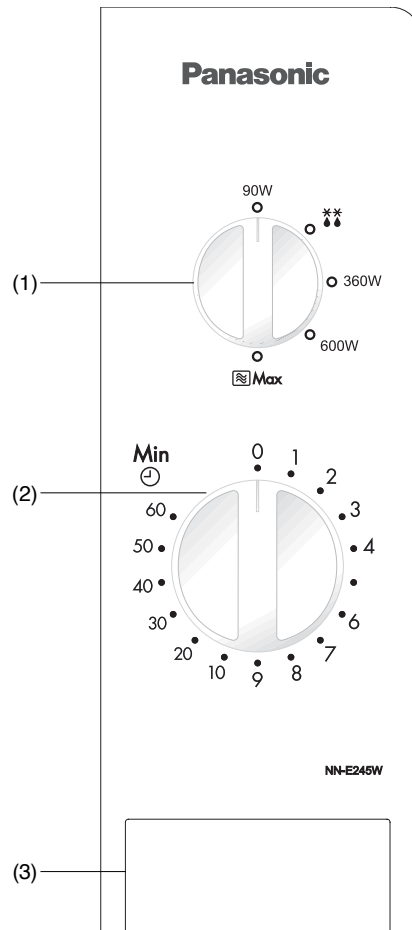

ΕΛΛΗΝΙΚΑ

- (1) Επιλογή ισχύος μικροκυμάτων/Απόψυξης
- (2) Χρονοδιακόπτης
- (3) Κουμπί ανοίγματος πόρτας

* ΣΗΜΕΙΩΣΗ: Ο σχεδιασμός του πληκτρολογίου μπορεί να διαφέρει από αυτό που απεικονίζεται, ανάλογα με το χρώμα. Η λειτουργία όμως των κουμπιών ρύθμισης, παραμένει η ίδια.

Ψήσιμο με μικροκύματα

| | Τιμή ισχύος |
|---------|-------------|
| Υψηλή | 800 Watt |
| Μέση | 600 Watt |
| Χαμηλή | 360 Watt |
| Απόψυξη | 270 Watt |
| Ζέσταμα | 90 Watt |

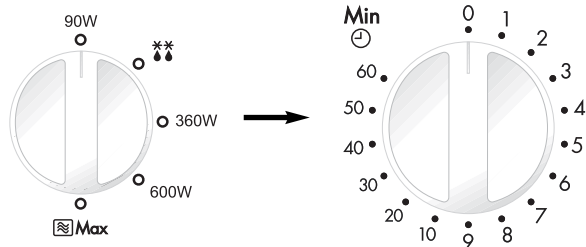

• Περιστρέψτε τον επιλογέα για να επιλέξετε το επίπεδο ισχύος.

• Καθορίστε το χρόνο ψησίματος, περιστρέφοντας τον επιλογέα. Αν η πόρτα είναι ήδη κλειστή, ο χρόνος ψησίματος θα αρχίσει να μετρά αυτόματα. Για σύντομους χρόνους ψησίματος να περιστρέψετε πάντα τον επιλογέα στα 2 λεπτά και στη συνέχεια να ρυθμίζετε το χρόνο που απαιτείται.

ΣΗΜΕΙΩΣΗ:

1. Αν επιθυμείτε να ελέγξετε το φαγητό κατά το ψήσιμο απλά ανοίξτε την πόρτα. Ο φούρνος θα σταματήσει αυτόματα να λειτουργεί. Για να συνεχισθεί το ψήσιμο, κλείστε την πόρτα.
2. Για να σταματήσετε το ψήσιμο, περιστρέψτε τον επιλογέα του χρονοδιακόπτη στη θέση "0". Ο χρόνος ψησίματος μπορεί να μηδενιστεί σε οποιαδήποτε στιγμή του κύκλου λειτουργίας, με περιστροφή του τον επιλογέα του χρονοδιακόπτη.
3. Όταν αφαιρείτε το φαγητό από το φούρνο μετά από την ολοκλήρωση του ψησίματος, βεβαιωθείτε ότι ο χρονοδιακόπτης είναι στραμμένος στη θέση μηδέν.
4. Όταν χρησιμοποιείτε το φούρνο, ο γυάλινος δίσκος πρέπει να βρίσκεται στην κατάλληλη θέση.

Απόψυξη

** Η ισχύς απόψυξης είναι 270 Watt.

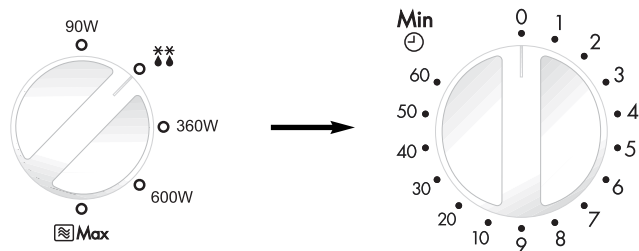

• Επιλέξτε την ισχύ απόψυξης περιστρέφοντας τον επιλογέα.

• Ρυθμίστε το χρόνο απόψυξης περιστρέφοντας τον επιλογέα. Αν η πόρτα είναι ήδη κλειστή, ο χρόνος ψησίματος θα αρχίσει να μετρά αυτόματα. Για σύντομους χρόνους ψησίματος να περιστρέψετε πάντα τον επιλογέα στα 2 λεπτά και στη συνέχεια να ρυθμίζετε το χρόνο που απαιτείται.

Γενικές οδηγίες απόψυξης

Συμβουλές για την απόψυξη

ΧΡΟΝΟΙ ΑΝΑΜΟΝΗΣ



Οι μερίδες των φαγητών μπορούν να μαγειρευτούν σχεδόν αμέσως μετά την απόψυξη. Συνήθως οι μεγάλες μερίδες είναι παγωμένες στο κέντρο. Προτού τις μαγειρέψετε, αφήστε να μείνουν για **μια ώρα τουλάχιστον**. Κατά τη διάρκεια αυτού του χρόνου αναμονής η θερμοκρασία κατανέμεται ομοιόμορφα και το φαγητό ξεπαγώνει με την αγωγή της θερμότητας. ΣΗΜΕΙΩΣΗ: Εάν το φαγητό δεν πρόκειται να μαγειρευτεί αμέσως, βάλτε το στο ψυγείο. Μην ξαναπαγώνετε το αποψυγμένο φαγητό χωρίς να το μαγειρέψετε πρώτα.

ΚΡΕΑΤΑ ΚΑΙ ΠΟΥΛΕΡΙΚΑ



Είναι προτιμότερο να τοποθετήσετε τα κομμάτια σε ένα αναποδογυρισμένο πιάτο ή σε πλαστική σχάρα για να φεύγουν τα ζουμιά. Είναι απαραίτητο να προστατεύετε τα μαλακά κομμάτια ή αυτά που προεξέχουν με αλουμινόχαρτο για να μην μαγειρευτούν. Δεν είναι επικίνδυνο να βάζετε μικρά κομμάτια αλουμινόχαρτο στο φούρνο, **εφόσον δεν αγγίζουν τα τοιχώματα του φούρνου**.

ΚΙΜΑΣ Ή ΚΥΒΟΙ ΚΡΕΑΤΟΣ ΚΑΙ ΘΑΛΑΣΣΙΝΑ



Επειδή το εξωτερικό αυτών των φαγητών ξεπαγώνει γρήγορα, πρέπει να τα ξεχωρίζετε ενώ ξεπαγώνουν και να τα αφαιρείτε μόλις ξεπαγώσουν.

ΜΙΚΡΕΣ ΜΕΡΙΔΕΣ



Τα παιδάκια και τα κομμάτια κοτόπουλου πρέπει να χωρίζονται όσον το δυνατόν ταχύτερα για να ξεπαγώσουν ομοιόμορφα. Τα σημεία που έχουν λίπος και οι άκρες ξεπαγώνουν πιο γρήγορα. Τοποθετήστε τα στο κέντρο του περιστρεφόμενου δίσκου ή καλύψτε τα.

ΨΩΜΙ

Οι φραντζόλες χρειάζονται κάποιο χρόνο για να ξεπαγώσει το εσωτερικό τους. Ο χρόνος αναμονής μπορεί να ελαττωθεί εάν ξεχωρίσετε τις φέτες του ψωμιού ή κόψετε τα καρβέλια και τις φραντζόλες στη μέση.

ΕΛΛΗΝΙΚΑ

Ερωτήσεις και απαντήσεις

Ε: Γιατί δεν λειτουργεί ο φούρνος;

Α: Εάν ο φούρνος σας δεν λειτουργεί, ελέγξτε τα εξής :

1. Είναι σωστά συνδεδεμένος στο δίκτυο; Αποσυνδέστε το καλώδιο τροφοδοσίας του φούρνου από την πρίζα, περιμένετε 10 λεπτά περίπου και στη συνέχεια συνδέστε πάλι το φις στην πρίζα.
2. Ελέγξτε την ηλεκτρική ασφάλεια. Ανεβάστε πάλι την ασφάλεια αν έχει πέσει ή αντικαταστήστε την εάν έχει καεί.
3. Αν η ασφάλεια είναι εντάξει, βεβαιωθείτε ότι η πρίζα είναι σε καλή κατάσταση δοκιμάζοντας κάποια άλλη συσκευή. Αν και η άλλη συσκευή δεν λειτουργεί, τότε το πρόβλημα είναι στη πρίζα. Αν διαπιστώσετε ότι έχει βλάβη ο φούρνος, απευθυνθείτε σε εξουσιοδοτημένο από τη BIANE A.E./Panasonic τεχνικό προσωπικό.

Ε: Ο φούρνος προκαλεί παράσιτα στην τηλεόραση. Είναι φυσιολογικό αυτό;

Α: Παράσιτα μπορεί να προκληθούν στο ραδιόφωνο ή την τηλεόραση (μόνον όταν βρίσκονται πολύ κοντά στο φούρνο σας). Τα ίδια παράσιτα δημιουργούνται όταν χρησιμοποιείτε μικρές ηλεκτρικές συσκευές (π.χ. μίξερ, σκούπα, σεσουάρ κ.λπ.). Η δημιουργία λοιπόν των παρασίτων δεν οφείλεται σε κακή λειτουργία του φούρνου.

Ε: Ο φωτισμός του θαλάμου χαμηλώνει ορισμένες περιπτώσεις. Γιατί;

Α: Όταν ο φούρνος λειτουργεί σε άλλη θέση ισχύος εκτός από τα 800 W (ΥΨΗΛΗ), πρέπει να διαμορφώνει το ηλεκτρικό ρεύμα σε παλμούς ώθησης για να ρυθμίσει την ισχύ στα χαμηλότερα επίπεδα, με αποτέλεσμα την μείωση του εσωτερικού φωτισμού και την δημιουργία μικροθορύβων.

Ε: Μερικές φορές βγαίνει ζεστός αέρας από τις οπές εξαερισμού του φούρνου. Γιατί;

Α: Η θερμοκρασία που εκπέμπεται από το φαγητό που ψήνεται θερμαίνει τον αέρα που υπάρχει μέσα στο φούρνο. Αυτός ο ζεστός αέρας απομακρύνεται μέσω του συστήματος κυκλοφορίας που διαθέτει ο φούρνος σας. Δεν υπάρχουν μικροκύματα σε αυτόν τον αέρα. Οι γρίλιες εξαερισμού πρέπει να είναι πάντοτε ελεύθερες όταν λειτουργεί ο φούρνος σας.

Η συσκευή αυτή πληρεί τα Ευρωπαϊκά πρότυπα EMC EN55011 περί παρεμβολών (EMC = Ηλεκτρομαγνητική συμβατότητα). Σύμφωνα με το πρότυπο αυτό η συσκευή αυτή ανήκει στην ομάδα 2, τάξη Β και λειτουργεί μέσα στα απαιτούμενα όρια. Ομάδα 2 σημαίνει ότι η ενέργεια ραδιοκυμάτων που εκλύει, παράγεται αποκλειστικά με τη μορφή ηλεκτρομαγνητικής ακτινοβολίας με σκοπό το ζέσταμα και μαγείρεμα των τροφίμων. Κατηγορία Β σημαίνει ότι η συσκευή αυτή είναι κατάλληλη για χρήση στο σπίτι.



Η συσκευή αυτή διαθέτει ετικέτες επισήμανσης σύμφωνα με την Ευρωπαϊκή Οδηγία 2002/96/EK περί μεταχειρισμένων ηλεκτρικών και ηλεκτρονικών συσκευών (απόβλητα ειδών ηλεκτρικού και ηλεκτρονικού εξοπλισμού - WEEE).

Η οδηγία αυτή προσδιορίζει το πλαίσιο που διέπει την επιστροφή και την ανακύκλωση συσκευών, κατά τα ισχύοντα.

Συντήρηση του φούρνου σας

1. Αποσυνδέστε το φινι του καλωδίου τροφοδοσίας από την πρίζα πριν να αρχίσετε να καθαρίζετε τον φούρνο.
2. Φροντίστε ο φούρνος σας και τα λάστιχα στεγανοποίησης και τα σημεία επαφής τους να είναι πάντοτε καθαρά. Σε περίπτωση που υπάρχουν πισιλίσματα ή υπολείμματα φαγητών στα τοιχώματα του φούρνου στα λάστιχα στεγανοποίησης και τα σημεία επαφής τους, σκουπίστε τον με υγρό μαλακό πανί. Να χρησιμοποιείτε μόνον μαλακά απορρυπαντικά και μόνον όταν υπάρχει πολλή βρωμιά. Η χρήση σκληρών καθαριστικών δεν συνιστάται. ΜΗΝ ΧΡΗΣΙΜΟΠΟΙΕΙΤΕ ΚΑΘΑΡΙΣΤΙΚΑ ΓΙΑ ΦΟΥΡΝΟΥΣ ΤΟΥ ΕΜΠΟΡΙΟΥ.
3. Εξωτερικά καθαρίστε τον φούρνο σας με νερό και σαπούνι, μετά ξεβγάλετε και σκουπίστε τον με ένα μαλακό πανί. Για να αποφύγετε πιθανές βλάβες των μηχανικών και ηλεκτρονικών τμημάτων του φούρνου σας, προσέξτε να μην περάσει νερό από τις γρίλιες εξαερισμού.
4. Για να καθαρίσετε το Πληκτρολόγιο και το κρύσταλλο της πόρτας, χρησιμοποιήστε ένα μαλακό και στεγνό πανί. Μην χρησιμοποιείτε απορρυπαντικά ή διάφορες σκόνης καθαρισμού. Όταν καθαρίζετε το πληκτρολόγιο, αφήστε την πόρτα ανοιχτή ώστε να αποφύγετε τυχαίο άναμμα του φούρνου. Αφού τελειώσετε επαναφέρετε τον ΕΠΙΛΟΓΕΑ ΧΡΟΝΟΥ στη θέση "0".
5. Εάν σχηματισθεί ατμός στο εσωτερικό του φούρνου ή γύρω από την πόρτα, σκουπίστε τον με ένα μαλακό πανί. Αυτό μπορεί να συμβεί όταν χρησιμοποιείτε τον φούρνο σας σε χώρο με πολλή υγρασία και δεν οφείλεται σε κακή λειτουργία της συσκευής.
6. Κατά διαστήματα βγάξετε το γυάλινο περιστρεφόμενο δίσκο για πλύσιμο. Πλύνετε το δίσκο με ζεστό σαπουνόνερο ή και στο πλυντήριο πιάτων.
7. Η περιστρεφόμενη βάση και η περιστρεφόμενη βάση του φούρνου πρέπει να καθαρίζονται τακτικά για να περιορίζεται ο θόρυβος κατά τη διάρκεια περιστροφής της βάσης. Απλά σκουπίστε τη βάση του φούρνου με κάποιο ήπιο απορρυπαντικό και ζεστό νερό και μετά στεγνώστε την με ένα καθαρό και στεγνό πανί. Η περιστρεφόμενη βάση μπορεί να πλυθεί με νερό και σαπούνι. Ο ατμός που δημιουργείται από το ψήσιμο συγκεντρώνεται αλλά δεν επηρεάζει το φούρνο ή τις ρόδες περιστροφής. Όταν βάζετε πάλι την περιστρεφόμενη βάση φροντίστε να είναι καλά στη θέση της.
8. Ο φούρνος αυτός πρέπει να επισκευάζεται μόνον από εξουσιοδοτημένο από την BIANE AE/Panasonic τεχνικό προσωπικό. Για περισσότερες πληροφορίες καλέστε τον προμηθευτή σας.
9. Μην χρησιμοποιείτε συσκευή ατμού για τον καθαρισμό της μονάδας.
10. Εάν δεν διατηρείτε το φούρνο καθαρό οι επιφάνειές του μπορεί να φθαρούν, πράγμα που θα επηρεάσει τη διάρκεια ζωής της συσκευής και, ίσως, θα δημιουργήσει κινδύνους.
11. Να διατηρείτε τα ανοίγματα εξαερισμού καθαρά. Φροντίστε ώστε τα ανοίγματα εξαερισμού στο επάνω, κάτω και πίσω μέρος της συσκευής να είναι καθαρά από σκόνη και άλλα υλικά. Εάν τα ανοίγματα εξαερισμού δεν είναι καθαρά θα προκληθεί υπερθέρμανση και θα βλάβη στο φούρνο.

ΕΛΛΗΝΙΚΑ

Τεχνικές προδιαγραφές

| | |
|--------------------------------|--------------------------------|
| Τροφοδοσία: | 230 V, 50 Hz |
| Κατανάλωση ρεύματος: | Μικροκύματα: 1100 W |
| Ισχύς εξόδου: | Μικροκύματα: 800 W (IEC-60705) |
| Εξωτερικές διαστάσεις: | 455 (Π) x 315 (Β) x 260 (Υ) mm |
| Διαστάσεις κοιλότητας φούρνου: | 315 (Π) x 294 (Β) x 203 (Υ) mm |
| Βάρος: | 10.5 kg |

Τα τεχνικά χαρακτηριστικά ενδέχεται να αλλάξουν χωρίς προειδοποίηση.

Gr-9

Installation och anslutning

Kontrollera mikrovågsugnen

Packa upp ugnen, ta bort allt förpackningsmaterial och kontrollera att ugnen inte är skadad - till exempel att den inte har bucklor, att ugnsluckans lås inte är skadade och att ugnsluckan inte är spräckt. Anmäl eventuella skador enligt leveransvillkoren. **INSTALLERA INTE UGNEN** om den är skadad.

Endast för skyddsjordat eluttag

VIKTIGT: UGNEN FÅR ENDAST ANSLUTAS TILL ETT SKYDDSJORDAT ELUTTAG.

Anslut ugnen endast till ett skyddsjordat eluttag med 10 A säkring. Om ett sådant inte finns, låt en elektriker installera ett skyddsjordat eluttag vid ugnens plats.

Driftspänning

Driftspänningen måste vara den som anges på ugnens typskylt. Om ugnen ansluts till högre spänning än som anges på typskylten, kan brand eller andra skador uppstå.

Placering av ugnen

1. Placera ugnen på en plan och stabil yta.
2. Täck inte för eluttaget med möbler eller liknande. Det är viktigt att du kan dra ut nätkontakten snabbt i en nödsituation.
3. För att ugnen ska fungera riktigt, måste den ha tillräcklig luftväxling.

Placering ovanpå arbetsbänk:

- a. Lämna minst 15 cm fritt avstånd över ugnen, 10 cm på baksidan, 5 cm på ena sidan och minst 40 cm på den andra sidan.
- b. Om du ställer en sida av ugnen direkt mot en vägg, får den andra sidan eller översidan inte blockeras.

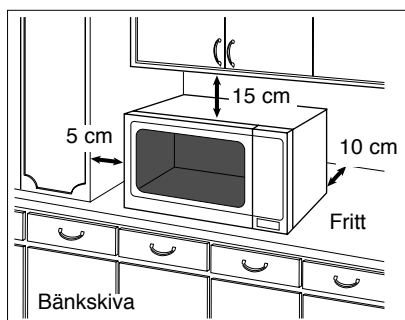

4. Ugnen får ej placeras nära en elektrisk spis eller gasspis.
5. Ta inte bort ugnens fötter.
6. Ugnen är avsedd för användning i hushåll. Ugnen får inte användas utomhus.
7. Undvik att använda ugnen i hög luftfuktighet.
8. Låt inte nätkabeln vidröra ugnens ytterhölje. Håll nätkabeln borta från heta ytor. Låt inte kabeln hänga över bords- eller bänkkanten, så att den kan klämmas. Doppa aldrig nätkabeln, nätkontakten eller ugnen i vatten.
9. Blockera inte ventilationsöppningarna på ugnens översida och baksida. Om ventilationsöppningarna blockeras när ugnen används, kan den bli överhettad. En värme-känslig säkerhetsanordning stänger i så fall av ugnen, som då inte kan användas förrän den har svalnat.

VARNING

Viktig säkerhetsanvisningar

1. Rengör ugnsluckans tätningssytor och tätningssytor med en fuktig torkduk.
Kontrollera ofta att tätningssytor och tätningssytor är rena och oskadade. Om de är skadade, får ugnen inte användas förrän den har undersökts och reparerats av en service-tekniker, som har utbildats av Panasonic.
2. Försök aldrig att reparera eller modifiera ugnsluckan, kåpan vid manöverpanelen, säkerhetsbrytarna eller någon annan del av ugnen.
Ta inte bort ugnens ytterpanel. Den skyddar mot mikrovågsstrålning från ugnen.
Lämna ugnen till en auktoriserad serviceverkstad, om den behöver reparas.
3. Använd inte ugnen om nätkabeln eller nätkontakten är skadade, om ugnen inte fungerar korrekt eller om ugnen är skadad eller har tappats. Det är farligt för alla utom för service-tekniker, som har utbildats av Panasonic, att reparera ugnen.
4. Om nätkabeln är skadad måste den bytas ut av tillverkaren eller tillverkarens serviceombud eller någon annan kvalificerad person för att undvika fara.
5. Låt inte barn använda mikrovågsugnen utan uppsikt och ledning. Om barn ska använda mikrovågsugnen, måste de veta hur de ska göra och att det är farligt att använda ugnen på fel sätt.
6. Värm inte vätskor eller mat i kärl med tättslutande lock. De kan explodera.

Säkerhetsanvisningar

Användning av mikrovågsugnen

1. Använd inte ugnen för något annat än matlagning. Ugnen är speciellt konstruerad för uppvärmning och tillagning av mat. Använd inte ugnen för uppvärmning av kemikalier eller andra produkter som inte är mat.
2. Använd endast kokkärl som är lämpliga för användning i mikrovågsugn.
3. Försök inte att torka tidningspapper, kläder eller andra material i ugnen. De kan ta eld.
4. Förvara inget annat än ugnens tillbehör i ugnen, när den inte används. Detta är för säkerhets skull om ugnen skulle startas oavsiktligt.
5. Använd inte MIKROVÅGSUGNEN UTAN MAT I UGNEN. Om du gör det, kan ugnen skadas.
6. Om något skall börja ryka eller brinna i ugnen, stäng av ugnen med STOPP-KNAPPEN eller vid TIMER-OMKOPPLAREN till NOLL och låt ugnsluckan vara stängd. Dra ut nätkontakten eller stäng av strömmen vid elcentralen.

Ugnslampan

Kontakta återförsäljaren eller en auktoriserad serviceverkstad, om ugnslampan behöver bytas.

Tillbehör

Ugnen levereras med ett antal tillbehör. Följ alltid anvisningarna som gäller tillbehören.

Glasbricka

1. Använd inte ugnen utan att rotationsaxeln och glasbrickan är på plats.
2. Använd inte någon annan typ av glasbricka än den som är avsedd speciellt för denna ugn.
3. Om glasbrickan är het, låt den svalna innan du gör ren den eller lägger den i vatten.
4. Glasbrickan kan rotera i den ena eller andra riktningen.
5. Om mat eller kokkärl på glasbrickan vidrör ugnsväggen så att glasbrickan slutar rotera, byter glasbrickan rotationsriktning automatiskt. Detta är normalt.
6. Tillaga inte mat direkt på glasbrickan.

Rotationsaxel för glasbrickan

1. Gör ren rotationsaxeln och ugnens botten regelbundet för att undvika oljud och ansamling av matrester.
2. Använd alltid rotationsaxeln tillsammans med glasbrickan.

Viktig information

1) Tillagningstider

- Tillagningstiden beror på matens konsistens, form, temperatur och mängd och på typen av kokkärl.
- Börja med den kortaste tillagningstiden för att undvika överkokning. Om inte maten är klar, kan du fortsätta tillagningen en kort stund till.

MÄRK: Om du överskrider de rekommenderade tillagningstiderna blir maten förstörd. I extrema fall kan den ta eld och skada ugnens inre.

2) Små mängder mat

- Små mängder mat eller mat med litet vatteninnehåll kan brännas, torka ut eller ta eld om den tillagas för länge. Om något skulle börja ryka eller brinna i ugnen, låt ugnsluckan vara stängd och dra ut nätkontakten eller stäng av strömmen vid elcentralen.



3) Ägg

- Försök aldrig koka ägg i skal eller värma upp hårdkokta ägg med MIKROVÅGOR. Ett tryck kan byggas upp och äggen kan explodera även då uppvärmningen med mikrovågor har upphört.

4) Pricka täta skal och skinn

- Mat med täta skinn, till exempel potatis, äggulor och korv, måste prickas före tillagningen med MIKROVÅGOR, så att de inte spricker.

5) Kötttermometer

- Ta ut maten ur ugnen, innan du kontrollerar temperaturen i kött och fågel med en kötttermometer. Använd aldrig en vanlig kötttermometer tillsammans med mikrovågor, eftersom den kan orsaka gnistor.

6) Vätskor

- Vid upphettning av vätskor, till exempel soppa, sås och drycker, i mikrovågsugnen kan de nå kokpunkten utan att bubblor syns. De kan sedan koka över plötsligt. Undvik detta genom:

- a) Använd inte kärl med parallella sidor och smala öppningar.
- b) Överhett inte vätskan.
- c) Rör om vätskan innan du sätter in den i ugnen och efter halva tillagningstiden.
- d) Låt vätskan stå i ugnen en kort stund efter tillagningen. Rör om igen innan du tar ut kärlet försiktigt.

7) Papper och plast

- Om du värmer upp mat i behållare av plast eller papper, kontrollera ugnen ofta eftersom dessa behållare kan börja brinna om de blir överhettade.
- Använd inte återvinningspapper, till exempel papper från köksrullar, om papperet inte är märkt att det går att använda i mikrovågsugn. Återvinningspapper kan innehålla föroreningar, som orsakar gnistor eller brand i mikrovågsugnen.



- Ta bort metallklammrar innan du värmer mat i microvågssäkra pappersförpackningar.

8) Kokkärl och folie

- Värm inte burkar och flaskor med lock. De kan explodera.
- Använd inte metallkärl och tallrikar med metalldekor i ugnen. De orsakar gnistor.
- Om du använder aluminiumfolie eller något metallföremål i ugnen, måste avståndet till ugnens väggar och lucka vara minst 2 cm för att undvika gnistbildning.

9) Barnmatsburkar och nappflaskor

- Ta bort locket och nappen på barnmatsflaskan och locket på barnmatsburken innan du placerar dem i ugnen.
- Innehållet i barnmatsburkar och nappflaskor måste röras om eller skakas.
- Kontrollera temperaturen på maten innan du ger den till barnet. Om den är för het, kan barnet få svåra brännskador.

Ugnens delar

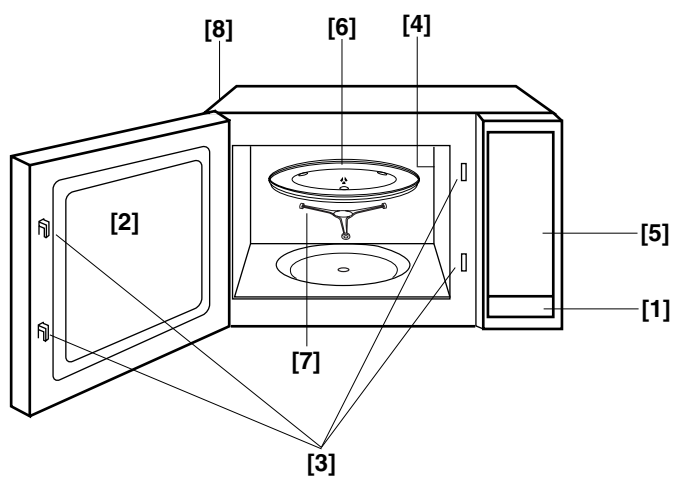

[1] Lucköppningsknapp

Tryck för att öppna ugnsluckan. Om du öppnar ugnsluckan under tillagning stoppas tillagningen temporärt utan att tidigare gjorda inställningar nollställs. Tillagningen återupptas så fort luckan stängs.

[2] Ugnsfönster

[3] Luckans säkerhetslås

[4] Luftventiler

[5] Kontrollpanel

[6] Glasbricka

[7] Rotationsaxel för glasbrickan

[8] Ventilationsöppningar

Kontrollpaneler

NN-E205 / NN-E235 / NN-E245*

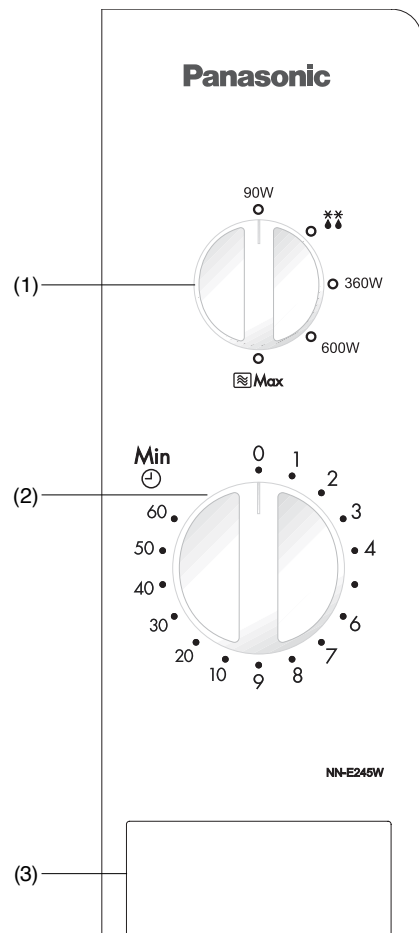

- (1) Omkopplare för mikrovågseffekt / upptining
- (2) Timer-omkopplaren
- (3) Lucköppningsknapp

*OBS: Utseendet på kontrollpanelen kan skilja sig från den på bilden, men knapparnas funktioner är desamma.

Svenska

Mikrovågstillagning

| | Effekt |
|-----------|----------|
| Hög | 800 Watt |
| Medium | 600 Watt |
| Låg | 360 Watt |
| Upptining | 270 Watt |
| Varm | 90 Watt |

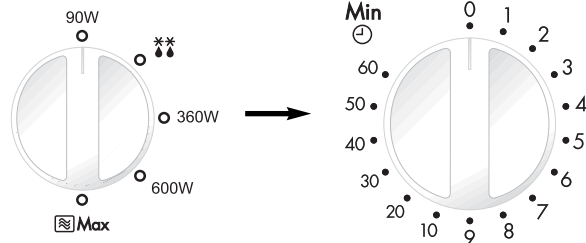

- Vrid omkopplaren för att välja effektnivå.

- Ställ in tillagningstiden genom att vrida på timer-omkopplaren. Om ugnsluckan redan är stängd börjar tillagningstiden direkt. Vid korta tillagningstider vrids du omkopplaren till 2 minuter och därefter justerar till önskad tid.

OBS!

1. Om du vill kontrollera maten under tillagningen öppnar du helt enkelt ugnsluckan. Tillagningen stoppas då automatiskt. För att fortsätta tillagningen stänger du ugnsluckan.
2. För att stoppa tillagningen vrids du timer-omkopplaren till läget NOLL. Tillagningstiden kan nollställas när som helst under tillagningen genom att du vrids på timer-omkopplaren.
3. Se till att timer-omkopplaren är i nolläge när du plockar ut maten från ugnen då tillagningen är klar.
4. Glasbrickan måste alltid vara på plats då ugnen används.

Upptining

** Upptiningseffekten är 270 Watt.

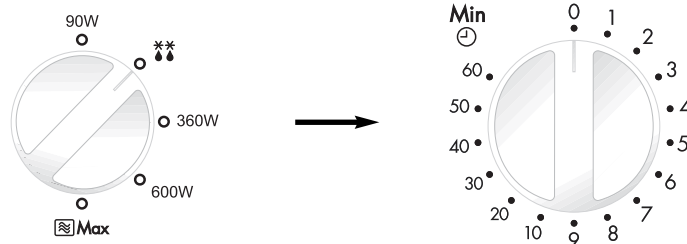

- Välj upptiningseffekt genom att vrida på omkopplaren.

- Ställ in upptiningstiden genom att vrida på omkopplaren. Om ugnsluckan redan är stängd börjar tillagningstiden direkt. Vid korta tillagningstider vrids du omkopplaren till 2 minuter och därefter justerar till önskad tid.

Upptining

Upptiningstips

UTJÄMNINGSTIDER



Enskilda matportioner kan tillagas nästan omedelbart efter att de tinats upp. Stora portioner brukar normalt vara frysta i mitten. Låt stora portioner stå **minst en timme** innan tillagning. Under den här perioden utjämnas temperaturen och maten tinats upp genom temperaturöverföring. Obs! Om du inte ska tillaga maten omedelbart bör du förvara den i kylskåp. Frys aldrig om upptinad mat utan att tillaga den.

STÖRRE KÖTTBITAR OCH FÅGEL



Placera helst köttbitarna på en uppochnedvänd tallrik eller en plastställning så att de inte ligger i köttsaften. Det är viktigt att skydda känsliga eller utstickande delar av maten med små foliebitar för att hindra dem från att tillagas. Det är inte farligt att använda små foliebitar i ugnen så länge **de inte kommer i kontakt med ugnens väggar**.

KÖTTFÄRS ELLER GRYTBITAR OCH SKALDJUR



Eftersom ytan tinar fort på den här typen av mat måste man plocka isär bitarna och bryta sönder större bitar till mindre under upptiningen och ta bort dem när de är upptinade.

SMÅ MATPORTIONER



Kotletter och kycklingbitar måste plockas isär så fort som möjligt så att de tinar jämnt rakt igenom. Partier med mycket fett och ändbitar tinar fortare. Placera dem därför nära glasbrickans mitt eller täck över dem.

BRÖD

Limpor måste få stå för att temperaturen ska utjämnas och för att mitten ska tina. Utjämningsstiden kan minskas om man tar isär skivor och om man delar småbröd och limpor på mitten.

Frågor och svar

Fråga: Varför startar inte ugnen?

Svar: Om ugnen inte startar, kontrollera följande:

1. Är nätkontakten riktigt isatt? Dra ut nätkontakten från eluttaget, vänta 10 sekunder och sätt i nätkontakten igen.
2. Finns det spänning i eluttaget? Sätt i nätkontakten till en annan apparat och kontrollera om den fungerar. Om den inte heller fungerar, kontrollera säkringen i elcentralen. Om den andra apparaten fungerar, är det troligen fel på ugnen. Kontakta i så fall en auktoriserad serviceverkstad.

Fråga: Ugnen stör min TV. Är detta normalt?

Svar: En viss störning av radio- och TV-signaler kan förekomma när mikrovågsugnen används. Samma slags störningar förekommer vid användning av andra hushållsapparater, till exempel hushållsmaskiner, dammsugare, hårtorkar, och liknande. Detta betyder inte att det är något fel på ugnen.

Fråga: Varför lyser ugnslampan svagare?

Svar: Detta händer vid lägre effektnivå än HÖG. Ugnen pulserar för att ställa in en lägre effekt. Då lyser ugnslampan svagare och klickande ljud kan höras.

Fråga: Ibland strömmar varmluft ut från ugnens ventilationshål. Varför?

Svar: Värmen som avges från den lagade maten värmer upp luften inuti ugnen. Den här varmluften förs ut ur ugnen med hjälp av luftströmmarna i ugnen. Det finns inga mikrovågor i luften. Blockera aldrig ventilationshålen när ugnen används.

Denna produkt uppfyller de europeiska standard EN 55011 för EMC bestämmelser (EMC = Elektromagnetisk kompatibilitet). Enligt denna standard är denna produkt en apparat i grupp 2, klass B och uppfyller kraven för detta. Grupp 2 betyder att radio-frekvent energi produceras i form av elektromagnetiska vågor, för uppvärmning av mat. Klass B betyder att denna produkt kan användas i det normala hushållet.



Denna apparat är märkt i enlighet med EU-direktivet 2002/96/EG om använda elektriska och elektroniska apparater (avfall som utgörs av eller innehåller elektriska eller elektroniska produkter – WEEE).

I denna riktlinje anges ramen för återlämnande och återvinning av använda apparater i tillämpliga fall.

Vård av ugnen

1. Stäng av ugnen innan du gör ren den.
2. Håll ugnens insida, luckans tätningslist och tätningsytorna rena. Torka upp allt spill på väggarna, tätningslisterna och tätningsytorna med en fuktad torkduk. Ett mild rengöringsmedel kan användas om ugnen är mycket smutsig. Använd inte kraftiga rengöringsmedel eller slipmedel. **ANVÄND INTE UGNSRENGÖRINGS- MEDEL FÖR VANLIGA UGNAR.**
3. Gör ren utsidan av mikrovågsugnen med en fuktad torkduk. Låt inte vatten komma in i ventilationsöppningarna, eftersom det kan skada ugnen.
4. Torka manöverpanelen med en mjuk, torr torkduk, om den blir smutsig. Använd inte starka eller slipande rengörings-medel. Låt ugnsluckan vara öppen under rengöringen, så att ugnen inte startas av misstag. När rengöringen är avslutad, tryck på **STOPP/ÅTERSTÄLLNING** eller vrid tillbaka **TIMER-OMKOPPLAREN** till **NOLLÄGET**.
5. Om ånga samlas på insidan av eller runt ugnsluckan, torka bort den med en mjuk torkduk. Detta kan hända när mikrovågsugnen används i hög luftfuktighet och innebär inget fel på ugnen.
6. Glasbrickan måste tas ut ibland för rengöring. Diska den i diskmedel eller i diskmaskin.
7. Rotationsaxeln och ugnsbotten bör rengöras regelbundet för att undvika att missljud uppstår. Torka av ugnsbotten med ett mildt diskmedel och varmt vatten och torka torrt. Rotationsaxeln kan diskas i ett mildt diskmedel. Ångor från matlagningen kan avsätta färgämnen efter en tids användning, men det påverkar inte ugnens botten eller rotationsaxeln på något sätt. Kontrollera att du sätter tillbaka rotationsaxeln på rätt sätt, när du har gjort ren den.
8. Kontakta återförsäljaren eller en auktoriserad Panasonic-verkstad, om ugnen behöver service eller reparationer. Det är livsfarligt att ta bort ytterpanelerna, om man inte har noggranna kunskaper om ugnens konstruktion.
9. Använd inte ånga vid rengöring.
10. Håll alltid ventilationsöppningarna fria. Kontrollera att ventilationsöppningarna på ugnens ovasida, nederdel eller baksida inte blockeras av damm eller annat material. Blockerade ventilationsöppningar kan orsaka överhettning, vilket kan påverka ugnens funktion.
11. Om ugnen inte hålls ordentligt ren kan ytorna skadas, vilket kan påverka ugnens livslängd och eventuellt leda till en farlig situation.

Svenska

Tekniska data

| | |
|--------------------|--------------------------------|
| Nätanslutning: | 230 V, 50 Hz |
| Anslutningseffekt: | Mikrovågor: 1100 W |
| Effekt: | Mikrovågor: 800 W (IEC-60705) |
| Yttermått: | 455 (B) x 315 (D) x 260 (H) mm |
| Ugnens innermått: | 315 (B) x 294 (D) x 203 (H) mm |
| Vikt: | 10.5 kg |

Vikt och mått är ungefärliga. Vi förbehåller oss rätten till ändringar utan föregående meddelande.

Installation

Undersøg mikrobølgeovnen

Pak ovnen ud, fjern alle indpakningsmaterialer og undersøg for skader som f.eks. buler, skadede dørlåse eller revner i døren. I tilfælde af skader kontaktes forhandleren straks. Installer ikke en skadet mikrobølgeovn.

Jordtilslutning

VIGTIGT: OVNEEN SKAL VÆRE FORSVARLIGT TILSLUTTET AF HENSYN TIL DEN PERSONLIGE SIKKERHED.

Såfremt ovnen ikke er jordforbundet eller tilsluttet et HFI-relæ, er det ejerens personlige ansvar at få dette ordnet.

Netspænding

Den anvendte netspænding skal være den, der er specificeret for denne ovn. En højere spænding end den specificerede kan forårsage brand eller andre skader.

Opstilling af ovnen

1. Anbring ovnen på en plan stabil flade.
2. Når ovnen er installeret, skal stikkontakten være lettilgængelig, så man nemt kan afbryde ovnen ved at trække stikket ud eller slukke for kontakten.
3. For at ovnen kan fungere skal der sørges for tilstrækkelig luftcirkulation til ovnen.

Ved brug på køkkenbord:

- a. Sørg for et mellemrum på 15 cm over ovnen, 10 cm på bagsiden, 5 cm på den ene side, og den anden side skal være mere end 40 cm åben.
- b. Er den ene side af ovnen placeret tæt op af en væg, skal den anden side eller toppen være fri.

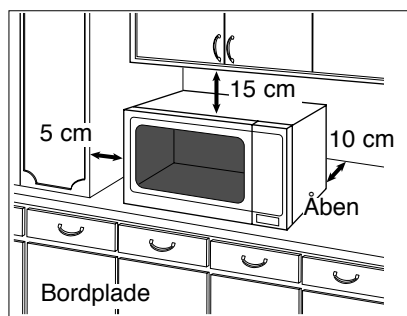

4. Ovnen må ikke placeres op ad et el- eller gaskomfur.
5. Fødderne må ikke fjernes.
6. Ovnen er kun beregnet til husholdningsbrug. Den må ikke anvendes udendørs.
7. Undgå at bruge mikrobølgeovnen ved høj luftfugtighed.
8. Elkablet må ikke røre ovnens yderside. Hold kablet fri af varme overflader. Lad ikke kablet hænge over en bordkant eller hen over en bordplade. Kablet, stikket eller ovnen må ikke ligge i vand.
9. Bloker ikke lufthullerne på ovnens over- og bagside. Hvis disse åbninger blokeres under brug, kan ovnen blive overophedet. I så tilfælde er ovnen beskyttet med en termosikring, og den vil fortsætte med at køre efter edkøling.

ADVARSEL

Vigtige sikkerhedsvejledninger

1. Dørens dørtætningslister og deres anlægsflader skal rengøres med en fugtig klud. Efterse ovnen for skader på dørtætningslister og dørkarme. Hvis de er beskadiget, må ovnen ikke betjenes, før den er repareret af en kvalificeret tekniker.
2. Prøv ikke selv at pille eller foretage justeringer og reparationer på dør, betjeningspanel, kabinet, sikkerhedslås eller nogen anden del på ovnen. Tag ikke yderbeklædningspanelet af ovnen. Det beskytter mod mikrobølgerne. Reparationer må kun udføres af en kvalificeret tekniker.
3. Betjen ikke ovnen, hvis ELKABLET ELLER STIKKET er beskadiget, hvis den ikke fungerer korrekt, eller hvis den er beskadiget eller tabt. Det er farligt for alle andre end en kvalificeret tekniker at udføre reparationer.
4. Hvis elledningen er beskadiget, skal den udskiftes af fabrikanten, dennes servicerepræsentant eller en tilsvarende kvalificeret person, så der ikke opstår farlige situationer.
5. Børn bør kun bruge ovnen, når de er blevet omhyggeligt instrueret, så de er i stand til at bruge ovnen sikkert og forstår risikoen ved forkert brug.
6. Væsker eller anden mad må ikke opvarmes i flasker eller konservesglas med låg da de kan eksplodere.

Sikker brug af ovnen

Sådan bruges ovnen

1. Brug ikke ovnen til andet end at tilberede mad. Denne ovn er beregnet til tilberedning af mad. Den må derfor ikke bruges til opvarmning af kemikalier eller andre non-food produkter.
2. Kontroller før brug, at skåle, fade og andet er egnet til brug i mikrobølgeovn.
3. Brug ikke ovnen til tørring af aviser, tøj eller andre materialer. Der kan gå ild i dem.
4. Når ovnen ikke er i brug, bør der ikke stilles andet ind i den end ovnens tilbehør for det tilfælde, at ovnen skulle tændes ved et uheld.
5. Ovnens må ikke køres på MIKROBØLGER, UDEN AT DER ER MAD I OVNE. En sådan betjening kan skade ovnen.
6. Ved røg eller ild i ovnen skal du trykke på STOP/ANNULLERINGS-KNAPPEN eller stil TID-DREIJEKNAPPEN tilbage til nul stilling og holde ovndøren lukket for at kvæle eventuelle flammer. Træk stikket ud af stikkontakten eller afbryd strømmen ved stikkontakten eller sikringen.

Ovnlys

Når ovnlysets pære skal udskiftes, skal det gøres af en kvalificeret tekniker.

Tilbehør

Ovnen leveres med en række tilbehør. Følg altid anvisningerne til brug af tilbehøret.

Glastallerken

1. Glastallerken og hjulakselen skal altid være på plads, når ovnen er i brug.
2. Brug aldrig andre typer glastallerken end den, der er specielt beregnet til denne ovn.
3. Hvis glastallerkenen er varm, skal den afkøle, før den rengøres eller lægges i vand.
4. Glastallerkenen kan rotere i begge retninger.
5. Hvis maden eller kogekarret på glastallerkenen rører ovnvæggen og hindrer tallerkenen i at rotere, vil tallerkenen automatisk rotere i modsat retning. Dette er normalt.
6. Tilbered ikke mad direkte på glaspladen.

Hjulaksel

1. Hjulakselen og ovnens bund skal rengøres med jævne mellemrum for at undgå støj og aflejring af madrester.
2. Hjulakselen skal altid anvendes til tilberedelse af mad i forbindelse med glastallerkenen.

Tips og gode råd

1) Tilberedningstid

- Tilberedelsestiden afhænger af tilstand, temperatur, mængden af mad og på typen af kogegrej.
- Begynd med den korteste tilberedelsestid for at undgå at varme for meget. Hvis maden ikke er tilstrækkeligt gennemvarmt, kan den altid varmes lidt mere.

OBS: Hvis den anbefalede tilberedelsestid overskrides, ødelægges maden, og i ekstreme tilfælde kan den bryde i brand og evt. ødelægge ovnens indre.

2) Små portioner mad

- Små portioner mad eller mad med kun lidt væde og fugt i sig kan brænde, tørre ud eller bryde i brand, hvis de tilberedes for længe. Hvis materialer i ovnen skulle antænde, holdes ovndøren lukket, ovnen slukkes, og stikket tages ud af kontakten.



3) Æg

- Æg i skal eller hele hårdkogte æg må ikke koges eller opvarmes med MIKROBØLGER. Der kan dannes tryk, og æg kan eksplodere, selv efter at mikrobølgeopvarmningen er stoppet.

4) Prik overfladen

- Mad med ikke-porøst skind, f.eks. tomater, æggeblommer og pølser, skal have prikket hul, før de tilberedes med MIKROBØLGER for at forhindre sprængning.

5) Stegetermometer

- Anvend ikke et stegetermometer til at kontrollere, hvor gennemstegt en steg eller et fjerkræ er, før kødet er taget ud af ovnen. Anvend ikke et almindeligt stegetermometer i metal ved brug af MIKROBØLGER, da det kan danne gnister.

6) Vædsker

- Ved opvarmning af vædsker, f.eks. supper, saucer og varme drikke, i mikrobølgeovnen kan vædsken overhedes op over kogepunktet, uden at der dannes bobler.

Det kan resultere i, at den varme væske pludseligt stødkoger. For at forebygge denne risiko skal følgende forholdsregler tages:

- a) Undgå beholdere med lodrette sider og smalle åbninger.
- b) Undgå overopvarmning.
- c) Rør i vædsken, før beholderen sættes i ovnen. Rør igen efter halvdelen af kogetiden.
- d) Efter opvarmningen skal vædsken stå i ovnen et øjeblik. Rør igen, før beholderen forsigtigt tages ud.

7) Papir/plast

- Ved opvarmning af mad i plast- eller papirbeholdere skal der holdes øje med ovnen, da denne type beholdere nemt antændes.
- Anvend ikke genbrugspapirprodukter (f.eks. køkkenrulle), medmindre papirproduktet er mærket som sikkert til brug i mikrobølgeovn. Genbrugspapir kan indeholde urenheder, der kan danne gnister og/eller antænde.
- Fjern metalvridebånd og metalclips fra stegeposer, før de sættes i ovnen.



8) Køkkengrej/folie

- Opvarm ikke uåbnede dåser eller flasker. De kan eksplodere.
- Metalbeholdere eller tallerkener og skåle med metalkanter må ikke anvendes med mikrobølger. De kan danne gnister.
- Aluminiumsfolie, kødnåle eller andre metaldele skal placeres, så afstanden til ovnvæggene er mindst 2 cm for at hindre gnistdannelse.

9) Sutteflasker/glas med babymad

- Flasksutter og låg skal tages af sutteflasken, før de sættes i ovnen.
- Indholdet i sutteflasker og glas med babymad skal omrøres eller rystes efter opvarmning.
- Kontroller temperaturen på indersiden af håndledet før servering for at undgå skoldning og forbrænding.

Øversigtstadiaram

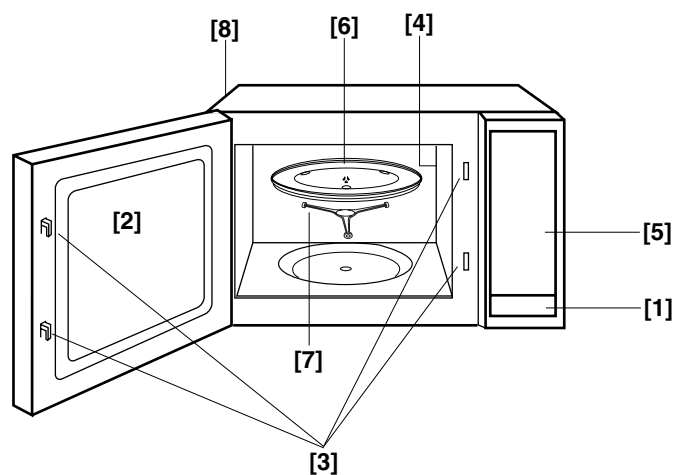

[1] Knap til åbning af dør

Tryk på knappen for at åbne døren. Når du åbner døren, mens ovnen er i gang, standser den midlertidigt uden dog at slette tidligere foretagne indstillinger. Fortsætter tilberedning, så snart døren lukkes.

[2] Ovnvindue

[3] Sikkerhedslåsesystem for døren

[4] Ventilationsåbning

[5] Betjeningspanel

[6] Glastallerken

[7] Hjulaksel for glastallerken

[8] Udvendig ventilationsåbninger

Ovnens betjeningspanel

NN-E205 / NN-E235 / NN-E245*

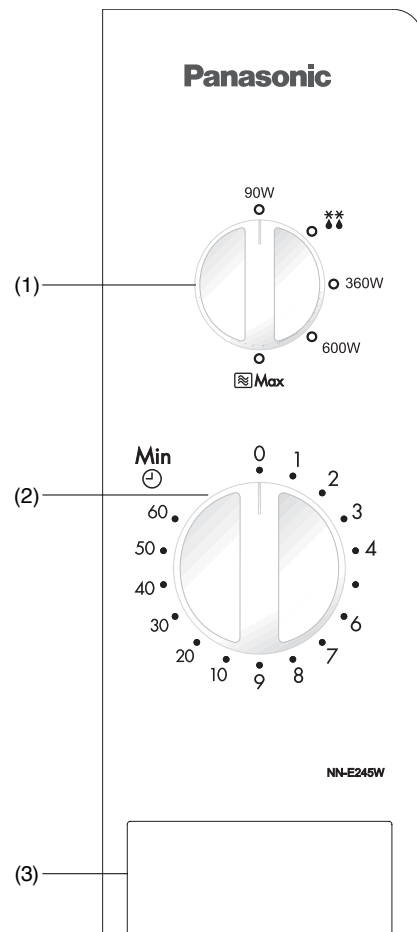

- (1) Drejeknap til valg af mikrobølgeeffekt/ optøning
- (2) Tid-drejeknap
- (3) Knap til åbning af dør

*OBS: Kontrolpanelet kan se anderledes ud end det viste (afhængig af farve), men knappernes funktion er den samme.

Dansk

DK-5

Tilberedning med mikrobølger

Mikrobølgeeffekter

| | |
|----------|----------|
| Høj | 800 Watt |
| Medium | 600 Watt |
| Lav | 360 Watt |
| Optøning | 270 Watt |
| Varm | 90 Watt |

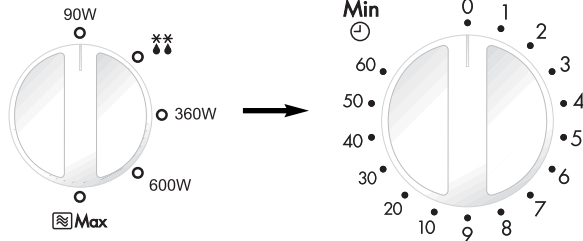

- Brug drejeknappen til at vælge mikrobølgeeffekt.
- Indstil tilberedningstiden vha. tid-drejeknappen. Hvis døren allerede er lukket, begynder tilberedning straks. Ved korte tilberedningstider skal du altid sætte drejeknappen til to minutter og derefter justere den til den ønskede tid.

OBS

1. Hvis du ønsker at checke maden under tilberedning, kan du blot åbne døren, ovnen standser automatisk. Luk døren for at fortsætte tilberedning.
2. For at standse tilberedning skal du sætte drejeknappen til nul. Tilberedningstiden kan under hele tilberednings-processen nulstilles vha. drejeknappen.
3. Når maden tages ud af ovnen efter endt tilberedning, skal du kontrollere at tid-drejeknappen står på nul.
4. Glastallerken skal altid være i, når ovnen bruges.

Optøning

** Optøningseffekten er 270 watt.

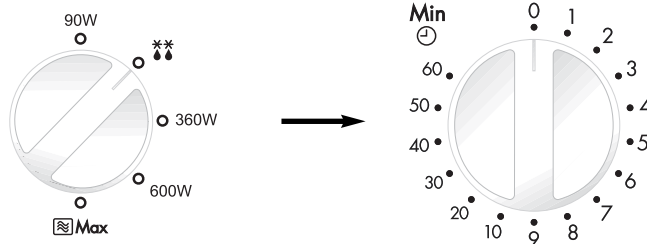

- Vælg optøningseffekt.
- Indstil optøningstiden vha. tid-drejeknappen. Hvis døren allerede er lukket, begynder tilberedning straks. Ved korte tilberedningstider skal du altid sætte drejeknappen til to minutter og derefter justere den til den ønskede tid.

DK-6

Optøningsvejledning

Optøningstips

Hviletider



Enkeltportioner kan tilberedes næsten med det samme efter optøning. Det er normalt, at store portioner mad stadig er frosne inde i midten. Før du tilbereder maden, skal den hvile i **mindst en time**. Under hviletiden udjævnes temperaturen, og maden optøs vha. varmeledning. OBS: Hvis maden ikke skal tilberedes lige efter optøning, skal den sættes i køleskabet. Optøet mad må aldrig fryses ned igen uden at være tilberedt.

Steg og fjerkræ



Det er bedst at anbringe stege på en omvendt tallerken eller et plastikstativ, så de ikke ligger i kødsaften. Det er meget vigtigt at beskytte sarte dele og dele, der stikker frem, med små stykker folie for at forhindre, at disse dele bliver tilberedt. Det er ufarligt at anvende små stykker folie i ovnen, forudsat **at de ikke berører ovnvæggene**.

Hakkekød, kød i tern eller fisk



Eftersom denne madtype optøs hurtigt, er det nødvendigt at skille maden ad, dele blokkene op i mindre dele under optøningen og tage dem ud, når de er tøet op.

Små portioner



Koteletter og kyllingestykker skal skilles ad så hurtigt som muligt, så de bliver optøet jævnt. Dele med fedt og endestykker tør hurtigere op. Anbring dem på midten af glastallerkenen, eller dæk dem til.

Brød

For at hele brød kan blive optøet i midten skal du lade dem stå et stykke tid. Du kan forkorte hviletiden ved at skille skiverne ad eller skære boller og hele brød igennem.

Dansk

Spørgsmål og svar

Spørgsmål: Hvorfor tænder ovnen ikke?

Svar: Når ovnen ikke tænder check følgende:

1. Er ovnen tilsluttet lysnettet? Sluk for stikkontakten i 10 sekunder for at nulstille ovnen og tænd så igen.
2. Kontrollér om sikringen er sprunget.
3. Hvis sikringen er i orden, prøv da at tilslutte den samme stikkontakt til et andet apparat. Fungerer dette, er der noget galt med ovnen. Fungerer det ikke, er der noget galt med stikkontakten. Såfremt der er noget galt med ovnen, kontaktes forhandleren, der kan oplyse om tlf. til det nærmeste servicecenter.

Spørgsmål: Når jeg tænder ovnen kommer der forstyrrelser i fjernsynet. Er det normalt?

Svar: Der kan opstå radio- og fjernsynsforstyrrelser, når ovnen er tændt. Denne forstyrrelse svarer til den støj som f.eks. støvsugere og hårtørrer giver. Det betyder ikke, at der er noget i vejen med ovnen.

Spørgsmål: Hvorfor bliver ovnlyset svagt?

Svar: Når der tilberedes med en lavere mikrobølgeeffekt end 800 Watt slukker og tænder magnetronen med skiftende intervaller. Ovnlyset bliver svagere og der høres klickende lyde når ovnen skifter intervaller, hvilket er helt normalt.

Spørgsmål: Hvorfor kommer der varm luft ud af ventilationsåbningen?

Svar: Når der tilberedes mad afgiver maden varme. Denne varme bliver ført ud af ovnens ventilationsåbning ved hjælp af luftstrømningerne i ovnen. Ventilationsåbningen må derfor aldrig være tildækket, når ovnen er i brug. Der er ingen fare for mikrobølgeudslip.

Dette produkt opfylder den europæiske standard EN 55011 for EMC forstyrrelser (EMC = Elektromagnetisk Kompatibilitet). I henhold til denne standard er dette produkt et apparat i gruppe 2, klasse B og opfylder kravene for dette. Gruppe 2 betyder, at radio-frekevent energi dannes i form af elektromagnetiske bølger, med henblik på opvarmning af føde. Klasse B betyder, at dette produkt, må anvendes i almindelige husholdninger.



Dette udstyr er mærket i overensstemmelse med EU-direktiv 2002/96/EF vedrørende brugt elektrisk og elektronisk udstyr (affald af elektrisk og elektronisk udstyr - WEEE-direktivet).

Vejledningen fastsætter de gældende rammer for aflevering og genbrug af brugt udstyr.

DK-8

Vedligeholdelse af ovnen

1. Sluk for ovnen, når den skal rengøres.
2. Det er vigtigt, at ovnrum, tætningslister og dørkarme holdes rene. Madstænk og spildt mad, der sætter sig på ovnvægge, tætningslister og dørkarme, tørres af med en fugtig klud. En mild sulfoopløsning kan anvendes, hvis de er meget snavsede. Stærke rengøringsmidler eller skuremidler frarådes.
BRUG IKKE DE KOMMERCIELLE OVNRENSEMIDLER .
3. Ovnens yderside rengøres med en fugtig klud. For at undgå skader på ovnens vitale dele må der ikke sive vand ind i ventilation-såbningerne.
4. Hvis betjeningspanelet er snavset, rengøres det med en blød, tør klud. Brug ikke stærke rengøringsmidler eller skuremidler på betjeningspanelet. Ved rengøring af betjeningspanelet skal ovndøren være åben, så ovnen ikke kan starte ved et uheld. Tryk på STOP/ANNULLERING for at nulstille displayet eller stil TID-DREJEKNAPPEN tilbage til nulstilling.
5. Dugdannelser på ovnens yderside tørres af med en blød klud. Dette kan ske, når mikrobølgeovnen bruges ved høj luftfugtighed og betyder ikke, at ovnen har en fejl.
6. Det kan være nødvendigt at tage glastallerkenen ud til rengøring. Glastallerkenen rengøres med varmt sæbevand eller i opvaskemaskinen.
7. Hjulakselen og ovnens bund rengøres regelmæssigt for at undgå støj. Rengør ovenbunden med varm sulfo og tør derefter med en ren klud. Hjulakselen kan vaskes i mild sæbevand. Eventuelle vanddampe i ovennummret påvirker ikke ovenbunden eller aksels hjul. Når hjulakselen tages ud af ovenrummets bund til rengøring, skal den sættes rigtigt på plads igen.
8. Denne ovn må kun serviceres af kvalificerede teknikere. Ved vedligeholdelse og reparation af ovnen kontaktes den nærmeste forhandler.
9. Brug ikke damprenser til rengøring.
10. Sørg altid for, at lufthullerne ikke er blokerede. Kontroller, at støv eller andet materiale ikke blokerer lufthullerne øverst, nederst eller bag på ovnen. Hvis lufthullerne blokeres, kan det medføre overophedning, som kan påvirke betjeningen af ovnen.
11. Hvis du undlader at renholde ovnen, er der risiko for, at overfladerne ødelægges, og apparatets levetid dermed reduceres, og der opstår farlige situationer.

Tekniske specifikationer

Dansk

| | | |
|-----------------|--------------|--------------------------------|
| Strømkilde: | 230 V, 50 Hz | |
| Strømforgbrug: | Mikrobølger | 1100 W |
| Udgangseffekt: | Mikrobølger | 800 W (IEC-60705) |
| Ydre mål: | | 455 (B) x 315 (D) x 260 (H) mm |
| Ovnrummets mål: | | 315 (B) x 294 (D) x 203 (H) mm |
| Vægt: | | 10.5 kg |

De angivne mål og vægt er omtrentlige. Specifikationerne kan ændres uden varsel.

DK-9

Installering og tilkøpling

Kontroller at mikrobølgeovnen er i orden.

Pakk ut ovnen, fjern all emballasje og kontroller at ovnen ikke har noen skader som f.eks. bulker, ødelagte dørhåndtak eller sprekker i døren. Kontakt din lokale forhandler umiddelbart dersom du finner skader. Installer ikke en skadet mikrobølgeovn.

Jording

VIKTIG: AV SIKKERHETSMESSIGE GRUNNER MÅ DENNE OVNE JORDES.

Dersom AC-strømuttaket ikke er jordnet, er det kjøperens eget ansvar å erstatte den med en jordnet stikkontakt.

Driftsspennning

Spenningen må være den samme som den spenningen som er angitt på ovnen. Dersom det brukes høyere spenning enn angitt, kan det føre til brann eller andre skader.

Plassering av ovn

1. Plasser ovnen på en flat, stabil overflate.
2. Når ovnen er installert skal det være enkelt å isolere apparatet fra strømtilførselen ved å ta ut støpselet eller installere en strømbryter.
3. For sikker drift, sørg for tilstrekkelig luft sirkulasjon.

På benk:

- a. Det må være 15 cm avstand fra toppen av ovnen, 10 cm bak, 5 cm på den ene siden og mer enn 40 cm på den andre siden.
- b. Dersom en side av ovnen er plassert i flukt med en vegg, må den andre siden eller toppen ikke blokkeres.

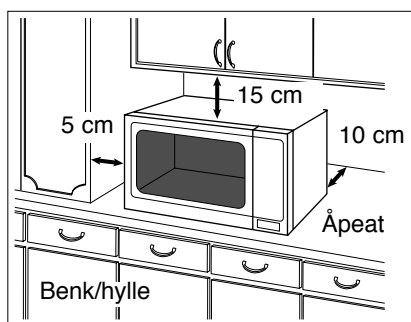

4. Plasser ikke ovnen nær elektrisk komfyr eller gasskomfyr.
5. Føttene må ikke fjernes.
6. Denne ovnen er kun til bruk i husholdningen. Bruk ikke ovnen utendørs.
7. Bruk ikke mikrobølgeovnen ved høy fuktighet.
8. Ledningen må ikke berøre ovnens utside. La ikke ledningen komme i kontakt med varme overflater. La ikke ledningen henge utenfor bord eller benk. Senk ikke ledningen, støpselet eller ovnen ned i vann.
9. Blokker ikke luftehullene på toppen og baksiden av ovnen. Dersom disse hullene blokkeres når ovnen er i bruk, kan ovnen overopphetes. I tilfelle overoppheting er ovnen beskyttet med en overopphetingsmekanisme og kan ikke brukes før den er avkjølt.

ADVARSEL

Viktig Sikkerhetsforanstaltninger

1. Dørpakningene og områdene rundt skal rengjøres med en fuktig klut. Kontroller at dørpakningene og områdene rundt ikke er skadet. Dersom disse er skadet, må ovnen ikke brukes før den har blitt reparert av en servicetekniker opplært av produsenten.
2. Forsøk ikke å tukle med eller utføre endringer eller reparasjoner på døren, betjeningspanelets hus, sikkerhetsbrytere eller andre deler på ovnen. Fjern ikke ovnens ytterpanel. Panelet beskytter mot mikrobølgestråling. Reparasjoner må kun utføres av kvalifisert servicetekniker.
3. Bruk ikke apparatet dersom LEDNINGEN ELLER STØPSELET er skadet, hvis apparatet ikke fungerer som det skal, eller hvis det har blitt skadet eller har falt ned. Det er farlig for alle andre enn serviceteknikere opplært av produsenten å utføre reparasjoner.
4. Hvis tilførselsledningen er ødelagt, må den byttes ut av produsenten, deres servicetekniker eller en annen kvalifisert person for å unngå farensisiko.
5. Barn kan kun bruke ovnen uten tilsyn hvis de har fått nødvendige anvisninger, slik at de er i stand til bruke ovnen på en sikker måte og forstår farene ved feilaktig bruk.
6. Væsker eller andre typer matvarer må aldri varmes i en tett beholder, da de kan eksplodere.

Norsk

Sikkerhetsforanstaltninger

Bruk av ovn

1. Bruk ikke ovnen til andre formål enn tilbereding av mat. Denne ovnen er spesielt beregnet på oppvarming av mat og matlaging. Bruk ikke denne ovnen til oppvarming av kjemikalier eller andre produkter enn mat.
2. Før bruk, kontroller at kokekarene er egnet for bruk i mikrobølgeovn.
3. Bruk ikke denne mikrobølgeovnen til å tørke aviser, tekstiler eller andre materialer. De kan antennes.
4. Oppbevar ikke andre gjenstander enn ovnens tilbehør i ovnen når ovnen ikke er i bruk, i tilfelle ovnen slås på ved et uhell.
5. Apparatet må ikke brukes UTEN MAT I OVNEN. Slik bruk kan skade apparatet.
6. Hvis det oppstår røyk eller ild i ovnen, trykk STOP/AVBRYTTASTEN eller vri TIDS-BRYTEREN til null og la døren være lukket. Dra ut ledningen, eller ta ut sikringen for å slå av strømmen.

Lampen i ovnsrommet

Kontakt din lokale forhandler når det er nødvendig å skifte lampen i ovnsrommet.

Tilbehør

Ovnen er utstyrt med ulike typer tilbehør. Følg alltid anvisningene for bruk av tilbehøret.

Glasstallerken

1. Bruk ikke ovnen uten at glasstallerkenen og dreiakslen under er på plass.
2. Bruk aldri andre typer glasstallerkener enn de som er spesielt laget for ovnen.
3. Dersom glasstallerkenen er varm, la den avkjøles før du rengjør den eller legger den i vann.
4. Glasstallerkenen kan rotere i begge retninger.
5. Dersom mat eller kokekar på glasstallerkenen berører ovnens vegger og hindrer tallerkenen i å rotere, vil tallerkenen automatisk rotere i motsatt retning. Dette er normalt.
6. Tilbered ikke mat rett på glasstallerkenen.

Dreiaksel

1. Dreiakselen under glasstallerkenen og ovnens gulv bør rengjøres regelmessig for å hindre støy og ansamling av matrester.
2. Bruk aldri glasstallerkenen uten at dreiakslen under er på plass.

Viktig informasjon

1) Koketider

- Koketiden avhenger av matens konsistens, temperatur, mengde mat og type kokekar.
- Begynn med den korteste koketiden for å unngå for lang koketid. Dersom maten ikke er gjennomvarm, kan du alltid varme den litt lenger.

Merk: Dersom anbefalt koketid overskrides, kan maten ødelegges og i ekstreme tilfeller ta fyr og skade ovnen innvendig.

2) Små mengder mat

- Små mengder mat eller mat med lavt væskeinnhold kan bli brent, tørke ut eller ta fyr ved for lang koketid. Dersom materialer inne i ovnen antennes, hold døren lukket, skru av ovnen og fjern støpselet fra kontakten.



3) Egg

- Du må ikke koke egg i skall eller hele, hardkokte egg med MIKROBØLGER. Trykk kan bygge seg opp slik at egg kan eksplodere, selv etter at mikrobølgeoppvarmingen er avsluttet.

4) Prikking av skall

- Matvarer med skall som ikke er porøst som f.eks. poteter, eggeplommer og pølser, må prikkes med gaffel før oppvarming med MIKROBØLGE-funksjon slik at de ikke sprekker.

5) Steketermometer

- Bruk kun steketermometer for å kontrollere hvor godt stekt kjøttet er etter at kjøttet er fjernet fra mikrobølgeovnen. Bruk ikke vanlig steketermometer når du bruker funksjonene MIKROBØLGE fordi det kan avgi gnister.

6) Væske

- Ved oppvarming av væske som f.eks. supper, sauser og drikker, kan overoppheting over kokepunktet oppstå uten tegn til bobler. Dette kan resultere i at den varme væsken plutselig koker over. Følgende bør gjøres for å unngå dette:

- a) Bruk ikke kokekar med rette kanter og smal hals.
- b) Overopphet ikke.
- c) Rør i væsken før du setter kokekaret i ovnen og igjen etter halv koketid.
- d) La kokekaret stå i ovnen en kort stund etter oppvarming. Rør igjen før du fjerner kokekaret forsiktig.

7) Papir/plast

- Når du varmer mat i plast- eller papirbeholdere, hold øye med ovnen siden denne typen beholdere antennes hvis de overopphetes.
- Bruk ikke resirkulerte papirprodukter (f.eks. tørkerull) med mindre produktet er egnet til bruk i mikrobølgeovn. Resirkulerte papirprodukter kan inneholde urenheter som kan avgi gnister og/eller antennes ved bruk.
- Fjern metallklips, papir-/plastklips med innvendig metalltråd fra stekeposen før du legger den i ovnen.



8) Kokekar/folie

- Varm ikke uåpnede bokser eller flasker. De kan eksplodere.
- Metallbeholdere eller fat med metalldekor må ikke brukes i mikrobølgeovn. Metall avgir gnister.
- Dersom du bruker aluminiumsfolie, metallspyd eller metallgods, må avstanden mellom disse og ovnens vegger og dør være minst 2 cm for å forhindre gnister.

9) Tåteflasker/glass med baby mat

- Toppen og smokken eller lokket må fjernes fra tåteflasker eller glass med baby mat før de settes i ovnen.
- Innholdet i tåteflasker eller glass med baby mat må ristes eller røres.
- Temperaturen må kontrolleres før mating for å unngå forbrenning.

Oversiktsplan

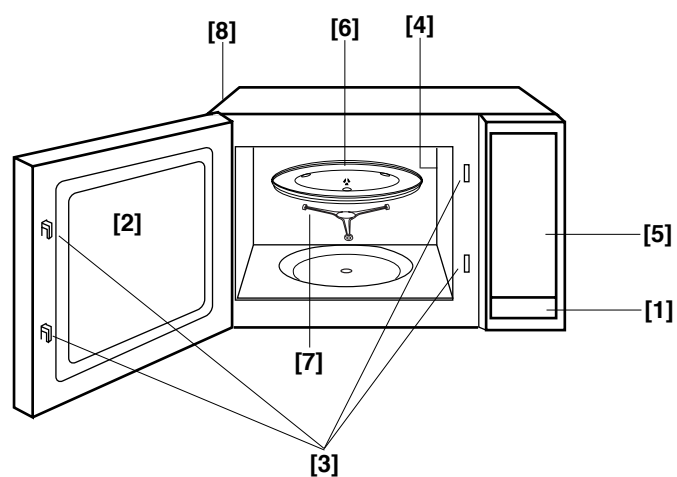

[1] Dörröpnar

Trykk på knappen for å åpne døren. Hvis du åpner døren mens ovnen er i gang, stopper den midlertidig uten at innstillingene blir slettet. Starter igjen når du lukker døren.

[2] Ovnsvindu

[3] Sikkerhetssystem for dørlåser

[4] Ovnens luftventiler

[5] Kontrollpanel

[6] Glasstallerken

[7] Dreiaksel

[8] Utvendige luftventiler

Kontrollpanel

NN-E205 / NN-E235 / NN-E245*

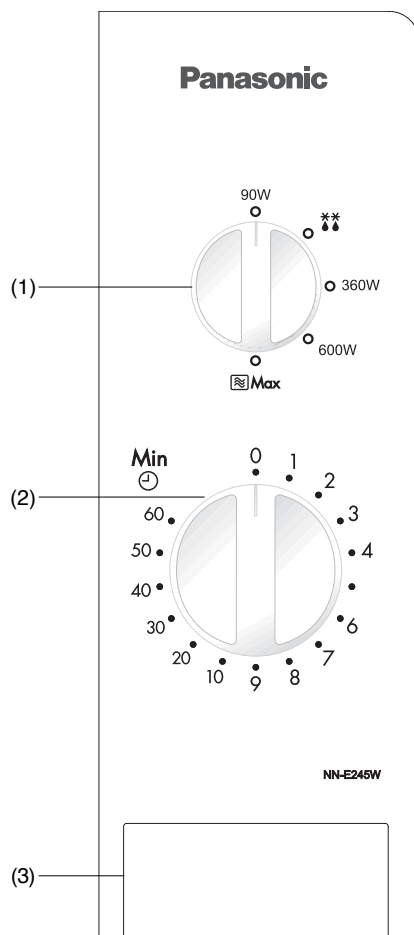

- (1) Bryter for mikrobølgeeffekt / tining
- (2) Tids-bryter
- (3) Døråpner

Norsk

*Merk: Kontrollpanelet på din ovn kan avvike noe fra bildet (avhengig av farge), men tastenes funksjoner er like.

Matlaging med mikrobølger

| | Effekt |
|------------|----------|
| Høy | 800 Watt |
| Medium | 600 Watt |
| Lav | 360 Watt |
| Tining | 270 Watt |
| Holde varm | 90 Watt |

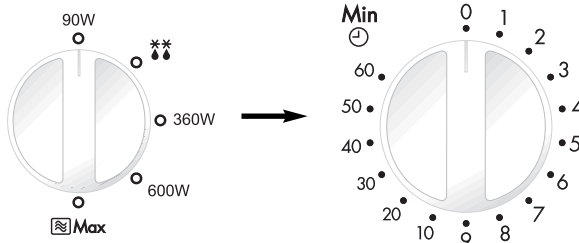

- Vri på bryteren for å velge effekt.

- Angi koketid ved å vri på tids-byteren. Hvis døren er lukket, settes programmet i gang umiddelbart. Ved kort koketid må bryteren først vris til 2 minutter og deretter justeres til ønsket tid.

Merk

1. Hvis du vil kontrollere maten underveis, åpner du ganske enkelt døren. Ovnen stopper automatisk. Lukk døren for å fortsette programmet.
2. Hvis du vil avslutte kokeprogrammet, vris du tids-byteren til null. Du kan justere kokeprogrammet når som helst ved å vri på tids-bryteren.
3. Kontroller at tids-bryteren står på null etter å ha tatt ut maten fra ovnen.
4. Glasstallerken må alltid være på plass når du bruker ovnen.

Tining

** Tiningseffekt er 270 Watt.

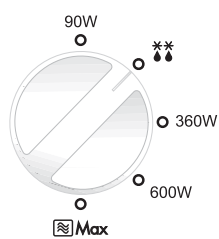

- Velg tining ved å vri på bryteren.

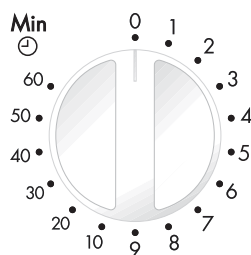

- Angi tiningstid ved å vri på tids-bryteren. Hvis døren er lukket, settes programmet i gang umiddelbart. Ved kort koketid må bryteren først vris til 2 minutter og deretter justeres til ønsket tid.

Retningslinjer for tining

Tips for tining

Pausetidene



Små porsjoner kan kokes nesten rett etter tining. Store porsjoner er vanligvis frosne i midten, og bør derfor stå ute til tining i **minst én time** før tilberedning. I løpet av denne tiden blir temperaturen jevnt fordelt, og maten tines ved romtemperatur. Merk: Hvis maten ikke skal kokes rett etter tining, må den oppbevares i kjøleskap. Du må aldri fryse opptint mat igjen uten å koke den først.

Stek eller fjærkre



Vi anbefaler at du legger steken på en tallerken som er plassert opp ned eller på lignende måte, slik at den ikke blir liggende i kraften. Det er viktig å beskytte utsatte eller utstikkende deler av maten med folie, slik at disse delene ikke kokes. Det er ikke farlig å bruke en liten bit med folie i ovnen, men folien må **ikke komme i kontakt med veggene**.

Kjøttdeig eller biter av kjøtt eller sjømat



Utsiden på disse matvarene tiner raskt. Der er derfor viktig å dele dem opp. Del blokkene opp i mindre biter med jevne mellomrom under tiningen, og ta dem ut når de er opptinte.

Små porsjoner



Koteletter og kyllingstykker må deles opp så snart som mulig slik at de tines jevnt. Endestykkene og deler med fett på tiner raskere. Legg disse midt i ovnen eller beskytt dem.

Brød

Brødsiver trenger pausetiden til å tine opp midten. Pausetiden kan reduseres hvis brødsivene skilles fra hverandre og rundstykker og brød skjæres i to.

Spørsmål og svar

Hvorfor starter ikke ovnen?

Kontroller følgende dersom ovnen ikke starter:

1. Er ovnen ordentlig tilkople? Ta ut støpselet, vent 10 sekunder og sett støpselet inn i kontakten igjen.
2. Kontroller strømbryteren og sikringen. Tilbakestill strømbryteren eller skift sikring dersom den har gått.
3. Dersom strømbryteren og sikringen er i orden, kople et annet apparat til kontakten. Dersom dette apparatet virker, er det sannsynligvis noe galt med ovnen. Dersom apparatet ikke virker, er det sannsynligvis noe galt med kontakten. Dersom det virker som om noe er galt med ovnen, kontakt et autorisert serviceverksted.

Mikrobølgeovnen forstyrrer TV-en. Er dette normalt?

Det kan oppstå mindre radio- og TV-forstyrrelser når du bruker mikrobølgeovnen. Denne forstyrrelsen tilsvarer den som oppstår ved bruk av mindre elektriske apparater som f.eks. håndmikserer, støvsugere, hårtørkere o.l. Dette betyr ikke at det er noe galt med ovnen.

Hvorfor dempes lyset i ovnsrommet?

Når ovnen brukes på lavere effektrinn enn 800W (høy effekt), trenger ovnen tid for å omstille til de lavere effektrinnene. Lyset i ovnsrommet dempes og du kan høre klukkelyder mens ovnen omstiller.

Noen ganger kommer det varm luft fra luftehullene. Hvorfor?

Varmen som avgis fra maten varmer opp luften i ovnsrommet. Denne varme luften ledes ut av ovnen gjennom luftehullene i ovnen. Det er ingen mikrobølger i luften. Luftehullene må aldri blokkeres når ovnen er i bruk.

Dette produktet oppfyller den europeiske standard EN 55011 for EMC forstyrrelser (EMC = Elektromagnetisk kompatibilitet). I henhold til denne standard er dette produkt et apparat i gruppe 2, klasse B og oppfyller kravene for dette. Gruppe 2 betyr at radio-frekvent energi dannes i form av elektromagnetiske bølger, med henblikk på oppvarming av mat. Klasse B betyr at dette produkt kan benyttes i almindelige husholdninger.



Dette utstyret er merket i overensstemmelse med EU-direktiv 2002/96/EF som omhandler kassert elektrisk og elektronisk utstyr (avfall fra elektrisk eller elektronisk utstyr - WEEE).

Retningslinjene fastsetter gjeldende rammeverk for returnering og resirkulering av kasserte apparater.

Vedlikehold av mikrobølgeovnen

1. Skru av ovnen før rengjøring.
2. Hold ovnsrommet, dørpakningene og områdene rundt rene. Fjern matsøl med en fuktig klut. Mildt rengjøringsmiddel kan brukes hvis nødvendig. Det anbefales ikke å bruke sterke eller slipende rengjøringsmidler. BRUK IKKE RENGJØRINGSMIDLER FOR STEKEOVN.
3. Ovnens utvendige overflate rengjøres med en fuktig klut. Vann må ikke sive inn i luftehullene. Dette kan skade de elektriske delene i ovnen.
4. Rengjør betjeningspanelet med en myk, tørr klut. Bruk ikke sterke eller slipende rengjøringsmidler på betjeningspanelet. La døren stå åpen mens du rengjør betjeningspanelet, slik at du ikke skrur på ovnen ved et uhell. Trykk på tasten for STOPP-/AVBRYT eller vri TIDS-BRYTEREN till null etter rengjøring for å slette displayet.
5. Tørk vekk ev. damp på innsiden eller rundt utsiden av ovnsdøren med en myk klut. Damp kan samle seg når ovnen brukes under høy fuktighet og indikerer ikke at det er noe galt med ovnen.
6. Det er av og til nødvendig å ta ut glasstallerkenen og rengjøre den. Vask tallerkenen i varmt såpevann eller i oppvaskmaskin.
7. Dreiakslen under glasstallerkenen og gulvet i ovnsrommet bør rengjøres regelmessig for å unngå unødig støy. Rengjør med mildt rengjøringsmiddel og varmt vann, og tørk av med en ren klut. Dreiakslen kan vaskes i mildt såpevann. Det samler seg damp ved gjentatt bruk, men dette påvirker ikke gulvet eller dreiakslens hjul. Pass på at dreiakslen settes riktig på plass etter rengjøring.
8. Service må kun utføres av kvalifiserte personer. Kontakt nærmeste autoriserte forhandler for vedlikehold og reparasjon.
9. Ikke bruk damprensere til å rengjøre med.
11. Luftventiler må aldri tildekkes. Sjekk at ikke støv eller annet materiale blokkerer noen av luftventilene over, under eller bak ovnen. Dersom luftventilene blokkeres, kan dette forårsake overoppheting, som igjen kan ha en innvirkning på ovnens drift.
12. Dersom ovnen ikke rengjøres jevnlig, kan dette føre til svekkelse av overflatene, som igjen kan ha en innvirkning på apparatets levetid, og som også kan føre til en potensielt farlig situasjon.

Tekniske data

| | |
|------------------|--------------------------------|
| Strømforsyning: | 230 V, 50 Hz |
| Strømforbruk: | Mikrobølge: 1100 W |
| Utgangseffekt: | Mikrobølge: 800 W (IEC-60705) |
| Utvendige mål: | 455 (B) x 315 (D) x 260 (H) mm |
| Ovnsrommets mål: | 315 (B) x 294 (D) x 203 (H) mm |
| Vekt | 10.5 kg |

Norsk

Spesifikasjoner kan endres uten forvarsel.

N-9

Asennus ja kytkentä

Tarkista mikroaaltouuni

Pura uuni pakkauksestaan. Poista kaikki pakkausmateriaalit ja tarkista, että uuni ei ole millään tavalla vaurioitunut (ei kolhuja luukussa tai muualla uunissa ja luukun saranat ovat ehjät). Jos havaitset vahinkoja, ilmoita asiasta välittömästi jälleenmyyjällesi. Vaurioitunutta mikroaaltouunia ei saa ottaa käyttöön.

Maadoitusohjeet

TÄRKEÄÄ: TURVALLISUUDEN TAKAAMISEKSI ON LAITE MAADOITETTAVA ASIANMUKAISES-TI.

Jos virtalähde ei ole maadoitettu, asiakkaan velvollisuus on vaihtaa mikroaaltouunia varten asianmukaisesti maadoitettu pistorasia.

Käyttöjännite

Jännitteen tulee vastata uunin arvokilvessä mainittua arvoa. Jos jännite on korkeampi kuin kilvessä mainittu, seurauksena voi olla tulipalo tai muunlaisia vahinkoja.

Uunin sijoittaminen

1. Sijoita uuni tasaiselle ja vakaalle alustalle.
2. Kun uuni on asennettu paikalleen, sen irtikytkentä verkkovirrasta tulee tapahtua helposti irrottamalla sähköjohto pistorasiasta tai virtakytkintä kääntämällä.
3. Asianmukaisen toiminnan varmistamiseksi tarkista, että ilmankierto uunin ympärillä on kunnossa.

Sijoitus pöytätasolle:

- a. Jätä tilaa uunin yläpuolelle 15 cm, taakse 10 cm, toiselle sivulle 5 cm ja toiselle yli 40 cm.
- b. Jos uunin toinen kylki asetetaan seinää vasten, toisen kyljen tai yläpuolen on oltava avoinna.

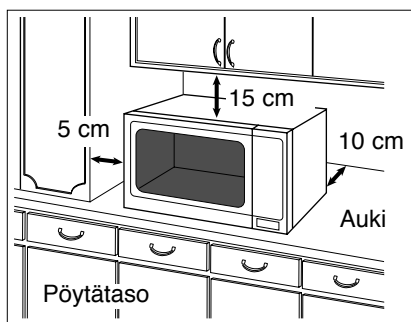

4. Älä sijoita uunia lähelle sähkö- tai kaasuliettä.
5. Uunin jalvoja ei saa poistaa.
6. Uuni on tarkoitettu ainoastaan kotitalouskäyttöön. Älä käytä uunia ulkona.
7. Vältä käyttämästä uunia kosteissa olosuhteissa.
8. Virtajohto ei saa koskettaa uuniin. Pidä johto erillään kuumista pinnoista. Johto ei saa roikkua pöydän tai työtason reunan yli. Älä upota sähköjohtoa, pistoketta tai itse uunia veteen.
9. Älä tuki uunin päällä ja takana olevia ilmastointiaukkoja. Jos ilmastointiaukot ovat tukossa toiminnan aikana, uuni saattaa ylikuumentua. Ylikuumentamispauksessa uunin varoite keskeyttää toiminnan, ja uuni käynnistyy uudelleen vasta sen jäähtyttyä.

VAROITUS

Tärkeitä turvallisuusohjeita

1. Luukun tiivisteet ja tiivisteitä ympäröivät alueet pyyhitään kostealla liinalla. Tarkista, että luukun tiivisteet ja ympäröivät alueet eivät ole vahingoittuneet. Jos havaitset vaurioita, älä käytä uunia ennen valmistajan valtuuttaman huoltoteknikon suorittamaa korjausta.
2. Älä yritä itse korjata luukua, käyttöpaneelin koteloa, turvalukituskytkimiä tai mitään muuta uunin osaa. Älä irrota uunin mikroaaltoenergielle altistumiselta suojaavaa ulkopaneelia. Korjaukset saa suorittaa vain asiantunteva huoltoteknikko.
3. Älä käytä laitetta, jos sen SÄHKÖJOHTO TAI PISTOTULPPA on viallinen, jos uuni ei toimi kunnolla tai jos se on vaurioitunut tai pudonnut. Uunin huollon ja korjauksen suorittamiseen liittyy vaaratilanteita eikä niitä sen vuoksi saa tehdä kukaan muu kuin valmistajan valtuuttama huoltoteknikko.
4. Jos sähköjohto on vaurioitunut, anna valmistajan, valmistajan huoltoedustajan tai vastavan pätevän henkilön vaihtaa se, jotta vaaratilanteita ei pääse syntymään.
5. Lapset saavat käyttää uunia ilman valvontaa vain, jos heille on neuvottu tarkasti, kuinka uunia käytetään turvallisesti, ja he ymmärtävät virheellisestä käytöstä aiheutuvat vaarat.
6. Nesteitä ja ruokaa ei saa lämmittää suljetuissa astioissa räjähdysvaaran vuoksi.

Turvaohjeet

Mikroaaltouunin käyttö

1. Älä käytä uunia muuhun tarkoitukseen kuin ruuan valmistamiseen. Tämä uuni on suunniteltu erityisesti ruuan kuumentamista tai kypsentämistä varten. Älä käytä tätä uunia kemikaalien tai muiden tuotteiden kuumentamiseen.
2. Tarkista ennen käyttöä, että käyttämäsi astiat/säiliöt ovat sopivia mikro-uunikäyttöä varten.
3. Älä käytä tätä mikrouunia sanomalehtien, vaatteiden tai muun materiaalin kuivamiseen. Ne voivat syttyä tuleen.
4. Jos et käytä uunia, älä säilytä siinä muita esineitä kuin uunin tarvikkeita varotoimena sille, jos uuni vahingossa käynnistetään.
5. Laitetta ei saa käyttää, ELLEI UUNISSA OLE RUOKAA. Uuni saattaa muussa tapauksessa vahingoittua.
6. Jos uunissa syttyy tuli, [paina pysäytysnäppäintä, käännä ajastin nolliille ja jätä uunin ovi kiinni](#). Vedä uunin johto irti pistorasiasta tai katkaise virta ottamalla sulake pois.

Uunin valo

Ota yhteys myyjäliikkeeseen uunin sisällä olevan lampun vaihtoa varten.

Tarvikkeet

Uuni toimitetaan varustettuna tarvikevalikoimalla. Noudata aina tarvikkeiden käyttöä varten annettuja ohjeita.

Lasinen aluslautanen

1. Älä käytä uunia siten, että lasinen aluslautanen on paikoillaan ilman pyörintäkehikkoa.
2. Älä koskaan käytä muuta kuin erityisesti tätä laitetta varten tarkoitettua tyypistä lasista aluslautasta.
3. Jos lasinen aluslautanen on hyvin kuuma, anna sen jäähtyä ennen puhdistamista tai upottamista veteen.
4. Lasinen aluslautanen pystyy pyörimään kumpaankin suuntaan.
5. Jos lasiselle aluslautaselle asetettu ruoka tai kypsennysastia koskettaa uunin seiniin siten, että aluslautanen lakkaa pyörimästä, aluslautanen alkaa automaattisesti pyöriä vastakkaiseen suuntaan. Tämä on aivan normaalia.
6. Älä kypsennä ruokaa suoraan lasisella aluslautasella.

Pyörintäkehikko

1. Puhdista pyörintäkehikko ja uunin pohja säännöllisesti ruokajätteiden kerääntymisen estämiseksi.
2. Pyörintäkehikkoa on aina käytettävä yhdessä lasisen aluslautasen kanssa.

Tärkeitä tietoja

1) Kypsennysajat

- Kypsennysaika riippuu eri tekijöistä, kuten lämpötilasta, ruuan määrästä ja kypsennysastian tyypistä.
- Aloita pienimmällä kypsennysajalla estääksesi ylikypsymisen. Ellei ruoka ole riittävästi kypsynyt, voit kypsentää sitä hieman pidempään.

Huom:

Jos suositut kypsennysajat ylitetään, ruoka pilaantuu ja saattaa äärimmäistapauksissa syttyä tuleen ja vahingoittaa uunia.

2) Pienet ruokamäärät

- Pienet ruokamäärät tai ruuat joiden kosteuspitoisuus on pieni, saattavat palaa, kuivua tai syttyä tuleen, jos kypsennystä jatketaan liian pitkään. Jos materiaali uunin sisällä sattuisi syttymään, pidä uunin ovi suljettuna ja irrota verkkojohdon pistoke pistorasiasta.



3) Kanamunat

- Älä keitä kananmunia kuorineen tai kuumenna kokonaisia keitettyjä kananmunia MIKROAALTOTOIMINNOLLA. Kanamunien sisään voi kertyä painetta ja ne voivat räjähtää, vaikka mikroaaltokuuennus on jo päättynyt.

4) Reikien pistäminen kuoreen

- Ruokiin, joissa on ehjä kuori, kuten perunat, munankeltuaiset ja makkarat, on pistettävä reikiä ennen kypsentämistä mikroaaltouunissa räjähtämisen välttämiseksi.

5) Lihalämpömittari

- Käytä lihalämpömittaria kypsennysasteen tarkistamiseksi paahtopaistista, ja siipikarjasta vasta otettuasi ruuan pois uunista. Älä käytä tavallista lihalämpömittaria käyttäessäsi MIKROAALTO- uunia, koska se voi synnyttää kipinöintiä.

6) Nesteet

- Kuumentaessasi nesteitä, kuten esim. keittoja, kastikkeita ja juomia mikroaaltouunissa, neste voi kuumeta kiehumispisteen yli ilman paljastavaa kuplimista. Tämä johtaa kuumen nesteen äkilliseen ylikiehumiseen. Suorita seuraavat toimenpiteet tämän välttämiseksi:

- a) Vältä käyttämästä kapeakaulaisia suorasivuisia säiliöitä.
- b) Älä kuumenna liikaa.
- c) Sekoita neste ennen säiliön asettamista mikroaaltouuniin. Sekoita uudelleen puolivälissä kypsennysaikaa.
- d) Anna nesteen tasaantua uunissa hetken aikaa kypsennyksen jälkeen. Sekoita uudelleen ennen kuin varovasti poistat säiliön uunista.

7) Paperi/muovi

- Jos kuumennat ruokaa muovi- tai paperiastiasa, tarkkile uunia vähän väliä, koska tämän tyyppiset astiat sytyvät helposti ylikuumentessa.
- Älä käytä kierrätyspaperituotteita (esim. keittiöpaperi) ellei paperituotteessa ole mainintaa, että sitä voidaan turvallisesti käyttää mikroaaltouunissa. Kierrätyspaperituotteet saattavat sisältää epäpuhtauksia, jotka aiheuttavat kipinöintiä ja/tai tulipalon käytön aikana.
- Poista metalliset kierresiteet paahtopusseista ennen pussien sijoittamista uuniin.

8) Keittiövälineet

- Älä kuumenna suljettuja purkkeja tai pulloja, koska ne voivat räjähtää.
- Metallikoristeisia säiliöitä tai astioita ei pidä käyttää mikroaaltokypsennyksessä, sillä ne aiheuttavat kipinöintiä.
- Jos käytät alumiinifoliota, lihapiikkejä tai muunlaisia metallitarvikkeita, jätä vähintään 2 cm tilaa niiden, uunin seinien ja oven välille kipinöinnin estämiseksi.

9) Syöttöpullot/lastenruokapurkit

- Poista yläosa, tutti tai kansi syöttöpulloista tai lastenruokapurkeista ennen asettamista uuniin.
- Sekoita syöttöpullojen ja lastenruokapurkkien sisältö.
- Tarkista lämpötila ennen tarjoilua palovammojen estämiseksi.

Uunin kaaviokuva

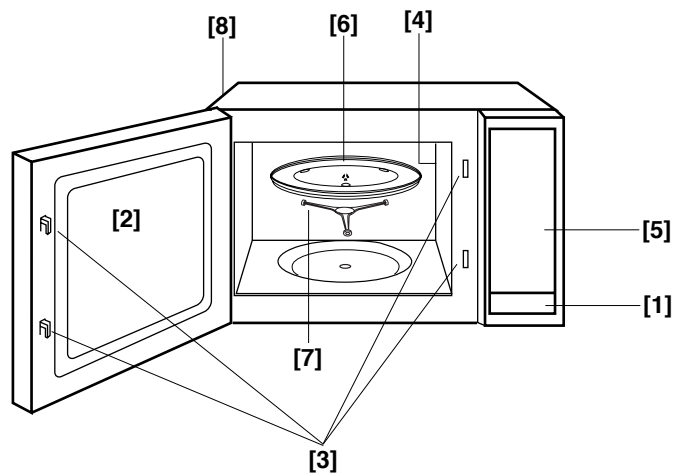

[1] Oven avauspainike

Avaa ovi painikkeesta. Jos avaat oven kypsennyksen aikana, kypsennys keskeytyy, mutta tehdyt asetukset jäävät voimaan. Kypsennys jatkuu heti kun ovi suljetaan.

[2] Uunin ikkuna

[3] Oven turvalukkolaite

[4] Uunin vetoluukku

[5] Ohjauspaneeli

[6] Lasinen pyörintäalusta

[7] Pyörintäkehikko

[8] Tuuletusaukot

Ohjauspaneeli

NN-E205 / NN-E235 / NN-E245*

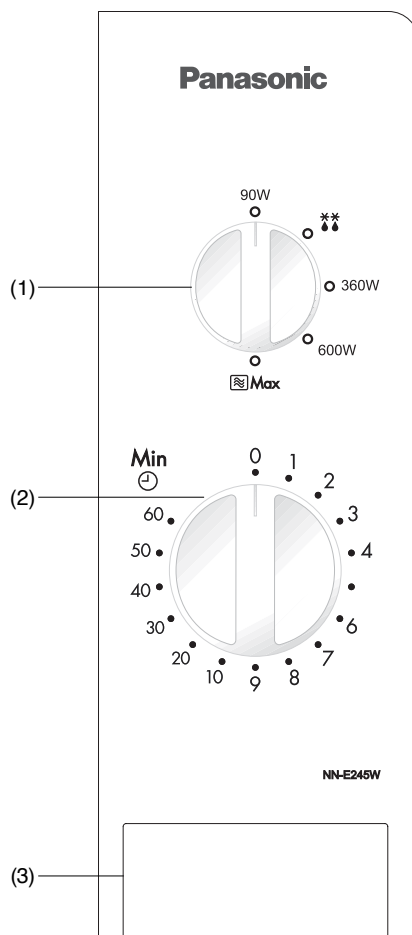

- (1) Kypsennys-/sulatustehon valinta
- (2) Ajastin
- (3) Oven avauspainike

*HUOM. Ohjauspaneeleissa voi olla eroja, koskien väritystä. Toiminnot ovat kuitenkin samat.

Suomi

SF-5

Kypsennys malleissa

| | Teho |
|-----------|------------|
| Korkea | 800 Wattia |
| Keski | 600 Wattia |
| Matala | 360 Wattia |
| Sulatus | 270 Wattia |
| Kypsennys | 90 Wattia |

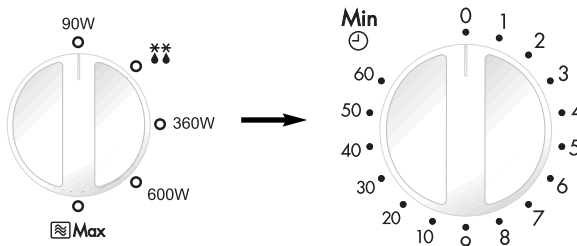

- Valitse sopiva teho kääntämällä kytkintä

- Säädä kypsennysaika kääntämällä kytkintä. Jos uunin ovi on jo suljettu, kypsennys alkaa välittömästi. Jos kypsennysaika on lyhyt, käännä nappula ensin 2 minuutin kohdalle ja säädä sitten haluttu aika.

HUOM.

1. Mikäli haluat tarkastaa ruoan tilan kypsennyksen aikana, avaa vain uunin ovi. Uuni pysäyttää automaattisesti kypsennyksen. Kun haluat jatkaa kypsennystä, sulje ovi.
2. Kun haluat lopettaa kypsennyksen, käännä ajastin NOLLA-asentoon. Voit säätää kypsennysaikaa milloin tahansa kypsennyksen ollessa käynnissä kääntämällä ajastinkytkintä.
3. Kun olet poistanut kypsennetyn ruoan uunista, tarkasta, että ajastin on asennossa 0.
4. Lasialustan on oltava paikallaan aina uunia käytettäessä.

Sulatus malleissa

** Sulatusteho on 270 wattia.

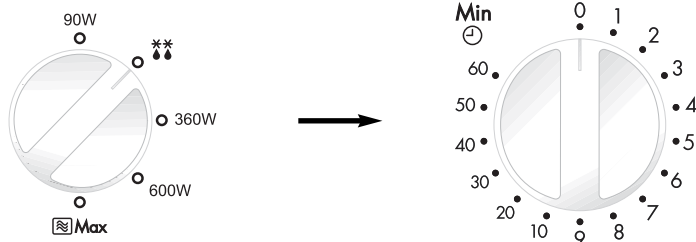

- Valitse sulatusteho kääntämällä kytkintä.

- Säädä sulatusaika kääntämällä kytkintä. Jos uunin ovi on jo suljettu, kypsennys alkaa välittömästi. Jos kypsennysaika on lyhyt, käännä nappula ensin 2 minuutin kohdalle ja säädä sitten haluttu aika.

Sulatusohjeet

Vihjeitä sulatukseen

Odotusaika



Yksittäiset ruoka-annokset voidaan kypsentää lähes välittömästi sulatuksen jälkeen. On tavalista, että isot annokset jäävät keskeltä jäisiksi. Anna näiden seistä vähintään yksi tunti ennen kypsentämistä. Tämän odotusajan kuluessa lämpö jakautuu tasaisesti ja jäinen osa sulaa. Huom! Jos ruokaa ei kypsennetä välittömästi, pane se jääkaappiin. Älä pakasta sulatettua ruokaa uudelleen kypsentämättä sitä ensin.

Luinen liha ja linnut



Luinen liha kannattaa asettaa ylösalaisin käännetyn lautasen tai muoviritilän päälle siten, että liha ei ole nesteessään. Herkät ja ulkonevat osat on suojattava pienillä foliopaloilla, jotta ne eivät ala kypsyä. Pienet foliopalat eivät vahingoita mikroaaltouunia, jos ne eivät kosketa uunin seinämiin.

Jauheliha, lihakuutiot, kala ja äyriäiset



Koska näiden elintarvikkeiden ulkopinta sulaa nopeasti, niitä on irroteltava toisistaan tai lohkotettava pienemmiksi paloiksi moneen otteeseen sulatuksen aikana, ja palat on otettava pois uunista sitä mukaa kun ne sulavat.

Pienet annospalat



Kyljykset ja broileripalat on eroteltava toisistaan mahdollisimman pian, jotta ne sulavat kauttaaltaan tasaisesti. Rasvaiset palat ja kärjet sulavat muita osia nopeammin. Aseta ne pyöriävän lasialustan keskelle tai suoja ne.

Leipä

Isojen limppujen on annettava seistä sulatuksen jälkeen, jotta ne sulavat myös keskeltä. Odotusaikaa voidaan lyhentää, jos viipaleet erotellaan toisistaan ja sämpylät ja limput halkaistaan.

Kysymyksiä ja vastauksia

K: Miksi uuni ei käynnisty?

V: Tarkista seuraavat kohdat, jos uuni ei käynnisty:

1. Onko uuni kytketty pistorasiaan oikealla tavalla? Irrota verkkojohdon pistoke pistorasiasta, odota 10 sekuntia ja kytke sitten verkkojohto uudelleen.
2. Tarkista katkaisin ja sulake. Paina katkaisinta tai vaihda sulake, jos se on palanut.
3. Jos katkaisin tai sulake on kunnossa, kytke jokin toinen laite kyseiseen pistorasiaan. Jos tämä toinen laite toimii, uunissa on todennäköisesti jokin vika. Ellei tämä toinenkaan laite toimi, vika on pistorasiassa. Ota yhteys valtuutettuun huolto-liikkeeseen, jos uunissa on jokin vika.

K: Uunin käyttö aiheuttaa häiriöitä TV- vastaanottimessa. Onko tämä normaalia?

V: Mikrouunin käytön aikana saattaa ilmetä jonkin verran häiriöitä. Nämä häiriöt ovat samankaltaisia kuin pienten laitteiden, kuten mixerit, pölynimurit, hiustenkuivaajat, jne. aiheuttamat. Se ei tarkoita, että uunissa olisi vikaa.

K: Miksi uunin valaistus on himmeä?

V: Jos kypsentyminen tapahtuu jollakin muulla teholla kuin 800 W (täysi teho), uuni joutuu toimimaan jaksoissa pienempien tehojen saavuttamiseksi. Valaistus himmenee ja kuuluu napsahtavia ääniä uunin käydessä jaksottain.

K: Uunin tuuletusaukoista puhaltaa välillä lämmintä ilmaa. Miksi?

V: Lämmin ilma johtuu uunitilassa olevan kypsyvän ruuan säteilemästä kuumuudesta. Tämä lämmin ilma poistuu uunin tuuletusaukkojen kautta. Ilma ei sisällä mikroaaltoja. Uunin tuuletusaukkoja ei saa peittää kypsennyksen aikana.

Tämä on laite, joka täyttää Eurooppalaisen EMC-standardin (EMC = Elektromagneettinen yhteensopivuus) EN 55011. Tämän standardin mukaan laite kuuluu ryhmään 2, luokkaan B ja täyttää vaadittavat ehdot. Ryhmä 2 tarkoittaa, että radioaaltoenergia syntyy elektromagneettisen säteilyn muodossa ruoan lämmittämiseksi. Luokka B tarkoittaa, että tätä laitetta voidaan käyttää kotitalouksissa.



Tämä laite on merkitty eurooppalaisen sähkö- ja elektroniikkalaiteromua koskevan direktiivin 2002/96/EY (WEEE) mukaisesti.

Ohjeissa määritetään soveltuvin osin käytettyjen laitteiden palautuksen ja kierrätyksen puitteet.

Uunin hoito

1. Katkaise virta uunista ennen puhdistamista.
2. Pidä uunin sisäpinnat, ovitiivisteet ja tiivistealueet puhtaina. Jos uunin seiniin, tiivisteisiin ja tiivistealueisiin roiskuu tai valuu nestettä, pyyhi ne puhtaiksi kostealla liinalla. Käytä mietoa puhdistusainetta, jos ne ovat hyvin likaisia. Emme suosittele hankaavien puhdistusaineiden käyttöä. **ÄLÄ KÄYTÄ MYYNNISSÄ OLEVIA NORMAALIN UUNIN PUHDISTUSAINEITA.**
3. Puhdista uunin ulkopinnat kostealla liinalla. Estä veden valuminen tuuletusaukoihin uunin sisäisten osien vahingoittumisen estämiseksi.
4. Jos ohjauspaneeli likaantuu, puhdista se pehmeällä, kuivalla liinalla. Älä käytä karheita tai hankaavia puhdistusaineita ohjauspaneeliin puhdistamiseen. Puhdistaessasi ohjauspaneelia, jätä uunin ovi auki estääksesi uunia käynnistymästä vahingossa. Paina PYSÄYTYS-/ PERUUTUSPAINIKETTA puhdistamisen jälkeen näyttöikkunan tyhjentämiseksi.
5. Jos höyryä kerääntyy uunin oven sisäpuolelle tai ulkopuolelle oven ympärille, pyyhi se pois pehmeällä liinalla. Tällaista saattaa syntyä, jos mikrouunia käytetään erittäin kosteissa olosuhteissa, eikä tämä missään tapauksessa tarkoita, että uuni olisi viallinen.
6. Poista lasinen aluslautanen silloin tällöin puhdistusta varten. Pese se lämpimällä saippuavedellä tai astianpesukoneessa.
7. Pyörintäkehikko ja uunin sisätilan pohja on puhdistettava säännöllisesti ylimääräisten käyntiäänien välttämiseksi. Käytä puhdistamiseen mietoa puhdistusainetta ja kuumaa vettä. Pyyhi lopuksi vielä kuivalla liinalla. Pyörintäkehikko voidaan pestä miedolla saippuavedellä. Poistettuasi pyörintäkehikon uunitilasta, muista asentaa se takaisin oikeaan asentoon.
8. Ainoastaan valtuutetun huoltoteknikon on luvallista huoltaa tai korjata uunia.
9. Puhdistamiseen ei saa käyttää höyrypuhdistinta.
10. Pidä ilma-aukot aina puhtaina. Tarkista, että pöly tai muut aineet eivät tuki uunin ylä-, alaja takaosassa olevia ilma-aukkoja. Ilma-aukkojen tukkeutuminen voi aiheuttaa ylikuumenemisen, joka vaikuttaa uunin toimintaan.
11. Jos uunia ei pidetä puhtaana, pinnat voivat heiketä. Tämä vaikuttaa laitteen kestoon ja voi aiheuttaa mahdollisesti vaaratilanteen.

Tekniset tiedot

| | | |
|-----------------|--------------|--------------------------------|
| Virtalähde: | 230 V, 50 Hz | |
| Tehonkulutus: | Mikroaalto; | 1100 W |
| Lähtöteho: | Mikroaalto; | 800 W (IEC-60705) |
| Ulkomitat: | | 455 (L) x 315 (S) x 260 (K) mm |
| Uunitilanmitat: | | 315 (L) x 294 (S) x 203 (K) mm |
| Paino: | | 10.5 kg |

Suomi

Kaikki oikeudet pidätetään.

SF-9

Instalace a připojení

Zkontrolujte troubu

Vybalte troubu, odstraňte veškerý balicí materiál a zkontrolujte, zda trouba není nějak poškozená (prohnutý plech, zlomené západky dvířek nebo prasklá dvířka). Pokud objevíte nějaké poškození, okamžitě informujte prodejce. Poškozenou mikrovlnnou troubu neinstalujte.

Zemnění

POZOR: K ZAJIŠTĚNÍ BEZPEČNOSTI OSOB JE NUTNÉ, ABY TOTO ZAŘÍZENÍ BYLO ŘÁDNĚ UZEMNĚNO.

Pokud zásuvka nemá zemnění, je na zákazníkově, aby si nechal vyměnit za řádně uzemněnou.

Pracovní napětí

Napětí v síti musí odpovídat hodnotě uvedené na štítku přístroje. Vyšší napětí, než je uvedeno, může způsobit požár nebo jiné škody.

Umístění trouby

1. Troubu umístíte na rovnou, stabilní plochu.
2. Nainstalovanou troubu musí být snadné odpojit od zdroje elektrické energie buď vytažením ze zásuvky, nebo vypnutím jističe.
3. Aby byla zajištěna správná funkce trouby, je třeba aby kolem ní mohl proudit dostatek vzduchu.

Použití na pracovní desce kuchyňské linky:

- a) Volný prostor kolem trouby: 15 cm nad troubou, 10 za troubu, 5 cm na jedné straně a na druhé straně musí být volný prostor alespoň v délce 40 cm.
- b) Pokud jedna strana přiléhá těsně ke zdi, druhá nebo horní strana trouby musí být zcela volná.

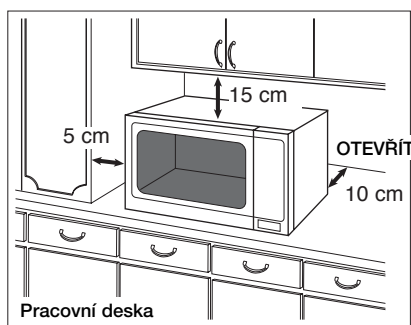

4. Neumísťujte troubu v blízkosti elektrické ani plynové varné desky.
5. Neodstraňujte nožky trouby.
6. Tato trouba je určena pro použití v domácnosti. Nepoužívat venku.
7. Nepoužívejte troubu v prostředí s vysokou vlhkostí vzduchu.
8. Přívodní kabel se nesmí dotýkat pláště trouby ani žádného horkého povrchu. Nenechávejte kabel viset přes hranu stolu nebo pracovní desky linky. Přívodní kabel, zástrčku ani troubu neponořujte do vody.
9. Nezakrývejte ventilační otvory na horní a zadní straně trouby. Pokud jsou tyto otvory při provozu trouby zakryty, může dojít k přehřívání trouby. Pro tento případ je trouba vybavena termostatem, který ji vypne a obnoví provoz až po jejím vychladnutí.

VAROVÁNÍ

Důležité bezpečnostní pokyny

1. Těsnění dveří a těsnící plochy čistěte navlhčenou tkaninou. U trouby je třeba kontrolovat, zda nejsou poškozena těsnění a těsnící plochy. Pokud jsou tyto oblasti poškozeny, trouba se nesmí používat, dokud nebude opravena servisním technikem vyškoleným výrobcem.
2. Nepokoušejte se nijak zasahovat do zařízení, ani upravovat nebo opravovat dvířka, kryt ovládacího panelu, bezpečnostní západky ani jiné části trouby. Neodstraňujte vnější plášť trouby, který poskytuje ochranu před mikrovlnným zářením. Opravy smí provádět pouze kvalifikovaný servisní technik.
3. Troubu neuvádějte do provozu, jestliže má poškozený PŘÍVODNÍ KABEL nebo ZÁSTRČKU, pokud nefunguje správně, pokud je poškozena, nebo došlo k jejímu pádu. Provádění oprav kýmoli jiným než kvalifikovaným servisním technikem vyškoleným výrobcem je nebezpečné.
4. Dojde-li k poškození přívodního elektrického kabelu, musí být vyměněn za speciální kabel od výrobce.
5. Dětem dovolte ovládat mikrovlnnou troubu bez dohledu pouze v případě, že jim byly dány dostatečné instrukce tomu, aby troubu bezpečně používaly a chápaly nebezpečí spojená s nesprávným použitím.
6. Tekutiny ani jiné pokrmy nesmí být ohřívány v uzavřených nádobách, protože by mohly explodovat.

Bezpečnostní pokyny

Použití trouby

1. Troubu nepoužívejte k žádnému jinému účelu než k přípravě pokrmů. Trouba je zkonstruována pro ohřívání a vaření potravin – nepoužívejte ji k ohřívání chemikálií ne jiných nepotravinových výrobků.
2. Před použitím trouby se přesvědčte, zda Vaše nádoby je vhodné pro mikrovlnné trouby.
3. Nepokoušejte se mikrovlnnou troubu používat k sušení novin, ošacení nebo jiných materiálů. Mohlo by dojít k jejich vznícení.
4. Když troubu nepoužíváte, neskladujte v ní žádné jiné předměty než její příslušenství pro případ, že troubu náhodou zapnete.
5. Trouba se nesmí uvádět do chodu **BEZ JÍDLA**, mohlo by dojít k jejímu poškození.
6. Pokud se v troubě objeví kouř nebo plameny, stiskněte tlačítko Stop/Zrušit nebo otočte ovladačem času/hmotnosti zpět na pozici 0 a nechejte dvířka zavřená. Odpojte kabel ze zásuvky nebo pojistkou či jističem vypněte přívod elektrické energie.

Osvětlení trouby

V případě nutnosti výměny světla trouby se poraďte s prodejcem.

Příslušenství

Součástí trouby je sada příslušenství. Při jeho použití se vždy řiďte návodem.

Skleněný talíř

1. Neuvádějte troubu do chodu, pokud unášecí kroužek nebo skleněný talíř nejsou na svých místech.
2. Nikdy nepoužívejte jiný typ skleněného talíře, než ten, který je zkonstruován pro tento typ trouby.
3. Pokud je talíř rozehrátý, nechejte jej před čištěním nebo ponořením do vody vychladnout.
4. Skleněný talíř se může otáčet oběma směry.
5. Pokud se jídlo nebo nádoba umístěná na otočném talíři dotkne stěn trouby a talíř zastaví, talíř se automaticky začne otáčet opačným směrem. Toto je normální stav.
6. Nevařte jídlo přímo na skleněném talíři.

Unášecí kroužek

1. Unášecí kroužek s válečky a dno mikrovlnné trouby je třeba často čistit, abych se nezvyšovala hlučnost provozu a nedocházelo k usazování zbytků pokrmů.
2. Při vaření je nutné vždy používat skleněný talíř zároveň s unášecím kroužkem.

Důležité informace

1) Doba přípravy

- Doba přípravy záleží na stavu, teplotě a množství pokrmu a typu nádoby.
- Začněte s nejkratší dobou přípravy, abyste pokrm nepřevařili. Pokud jídlo není ještě dostatečně uvařeno, můžete je vždy povařit o něco déle.

Poznámka: Pokud překročíte doporučené časy pro vaření, dojde ke znehodnocení pokrmu a v extrémních případech může dojít i k jeho vznícení a poškození vnitřního prostoru trouby.

2) Malé množství pokrmu

- Malá množství pokrmu nebo pokrmy s nízkým obsahem kapaliny se mohou při dlouhém vaření spálit, vysušit nebo vznítit. Pokud dojde ke vznícení uvnitř trouby, nechejte dvířka zavřená, troubu vypněte a vytáhněte přívodní kabel ze zásuvky.



3) Vajíčka

- V mikrovlnné troubě neohřívejte vejce ve skořápce nebo celá vejce natvrdo, protože by mohla po ohřátí explodovat.

4) Propíchnutí povrchu

- Pokrmy, které nemají porézní povrch (brambory, vaječné žloutky, párky), je nutné před přípravou v mikrovlnné troubě propíchnout, aby nedošlo k jejich puknutí.

5) Teploměr na maso

- Teploměr na maso, kterým se zjišťuje stav uvaření pečeně nebo drůbeže, používejte výhradně po vytažení pokrmu z trouby. Teploměr do klasické trouby nepoužívejte v mikrovlnné troubě, protože může způsobovat jiskření.

6) Tekutiny

- Při ohřívání tekutin (např. polévka, omáčky nebo nápoje) v mikrovlnné troubě může dojít k jejich varu bez průvodního jevu bublání. V důsledku varu může dojít k náhlému přetečení kapaliny z nádoby. Aby k tomu nedošlo, je třeba dodržovat následující postup:
 - a) Nepoužívejte nádoby s rovnými stěnami a úzkým hrdlem.
 - b) Tekutiny nepřehřívejte.

- c) Tekutinu zamíchejte před umístěním do trouby a potom znovu v polovině doby přípravy.
- d) Po ohřátí nechejte tekutinu na chvíli stát v troubě a znovu ji zamíchejte před opatrným vyjmutím nádoby.

7) Papír/Plasty

- Při ohřívání pokrmů v papírových nebo plastových nádobách často troubu kontrolujte, protože tento typ nádob se může při přehřátí vznítit.
- Nepoužívejte produkty z recyklovaného papíru (např. kuchyňské papírové utěrky), pokud na nich není uvedeno jsou bezpečné pro použití v mikrovlnné troubě. Recyklovaný papír může obsahovat nečistoty, které mohou při použití v mikrovlnné troubě způsobovat jiskření nebo vznícení.
- Před umístěním sáčků do trouby odstraňte drátěné uzávěry.



8) Nádobí/Fólie

- Neohřívejte uzavřené plechovky nebo láhve, protože by mohlo dojít k jejich explodování.
- Pro mikrovlnné vaření se nesmí používat kovové nádoby nebo nádoby s kovovým okrajem – může dojít k jiskření.
- Při použití alobalu, špikovacích jehel nebo jiných kovových předmětů je třeba dodržet vzdálenost mezi těmito předměty a stěnami a dvířky trouby minimálně 2 cm, aby nedošlo k jiskření.

9) Kojenecké láhve/Sklenice s dětskou výživou

- Před umístěním kojeneckých lahví nebo sklenic s dětskou výživou je nutné sejmout víčko a savičku.
- Obsah láhve nebo sklenice je třeba promíchat nebo protřepat.
- Aby nedošlo k popálení je třeba před podáváním zkontrolovat teplotu pokrmu.

Nákres

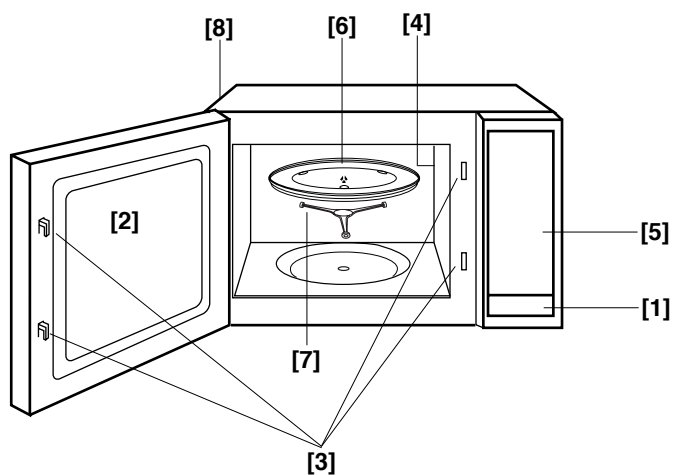

[1] Tlačítko otevírání dvířek

Stisknutím tlačítka se otevírají dvířka. Pokud otevřete dvířka při vaření, dojde k přerušení vaření, aniž by se vymazala dřívější nastavení. Dojde k opětovnému zahájení vaření po zavření dvířek.

[2] Okénko dvířek

[3] Bezpečnostní uzamykací systém

[4] Vnitřní ventilační otvory

[5] Ovládací panel

[6] Skleněný talíř

[7] Unášecí kroužek

[8] Vnější ventilační otvory

Ovládací panely

NN-E205 / NN-E235 / NN-E245*

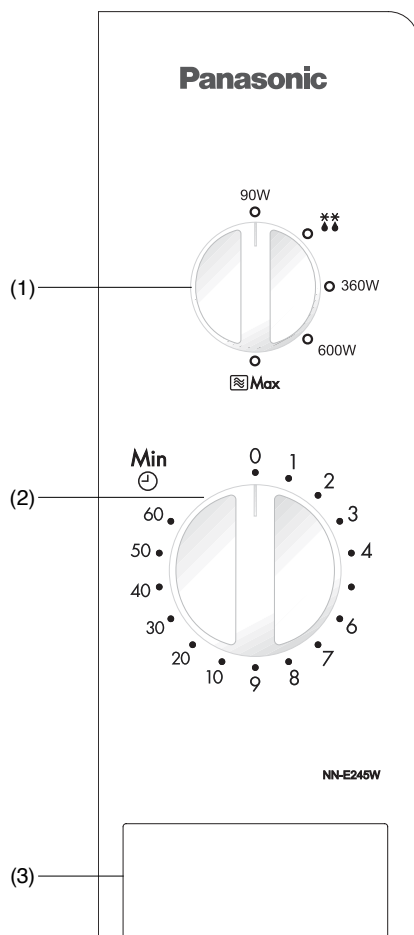

- (1) Ovladač nastavení mikrovlnného výkonu/rozmrazování
- (2) Časovač
- (3) Tlačítko otevření dvířek

POZNÁMKA: Vzhled panelu se může měnit (v závislosti na barevném provedení trouby), ale funkce ovládacích prvků je stejná.

Česky

CZ-5

Vaření v režimu Mikrovlny

| | Výkon ve W |
|-----------------|------------|
| Maximální výkon | 800 W |
| Střední výkon | 600 W |
| Nízký výkon | 360 W |
| Rozmrazování | 270 W |
| Ohřívání | 90 W |

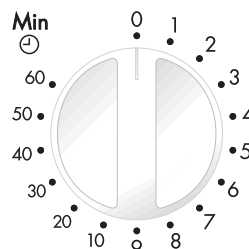
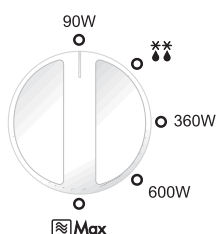

- Otočením ovladače zvolte požadovaný výkon.

- Otočením časovače nastavte dobu vaření. Pokud jsou již dvířka zavřená, vaření začne okamžitě. Při krátkých časech vždy otočte ovladačem až ke 2 minutám a pak se vraťte na požadovanou hodnotu.

POZNÁMKA

1. Chcete-li zkontrolovat pokrm v průběhu vaření, jednoduše otevřete dvířka a trouba se automaticky zastaví. Chcete-li pokračovat ve vaření, zavřete dvířka.
2. Vaření zastavíte otočením časovače do polohy 0 (Vypnuto). Nastavení doby vaření je možné kdykoli změnit otočením ovladače.
3. Po vyjmutí pokrmu z trouby zkontrolujte, zda je časovač na hodnotě 0.
4. Při používání trouby musí být skleněný talíř vždy na svém místě.

Režim Rozmrazování

** Výkon pro Rozmrazování je 270 W.

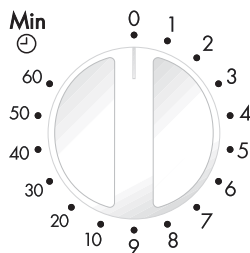
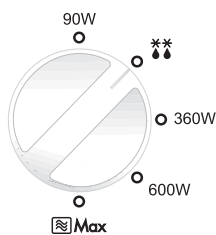

- Otočením ovladače zvolte režim Rozmrazování.

- Otočením časovače nastavte dobu rozmrazování. Pokud jsou již dvířka zavřená, vaření začne okamžitě. Při krátkých časech vždy otočte ovladačem až ke 2 minutám a pak se vraťte na požadovanou hodnotu.

CZ-6

Rady pro rozmrazování

Tipy

DOBA NA Odstátí



Jednotlivé porce je možné vařit okamžitě po rozmrazení, ale velké porce jsou zpravidla promrzlé ve středu. Před vařením je nechejte **minimálně**

1 hodinu odstát. Během této doby se teplota rovnoměrně rozdělí po celém objemu pokrmu, a tím se dokončí rozmrazování. **POZNÁMKA:** Pokud pokrm nebudete hned připravovat, umístěte jej do chladničky. Rozmražené pokrmy nikdy znovu nezamrazujte bez předchozí úpravy.

** PEČENĚ A DRŮBEŽ



Kusy pečeně je vhodné umístit na obrácený talíř nebo plastový stojánek, aby neležely ve šťávě. Tenké nebo vyčnívající části je nutné zakrýt hliníkovou fólií, aby se neuvařily. Malé kousky alobalu je možné v mikrovlnné troubě bez problémů používat, pokud se **nedotýkají stěn trouby**.

MLETÉ MASO, MASOVÉ KOSTKY A MOŘSKÉ POKRMY



Protože vnější vrstva se rozmrazuje rychle, je nutné tyto pokrmy při rozmrazování často rozmělnovat na kousky a již rozmražené části vyjmout z trouby.

MALÉ PORCE



Kotlety a kousky kuřete je nutné od sebe co nejdříve oddělit, aby se rozmrazily rovnoměrně. Tučné části a okraje se rozmrazují rychleji – umístěte je do středu otočného talíře, nebo je zakryjte.

CHLĚB

Bochníky chleba potřebují odstát, aby se rozmrazily až do středu. Doba stání se zkrátí, pokud oddělíte krajíce, nebo celé bochníky a rohlíky rozkrojíte na polovinu.

Otázky a odpovědi

Proč trouba nejde zapnout?

Když se trouba nezapne, zkontrolujte následující:

1. Je trouba správně zapnutá do zásuvky. Vyměňte zástrčku ze zásuvky, počkejte 10 sekund a zapněte ji zpět.
2. Zkontrolujte jistič a pojistku. Zapněte "vyhozený" jistič, nebo vyměňte spálenou pojistku.
3. Je-li jistič nebo pojistka v pořádku, zkuste k zásuvce připojit jiný elektrický spotřebič. Pokud tento spotřebič funguje, bude pravděpodobně závada na troubě. Pokud tento spotřebič nefunguje, znamená to patrně závadu v zásuvce. Pokud se zdá, že problém je v troubě, kontaktujte autorizované Servisní středisko.

Trouba ruší televizi. Je to normální?

Při vaření v mikrovlnné troubě může dojít k rušení televizního a rádiového vysílání. Je to podobné rušení jako to, které způsobují drobné spotřebiče typu šlehače, vysavače, fénu ap. Tento jev nesignalizuje závadu trouby.

Proč poklesá intenzita osvětlení trouby?

Při vaření s výkonem vyšším než 800 W musí trouba pracovat v cyklech, aby dosáhla i nižších úrovní výkonu. Při takové cyklické činnosti trouby se světlo pravidelně tlumí a ozývá se cvakání.

Z ventilačních otvorů někdy vychází teplý vzduch. Proč?

Teplu vydávané vařeným pokrmem ohřívá vzduch uvnitř trouby. Tento ohřátý vzduch je přirozeným prouděním vzduchu v troubě vynášen ven. Tento vzduch neobsahuje žádné mikrovlny. Ventilační otvory se při vaření nesmí zakrývat.

Tento výrobek splňuje evropskou normu pro poruchy elektromagnetické kompatibility (EMC = elektromagnetická kompatibilita) EN 55011. Podle uvedené normy je toto zařízení zařazeno do skupiny 2, třídy B a splňuje předepsané limity. Zařazení do skupiny 2 znamená, že vysokofrekvenční energie je generována záměrně ve formě elektromagnetického záření, které je určeno pro ohřev pokrmů. Třída B znamená, že tento výrobek může být používán v domácnosti.



Tento přístroj je označen dle zákona č. 7/2005Sb. a příslušných prováděcích předpisů (v souladu s evropskou směrnicí č. 2002/96/ES o odpadních elektrických a elektronických zařízeních - OEEZ).

Tato směrnice stanoví rámec pro vrácení a recyklaci použitých přístrojů podle toho, co je relevantní.

CZ-8

Jak o troubu pečovat

1. Před čištěním trouby vypněte.
2. Udržujte vnitřní prostor trouby, těsnění dvířek a těsnící plochy v čistotě. Když na stěnách nebo těsnění zůstanou vystříknuté nebo vylité zbytky pokrmů, otřete je navlhčenou tkaninou. Pokud je znečištění velké můžete použít neagresivní čisticí prostředek. Použití agresivních nebo abrazivních čističů se nedoporučuje.
NEPOUŽÍVEJTE SPECIÁLNÍ ČISTIČE NA TROUBY.
3. Vnější plášť trouby se čistí navlhčenou tkaninou. Aby nedošlo k poškození funkčních součástí uvnitř trouby, nenechte do ventilačních otvorů vniknout vodu
4. Pokud dojde ke znečištění ovládacího panelu, vyčistěte jej pomocí suché jemné tkaniny. Nepoužívejte agresivní nebo abrazivní čističe. Při čištění ovládacího panelu ponechte dvířka otevřená, aby nedošlo k náhodnému spuštění trouby. Po vyčištění ovládacího panelu stiskněte tlačítko STOP/ZRUŠIT, aby vymazaly údaje na displeji, nebo otočte ovladačem ČASOVAČE zpět na hodnotu 0.
5. Pokud se uvnitř nebo zvenku kolem dvířek trouby hromadí pára, vytřete ji do sucha měkkou tkaninou. K tomuto jevu může dojít, když je trouba v provozu při velké vlhkosti. Neznamená to v žádném případě závadu zařízení.
6. Čas od času je nutné vyjmout skleněný talíř a vyčistit jej. Omyjte jej v teplé mýdlové vodě nebo jej dejte do myčky nádobí.
7. Unášecí kroužek pod skleněným talířem a dno vnitřního prostoru trouby je třeba pravidelně čistit, aby nedocházelo ke zvýšené hlučnosti provozu trouby. Dno jednoduše vyčistěte pomocí neagresivního čisticího prostředku a horké vody a pak do sucha vytřete suchou tkaninou. Unášecí kroužek je možné omyt v mýdlové vodě. Při opakovaném použití se akumulují výpary z pokrmů, ale ty nijak neovlivňují funkci dna trouby ani koleček nosného kroužku. Po té co kroužek vytáhnete z trouby za účelem čištění, dbejte na to, abyste jej nainstalovali zpět do správné pozice.
8. Troubu musí opravovat kvalifikovaný personál. Potřebujete-li údržbu nebo opravu, kontaktujte nejbližšího autorizovaného prodejce.
9. Při čištění nepoužívejte parní čistič.
10. Údržbu této trouby musí zajišťovat pouze kvalifikovaní pracovníci. V případě, že trouba vyžaduje údržbu nebo opravu, obraťte se na autorizovaného prodejce.
11. Nebude-li trouba udržována v čistotě, může dojít poškození jednotlivých ploch a následnému zkrácení životnosti zařízení, popř. vzniku nebezpečného stavu.
12. Větrací mřížku udržujte v čistotě. Zkontrolujte, zda větrací mřížky v horní a dolní části ani v zadní části nejsou znečištěné nebo ucpané. Ucpané větrací mřížky mohou vyvolat přehřátí trouby, což se negativně projeví na její funkci.

Technické parametry

| | | |
|-------------------------|--------------|-----------------------------|
| Zdroj: | 230 V, 50 Hz | |
| Příkon: | Mikrovlny: | 1100 W |
| Výkon: | Mikrovlny: | 800 W (IEC-60705) |
| Vnější rozměry: | | 455 (Š) x 315 (H) x 260 (V) |
| Vnitřní rozměry trouby: | | 315 (Š) x 294 (H) x 203 (V) |
| Hmotnost (nezabalená) | | 10.5 kg |
| Hlučnost | | 46dB |

Výrobce si vyhrazuje právo měnit parametry bez předchozího upozornění.

Česky

CZ-9

Inštalácia a pripojenie

Kontrola mikrovlnnej rúry

Rúru rozbalte, odstráňte všetok baliaci materiál a skontrolujte, či nie je poškodená, napr. či na nej nie sú ryhy, nie je pokazené zatváranie alebo nie sú prasknuté dvierka. Ak objavíte akékoľvek poškodenie, okamžite to oznámte predajcovi rúry. Poškodenú mikrovlnnú rúru neinštalujte.

OCHRANA PRED NEBEZPEČNÝM NAPÄTÍM

DÔLEŽITÉ: TÁTO JEDNOTKA MUSÍ BYŤ Z DÔVODU BEZPEČNOSTI OSÔB NÁLEŽITE CHRÁNENÁ PODĽA PLATNEJ TECHNICKEJ NORMY.

Ak zásuvka so striedavým prúdom, do ktorej sa má zapojiť rúra, nie je uzemnená, je na osobnej zodpovednosti zákazníka, aby bola nahradená zásuvkou podľa platnej normy.

Prevádzkové napätie

Napätie musí byť také isté, ako je uvedené na štítku rúry. Ak by sa použilo napájanie s napätím, ktoré je vyššie než uvedené, môže dôjsť k požiaru alebo iným škodám.

Umiestnenie rúry

1. Umiestnite rúru na rovný a stabilný povrch.
2. Pri inštalovaní rúry by sa malo zabezpečiť, aby ju bolo možné odpojiť od elektriny vytiahnutím zástrčky alebo prostredníctvom elektrického ističa.
3. Kvôli správne fungovaniu zabezpečte pre rúru dostatočnú cirkuláciu vzduchu.

Umiestnenie na pulte kuchynskej linky:

- a. Rúru umiestnite tak, aby medzi ňou a linkou bol zvrchu priestor 15 cm, zozadu 10 cm, z jednej strany 5 cm a z druhej strany najmenej 40 cm.
- b. Ak sa jedna strana rúry umiestni zarovno so stenou, druhá strana alebo vrch nesmú byť blokované.

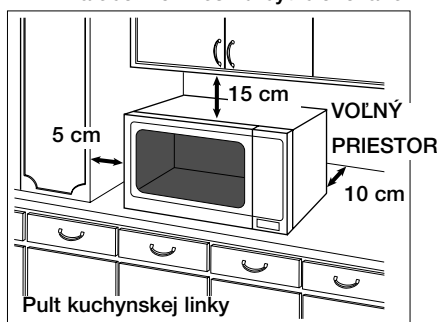

4. Neumiestňujte rúru do blízkosti elektrického alebo plynového variča.
5. Nožičky by sa nemali odnímať.
6. Táto rúra je určená iba na používanie v domácnosti. Nepoužívajte ju vonku.
7. Vyhýbajte sa používaniu mikrovlnnej rúry pri vysokej vlhkosti.
8. Napájacia šnúra by sa nemala dotýkať vonkajška rúry. Šnúra sa nesmie dotýkať horúcich častí. Nenechávajte šnúru previsnutú cez okraj stola alebo pracovného pultu. Šnúru, zástrčku alebo rúru neponárajte do vody.
9. Neblokujte vetracie otvory na vrchu a na zadnej časti rúry. Ak sú tieto otvory počas prevádzky zablokované, rúra sa môže prehriať. Pre takéto prípady je rúra chránená tepelným bezpečnostným istením a svoju prevádzku obnovuje až po ochladení.

VAROVANIE

Dôležité bezpečnostné pokyny

1. Tesnenia dvierok a tesniace plochy by sa mali čistiť vlhkou handričkou. Tesnenie dvierok a tesniace plochy zariadenia by sa mali kontrolovať, či nie sú poškodené. Ak sú poškodené, zariadenie by sa nemalo prevádzkovať, pokiaľ ho neopraví servisný technik vyškolený výrobcom.
2. Nepúšťajte sa do žiadnych úprav alebo opráv dvierok, krytu ovládacieho panela, bezpečnostných ochranných spínačov alebo akékoľvek inej časti rúry. Neodnímajte vonkajší plášť rúry, ktorý chráni pred mikrovlnným žiarením. Opravy by mal vykonávať iba kvalifikovaný servisný pracovník.
3. Neprevádzkujte toto zariadenie, ak má poškodenú ŠNÚRU ALEBO ZÁSTRČKU, ak nefunguje správne alebo ak došlo k jeho poškodeniu alebo spadlo. Vykonávanie opráv je pre akúkoľvek inú osobu než servisných technikov vyškolených výrobcom nebezpečné.
4. Kvôli zabráneniu nebezpečenstvu v prípade poškodenia sa šnúra musí vymeniť od výrobcu alebo servisného zástupcu, resp. podobne kvalifikovanej osoby.
5. Používanie rúry deťom bez dozoru dovoľte iba vtedy, ak dostali zodpovedajúce pokyny, aby boli schopné používať rúru bezpečným spôsobom a chápali riziká vyplývajúce z nesprávneho použitia.
6. Tekutiny a potraviny sa nesmú zohrievať v uzatvorených nádobách, pretože tieto môžu tlak roztrhnúť.

Bezpečnostné pokyny

Používanie rúry

1. Rúru nepoužívajte na žiadne iné účely, ako je príprava jedla. Táto rúra je špeciálne zostrojená na zohrievanie alebo prípravu jedla. Nepoužívajte rúru na zohrievanie chemických látok a iných nepotravinových výrobkov.
2. Pred používaním skontrolujte, či sú riady/nádoby vhodné na používanie v mikrovlnných rúrach.
3. Nepokúšajte sa používať mikrovlnnú rúru na sušenie novín, šatstva alebo iných materiálov. Môžu sa zapáliť.
4. Ak sa rúra nepoužíva, neskladujte v nej kvôli náhodnému zapnutiu iné predmety než príslušenstvo rúry.
5. Zariadenie sa nesmie prevádzkovať **BEZ JEDLA V RÚRE**. Prevádzkovanie týmto spôsobom môže zariadenie poškodiť.
6. Ak sa v rúre objaví dym alebo oheň, otočte časový spínač späť na nulu a nechajte dvierka zatvorené. Odpojte šnúru alebo vypnite elektrinu na paneli s poistkou alebo elektrickým ističom.

Svetlo v rúre

V prípade, že je potrebné vymeniť svetlo v rúre, spojte sa so svojím predajcom.

Príslušenstvo

Rúra je vybavená rôznym príslušenstvom. Vždy sa riadte danými pokynmi na používanie príslušenstva.

Sklenený tanier

1. Neprevádzkujte rúru bez nosiča a otočného taniera.
2. Nikdy nepoužívajte iný druh otočného taniera, ako je ten, ktorý je vyrobený špeciálne pre túto rúru.
3. Ak je otočný tanier horúci, nechajte ho pred čistením alebo ponorením do vody vychladnúť.
4. Otočný tanier sa môže otáčať oboma smermi.
5. Ak sa potraviny alebo nádoba na varenie na otočnom tanieri dotýkajú stien rúry a zabraňujú otáčaniu taniera, tanier sa začne automaticky otáčať opačným smerom. Tento postup je úplne v poriadku.
6. Nepripravujte jedlo priamo na otočnom tanieri.

Nosič otočného taniera

1. Nosič taniera a spodok rúry by sa mali pravidelne čistiť, aby sa zabránilo hlučnému chodu a hromadeniu zvyškov jedla.
2. Nosič taniera sa na varenie musí používať vždy spolu s otočným tanierom.

Dôležité informácie

Slovensky

1) Čas potrebný na prípravu potravín

- Doba potrebná na prípravu potravín závisí od podmienok, teploty, množstva jedla a typu používaných nádob na varenie.
- Kvôli zabráneniu prehriatiu začnite s minimálnou dobou. Ak jedlo nie je dostatočne uvarené, vždy ho môžete nechať ešte trochu povariť.

Nezabudnite: Ak sa odporúčaný čas potrebný na prípravu potravín prekročí, jedlo sa znehodnotí, pričom v krajnom prípade môže začať horieť a prípadne poškodiť vnútražok rúry.

2) Malé množstvá jedla

- Malé množstvá jedla alebo potravín s nízkym obsahom vody môžu pri dlhom varení prihorieť, vysušiť sa alebo začať horieť. Ak dôjde ku vznieteniu vo vnútri rúry, dvierka nechajte zatvorené, rúru vypnite a vyťahnite zástrčku zo zásuvky.



3) Vajcia

- Mikrovlnným ohrevom nepripravujte vajcia v škrupine resp. vajcia na tvrdo. Mohli by prasknúť dokonca aj po ukončení mikrovlnnej prípravy.

4) Prepichnutie povrchu

- Potraviny, ktoré nemajú pórovitý povrch, ako sú zemiaky, žltka vajec a párky, sa pred varením v MIKROVLNNEJ RÚRE kvôli zabráneniu výbuchu musia prepichnúť.

5) Mäsový teplomer

- Mäsový teplomer na kontrolu stupňa prípravy pečeného mäsa alebo hydiny používajte iba po vybratí mäsa z rúry. V mikrovlnnej rúre nepoužívajte bežný mäsový teplomer, pretože tento môže spôsobovať iskrenie.

6) Tekutiny

- Pri zohrievaní tekutín, napr. polievky, omáčky a nápojov v mikrovlnnej rúre môže k prehriatiu tekutiny nad bod varu dochádzať bez bublania. Toto môže mať za následok náhle vykypenie horúcej tekutiny. Uvedenej možnosti zabránite dodržiavaním nasledovných pokynov:

- a) Vyhnite sa používaniu nádob s rovnými stenami a úzkymi hrdlami.
- b) Potraviny neprehrievajte.
- c) Pred vložením nádoby do rúry tekutinu pomiešajte. Pomiešanie zopakujte v polovici času varenia.
- d) Po zohriatí ju ešte krátko nechajte v rúre a pred vyliatím z nádoby ju opäť starostlivo premiešajte.

7) Papier/plasty

- Pri zohrievaní potravín v plastových alebo papierových nádobách rúru často kontrolujte, pretože tieto typy nádob sa pri prehriatí zapalujú.
- Nepoužívajte výrobky z recyklovaného papiera (napr. papierové kuchynské utierky), ak papierový výrobok nie je označený ako vhodný pre používanie v mikrovlnnej rúre.



Výrobky z recyklovaného papiera môžu obsahovať nečistoty, ktoré počas ich používania môžu spôsobiť iskrenie, resp. vznietenie.

- Pred umiestnením do rúry odstráňte z vreciek na pečenie drôtené časti.

8) Riady/fólia

- Nezohrievajte žiadne zatvorené konzervy alebo fľaše, pretože ich môže nadmerný tlak roztrhnúť.
- Kovové nádoby alebo misky s povrchovou úpravou obsahujúcou kovy by sa na varenie v mikrovlnnej rúre nemali používať. Môže dochádzať k iskreniu.
- Ak používate hliníkovú fóliu, ihlice do mäsa alebo kovové nástroje, vzdialenosť medzi nimi a stenami rúry a dvierkami by mala byť prinajmenšom 2 cm, aby ste zabránili iskreniu.

9) Dojčenské fľaše

- Vrchnák a cumel' na dojčenských fľašiach je pred vložením do rúry nutné zložiť.
- Obsah dojčenských fliaš treba pomiešať alebo pretriasť.
- Kvôli zabráneniu popáleniu je pred konzumáciou nevyhnutné skontrolovať teplotu.

Sk-3

Slovensky

Stručný opis častí rúry

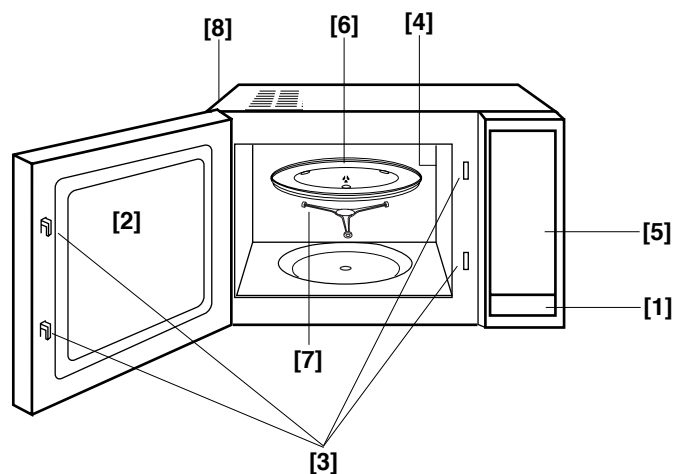

[1] Tlačidlo na otváranie dvierok

Stlačením tohto tlačidla otvoríte dvierka. Ak dvierka otvoríte počas prípravy, varenie sa pozastaví bez zrušenia predtým nastavených zadaní. V príprave jedla sa pokračuje po zatvorení dvierok.

[2] Okienko rúry

[3] Bezpečnostné blokovanie dvierok

[4] Vetracie otvory rúry

[5] Ovládací panel

[6] Otočný tanier

[7] Nosič taniera

[8] Vonkajšie vetracie otvory rúry

Ovládací panel

NN-E205 / NN-E235 / NN-E245*

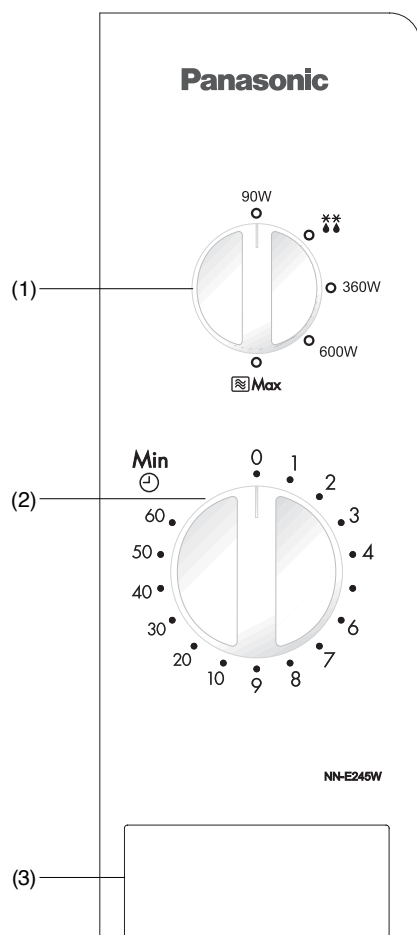

- (1) Ovládač výkonu mikrovlnného ohrevu a rozmrazovania mikrovlnnej rúry
- (2) Časový spínač
- (3) Tlačidlo na otváranie dvierok

***Upozornenie:** Vzhľad ovládacieho panela sa môže od znázorneného panela líšiť (v závislosti od farby), avšak funkcie ovládacích prvkov sú také isté.

Príprava pokrmov v mikrovlnnej rúre

| | Výkon |
|---------------|------------|
| Maximum | 800 Wattov |
| Stredný výkon | 600 Wattov |
| Malý výkon | 360 Wattov |
| Rozmrazovanie | 270 Wattov |
| Zohrievanie | 90 Wattov |

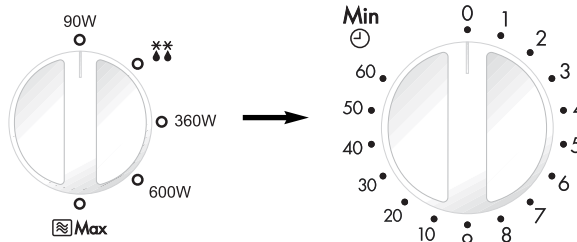

- Otočením ovládača sa nastavuje úroveň výkonu.
- Otočením ovládača nastavíte čas varenia. Ak sú už dverka zatvorené, čas varenia začne ubiehať okamžite. V prípade krátkych intervalov prípravy voľbu nastavte vždy najskôr na 2 minúty a potom ju upravte na požadovaný čas.

Nezabudnite:

1. Ak chcete jedlo počas varenia skontrolovať, stačí otvoriť dverka. Rúra automaticky prestane pracovať. Vo varení bude pokračovať po zatvorení dveriek.
2. Varenie zastavíte otočením časového spínača do nulovej polohy. Čas varenia možno meniť kedykoľvek počas cyklu varenia otočením časového spínača.
3. Keď sa jedlo po dokončení prípravy z rúry vyberie, skontrolujte, či je časový spínač v nulovej polohe.
4. Pri používaní rúry musí byť otočný tanier vždy na svojom mieste.

Rozmrazovanie

** Rozmrazovací výkon je 270 Wattov.

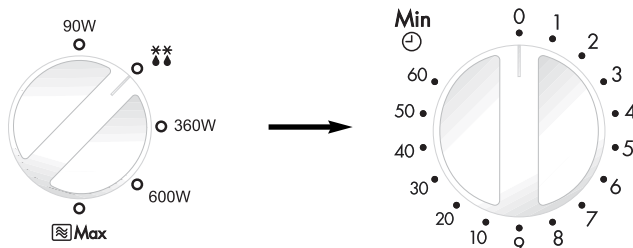

- Otočením ovládača nastavte rozmrazovací výkon.
- Otočením ovládača vyberte čas rozmrazovania. Ak sú už dverka zatvorené, čas rozmrazovania začne ubiehať okamžite. V prípade krátkych intervalov prípravy voľbu nastavte vždy najskôr na 2 minúty a potom ju upravte na požadovaný čas.

Sk-6

Pokyny pre rozmrazovanie

Tipy na rozmrazovanie

DOBA ODSÁTIA



Jednotlivé porcie jedla sa môžu pripravovať takmer okamžite po rozmrazení. V prípade veľkých porcií jedla je bežné, že v strede zostávajú zamrznuté dlhšie. Pred varením ich nechajte minimálne na jednu hodinu odstáť. Počas odstátia sa teplota rovnomerne rozšíri a potraviny sa rozmrazia prostredníctvom výmeny tepla. Nezapomnite: Ak sa jedlo nebude pripravovať okamžite, uschovajte ho do chladničky.

Nikdy rozmrazené jedlo opätovne nezmrázujte bez predchádzajúcej tepelnej úpravy.

STEHNÁ HYDINY



Odporúča sa, aby ste stehná umiestnili na prevrátený tanier alebo plastový stojan, aby neboli ponorené v šťave. Krehké alebo vyčnievajúce časti takýchto potravín je nevyhnutné chrániť malými kúskami fólie, aby sa zabránilo ich neželanej tepelnej úprave. Používanie malých kúskov fólie v rúre nie je nebezpečné, pokiaľ **neprichádzajú do styku so stenami rúry**.

MLETÉ MÄSO, KÚSKY MÄSA ALEBO MORSKÉ KÓROVCE A MÁKKÝŠE



Keďže vonkajšia časť týchto potravín sa rýchlo rozmrazuje, počas rozmrazovania je často nevyhnutné ich oddeliť, postupne rozlamovať na časti alebo kúsky a po rozmrazení jednotlivu vyberať.

MALE ČASTI



Nasekané kúsky potravín a kuracieho mäsa sa musia oddeliť čo najskôr, aby mohli úplne rozmrznúť. Tukové časti a konce sa rozmrazujú rýchlejšie. Umiestnite ich do stredu otočného taniera alebo zabezpečte ich ochranu.

CHLIEB

Bochníky chleba si vyžadujú odstátie, aby mohli rozmrznúť až do stredu. Odstátie možno skrátiť, ak sa kúsky oddelia a rohlíky alebo bochníky prekroja na polovicu.

Otázky a odpovede

Otázka: Prečo sa rúra nezapína?

Odpoveď: Ak sa rúra nezapína, skontrolujte nasledovné:

1. Je rúra bezpečne zapojená? Vytiahnite zástrčku zo zásuvky a po 10 sekundách ju znova zasuňte.
2. Skontrolujte elektrický istič alebo poistku. Ak je elektrický istič vyradený, zapnite ho. Ak je vybitá poistka, vymeňte ju.
3. Ak je elektrický istič alebo poistka v poriadku, zapojte do zásuvky iné zariadenie. Ak iné zariadenie funguje, problém bude pravdepodobne v rúre. Ak iné zariadenie nefunguje, chyba je asi v zásuvke. Ak sa zdá, že v poriadku nie je rúra, spojte sa s autorizovaným servisným strediskom.

Otázka: Mikrovlnná rúra ruší televízny prijímač. Je to v poriadku?

Odpoveď: Pri príprave jedál v mikrovlnnej rúre sa môže vyskytovať rušenie rádiového alebo televízneho prijímača. Toto rušenie je podobné rušeniu spôsobovanému malými zariadeniami, ako sú napr. mixéry vysávače, sušiče vlasov a pod. Neznamená to, že s rúrou nie je niečo v poriadku.

Otázka: Prečo rúra svieti slabo?

Odpoveď: Pri varení s výkonom iným ako 800 W (maximálny výkon) musí rúra prepínať, aby mohla dosiahnuť nižšie úrovne výkonu. Preto sa svetlo rúry zoslabuje a pri prepínaní rúry možno počuť klikanie.

Otázka: Niekedy z vetracích otvorov vychádza horúci vzduch. Prečo?

Odpoveď: Teplo stúpajúce z vareného jedla zohrieva vzduch vo vnútrajšku rúry. Tento teplý vzduch vychádza z rúry prostredníctvom systému vetrania. V ovzduší nie je prítomné žiadne mikrovlnné žiarenie. Počas prípravy by vetracie otvory nemali byť nikdy zablokované.

Tento produkt je zariadenie v zhode s Európskymi normami pre EMC. (EMC = Elektromagnetická kompatibilita) EN 55011. Uvedená norma kategorizuje tento produkt ako zariadenie skupiny 2, trieda B, v rámci požadovaných obmedzení. Skupina 2 znamená že energia vlnovej dĺžky je cielenie produkovaná vo forme elektromagnetického žiarenia za účelom zohrievania jedál. Trieda B znamená že produkt smie byť používaný v bežnom domácom prostredí.



Toto zariadenie je označené v súlade s európskymi smernicami 2002/96/EC týkajúcimi sa použitých elektrických a elektronických zariadení (WEEE - likvidácia elektrických a elektronických zariadení).

Uvedené smernice rámcovo upravujú recykláciu použitých zariadení.

Starostlivosť o rúru

1. Rúru pred čistením vypnite.
2. Vnútrajšok rúry, tesnenia dvierok a tesniace plochy dvierok udržiajte v čistote. Ak sa na steny rúry prilepili špliechance od jedla alebo rozliatych tekutín, vyutierajte tesnenia dvierok a tesniace plochy dvierok vlhkou handrou. Ak sú znečistené značne, je možné použiť neagresívny saponát. Použitie silného saponátu alebo prášku sa neodporúča.
NEPOUŽÍVAJTE ČISTIACE PROSTRIEDKY URČENÉ PRE BEŽNÉ RÚRY NA PEČENIE
3. Vonkajší povrch rúry by sa mal čistiť vlhkou handričkou. Aby nedošlo k poškodeniu prevádzkových súčastí vo vnútri rúry, do vetracích otvorov by sa nemala dostať žiadna voda.
4. Ak sa ovládací panel znečistí, očistite ho čistou, mäkkou a suchou handričkou. Na čistenie panela nepoužívajte žiadne agresívne saponáty ani prášky. Pri čistení ovládacieho panela nechajte otvorené dvierka, aby ste zabránili náhodnému zapnutiu rúry. Po očistení alebo uvedte **VOLBU ČASOVÉHO** otočte časový spínač do polohy NULA.
5. Ak sa okolo vonkajška dvierok rúry zráža para, utrite ju mäkkou látkou. K tomuto môže dochádzať vtedy, keď sa mikrovlnná rúra prevádzkuje za vysokej vlhkosti a v žiadnom prípade neznamená, že nepracuje správne.
6. Občas treba otočný tanier z rúry vytiahnuť a očistiť ho. Umyte tanier v teplej mydlovej vode alebo v umývačke riadu.
7. Nosič taniera a dno rúry by sa mali pravidelne čistiť, aby sa zabránilo hlučnému chodu. Dno rúry stačí utrieť neagresívnym saponátom a teplou vodou a potom ho osušte čistou látkou. Nosič taniera možno umývať v miernom roztoku saponátu a vody. Pri opakovanej príprave jedla sa výpary usadzujú na stenách, avšak to nijako neovplyvňuje povrch dna alebo kolieska nosiča. Po vybratí nosiča z dna rúry a jeho očistení ho vráťte na pôvodné miesto.
8. Servis tejto rúry by mali vykonávať iba kvalifikovaní pracovníci. Ohľadom údržby a opravy rúry sa spojte s najbližším autorizovaným predajcom.
9. Na čistenie sa nesmie používať parný čistič.
10. Ak sa mikrovlnná rúra neudržiava v čistote, povrch sa ničí a tým sa skracuje životnosť celého zariadenia. Okrem toho to môže byť aj nebezpečné.
11. Neustále udržiavajte ventilačné otvory voľné. Kontrolujte, či sa na nich, na vrchu, v spodnej časti alebo v blízkosti mikrovlnnej rúry neusadzuje prach alebo iné nečistoty. Zablokovanie ventilačných otvorov vedie k prehrievaniu, ktoré negatívne ovplyvňuje činnosť mikrovlnnej rúry.

Technické údaje

| | |
|--------------------------|--|
| Napájací zdroj: | 230 V, 50 Hz |
| Príkon: | Mikrovlnné žiarenie; 1110 W |
| Výkon | Mikrovlnné žiarenie; 800 W (IEC-60705) |
| Vonkajšie rozmery: | 455 (Š) x 315 (H) x 260 (V) mm |
| Rozmery vnútrajška rúry: | 315 (Š) x 294 (H) x 203 (V) mm |
| Hmotnosť bez obalu: | 10,5 kg |

Technické údaje podliehajú zmene bez ohlásenia.

Sk-9

Slovensky