

Canon

PUB. DII-0082-000

Videocamera HD
Manuale di istruzioni

LEGRIA
HFR46

LEGRIA
HFR47

LEGRIA
HFR48

LEGRIA
HFR406



PAL



HDMI

AVCHD
Progressive

MP4

HFR48 HFR47 HFR46



Avvertimenti importanti

AVVISO SUL COPYRIGHT:

Ogni registrazione non autorizzata di materiale sottoposto a copyright viola i diritti dei proprietari e infrange le leggi sul copyright.

Al fine di ridurre il rischio di scosse elettriche, evitate di esporre il prodotto a gocce o schizzi d'acqua.

La spina si utilizza come dispositivo per lo scollegamento. La spina dovrà trovarsi sempre pronta all'uso in modo da potere effettuare lo scollegamento in caso di necessità.

Non usate panni per avvolgere o coprire l'adattatore di alimentazione compatto mentre lo usate e non ponetelo in spazi ristretti.

La piastrina di identificazione del CA-110E si trova sul fondo.

Solo per l'Unione Europea e lo Spazio Economico Europeo.



Questi simboli indicano che il prodotto non può essere smaltito con i rifiuti domestici, ai sensi della Direttiva RAEE (2002/96/CE), della Direttiva sulle Batterie (2006/66/CE) e/o delle leggi nazionali che attuano tali Direttive.

Il prodotto deve essere conferito a punto di raccolta designato, ad esempio il rivenditore in caso di acquisto di un nuovo prodotto simile oppure un centro di raccolta autorizzato per il riciclaggio di rifiuti di apparecchiature elettriche ed elettroniche (RAEE) nonché di batterie e accumulatori. Un trattamento improprio di questo tipo di rifiuti può avere conseguenze negative sull'ambiente e sulla salute umana a causa delle sostanze potenzialmente nocive solitamente contenute in tali rifiuti.

La collaborazione dell'utente per il corretto smaltimento di questo prodotto contribuirà a un utilizzo efficace delle risorse naturali ed eviterà di incorrere in sanzioni amministrative ai sensi dell'art. 50 e successivi del Decreto Legislativo n. 22/97. Per ulteriori informazioni sul riciclaggio di questo prodotto, contattare le autorità locali, l'ente responsabile della raccolta dei rifiuti, un rivenditore autorizzato o il servizio di raccolta dei rifiuti domestici, oppure visitare il sito www.canon-europe.com/environment.

(Spazio Economico Europeo: Norvegia, Islanda e Liechtenstein)

UTILIZZO: PAESI

LEGRIA HF R48, LEGRIA HF R47 e LEGRIA HF R46 soddisfa (in data gennaio 2013) le norme relative ai segnali radio dei paesi elencati qui di seguito. Per maggiori dettagli sulle zone in cui è consentito l'utilizzo, rivolgetevi agli indirizzi riportati sul retro della copertina di questo manuale.

PAESI

Australia, Austria, Belgio, Bulgaria, Cina (RPC continentale), Cipro, Danimarca, Estonia, Finlandia, Francia, Germania, Grecia, Hong Kong RAS, Irlanda, Islanda, Italia, Lettonia, Liechtenstein, Lituania, Lussemburgo, Malta, Norvegia, Nuova Zelanda, Olanda, Polonia, Portogallo, Regno Unito, Repubblica Ceca, Romania, Russia, Singapore, Slovacchia, Slovenia, Spagna, Svezia, Svizzera, Ungheria.

Dichiarazione relativa alla direttiva CE



Con la presente, Canon Inc. dichiara che questa WM217 è conforme ai requisiti essenziali e alle relative clausole della direttiva 1999/5/CE.

Per la dichiarazione di conformità originale, contattate:
CANON EUROPA N.V.
Bovenkerkerweg 59, 1158 XB Amstelveen, The Netherlands
CANON INC.
30-2, Shimomaruko 3-chome, Ohta-ku, Tokyo 146-8501, Japan

Modello
ID0020: LEGRIA HF R46 / LEGRIA HF R47 / LEGRIA HF R48

Riconoscimento dei marchi di fabbrica

- I logo SD, SDHC e SDXC sono marchi di fabbrica di SD-3C, LLC.
- Microsoft e Windows sono marchi di fabbrica o marchi registrati di Microsoft Corporation negli Stati Uniti e/o altri paesi.
- App Store, iPad, iPhone, iTunes e Mac OS sono marchi di Apple Inc., registrati negli Stati Uniti e in altri paesi.
- HDMI, il logo HDMI e High-Definition Multimedia Interface sono marchi di fabbrica o marchi registrati di HDMI Licensing LLC negli Stati Uniti e in altri paesi.
- "AVCHD", "AVCHD Progressive" e il logo "AVCHD Progressive" sono marchi di fabbrica di Panasonic Corporation e Sony Corporation.
- Prodotto su licenza di Dolby Laboratories.
"Dolby" e il simbolo con la doppia D sono marchi di fabbrica di Dolby Laboratories.
- Google, Android, Google Play, YouTube sono marchi di Google Inc.
- Facebook è un marchio registrato di Facebook, Inc.
- IOS è un marchio o un marchio registrato di Cisco negli USA e in altri paesi ed è utilizzato su licenza.
- Il nome e i marchi Twitter sono marchi di Twitter, Inc.
- Wi-Fi è un marchio di fabbrica registrato di Wi-Fi Alliance.
- Wi-Fi Certified, WPA, WPA2 e il logo di Wi-Fi Certified sono marchi di fabbrica di Wi-Fi Alliance.
- WPS nelle impostazioni della videocamera, nelle indicazioni su schermo e in questo manuale significa "configurazione Wi-Fi protetta".
- Il marchio Wi-Fi Protected Setup Identifier Mark è un marchio di Wi-Fi Alliance.
- Altri nomi e prodotti non citati potrebbero essere marchi di fabbrica o marchi registrati delle rispettive società.
- Questo dispositivo include tecnologia exFAT concessa in licenza da Microsoft.
- "Full HD 1080" si riferisce alle videocamere Canon compatibili con video ad alta definizione con 1080 pixel verticali (linee di scansione).
- This product is licensed under AT&T patents for the MPEG-4 standard and may be used for encoding MPEG-4 compliant video and/or decoding MPEG-4 compliant video that was encoded only (1) for a personal and non-commercial purpose or (2) by a video provider licensed under the AT&T patents to provide MPEG-4 compliant video. No license is granted or implied for any other use for MPEG-4 standard.



Entusiasmanti caratteristiche e nuove funzioni



HFR48 / HFR47 /
HFR46

Funzioni Wi-Fi
(📖 126)

Sfruttate la libertà e la comodità offerte dalle funzioni Wi-Fi* della videocamera:

- Potete usare uno smartphone come telecomando e registrare filmati a distanza. (📖 129).
- Potete collegare la videocamera alla rete wireless di casa e caricare le vostre registrazioni su CANON IMAGE GATEWAY (📖 134). Questo vi consente di condividere i vostri video persino su YouTube e Facebook. Potete condividere i vostri video su YouTube e Facebook anche caricandoli con un dispositivo iOS (📖 132).
- Godersi le registrazioni con la famiglia e gli amici è ora molto più semplice. Potete infatti usare il normale browser Web dello smartphone o del computer per visualizzare le registrazioni della videocamera (📖 130).

* La sigla Wi-Fi indica un metodo per la connessione di dispositivi elettronici senza l'utilizzo di cavi, certificato dalla Wi-Fi Alliance.

Modalità Baby

(📖 66)



Con la modalità Baby sarete sicuri di non perdere i preziosi momenti del vostro bambino. Le impostazioni della videocamera sono ottimizzate per catturare la bellezza della pelle del bambino. Potete anche aggiungere "timbri" al video per registrare la crescita del bambino.

Registrazioni AVCHD e MP4

(📖 62)

AVCHD
Progressive



Quando registrate filmati, potete scegliere se utilizzare il formato AVCHD o MP4. Registrate filmati in formato AVCHD e godetene l'eccezionale qualità d'immagine. In alternativa, registrate i filmati in MP4 per caricarli in rete e trasferirli su dispositivi portatili.

Con le impostazioni di qualità video più elevate per il formato AVCHD (28 Mbps) e il formato MP4 (35 Mbps), potete registrare a 50 fotogrammi al secondo. Con video a 50 fotogrammi al secondo, i vostri filmati avranno movimenti talmente realistici da lasciare stupefatto il vostro pubblico.



Smart AUTO (📖 43)

Smart AUTO seleziona automaticamente la migliore modalità scena per la scena che si vuole riprendere. Il risultato è una registrazione sempre spettacolare senza doversi preoccupare delle impostazioni.

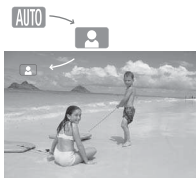

Istantanee video (📖 76)

Girate o catturate brevi scene e montatele in un videoclip abbinato al vostro sottofondo musicale preferito.

Filtri cinematografici (📖 67)



Utilizzate i filtri cinematografici professionali per creare filmati esclusivi con caratteristiche distintive.

Rilevamento del viso (📖 78)



La videocamera individua automaticamente il volto dei soggetti e regola la messa a fuoco e altre impostazioni per ottenere i migliori risultati.

Stabilizzazione dell'immagine



Dynamic IS (📖 77) compensa eventuali movimenti della videocamera durante la ripresa di video mentre si cammina. Powered IS (📖 78) offre riprese stabili durante zoomate in avvicinamento su soggetti in lontananza (teleobiettivo massimo). Intelligent IS (📖 45) seleziona il tipo di stabilizzazione di immagine adatto alla registrazione.

Godetevi le vostre registrazioni su altri dispositivi

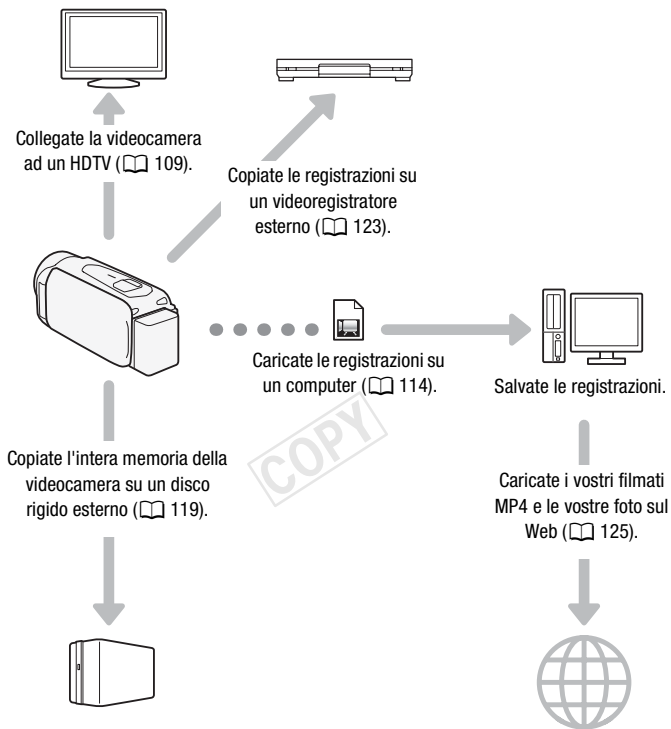

Godetevi le vostre registrazioni con le funzioni Wi-Fi della videocamera



Utilizzate lo smartphone iOS o Android o la tablet per visualizzare da remoto e comandare a distanza la videocamera

(📖 129).

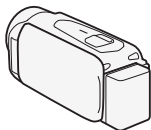

Collegate la videocamera a un punto di accesso sulla rete domestica e condividete le vostre registrazioni su CANON iMAGE GATEWAY (📖 134).

Da lì, potete fare un album online per sfruttare le registrazioni.



Utilizzate il browser Web dello smartphone iOS o Android della tablet in uso per guardare le registrazioni della videocamera (📖 130).



Salvate e guardate le vostre registrazioni su un iPhone o iPad

(📖 132).



Dopo aver collegato la videocamera a un iPhone, iPad o CANON iMAGE GATEWAY, potete caricare le registrazioni su altri siti.

Indice

■ Introduzione

- 5 Entusiasmanti caratteristiche e nuove funzioni
- 13 Informazioni su questo manuale
- 15 Conoscere la videocamera**
- 15 Accessori e CD-ROM forniti in dotazione
- 17 Denominazione delle parti

■ Preparazione

19 Operazioni iniziali

- 19 Carica del pacco batteria
- 21 Accendere la videocamera
- 22 Utilizzo della cinghia dell'impugnatura
- 23 Apertura del copriobiettivo e regolazione dello schermo LCD

25 Utilizzo della scheda di memoria

- 25 Schede di memoria compatibili con la videocamera
- 27 Inserimento e rimozione della scheda di memoria

29 Impostazioni iniziali

- 29 Configurazione di base
- 31 Modifica del fuso orario
- 31 Inizializzazione della memoria

34 Utilizzo della videocamera

- 34 Operazioni con lo schermo tattile
- 35 Utilizzo dei menu
- 38 Modalità operative

■ Ripresa e riproduzione di base

- 41 Registrazione semplice**
- 41 Ripresa di video

- 43 Informazioni sulla funzione Smart AUTO
- 45 IS intelligente
- 46 Ripresa di foto
- 48 Uso dello zoom

51 Riproduzione semplice

- 51 Riproduzione di video
- 55 Visualizzazione delle foto
- 57 Eliminazione delle scene
- 59 Eliminazione di foto

■ Ripresa avanzata

- 62 Selezione del formato dei filmati (AVCHD/MP4)
- 62 Selezione della qualità video
- 65 **HFR48/HFR47/HFR46** Selezione della memoria (incorporata o scheda di memoria) per la registrazione
- 65 **HFR48/HFR47/HFR46** Registrazione doppia e registrazione relay
- 66 Modalità Baby
- 67 Modalità cinema e filtri cinematografici
- 68 Modalità scene speciali
- 71 Modalità AE programmata: regolate le impostazioni secondo le vostre esigenze
- 71 Decorazione: Aggiunta di un tocco personale
- 76 Istantanee video
- 77 Stabilizzazione avanzata dell'immagine
- 78 Powered IS
- 78 Rilevamento e puntamento viso
- 80 Dissolvenze
- 81 Regolazione dell'esposizione
- 83 Regolazione della messa a fuoco
- 84 Preregistrazione
- 85 Bilanciamento del bianco
- 86 Autoscatto
- 87 Velocità dei fotogrammi
- 88 Telemacro
- 89 Scene audio
- 90 Livello di registrazione audio
- 92 Uso delle cuffie

■ Riproduzione ed editing avanzati

- 94 Cattura di foto e di scene istantanee video da un filmato
- 95 Riproduzione di scene nell'album Baby
- 96 Riproduzione delle scene istantanee video
- 97 Riproduzione con musica di sottofondo
- 100 Selezione del punto di avvio della riproduzione
- 101 Suddivisione delle scene
- 102 Taglio delle scene
- 103 Presentazione

■ Connessioni esterne

105 Terminali sulla videocamera

- 106 Diagrammi di connessione

109 Riproduzione su schermi TV

110 Salvataggio e condivisione delle registrazioni

- 110 **HFR48/HFR47/HFR46** Copia di filmati e foto su una scheda di memoria
- 113 **HFR48/HFR47/HFR46** Conversione di filmati al formato MP4
- 114 Salvataggio delle registrazioni su un computer
- 119 **HFR48/HFR47/HFR46** Salvataggio della memoria: salvate su un disco rigido esterno tutta la memoria
- 123 Copia delle registrazioni su un videoregistratore esterno
- 125 Caricamento di MP4 e foto in rete

■ HFR48 / HFR47 / HFR46 Funzioni Wi-Fi

- 126 Introduzione al Wi-Fi
- 129 Registrazione di filmati utilizzando uno smartphone come telecomando
- 130 Visualizzazione a distanza: Visualizzazione delle registrazioni con un browser Web su un dispositivo iOS o uno smartphone Android
- 132 Caricamento di video con un dispositivo iOS
- 134 Condividere registrazioni con CANON iMAGE GATEWAY
- 141 Riproduzione su un computer
- 142 Connessione Wi-Fi tramite un punto di accesso
- 147 Visualizzazione e modifica delle impostazioni Wi-Fi

■ Informazioni aggiuntive

150 Appendice: Elenchi opzioni di menu

- 150 Pannelli [▶⚙️ Funzioni principali] e [Modifica]
- 153 Menu [!⚙️ Altre impostazioni]

162 Appendice: Indicazioni sullo schermo e icone

166 Problemi?

- 166 Risoluzione dei problemi
- 172 Elenco dei messaggi

183 Consigli d'uso

- 183 Precauzioni per l'utilizzo
- 187 Manutenzione/Altro
- 188 Impiego della videocamera all'estero





189 Informazioni aggiuntive

- 189 Accessori
- 190 Accessori opzionali
- 194 Specifiche tecniche
- 198 Indice

Informazioni su questo manuale

Grazie per avere scelto una Canon LEGRIA HF R48 / LEGRIA HF R47 / LEGRIA HF R46 / LEGRIA HF R406. Prima di utilizzare la videocamera, vi preghiamo di leggere questo manuale con attenzione e di conservarlo per farvi riferimento in futuro. In caso di eventuale malfunzionamento della videocamera, consultate *Risoluzione dei problemi* (📖 166).

Simboli usati in questo manuale

-  **IMPORTANTE:** precauzioni relative al funzionamento della videocamera.
-  **NOTE:** argomenti aggiuntivi a complemento delle procedure operative di base.
-  **PUNTI DA CONTROLLARE:** limitazioni o requisiti relativi alla funzione descritta.
- : numero della pagina di riferimento sul manuale.
- **HFR48**: testo valido solo per i modelli indicati nell'icona.
- In questo manuale vengono utilizzati i seguenti termini:
 - se non specificato come “scheda di memoria” o “memoria interna”, il termine “memoria” indica entrambe.
 - “Scena” si riferisce a un'unità di filmato dal punto in cui viene premuto il pulsante  per avviare la registrazione fino a quello in cui viene premuto nuovamente per sospenderla.
 - “Foto” e “immagine fissa” sono usati intercambiabilmente con lo stesso significato.
- Le fotografie comprese in questo manuale sono immagini simulate riprese con una fotocamera fissa. Se non indicato diversamente, le illustrazioni e le icone di menu si riferiscono alla **HFR48**.

AUTO indica che una funzione è disponibile nella modalità operativa indicata mentre **AUTO** indica che la funzione non è disponibile. Le modalità operative sono suddivise nei seguenti tre gruppi. Per istruzioni più dettagliate, consultate *Modalità operative* (📖 38).

Le parentesi quadre [] vengono utilizzate per fare riferimento ai pulsanti di controllo e alle opzioni di menu che toccherete sullo schermo e ad altri display e messaggi su schermo.

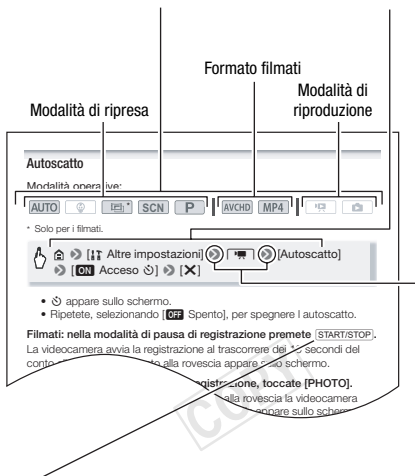

Il nome dei pulsanti e dei selettori presenti sulla videocamera è indicato all'interno di un "riquadro". Ad esempio **START/STOP**.

La freccia ➤ viene utilizzata per abbreviare le selezioni di menu. Per informazioni più dettagliate su come usare i menu, consultate *Utilizzo dei menu* (📖 35). Per una panoramica generale su tutte le opzioni e le impostazioni di menu disponibili, consultate l'appendice *Elenchi opzioni di menu* (📖 150).

Accessori e CD-ROM forniti in dotazione

I seguenti accessori sono forniti in dotazione con la videocamera:

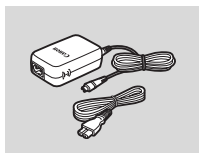

▶ Adattatore di alimentazione compatto CA-110E (incl. cavo di alimentazione)

Pacco batteria BP-718 ◀

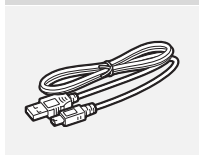

▶ Cavo USB IFC-300PCU/S

Cavo HDMI ad alta velocità HTC-100/S ◀

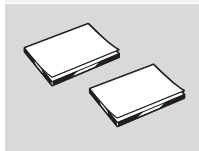
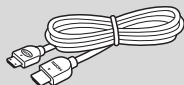

▶ Guida rapida
▶ Guida per la configurazione Wi-Fi di base*

Guida introduttiva di Transfer Utility LE (vedi sotto) ◀



* Solo **HFR48** / **HFR47** / **HFR46**.

Guida introduttiva di Transfer Utility LE: questa guida spiega come scaricare il software **Transfer Utility LE** PIXELA, che consente di salvare i filmati AVCHD e trasferire dati musicali dal CD-ROM Canon LEGRIA fornito alla videocamera (vedi la pagina seguente). Per informazioni dettagliate sull'utilizzo del software, consultate la Guida del software **Transfer Utility LE** incluso nel software scaricato.

i NOTE

- Se viene scossa, la videocamera potrebbe fare un rumore (📖 169).

Con la videocamera viene fornito anche il **CD-ROM Canon LEGRIA**. Il CD-ROM contiene i seguenti componenti:

- Manuale di istruzioni - La versione completa del Manuale di istruzioni della videocamera (questo file PDF).
- ImageBrowser EX - Il CD-ROM contiene un installatore automatico per il software **ImageBrowser EX** che permette di salvare e gestire foto e filmati MP4, nonché di caricare questi ultimi su CANON iIMAGE GATEWAY*, YouTube e Facebook. L'installazione completa del software richiede una connessione a Internet.
- Dati musicali - File musicali utilizzabili come musica di sottofondo durante la riproduzione. Questi file musicali possono essere utilizzati esclusivamente con il software di PIXELA. Il disco non è riproducibile con lettori CD.
- Dati Image Mix - File di immagini (quadri) che possono essere utilizzati con la funzione mix di immagini.

* CANON iIMAGE GATEWAY è un servizio online che permette di condividere filmati e foto, creare album fotografici e molto altro ancora. Il servizio potrebbe non essere disponibile in tutti i paesi/regioni.

COPY

Denominazione delle parti

Vista da sinistra

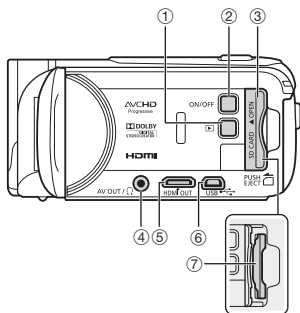

- ① Pulsante ▶ (modalità di riproduzione) (📖 40)
- ② Pulsante ON/OFF (📖 21)
- ③ Coperchio dell'alloggiamento della scheda di memoria
- ④ Terminale AV OUT (📖 105, 107)/ Terminale 🎧 (cuffie) (📖 92)
- ⑤ Terminale HDMI OUT (📖 105, 106)
- ⑥ Terminale USB (📖 105, 108)
- ⑦ Alloggiamento della scheda di memoria (📖 27)
- ⑧ Pulsante START/STOP (📖 41)
- ⑨ Terminale DC IN (📖 19)
- ⑩ Cinghia dell'impugnatura (📖 22)
- ⑪ Selettore copriobiettivo (📖 23)
- ⑫ Microfono stereo (📖 90)

Vista da destra

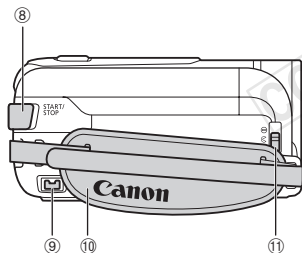

Vista frontale

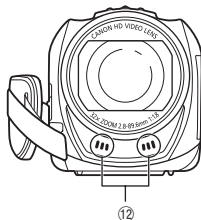

Vista superiore

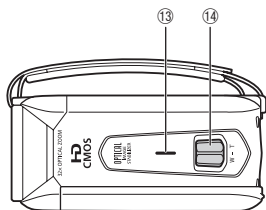

- ⑬ Altoparlante (📖 53)
- ⑭ Leva dello zoom (📖 48)
- ⑮ Schermo LCD a sfioramento (📖 23, 34)
- ⑯ Indicatore ACCESS (accesso alla memoria) (📖 41)
- ⑰ **HFR48 HFR47 HFR46** Antenna Wi-Fi (📖 128)

Pannello LCD

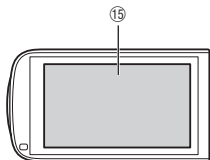

Vista posteriore

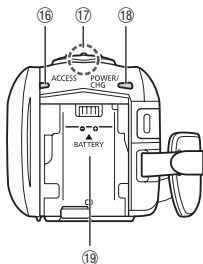

- ⑱ Indicatore POWER/CHG (carica):
Verde – Accesa
Rosso – Carica (📖 19)
- ⑲ Alloggiamento batteria (📖 19)
- ⑳ **Numero di serie**

Vista inferiore

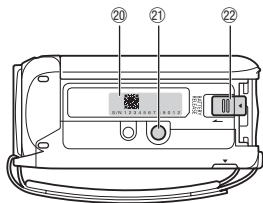

- ㉑ Attacco per treppiede (📖 184)
- ㉒ Selettore BATTERY RELEASE (📖 20)

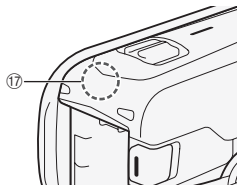



Preparazione

Per aiutarvi a conoscere meglio la videocamera, in questo capitolo vengono descritte operazioni essenziali quali l'utilizzo dello schermo a sfioramento, la navigazione dei menu e le impostazioni iniziali.

Operazioni iniziali

Carica del pacco batteria

La videocamera può essere alimentata con un pacco batteria o direttamente utilizzando l'adattatore di alimentazione compatto.

Per conoscere i tempi approssimati di ricarica e quelli di registrazione/riproduzione con un pacco batteria completamente carico consultate *Durata di carica, registrazione e riproduzione* (📖 190).

- 1 Collegate il cavo di alimentazione all'adattatore di alimentazione compatto.
- 2 Collegate il cavo di alimentazione alla presa di corrente di rete.
- 3 Collegate l'adattatore di alimentazione compatto al terminale DC IN della videocamera.
- 4 Inserite il pacco batteria nella videocamera.

Inserite con cautela il pacco batteria nell'unità di attacco e fatelo scorrere fino a sentire uno scatto.

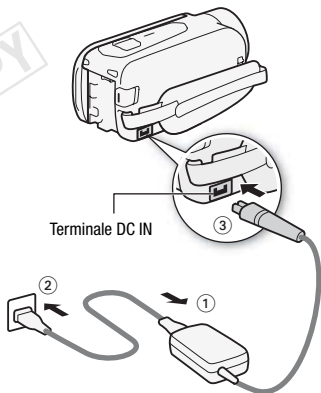

5 La ricarica si avvierà quando la videocamera viene spenta.

- Se la videocamera è accesa, con lo spegnimento si spegnerà anche l'indicatore verde POWER/CHG. Dopo qualche istante, l'indicatore POWER/CHG si accenderà con luce rossa (ricarica del pacco batteria). L'indicatore POWER/CHG rosso si spegnerà quando il pacco batteria risulterà completamente caricato.
- Se l'indicatore lampeggia, consultate *Risoluzione dei problemi* (📖 169).

Indicatore POWER/CHG (carica)

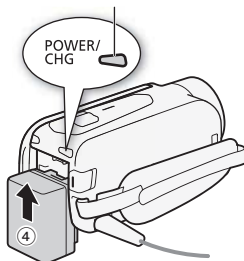

Per rimuovere il pacco batteria

- 1 Fate scorrere **BATTERY RELEASE** in direzione della freccia e tenetelo premuto.
- 2 Fate scorrere il pacco batteria verso il basso ed estraetelo.

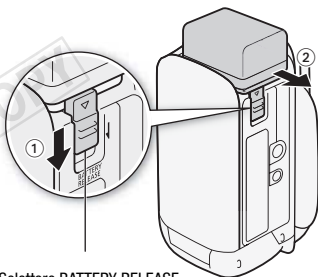

Selettore BATTERY RELEASE

! IMPORTANTE

- Prima di collegare o scollegare l'adattatore di alimentazione compatto, ricordatevi di spegnere la videocamera. Dopo aver spento la videocamera, i dati importanti vengono aggiornati in memoria. Attendete finché l'indicatore verde POWER/CHG non si spegne.
- Al terminale DC IN della videocamera o all'adattatore di alimentazione compatto non collegate apparecchi elettrici che non siano espressamente indicati per l'uso con la videocamera.

- Per prevenire il danneggiamento dell'apparecchio e l'eccessivo surriscaldamento non collegate l'adattatore di alimentazione compatto fornito in dotazione a convertitori di tensione del tipo utilizzabile all'estero, a sorgenti elettriche di aerei o navi, a invertitori DC-AC, ecc.

NOTE

- Si consiglia di caricare il pacco batteria ad una temperatura compresa tra 10 °C e 30 °C. Se la temperatura ambiente o del pacco batteria non è compresa fra 0 °C e 40 °C circa, la ricarica non si avvierà.
- Se la temperatura ambiente o quella del pacco batteria è bassa, la ricarica può richiedere più tempo del solito.
- Il pacco batteria si ricarica solo se la videocamera è spenta.
- Se durante la ricarica di un pacco batteria è stato scollegato l'alimentatore, controllare che l'indicatore POWER/CHG sia spento prima di collegarlo nuovamente.
- Se la durata residua della batteria è limitata, potete alimentare la videocamera con l'adattatore di alimentazione compatto così da non consumare il pacco batteria.
- Con il tempo, i pacchi batteria caricati si scaricano. Per un funzionamento ottimale caricatevi il giorno stesso o il giorno prima dell'utilizzo.
- I pacchi batteria di questa videocamera visualizzano la durata residua della batteria. La prima volta che utilizzate un pacco batteria, caricatelo completamente e usate la videocamera finché la batteria non si esaurisce del tutto. Grazie a ciò, la durata di registrazione residua verrà visualizzata accuratamente.
- Vi consigliamo di predisporre pacchi batteria per una durata complessiva doppia o tripla rispetto alla durata prevista.

Accendere la videocamera

Potete accendere e spegnere la videocamera anche aprendo e chiudendo il pannello LCD. La prima volta che accendete la videocamera, verranno visualizzate le schermate di configurazione iniziale che vi guideranno nella configurazione delle impostazioni principali ( 29).

Aprire il pannello LCD per accendere la videocamera.

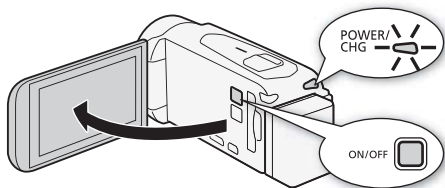

Per spegnere la videocamera

Chiudete il pannello LCD o premete

ON/OFF .

i NOTE

- Potete utilizzare l'opzione [Accens. aprendo pann. LCD] per accendere e spegnere la videocamera solo premendo **ON/OFF** .

Utilizzo della cinghia dell'impugnatura

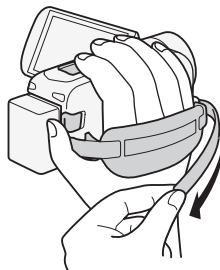

Serraggio della cinghia dell'impugnatura.

Regolatela in modo che sia possibile raggiungere la leva dello zoom con il dito indice e il pulsante **START/STOP** con il pollice.

Rimozione della cinghia dell'impugnatura

- 1 Sollevate il risvolto imbottito dell'impugnatura e staccate il cinturino dal sostegno in velcro.

- 2 Tirate il cinturino e rimuovetelo prima dal gancio anteriore, poi dall'impugnatura e, infine, dal gancio posteriore sulla videocamera.

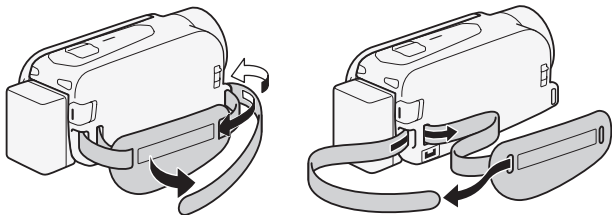

Apertura del copriobiettivo e regolazione dello schermo LCD

Prima di iniziare a registrare, aprite il copriobiettivo.

Per aprire il copriobiettivo, spostatene il selettore verso ☺.

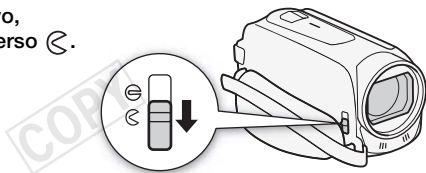

Rotazione del pannello LCD

La prima volta che aprete il pannello LCD, verranno visualizzate le schermate di configurazione iniziale che vi guideranno nella configurazione delle impostazioni principali (📖 29).

Aprire il pannello LCD ruotandolo di 90 gradi.

- Il pannello può essere ruotato di 90 gradi verso il basso.
- Il pannello può essere ruotato di 180 gradi verso l'obiettivo. Ruotare il pannello LCD di 180 gradi è utile per permettere all'operatore di vedersi nelle immagini scattate con l'autoscatto.

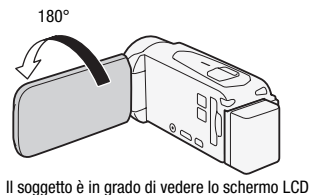
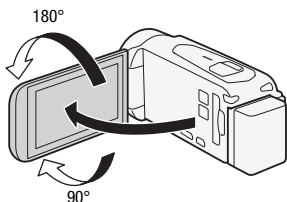

i NOTE







- **Schermo LCD:** lo schermo è prodotto con tecniche di costruzione di altissima precisione e consta di oltre il 99,99% di pixel operativi a specifica. Meno dello 0,01% dei pixel può saltuariamente fallire, ovvero apparire sottoforma di punti neri, rossi, blu o verdi. Ciò non ha tuttavia effetto sull'immagine registrata e non costituisce un malfunzionamento dell'apparecchio.
- Per informazioni su come prendersi cura dello schermo a sfioramento, consultate *Precauzioni per l'utilizzo* (📖 183), *Pulizia* (📖 187).
- La luminosità dello schermo è regolabile con le impostazioni **⚙️ ➡️** **[📺]** ➡️ [Luminosità LCD] e [Retroilluminazione]. Se l'adattatore è collegato, [Retroilluminazione] verrà impostato automaticamente su **[H Massima]**.

Utilizzo della scheda di memoria

Schede di memoria compatibili con la videocamera

Con questa videocamera si possono utilizzare i seguenti tipi di schede di memoria Secure Digital (SD) disponibili in commercio.

Al gennaio 2013, la funzione di registrazione di filmati è stata testata con schede di memoria SD/SDHC/SDXC prodotte da Panasonic, Toshiba e SanDisk. Per le informazioni più aggiornate sulle schede utilizzabili visitate il sito internet Canon del vostro paese.

Tipo di scheda di memoria:	 scheda di memoria SD,  scheda di memoria SDHC,  scheda di memoria SDXC
Classe di velocità SD*:	CLASS  CLASS  CLASS  CLASS 
Capacità:	128 MB o superiore**.

* Quando utilizzate una scheda di memoria SD la cui velocità non è classificata, in base al tipo di scheda di memoria potrebbe non essere possibile registrarvi filmati.

** Le schede di memoria SD con una capacità di 64 MB o inferiore non possono essere utilizzate per registrare i filmati.

NOTE

- **Informazioni sulla classe di velocità:** la classe di velocità è uno standard che indica la velocità minima garantita per il trasferimento dei dati delle schede di memoria SD/SDHC. Quando acquistate una scheda di memoria nuova, controllate il logo della classe di velocità sulla confezione.

Per registrare video con qualità video di 50P o 35 Mbps, si consiglia di utilizzare schede di memoria con classe di velocità SD 6 o 10. Per registrare video con altre opzioni di qualità video, si consiglia di utilizzare schede di memoria con classe di velocità SD 4, 6 o 10.

Schede di memoria SDXC

Questa videocamera consente l'utilizzo di schede di memoria SDXC. Quando si utilizzano queste schede di memoria con altri dispositivi, ad esempio registratori digitali, computer e lettori di schede, è **necessario controllare che tali dispositivi siano compatibili con le schede SDXC**. Per ulteriori informazioni sulla compatibilità, si consiglia di contattare il

produttore del computer, del sistema operativo o della scheda di memoria.

! IMPORTANTE

- Se utilizzate una scheda di memoria SDXC con un computer con sistema operativo non compatibile, il computer potrebbe richiedere di formattarla. In questo caso, **annullate l'operazione per evitare di perdere i dati.**
- Dopo ripetute registrazioni, cancellazioni e modifiche di scene (memoria frammentata), la scrittura dei dati sulla memoria potrebbe richiedere più tempo e la registrazione potrebbe interrompersi. Salvate le registrazioni e inizializzate la memoria.

COPY

Inserimento e rimozione della scheda di memoria

Se desiderate utilizzare una scheda di memoria, spegnete la videocamera prima di eseguire la configurazione iniziale, quindi inserite la scheda di memoria. Dopo aver eseguito la configurazione iniziale, inizializzate la scheda di memoria (📖 31).

1 Aprite il pannello LCD.

Se questa è la prima volta che accendete la videocamera, verrà visualizzata la schermata di selezione della lingua delle schermate di configurazione iniziale.

2 Premete **ON/OFF** per spegnere la videocamera.

Assicuratevi che l'indicatore POWER/CHG sia spento.

3 Aprite il coperchio dell'alloggiamento per scheda.

4 Inserite la scheda di memoria con leggera angolazione, con l'etichetta rivolta verso l'obiettivo e fino in fondo nell'apposito alloggiamento, finché non avvertirete uno scatto.

L'alloggiamento per schede di memoria è leggermente orientato verso l'obiettivo; fate attenzione a non danneggiare la scheda quando la inserite.

5 Chiudete il coperchio dell'alloggiamento della scheda di memoria.

Non forzate il coperchio se la scheda di memoria non è correttamente inserita.

Per rimuovere la scheda di memoria

Premete la scheda di memoria per sbloccarla. Quando la scheda di memoria esce, estraetela completamente.

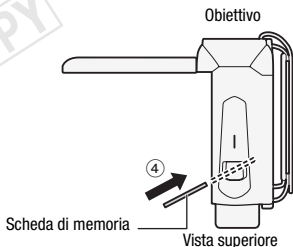
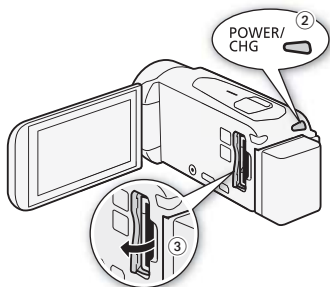

! IMPORTANTE

- Le schede di memoria hanno una parte anteriore e una posteriore che non sono intercambiabili. Inserendo la parte sbagliata della scheda di memoria si rischia di provocare un problema di funzionamento alla videocamera. Assicuratevi di inserire la scheda di memoria come descritto nella fase 4.

COPY

Impostazioni iniziali

Configurazione di base

La prima volta che accendete la videocamera, verrete guidati in una facile procedura per impostarne la configurazione iniziale mediante semplici schermate. Dovrete impostare data e ora, formato dei filmati ed altre funzioni di base. Per maggiori dettagli su come utilizzare lo schermo a sfioramento, consultate *Operazioni con lo schermo tattile* (📖 34).

1 Toccate la lingua da usare nelle indicazioni su schermo e quindi toccate [▷].

- Per trovare la lingua preferita potrebbe essere necessario scorrere le voci.
- Dopo aver selezionato una lingua, apparirà la schermata [Formato data].

Toccate [▷] dopo aver selezionato una lingua



2 Toccate [Y.M.D], [M.D,Y] o [D.M.Y] per selezionare il formato data preferito e quindi toccate [▷].

Dopo aver selezionato il formato della data, verrà visualizzata la schermata [Data/Ora] con il primo campo selezionato.

3 Toccate il campo che desiderate cambiare (anno, mese, giorno, ore o minuti).

4 Toccate [▲] o [▼] per modificare il campo come necessario.

5 Impostate l'ora e la data corretta cambiando tutti i campi nello stesso modo.

- Toccate [24H] per utilizzare l'orologio a 24 ore o lasciatelo deselezionato per utilizzare l'orologio a 12 ore (mattino/pomeriggio).



6 Toccate [OK] e quindi toccate [▷].

- Dopo aver selezionato la data e l'ora, verrà visualizzata la schermata [Formato filmati].

7 Toccate [AVCHD] o [MP4] per selezionare il formato dei filmati, quindi toccate [▷].

- **HFR48/HFR47/HFR46** Dopo aver selezionato il formato dei filmati, apparirà la schermata [Supporto reg. per video] in cui potete scegliere la memoria in cui registrare i filmati.
- **HFR406** Passate alla fase 10.

8 Toccate [] (memoria interna) o [] (scheda di memoria), quindi toccate [].

- Quando si seleziona la memoria, è possibile controllare anche il tempo di registrazione disponibile sulla base delle impostazioni di qualità video.
- Dopo aver selezionato la memoria in cui registrare i video, verrà visualizzata la schermata [Supporto reg. per foto].

9 Toccate [] (memoria interna) o [] (scheda di memoria), quindi toccate [].

Quando si seleziona la memoria, è possibile controllare anche il numero di foto di dimensioni 1920 x 1080 che si possono registrare.

10 Toccate [OK].

Questo completa la configurazione. Dopo aver visualizzato per alcuni istanti le impostazioni selezionate la videocamera sarà pronta per la registrazione.

NOTE

- Alcuni pulsanti di controllo, ad esempio [ZOOM], [PHOTO], appariranno in inglese indipendentemente dalla lingua selezionata.
- La lingua può essere modificata anche in seguito mediante l'opzione [] [Lingua]. Data e ora possono essere modificate anche successivamente con l'impostazione [] [Data/Ora]. Il formato dei filmati può essere modificato anche in seguito, mediante l'impostazione [] [Formato filmati]. **HFR48/HFR47/HFR46** Potete selezionare la memoria di filmati e foto anche successivamente, con le impostazioni [] [Supporti di registraz.] [Supporto reg. per video] e [Supporto reg. per foto].
- Non utilizzando la videocamera per circa 3 mesi, la batteria al litio ricaricabile incorporata può scaricarsi completamente, determinando di conseguenza la perdita della regolazione della data e dell'ora. In tal caso, ricaricate la batteria al litio incorporata (186). La prossima volta che riaccenderete la videocamera dovrete configurarne nuovamente le impostazioni iniziali.

Modifica del fuso orario

Cambiate il fuso orario in base alla zona in cui vi trovate. L'impostazione predefinita è Parigi. Inoltre, la videocamera è in grado di mantenere la data e l'ora di una seconda località. Questa funzione è molto comoda in viaggio, in quanto consente di impostare l'ora della località di destinazione o quella del proprio paese.

Modalità operative:



1 Aprire la schermata [Fuso orario/Ora legale].

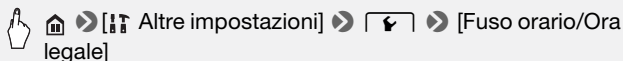

- 2 Toccate [] per impostare il fuso orario di casa o [] per impostare il fuso orario della località di destinazione quando si viaggia.
- 3 Toccate [] o [] per impostare il fuso orario desiderato. Se necessario, toccate [] per impostare l'ora legale.
- 4 Toccate [] per chiudere il menu.

Inizializzazione della memoria

Inizializzate le schede di memoria quando le utilizzate per la prima volta su questa videocamera. Potete inizializzare una scheda di memoria o la memoria interna (solo **HFR48/HFR47/HFR46**) anche per eliminare definitivamente tutte le registrazioni contenute.

HFR48/HFR47/HFR46 Al momento dell'acquisto, la memoria interna è preinizializzata e contiene file musicali da utilizzare come sottofondo nonché immagini da usare con la funzione mix di immagini (riquadri di mix di immagini).

Modalità operative:









1 Alimentate la videocamera con l'adattatore di alimentazione compatto.





Non scollegate la sorgente di alimentazione né spegnete la videocamera fino a quando l'inizializzazione non è completata.

2 Inizializzate la memoria.

HFR48 / HFR47 / HFR46

  ➤  [Altre impostazioni] ➤  ➤ [Inizializza  / ] ➤ [Mem. integrata] o [ Scheda] ➤ [Inizializza] ➤ [Inizializzazione completa]¹ ➤ [Si]² ➤ [OK] ➤ [X]

HFR406

  ➤  [Altre impostazioni] ➤  ➤ [Inizializza ] ➤ [Inizializza] ➤ [Inizializzazione completa]¹ ➤ [Si]² ➤ [OK] ➤ [X]

¹ Toccate questa opzione se desiderate cancellare fisicamente tutti i dati piuttosto che azzerare la tabella di allocazione dei file nella memoria.

² Se selezionate l'opzione [Inizializzazione completa], potete toccare [Annulla] per annullare l'inizializzazione mentre è in corso. Tutte le registrazioni vengono cancellate e la memoria può essere utilizzata senza problemi.

IMPORTANTE

- L'inizializzazione della memoria elimina tutte le registrazioni in via permanente. Le registrazioni originali perdute non potranno più essere recuperate. Accertatevi di avere già salvato le registrazioni importanti su un dispositivo esterno ( 110).
- Inizializzando una scheda di memoria, i file musicali e le immagini eventualmente trasferiti sulla scheda verranno cancellati in via definitiva. (**HFR48 / HFR47 / HFR46** I file musicali e i riquadri di mix di immagini preinstallati nella memoria interna verranno ripristinati dopo l'inizializzazione). Per trasferire sulla scheda di memoria collegata al computer i file musicali contenuti nel CD-ROM LEGRIA fornito:
 - Utenti Windows: Rimuovete dalla videocamera la scheda di memoria, collegatela a un computer e usate il software per filmati AVCHD **Transfer Utility LE**. Per ulteriori informazioni, consultate la Guida del software PIXELA (file PDF).

- Utenti Mac OS: rimuovete la scheda di memoria dalla videocamera e collegatevi a un computer. Usate Finder per trasferire sulla scheda di memoria collegata al computer i file musicali dalla cartella "MUSIC" nel CD-ROM LEGRIA fornito. Consultate *File musicali* (📖 197) in merito alla struttura delle cartelle della scheda di memoria.

COPY

Utilizzo della videocamera

Operazioni con lo schermo tattile

I pulsanti di controllo e le opzioni di menu che appaiono sullo schermo a sfioramento cambiano in modo dinamico a seconda della modalità operativa e dell'operazione che si sta eseguendo. Con l'interfaccia intuitiva dello schermo a sfioramento avrete tutti i pulsanti di controllo a vostra disposizione.

Tocco

Toccate un elemento visualizzato sullo schermo tattile.

Consente di avviare la riproduzione di una scena in un schermo di indice, selezionare un'impostazione dal menu, ecc.

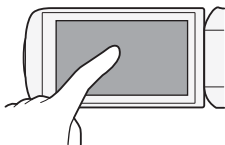

Trascinamento

Continuando a toccare lo schermo, spostate il dito su o giù oppure verso destra o sinistra sullo schermo.

Si utilizza per scorrere i menu, cercare tra le pagine delle schermate di indice o per le regolazioni, ad esempio quella del volume, tramite barra a scorrimento.

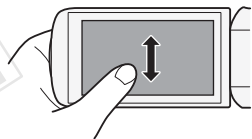

! IMPORTANTE

- Nei seguenti casi potrebbe non essere possibile svolgere correttamente le operazioni di tocco.
 - Utilizzando le unghie o altri oggetti appuntiti, come ad esempio penne a sfera.
 - Azionamento dello schermo a sfioramento con dita bagnate o coperte da guanti.
 - Quando si tocca facendo eccessiva pressione con le dita.

Utilizzo dei menu



Molte delle funzioni della videocamera possono essere impostate con i menu disponibili nel menu  (Home). Inoltre, troverete utile imparare come aprire anche gli altri menu per accedere a tutte le funzioni offerte dalla vostra videocamera.

Menu (Home)

Dal menu  (Home) si accede alla maggior parte delle funzioni e impostazioni della videocamera.

Modalità operative:



- 1 Toccate [] in alto a sinistra sullo schermo per aprire il menu  (Home).
- 2 Muovete il dito verso destra o sinistra per portare al centro dello schermo il menu desiderato.
- 3 Toccate l'icona del menu desiderato per aprirlo.

I seguenti paragrafi descrivono i vari menu. I menu visualizzati variano a seconda che la videocamera si trovi in modalità di registrazione o in modalità di riproduzione.







In modalità di registrazione



In modalità di riproduzione



Menu disponibili in modalità di registrazione

Menu	Descrizione
[  Altre impostazioni]	Apri i menu [  Altre impostazioni], da cui si può accedere a varie impostazioni della videocamera. Per maggiori dettagli su come utilizzare questo menu, consultate <i>Utilizzo dei menu</i> [  Altre informazioni] ( 37).

Menu	Descrizione
[Configuraz. registraz.]	Aprire questo menu per selezionare il formato del filmato (62), la qualità video (62), la memoria utilizzata per la registrazione* (65) e se utilizzare la registrazione doppia o la registrazione relay (65).
[Modalità di ripresa]	Questo menu consente di selezionare la modalità di ripresa. Ciascuna delle 5 modalità disponibili offre funzionalità e funzioni di controllo della videocamera diverse. Per maggiori dettagli consultate <i>Filmati</i> (38).
[Funzioni principali]	Contiene le funzioni comunemente utilizzate per le riprese, ad esempio messa a fuoco ed esposizione. Per maggiori dettagli su come utilizzare questo menu, consultate <i>Pannello [Funzioni principali]</i> (38).
[Controllo remoto+ Streaming]*	Dopo aver installato la app di controllo remoto, potete utilizzare lo smartphone come un telecomando per registrare filmati con la videocamera (129).







* **HFR48 / HFR47 / HFR46** solamente.

Menu disponibili in modalità di riproduzione



Menu	Descrizione
[Altre impostazioni]	Aprire il menu [Altre impostazioni] (37). Le funzioni disponibili variano a seconda della modalità di registrazione o di riproduzione della videocamera.
[Riproduzione foto]	Attiva la modalità di riproduzione foto della videocamera (55).
[Riproduzione filmati]	Attiva la modalità di riproduzione filmati della videocamera (51).
[Album Baby]	Potete riprodurre i filmati ripresi con la funzione modalità Baby (95).
[Istantan. video]	Potete anche riprodurre scene con istantanee video (96).
[Wi-Fi]*	Consente di accedere alle varie funzioni Wi-Fi, come il caricamento di registrazioni sul Web e la riproduzione di registrazioni mediante uno smartphone. Per maggiori dettagli sulle funzioni Wi-Fi, consultate <i>Funzioni Wi-Fi</i> (126).

* **HFR48 / HFR47 / HFR46** solamente.

NOTE

- Per brevità, tutti i riferimenti alle impostazioni del menu  (Home) indicheranno solo l'icona del menu, la scheda del sottomenu desiderato (per le impostazioni del menu  Altre impostazioni]) e il nome dell'impostazione. Ad esempio, per regolare la luminosità dello schermo LCD, utilizzate l'impostazione     [Luminosità LCD].









Utilizzo dei menu Altre impostazioni]

Consultate *Menu  Altre impostazioni]* ( 153) per informazioni sulle funzioni disponibili.

Modalità operative:



* Nella modalità  l'accesso alle funzioni è limitato.

- 1 Toccate  in alto a sinistra sullo schermo per aprire il menu  (Home).
 - 2 Muovete il dito verso destra o sinistra per portare al centro  Altre impostazioni].
 - 3 Toccate l'icona per aprire il menu  Altre impostazioni].
 - 4 Toccate la finestra del menu desiderato.
 - 5 Spostate il dito su e giù per visualizzare nella barra arancione di selezione l'impostazione da modificare.
 - Per lo scorrimento potete anche usare le icone  e .
 - Le opzioni di menu non disponibili appaiono ombreggiate.
 - Potete toccare una voce di menu qualsiasi sullo schermo per portarla direttamente nella barra di selezione.
 - 6 Quando la voce di menu desiderata è nella barra di selezione, toccate .
 - 7 Toccate l'opzione desiderata e poi .
- Toccando  potete chiudere il menu in qualsiasi momento.

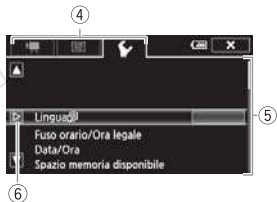

Pannello [🔊 Funzioni principali]

Il pannello [🔊 Funzioni principali] contiene le funzioni di ripresa fondamentali. Per informazioni sulle funzioni disponibili consultate *Pannello [🔊 Funzioni principali]* (📖 150).

Modalità operative:



* Nella modalità **AUTO** l'accesso alle funzioni è limitato.

Tocate [🔊] in basso a destra sullo schermo per aprire il pannello [🔊 Funzioni principali].

In modalità **P**

Tocate per fare scorrere verso l'alto o il basso.



Spostate il dito su e giù lungo la barra di scorrimento per visualizzare il resto del pannello

Tocate il pulsante di controllo della funzione prescelta

Per trovare il pulsante di controllo della funzione desiderata potrebbe essere necessario spostare il dito su e giù lungo la barra di scorrimento o toccare [▲] e [▼].

Modalità operative

Filmati



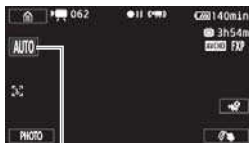

Durante le registrazioni, la modalità operativa della videocamera è determinata dal menu [Modalità di ripresa] nel menu 🏠 (Home) e dall'opzione [Formato filmati] del menu [🔊 Configuraz. registraz.]. Eseguite la seguente procedura per impostare la modalità di ripresa. Per informazioni dettagliate su come impostare il formato del filmato, consultate *Selezione del formato dei filmati (AVCHD/MP4)* (📖 62).

- 1 Toccate il pulsante Modalità di ripresa sul lato sinistro dello schermo.
- 2 Spostate il dito su o giù per portare al centro la modalità di ripresa desiderata, quindi toccate [OK].





Pulsante Modalità di ripresa





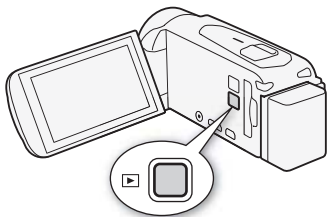

Per le modalità  e  sono necessarie ulteriori selezioni e poi toccate [OK].

Modalità di ripresa	Operazione
 (Modalità Baby)	La modalità Baby vi consente di registrare tutti i momenti preziosi del vostro bambino (📖 66).
 (Modalità AUTO)	Lasciate che la videocamera si occupi di quasi tutte le impostazioni mentre vi concentrate sulla registrazione (📖 41). Ideale per i principianti o per chi preferisce non doversi preoccupare di minuziose impostazioni della videocamera.
 (Modalità cinema)	Conferite un aspetto cinematografico alle vostre registrazioni e utilizzare filtri cinematografici per creare filmati esclusivi (📖 67).
 (Modalità scene speciali)	Da paesaggi notturni alle spiagge più bianche la videocamera selezionerà le impostazioni ottimali per la situazione in cui vi trovate (📖 68).
 (Modalità AE programmata)	Divertitevi accedendo pienamente a menu, impostazioni e funzioni avanzate (📖 71).

Riproduzione

Premete il pulsante  per passare dalla modalità videocamera (registrazione) a quella di riproduzione e viceversa. Quando la videocamera è spenta, potete premere  per accenderla direttamente nella modalità di riproduzione.



Modalità di riproduzione	Operazione
	Riproduzione di filmati ( 51). Potete anche aprire gli schermi indice per riprodurre solo scene di istantanee video ( 96) o scene registrate in modalità Baby ( 95).
	Visualizzazione delle foto ( 55).

NOTE

- **HFR48 / HFR47 / HFR46** Quando si passa ad una modalità di riproduzione, la memoria selezionata per la riproduzione sarà quella attualmente utilizzata per la registrazione.



Ripresa e riproduzione di base

In questo capitolo trovate informazioni su come registrare facilmente video e foto nella modalità **AUTO**, su come riprodurli e su come utilizzare le altre funzioni principali della videocamera. Per accedere pienamente ai menu e alle funzioni più avanzate, consultate *Ripresa avanzata* (📖 62) e *Riproduzione ed editing avanzati* (📖 94).

Registrazione semplice

Ripresa di video

La modalità **AUTO** vi permette di riprendere splendidi video lasciando che la videocamera regoli automaticamente le impostazioni in base alla situazione.

Modalità operative:



PUNTI DA CONTROLLARE

- **Prima di iniziare a registrare**, effettuate innanzitutto una prova di registrazione per verificare che la videocamera funzioni correttamente.

1 Aprite il pannello LCD per accendere la videocamera.

- **HFR48/HFR47/HFR46** Per impostazione predefinita, i filmati vengono registrati sulla memoria interna. È possibile scegliere la memoria da utilizzare per la registrazione di filmati (📖 65).
- Potete anche premere **[ON/OFF]**.

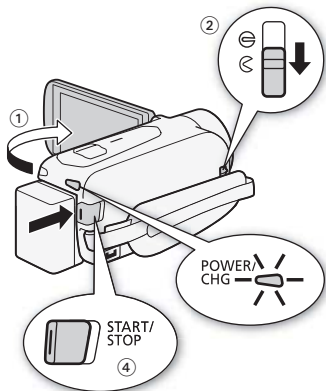

2 Abbassate la levetta del copriobiettivo.

3 Impostate la videocamera sulla modalità **[AUTO]**.



AUTO (icona modalità di ripresa) ➤ **[AUTO Auto]** ➤ **[OK]**

- Questa operazione è necessaria solo la prima volta che utilizzate la videocamera.
- Per cambiare il formato di registrazione consultate *Selezione del formato dei filmati (AVCHD/MP4)* (📖 62).



Pulsante Modalità di ripresa

4 Per avviare la registrazione, premete **[START/STOP]**.

- Premete nuovamente **[START/STOP]** per sospendere la registrazione.
- L'indicatore ACCESS lampeggia di tanto in tanto durante la registrazione della scena.

Al termine della registrazione

- 1 Assicuratevi che l'indicatore ACCESS (accesso alla memoria) sia spento.
- 2 Chiudete il pannello LCD per spegnere la videocamera.
Potete anche premere **ON/OFF**.
- 3 Alzate la levetta del copriobiettivo.

Informazioni sulla modalità **AUTO**

- Nella modalità **AUTO** sono disponibili solo le seguenti funzioni.
 - Zoom (📖 48).
 - Istantanee video (📖 76).
 - Rilevamento e puntamento del viso (📖 78) per bellissime riprese dei soggetti anche se in movimento.
 - Decorazione (📖 71) per aggiungere un divertente tocco personale utilizzando timbri, disegni, mix di immagini e altro ancora.

Informazioni sulla funzione **Smart AUTO**

Nella modalità **AUTO**, la videocamera rileverà automaticamente determinate caratteristiche relative a soggetto, sfondo, condizioni di illuminazione, ecc. e ottimizzerà varie impostazioni (tra cui messa a fuoco, esposizione, colore, stabilizzazione dell'immagine, qualità dell'immagine) per la scena da riprendere. L'icona Smart AUTO sarà sostituita da una delle seguenti.



Icone Smart AUTO





Sfondo → (colore dell'icona)	Luminoso* (grigio)	Cielo blu* (celeste)	Colori vividi* (verde/rosso)	Tramonti (arancione)
Soggetto ↓				
Persone (ferme)				—
Persone (in movimento)				—
Soggetti che non siano persone, ad esempio paesaggi	AUTO 	AUTO 	AUTO 	
Oggetti vicini	 	 	 	—

Sfondo → (colore dell'icona)	Soggetto ↓	Scuro (blu scuro)	
		Riflettore	Scena notturna
Persone (ferme)		—	—
Persone (in movimento)		—	—
Soggetti che non siano persone, ad esempio paesaggi	AUTO		
Oggetti vicini	 	—	—

* L'icona tra parentesi appare durante la retroilluminazione.

IS intelligente

IS intelligente fa sì che la videocamera selezioni l'opzione ideale per la stabilizzazione dell'immagine in base al metodo di ripresa. Nelle modalità **AUTO** e , l'icona IS intelligente sarà sostituita da una delle seguenti. Nelle altre modalità di ripresa, la stabilizzazione dell'immagine è impostabile manualmente ( 77).



Metodo di ripresa	Icona
Situazioni più comuni; zoomate in allontanamento (verso W); panoramiche su soggetti distanti.	 (IS dinamico)
Zoomata in avvicinamento (zoom verso T), quando si effettuano riprese rimanendo fermi, su soggetti distanti	 (Powered IS)*
Primo piano di un soggetto	 (Macro IS)
Quando si utilizza un treppiede	 (modalità treppiede)

* Potete utilizzare l'impostazione    [IS intelligente] per scegliere se la funzione Powered IS deve essere disponibile quando è attivata la funzione di IS intelligente.

IMPORTANTE

- Per proteggere l'obiettivo, tenete il copriobiettivo chiuso quando non state registrando filmati e quando non utilizzate la videocamera.
- Quando l'indicatore ACCESS (accesso alla memoria) è acceso o lampeggia, osservate le seguenti precauzioni. In caso contrario, si rischia la perdita definitiva dei dati o il danneggiamento della memoria.
 - Non aprite il coperchio dell'alloggiamento per scheda.
 - Non scollegate la sorgente di alimentazione né spegnete la videocamera.
 - Non cambiate la modalità operativa della videocamera.
- Assicuratevi di salvare regolarmente le registrazioni ( 110), in particolare quelle importanti. Canon declina ogni responsabilità per qualsiasi tipo di perdita o danneggiamento di dati.

NOTE

- **La modalità di risparmio energetico:** se    [Spegnimento automatico] è impostato su **[ON Acceso]**, la videocamera si spegnerà automaticamente per non consumare se alimentata con un pacco batteria e non utilizzata per 3 minuti. In tal caso, riaccendete la videocamera.

- Quando si registra in luoghi molto luminosi può essere difficile usare lo schermo LCD. In tal caso, potete regolare la retroilluminazione dello schermo LCD con [Retroilluminazione] o la sua luminosità con [Luminosità LCD].
- Se desiderate eseguire una registrazione di lunga durata mentre la videocamera si trova in una posizione fissa, ad esempio su un treppiede, potete farlo con il pannello LCD chiuso per risparmiare la carica della batteria. In tal caso, controllate che [Accens. aprendo pann. LCD] sia [Spento].
- Con certe condizioni, l'icona Smart AUTO che appare sullo schermo potrebbe non corrispondere alla scena del momento. Specialmente quando si riprendono sfondi arancioni o blu, potrebbe apparire l'icona Tramonto o una di quelle per Cielo blu e i colori potrebbero non risultare naturali. In tal caso si consiglia di effettuare la registrazione in modalità (📖 71).

Ripresa di foto

La videocamera consente anche di riprendere foto con la massima facilità. Potete riprendere foto anche mentre registrate un filmato.

Modalità operative:



1 Aprite il pannello LCD per accendere la videocamera.

- **HFR48 / HFR47 / HFR46** Per impostazione predefinita, le foto vengono registrate sulla memoria interna. È possibile scegliere la memoria da utilizzare per la registrazione delle foto (📖 65).
- Potete anche premere .

2 Abbassate la levetta del copriobiettivo.

3 Impostate la videocamera sulla modalità .

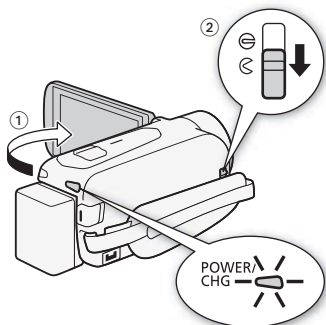









[Modalità di ripresa]

[**AUTO** Auto]

[OK]

- Questa operazione è necessaria solo la prima volta che utilizzate la videocamera.

4 Toccare [PHOTO] per scattare una fotografia.



Durante la registrazione della foto, l'indicatore ACCESS lampeggerà e verranno visualizzate brevemente sullo schermo un'icona verde (●) e    (solo **HFR48**/**HFR47**/**HFR46**) oppure   . Quando registrate una foto durante una ripresa, ● non comparirà.

Quando avete terminato di riprendere foto

- 1 Assicuratevi che l'indicatore ACCESS (accesso alla memoria) sia spento.
- 2 Chiudete il pannello LCD per spegnere la videocamera.
Potete anche premere .
- 3 Alzate la levetta del copriobiettivo.



IMPORTANTE

- Le informazioni contenute nei riquadri ( 43, 44, 45) e nelle sezioni IMPORTANTE ( 45) e NOTE ( 45) delle pagine precedenti si applicano anche alle foto.



NOTE

- Le immagini fisse vengono registrate come file JPG. La dimensione della foto è di 1920 x 1080*. Con queste dimensioni, una scheda di memoria da 1 GB può contenere circa 660 foto. Tuttavia il numero effettivo di immagini fisse registrabili varia in base al soggetto e alle condizioni di scatto.
* Quando la qualità video per i filmati MP4 è 4 Mbps, la dimensione delle foto è 1280 x 720. Con queste dimensioni, una scheda di memoria da 1 GB può contenere circa 1490 foto.
- Le foto non si possono scattare quando si effettua la dissolvenza in apertura o in chiusura di una scena.

Uso dello zoom

Vi sono due modi di eseguire una zoomata in avvicinamento e allontanamento: con la leva dello zoom sulla videocamera o con i controlli dello zoom sullo schermo a sfioramento. Potete anche scegliere il tipo di zoom (ottico, avanzato o digitale).

Modalità operative:



Uso della leva dello zoom

Per zoomare in allontanamento, fate scorrere la leva dello zoom verso **W** (grandangolo). Per zoomare in avvicinamento, portatela verso **T** (teleobiettivo).

Per default, la leva dello zoom funziona secondo una velocità variabile: premete delicatamente per zoomate lente e con più decisione per zoomate più veloci.

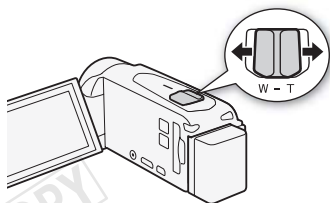

Utilizzo dei pulsanti di controllo dello zoom sullo schermo a sfioramento

- 1 **Visualizzate i pulsanti di controllo dello zoom sullo schermo a sfioramento.**

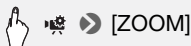

- I pulsanti di controllo dello zoom appaiono sulla sinistra dello schermo.

2 Toccate i pulsanti di controllo dello zoom per azionare lo zoom.

Toccate qualsiasi punto all'interno della zona **W** per zoomare in allontanamento o della zona **T** per zoomare in avvicinamento. Toccate più vicino al centro per una zoomata più lenta; toccate più vicino alle icone **W/T** per zoomate più veloci.



3 Toccate [START] per avviare la registrazione.

Toccate [STOP] per sospendere la registrazione.

4 Toccate [X] per nascondere i pulsanti di controllo dello zoom.

Selezione del tipo di zoom

La videocamera offre tre tipi di zoom: ottico, avanzato e digitale.

Modalità operative:



* Nella modalità **AUTO**, [Tipo zoom] sarà impostato su **[32x]** Ottico.













Opzioni

[32x Ottico] Per lo zoom ottico, la videocamera usa la funzione di ingrandimento ottico dell'obiettivo.

[53x Avanzato] Per lo zoom avanzato, la videocamera elabora l'immagine oltre il raggio dello zoom ottico per zoomate più ampie senza influire negativamente sull'immagine. A grandangolo massimo, l'angolo visivo con lo zoom avanzato è maggiore di quello con lo zoom ottico.

[1060x Digitale] (HFR47 [2650x Digitale]) Per lo zoom digitale (area celeste sulla barra dello zoom), l'immagine viene elaborata digitalmente e la sua qualità peggiora proporzionalmente all'ingrandimento.

NOTE

- Mantenetevi a circa 1 m dal soggetto. A grandangolo massimo, la distanza di messa a fuoco minima è di 1 cm. Utilizzando telemacro ( 88), a teleobiettivo massimo la distanza di messa a fuoco minima è di 50 cm.
- Potete anche impostare     [Velocità zoom] su una delle tre velocità costanti (3 è la più alta, 1 la più lenta). Con [Velocità zoom] impostata su [**VAR** Variabile], la velocità sarà maggiore nella modalità di pausa di registrazione rispetto a quando si registra, tranne quando è attivata la preregistrazione ( 84).
- Allo spegnimento, la videocamera si "ricorda" della posizione dello zoom e la ripristina quando viene riaccesa. Questa funzione può essere attivata tramite l'opzione     [Posizione di avvio dello zoom].

COPY

Riproduzione semplice

Riproduzione di video

Modalità operative:





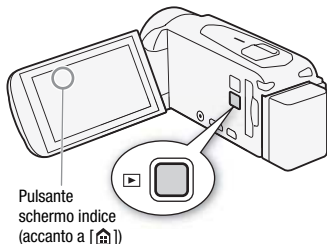

1 Premete  .





2 Se necessario, modificare lo schermo indice.



HFR48 / HFR47 / HFR46

 [ **AVCHD**] (pulsante schermo indice) ➤ Selezionate la memoria con la scena desiderata ( o  **SD**) e il formato di filmato della scena desiderata (**AVCHD** o **MP4**) ➤ [OK]

HFR406

 [ **AVCHD**] (pulsante schermo indice) ➤ Formato di filmato della scena desiderata (**AVCHD** o **MP4**) ➤ [OK]



- 1 Pulsante schermo indice. Visualizza la memoria correntemente selezionata (solamente **HFR48**/**HFR47**/**HFR46**) e il formato di filmato. Premete per cambiare schermo indice.
- 2 Muovete il dito verso sinistra o destra per aprire la pagina indice successiva o precedente.
- 3 Visualizza la pagina indice successiva o precedente.
- 4  Periodo tempo della scena ( 100; per filmati AVCHD).
i Informazioni scena (per i filmati MP4).
- 5 Data di registrazione (per i filmati AVCHD) o nome della cartella (per i filmati MP4;  160).

3 Cercate la foto che desiderate riprodurre.

4 Toccate la scena desiderata per riprodurla.

- La riproduzione si avvia dalla scena selezionata e continua fino alla fine dell'ultima scena nello schermo indice.
- Toccate lo schermo per visualizzare i pulsanti di controllo della riproduzione. Durante la riproduzione, i controlli di riproduzione scompaiono automaticamente dopo qualche secondo di inattività. Durante la pausa di riproduzione, toccate di nuovo lo schermo per nascondere i pulsanti di controllo della riproduzione.

Visualizzazione delle informazioni scena per i filmati MP4

- 1 Nello schermo indice [ Riproduzione filmati] per i filmati MP4, toccate [**i**].
- 2 Toccate la scena desiderata.

- Appare la schermata delle informazioni scena.
- Toccate ◀/▶ per selezionare la scena precedente/successiva.

3 Al termine, toccate [↶].

Durante la riproduzione:

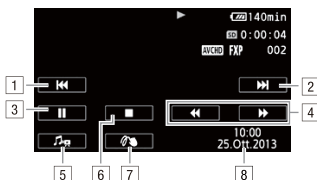

- 1 Andate all'inizio della scena. Toccate due volte per andare alla scena precedente.
- 2 Andate all'inizio della scena successiva.
- 3 Suspendete la riproduzione.
- 4 Riproduzione veloce* in avanti o all'indietro.
- 5 Visualizzate i controlli del volume (📖 53) e del bilanciamento del mixaggio del sottofondo musicale (📖 97).
- 6 Suspendete la riproduzione.
- 7 Decorazione (📖 71).
- 8 Data di registrazione (per i filmati AVCHD) o la data di inizio della registrazione (per i filmati MP4).

* Toccate più volte per aumentare la velocità di riproduzione di circa 5x → 15x → 60x rispetto alla velocità normale.

Regolazione del volume

- 1 Durante la riproduzione, toccate lo schermo per visualizzare i pulsanti di controllo della riproduzione.
- 2 Toccate [🎵], spostate il dito lungo la barra [Altoparlanti]* per regolare il volume, quindi toccate [↶].

* Quando [🔊] ➤ [👁️] ➤ [👁️] [AV/Cuffie] è impostato su [👂 Cuffie], regolate il volume sulla barra [Cuffie].

Durante la sospensione della riproduzione:

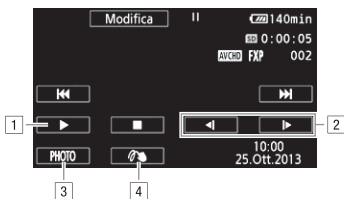





- 1 Riavviate la riproduzione.
- 2 Riproduzione in avanti/all'indietro lenta*.
- 3 Salvate come foto il fotogramma visualizzato (📖 95).
- 4 Decorazione (📖 71).

* Toccate più volte per aumentare la velocità di riproduzione di 1/8 → 1/4 rispetto alla velocità normale.

! IMPORTANTE

- Quando l'indicatore ACCESS (accesso alla memoria) è acceso o lampeggia, osservate le seguenti precauzioni. In caso contrario, i dati potrebbero andare perduti in via permanente.
 - Non aprite il coperchio dell'alloggiamento per scheda.
 - Non scollegate la sorgente di alimentazione né spegnete la videocamera.
 - Non premete .
- Potrebbe non essere possibile riprodurre con questa videocamera filmati registrati su una scheda di memoria utilizzando un altro dispositivo e poi ritrasferiti su una scheda di memoria collegata al computer.

i NOTE

- Potete utilizzare l'impostazione     [Visualizza data/ora] per scegliere se visualizzare la data di registrazione durante la riproduzione dei filmati.
- A seconda delle condizioni di registrazione, durante la riproduzione potrebbero verificarsi brevi interruzioni di immagine o sonoro.
- Durante la riproduzione veloce/lenta, l'immagine riprodotta può presentare qualche anomalia (riquadri, strisce, ecc.). Non verrà emesso audio.
- La velocità indicata sullo schermo è approssimativa.

- La riproduzione lenta all'indietro risulterà come una riproduzione continua all'indietro per fotogramma.
- Con i filmati MP4 non è possibile passare alla scena precedente o successiva.
- Non verrà emesso audio dall'altoparlante incorporato quando il cavo HDMI ad alta velocità in dotazione o il cavo video stereo STV-250N opzionale è collegato alla videocamera.

Visualizzazione delle foto

Modalità operative:



1 Premete .

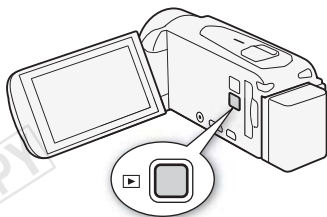

2 Aprite lo schermo indice [ Riproduzione foto].

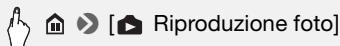

3 **HFR48/HFR47/HFR46** Se necessario, cambiate schermo indice.

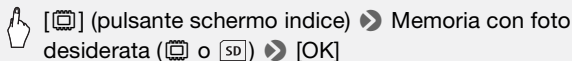

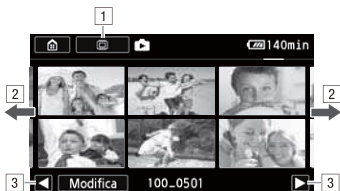

- 1 **HFR48 / HFR47 / HFR46** Pulsante schermo indice. Visualizza la memoria correntemente selezionata. Premete per cambiare schermo indice.
- 2 Muovete il dito verso sinistra/destra per vedere la pagina indice successiva/precedente*.
- 3 Visualizzate la pagina indice successiva/precedente.
- 4 Nome della cartella (📁 160)

* Mentre si sfogliano le pagine indice, per alcuni secondi in basso sullo schermo appare una barra di scorrimento più grande. Quando vi sono molte foto potrebbe essere più conveniente spostare il dito lungo la barra di scorrimento.

4 Cercate la foto che desiderate riprodurre.

5 Toccate la foto che desiderate visualizzare.

- La foto viene visualizzata come foto singola.
- Spostate il dito a sinistra/destra per scorrere le foto una alla volta.

Per tornare allo schermo indice dalla visualizzazione di una singola foto

- 1 Toccate lo schermo per visualizzare i pulsanti di controllo della riproduzione.
- 2 Toccate [🔍].

Funzione di salto immagini

Se avete scattato molte foto, potete facilmente scorrerle utilizzando la barra di scorrimento.

- 1 Toccate lo schermo per visualizzare i pulsanti di controllo della riproduzione.
- 2 Sfogliate le foto utilizzando la barra di scorrimento.



[🏠] ➤ Muovete il dito verso sinistra/destra lungo la barra di scorrimento ➤ [↩]

! IMPORTANTE

- Quando l'indicatore ACCESS (accesso alla memoria) è acceso o lampeggia, osservate le seguenti precauzioni. In caso contrario, i dati potrebbero andare perduti in via permanente.
 - Non aprite il coperchio dell'alloggiamento per scheda.
 - Non scollegate la sorgente di alimentazione né spegnete la videocamera.
 - Non premete .
- Anche se li trasferite su una scheda di memoria collegata al computer, i seguenti file di immagine potrebbero non essere visualizzati correttamente usando la videocamera.
 - Immagini non registrate con questa videocamera.
 - Immagini modificate su un computer.
 - Immagini il cui nome del file è stato cambiato.

Eliminazione delle scene

Potete cancellare le scene e le storie che non desiderate più conservare. L'eliminazione di alcune scene permette inoltre di liberare spazio sulla memoria.

Eliminazione di una scena singola

Modalità operative:



- 1 Riproducete la scena che desiderate eliminare.
- 2 Toccate lo schermo per visualizzare i pulsanti di controllo della riproduzione.
- 3 Eliminate la scena.



[II] ➤ [Modifica] ➤ [Elimina] ➤ [Si] ➤ [OK]

Eliminazione di scene dallo schermo indice

Modalità operative:

AUTO



SCN

P

AVCHD

MP4



1 Aprire lo schermo indice dei filmati desiderato (📖 51, 95, 96).

Per eliminare tutte le scene registrate in una determinata data, spostate il dito verso sinistra o destra finché non viene visualizzata la scena che si desidera eliminare.

2 Eliminate le scene.



[Modifica] ➤ [Elimina] ➤ Opzione desiderata* ➤
[Si]** ➤ [OK]

* Quando selezionate [Seleziona], osservate la procedura seguente per selezionare le singole scene da eliminare prima di toccare [Si].

** Toccate [Stop] per interrompere l'operazione mentre è in corso. Alcune scene, tuttavia, verranno comunque cancellate.

Per selezionare singole scene

1 Toccate le scene individuali che desiderate eliminare.

- Il segno ✓ comparirà sulle scene toccate. Il numero complessivo di scene selezionate registrate in tale data appare accanto all'icona .
- Per rimuovere il segno da una scena selezionata, toccatela. Per rimuovere tutti i contrassegni contemporaneamente, toccate [Rimuovi tutto] ➤ [Si].

2 Dopo aver selezionato le scene desiderate, toccate [OK].

Opzioni

[data/nome della cartella] Cancella tutte le scene registrate in una determinata data. Per i filmati AVCHD viene visualizzata la data nel pulsante di controllo. Nei filmati MP4 verrà visualizzato il nome della cartella* (📖 160).

[Selezione] Seleziona le singole scene da eliminare.

[Totale scene] Elimina tutte le scene.

* Le ultime quattro cifre del nome della cartella ne indicano la data di creazione.

! IMPORTANTE

- Fate molta attenzione quando eliminate le registrazioni. Una volta eliminate, le scene non potranno più essere recuperate.
- Prima di eliminare scene importanti, salvatene una copia (📖 114).
- Quando l'indicatore ACCESS (accesso alla memoria) è acceso o lampeggia (durante l'eliminazione di scene), osservate le seguenti precauzioni.
 - Non aprite il coperchio dell'alloggiamento per scheda.
 - Non scollegate la sorgente di alimentazione né spegnete la videocamera.
 - Non cambiate la modalità operativa della videocamera.

i NOTE

- Per eliminare tutti i filmati e ottenere nuovamente tutto lo spazio registrabile disponibile può essere preferibile inizializzare la memoria (📖 31).

Eliminazione di foto

Le immagini che non desiderate più tenere possono essere eliminate.

Modalità operative:



Eliminazione di un'immagine singola

- 1 Nella visualizzazione di una singola foto, selezionate la foto che desiderate eliminare.

- 2 Toccate lo schermo per visualizzare i pulsanti di controllo della riproduzione.
- 3 Eliminate la foto.



[Modifica] ➤ [Elimina] ➤ [🗑️ Continua] ➤ [Sì]

- 4 Spostate il dito a sinistra/destra per selezionare un'altra foto da eliminare o toccate [X].

Eliminazione di immagini fisse dallo schermo indice

- 1 Aprite lo schermo indice [📺 Riproduzione foto] (📖 55).
- 2 Eliminate le foto.



[Modifica] ➤ [Elimina] ➤ Opzione desiderata* ➤
[Sì]** ➤ [OK]

* Quando selezionate [Seleziona], osservate la procedura seguente per selezionare le singole foto da eliminare prima di toccare [Sì].

** Toccate [Stop] per interrompere l'operazione mentre è in corso. Alcune immagini, tuttavia, verranno comunque cancellate.

Per selezionare foto singole

- 1 Toccate le foto individuali che desiderate eliminare.
 - Il segno ✓ comparirà sulle foto toccate. Il numero complessivo di scene selezionate registrate in tale data appare accanto all'icona .
 - Per rimuovere il segno da una foto selezionata, toccatela. Per rimuovere tutti i contrassegni contemporaneamente, toccate [Rimuovi tutto] ➤ [Sì].
- 2 Dopo aver selezionato le foto desiderate, toccate [OK].

Opzioni

[nome della cartella] Elimina tutte le foto riprese in una certa data. Il nome della cartella* (📖 160) comparirà nel pulsante di controllo.

[Seleziona] Seleziona le singole foto da eliminare.

[Tutte le immagini] Elimina tutte le foto.

* Le ultime quattro cifre del nome della cartella ne indicano la data di creazione.

! **IMPORTANTE**

- Fate molta attenzione quando cancellate delle immagini. Le immagini eliminate, infatti, non possono più essere recuperate.
- Con questa videocamera non è possibile eliminare immagini protette con altri dispositivi e poi trasferite su una scheda di memoria collegata a un computer.

COPY



Ripresa avanzata

In questo capitolo trovate informazioni sulle funzioni avanzate di ripresa, quali le modalità Scene speciali o Baby. Per informazioni sulle funzioni di ripresa di base, consultate *Ripresa e riproduzione di base* (📖 41).

Selezione del formato dei filmati (AVCHD/MP4)

È possibile registrare filmati in formato AVCHD o in formato MP4. I filmati AVCHD sono ideali per ottenere una fantastica qualità d'immagine nella riproduzione. I filmati MP4 sono versatili e possono facilmente essere riprodotti su smartphone o caricati sul Web.

Modalità operative:

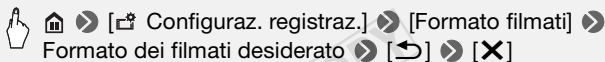

Selezione della qualità video

La videocamera offre varie opzioni di qualità video (misurate in termini di velocità in bit*) per la registrazione di filmati. Per i filmati AVCHD selezionate la modalità 50P o MXP per ottenere una qualità superiore, oppure selezionate LP per ottenere tempi di registrazione più lunghi. Analogamente, per i filmati MP4 selezionate la modalità 35 Mbps o 24 Mbps per ottenere una qualità superiore, oppure selezionate 4 Mbps per ottenere tempi di registrazione più lunghi. Se selezionate 50P o 35 Mbps, i filmati verranno registrati a 50 fotogrammi/sec, progressivi.

La tabella riprodotta dopo la procedura indica i tempi di registrazione approssimativi.

* La velocità di bit è la misura della quantità di dati registrati in 1 secondo di video e incide anche sul tempo massimo di registrazione disponibile sulla memoria. I filmati con velocità di bit superiori avranno una qualità video superiore, mentre quelli con una velocità di bit inferiore avranno dimensioni di file inferiori, consentendo di eseguire registrazioni di maggiore durata e caricarli più rapidamente.

Modalità operative:

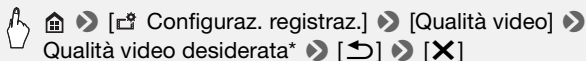

* È possibile visualizzare le informazioni sulla qualità video con la procedura riportata di seguito.



Per visualizzare informazioni sulla qualità video

1 Toccate [i].

Apparirà una schermata con la risoluzione, la velocità in bit e la velocità dei fotogrammi.

2 Toccate [↩].

NOTE

- I filmati registrati in modalità 50P o MXP non possono essere salvati su dischi AVCHD. Utilizzate un registratore Blu-ray esterno conforme alle specifiche AVCHD Ver. 2.0 per copiare tali filmati su dischi Blu-ray.
- Alcuni dispositivi portatili potrebbero non essere in grado di riprodurre le registrazioni dell'utente.
- Per codificare i video, la videocamera utilizza una velocità di bit variabile (VBR) e perciò la durata effettiva di registrazione varierà in base al contenuto delle scene.
- I seguenti tipi di scene MP4 saranno riconosciuti come file separati su altri dispositivi.
 - Scene di dimensioni superiori a 4 GB
 - Scene registrate a 35 Mbps di lunghezza superiore a 30 minuti
 - Scene registrate con una qualità video diversa da 35 Mbps e con una lunghezza superiore a 1 ora
- A seconda del televisore, potrebbe non essere possibile riprodurre i filmati registrati in modalità 50P o 35 Mbps.
- Quando la qualità video è impostata su 50P o 35 Mbps, la registrazione doppia e la decorazione non sono disponibili.
- Quando la modalità di ripresa è impostata su , la registrazione in 50P o 35 Mbps non è disponibile. Quando la modalità di ripresa è impostata su , la registrazione in 50P non è disponibile.

Tempi approssimati di registrazione

◆ Valore predefinito

Per i filmati AVCHD:

Qualità video →	50P ¹	MXP ¹	FXP ¹	LP ²
Memoria ↓				
Scheda di memoria da 8 GB/ HFR47 / HFR46 Memoria interna ³	35 min.	40 min.	1 ora	3 ore
Scheda di memoria da 16 GB	1 ora 15 min.	1 ora 25 min.	2 ore 5 min.	6 ore 5 min.
Scheda di memoria da 32 GB/ HFR48 Memoria interna ³	2 ore 30 min.	2 ore 55 min.	4 ore 10 min.	12 ore 15 min. ⁴
Scheda di memoria da 64 GB	5 ore 5 min.	5 ore 55 min.	8 ore 20 min.	24 ore 30 min. ⁴

Per i filmati MP4:

Qualità video →	35 Mbps ¹	24 Mbps ¹	17 Mbps ¹	4 Mbps ⁵
Memoria ↓				
Scheda di memoria da 8 GB/ HFR47 / HFR46 Memoria interna ²	30 min.	40 min.	1 ora	4 ore 20 min.
Scheda di memoria da 16 GB	1 ora	1 ora 25 min.	2 ore 5 min.	8 ore 40 min.
Scheda di memoria da 32 GB/ HFR48 Memoria interna ²	2 ore	2 ore 55 min.	4 ore 10 min.	17 ore 20 min. ⁴
Scheda di memoria da 64 GB	4 ore	5 ore 55 min.	8 ore 20 min.	34 ore 45 min. ⁴

¹ Registrati con una risoluzione di 1920 x 1080.

² Registrati con una risoluzione di 1440 x 1080.

³ **HFR48**/**HFR47**/**HFR46** Al momento dell'acquisto, la memoria interna contiene circa 70 MB di file musicali (musica di sottofondo), 5 MB di file di immagini (riquadri di mix di immagini) e circa 2 MB di dati di gestione dei file.

⁴ Una singola scena può essere registrata senza interruzioni per 12 ore; dopodiché la videocamera si arresterà per circa 3 secondi prima di riprendere la registrazione.

⁵ Registrati con una risoluzione di 1280 x 1080.

HFR48 / HFR47 / HFR46 Selezione della memoria (incorporata o scheda di memoria) per la registrazione

Potete scegliere se registrare i filmati e le foto sulla memoria interna o su una scheda di memoria. La memoria preimpostata per entrambe le registrazioni è quella interna.

Modalità operative:

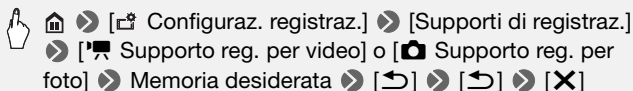

HFR48 / HFR47 / HFR46 Registrazione doppia e registrazione relay

La funzione di doppia registrazione consente di registrare un filmato MP4 composto dalla stessa immagine mentre la scena viene registrata. Il filmato MP4 viene salvato sulla memoria non correntemente selezionata. Dato che il filmato risultante è in formato MP4, è ideale per essere trasferito a un altro dispositivo o caricato sul Web.

Potete attivare la registrazione relay per fare in modo che, se la memoria interna si riempie durante la registrazione di filmati, la registrazione continui senza interruzioni sull'altra scheda di memoria.

Modalità operative:



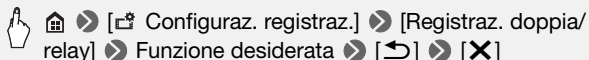

Attivate la funzione desiderata.



NOTE

- La registrazione doppia non è disponibile nei casi descritti di seguito.

- Quando la qualità video è impostata su 50P o 35 Mbps.
- Quando la modalità di ripresa è impostata su  o .
- Quando la funzione di registrazione doppia è attiva, la decorazione non è disponibile.
- Quando si utilizza la funzione di registrazione relay, ci sarà un arresto momentaneo nella scena nel punto in cui la videocamera passa da una memoria all'altra.

Modalità Baby







Il primo sorriso, il primo passo, la prima parola del vostro bambino. Utilizzando la modalità  potete facilmente catturare quei momenti irripetibili e registrare la crescita del bambino giorno per giorno. Grazie alle impostazioni ottimizzate, la videocamera potrà riprendere la carnagione del vostro bambino con una chiarezza eccezionale. Inoltre, potete aggiungere un timbro al video per vedere immediatamente quanto tempo è passato dalla nascita del bambino.



Modalità operative:



Pulsante modalità di ripresa

NOTE

- Nella modalità , la preregistrazione ( 84) sarà attivata e non può essere disattivata. Così non perderete nessun momento indimenticabile.
- Le registrazioni eseguite in modalità  possono essere riprodotte dall'album Baby  ( 95) o dallo schermo indice [ Riproduzione filmati]. L'album Baby è particolarmente comodo perché contiene, in ordine cronologico, solo le scene registrate in modalità .

- Durante la modalità , la registrazione in modalità 50P o 35 Mbps non è disponibile.
- Durante la modalità , la registrazione doppia non è disponibile.
- Consultare l'appendice *Elenchi opzioni di menu* (libro 150) per informazioni sulle funzioni disponibili in modalità .

Modalità cinema e filtri cinematografici

Nella modalità , la videocamera modificherà la velocità dei fotogrammi e diverse altre impostazioni dell'immagine per dare alle registrazioni un aspetto "cinematografico". In questa modalità potete utilizzare anche numerosi altri filtri cinematografici professionali per creare filmati unici, con marcate caratteristiche cinematografiche. Convertendo i filmati al formato MP4, potete aggiungere filtri cinematografici (libro 113).

Modalità operative:



Impostate la modalità di ripresa su .

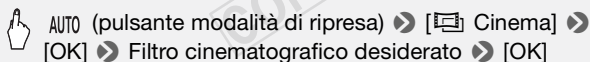

- Verrà applicato il filtro cinematografico selezionato e il relativo numero sarà visualizzato sul pulsante di controllo.



Pulsante modalità di ripresa

Per modificare il filtro cinematografico

- 1 Toccare [FILTER 1].
- 2 Selezionate il filtro cinematografico desiderato.

Opzioni Valore predefinito)

La videocamera offre 7 filtri cinematografici. Selezionate il filtro desiderato per vedere in anteprima l'effetto sullo schermo.

- [1. Cinema normale]♦
- [2. Vivido]
- [3. Freddo]
- [4. Nostalgico]
- [5. Seppia]
- [6. Vecchi film]
- [7. Bianco e nero drammatico]

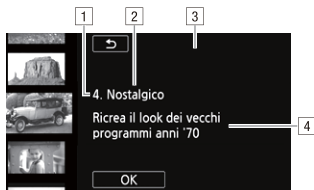

- 1 Numero del filtro (comparirà sul pulsante di controllo)
- 2 Nome del filtro
- 3 Vedere l'anteprima dell'effetto sullo schermo
- 4 Breve descrizione (indicazioni di guida a schermo)

NOTE

- Quando la modalità di ripresa è impostata su , le seguenti funzioni non sono disponibili.
 - Ripresa di foto
 - Decorazione
 - Registrazione doppia
 - Registrazione in modalità 50P o 35 Mbps

Modalità scene speciali

Selezionando una modalità Scena speciale diventa facilissimo filmare scene innevate dalla luce intensissima oppure catturare tutti i colori di un tramonto o di fuochi d'artificio.

Modalità operative:





AUTO (pulsante modalità di ripresa) ➤ [SCN Scena speciale]
➤ [OK] ➤ Modalità di scena speciale desiderata ➤ [OK]



Pulsante modalità di ripresa

Opzioni (♦ Valore predefinito)

[👤] **Ritratto**♦ La videocamera usa un'apertura larga per ottenere una messa a fuoco netta sul soggetto sfocando lo sfondo.



[🏏] **Sport** Per registrare eventi sportivi quali il tennis o il golf.



[🌃] **Scena notturna** Per registrare scene notturne con meno "disturbi" nelle immagini.



[❄️] **Neve** Per registrare sulla neve senza che il soggetto risulti sottoesposto.



[🏖️] **Spiaggia** Per registrare su spiagge assolate senza che il soggetto risulti sottoesposto.



[🌅] **Tramonto** Per registrare tramonti con colori intensi e vivaci.



[A Riflettore] Per registrare scene illuminate con riflettori.



[🎆 Fuochi artificiali] Per registrare spettacoli pirotecnici.



[🌑 Bassa luminosità] Per registrare in condizioni di scarsa illuminazione.



i NOTE

- [👤 Ritratto]/[🏊 Sport]/[❄️ Neve]/[🏖️ Spiaggia]: la riproduzione di queste immagini potrebbe non risultare perfettamente scorrevole.
- [👤 Ritratto]: all'aumentare della zoomata in avvicinamento (**T**) l'effetto sfocatura dello sfondo aumenta.
- [❄️ Neve]/[🏖️ Spiaggia]: in giornate nuvolose o in luoghi ombreggiati il soggetto potrebbe risultare sovraesposto. Controllate l'immagine sullo schermo.
- [🌑 Bassa luminosità]:
 - I soggetti in movimento potrebbero lasciare una traccia post-immagine.
 - La qualità dell'immagine potrebbe non essere buona come in altre modalità.
 - Sullo schermo possono apparire punti bianchi.
 - La messa a fuoco automatica potrebbe non funzionare bene come in altre modalità. In tal caso, eseguite la messa a fuoco manualmente.
- [🎆 Fuochi artificiali]:
 - Si consiglia l'uso di un treppiede per evitare sfocature (dovute al movimento della videocamera).

Modalità AE programmata: regolate le impostazioni secondo le vostre esigenze

Datevi la massima libertà di scelta durante le riprese con la modalità di ripresa AE programmata (AE: esposizione automatica). Analogamente ad altre modalità di ripresa, la videocamera regola automaticamente la velocità dell'otturatore e l'apertura. Tuttavia, questa modalità vi offre la massima versatilità consentendovi di regolare manualmente le altre impostazioni per ottenere i risultati desiderati.

Modalità operative:

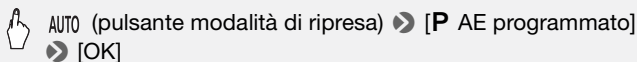

Pulsante modalità di ripresa

Decorazione: Aggiunta di un tocco personale

Aggiungete un nuovo livello di divertimento alle vostre scene decorandole. Potete aggiungere grafica animata, timbri e anche disegni a mano libera, utilizzando semplicemente la punta del dito. Convertendo i filmati al formato MP4, potete aggiungere decorazioni (📖 113).

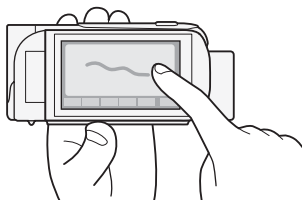

Modalità operative:



1 Aprire lo schermo di decorazione.



2 Usate uno degli strumenti offerti dalla barra degli strumenti come illustrato nelle procedure riportate di seguito.

3 Premete **START/STOP** per registrare i filmati con le vostre decorazioni.

Potete aggiungere le decorazioni anche durante la registrazione di una scena.

4 Toccate **[X]** per chiudere la schermata delle decorazioni.

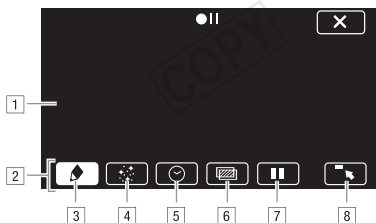







1 Tela - L'area in cui disegnare e vedere all'opera le decorazioni.

2 Barra degli strumenti.















3 [Penne e timbri] Selezionate il tipo di penna o timbro e il relativo colore. È possibile anche salvare una tela o caricarne una previamente salvata.

4 [Timbri animati] Selezionate i timbri animati da aggiungere alle vostre decorazioni.

5 [Data/Ora] Aggiungete la data e/o ora come didascalia inclusa nella registrazione.

- 6 [] (mix di immagini) Scegliete tra i 26 riquadri quello da aggiungere alla tela. Il mix di immagini può essere utilizzato in combinazione con le penne, i timbri e i timbri animati.
- 7 [] Nella modalità di registrazione: sospendete il video live. Toccate di nuovo [] per ripristinare il video live. Potete aggiungere delle decorazioni e registrare l'immagine ferma. Nella modalità di riproduzione: sospendete la riproduzione. Toccate [] per riprendere la riproduzione della scena.
- 8 [] Rimpicciolite la barra degli strumenti nel margine superiore della schermata per visualizzare la tela quasi nella sua interezza. Toccate [] per ripristinare la barra degli strumenti.

Per utilizzare [Penne e timbri]

- 1 Toccate [].
Appare la schermata [Penne e timbri].
- 2 Selezionate la penna o il timbro desiderati da [Strumenti] e quindi toccate [].
Verrà nuovamente visualizzata la schermata principale delle decorazioni.
- 3 Disegnate liberamente sulla tela con la punta del dito.
 - Per selezionare una penna o un timbro diversi: ripetere i passi 1 e 2.
 - Per cambiare colore: toccate [] e quindi toccate il pulsante bianco o nero sotto [Colori]. In alternativa, toccate [] ➤ [] e selezionate il colore desiderato nella tavolozza dei colori.
 - Per cancellare disegni e timbri: toccate [] ➤ [Cancella] ➤ [Si] ➤ [].
 - Per salvare disegni e timbri: toccate [] ➤ [ Salva]¹ o [ Salva]¹ ➤ [Si] ➤ [].
 - Per caricare dalla memoria una tela precedentemente salvata (solo disegni e timbri): toccate [] ➤ [ Carica]² o [ Carica]² ➤ [Si] ➤ [].

¹ I disegni a mano libera e i timbri verranno salvati nella memoria interna (solo **HFR48/HFR47/HFR46**) o su una scheda di memoria (solo **HFR406**).

² La videocamera utilizzerà i disegni a mano libera e i timbri salvati più di recente nella memoria interna (solo **HFR48/HFR47/HFR46**) o su una scheda di memoria (solo **HFR406**).

Per utilizzare [Timbri animati]

- 1 Toccate [👤].
Appare la schermata [Timbri animati].
- 2 Toccate uno dei pulsanti di controllo.
- 3 Toccate un punto della tela in cui collocare il timbro animato selezionato. Alcuni timbri animati si possono anche trascinare in una posizione diversa.

Per utilizzare [Data/Ora]

Nella modalità [👤], questo schermo offre ulteriori funzionalità specifiche. Per maggiori dettagli consultate la sezione successiva.

- 1 Toccate [🕒].
Apparirà la schermata [Data/Ora].
- 2 Toccate [Data] o [Ora] e toccate [↩].
- 3 Toccate la didascalia e trascinatela nel punto desiderato.

Per utilizzare timbri nella modalità [👤]

Durante la modalità [👤] potete anche aggiungere "timbri" al video per registrare la crescita del bambino in termini di altezza, peso ed età.

Modalità operative:



- 1 Toccate [👤].
 - Appare la schermata dei timbri relativa alla modalità [👤].
- 2 Selezionate e impostate i timbri desiderati.
 - Per aggiungere il timbro età: Toccate [0 giorni] ➤ [👤] ➤ ▲/▼ per impostare la data di nascita del bambino ➤ [↩].
 - Per aggiungere il timbro altezza: Toccate [40 cm] ➤ [👤] ➤ ▲/▼ per impostare l'altezza del bambino ➤ [↩].
 - Per aggiungere il timbro peso: Toccate [3000 g] ➤ [👤] ➤ ▲/▼ per impostare il peso del bambino ➤ [↩].
 - Per aggiungere la data e ora correnti: Toccate [Data] o [Ora].
- 3 Toccate [↩].
- 4 Toccate il timbro, la data o l'ora e trascinateli nel punto desiderato.

NOTE

- Per il timbro età, i giorni verranno visualizzati per i 6 giorni successivi alla nascita; le settimane verranno visualizzate da 1 settimana fino a 1 mese escluso; i mesi verranno visualizzati da 1 mese fino a 1 anno escluso; e gli anni verranno visualizzati a partire da 1 anno.

Per utilizzare mix di immagini



Per utilizzare la funzione mix di immagini su una scheda di memoria, dovete prima collegarla a un computer e trasferirvi gli appositi dati dal CD-ROM LEGRIA fornito in dotazione.

Consultate *Informazioni sui file di immagine per la funzione mix di immagini* ( 197).

Modalità operative:



PUNTI DA CONTROLLARE

- **HFR48/HFR47/HFR46** Prima di eseguire questa procedura accertatevi che sia selezionata la memoria contenente i dati per mix di immagini ( 65). Al momento dell'acquisto, i dati per mix di immagini si trovano nella memoria interna.
- 1 Toccate [] per aprire la schermata [Seleziona immagine] e quindi toccate [ON].
 - 2 Toccate [+] o [-] per selezionare un riquadro di mix di immagini diverso.
HFR48/HFR47/HFR46 Potete toccare una delle icone di memoria nella parte inferiore di schermata per leggere i riquadri di mix di immagini salvati su una memoria diversa (solo durante la registrazione su, o la riproduzione di scene da una scheda di memoria).
 - 3 Toccate [] per combinare il riquadro selezionato con il video live.

Decorazione delle scene durante la riproduzione

Modalità operative:





- 1 Dallo schermo indice (📖 51) riproducete la scena che desiderate decorare.
- 2 Toccate lo schermo per visualizzare i pulsanti di controllo della riproduzione.
- 3 Toccate [] per aprire lo schermo di decorazione.
- 4 Decorate la scena usando gli strumenti offerti dalla barra degli strumenti come descritto nella sezione precedente.

NOTE

- L'inizializzazione di una memoria cancellerà tutte le tele di disegno [Penne e timbri] e file di immagini previamente salvati. (HFR48/HFR47/HFR46 I riquadri di mix di immagini preinstallati nella memoria interna verranno ripristinati dopo l'inizializzazione).
- Non è possibile utilizzare contemporaneamente [Timbri animati] e [Data/Ora].
- Non si possono selezionare mix di immagini durante la registrazione o la riproduzione. Selezionate mix di immagini durante una pausa della riproduzione o prima di avviare la conversione al formato MP4 (solamente HFR48/HFR47/HFR46).
- Durante la modalità di registrazione o quando è attivata la registrazione doppia, la decorazione non è disponibile quando la qualità del video è impostata su 50P o 35 Mbps.

Istantanee video

Registrate una serie di brevi scene. Durante la riproduzione delle istantanee video, potete anche abbinarle alla vostra musica preferita (📖 97) per creare divertenti video musicali. Vi sorprenderà come potrete dare alle scene un tocco completamente nuovo grazie a diversi sottofondi musicali.

Potete modificare la lunghezza della scena istantanea video con l'opzione    [Lungh. istantanee video].

Modalità operative:



1 Attivate la funzione istantanee video.

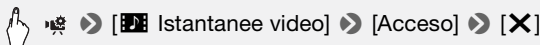

- Toccate invece [OFF] per disattivare la funzione istantanee video.
- Sullo schermo appare un contorno blu.

2 Premete **START/STOP**.

La videocamera registra per pochi secondi (il riquadro blu funge da barra di progressione) e poi torna automaticamente nella modalità di pausa di registrazione.

i NOTE

- Le scene di istantanee video registrate in formato MP4 possono essere riprodotte dallo schermo indice [Riproduzione filmati] (📖 51) mentre quelle registrate in formato AVCHD possono essere riprodotte anche dallo schermo indice [Istantanee video] (📖 96).
- Le seguenti operazioni disattivano l'istantanea video.
 - Spegnere la videocamera.
 - Premere .
 - Modifica del formato filmati (AVCHD/MP4), della qualità video o della velocità dei fotogrammi.



Stabilizzazione avanzata dell'immagine

Lo stabilizzatore d'immagine riduce il mosso (dovuto al movimento della videocamera) per consentire di ottenere riprese stabili e belle. Selezionate la modalità di stabilizzazione dell'immagine a seconda delle condizioni di ripresa.

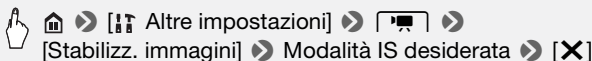
Modalità operative:



Opzioni Valore predefinito)

[ Dinamico]  Compensa un alto grado di movimento della videocamera come, ad esempio, durante riprese fatte camminando ed è più efficace quanto più lo zoom è in grandangolo massimo.

[ Standard] Compensa in misura minore i movimenti della videocamera come, ad esempio, quelli durante riprese effettuate da fermi ed è adatta per riprendere scene in “stile naturale”.

[OFF Spento] Utilizzate questa impostazione quando la videocamera è montata su un treppiede.

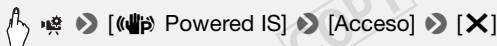

Powered IS

Potete usare Powered IS per rendere la stabilizzazione dell'immagine ancora più potente. Powered IS è efficace al meglio quando si effettuano riprese da fermi e zoomate su soggetti in lontananza secondo rapporti di zoom elevati (quanto più prossimi al teleobiettivo massimo). Tenendo il pannello LCD con la mano sinistra potrete riprendere con maggiore stabilità.



- Ripetete, selezionando [OFF], per disattivare Powered IS.

NOTE

- Se la videocamera viene mossa eccessivamente, lo stabilizzatore d'immagine potrebbe non riuscire a compensare dovutamente.
- [ Dinamico] è disponibile solo se [Tipo zoom] è impostato su [**32x** Ottico].
- Per riprese panoramiche e continue, quando puntate la videocamera da una direzione all'altra o la inclinate verso il basso o verso l'alto, si consiglia di impostare la modalità IS su [ Dinamico] o [ Standard].

Rilevamento e puntamento viso

La videocamera è in grado di rilevare automaticamente il viso dei soggetti e utilizzare queste informazioni per scegliere le impostazioni



ottimali e ottenere splendidi video e foto. La funzione puntamento vi consente di tenere sempre a fuoco e ottimizzare le impostazioni per una persona diversa. Potete utilizzare il puntamento per tenere a fuoco anche altri tipi di soggetti in movimento, ad esempio animali o veicoli.

Modalità operative:



* Il rilevamento e puntamento del viso è sempre attivato in modalità **AUTO** e .

PUNTI DA CONTROLLARE

- Selezionate una modalità di ripresa che non sia una modalità Scena speciale [ Scena notturna], [ Bassa luminosità] o [ Fuochi artificiali] nella modalità **SCN**.

Per impostazione predefinita, il rilevamento e puntamento del viso è attivato, quindi potete saltare il passo 1 nella procedura seguente. Se la funzione è stata disattivata, eseguite la seguente procedura a partire dal passo 1.

1 Attivate la funzione di rilevamento e puntamento del viso.



2 Puntate la videocamera verso una persona.

Se vi è più di una persona nell'immagine, la videocamera seleziona automaticamente una persona che determina essere il soggetto principale. Il soggetto principale viene indicato con un riquadro bianco per il rilevamento e la videocamera ottimizzerà le impostazioni per quella persona. Gli altri visi verranno indicati con riquadri grigi.

3 Toccate un volto diverso sullo schermo a sfioramento per ottimizzare le impostazioni della videocamera per tale persona.

- È possibile toccare anche altri soggetti in movimento, ad esempio un animale domestico.



Soggetto principale

- Un doppio riquadro bianco apparirà intorno al soggetto e lo seguirà mentre si muove.
- Toccate [Annulla ] per rimuovere il riquadro e annullare il puntamento.



NOTE

- La videocamera potrebbe rilevare per sbaglio visi di soggetti non umani. In questo caso disattivate il rilevamento del viso.
- A volte i visi potrebbero non venire rilevati correttamente. Esempi tipici includono:
 - Visi molto piccoli, grandi, scuri o luminosi rispetto all'immagine generale.
 - Visi di profilo, in diagonale o parzialmente nascosti.
- La funzione di rilevamento del viso non può essere utilizzata quando la velocità di otturazione è inferiore a 1/25 o quando lo zoom digitale è attivato a un valore superiore a 212x.
- Quando la funzione di rilevamento del viso è attivata, la velocità di otturazione minima utilizzata dalla videocamera è 1/25.
- Se toccate un punto del soggetto con un colore o una caratteristica unica e diversa dagli altri, sarà più facile seguirlo. Se è però presente un altro soggetto nelle vicinanze con caratteristiche simili a quelle del soggetto selezionato, è possibile che la videocamera segua il soggetto sbagliato. Toccate nuovamente lo schermo per selezionare il soggetto desiderato.
- In certi casi, il puntamento potrebbe non riuscire a seguire il soggetto. Esempi tipici includono:
 - Soggetti molto piccoli o molto grandi rispetto all'immagine generale.
 - Soggetti che si confondono facilmente con lo sfondo.
 - Soggetti con contrasto insufficiente.
 - Soggetti in rapido movimento.
 - Quando si riprende al chiuso senza una luminosità sufficiente.

Dissolvenze

La videocamera offre due effetti di transizione professionali per dissolvenza in apertura o dissolvenza in chiusura. Potete scegliere di attivare la dissolvenza solo una volta oppure ogni volta che iniziate o arrestate una registrazione.

Modalità operative:

  ➤ [ Dissolvenze] ➤ Dissolvenza desiderata* ➤
 Colore di dissolvenza desiderato* ➤ [ X]

* Potete visualizzare sullo schermo l'anteprima dell'effetto di transizione.

- L'icona della dissolvenza selezionata appare.
- Ripetete, selezionando [**OFF** Spento], per disattivare le dissolvenze.

Dissolvenza in apertura/chiusura

Premete **START/STOP** nella modalità di pausa di registrazione per iniziare a registrare con una dissolvenza. Premete **START/STOP** durante la registrazione per dissolvere in chiusura e sospendere la registrazione.

NOTE

- Quando si applica una dissolvenza, l'effetto non riguarda soltanto l'immagine ma anche il suono.
- Il dissolvenze non possono essere utilizzate nei seguenti casi:
 - Quando si usa il filtro cinematografico [Vecchi film] nella modalità .
 - Nella registrazione di scene con decorazioni.
 - Nella registrazione di scene con istantanee video.
 - Quando è attivata la funzione di preregistrazione.
 - Quando la qualità video è impostata su 50P o 35 Mbps.

Regolazione dell'esposizione

A volte i soggetti retroilluminati possono apparire troppo scuri (sottoesposti) oppure i soggetti esposti a luci troppo forti possono apparire troppo luminosi o sgargianti (sovraesposti). Per correggere ciò potete regolare l'esposizione manualmente o utilizzare la funzione Touch AE per impostare automaticamente l'esposizione ottimale per il soggetto selezionato. Questo risulta comodo quando la luminosità del soggetto che si desidera riprendere è notevolmente più chiara/scura della luminosità generale dell'immagine.

Modalità operative:



PUNTI DA CONTROLLARE

- Selezionate una modalità di ripresa che non sia la modalità Scena speciale [ Fuochi artificiali] in modalità **SCN**.

1 Aprite lo schermo di regolazione dell'esposizione.

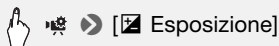

2 Toccate un soggetto che appare all'interno del riquadro .

- Il segno Touch AE () lampeggerà e l'esposizione verrà regolata automaticamente in modo che l'area toccata abbia l'esposizione corretta. Potete regolare ulteriormente e manualmente l'esposizione come necessario.
- Potete toccare **[M]** invece di regolare manualmente l'esposizione senza attivare la funzione Touch AE.
- Appare la ghiera della regolazione manuale e il valore di regolazione è impostato su ± 0 .
- Toccate di nuovo **[M]** per riportare la videocamera all'esposizione automatica.

3 Toccate [] o [] oppure spostate il dito lungo la ghiera per impostare il valore di regolazione dell'esposizione.





La gamma di regolazione potrebbe variare a seconda della luminosità iniziale dell'immagine e alcuni valori potrebbero essere ombreggiati.







4 Toccate **[X]** per bloccare l'esposizione sul valore selezionato.

Durante il blocco dell'esposizione,  e il valore di regolazione dell'esposizione selezionato appariranno sullo schermo.

NOTE

- Se la modalità di ripresa viene cambiata durante il blocco dell'esposizione, la videocamera tornerà automaticamente all'esposizione automatica.
- Quando la sorgente luminosa dietro ai soggetti è molto forte, la videocamera regola automaticamente la retroilluminazione. Potete disattivare

la correzione automatica del controluce con l'impostazione     [Corr. Auto retroilluminaz.]. Si noti che la correzione automatica della retroilluminazione non è disponibile nei casi sottoindicati.

- Nella modalità , quando utilizzate un filtro cinematografico diverso da [Cinema normale].
- In modalità **SCN**, quando si utilizza la modalità Scena speciale [ Scena notturna], [ Neve], [ Spiaggia], [ Tramonto] o [ Riflettore].

Regolazione della messa a fuoco

La messa a fuoco automatica potrebbe risultare difficoltosa con i seguenti tipi di soggetto. In tal caso eseguite la messa a fuoco manualmente.

- Superfici riflettenti
- Soggetti in rapido movimento
- Soggetti con poco contrasto o senza righe verticali
- Attraverso vetri bagnati
- Scene notturne

Modalità operative:



PUNTI DA CONTROLLARE

- Regolate lo zoom prima di avviare la procedura.



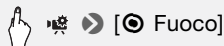



1 Aprite lo schermo di messa a fuoco manuale.



2 Toccate un soggetto che appare all'interno del riquadro .

- Il segno Touch AF () lampeggerà e la distanza di messa a fuoco verrà regolata automaticamente. Potete regolare ulteriormente e manualmente la messa a fuoco come necessario.
- Potete toccare **[MF]** invece di regolare manualmente la messa a fuoco senza attivare la funzione Touch AF.
- Appaiono i controlli della messa a fuoco manuale.
- Toccate di nuovo **[MF]** per riportare la videocamera alla messa a fuoco automatica.

3 Toccate e tenete premuto [▲] o [■] per regolare la messa a fuoco.

- La distanza di messa a fuoco visualizzata verrà modificata man mano che regolate la messa a fuoco. La distanza di messa a fuoco verrà visualizzata per circa 2 secondi. Potete cambiare l'unità di misura utilizzata per l'indicazione della distanza con l'impostazione    [Unità visualizzate].
- Il centro dello schermo verrà ingrandito per agevolare la messa a fuoco. Potete anche disattivare questa funzione con l'impostazione    [Assistenza fuoco].
- Se desiderate mettere a fuoco un soggetto lontano, ad esempio montagne o fuochi d'artificio, toccate e tenete premuto [▲] finché la distanza di messa a fuoco non diventa ∞.

4 Toccate [X] per bloccare la messa a fuoco alla distanza selezionata.

Durante la messa a fuoco manuale, [MF] apparirà sullo schermo.

NOTE

- Quando utilizzate [■] e [▲] per regolare la messa a fuoco manualmente, potete toccare un punto all'interno della cornice per metterlo a fuoco automaticamente.

Preregistrazione

La videocamera comincerà a registrare 3 secondi prima che venga premuto **START/STOP**, permettendovi di non lasciarvi sfuggire importanti occasioni di ripresa. Ciò si rivela particolarmente utile quando è difficile prevedere il momento di avvio della registrazione.

Modalità operative:



* Nella modalità  la preregistrazione è sempre attivata.

1 Attivazione della funzione di pre-registrazione.

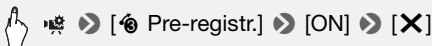





-  appare sullo schermo.
- Ripetete, selezionando [OFF], per disattivare la preregistrazione.

2 Premete **START/STOP**.

La scena registrata sulla memoria partirà 3 secondi prima che **START/STOP** venga premuto.

NOTE

- Se premete **START/STOP** senza che siano trascorsi 3 secondi dall'attivazione della preregistrazione o dal termine della registrazione precedente, la videocamera non registrerà esattamente i 3 secondi precedenti.
- Le seguenti operazioni disattivano la funzione di preregistrazione:
 - Mancato azionamento della videocamera per 5 minuti.
 - Modifica della modalità operativa.
 - Attivazione della funzione istantanee video.
 - Toccare uno dei seguenti pulsanti nel pannello [ Funzioni principali]: [**WB** Bilanc. bianco], [ Dissolvenze] o [ Decorazione].
 - Aprire i menu [ Altre impostazioni].
 - Modifica della modalità di ripresa.

Bilanciamento del bianco

La funzione di bilanciamento del bianco aiuta a riprodurre accuratamente i colori in varie condizioni di luminosità in modo che gli oggetti bianchi appaiano veramente bianchi nelle registrazioni.

Modalità operative:

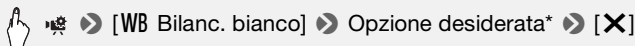



* Quando selezionate [ WB person.], impostate il bilanciamento del bianco personalizzato secondo la seguente procedura prima di toccare [**X**].

Per impostare il bilanciamento personalizzato del bianco





Puntate la videocamera su un oggetto bianco al fine di riempire l'intero schermo, quindi toccate [Imposta WB].

Al termine della regolazione,  smette di lampeggiare e scompare. La videocamera manterrà il bilanciamento del bianco personalizzato anche se viene spenta.

Opzioni Valore predefinito

- [AWB Automatico]**  La videocamera imposta automaticamente il bilanciamento del bianco per colori dall'aspetto naturale.
- [☀ Luce diurna]** Per registrare all'aperto.
- [☀ Tungsteno]** Per registrazioni con illuminazione fluorescente al tungsteno oppure del tipo a tungsteno (a 3 lunghezze d'onda).
- [ WB person.]** L'impostazione personalizzata del bilanciamento del bianco serve a mantenere i soggetti bianchi anche con illuminazione a colori.

NOTE

- **Quando selezionate il bilanciamento personalizzato del bianco:**
 - Impostate   [Tipo zoom] ( 49) su [**32x** Ottico].
 - Ripristinate il bilanciamento del bianco se cambiate posizione o se l'illuminazione o altre condizioni cambiano.
 - A seconda della sorgente di luce, l'indicazione  potrebbe continuare a lampeggiare. Il risultato dell'operazione sarà comunque migliore che con [AWB Automatico].
- Il bilanciamento personalizzato del bianco può fornire migliori risultati nei seguenti casi:
 - Condizioni di luce variabile
 - Riprese ravvicinate
 - Soggetti monocromatici (cielo, mare o foreste)
 - Con lampade al mercurio, alcune luci fluorescenti e LED

Autoscatto

Modalità operative:



* Solo per i filmati.

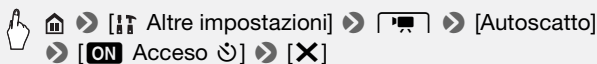

- appare sullo schermo.
- Ripetete, selezionando [**OFF** Spento], per spegnere l'autoscatto.

Filmati: nella modalità di pausa di registrazione premete .

La videocamera avvia la registrazione al trascorrere dei 10 secondi del conto alla rovescia*. Il conto alla rovescia appare sullo schermo.

Foto: nella modalità di pausa di registrazione, toccate .

- Al trascorrere dei 10 secondi del conto alla rovescia la videocamera registra l'immagine fissa. Il conto alla rovescia appare sullo schermo.
- Non potete registrare immagini fisse quando la videocamera è impostata sulla modalità .

NOTE









- Effettuare una delle seguenti operazioni dopo che il conto alla rovescia è partito comporterà l'annullamento dell'autoscatto.
 - Premere durante la registrazione di filmati.
 - Toccare , quando si registrano delle foto.
 - Spegnere la videocamera.
 - Cambiare la modalità operativa della videocamera.

Velocità dei fotogrammi

Potete modificare la velocità dei fotogrammi (il numero di fotogrammi registrati al secondo) dei filmati AVCHD per variare l'aspetto del vostro filmato. I filmati MP4 con qualità video impostata su 35 Mbps vengono registrati a 50P mentre quelli con impostazioni della qualità video diverse vengono registrati a **[25P]** e tali velocità dei fotogrammi non possono essere modificate.

Modalità operative:



  ➤  Configuraz. registraz. ➤  [Qualità video] ➤  [i]
➤ Velocità dei fotogrammi desiderata ➤  ➤  ➤  [X]

Opzioni Valore predefinito)

[50i]  50 campi al secondo, interlacciati. Velocità dei fotogrammi standard dei segnali TV PAL.

[PF25] Riprese a 25 fotogrammi al secondo, progressivi*. Questa velocità di fotogramma dona alle registrazioni un tocco cinematografico. La registrazione nella modalità  ottimizza ulteriormente l'effetto.

* Registrato come 50i.

NOTE

- La velocità dei fotogrammi può essere impostata in modo indipendente per le modalità **SCN**,  e **P**.

Telemacro

Telemacro consente alla videocamera di effettuare la messa a fuoco a minore distanza (fino a 50 cm dal soggetto a teleobiettivo massimo), per le riprese ravvicinate di soggetti di dimensioni ridotte, quali fiori o insetti. Questa funzione inoltre aggiunge una morbida messa a fuoco sullo sfondo, in modo che il soggetto sembri più grande e risalti maggiormente.

Modalità operative:



- * Nella modalità **AUTO**, telemacro viene attivato automaticamente effettuando una zoomata in avvicinamento fino a teleobiettivo massimo e per eseguire riprese ravvicinate del soggetto.

PUNTI DA CONTROLLARE

- Selezionate una modalità di ripresa che non sia la modalità Scena speciale [ Fuochi artificiali] in modalità **SCN**.

1 Attivate la funzione telemacro.

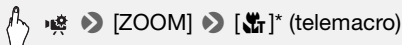

* Toccate di nuovo per disattivare la funzione telemacro.



- La telecamera regola automaticamente lo zoom sul teleobiettivo massimo.

2 Toccate **[START]**.

- Toccate **[STOP]** per sospendere la registrazione.

3 Toccate **[X]**.

NOTE



- Le seguenti operazioni disattivano la funzione telemacro:
 - Spegnere la videocamera.
 - Premere .
 - Zoomare in allontanamento andando verso **W** (grandangolo).
 - Impostazione della modalità di ripresa sulla modalità **AUTO**, sulla modalità  oppure sulla modalità Scena speciale [ Fuochi artificiali] in modalità **SCN**.
- Telemacro non può essere attivato/disattivato durante le registrazioni.

Scene audio

La videocamera può ottimizzare le impostazioni audio del microfono incorporato selezionando la scena audio che corrisponde all'ambiente di ripresa. Questo migliorerà notevolmente il senso di presenza e di realismo della ripresa.





Modalità operative:

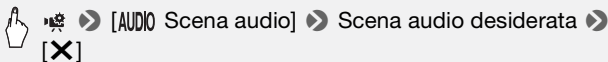

* In modalità  la scena audio è sempre impostata su [ Standard].



Opzioni Valore predefinito)

-  **Standard** Adatta alla maggior parte delle situazioni più generali. La videocamera esegue le registrazioni con le impostazioni standard.
-  **Musica** Per registrare in maniera brillante spettacoli musicali e cantanti in luoghi chiusi.
-  **Parlato** Ideale per la registrazione della voce umana e di conversazioni.
-  **Foresta e natura** Per registrare i suoni del bosco e della natura. La videocamera cattura con la massima chiarezza il suono mentre si diffonde.
-  **Soppress. rumore** Per registrare scene riducendo il rumore causato dal vento, dal passaggio di veicoli o simili suoni ambientali. Ideale per la registrazione in spiaggia o in luoghi con molto rumore.

Livello di registrazione audio

Potete regolare il livello di registrazione audio del microfono incorporato. Potete visualizzare l'indicatore del livello audio durante la registrazione.

Modalità operative:



Regolazione manuale del livello di registrazione audio

- 1 **Aprire lo schermo di regolazione manuale del livello di registrazione audio.**



- L'indicatore del livello audio e l'attuale livello di registrazione audio appariranno sullo schermo.
- Toccate **[A]** (automatico) per far tornare la videocamera ai livelli di registrazione audio automatici.

Regolazione manuale del livello audio



2 Toccate e tenete premuto **[◀]** o **[▶]** per regolare il livello di registrazione audio come necessario.

Di norma, regolate il livello di registrazione audio in modo che l'ago del livello audio superi raramente il punto -12 dB (area gialla).

3 Toccate **[X]** per bloccare il livello di registrazione audio al livello attuale.

Visualizzazione dell'indicatore del livello audio

Di norma, l'indicatore del livello audio viene visualizzato solo dopo l'attivazione della regolazione manuale del livello di registrazione audio. Potete tuttavia scegliere di visualizzarlo anche se il livello audio è regolato automaticamente.

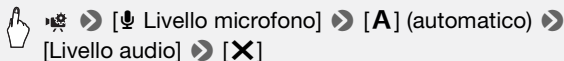

i NOTE

- Se l'indicatore del livello audio raggiunge il punto rosso (0 dB), il sonoro potrebbe risultare distorto.
- Si consiglia di usare delle cuffie per controllare il livello del sonoro durante la regolazione del livello di registrazione audio.

Uso delle cuffie

Utilizzate le cuffie per riprodurre o controllare il livello audio durante la registrazione. Le cuffie sono collegate al terminale AV OUT/🎧, utilizzato anche per l'emissione audio/video. Prima di collegare le cuffie, osservate la seguente procedura per modificare la funzione del terminale da uscita AV a uscita 🎧 (cuffie). Non collegate le cuffie al terminale AV OUT/🎧 se l'icona 🎧 non è visibile sullo schermo. Il rumore emesso in casi come questo potrebbe danneggiare l'udito.

Modalità operative:



1 Modificate la funzione del terminale impostandola su uscita cuffie.

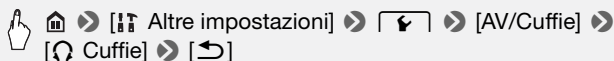

2 Collegate le cuffie al terminale AV OUT/🎧.

3 Regolate il volume secondo le esigenze.

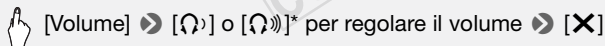

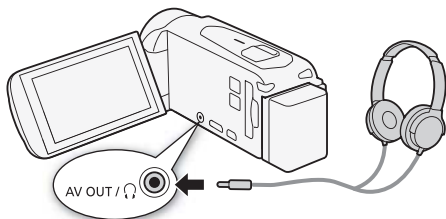

* È anche possibile spostare il dito lungo la barra [Cuffie].

- 🎧 appare sullo schermo.





Per regolare il volume durante la riproduzione

Nella modalità  e nella modalità  durante la riproduzione di una presentazione, potete regolare il volume delle cuffie nello stesso modo in cui si regola il volume dell'altoparlante ( 53, 103).

IMPORTANTE

- Quando utilizzate le cuffie assicuratevi di abbassare il volume a un livello adatto.

NOTE

- Utilizzate cuffie disponibili in commercio con un minijack di Ø 3,5 mm e un cavo non più lungo di 3 m.
- Anche se [AV/Cuffie] è stato impostato su [ Cuffie] in una modalità di riproduzione, la funzione del terminale AV OUT/ tornerà automaticamente all'emissione AV quando la videocamera viene spenta.
- Mentre vengono utilizzate le funzioni Wi-Fi, non verrà emesso audio dal terminale AV OUT/.

COPY



Riproduzione ed editing avanzati

Questo capitolo descrive come utilizzare altre funzioni di riproduzione ed editing, quali ad esempio la cattura di foto e scene istantanee video dai filmati, nonché la riproduzione di filmati con musica di sottofondo.

Cattura di foto e di scene istantanee video da un filmato

Da una scena registrata potete catturare scene istantanee video o foto. Ad esempio, potreste voler stampare foto da video registrati durante una festa o creare un piccolo videoclip usando scene istantanee video tratte dai momenti salienti di un avvenimento.

Per informazioni dettagliate sulla riproduzione, consultate *Riproduzione delle scene istantanee video* (📖 96) per filmati AVCHD e *Riproduzione di video* (📖 51) per scene di istantanee video MP4.

Cattura di una scena istantanea video

Modalità operative:







1 Riproducete la scena da cui desiderate catturare la scena di istantanea video (📖 51).

2 Premete **START/STOP per catturare la scena istantanea video.**

La videocamera cattura la scena istantanea video per circa 4 secondi (il riquadro blu funge da barra di progressione) e poi entra automaticamente nella modalità di pausa di riproduzione.

3 Toccate lo schermo, quindi toccate **[■] per interrompere la riproduzione.**

i NOTE

- Potete modificare la lunghezza delle scene istantanee video da catturare da 2 a 8 secondi con l'impostazione     [Lungh. istantanee video].
- Le scene istantanee video si possono catturare solo durante la riproduzione; non è possibile catturarle durante la modalità di pausa di riproduzione.

- Le scene istantanee video catturate vengono salvate sulla stessa memoria che contiene la scena di origine.
- Non è possibile catturare scene istantanee video da scene di durata inferiore a 1 secondo.
- Quando la scena originaria è essa stessa un'istantanea video, potrebbe non essere possibile catturarne un'altra a seconda della lunghezza della scena originaria e della lunghezza selezionata per le scene istantanee video.
- Avviando la cattura di una scena istantanea a meno di 1 secondo dalla fine, la cattura comincerà dall'inizio della scena successiva.
- Durante la riproduzione di scene istantanee catturate da un filmato registrato precedentemente, si possono verificare anomalie nell'immagine/sonoro nel punto in cui la riproduzione passa a una nuova scena.

Cattura di foto

Modalità operative:



- 1 Riproducete la scena da cui desiderate catturare la foto (📖 51).
- 2 Interrompete la riproduzione nel punto che volete catturare.
- 3 Toccate [PHOTO].
- 4 Toccate [■] per arrestare la riproduzione.

NOTE

- Le dimensioni delle foto catturate saranno 1920 x 1080.
- Il codice dati delle immagini fisse riflette la data e l'ora della registrazione della scena originale.
- Le immagini fisse catturate da una scena con rapidi movimenti possono risultare sfocate.
- Le immagini fisse verranno registrate sulla memoria selezionata per la registrazione di immagini.

Riproduzione di scene nell'album Baby

L'album Baby contiene, in ordine cronologico, solo i filmati registrati in modalità  per consentirvi di riprodurre con più comodità i filmati del bambino e divertirvi guardandone la crescita. Questi filmati pos-

sono essere riprodotti anche dallo schermo indice [▶ Riproduzione filmati] (📖 51).

Modalità operative:



1 Aprire l'album Baby.



2 Selezionate la scena che desiderate riprodurre.

Muovete il dito verso destra o sinistra per portare in primo piano la scena desiderata.

3 Toccate l'anteprima della scena per avviare la riproduzione.

- La riproduzione si avvia dalla scena selezionata e continua fino alla fine dell'ultima scena nello schermo indice.
- I controlli di riproduzione sono gli stessi di quando si riproducono scene dallo schermo indice [▶ Riproduzione filmati] (📖 51).

! IMPORTANTE

- Quando l'indicatore ACCESS (accesso alla memoria) è acceso o lampeggia, osservate le seguenti precauzioni. In caso contrario, i dati potrebbero andare perduti in via permanente.
 - Non aprite il coperchio dell'alloggiamento per scheda.
 - Non scollegate la sorgente di alimentazione né spegnete la videocamera.
 - Non premete .

Riproduzione delle scene istantanee video

Quando si registrano scene di istantanee video in AVCHD, è possibile riprodurre solo quelle scene per creare un fotomontaggio divertente. Queste scene possono essere riprodotte anche dallo schermo indice [▶ Riproduzione filmati] (📖 51).

Le scene di istantanee video MP4 possono essere riprodotte solo dallo schermo indice [▶ Riproduzione filmati] (📖 51).

Modalità operative:



- 1 **Aprirete lo schermo indice [🎵 Istantanee video] per le scene AVCHD.**

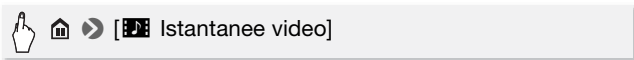

- 2 **Selezionate la scena che desiderate riprodurre.**

Muovete il dito verso destra o sinistra per portare in primo piano la scena desiderata.

- 3 **Toccate l'anteprima della scena per avviare la riproduzione.**

- La riproduzione si avvia dalla scena selezionata e continua fino alla fine dell'ultima scena nello schermo indice.
- I controlli di riproduzione sono gli stessi di quando si riproducono scene dallo schermo indice [🎥 Riproduzione filmati] (📖 51).

! IMPORTANTE

- Quando l'indicatore ACCESS (accesso alla memoria) è acceso o lampeggia, osservate le seguenti precauzioni. In caso contrario, i dati potrebbero andare perduti in via permanente.
 - Non aprite il coperchio dell'alloggiamento per scheda.
 - Non scollegate la sorgente di alimentazione né spegnete la videocamera.
 - Non cambiate la modalità operativa della videocamera.

Riproduzione con musica di sottofondo

Potete riprodurre filmati (o presentazioni fotografiche) utilizzando uno dei brani musicali forniti come sottofondo musicale.

Modalità operative:



Il CD-ROM LEGRIA in dotazione contiene 3 brani che potete utilizzare come sottofondo musicale. **HFR48** / **HFR47** / **HFR46**: I file musicali sono preinstallati nella memoria interna.



Potete combinare l'audio originale e il sottofondo musicale e regolare a piacimento il bilanciamento di mixaggio del sottofondo musicale.

PUNTI DA CONTROLLARE

- Per riprodurre scene o una presentazione di foto registrate sulla scheda di memoria è necessario collegare a un computer la scheda di memoria che contiene le registrazioni e trasferire previamente i brani musicali. Consultate la sezione NOTE (📖 99).

1 Aprite lo schermo indice dei filmati desiderato (📖 51, 95, 96).



2 Selezionate il brano musicale.

  ➤ [🔧 Altre impostazioni] ➤  ➤ [🎵 Selezione musica] ➤ [ON Acceso] ➤ [▲] o [▼] per selezionare il brano desiderato



- 1 Selezionate il brano musicale desiderato.
- 2 Regolate il bilanciamento del sottofondo musicale durante la riproduzione.
- 3 Riproducete il sonoro originale (senza sottofondo musicale).
- 4 Eliminate il brano selezionato.
- 5 Ascoltate il brano musicale selezionato. Toccate di nuovo (■) per arrestare la riproduzione.

3 Regolate il bilanciamento di mixaggio tra sonoro originario e musica di sottofondo.

Toccate [] (aumento del sonoro originario) o [] (aumento della musica di sottofondo) o spostate il dito lungo la barra [Bilanciamento

musica] per regolare a piacimento il bilanciamento del sottofondo musicale.

- 4 Toccate [X] e poi toccate una scena per iniziare la riproduzione con la musica di sottofondo selezionata.

Per regolare il bilanciamento del sottofondo musicale durante la riproduzione

- 1 Durante la riproduzione, toccate lo schermo per visualizzare i pulsanti di controllo della riproduzione.
- 2 Toccate [🎵] e spostate il dito lungo la barra [Bilanciamento musica] per regolare il bilanciamento preferito per il sottofondo musicale, quindi toccate [↩].

Per eliminare un brano

Nello schermo [Selezione musica], toccate [▲] o [▼] per selezionare il brano che desiderate eliminare.



! IMPORTANTE

- Se nelle vostre creazioni video desiderate utilizzare canzoni e brani musicali protetti da copyright, ricordate che la musica protetta da copyright non può essere utilizzata senza il permesso del detentore dei diritti, salvo nei casi permessi dalla legislazione vigente, quale potrebbe essere l'uso personale. Quando utilizzate dei file musicali, assicuratevi di farlo in osservanza delle relative leggi applicabili.

i NOTE

- Inizializzando una scheda di memoria, i file musicali eventualmente trasferiti sulla scheda verranno cancellati in via definitiva. (HFR48/HFR47/HFR46 I file musicali preinstallati nella memoria interna verranno ripristinati dopo l'inizializzazione). Per trasferire sulla scheda di memoria collegata al computer i file musicali contenuti nel CD-ROM LEGRIA fornito:
 - Utenti Windows: Rimuovete dalla videocamera la scheda di memoria, collegatela a un computer e usate il software per filmati AVCHD **Transfer Utility LE**. Per ulteriori informazioni, consultate la Guida del software PIXELA (file PDF).

- Utenti Mac OS: rimuovete la scheda di memoria dalla videocamera e collegatevi a un computer. Usate Finder per trasferire sulla scheda di memoria collegata al computer i file musicali dalla cartella "MUSIC" nel CD-ROM LEGRIA fornito. Consultate *File musicali* (📖 197) in merito alla struttura delle cartelle della scheda di memoria.
- Trasferite i file musicali sulla scheda di memoria collegata al computer che contiene le registrazioni da riprodurre con sottofondo musicale.

Selezione del punto di avvio della riproduzione

Quando una scena è particolarmente lunga, potete scegliere di avviarne la riproduzione da un punto da definire. Potete utilizzare la cronologia del filmato per spezzare le scene in segmenti a intervalli regolari, da 6 secondi a 6 minuti.

Modalità operative:



- 1 Aprite lo schermo indice desiderato dei filmati AVCHD (📖 51, 95, 96).
- 2 Aprite lo schermo [Periodo tempo].

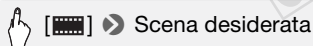

- Appare la schermata [Periodo tempo]. La miniatura grande mostrerà il primo fotogramma della scena. Sotto, vengono mostrati i fotogrammi presi per tempo dalla scena ad intervalli regolari.
- 3 Toccate il fotogramma desiderato nella barra dei segmenti per iniziare a riprodurre la scena da quel punto.



- 1 Toccate due volte per tornare allo schermo indice.
- 2 Scena precedente/successiva.
- 3 Spostate il dito verso sinistra lungo la barra per visualizzare i 5 fotogrammi successivi.
- 4 Qualità video e lunghezza della scena.
- 5 Data e ora di registrazione.
- 6 Spostate il dito verso destra lungo la barra per visualizzare i 5 fotogrammi precedenti.
- 7 Scena attuale / Numero totale di scene.
- 8 Intervallo tra fotogrammi attualmente selezionato.

Per modificare l'intervallo tra fotogrammi

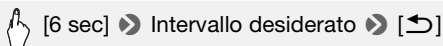

Suddivisione delle scene

Potete suddividere delle scene AVCHD per tenerne le parti migliori e tagliare il resto in seguito.

Modalità operative:



- 1 Riproducete la scena desiderata (📖 51).
- 2 Toccate lo schermo, quindi toccate [||] per interrompere la riproduzione.
- 3 Aprite la schermata per la divisione delle scene.

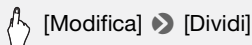

- 4 Portate la scena ad un punto preciso, se necessario.

Sullo schermo appaiono i controlli della riproduzione (📖 53).
Eventualmente usate modalità di riproduzione speciali (riproduzione veloce, inversione/avanzamento per fotogramma) per individuare il punto desiderato.

5 Suddividete la scena.

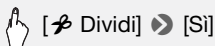

- Il video dal punto in cui è stato suddiviso fino alla fine della scena apparirà nello schermo indice come nuova scena.

i NOTE

- Mentre si compie un avanzamento/inversione di fotogrammi durante la suddivisione di scene, l'intervallo tra i fotogrammi sarà di circa 0,5 secondi.
- Se non è possibile suddividere la scena nel punto in cui è stata sospesa la riproduzione, avanzate/tornate indietro di un fotogramma e procedete alla suddivisione.
- Se non è possibile suddividere la scena nel punto in cui è stata sospesa la riproduzione, avanzate/tornate indietro di un fotogramma e procedete alla suddivisione.
- Scene con istantanee video e altre scene troppo brevi (meno di 3 secondi) non possono essere suddivise.
- Le scene non possono essere suddivise a meno di 1 secondo dall'inizio o dalla fine.

COPY

Taglio delle scene

È possibile tagliare scene MP4 rimuovendo tutto fino a un certo punto o tutto dopo un certo punto. Questo consente di conservare solo i momenti memorabili.



Modalità operative:

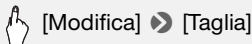

- 1 Riproducete la scena desiderata (📖 51).
- 2 Toccate lo schermo, quindi toccate [||] per interrompere la riproduzione.
- 3 Aprite la schermata per il taglio delle scene.



4 Portate la scena ad un punto preciso, se necessario.

- Il punto in cui il filmato verrà tagliato viene segnalato con il marcatore .
- Sullo schermo appaiono i controlli della riproduzione ( 53).
Eventualmente usate modalità di riproduzione speciali (riproduzione veloce, inversione/avanzamento per fotogramma) per individuare il punto desiderato.

5 Tagliate la scena.



[Taglia] ➤ Selezionate se tagliare prima o dopo il marcatore  ➤ Selezionate se salvare su una nuova scena o scrivere sopra la scena esistente

- Toccate [Stop] per interrompere l'operazione mentre è in corso.

Presentazione

Potete avviare una presentazione di tutte le foto e anche abbinarvi un brano musicale.





Modalità operative:



1 Aprite lo schermo indice [ Riproduzione foto] ( 55).

2 Selezionate il brano musicale.



 ➤ [Altre impostazioni] ➤ [ Selezione musica] ➤ [ON Acceso] ➤ [] o [] per selezionare il brano desiderato ➤ []





3 Toccate la foto che aprirà la presentazione per visualizzarla come foto singola.

4 Toccate lo schermo per visualizzare i pulsanti di controllo della riproduzione, poi toccate [] per riprodurre la presentazione impostata sul brano musicale selezionato.

Durante la presentazione delle foto

- Toccate lo schermo e spostate il dito verso sinistra o destra lungo la barra del volume per regolare il volume.
- Toccate lo schermo, quindi toccate **[||]** per interrompere la presentazione.

Per modificare gli effetti di transizione della presentazione dallo schermo indice

  ➤ [Altre impostazioni] ➤  ➤ [Transizione presentaz.] ➤ [OFF Spento],  Dissolvi] o [ Immag. Diapositiva] ➤ [X]

COPY



Connessioni esterne

Questo capitolo spiega come collegare la videocamera ad apparecchi esterni quali TV, videoregistratori o computer.

HFR48/HFR47/HFR46 Potete anche usare le comode funzioni Wi-Fi offerte dalla videocamera (📖 126).

Terminali sulla videocamera

Aprirete il pannello LCD per accedere ai terminali della videocamera.

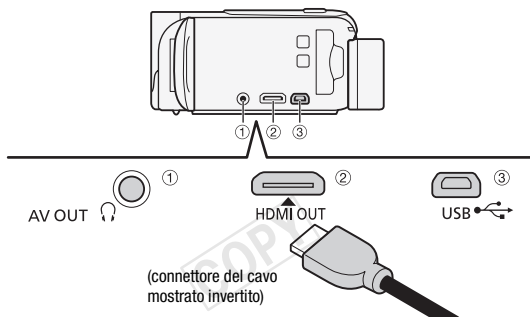

- ① Terminale AV OUT/🔊
- ② Terminale HDMI OUT*

Il terminale HDMI OUT rende possibile un collegamento digitale di eccezionale qualità che unisce audio e video in un unico cavo, molto pratico. Questo terminale è un mini ingresso HDMI. Se utilizzate un cavo HDMI acquistato, assicuratevi che sia di Tipo A a Tipo C e sia di lunghezza non superiore a 3 metri.

- ③ Terminale USB

Questo terminale è un mini ingresso AB. Potete utilizzare il cavo USB fornito in dotazione per collegarvi a un computer o ad altri apparecchi digitali con connettori USB standard tipo A oppure usare l'adattatore opzionale USB UA-100 per collegarvi a un disco rigido esterno o ad altri dispositivi di memorizzazione analoghi con un cavo USB standard tipo A (**HFR48/HFR47/HFR46** solamente).

* Quando collegate il cavo HDMI ad alta velocità alla videocamera, assicuratevi che i triangoli sullo spinotto del cavo e quelli sul terminale della videocamera siano allineati.

Diagrammi di connessione

Nei seguenti diagrammi di connessione, a sinistra sono indicati i terminali della videocamera e a destra (come riferimento) un esempio di terminali su un dispositivo collegato.

Collegamento 1

HDMI

Tipo: digitale • Qualità: alta definizione • Solo uscita

Collegate a una TV ad alta definizione (HDTV) con un ingresso HDMI.

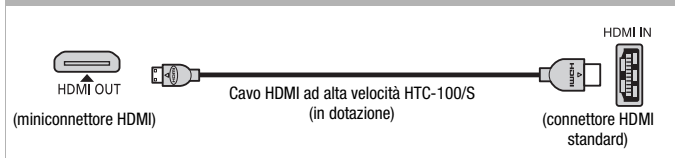

Collegamento HDMI™

Il collegamento HDMI (High-Definition Multimedia Interface) (1) è comodo, completamente digitale e richiede un solo cavo per video e audio. Collegando la videocamera ad una TV ad alta definizione (HDTV) dotata di terminale HDMI potrete apprezzare riproduzioni video e audio di eccellente qualità.

- Il terminale HDMI OUT sulla videocamera è solo per l'uscita. Non collegatelo al terminale di uscita HDMI o ad un apparecchio esterno in quanto la videocamera si potrebbe danneggiare.
- Mentre la videocamera è collegata ad un apparecchio HDTV con il collegamento 1, non ci sarà nessuna emissione video dal terminale AV OUT/⓪.
- Il corretto funzionamento non è garantito quando si collega la videocamera a monitor DVI.
- A seconda dell'apparecchio HDTV, la corretta riproduzione di video personali potrebbe non essere possibile con il collegamento 1. Provate con il collegamento 2.

Tipo: analogico • Qualità: definizione standard • Solo uscita

Collegate a una TV standard o a un videoregistratore con ingressi audio/video. Modificate le seguenti impostazioni sulla videocamera:

- [Altre impostazioni] ➤ [Monitor TV] in base all'apparecchio TV (schermo panoramico o 4:3) se questo non rileva e cambia il formato automaticamente
- [Altre impostazioni] ➤ [AV/Cuffie] su [AV AV]



Esattamente uguale al collegamento 2.

Collegate a una TV standard o a un videoregistratore con ingresso SCART. Richiede un adattatore SCART (disponibile in commercio).

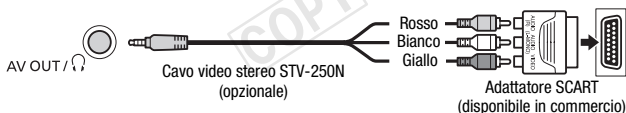

Tipo: collegamento dati digitali • Solo uscita

Collegate a un computer per salvare le registrazioni, a un videoregistratore digitale compatibile per copiarle o a un disco rigido esterno per salvare interamente e in modo facile tutta la memoria (solo **HFR48** / **HFR47** / **HFR46**).

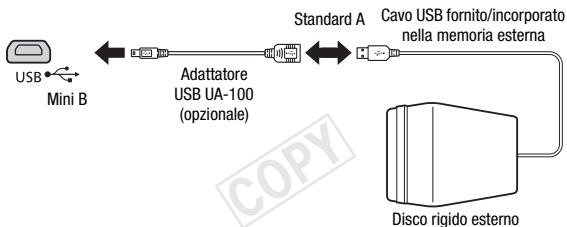
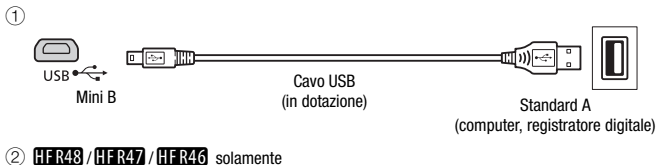
**i** NOTE

- Alimentate la videocamera con l'adattatore di alimentazione compatto e, solo dopo, collegatela al computer utilizzando il cavo USB fornito in dotazione nei seguenti casi.
 - Per salvare le registrazioni su un computer.
 - Per salvare una memoria su un disco rigido esterno.
- Il sonoro dall'altoparlante incorporato verrà azzerato se un cavo è collegato al terminale HDMI OUT o al terminale AV OUT/Ω.
- Mentre vengono utilizzate le funzioni Wi-Fi, non verranno emessi audio e video dal terminale HDMI.

Riproduzione su schermi TV

Collegate la videocamera ad una TV per godervi i filmati con la famiglia e gli amici. Riproducete su una HDTV utilizzando il terminale HDMI OUT che garantisce la migliore qualità di riproduzione.

Modalità operative:



1 Spegnete videocamera e TV.

2 Collegate la videocamera alla TV.

Consultate *Diagrammi di connessione* (📖 106) e scegliete il collegamento più adatto alla vostra TV.

3 Accendete la TV collegata.



Sulla TV, selezionate come ingresso video lo stesso terminale a cui è collegata la videocamera. Consultate il manuale di istruzioni dell'apparecchio TV collegato.

4 Accendete la videocamera e impostatela sulla modalità o



. Riproducete i filmati o le foto desiderate.

NOTE

- Potete anche riprodurre il filmato direttamente da una scheda di memoria con televisori HDTV e registratori digitali compatibili con il formato AVCHD e dotati di alloggiamento per scheda **compatibile con il tipo di scheda di memoria utilizzata***.
- Si consiglia di alimentare la videocamera con l'adattatore di alimentazione compatto.
- Collegamento  o : quando vengono riprodotti filmati 16:9 su apparecchi TV standard di formato 4:3, la TV passerà automaticamente alla modalità panorama se è compatibile con il sistema WSS. Altrimenti modificate manualmente il rapporto di formato della TV.

* Consultate il manuale di istruzioni dell'apparecchio. In base al dispositivo utilizzato, la riproduzione potrebbe non avvenire correttamente nonostante la compatibilità con l'AVCHD. In tal caso, riproducete le registrazioni sulla scheda di memoria utilizzando la videocamera.

Salvataggio e condivisione delle registrazioni

HFR48 / HFR47 / HFR46 Copia di filmati e foto su una scheda di memoria

Potete copiare le registrazioni dalla memoria interna su una scheda di memoria.

Copia di scene dallo schermo indice

Modalità operative:



1 Aprite lo schermo indice dei filmati desiderato nella memoria interna (📖 51, 95, 96).

Per copiare tutte le scene registrate in una determinata data, spostate il dito verso sinistra o destra finché non viene visualizzata la scena che si desidera copiare.

2 Copiate le scene.



* Quando selezionate [Seleziona], eseguite la procedura seguente per selezionare le singole scene da copiare prima di toccare [Si].

** Toccate [Stop] per interrompere l'operazione mentre è in corso.

Per selezionare singole scene

1 Toccate le scene specifiche che desiderate copiare.

- Il segno ✓ comparirà sulle scene toccate. Il numero complessivo di scene selezionate registrate in tale data appare accanto all'icona ✓.
- Per rimuovere il segno da una scena selezionata, toccatela. Per rimuovere tutti i contrassegni contemporaneamente, toccate [Rimuovi tutto] ➤ [Si].

2 Dopo aver selezionato le scene desiderate, toccate [OK].

Opzioni

[data/nome della cartella] Copia tutte le scene registrate in una determinata data. Per i filmati AVCHD viene visualizzata la data nel pulsante di controllo. Nei filmati MP4 verrà visualizzato il nome della cartella* (📖 160).

[Selezione] Selezionate le singole scene da copiare.

[Totale scene] Copiate tutte le scene.

* Le ultime quattro cifre del nome della cartella ne indicano la data di creazione.

Copia di una singola foto

Modalità operative:



- 1 Nella visualizzazione di una singola foto, selezionate la foto che desiderate copiare.
- 2 Toccate lo schermo per visualizzare i pulsanti di controllo della riproduzione.
- 3 Copiate la foto.



- 4 Spostate il dito a sinistra/destra per selezionare un'altra foto da copiare o toccate [X].

Copia di foto dallo schermo indice

Modalità operative:



- 1 Aprite lo schermo indice [📷 Riproduzione foto] della memoria interna (📖 55).
- 2 Copiate le foto.



[Modifica] ➤ [Copia (📄 ➔ SD)] ➤ Opzione desiderata*
➤ [Si]** ➤ [OK]

* Quando selezionate [Seleziona], eseguite la procedura seguente per selezionare le singole foto da copiare prima di toccare [Si].

** Toccate [Stop] per interrompere l'operazione mentre è in corso.

Per selezionare foto singole

1 Toccate le foto specifiche che desiderate copiare.

- Il segno ✓ comparirà sulle foto toccate. Il numero complessivo di scene selezionate registrate in tale data appare accanto all'icona ☑.
- Per rimuovere il segno da una foto selezionata, toccatela. Per rimuovere tutti i contrassegni contemporaneamente, toccate [Rimuovi tutto] ➤ [Si].

2 Dopo aver selezionato le foto desiderate, toccate [OK].

Opzioni

[nome della cartella] Copiate tutte le foto riprese in una certa data. Il nome della cartella* (📖 160) comparirà nel pulsante di controllo.

[Seleziona] Selezionate le singole foto da copiare.

[Tutte le immagini] Copiate tutte le foto.

* Le ultime quattro cifre del nome della cartella ne indicano la data di creazione.

! IMPORTANTE

- Quando l'indicatore ACCESS (accesso alla memoria) è acceso o lampeggia, osservate le seguenti precauzioni. In caso contrario, i dati potrebbero andare perduti in via permanente.
 - Non aprite il coperchio dell'alloggiamento per scheda.
 - Non scollegate la sorgente di alimentazione né spegnete la videocamera.
 - Non premete .

i NOTE

- Non è possibile copiare le registrazioni sulla scheda di memoria nei seguenti casi:

- Se il coperchio dell'alloggiamento della scheda è aperto.
 - Se il selettore LOCK sulla scheda di memoria è impostato per impedire la scrittura.
 - Se la numerazione dei file ha raggiunto il limite (📖 160).
 - Se non è presente una scheda di memoria nell'alloggiamento.
- Durante la copia di foto, se lo spazio sulla scheda di memoria non è sufficiente, prima che l'operazione venga interrotta verranno copiati quanti più file possibile.

HFR48 / HFR47 / HFR46 Conversione di filmati al formato MP4

Potete convertire i filmati AVCHD in filmati MP4. Potete anche convertire filmati MP4 in altri filmati MP4 di minori dimensioni. Questo è comodo, ad esempio, per caricare i filmati MP4 sul Web. Il filmato da convertire deve essere contenuto nella memoria interna. Dopo la conversione, il filmato MP4 sarà salvato sulla scheda di memoria.

Modalità operative:



- 1 **Apriete lo schermo indice dei filmati desiderato nella memoria interna** (📖 51, 95, 96).
- 2 **Apriete la schermata di selezione delle scene da convertire.**

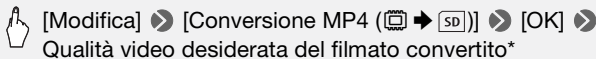

* Prima di selezionare la qualità video, toccate [Unisci scene] per unire in un unico filmato i filmati convertiti.

- 3 **Tocate le scene specifiche che desiderate convertire.**
 - Il segno ✓ comparirà sulle scene toccate. Il numero complessivo di scene selezionate appare accanto all'icona ✓.
 - Per rimuovere il segno da una scena selezionata, toccatela. Per rimuovere tutti i contrassegni contemporaneamente, toccate [Rimuovi tutto] ➤ [Si].
- 4 **Dopo aver selezionato tutte le scene desiderate, toccate [OK] quindi [Avanti].**

- Per aggiungere un filtro cinematografico* (📖 67): toccate [FILTER 1] quindi selezionate il filtro desiderato. Toccate nuovamente il pulsante per disattivare il filtro.
- Per aggiungere decorazioni* (📖 71): toccate [🎨].
- Per regolare il volume (📖 53) o il bilanciamento della musica di sottofondo (📖 98): toccate [🎵].

* Quando viene applicato un filtro cinematografico a un filmato, non potete aggiungere decorazioni.

5 Toccate [AVVIO] per convertire la scena.

Toccate [STOP] per interrompere l'operazione mentre è in corso.

6 Toccate [OK].

NOTE

- Quando si convertono i filmati, le qualità video disponibili per il filmato MP4 risultante dipendono dalla qualità video del filmato originale. I filmati nella memoria interna verranno convertiti sulla base delle seguenti opzioni e copiati sulla scheda di memoria.

Qualità video prima della conversione (📺)		Qualità video dopo la conversione (📁)
AVCHD	MP4	
50P	35 Mbps	Non può essere convertito
MXP, FXP, LP	24 Mbps, 17 Mbps	24 Mbps, 17 Mbps, 4 Mbps
-	4 Mbps	La qualità video rimane a 4 Mbps.

- Se convertite filmati AVCHD con velocità dei fotogrammi di 50i, la velocità dei fotogrammi del filmato MP4 risultante sarà 25P.

Salvataggio delle registrazioni su un computer

I filmati registrati con questa videocamera vengono salvati sulla memoria interna (solo **HFR48** / **HFR47** / **HFR46**) o su una scheda di memoria.

Essendo lo spazio limitato, assicuratevi di effettuare regolarmente su un computer il backup delle vostre registrazioni.

Questa sezione spiega come salvare le registrazioni su un computer tramite collegamento USB. Utilizzate il software **Transfer Utility LE** fornito per filmati AVCHD e il software **ImageBrowser EX** per filmati MP4.

HFR48 / **HFR47** / **HFR46** Consultate *Funzioni Wi-Fi* (📖 126) per informazioni dettagliate su come salvare le registrazioni in wireless.

Salvataggio dei filmati AVCHD (solo Windows)

Il software **Transfer Utility LE** consente di salvare sul computer le scene che avete registrato. Scaricate il software e installatelo prima di collegare la videocamera al computer per la prima volta. Per scaricare il software è necessaria una connessione Internet. Eseguite le procedure seguenti, facendo riferimento alla "Guida introduttiva di Transfer Utility LE" in dotazione.



PUNTI DA CONTROLLARE

- Prima di installare il software, controllate che il computer sia connesso a internet.

Installazione

1 Scaricate il file zip dal sito Web di PIXELA.

Visitate il sito di PIXELA per scaricare il file zip, che contiene il software e il manuale di istruzioni.

http://pixela.jp/cetule_dl/

2 Decomprimate il file zip.

Il file zip contiene il programma di installazione (setup.exe) e la Guida del software (file PDF).

3 Eseguite il programma di installazione per installare il software.

Per ulteriori informazioni, consultate la Guida del software PIXELA (file PDF).

Collegamento della videocamera al computer

1 Alimentate la videocamera con l'adattatore di alimentazione compatto.

2 Videocamera: Aprite lo schermo indice dei filmati desiderato (📖 51, 95, 96).

3 Collegare la videocamera al computer utilizzando il cavo USB fornito.

Collegamento [3]-①. Consultate *Diagrammi di connessione* (📖 108).

4 Videocamera: selezionate [Tutte (solo PC)].

Videocamera: non appena la connessione viene realizzata, lo schermo visualizzerà il messaggio [Connessione USB].

5 Computer: Cliccate sull'icona visualizzata a destra.

6 Seguite le istruzioni visualizzate sullo schermo per completare la procedura.



Per ulteriori informazioni sull'utilizzo del software, consultate la Guida del software PIXELA (file PDF).

Salvataggio di filmati MP4 e foto (Windows/Mac OS)

Con il software **ImageBrowser EX** fornito in dotazione potete salvare filmati MP4 e foto sul computer, organizzarli ed editarli facilmente. Per informazioni complete sui requisiti di sistema e altri argomenti, consultate la "Guida Utente ImageBrowser EX" (file PDF).

Installazione

Installate il software prima di collegare la videocamera al computer per la prima volta. Assicuratevi di installare il software anche se nel vostro computer avete già un'altra versione di **ImageBrowser EX**. La funzione di aggiornamento automatico del software può mettere a vostra disposizione funzioni ottimizzate per questa videocamera.

Insieme al software verrà installata anche la "Guida utente ImageBrowser EX".



PUNTI DA CONTROLLARE

- Prima di installare il software, controllate che il computer sia connesso a internet.
- 1 Inserite il CD-ROM LEGRIA nell'unità disco del computer.**
 - 2 Windows:** tramite Windows Explorer (Esplora risorse), aprite l'unità in cui avete inserito il CD-ROM.
Mac OS: Usate Finder e cliccate sull'icona del CD-ROM.
 - 3 Fate clic/doppio clic sull'icona Disc_Setup.exe.**
 - 4 Fate clic su [ImageBrowser EX].**

5 Seguite le istruzioni a schermo per selezionare la zona (continente), il paese e la lingua.

Le opzioni disponibili variano a seconda del paese.

6 Nel pannello principale del programma di installazione, fate clic su [Installazione standard].

Per gli utenti di Windows, se viene visualizzata una finestra di dialogo di Controllo dell'account utente, seguite le istruzioni.

7 Seguite le istruzioni visualizzate sullo schermo per completare l'installazione.

- Durante il processo di installazione, il computer potrebbe richiedere di installare Microsoft Silverlight. Per fare ciò, seguite le istruzioni.
- Verrà installato anche **CameraWindow**.

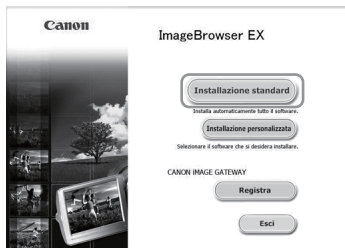

Verifica della corretta installazione del software

Per controllare che il software sia correttamente installato cercate l'icona di ImageBrowser EX nella seguente destinazione:

Windows: dal menu Start*, Tutti i programmi ➤ Canon Utilities ➤ ImageBrowser EX

Mac OS: nella barra sul desktop.

* Utenti Windows 8: Prima visualizzate la schermata Desktop.

Se non riuscite a trovare l'icona, controllate la connessione Internet e installate di nuovo il software.

Primo collegamento ad un computer con sistema Windows



La prima volta che collegate la videocamera a un computer dovrete selezionare le impostazioni di avvio automatico di **CameraWindow**.

Collegamento della videocamera al computer

- 1 Alimentate la videocamera con l'adattatore di alimentazione compatto.**

2 Aprire lo schermo indice [ Riproduzione filmati] dei filmati MP4 ( 51) o lo schermo indice [ Riproduzione foto] ( 55).

3 Collegare la videocamera al computer utilizzando il cavo USB fornito.

- Collegamento -. Consultate *Diagrammi di connessione* ( 108).
- Videocamera: non appena la connessione viene realizzata, lo schermo visualizzerà il messaggio [Connessione USB].

4 Salvate le registrazioni nel computer.

Consultate le relative sezioni nel "Manuale di istruzioni di ImageBrowser EX", che sono accessibili attraverso il menu ? nella sezione superiore destra della schermata del software.

IMPORTANTE

• **Quando la videocamera è collegata al computer:**

- Non aprite il coperchio dell'alloggiamento per scheda di memoria e non rimuovete la scheda di memoria.
- Non aprite, modificate o eliminate nessuna cartella o file direttamente dal computer perché ciò potrebbe comportare la perdita permanente dei dati. Per il salvataggio di registrazioni su un computer, utilizzate **Transfer Utility LE** per filmati AVCHD e **ImageBrowser EX** per filmati MP4 e foto.
- Quando l'indicatore ACCESS (accesso alla memoria) è acceso o lampeggia, osservate le seguenti precauzioni. In caso contrario, i dati potrebbero andare perduti in via permanente.
 - Non aprite il coperchio dell'alloggiamento per scheda.
 - Non scollegate il cavo USB.
 - Non spegnete né la videocamera né il computer.
 - Non cambiate la modalità operativa della videocamera.
- A seconda delle caratteristiche tecniche o delle impostazioni del computer, l'operazione potrebbe non avvenire correttamente.
- Se desiderate utilizzare delle registrazioni sul vostro computer, fatene una copia prima. Usate la copia dei file e conservate gli originali.

NOTE

- Non tutti i computer potrebbero essere in grado di riprodurre i filmati.
- I seguenti tipi di scene MP4 saranno riconosciuti come file separati su altri dispositivi.

- Scene di dimensioni superiori a 4 GB
- Scene registrate a 35 Mbps di lunghezza superiore a 30 minuti
- Scene registrate con una qualità video diversa da 35 Mbps e con una lunghezza superiore a 1 ora
- **Utenti di Windows 8, Windows 7, Windows Vista, Windows XP e Mac OS X:** la videocamera è compatibile con il protocollo di trasferimento immagini PTP (Picture Transfer Protocol) che consente di trasferire immagini JPEG semplicemente collegandola a un computer con il cavo USB fornito, senza dover installare il software fornito **ImageBrowser EX**.

HFR48 / HFR47 / HFR46 Salvataggio della memoria: salvate su un disco rigido esterno tutta la memoria



Tutti i filmati e le foto registrati si possono salvare con facilità su un normale disco rigido esterno collegato direttamente alla videocamera*. Potete anche usare la videocamera per riprodurre le registrazioni direttamente dal disco rigido. Inizializzate il disco rigido (📖 122) quando lo utilizzate per la prima volta con questa videocamera.

* Se il cavo USB fornito con l'unità di memoria esterna ha un connettore standard A dovrete utilizzare l'adattatore USB UA-100 opzionale.

Modalità operative:



Salvataggio di una memoria su un disco rigido esterno

- 1 Alimentate la videocamera con l'adattatore di alimentazione compatto.
- 2 Premete  per impostare la videocamera sulla modalità di riproduzione.
- 3 Collegare la videocamera al disco rigido esterno utilizzando l'adattatore USB UA-100 opzionale.
Collegamento -. Consultate *Diagrammi di connessione* (📖 108).
- 4 Salvate tutti i contenuti della memoria desiderata.



[Salva su disco rigido] ➤ Memoria desiderata ➤ [Si]*
➤ [OK]

- * Toccate [Stop] ➤ [Si] ➤ [OK] per interrompere l'operazione mentre è in corso.
- Dopo avere selezionato la memoria potete controllare il nome della cartella che verrà creata sull'unità. Per ogni operazione di salvataggio di una memoria verrà creata una cartella separata con la data (in cifre) come nome; per ciascuna data è possibile creare fino a 10 cartelle e su un'unità si possono salvare fino a 300 cartelle.

Prima di scollegare il disco rigido esterno

Prima di spegnere o scollegare fisicamente il disco rigido esterno assicuratevi di avere terminato correttamente la connessione della videocamera per evitare il rischio di danneggiare i file. Dalla schermata [Disco rigido esterno]:





 [Rimoz. sicura disco rigido] ➤ [Si]

IMPORTANTE

- Prima di salvare su un disco rigido esterno una memoria, assicuratevi di alimentare la videocamera con l'adattatore di alimentazione compatto. Scollegando l'adattatore di alimentazione compatto, il collegamento tra videocamera e disco rigido esterno si interromperà e ciò potrebbe comportare il danneggiamento dei dati in quest'ultima.

NOTE

- Inizializzate il disco rigido esterno (📖 122) quando lo utilizzate per la prima volta con questa videocamera.
- Non è possibile selezionare memoria interna e scheda di memoria per salvarle contemporaneamente.
- I seguenti tipi di disco rigido esterno non sono utilizzabili:
 - dischi rigidi portatili alimentati via USB
 - dischi rigidi con capacità superiore a 2 TB
 - chiavette o supporti USB collegati a lettori di schede
- Se il disco rigido esterno ha delle partizioni, ne verrà riconosciuta solo la prima.

- 1 Alimentate la videocamera con l'adattatore di alimentazione compatto.
- 2 Premete  per impostare la videocamera sulla modalità di riproduzione.
- 3 Collegate la videocamera al disco rigido esterno utilizzando l'adattatore USB UA-100 opzionale.
Collegamento -. Consultate *Diagrammi di connessione* ( 108).
- 4 Toccate **[Riproduci da disco rigido]** e selezionate la cartella della memoria salvata che desiderate riprodurre.
 - Se avete salvato una memoria più volte nello stesso giorno (ad esempio la memoria interna e poi una scheda di memoria), il nome delle cartelle di destinazione a partire dalla seconda terminerà con un suffisso numerico.
 - Appare lo schermo indice.
- 5 Toccate una registrazione per riprodurla.
Per passare ad un'altra cartella di salvataggio per la memoria, toccate , quindi selezionate la cartella di salvataggio per la memoria che desiderate riprodurre. Ripetete il passo 5.
- 6 Al termine della riproduzione, assicuratevi di interrompere opportunamente il collegamento al disco rigido esterno prima di scollegarlo fisicamente.





[Rimoz. sicura disco rigido] ➤ [Si]

Per eliminare una cartella di salvataggio di una memoria

Con il disco rigido esterno collegato alla videocamera:

- 1 Selezionate la cartella di salvataggio per la memoria che desiderate eliminare.
- 2 Eliminate la cartella con la memoria salvata.



 ➤  Altre impostazioni] ➤  ➤ [Elimina cart. salvat. mem.] ➤ [Si] ➤ [OK]

- 3 Prima di estrarre il disco rigido esterno, interrompetene correttamente il collegamento.
 - Fate molta attenzione quando eliminate le registrazioni. Una volta cancellate, le registrazioni non potranno più essere recuperate.
 - Quando l'indicatore di accesso al disco rigido esterno è acceso o lampeggia, osservate le precauzioni indicate di seguito.
 - Non scollegate il cavo USB.
 - Non scollegate la videocamera o il disco rigido esterno.
 - Non cambiate la modalità operativa della videocamera.

Inizializzazione del disco rigido esterno

1 Alimentate la videocamera con l'adattatore di alimentazione compatto.

Non scollegate la sorgente di alimentazione né spegnete la videocamera fino a quando l'inizializzazione non è completata.

2 Premete per impostare la videocamera sulla modalità di riproduzione.

3 Collegate la videocamera al disco rigido esterno utilizzando l'adattatore USB UA-100 opzionale.

Collegamento -. Consultate *Diagrammi di connessione* ( 108).

4 Inizializzate il disco rigido esterno.

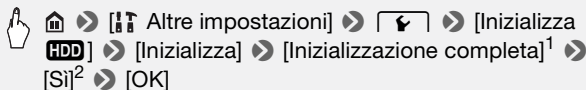

¹ Toccate questa opzione se desiderate cancellare fisicamente tutti i dati piuttosto che azzerare la tabella di allocazione dei file dell'unità. Se la capacità del disco rigido è elevata, l'operazione può richiedere alcune ore.

² Se selezionate l'opzione [Inizializzazione completa], potete toccare [Annulla]  [OK] per annullare l'inizializzazione mentre è in corso. Tutte le registrazioni vengono cancellate e il disco rigido può essere utilizzato senza problemi.

5 Prima di estrarre il disco rigido esterno, interrompetene correttamente il collegamento.

IMPORTANTE

- Inizializzando il disco rigido esterno se ne eliminano in via permanente tutti i dati (incluse registrazioni, dati preesistenti non salvati con la videocamera e partizioni). Assicuratevi di copiare preventivamente su un computer o un altro dispositivo i dati importanti.

Copia delle registrazioni su un videoregistratore esterno

Modalità operative:





Ad alta definizione

Usando il cavo USB fornito, collegate la videocamera a videoregistratori su disco Blu-ray o altri videoregistratori digitali compatibili con il formato AVCHD per ottenere copie perfette dei vostri filmati ad alta definizione. Se il videoregistratore digitale esterno ha un ingresso per schede di memoria SD*, potete utilizzarle per copiare i filmati senza collegare la videocamera.

* Assicuratevi che l'apparecchiatura esterna sia compatibile con il tipo di scheda di memoria utilizzata.

Collegamento

- 1 Alimentate la videocamera con l'adattatore di alimentazione compatto.
- 2 Aprite lo schermo indice dei filmati desiderato ( 51, 95, 96).
- 3 Collegate la videocamera al videoregistratore digitale con il cavo USB fornito in dotazione.
Collegamento  3-①. Consultate *Diagrammi di connessione* ( 108).
- 4 **HFR48 / HFR47 / HFR46** Videocamera: selezionate la memoria che contiene le scene che desiderate copiare.
 - Selezionate un'opzione diversa da [Tutte (solo PC)].
 - Non appena la connessione viene realizzata, lo schermo visualizzerà il messaggio [Connessione USB].



Filmati

I dettagli possono variare a seconda del dispositivo utilizzato, quindi per essere sicuri consultate il manuale di istruzioni del videoregistratore digitale.







A definizione standard





I filmati possono essere copiati collegando la videocamera a un videoregistratore normale o digitale con ingressi audio/video analogici. I video verranno riprodotti in definizione standard, anche se le scene originali sono in alta definizione.

Collegamento

Collegate la videocamera al videoregistratore con la connessione  2 o  2. Consultate *Diagrammi di connessione* ( 107).

Filmati

- 1 Apparecchio registratore esterno: inserite una videocassetta vuota e impostate l'apparecchio sulla modalità di pausa di registrazione.**
- 2 Accendete la videocamera e aprite lo schermo indice [ Riproduzione filmati] del filmati AVCHD ( 51).**
 - Si consiglia di alimentare la videocamera con l'adattatore di alimentazione compatto.
 - Controllate che     [AV/Cuffie] sia impostato su [ AV].
- 3 Videocamera: individuate la scena che desiderate copiare e quindi mettete in pausa la riproduzione immediatamente prima della scena stessa.**
- 4 Videocamera: riavviate la riproduzione.**

Per impostazione predefinita, la data e l'ora verranno integrate nel segnale video in uscita. Questa impostazione può essere modificata con l'opzione     [Visualizza data/ora].

- 5 **Apparecchio registratore esterno:** avviate la registrazione quando appare la scena che desiderate copiare; interrompetela quando finisce.
- 6 **Videocamera:** arrestate la riproduzione.

 NOTE

- Utilizzate un registratore Blu-ray esterno conforme alle specifiche AVCHD Ver. 2.0 per copiare su dischi Blu-ray i filmati registrati in formato 50P o MXP.

Caricamento di MP4 e foto in rete

Con il software **ImageBrowser EX** fornito, potete caricare dal computer i vostri filmati MP4 su YouTube e le foto su Facebook. In più, potete usare **CANON iMAGE GATEWAY*** per creare album fotografici e molto altro ancora.

* Il servizio potrebbe non essere disponibile in tutti i paesi/regioni.

Installazione

Installate il software prima di collegare la videocamera al computer per la prima volta. Il software è compatibile con computer con sistema operativo Windows o Mac OS. Consultate *Salvataggio di filmati MP4 e foto (Windows/Mac OS)* (📖 116).

Collegamento al computer e caricamento delle registrazioni

Consultate le relative sezioni in 'Manuale di istruzioni ImageBrowser EX' (file PDF).



HFR48 / HFR47 / HFR46

Funzioni Wi-Fi

Questo capitolo contiene informazioni su come utilizzare le funzioni Wi-Fi della videocamera, ad esempio le impostazioni per aggiungere la videocamera a una rete Wi-Fi esistente.

Introduzione al Wi-Fi

Quando si utilizzano le funzioni Wi-Fi della videocamera per collegarsi a uno smartphone¹, potete salvare, riprodurre e caricare le vostre registrazioni in wireless. Potete anche utilizzare lo smartphone come un telecomando e registrare utilizzando lo schermo del dispositivo. Per la definizione dei termini più usati qui consultate *Glossario* (📖 149).

¹ Per brevità, "smartphone" viene utilizzato in questo testo con riferimento agli smartphone e ai tablet dotati di funzioni Wi-Fi, mentre "dispositivo iOS" si riferisce agli iPhone e iPad dotati di funzioni Wi-Fi.

Connessione Wi-Fi

Dopo aver scaricato la app CameraAccess², potrete utilizzare il dispositivo Android o lo smartphone iPhone per comandare a distanza la videocamera ed eseguire registrazioni (📖 129).

² La app CameraAccess di PIXELA è disponibile gratuitamente su App Store (per dispositivi iOS) e Google Play™ (per smartphone Android).

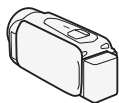

Smartphone

Connessione Wi-Fi **B**

Connettete in wireless la videocamera allo smartphone iOS o Android in uso o a un computer³ e utilizzate il browser Web di tale dispositivo per visualizzare le registrazioni della videocamera (📖 130).

³ Potete anche utilizzare un computer collegato tramite punto di accesso.

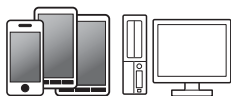

Smartphone o dispositivo simile

Connessione Wi-Fi **C**

Dopo aver scaricato la app Movie Uploader⁴, potrete connettere in wireless la videocamera a un dispositivo iOS (📖 132) per salvare, riprodurre e caricare le registrazioni. Potete anche usare questo tipo di connessione se desiderate caricare subito i video su YouTube e Facebook.

⁴ La app Movie Uploader di PIXELA è disponibile gratuitamente su App Store.



Dispositivo iOS



Connessione Wi-Fi **D**

Connettete la videocamera in wireless a un router wireless (punto di accesso) della rete Wi-Fi domestica. Utilizzate questa connessione se prevedete di connettervi al servizio CANON iMAGE GATEWAY (📖 134). Dopo averlo fatto, potrete anche condividere video su YouTube e Facebook.



Router wireless
(punto di accesso)



! IMPORTANTE

- Utilizzare una rete Wi-Fi non protetta può comportare il rischio che i file e i dati siano visibili da terzi non autorizzati. Considerate sempre il possibile pericolo.

i NOTE

- Non aprite il coperchio dell'alloggiamento della scheda di memoria durante la connessione wireless.
- Durante l'utilizzo delle funzioni Wi-Fi, la funzione di spegnimento automatico della videocamera verrà disattivata.

Prima di utilizzare le funzioni Wi-Fi

A seconda della funzione, la videocamera si collegherà direttamente a un dispositivo Wi-Fi (ad esempio uno smartphone), oppure a una rete Wi-Fi tramite un punto di accesso (router wireless)*. Dopo aver selezionato la funzione desiderata, seguite le istruzioni a schermo per connettere la videocamera.

* I diversi fabbricanti possono riferirsi al punto di accesso con nomi diversi, ad esempio router di rete wireless, o router LAN wireless.

Informazioni sull'antenna Wi-Fi

Quando utilizzate le funzioni Wi-Fi della videocamera, fate attenzione a non coprirne il retro con la mano o altri oggetti. L'antenna Wi-Fi si trova sul retro dell'apparecchio e coprirla può comportare dei disturbi al segnale wireless.

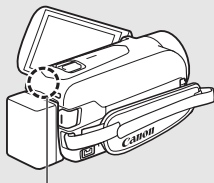

Antenna Wi-Fi

Standard Wi-Fi della videocamera

Lo standard Wi-Fi della videocamera è conforme al protocollo IEEE 802.11b/g/n e funziona su banda da 2,4 GHz. In quanto tale, la velocità massima per il trasferimento dei dati è di 11 Mbps per l'IEEE 802.11b, 54 Mbps per l'IEEE 802.11g e 150 Mbps per l'IEEE 802.11n. Si noti che si tratta di valori teorici che possono non corrispondere alle velocità effettive.

Registrazione di filmati utilizzando uno smartphone come telecomando

La app CameraAccess* per dispositivi iOS e smartphone Android™ consentono di comandare a distanza la videocamera osservandone le immagini riprese sullo schermo dello smartphone. Non solo è possibile comandare l'avvio e l'arresto della registrazione, è possibile anche registrare le immagini della videocamera direttamente sullo smartphone.

* La app CameraAccess di PIXELA è disponibile gratuitamente su App Store (per dispositivi iOS) e Google Play™ (per smartphone Android).



Modalità operative:



PUNTI DA CONTROLLARE

- Prima di eseguire questa procedura per la prima volta, installate la app CameraAccess sullo smartphone. La app può essere scaricata gratuitamente dal seguente sito (solo in lingua inglese).

App Store:

<http://itunes.com/apps/cameraaccess>

Google Play™:

<http://play.google.com/store/apps/details?id=jp.co.pixela.cameraaccess>

1 Videocamera: impostate la videocamera per ricevere i comandi di controllo remoto.

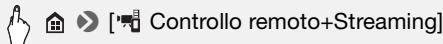

- Appariranno il SSID (nome rete) e la password della videocamera.
- La videocamera è ora pronta per connettersi con lo smartphone.

2 Smartphone: attivate la funzione Wi-Fi nella schermata delle impostazioni.

Verranno visualizzati i nomi dei punti di accesso individuati.

3 Smartphone: toccate il punto di accesso con il SSID individuato al passo 1.

4 Smartphone: immettete la password.

Lo schermo della videocamera visualizzerà il messaggio [Connesso] e la connessione verrà stabilita.

5 Smartphone: avviate la app CameraAccess.

6 Smartphone: azionate i comandi sullo schermo durante la visualizzazione dell'immagine dalla videocamera.

7 Videocamera: al termine, toccate [Fine].

i NOTE

- Per informazioni dettagliate sull'app CameraAccess, visitate il sito Web di PIXELA.
<http://pixela.jp/ceca> (solo in lingua inglese)
- Questa funzione non è disponibile nei casi descritti di seguito.
 - Quando la qualità video è 50P.
 - Quando è attivata la registrazione doppia.

Visualizzazione a distanza: Visualizzazione delle registrazioni con un browser Web su un dispositivo iOS o uno smartphone Android

La funzione di visualizzazione a distanza consente di utilizzare il browser Web sul dispositivo iOS, smartphone Android, tablet, computer o altro dispositivo simile in uso per visualizzare un elenco delle registrazioni contenute nella videocamera, riprodurle e scaricarle.* Questa funzione vi consente di vedere le registrazioni anche quando siete fuori casa.

* A seconda di alcune variabili (il dispositivo in uso, il sistema operativo e il browser, il formato del filmato e la qualità video) potrebbe non essere sempre possibile riprodurre o scaricare le registrazioni. Per ulteriori dettagli visitate il sito internet Canon del vostro paese.

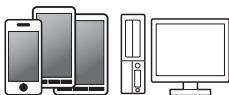

Smartphone o dispositivo simile

Modalità operative:



- 1 Videocamera:** da uno schermo indice qualsiasi, impostate la videocamera per connettersi con lo smartphone.

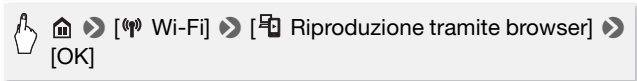

- Appariranno il SSID (nome rete) e la password della videocamera.
 - La videocamera è ora pronta per connettersi con lo smartphone.
- 2 Smartphone:** attivate la funzione **Wi-Fi** nella schermata delle impostazioni.
Verranno visualizzati i nomi dei punti di accesso individuati.
 - 3 Smartphone:** toccate il punto di accesso con il **SSID** individuato al passo 1.
 - 4 Smartphone:** immettete la password (solo la prima volta).
 - Lo schermo della videocamera visualizzerà il messaggio [Connesso] e la connessione verrà stabilita.
 - Se avete già eseguito questa procedura in precedenza, la connessione verrà stabilita automaticamente senza immettere la password.
 - 5 Smartphone:** avviate il browser **Web**.
 - 6 Smartphone:** immettete l'**URL** visualizzato sullo schermo della videocamera nella barra degli indirizzi del browser **Web**.
 - Apparirà la schermata di visualizzazione a distanza.
 - L'URL è sempre lo stesso e può essere comodo aggiungerlo ai segnalibri preferiti.

7 Smartphone: toccate  nella sezione superiore sinistra dello schermo per aprire lo schermo indice desiderato. Toccate quindi la registrazione desiderata nell'elenco.

Per i filmati: si avvierà la riproduzione della registrazione selezionata.
Per le foto: la foto verrà visualizzata.

8 Smartphone: toccate  per salvare la registrazione sullo smartphone.

9 Smartphone: al termine, toccate 

10 Videocamera: al termine, toccate [Fine].

NOTE

- I seguenti tipi di scene MP4 saranno riconosciuti come file separati su altri dispositivi.
 - Scene di dimensioni superiori a 4 GB
 - Scene registrate a 35 Mbps di lunghezza superiore a 30 minuti
 - Scene registrate con una qualità video diversa da 35 Mbps e con una lunghezza superiore a 1 ora

Caricamento di video con un dispositivo iOS

Utilizzando la app Movie Uploader* per dispositivi iOS potete collegare la videocamera al dispositivo e caricare i vostri filmati su YouTube e Facebook anche se siete lontani dalla vostra rete domestica. Potete salvare** e riprodurre filmati MP4 e foto su un dispositivo iOS.

* La app Movie Uploader di PIXELA è disponibile gratuitamente su App Store.

** Non disponibile per i filmati MP4 registrati a 35 Mbps.

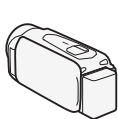

Dispositivo iOS



Modalità operative:

AUTO



SCN

P

AVCHD

MP4



PUNTI DA CONTROLLARE

- Prima di eseguire questa procedura per la prima volta, installate la app Movie Uploader sul dispositivo iOS. La app può essere scaricata gratuitamente dal seguente sito.
<http://itunes.com/apps/movieuploader>

1 Videocamera: da uno schermo indice qualsiasi, impostate la videocamera per connettersi con il dispositivo iOS.



- Appariranno il SSID (nome rete) e la password della videocamera.
 - La videocamera è ora pronta per connettersi con il dispositivo iOS.
- ### 2 Dispositivo iOS: toccate Impostazioni > Wi-Fi e poi attivate il Wi-Fi.
- Verranno visualizzati i nomi dei punti di accesso individuati.
- ### 3 Dispositivo iOS: toccate il punto di accesso con il SSID individuato al passo 1.
- ### 4 Dispositivo iOS: immettete la password.
- Il messaggio [Connesso] verrà visualizzato sullo schermo della videocamera e la connessione verrà stabilita.
- ### 5 Dispositivo iOS: utilizzate l'app Movie Uploader per caricare i filmati della videocamera.
- Potete anche riprodurre o salvare i filmati MP4.
- ### 6 Videocamera: al termine, toccate [Fine].
- Al termine della connessione, verrà visualizzato lo schermo indice.

NOTE

- A seconda di fattori quali le condizioni della rete wireless, il caricamento di file video può richiedere un certo tempo.
- La procedura di cui sopra può variare in base alla versione dell'iOS utilizzato.
- Per maggiori dettagli sull'applicazione Movie Uploader, visitate sito Web di PIXELA
<http://www.pixela.co.jp/oem/canon/e/movieuploader/> (disponibile solo in inglese)

- I seguenti tipi di scene MP4 saranno riconosciuti come file separati su altri dispositivi.
 - Scene di dimensioni superiori a 4 GB
 - Scene registrate a 35 Mbps di lunghezza superiore a 30 minuti
 - Scene registrate con una qualità video diversa da 35 Mbps e con una lunghezza superiore a 1 ora

Condividere registrazioni con CANON iIMAGE GATEWAY

Dopo aver completato la registrazione su CANON iIMAGE GATEWAY*, potrete accedere a vari servizi Web**. Potrete caricare filmati e foto su album online e condividerli su Facebook e Twitter, caricare filmati su YouTube, inviare per e-mail i collegamenti dei vostri album online ad amici e parenti, e molto altro ancora! Per utilizzare questa funzione è necessario un punto di accesso connesso a Internet.

* La disponibilità varia a seconda dell'area.

** Il termine "servizi Web" viene utilizzato in questo documento per indicare vari servizi Internet supportati da CANON iIMAGE GATEWAY.



CANON iIMAGE GATEWAY

CANON iIMAGE GATEWAY è un sito che offre vari servizi ai proprietari di specifici prodotti Canon. Dopo aver completato la registrazione gratuita online, potrete usare servizi Web offerti, creare album fotografici online ed altro ancora. Visitate il sito Web di Canon per maggiori informazioni sulla registrazione e sui paesi in cui il servizio è disponibile.

<http://canon.com/cig>



Requisiti generali

- Computer con il software fornito **ImageBrowser EX** e **CameraWindow** correttamente installato. Per informazioni dettagliate su come installare il software, consultate *Salvataggio di filmati MP4 e foto (Windows/Mac OS)* (📖 116).
- Completate la registrazione gratuita online su CANON iMAGE GATEWAY.
- Impostazioni dell'account per YouTube, Facebook e Twitter (a seconda del servizio che prevedete di utilizzare).

Impostazione dei servizi Web desiderati sulla videocamera

Utilizzando il software fornito **CameraWindow**, accedete a CANON iMAGE GATEWAY e impostate i servizi Web che volete utilizzare. Per informazioni dettagliate su come utilizzare il software, consultate il “Guida introduttiva Transfer Utility LE”.

Modalità operative:



- 1 Videocamera: aprite lo schermo indice [🗨️ Riproduzione filmati] dei filmati MP4 (📖 51).**
In alternativa, potete anche aprire lo schermo indice [📷 Riproduzione foto] (📖 55).
- 2 Collegate la videocamera al computer utilizzando il cavo USB fornito.**
Collegamento [3]-1. Consultate *Diagrammi di connessione* (📖 108).
- 3 Computer: avviate CameraWindow.**
 - Windows: Se appare la finestra di dialogo AutoPlay, fare clic su Scarica le immagini de Canon Camera per aprire la schermata principale.
 - Mac OS: **CameraWindow** si avvierà automaticamente e verrà visualizzata la schermata principale.
- 4 Computer: fate clic su Impostazioni della fotocamera > Imposta servizi Web.**

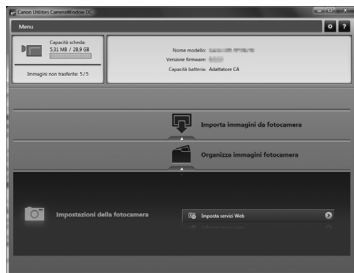

5 Computer: immettete le informazioni sull'account > e fate clic su Accesso.

Dopo aver eseguito l'accesso, apparirà la schermata di impostazione della videocamera.

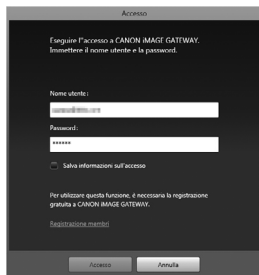

6 Computer: fate clic su Imposta servizi Web > Servizio Web desiderato > Modifica > Seguite le istruzioni visualizzate per immettere i dati dell'account del servizio Web selezionato > Imposta > Fine.

Verrà nuovamente visualizzata la schermata delle impostazioni della videocamera.

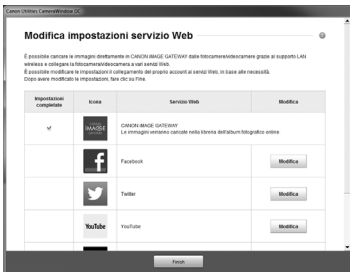

7 Computer: selezionate il servizio Web da impostare sulla videocamera e fate clic su .

- Ripetete la procedura per selezionare altri servizi Web.
- I servizi Web selezionati appariranno nel pannello della videocamera.
- Potete fare clic su ▲ e ▼ per cambiare l'ordine in cui i servizi Web appaiono nella videocamera.

8 Computer: fate clic su Menu nell'angolo superiore sinistro.

I servizi Web selezionati verranno impostati sulla videocamera ed apparirà la schermata del menu di **CameraWindow**.

9 Computer: uscite da CameraWindow quindi terminate la connessione fra la videocamera e il computer.

Servizi Web disponibili*

Servizio Web	Funzioni disponibili
CANON iMAGE GATEWAY	Caricate filmati MP4 e foto su album fotografici online.
Facebook	Potete caricare filmati direttamente su Facebook.
Twitter	Condividete registrazioni su Twitter. Potete pubblicare un collegamento al vostro album fotografico online sul vostro feed di Twitter.
YouTube	Potete caricare filmati direttamente su YouTube.
Avvisi e-mail	Potete inviare avvisi tramite e-mail contenenti il collegamento al vostro album fotografico online. Potete addirittura configurare fino a 20 indirizzi e-mail.

* I servizi Web disponibili possono essere aggiornati. Per informazioni dettagliate, consultate il modulo della guida di CANON iMAGE GATEWAY.

NOTE

- Se la data impostata sulla videocamera non è corretta, non sarà possibile connettersi a CANON iMAGE GATEWAY. Accertatevi che la data sia corretta prima di cercare di stabilire una connessione.
- Quando il numero dei servizi Web impostati raggiunge il massimo consentito, non sarà possibile impostarne altri. In tal caso, eliminare i servizi Web non più necessari ed impostare quelli nuovi che volete usare.
- Non è possibile impostare più di un account per ciascun servizio Web eccetto l'e-mail.
- CANON iMAGE GATEWAY, Facebook, Twitter e gli avvisi tramite e-mail sono disponibili solo per filmati MP4 e foto quando utilizzate CameraWindow.

Condivisione delle registrazioni mediante i servizi Web

I servizi Web vi consentono di condividere le vostre registrazioni con amici e parenti con la massima comodità. Potete caricare filmati su YouTube e Facebook. Potete caricare filmati e foto in album online su CANON iMAGE GATEWAY. Poi potete pubblicare collegamenti a questi album su Twitter.

Modalità operative:



- 1 Da uno schermo indice qualsiasi, impostate la videocamera per connettersi con il servizio Web.



- Se è la prima volta che eseguite questa procedura, proseguite con il passo 2. Se avete già eseguito questa procedura in precedenza, continuate con il passo 4.
- 2 Quando [Configurazione completata] appare sullo schermo, toccate [OK].
- 3 Eseguite la procedura descritta in *Connessione Wi-Fi tramite un punto di accesso* (📖 142).
Il messaggio [Operazione terminata] verrà visualizzato sullo schermo della videocamera e la connessione verrà stabilita.
- 4 Selezionate il servizio Web desiderato.

- Selezionate uno dei servizi Web disponibili eccetto l'e-mail.
- Potete inviare un avviso e-mail quando vengono caricati filmati o foto (📖 139).

5 Toccate il tipo di file da caricare (filmato AVCHD, filmato MP4, foto) e la memoria che contiene le registrazioni desiderate.

6 Toccate [OK].

7 Toccate la scena o la foto da caricare.

8 Toccate [OK].

- Se caricate su YouTube, leggetene attentamente le condizioni d'uso e, se le accettate, toccate [Accetto].
- Il trasferimento si avvierà automaticamente.
- Toccando [Stop] e poi [X] potete annullare il trasferimento wireless in corso.

Come controllare i file caricati su CANON iMAGE GATEWAY

La schermata della Libreria di CANON iMAGE GATEWAY consente di visualizzare i filmati e le foto caricate. È possibile anche controllare quali file sono stati inviati e le varie impostazioni dei servizi Web. Per ulteriori informazioni su CANON iMAGE GATEWAY, consultate la "?" (guida) (nell'angolo superiore destro dello schermo).

NOTE

- **Limiti di dimensioni per i filmati:** possono essere caricati filmati con una lunghezza massima di 10 minuti (15 minuti per YouTube); le dimensioni massime dei file non potranno eccedere 2 GB.
- I filmati devono essere caricati uno alla volta. Le foto possono essere caricate fino a 10 alla volta.
- A seconda delle impostazioni e delle funzionalità del router wireless, il caricamento di file video può richiedere un certo tempo.

Invio di collegamenti alle registrazioni mediante e-mail

Dopo aver caricato filmati e foto su album online di CANON iMAGE GATEWAY, potete inviarne i collegamenti ad amici e familiari.

Modalità operative:



Impostazione degli indirizzi e-mail sulla videocamera

È possibile impostare fino a 20 indirizzi email sulla videocamera.

- 1 Computer: avviate CameraWindow ed eseguite il login su CANON IMAGE GATEWAY.

Consultate *Impostazione dei servizi Web desiderati sulla videocamera* (📖 135).

- 2 Computer: fate clic su Modifica servizi Web > Servizio Web desiderato > Modifica > Seguite le istruzioni visualizzate per impostare gli indirizzi e-mail > Imposta > Fine
- 3 Computer: selezionate il servizio Web da impostare sulla videocamera e fate clic su .
 - Ripetete la procedura per selezionare altri servizi Web.
 - I servizi Web selezionati appariranno nel pannello della videocamera.
 - Potete fare clic su ▲ e ▼ per cambiare l'ordine in cui i servizi Web appaiono nella videocamera.
- 4 Computer: fate clic su Menu nell'angolo superiore sinistro.
I servizi Web selezionati verranno impostati sulla videocamera ed apparirà la schermata del menu di **CameraWindow**.
- 5 Computer: uscite da CameraWindow quindi terminate la connessione fra la videocamera e il computer.

Impostazione degli avvisi e-mail

- 1 Impostate la videocamera per connettersi con il servizio Web.



- 2 Quando [Configurazione completata] appare sullo schermo, toccate [OK].
- 3 Eseguite la procedura descritta in *Connessione Wi-Fi tramite un punto di accesso* (📖 142).
Il messaggio [Connesso] verrà visualizzato sullo schermo della videocamera e la connessione verrà stabilita.
- 4 Toccate [✉].
- 5 Eseguite i passi 5 a 8 descritti in *Condivisione delle registrazioni mediante i servizi Web* (📖 138).

NOTE

- Gli indirizzi e-mail devono contenere solo caratteri a singolo byte. È possibile impostare sulla videocamera solo indirizzi e-mail che contengono un massimo di 16 caratteri prima del simbolo @.

Riproduzione su un computer

Con la funzione Media Server (Server multimediale), potete visualizzare filmati e foto su un computer o un dispositivo simile connesso tramite WiFi. Questa funzione richiede la presenza di un punto di accesso collegato alla rete domestica e l'installazione di software sul computer in grado di riprodurre filmati e foto su server multimediali. Si consiglia di connettere il computer al punto di accesso mediante cavo LAN. Consultate anche i manuali di istruzioni del computer, del software e del punto di accesso.



Modalità operative:



1 Videocamera: attivate la funzione di server multimediale.

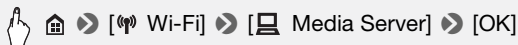

- Se avete già eseguito questa procedura in precedenza, la connessione verrà stabilita automaticamente. Continuate con il passo 4.
- 2 Videocamera: quando [Salvare il punto di accesso] appare sullo schermo, toccate [OK].**

- 3 Videocamera: eseguite la connessione come descritto in *Connessione Wi-Fi tramite un punto di accesso* (📖 142).**
- Lo schermo della videocamera visualizzerà il messaggio [Connesso] e la connessione verrà stabilita.
 - Dopo aver stabilito la connessione, potete toccare [Visualizzare le info] per visualizzare il SSID del punto di accesso, il protocollo di connessione, nonché gli indirizzi IP e MAC della videocamera.
- 4 Computer: selezionate il numero di modello della videocamera nell'elenco.**
- 5 Computer: selezionate la cartella della memoria interna o della scheda di memoria della videocamera, quindi riproducete i filmati e le foto desiderate.**
- 6 Videocamera: al termine, toccate [Fine].**

! IMPORTANTE

- Non aprite il coperchio dell'alloggiamento della scheda di memoria durante la connessione wireless.

i NOTE

- A seconda delle impostazioni e delle capacità del router wireless, la riproduzione potrebbe impiegare alcuni istanti per avviarsi oppure non essere completamente fluida. Per maggiori dettagli consultate *Risoluzione dei problemi* (📖 172).

Connessione Wi-Fi tramite un punto di accesso

La videocamera può connettersi a una rete Wi-Fi mediante un router wireless (punto di accesso) e persino ricordare le impostazioni di connessione degli ultimi 4 punti di accesso utilizzati. Quando ci si collega a un ulteriore punto di accesso, verranno sostituite le impostazioni meno recenti.

Requisiti generali

- Router correttamente configurato conforme al protocollo 802.11b/g/n e munito di certificazione Wi-Fi (riporta il logo visualizzato sulla destra) e una rete domestica.



Modalità operative:



Toccate il metodo di connessione desiderato.

Opzioni

[WPS: Pulsante]* Semplicemente premete e mantenete premuto il pulsante WPS sul vostro router wireless, quindi toccate lo schermo della videocamera. Questo è il metodo di connessione più semplice se si utilizza un router compatibile con la modalità WPS. Per ulteriori informazioni, consultate *Configurazione Wi-Fi protetta (WPS)* (📖 143).

[WPS: Codice PIN]* Aprite la schermata di configurazione del router wireless con un browser Web. La videocamera vi fornirà un codice PIN che dovrete immettere nel browser. Questa opzione richiede un router compatibile con la modalità WPS e un computer o un altro dispositivo connesso ad esso. Per ulteriori informazioni, consultate *Configurazione Wi-Fi protetta (WPS)* (📖 143).

[Cercare punti di accesso] Seguendo le istruzioni a schermo della videocamera, selezionate il router wireless in un elenco, quindi immettete la password. Per ulteriori informazioni, consultate *Ricerca di punti di accesso* (📖 144).

[Impostazione manuale] Immettete manualmente il nome del router, la password e le altre impostazioni di rete. Questo metodo è consigliato per gli utenti esperti di reti Wi-Fi. Per ulteriori informazioni, consultate *Configurazione manuale* (📖 146).

* La modalità WPS (Wi-Fi Protected Setup) è uno standard che facilita la connessione a un router wireless.

Configurazione Wi-Fi protetta (WPS)

Se il vostro router wireless è compatibile con WPS (e riporta il logo mostrato a destra), la connessione della videocamera diventa facilissima. Con



la modalità WPS, utilizzerete il metodo [WPS: Pulsante] o il metodo [WPS: Codice PIN] (vedere anche la descrizione nella sezione precedente). Se non riuscite a connettervi correttamente con la modalità WPS, potete provare a utilizzare il metodo [Cercare punti di accesso]. Consultate anche il manuale di istruzioni del router.

1 Metodo [WPS: Pulsante]

Premete e mantenete premuto il pulsante WPS sul router wireless.

- Il tempo richiesto può variare a seconda del router.
- Accertatevi che la funzione WPS del router sia attiva.

Metodo [WPS: Codice PIN]

Da un computer o un dispositivo analogo connesso al router wireless, utilizzate un browser Web per aprire la schermata di impostazioni WPS del router. Quando il codice PIN (8 cifre) appare sullo schermo della videocamera, immettetelo nella schermata di configurazione delle impostazioni WPS del router.

2 Entro 2 minuti, toccate [OK] sullo schermo della videocamera.

- La videocamera si conatterà al router wireless.
- Premendo [Stop] e poi [OK] potete interrompere la configurazione Wi-Fi protetta in corso.
- Una volta stabilita la connessione, continuate con la funzione che stavate utilizzando precedentemente. Per maggiori dettagli consultate la procedura descritta in *Per visualizzare le impostazioni di connessione del punto di accesso* (📖 148), *Condivisione delle registrazioni mediante i servizi Web* (📖 138) oppure *Riproduzione su un computer* (📖 141) secondo il caso.

Ricerca di punti di accesso

La videocamera rileverà automaticamente i punti di accesso che si trovano nelle vicinanze. Dopo aver selezionato il punto di accesso desiderato, è sufficiente immettere la password (chiave di crittografia) per connettere la videocamera.

Per digitare il testo per le varie impostazioni utilizzate la tastiera virtuale (📖 145).

- 1 Prendete nota del nome di rete del punto di accesso (SSID) e della chiave di crittografia.

- 2** Quando vengono visualizzati i punti di accesso individuati, toccate quello desiderato, quindi toccate [OK].

Potete scorrere i punti di accesso individuati con i tasti [▲] e [▼].

- 3** Immettete la chiave di crittografia nel campo corrispondente, quindi toccate [OK].

Se il punto di accesso selezionato al passo 2 non era contrassegnato con un'icona [🔒] questo passo non è necessario.

- 4** Toccate [OK].

Una volta stabilita la connessione, continuate con la funzione che stavate utilizzando precedentemente. Per maggiori dettagli consultate *Per visualizzare le impostazioni di connessione del punto di accesso* (📖 148) o *Condivisione delle registrazioni mediante i servizi Web* (📖 138), secondo il caso.

Utilizzo della tastiera virtuale

Quando è necessario immettere testo per varie impostazioni, toccate il campo di testo e verrà visualizzata sullo schermo una tastiera virtuale. La seguente illustrazione mostra i vari tasti disponibili.



- 1 Alternare tra lettere e numeri/caratteri speciali.
- 2 Cambiate la posizione del cursore.
- 3 Eliminate il carattere alla sinistra del cursore (spaziatura indietro).
- 4 Blocco maiuscole. Quando è visualizzata la tastiera numerica è visualizzata [#%?] passa dal set 1 al set 2 dei caratteri speciali e viceversa.

Eseguite questa procedura per configurare manualmente le impostazioni di connessione wireless. Questo può essere necessario, ad esempio, se il nome di rete (SSID) del router wireless non è rilevabile perché è attiva la sua funzione "stealth". La configurazione manuale è consigliata solo per gli utenti esperti di reti Wi-Fi.

Per digitare il testo per le varie impostazioni utilizzate la tastiera virtuale (📖 145).

- 1 Immettete l'identificativo SSID nel campo corrispondente e toccate [Avanti].**
- 2 Nella sezione del metodo di autenticazione/crittografia, toccate [APERTO - NO AUT] e quindi toccate il metodo desiderato.**
Se avete selezionato [APERTO - AUT WEP], l'indice WEP è 1.
- 3 Immettete la chiave di crittografia nel campo corrispondente, quindi toccate [Avanti].**
Nel passo 2, se avete selezionato [APERTO - NO AUT], questo passo non è necessario.
- 4 Toccate [Automatico] o [Manuale] per selezionare come ottenere l'indirizzo IP.**
Se avete selezionato [Automatico], continuate con il passo 11.
- 5 Nelle aree indirizzo IP e subnet mask, toccate [0.0.0.0] e quindi toccate [▲]/[▼] per modificare il valore.**
Toccate e il campo successivo e modificate il valore, come necessario.
- 6 Toccate [OK] e quindi toccate [Successivo].**
- 7 Nell'area gateway predefinito, toccate [0.0.0.0] e quindi toccate [▲]/[▼] per modificare il valore.**
Toccate e il campo successivo e modificate il valore, come necessario.
- 8 Toccate [OK] e quindi toccate [Successivo].**
- 9 Nelle aree indirizzo primario e secondario, toccate [0.0.0.0] e quindi toccate [▲]/[▼] per modificare il valore.**
Toccate e il campo successivo e modificate il valore, come necessario.

10 Toccate [OK] e quindi toccate [Successivo].

11 Toccate [OK].

- Una volta stabilita la connessione, continuate con la funzione che stavate utilizzando precedentemente. Per maggiori dettagli consultate la procedura fornite in *Per visualizzare le impostazioni di connessione del punto di accesso* (📖 148) o *Condivisione delle registrazioni mediante i servizi Web* (📖 138), secondo il caso.

i NOTE

- Le funzioni Wi-Fi disponibili e il metodo di configurazione variano in base alle specifiche e alle caratteristiche della rete Wi-Fi che desiderate utilizzare.

Visualizzazione e modifica delle impostazioni Wi-Fi

Quando la videocamera è collegata a un punto di accesso o a un altro dispositivo Wi-Fi, è possibile visualizzare le impostazioni di connessione Wi-Fi e modificarle se necessario.

Modalità operative:



- 1** Da un schermo indice dei filmati qualsiasi, aprite lo schermo di selezione dell'impostazione.

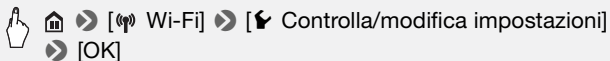

Per visualizzare le impostazioni di connessione dello smartphone

- 2** Toccate [Impostazioni collegamento smartphone].

Verranno visualizzati SSID e password della videocamera.

- 3** Se necessario, toccate [Modifica] ➤ [Impostazione manuale] per modificare le impostazioni, quindi eseguite la procedura descritta in *Configurazione manuale* (📖 146).

La volta successiva che si effettua una connessione wireless, sarà necessario modificare le impostazioni di connessione Wi-Fi dello smartphone.

Per visualizzare le impostazioni di connessione del punto di accesso

2 Toccate [Impostazioni collegamento punto di accesso].

- Verranno visualizzate le impostazioni dei 4 SSID di punti di accesso conservati nella memoria della videocamera.
- Per aggiungere un punto di accesso, toccate [Non configurato] quindi eseguite la procedura indicata in *Connessione Wi-Fi tramite un punto di accesso* (📖 142). Al termine, verrà nuovamente visualizzata questa schermata.

3 Toccate il SSID del punto di accesso di cui desiderate visualizzare le impostazioni.

- Verranno visualizzate le impostazioni del punto di accesso.
- Toccate [▲] e [▼] per visualizzare ulteriori informazioni.
- Per eliminare le impostazioni, toccate [Modifica] ➤ [Elimina] ➤ [Sì].

4 Se necessario, toccate [Modifica] ➤ [Impostazione manuale] per modificare le impostazioni, quindi eseguite la procedura descritta in *Configurazione manuale* (📖 146).

Glossario

Nel seguente glossario trovate i termini fondamentali che compaiono più di frequente in questo capitolo. Anche nella documentazione relativa al vostro router wireless potrebbe esserci un glossario che potete consultare.

Indirizzo IP

Numero univoco assegnato a ciascun dispositivo connesso alla rete.

Punto di accesso

Un punto di accesso wireless (WAP) è un dispositivo che permette ad apparecchi wireless come, ad esempio, la videocamera, di connettersi a una rete cablata (anche internet) utilizzando lo standard Wi-Fi. Molto probabilmente, il vostro router wireless sarà di questo tipo.

SSID

Service Set Identifier. Si tratta del nome pubblico di una rete Wi-Fi.

WPS

Wi-Fi Protected Setup. Standard creato dalla Wi-Fi Alliance per una configurazione facile e sicura delle reti Wi-Fi.



Informazioni aggiuntive

In questo capitolo trovate consigli sulla risoluzione dei problemi, messaggi a schermo, consigli sul modo di impiego, manutenzione e altre informazioni.

Appendice: Elenchi opzioni di menu

Le funzioni disponibili dipendono dalla modalità di ripresa. Nelle tabelle seguenti, le funzioni disponibili sono indicate con ● mentre le funzioni non disponibili sono indicate con –. Sullo schermo della videocamera, le voci di menu non disponibili appaiono in grigio. Per maggiori dettagli sulla selezione di un'opzione consultate *Utilizzo dei menu* (📖 35). Per informazioni su ciascuna funzione, consultate la corrispondente pagina di riferimento. Le opzioni di menu non provviste di pagina di riferimento sono spiegate in calce alle tabelle. Le opzioni di menu sottolineate indicano i valori predefiniti.

Pannelli [🔧 Funzioni principali] e [Modifica]

Pannello [🔧 Funzioni principali] - Modalità di registrazione

Pulsante di controllo	Opzioni di impostazione/ Funzione	AUTO	😊	SCN	📄	P	📖
[📷 Istantanee video]	[ON], [OFF]	●	–	●	●	●	76
[AUDIO Scena audio]	[🎵 STD Standard], [🎵 Musica], [🗣️ Parlato], [🌲 Foresta e natura], [🔇 Soppress. Rumore]	●	–	●	●	●	89



Pulsante di controllo	Opzioni di impostazione/ Funzione	AUTO	👤	SCN	🎞️	P	📖
[👤 Decorazione]	[👤 Penne e timbri], [👤 Timbri animati],	●	●	●	–	●	71
	[🕒 Data/Ora]	●	–	●	–	●	
	[😊]	–	●	–	–	–	
	[🖼️] (mix di immagini): attivate o disattivate, [⏸️] (sospendete il video live)	●	●	●	–	●	
	[🔍] (rimpicciolite la barra degli strumenti)	●	●	●	–	●	
[ZOOM]	Pulsanti di controllo dello zoom, controllo [START]/[STOP]	●	●	●	●	●	48
	[👤] (telemacro): attivate o disattivate	–	–	●	●	●	88
[🎞️ Dissolvenze]	[OFF Spento], [F1 Auto dissolv.], [F2 Tendina], [Schermo nero], [Schermo bianco]	●	–	●	●	●	80
[Tipo zoom]	[32x Ottico], [53x Avanzato], [1060x Digitale], HFR47 [2650x Digitale]	–	–	●	●	●	49
[👤 Powered IS]	[Acceso], [Spento]	–	–	●	●	●	78
[🔒 Pre-registr.]	[ON], [OFF]	●	–	●	●	●	84
[🔥 Fuoco]	[MF] (messa a fuoco manuale): attivate o <u>disattivate</u> , toccate il riquadro AF	–	–	●	●	●	83

Pulsante di controllo	Opzioni di impostazione/ Funzione			SCN		P	
[Esposizione]	[M] (esposizione manuale): attivate o <u>disattivate</u> , toccate il riquadro AE	–	–	●	●	●	81
[Livello microfono]	[A] (automatico), [M] (manuale) [Livello audio]: attivate o <u>disattivate</u>	–	–	●	●	●	90
[WB Bilanc. bianco]	[AWB Automatico], [Luce diurna], [Tungsteno], [WB person.]	–	–	–	●	●	85

Pannello [Modifica] - Modalità











Pulsante di controllo	Schermo indice filmati	Pausa di riproduzione	
HFR48 / HFR47 / HFR46 Dalla memoria interna: [Copia (→)]	< data/nome della cartella >, [Seleziona], [Totale scene]	–	110
HFR48 / HFR47 / HFR46 Dalla memoria interna: [Conversione MP4 (→)]	[Seleziona]	–	113
[Elimina]	< data/nome della cartella >, [Seleziona], [Totale scene]	[Questa (Una) scena]	57
[Dividi]	–	●	101
[Taglia]	–	●	102

Pannello [Modifica] - Modalità

Pulsante di controllo	Schermo indice	Visualizzazione di una singola foto	
HFR48 / HFR47 / HFR46 Dalla memoria interna: [Copia ( → )]	<data/nome della cartella>, [Seleziona], [Tutte le immagini]	●	111
[Elimina]		●	59

Menu Altre impostazioni]

Impostazione videocamera

Voce del menu	Opzioni di impostazione	
[Autoscatto]	[ON Acceso ], [OFF Spento]	86
[Velocità zoom]	[VAR Variabile], [ Velocità 3], [ Velocità 2], [ Velocità 1]	48
[Posizione di avvio dello zoom]	[Grandangolo max], [Ultima pos utilizzata]	–
[Assistenza fuoco]	[ON Acceso], [OFF Spento]	–
[Rilev. e puntamento viso]	[ON Acceso ], [OFF Spento]	78
[Corr. Auto retroilluminaz.]	[ON Acceso], [OFF Spento]	82
[Otturatore lento autom.]	[ON Acceso], [OFF Spento]	–
[Riduzione flicker]	[OFF Spento], [50Hz 50 Hz], [60Hz 60 Hz]	–
[Stabilizz. immagini]	[ Dinamico], [ Standard], [OFF Spento]	77
[IS intelligente]	[ Con Powered IS], [ Senza Powered IS]	45
[Lungh. istantanee video]	[2sec 2 sec], [4sec 4 sec], [8sec 8 sec]	76, 94

[Posizione di avvio dello zoom]: consente di scegliere la posizione dello zoom quando accendete la videocamera.

[Grandangolo max]: lo zoom si troverà nella posizione di grandangolo massima.

[Ultima pos utilizzata]: lo zoom si troverà nell'ultima posizione utilizzata.

- Se questa funzione è impostata su [Grandangolo max] e si regola manualmente la messa a fuoco, quando si riaccende la videocamera la messa a fuoco andrà persa e si attiverà la messa a fuoco automatica.

[Assistenza fuoco]: se le funzioni di messa a fuoco assistita sono attivate, l'immagine al centro dello schermo viene ingrandita per agevolare la messa a fuoco manuale (📖 83).

- L'uso della messa a fuoco assistita non influisce sulle registrazioni. Verrà annullata automaticamente dopo 4 secondi o con l'avvio della registrazione.
- Questa funzione è disponibile quando la modalità di ripresa è impostata su **[SCN]**,  o **[P]**.
- Questa funzione è disponibile solo per la registrazione di filmati.

[Otturatore lento autom.]: per ottenere registrazioni più luminose in luoghi poco illuminati, la videocamera seleziona automaticamente tempi di scatto lenti.

- Velocità minima dell'otturatore utilizzata: 1/25; 1/12 se la velocità dei fotogrammi è impostata su **[25P]**.
- Questa funzione è disponibile quando la modalità di ripresa è impostata su **[P]**, ma l'impostazione non cambierà anche se si imposta la modalità di ripresa su **[AUTO]**.
- Se compare un effetto post-immagine, impostate l'otturatore lento su **[OFF Spento]**.

[Riduzione flicker]: se lo schermo comincia a sfarfallare quando registrate dei filmati in ambienti con luci fluorescenti, cambiate l'impostazione per ridurre l'effetto.

- Questa funzione è disponibile quando la modalità di ripresa è impostata su **[SCN]**,  o **[P]**.

/ **Impostazione della riproduzione**

Voce del menu	Opzioni di impostazione			
[Selezione musica]	[OFF Spento] , [ON Acceso] Se [ON Acceso] - lista dei brani musicali, [Bilanciamento musica]   (Audio originale/Musica di sottofondo)	●	●	97
[Transizione presentaz.]	[OFF Spento] ,  Dissolvi],  Immag. diapositiva]	–	●	103

Voce del menu	Opzioni di impostazione			
[Lungh. istantanee video]	[2sec 2 sec], [4sec 4 sec], [8sec 8 sec]	●	●	76, 94

Impostazione delle indicazioni a schermo

Voce del menu	Opzioni di impostazione				
[Marker su schermo]	[OFF Spento], [Livello (bianco)], [Livello (grigio)], [Griglia (bianco)], [Griglia (grigio)]	●	-	-	-
[Visualizza data/ora]	[ON Acceso], [OFF Spento]	-	●	●	-
[Schermo TV]	[ON Acceso], [OFF Spento]	●	●	●	-
[Luminosità LCD]	* *	●	●	●	-
[Retroilluminazione]	[H Massima], [M Normale], [L Minima]	●	●	●	-
[LCD speculare]	[ON Acceso], [OFF Spento]	●	-	-	-
[Stato HDMI]	-	●	●	●	-
[Modalità demo]	[ON Acceso], [OFF Spento]	●	-	-	-
[Monitor TV]	[4:3 TV 4:3], [16:9 TV schermo ampio]	-	●	●	-

[Marker su schermo]: potete visualizzare una griglia o una linea orizzontale al centro dello schermo. I marcatori sono utili come riferimento che garantisce che il soggetto sia inquadrato correttamente (verticalmente e/o orizzontalmente).

- L'uso dei marker a schermo non influisce sulle registrazioni.

[Visualizza data/ora]: selezionate se visualizzare data e ora durante la riproduzione. Nei filmati MP4 verrà visualizzata solo la data.

[Schermo TV]: se impostato su [**ON** Acceso], le indicazioni sullo schermo della videocamera appariranno anche su quello della TV o sul monitor collegato.

- Questa funzione non è disponibile quando la modalità di ripresa è impostata su **[AUTO]**.

[Luminosità LCD]: regola la luminosità dello schermo LCD.

- Cambiare la luminosità dello schermo LCD non influisce sulla luminosità delle registrazioni o delle immagini riprodotte su un televisore.

[Retroilluminazione]: imposta lo schermo su uno dei tre livelli di luminosità. Potete usare questa impostazione per rendere più luminoso lo schermo, ad esempio quando registrate in ambienti con luce intensa.

- Cambiare la luminosità dello schermo LCD non influisce sulla luminosità delle registrazioni o delle immagini riprodotte su un televisore.
- Utilizzando la massima luminosità si riduce la durata effettiva d'uso del pacco batteria.

[LCD speculare]: Quando impostato su **[ON On]**, questa funzione capovolte l'immagine sullo schermo orizzontalmente quando il pannello LCD è ruotato di 180 gradi verso il soggetto. In altre parole, lo schermo mostrerà un'immagine speculare del soggetto.

- Mentre il pannello LCD è ruotato verso il soggetto non potrete decorare la scena.

[Stato HDMI]: visualizza una schermata dove potete controllare lo standard del segnale di uscita dal terminale HDMI OUT.

[Modalità demo]: la modalità dimostrativa illustra le principali caratteristiche della videocamera. Si avvia automaticamente quando la videocamera è alimentata con l'adattatore di alimentazione compatto e viene lasciata accesa per oltre 5 minuti senza scheda di memoria.

- Per cancellare la modalità dimostrativa una volta avviata, premete un pulsante qualsiasi o spegnete la videocamera.





















[Monitor TV]: quando la videocamera è connessa a un televisore con il cavo video stereo STV-250N opzionale, selezionare le impostazioni secondo il tipo di televisore collegato per visualizzare l'immagine a schermo intero e nel rapporto di formato corretto.















[4:3] TV 4:3: TV con rapporto di formato 4:3.

[16:9] TV schermo ampio: TV con rapporto di formato 16:9.

- Se il tipo di TV è impostato su **[4:3] TV 4:3**, durante la riproduzione di video registrati in origine con il formato 16:9, l'immagine non verrà visualizzata a tutto schermo.
- Questa funzione non è disponibile quando la videocamera è collegata ad una televisione HDTV con il cavo HDMI ad alta velocità in dotazione.

Impostazione di sistema

Voce del menu	Opzioni di impostazione				
[Lingua 	[Česky], [Dansk], [Deutsch], [Ελληνικά], [English], [Español], [Français], [Italiano], [Magyar], [Melayu], [Nederlands], [Norsk], [Polski], [Português], [Română], [Suomi], [Svenska], [Türkçe], [Русский], [Українська], [العربية], [فارسی], [ภาษาไทย], [简体中文], [繁體中文], [한국어], [日本語]	●	●	●	29
[Fuso orario/Ora legale]	[] (fuso orario di casa) o [] (fuso orario di destinazione): [Parigi], elenco dei fusi orari [] (regolazione dell'ora legale): attivate o <u>disattivate</u>	●	●	●	31
[Data/Ora]	[Data/Ora]: – [Formato data]: [Y.M.D], [M.D.Y], [D.M.Y] (Y- anno, M- mese, D- giorno) [24H]: attivate (formato 24 ore) o <u>disattivate (formato 12 ore)</u>	●	●	●	29
[Spazio memoria disponibile]	HFR48 / HFR47 / HFR46 [] (memoria interna), [] (scheda di memoria)	●	–	–	–
[Spazio memoria utilizzato]	HFR48 / HFR47 / HFR46 [] (memoria interna), [] (scheda di memoria)	–	●	●	–
HFR48 / HFR47 / HFR46 [Informazioni disco rigido]*	–	–	●	●	–
[AV/Cuffie]	[ AV AV], [ Cuffie]	●	●	●	92
[Volume]	[Altoparlanti]:  ,  , 	–	●	●	53
	[Cuffie]:  ,  , 	●	●	●	92

Voce del menu	Opzioni di impostazione				
[Suonerie di avviso]	[] Volume alto], [] Volume basso], [OFF Spento]	●	●	●	–
[Pulsante comando person.]	Come per il pannello [] Funzioni principali] (Per default [] Decorazione])	●	–	–	–
[Informazioni batteria]	–	●	●	●	–
[Unità visualizzate]	[m Metri/Grammi], [ft Piedi/libbre]	●	–	–	–
[Numerazione file]	[] Ripristino], [] Continuo]	●	●	●	–
[Spegnimento automatico]	[ON Acceso], [OFF Spento]	●	●	●	–
[Accens. aprendo pann. LCD]	[Abilitato], [Spento]	●	●	●	–
HFR48 / HFR47 / HFR46 [Inizializza ] / ] HFR406 [Inizializza ]	HFR48 / HFR47 / HFR46 [] Mem. integrata], [] Scheda] [Inizializzazione completa]: attivate o <u>disattivate</u>	●	●	●	31
HFR48 / HFR47 / HFR46 [Inizializza HDD]*	–	–	●	●	122
[Firmware]	–	●	–	–	–
[Visualizz. logo certificazioni]	–	●	●	●	–
HFR48 / HFR47 / HFR46 [Elimina cart. salvat. mem.]*	–	–	●	●	121
[Ripristina tutto]	[No], [Si]	●	●	●	–

* Opzione disponibile solo dopo avere collegato alla videocamera un disco rigido esterno.

[Spazio memoria disponibile]/[Spazio memoria utilizzato]: visualizza una schermata in cui poter controllare lo spazio residuo disponibile per le registrazioni sulla memoria interna (solo **HFR48** / **HFR47** / **HFR46**) o sulla scheda e quello già utilizzato ( indica le foto).



- I valori stimati relativi alla durata disponibile per la registrazione di filmati e al numero disponibile di foto sono approssimativi e basati sulla qualità video correntemente selezionata e foto di formato 1920 x 1080.
- Nella schermata informativa di una scheda di memoria potete anche controllare la classe di velocità.
- **HFR48** / **HFR47** / **HFR46** Lo [Spazio totale] mostrato per la memoria interna indica lo spazio attualmente utilizzabile. Potrebbe essere leggermente inferiore alla capacità nominale della memoria interna riportata nelle specifiche.

[Informazioni disco rigido]: vengono visualizzate informazioni relative al disco rigido quando la videocamera è collegata a un'unità disco.

[Suonerie di avviso]: alcune operazioni, tra cui l'accensione della videocamera e il conto alla rovescia dell'autoscatto, verranno accompagnate da un segnale acustico.

- Per disattivare le suonerie, impostate su **[OFF Spento]**.
- Quando la funzione di preregistrazione ( 84) è attivata, la videocamera non emetterà alcuni segnali di avvertimento.

[Pulsante comando person.]: in basso a destra sulla schermata di registrazione verrà visualizzato un pulsante di controllo che rimanda a una funzione nel pannello [ Funzioni principali]. Cambiando l'impostazione potete cambiare la funzione richiamata e accedere in modo comodo e veloce a quella che usate più spesso.

- In modalità  e **AUTO** questa funzione è sempre impostata su [ Decorazione].

[Informazioni batteria]: se si utilizza un pacco batteria compatibile con Intelligent System, questa opzione visualizza una schermata in cui potete controllarne la carica (in percentuale) e la durata residua per registrazioni (in modalità di registrazione) o riproduzioni (in modalità di riproduzione).

- Se il pacco batteria è esaurito, le informazioni sulla batteria potrebbero non essere visualizzate.

[Unità visualizzate]: seleziona le unità da utilizzare per la visualizzazione della distanza di messa a fuoco durante la messa a fuoco manuale. Ha effetto anche sulle unità di misura utilizzate per l'altezza e il peso nella modalità .

[Numerazione file]: i filmati e foto vengono salvati come file nelle cartelle. Potete selezionare il metodo di numerazione dei file per tali file. I numeri di file compaiono in vari schermi in modalità di riproduzione in un formato del tipo "101-0107". Le prime tre cifre indicano il numero di cartella e le ultime quattro cifre sono diverse per ogni file in una cartella.

[📁 Ripristino]: la numerazione dei file ripartirà da 100-0001 ogni volta che registrate su una memoria che è stata inizializzata.

[➡ Continuo]: la numerazione dei file continua dal numero successivo a quello dell'ultimo file registrato con la videocamera.

- Se la scheda di memoria inserita contiene già un file con un numero più alto, al nuovo file verrà assegnato il numero successivo al numero più alto della scheda.
- Si consiglia di utilizzare l'impostazione [➡ Continuo].
- I nomi delle cartelle, invece, appaiono in un formato tipo "101_0501". Le prime tre cifre indicano il numero di cartella e le ultime quattro cifre indicano il mese e il giorno (primo maggio per la cartella dell'esempio). Nello stesso esempio, una registrazione con una numerazione file di "101-0107" viene salvata nella cartella DCIM\101_0501 con un nome file di "MVI_0107.MP4" (per i filmati MP4) o "IMG_0107.JPG" (per le foto).
- Le cartelle possono contenere un massimo di 500 file (filmati MP4 e foto insieme) e verrà creata una nuova cartella ogni volta che tale numero viene superato.
- Le prime tre cifre di numerazione del file vanno da 100 a 999 e l'ultimo intervallo di quattro cifre va da 0001 a 9900. I file vengono numerati consecutivamente in automatico.

[Spegnimento automatico]: per risparmiare energia durante l'alimentazione con il pacco batteria, la videocamera si spegne automaticamente se non utilizzata per 3 minuti.

- Circa 30 secondi prima che la videocamera si spenga apparirà il messaggio [Spegnimento automatico]. L'uso di un qualsiasi comando mentre il messaggio è visualizzato impedirà lo spegnimento della videocamera.

[Accens. aprendo pann. LCD]: se impostato su [Abilitato], l'apertura del pannello LCD accende la videocamera mentre la chiusura la spegne. Impostate su [Spento] per disattivare questa funzione. In ogni caso, potete sempre utilizzare ON/OFF .

[Firmware]: potete controllare la versione corrente del firmware, cioè il software che controlla la videocamera. Questa opzione di menu solitamente non è disponibile.

[Visualizz. logo certificazioni]: visualizza vari loghi di certificazione che si applicano a questa videocamera.

- I loghi di certificazione si applicano solo in Australia e Nuova Zelanda.

[Ripristina tutto]: ripristina tutte le impostazioni della videocamera.

COPY

Appendice: Indicazioni sullo schermo e icone

Registrazione di filmati

Modalità **AUTO** e 
(con comandi zoom visualizzati)

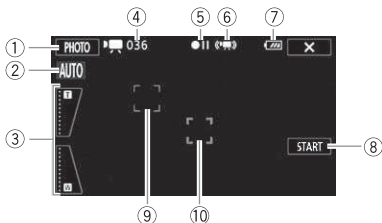

- ① Pulsante di controllo [PHOTO]: scattate una foto (📖 41, 95)
- ② Smart AUTO* (📖 43)
- ③ Comandi dello zoom (📖 48)
- ④ Numero totale di scene / tempo totale di registrazione
- ⑤ Operazione memoria (📖 165)
- ⑥ IS intelligente (📖 45)
- ⑦ Livello di carica residua della batteria (📖 165)
- ⑧ Pulsante di controllo [START]: Avvia la registrazione di un filmato (📖 41)
- ⑨ Riquadro rilevamento del viso (📖 78)
- ⑩ Puntamento fotogramma (📖 78)

* Disponibile solo nella modalità **AUTO**.

Registrazione di filmati

Modalità **SCN** e **P**

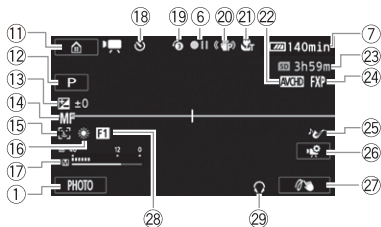

Modalità 

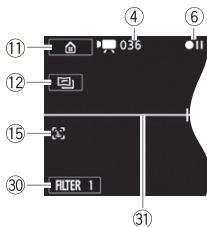

- 11 Pulsante di controllo []: apre il menu  (Home) (📖 35)
 - 12 Modalità di ripresa (📖 38)
 - 13 Esposizione (📖 81)
 - 14 Messa a fuoco (📖 83)
 - 15 Rilevamento del viso (📖 78)
 - 16 Bilanciamento del bianco (📖 85)
 - 17 Indicatore del livello audio (📖 90)
 - 18 Durante la registrazione/riproduzione: contascene (ore : minuti : secondi);  Autoscatto (📖 86)
 - 19 Preregistrazione (📖 84)
 - 20 Stabilizzatore d'immagine (📖 77)
 - 21 Telemacro (📖 88)
 - 22 Formato filmati (📖 62)
 - 23 Durata residua di registrazione
 Sulla scheda di memoria
 Sulla memoria interna*
 Registrazione relay* (📖 65)
 - 24 Qualità video (📖 62)
 - 25 Scena audio (📖 89)
 - 26 Pulsante di controllo []: Apre il pannello [ Funzioni principali] (📖 38)
 - 27 Pulsante di controllo personalizzato (📖 159)
 - 28 Dissolvenza (📖 80)
 - 29 Uscita cuffie (📖 92)
 - 30 Pulsante di controllo [FILTER 1]: filtri cinematografici (📖 67)
 - 31 Marker di livello (📖 155)
- * Solo **HFR48** / **HFR47** / **HFR46**.

Riproduzione di filmati (durante la riproduzione)

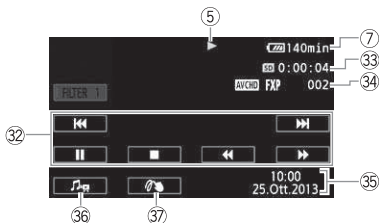

- 32 Pulsanti di controllo riproduzione (📖 53)
- 33 Tempo di riproduzione della scena
- 34 Numero della scena
- 35 Data/ora (📖 155)
- 36 Controlli del volume e del bilanciamento del sottofondo musicale (📖 53, 99)
- 37 Decorazione (📖 71)

Visualizzazione delle foto

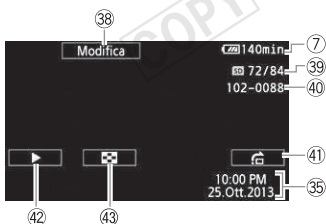





- 38 Pulsante di controllo [Modifica]:
aprite il pannello Modifica (📖 153)
- 39 Foto attuale / Numero totale di foto
- 40 Numero del file (📖 160)
- 41 Pulsante di controllo [🔊]: salto di
immagini (📖 56)
- 42 Pulsante di controllo [▶]:
Presentazione (📖 103)
- 43 Pulsante di controllo [📺]: ritorno
allo schermo indice
[📺 Riproduzione foto] (📖 55)

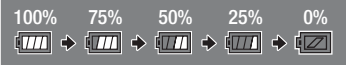

⑤ Operazioni memoria

- Registrazione, ●|| Pausa di registrazione, ► Riproduzione,
- || Pausa di riproduzione, ►► Riproduzione rapida,
- ◄◄ Riproduzione rapida all'indietro, ►► Riproduzione rallentata,
- ◄| Riproduzione rallentata all'indietro, ||► Avanzamento per fotogramma,
- ◄|| Inversione per fotogramma.

⑦ Carica residua della batteria

- L'icona rappresenta una stima approssimata della percentuale di carica residua rispetto alla carica completa del pacco batteria.
- 
- Il diagramma mostra una scala di carica della batteria con cinque livelli: 100%, 75%, 50%, 25% e 0%. Ogni livello è rappresentato da un'icona di batteria con un numero di barre corrispondente alla percentuale. Le icone sono collegate da frecce che indicano la progressione dalla carica completa (100%) fino all'esaurimento (0%).
- Quando il livello di carica della batteria diventa basso, sostituire o ricaricare il pacco batteria. A seconda delle condizioni della videocamera o della batteria, la carica effettiva potrebbe non corrispondere a quanto visualizzato sullo schermo.
 - Quando si inserisce un pacco batteria esaurito la videocamera potrebbe spegnersi senza mostrare l'indicazione .
 - A seconda delle condizioni di utilizzo della videocamera e del pacco batteria, la carica effettiva di quest'ultimo potrebbe non apparire con precisione.
 - La voce di menu  ►  ► [Informazioni batteria] consente di visualizzare lo stato di carica del pacco batteria.

⑳ Durata residua di registrazione

All'esaurimento dello spazio disponibile nella memoria, il messaggio [ Fine] (memoria interna, solo **HFR48**/**HFR47**/**HFR46**) o [ SD] Fine] (scheda di memoria) verrà visualizzato in rosso e la registrazione si arresterà.

Risoluzione dei problemi

Qualora riscontriate problemi nell'utilizzo della videocamera, consultate questa sezione. A volte, ciò che si teme sia un malfunzionamento della videocamera può essere risolto molto facilmente. Prima di procedere con la lettura della sezione più dettagliata sui problemi e le loro soluzioni, leggete la sezione "INNANZITUTTO". Se il problema persiste, consultate il vostro rivenditore oppure un centro di assistenza Canon.

INNANZITUTTO

Alimentazione

- La batteria è carica? L'adattatore di alimentazione compatto è collegato correttamente alla videocamera? (📖 19)

Filmati

- La videocamera è accesa e impostata correttamente su una modalità di registrazione? (📖 41, 46) Se state cercando di registrare su una scheda di memoria, ne avete inserito correttamente una nella videocamera? (📖 27)

Riproduzione

- La videocamera è accesa e impostata correttamente su una modalità di riproduzione? (📖 51, 55) Se state cercando di riprodurre delle registrazioni da una scheda di memoria, ne avete inserita correttamente una nella videocamera? (📖 27) Contiene registrazioni?

Sorgente elettrica

La videocamera non si accende o si spegne da sola.

- Il pacco batteria è esaurito. Sostituite o ricaricate il pacco batteria.
- Rimuovete il pacco batteria e reinsertelo correttamente.

La videocamera si spegne senza che l'avvertenza relativa alla batteria appaia sullo schermo.

- La carica della batteria è troppo ridotta o il pacco batteria è esaurito. Sostituite o ricaricate il pacco batteria.

Impossibile caricare il pacco batteria.

- Assicuratevi che la videocamera sia spenta così che la carica possa cominciare.
- La temperatura del pacco batteria è fuori dal campo di temperature permesso (circa 0 - 40 °C). Rimuovete il pacco batteria e riscaldatelo o lasciatelo raffreddare, secondo il caso, e provate di nuovo a caricarlo.
- Caricate il pacco batteria ad una temperatura compresa tra 0 °C e 40 °C circa.

- Il pacco batteria è difettoso. Sostituite il pacco batteria.
- La videocamera non riesce a comunicare con la batteria collegata. I pacchi batteria non consigliati per l'impiego con la videocamera da Canon non possono essere ricaricati utilizzando la videocamera.
- Anche utilizzando pacchi batteria consigliati da Canon per l'uso con questa videocamera potrebbero comunque verificarsi problemi con la videocamera o il pacco batteria. Rivolgetevi a un centro di assistenza Canon.

Dall'adattatore di alimentazione compatto proviene un rumore.

- Quando è collegato ad una sorgente di alimentazione, l'adattatore di alimentazione compatto produce un lieve rumore. Non si tratta di un malfunzionamento.

Il pacco batteria si esaurisce con estrema velocità anche a temperature normali.

- La batteria potrebbe essere alla fine della durata massima. Acquistate un nuovo pacco batteria.

Filmati

Premendo START/STOP la registrazione non si avvia.

- Non è possibile registrare mentre la videocamera sta scrivendo sulla memoria registrazioni precedenti (mentre l'indicatore ACCESS è acceso o lampeggia). Attendete che la videocamera abbia finito.
- La memoria è piena o contiene già il numero massimo di scene per i filmati AVCHD (3.999). Eliminate alcune registrazioni (📖 57, 59) o inizializzate la memoria (📖 31) per liberare spazio.

Il punto in cui è stato premuto START/STOP non corrisponde a quello dell'inizio/fine della registrazione.

- Un breve intervallo intercorre tra la pressione di START/STOP e l'effettivo avvio o arresto della registrazione. Non si tratta di un malfunzionamento.

La videocamera non effettua la messa a fuoco.

- La messa a fuoco automatica non funziona sul soggetto. Mettete a fuoco manualmente (📖 83).
- L'obiettivo è sporco. Pulite l'obiettivo con un apposito panno morbido (📖 187). Per pulire l'obiettivo non fate mai uso di fazzolettini di carta.

Quando un soggetto passa velocemente davanti all'obiettivo, l'immagine appare leggermente distorta.

- Questo è un fenomeno tipico dei sensori di immagine CMOS. Quando un soggetto passa velocemente davanti alla videocamera, l'immagine può sembrare leggermente deformata. Non si tratta di un malfunzionamento.

Cambiare la modalità operativa tra registrazione (●)/pausa di registrazione (●||)/riproduzione (▶) richiede più tempo del solito.

- Se la memoria contiene molte scene, alcune operazioni potrebbero richiedere più tempo del solito. Salvate le registrazioni (📖 114) e inizializzate la memoria (📖 31).

Filmati o foto non vengono registrati correttamente.

- Questo può accadere quando filmati e foto vengono registrati/eliminati molte volte. Salvate le registrazioni (📖 114) e inizializzate la memoria utilizzando l'opzione [Inizializzazione completa] (📖 31).

Impossibile registrare immagini fisse durante la registrazione di filmati.

- Le foto non si possono scattare in modalità  o quando si effettua la dissolvenza in apertura o in chiusura di una scena (📖 80).

Se si usa la videocamera a lungo, si surriscalda.

- Dopo un uso prolungato, la videocamera potrebbe surriscaldarsi; non si tratta di un malfunzionamento. Il surriscaldamento anomalo o eccessivo della videocamera dopo un breve utilizzo può indicare che c'è un problema. Rivolgetevi a un centro di assistenza Canon.

Riproduzione

Impossibile cancellare una scena.

- Potrebbe non essere possibile eliminare scene registrate o modificate utilizzando un altro dispositivo e poi trasferite su una scheda di memoria collegata al computer.

Cancellare scene richiede più tempo del solito.

- Se la memoria contiene molte scene, alcune operazioni potrebbero richiedere più tempo del solito. Salvate le registrazioni (📖 114) e inizializzate la memoria (📖 31).

Impossibile catturare una scena istantanea video da un filmato.

- Non è possibile catturare scene di istantanee video registrate o modificate mediante un altro dispositivo e poi trasferite su una scheda di memoria collegata al computer. Inoltre, non è possibile catturare scene provenienti da filmati MP4.
- La memoria è piena. Eliminate alcune registrazioni (📖 57, 59) per liberare spazio.

Quando si riproducono scene/presentazioni con sottofondo musicale, il brano non viene riprodotto correttamente.

- Può succedere quando trasferite file musicali su una scheda di memoria dopo avere registrato ed eliminato scene diverse volte (memoria frammentata). Salvate le registrazioni (📖 114) e inizializzate la scheda di memoria utilizzando l'opzione [Inizializzazione completa] (📖 31). Poi, trasferite prima i file musicali e solo dopo questa operazione trasferite i file video.
- I brani musicali non verranno riprodotti in modo corretto se la connessione è stata interrotta durante il trasferimento dei file musicali alla scheda di memoria. Eliminate i brani musicali e trasferiteli di nuovo.
- La velocità di trasferimento della scheda di memoria utilizzata è troppo lenta. Utilizzate una scheda di memoria consigliata (📖 25).

Impossibile dividere le scene

- Non è possibile suddividere le scene registrate o modificate mediante un altro dispositivo e poi trasferite su una scheda di memoria collegata al computer.
- La memoria è piena. Eliminate alcune registrazioni ( 57, 59) per liberare spazio.

Impossibile contrassegnare con il segno ✓ singole scene/foto nello schermo indice

- Non potete selezionare più di 100 scene/foto individualmente. Selezionate l'opzione [Totale scene] o [Tutte le immagini] invece di [Seleziona].

Indicatori e visualizzazioni su schermo

si accende in rosso.

- Il pacco batteria è esaurito. Sostituite o ricaricate il pacco batteria.

appare sullo schermo.

- La videocamera non riesce a comunicare con il pacco batteria inserito e perciò è impossibile visualizzare la durata residua della batteria.

si accende in rosso.

- Si è verificato un errore relativo alla scheda di memoria. Spegnete la videocamera. Rimuovete e reinserte la scheda di memoria. Inizializzate la scheda di memoria se la visualizzazione non torna normale.
- La scheda di memoria è piena. Sostituite la scheda di memoria o eliminate alcune registrazioni ( 57, 59) per liberare spazio.

L'indicatore ACCESS (accesso alla memoria) non si spegne nemmeno dopo avere arrestato la registrazione.

- La scena è in corso di registrazione sulla memoria. Non si tratta di un malfunzionamento.

L'indicatore ON/OFF (CHG) lampeggia rapidamente (una volta ogni 0,5 secondi).





- La temperatura del pacco batteria è fuori dal campo di temperatura permesso (circa 0 - 40 °C). Rimuovete il pacco batteria e riscaldatelo o lasciatelo raffreddare, secondo il caso, e provate di nuovo a caricarlo.
- Caricate il pacco batteria ad una temperatura compresa tra 0 °C e 40 °C circa.
- Il pacco batteria è danneggiato. Utilizzate un altro pacco batteria.
- La carica si è interrotta perché l'adattatore di alimentazione compatto o il pacco batteria è difettoso. Rivolgetevi a un centro di assistenza Canon.

Immagine e audio

La videocamera emette un rumore simile a un picchietto.

- Se non può essere percepito durante la modalità videocamera, potrebbe essere dovuto ai movimenti dei componenti interni dell'obiettivo. Non si tratta di un malfunzionamento.

Lo schermo è troppo scuro.

- Lo schermo LCD era stato scurito. Impostate l'opzione     [Retroilluminazione] su [Normale] o [Massima].

Le visualizzazioni su schermo si accendono e si spengono ripetutamente.

- Il pacco batteria è esaurito. Sostituite o ricaricate il pacco batteria.
- Rimuovete il pacco batteria e reinsertelo correttamente.





Strani caratteri appaiono sullo schermo e la videocamera non funziona dovutamente.

- Scollegate il cavo di alimentazione e ricollegatelo dopo pochi minuti. Se il problema persiste, rimuovete il pacco batteria e scollegate dalla videocamera tutte le altre sorgenti di alimentazione. Dopodiché riportate tutte le impostazioni della videocamera ai valori di default ( 158).

Sullo schermo appaiono disturbi video.

- Tenete la videocamera a dovuta distanza da dispositivi che emettono forti campi elettromagnetici (TV al plasma, telefoni cellulari ecc.).





Sullo schermo appaiono bande orizzontali.

- Questo fenomeno, tipico dei sensori di immagine CMOS, si verifica quando si registra usando certi tipi di lampade fluorescenti, al mercurio o al sodio. Non si tratta di un malfunzionamento. Per ridurre l'effetto, modificate l'impostazione di     [Riduzione flicker].

L'audio è distorto o registrato a livelli inferiori.

- Registrando nei pressi di luoghi molto rumorosi (come durante fuochi artificiali, spettacoli o concerti), l'audio può risultare distorto o non essere registrato ai livelli effettivi. Regolate manualmente il livello di registrazione audio ( 90).

L'immagine è visualizzata correttamente ma non viene emesso audio dall'altoparlante interno.

- Il volume dell'altoparlante è azzerato. Regolate il volume.
- Se il cavo HDMI ad alta velocità HTC-100/S oppure il cavo video stereo STV-250N opzionale è collegato alla videocamera, scollegatelo.
- Il terminale AV è impostato su uscita cuffie. Impostate     [AV/Cuffie] su [AV].

Non c'è audio sulle cuffie.

- Mentre vengono utilizzate le funzioni Wi-Fi, non verrà emesso audio dal terminale AV OUT/.

Scheda di memoria e accessori

Impossibile inserire la scheda di memoria.

- La scheda di memoria non è correttamente orientata. Capovolgete la scheda di memoria e inseritela.

Impossibile registrare sulla scheda di memoria.

- La scheda di memoria è piena. Eliminate alcune registrazioni ( 57, 59) per liberare spazio sulla scheda, oppure sostituirla.

- Inizializzate le schede di memoria (📖 31) quando le utilizzate per la prima volta su questa videocamera.
- Il selettore LOCK sulla scheda di memoria è posizionato in modo da prevenire la cancellazione accidentale. Cambiate la posizione del selettore LOCK.
- Per potere registrare dei filmati su una scheda di memoria è necessario usarne una compatibile (📖 25).
- La cartella e i numeri dei file per filmati MP4 e foto hanno raggiunto il valore massimo consentito. Impostate 📄 ➡ 📄 ➡ [Numerazione file] su [Ripristino] e inserite un'altra scheda di memoria.

Collegamenti con dispositivi esterni

Sullo schermo TV appaiono disturbi video.

- Quando si utilizza la videocamera in ambienti chiusi dove si trova una TV al plasma, mantenete l'adattatore di alimentazione compatto distante dal cavo di alimentazione e dai cavi antenna del televisore.

La riproduzione sulla videocamera è corretta ma sullo schermo TV non c'è immagine.

- L'ingresso video del televisore non è impostato sul terminale video a cui è collegata la videocamera. Selezionate l'ingresso video corretto.

La videocamera è collegata tramite il cavo HDMI ad alta velocità in dotazione ma il televisore HDTV non fornisce né audio né video.

- Scollegate e quindi ricollegate il cavo HDMI ad alta velocità in dotazione, oppure spegnete e riaccendete la videocamera.

Il televisore non fornisce né immagine né audio.

- La videocamera non emette né video né audio mentre vengono utilizzate le funzioni Wi-Fi.
- Quando il cavo HDMI ad alta velocità in dotazione è collegato, non verrà emesso video o audio dal terminale AV OUT/🔊. Scollegate il cavo.

Il computer non riconosce la videocamera nonostante questa sia collegata correttamente.

- Scollegate il cavo USB e spegnete la videocamera. Dopo alcuni secondi, riaccendetela ed effettuate nuovamente il collegamento.
- Collegate la videocamera a un'altra porta USB sul computer.

Impossibile salvare foto sul computer.

- Quando la memoria contiene troppe foto (Windows: 2.500 o più; Macintosh: 1.000 o più), potrebbe non essere possibile trasferirle sul computer. Provate ad utilizzare un lettore di schede per trasferire le foto sulla scheda di memoria. Solo **HFR48/HFR47/HFR46**: per trasferire le foto contenute nella memoria interna, copiatele sulla scheda di memoria (📖 110).

Consultate anche il manuale di istruzioni del router wireless e degli altri dispositivi che utilizzerete.

Impossibile connettersi con il router wireless.

- Controllate che il router wireless funzioni correttamente.
- Il raggio di comunicazione effettivo tra la videocamera e il router wireless potrebbe variare in base all'intensità del segnale. Provate a usare la videocamera più vicino al router.
- In presenza di telefoni portatili, apparecchi a microonde, frigoriferi o altri dispositivi posti tra la videocamera e il router wireless, il segnale potrebbe subire delle interferenze. Provate a usare la videocamera allontanandovi di più da tali apparecchi.
- Le reti Wi-Fi con funzione stealth che non trasmettono il proprio nome (SSID) non saranno rilevate dalla videocamera durante la configurazione della rete Wi-Fi. Effettuate manualmente la configurazione (📖 146) o disattivate la funzione stealth del router wireless.

La riproduzione in wireless su un computer o un dispositivo simile non è fluida.

- A seconda delle impostazioni e delle funzionalità del router wireless, la riproduzione potrebbe non risultare fluida.
- Connettere il computer al punto di accesso mediante un cavo LAN.
- Rimuovere eventuali oggetti tra la videocamera e il punto di accesso wireless che possano interferire con il segnale wireless.
- Avvicinate la videocamera al punto di accesso wireless.
- Spegnete le funzioni wireless di tutti gli altri dispositivi wireless tranne il computer o il dispositivo usato per la riproduzione.
- Attivate la modalità IEEE802.11n del punto di accesso. Per maggiori dettagli consultate il manuale di istruzioni.
- Se la situazione non migliora, la causa potrebbe essere dovuta al dispositivo o a condizioni particolari dell'area circostante. Utilizzate il cavo HDMI ad alta velocità fornito per connettere la videocamera a un televisore TV (📖 109).

La connessione wireless si è interrotta durante il trasferimento dei file.

- Nella destinazione del trasferimento potrebbero esserci dei file incompleti. Se nella destinazione del trasferimento restano dei file incompleti, controllatene il contenuto e accertatevi che siano effettivamente da eliminare.
- Selezionate [Nuovi file] ed effettuate nuovamente il trasferimento.

Elenco dei messaggi (in ordine alfabetico)

HFR48 / HFR47 / HFR46 Consultate anche *Elenco dei messaggi sul collegamento con un disco rigido esterno* (📖 178) per informazioni sui messaggi relativi a un disco rigido esterno, *Elenco dei messaggi per le funzioni Wi-Fi* (📖 179) per informazioni sui messaggi relativi alle funzioni generali Wi-Fi e *Elenco dei messaggi relativi ai servizi Web*

(📖 181) per informazioni sui messaggi relativi ai servizi Web mentre si utilizzano le funzioni Wi-Fi.

Alcune scene sono state registrate con un altro dispositivo: impossibile copiarle.

- Le scene non registrate con questa videocamera non si possono copiare nella scheda di memoria.

Caricate la batteria

- Il pacco batteria è esaurito. Ricaricate il pacco batteria.

Controllare la scheda

- Impossibile accedere alla scheda di memoria. Controllate la scheda di memoria e assicuratevi che sia inserita correttamente.
- Si è verificato un errore relativo alla scheda di memoria. La videocamera non riesce a registrare o riprodurre l'immagine. Provate ad estrarre e reinserire la scheda di memoria, o utilizzate una scheda di memoria differente.
- Avete inserito una scheda MultiMedia (MMC) nella videocamera. Utilizzate una scheda di memoria consigliata (📖 25).
- Se dopo che il messaggio è scomparso appare [SD] in rosso, osservate la seguente procedura: spegnete la videocamera, rimuovete e poi reinserite la scheda di memoria. Se [SD] diventa di nuovo verde potete continuare la registrazione/riproduzione. Se il problema persiste, salvate le registrazioni (📖 114) e inizializzate la scheda di memoria (📖 31).

Controllare se il coperchio lente è aperto

- Abbassate la levetta del copriobiettivo.

Coperchio scheda aperto

- Dopo aver inserito una scheda di memoria, chiudete il coperchio dell'alloggiamento per scheda di memoria.

È necessario recuperare i file dalla scheda. Cambiare la posizione del dispositivo LOCK della scheda.

- Questo messaggio comparirà quando avviate la videocamera dopo un'interruzione accidentale dell'alimentazione durante la scrittura sulla scheda di memoria e dopo aver spostato il selettore LOCK della scheda per evitare la cancellazione. Cambiate la posizione del selettore LOCK.

Elaborazione in corso. Non disconnettere l'adattatore d'alimentazione compatto.

- La videocamera sta aggiornando la memoria. Attendete la fine dell'operazione e non scollegate l'adattatore di alimentazione compatto e non rimuovete il pacco batteria.

Errore di scrittura scheda Tentare il recupero dei dati?

- Questo messaggio apparirà quando accendete la videocamera dopo un'interruzione accidentale dell'alimentazione durante la scrittura della memoria. Selezionate [Recupera] per tentare di recuperare le registrazioni. Si consiglia di selezionare [No] se è stata inserita una scheda di memoria che contiene scene registrate con un altro dispositivo.







HFR48 / HFR47 / HFR46 Errore di scrittura memoria integrata Tentare il recupero dei dati?

- Questo messaggio apparirà quando accendete la videocamera dopo un'interruzione accidentale dell'alimentazione durante la scrittura sulla memoria interna. Selezionate [Recupera] per tentare di recuperare le registrazioni.

HFR48 / HFR47 / HFR46 Errore memoria integrata

- Impossibile leggere la memoria interna. Contattate un centro di assistenza Canon.

Errore nome file

- I numeri di cartella e di file hanno raggiunto il valore massimo consentito. Impostate     [Numerazione file] su [Ripristino] ed eliminate tutti i filmati MP4 ( 58) e tutte le foto ( 59) dalla scheda di memoria oppure inizialzatela ( 31).

Eseguire back-up delle registrazioni regolarmente

- Questo messaggio può essere visualizzato quando la videocamera viene accesa. In caso di problemi di funzionamento le registrazioni possono andare perse per cui si consiglia di eseguire regolarmente copie di back-up delle registrazioni.

HFR48 / HFR47 / HFR46 Impossibile accedere alla memoria integrata

- Si è verificato un problema relativo alla memoria interna. Contattate un centro di assistenza Canon.



Impossibile caricare la tela

- Il file della tela che è stato salvato sulla memoria è danneggiato.
- Non è possibile leggere i file tela creati mediante altri dispositivi e poi trasferiti su una scheda di memoria collegata al computer.



Impossibile comunicare con il pacco batteria. Continuare a usare questa batteria?

- Il pacco batteria inserito non è di tipo consigliato da Canon per l'utilizzo con questa videocamera.
- Anche utilizzando pacchi batteria consigliati da Canon per l'uso con questa videocamera potrebbero comunque verificarsi problemi con la videocamera o il pacco batteria. Rivolgetevi a un centro di assistenza Canon.

Impossibile copiare

- Le dimensioni totali delle scene selezionate per la copia superano lo spazio disponibile sulla scheda di memoria. Eliminate qualche registrazione sulla scheda di memoria ( 57, 59) o riducete il numero di scene da copiare.
- La scheda di memoria contiene già il numero massimo di scene AVCHD (3.999). Eliminate alcune scene ( 57) per liberare spazio.

Impossibile dividere la scena. Inizializzare usando solo la videocamera.

- Non è stato possibile suddividere la scena perché il data log della gestione interna delle scene nella videocamera è pieno. Eliminate alcune scene ( 57) e foto ( 59) e provate nuovamente a suddividere la scena.

Impossibile dividere la scena.

- Non è stato possibile suddividere la scena perché il data log della gestione interna delle scene nella videocamera è pieno. Eliminate alcune scene (📖 57) e foto (📖 59) e provate nuovamente a suddividere la scena.

Impossibile eliminare alcune scene

- Con questa videocamera non è possibile suddividere le immagini protette con altri dispositivi e poi trasferite su una scheda di memoria collegata a un computer.

Impossibile recuperare i dati

- Non è stato possibile ripristinare il file danneggiato. Salvate le registrazioni (📖 114) e iniziate la memoria utilizzando l'opzione [Inizializzazione completa] (📖 31).

Impossibile registrare

- Non è possibile catturare scene di istantanee video registrate o modificate mediante un altro dispositivo e poi trasferite su una scheda di memoria collegata al computer.
- Si è verificato un problema relativo alla memoria. Se questo messaggio appare spesso senza una ragione apparente, contattate un centro di assistenza Canon.

Impossibile registrare Controllare la scheda

- Si è verificato un problema relativo alla scheda di memoria. Salvate le registrazioni (📖 114) e iniziate la scheda di memoria utilizzando l'opzione [Inizializzazione completa] (📖 31). Se il problema persiste, utilizzate una scheda di memoria differente.

HFR48 / HFR47 / HFR46 Impossibile registrare Impossibile accedere alla memoria integrata

- Si è verificato un problema relativo alla memoria interna. Salvate le registrazioni (📖 114) e iniziate la memoria interna utilizzando l'opzione [Inizializzazione completa] (📖 31). Se il problema persiste, contattate un centro di assistenza Canon.

Impossibile registrare video sulla scheda Inizializzare usando solo la videocamera

- La scheda di memoria sulla videocamera è stata inizializzata con un computer. Inizializzate la scheda di memoria con la videocamera (📖 31).

Impossibile registrare video sulla scheda

- I filmati non possono essere registrati su una scheda di memoria da 64 MB o meno. Utilizzate una scheda di memoria consigliata (📖 25).

HFR48 / HFR47 / HFR46 Impossibile registrare video su memoria integrata Inizializzare usando solo la videocamera

- La memoria interna della videocamera è stata inizializzata con un computer. Inizializzate la memoria interna con questa videocamera (📖 31).

Impossibile riconoscere i dati

- Avete trasferito alla videocamera dati registrati con una configurazione video non supportata (NTSC). Riproducete le registrazioni con il dispositivo utilizzato per registrarle.

Impossibile riprodurre

- Si è verificato un problema relativo alla memoria. Se questo messaggio appare spesso senza una ragione apparente, contattate un centro di assistenza Canon.

Impossibile riprodurre Controllare la scheda

- Si è verificato un problema relativo alla scheda di memoria. Salvate le registrazioni (📖 114) e inizializzate la scheda di memoria utilizzando l'opzione [Inizializzazione completa] (📖 31). Se il problema persiste, utilizzate una scheda di memoria differente.

HFR48/HFR47/HFR46 Impossibile riprodurre Impossibile accedere alla memoria integrata

- Si è verificato un problema relativo alla memoria interna. Salvate le registrazioni (📖 114) e inizializzate la memoria interna utilizzando l'opzione [Inizializzazione completa] (📖 31). Se il problema persiste, contattate un centro di assistenza Canon.

HFR48/HFR47/HFR46 Impossibile riprodurre video su memoria integrata Inizializzare usando solo la videocamera

- La memoria interna della videocamera è stata inizializzata con un computer. Inizializzate la memoria interna con questa videocamera (📖 31).

Impossibile riprodurre video su questa scheda

- I filmati non possono essere riprodotti da una scheda di memoria da 64 MB o meno. Utilizzate una scheda di memoria consigliata (📖 25).

Impossibile riprodurre video su questa scheda Inizializzare usando solo la videocamera

- La scheda di memoria sulla videocamera è stata inizializzata con un computer. Inizializzate la scheda di memoria con la videocamera (📖 31).

Impossibile salvare la tela

- Impossibile salvare i disegni [Penne e timbri] sulla memoria. Salvate le registrazioni (📖 114) e inizializzate la memoria (📖 31).

Impossibile visualizzare l'immagine

- Potrebbe non essere possibile visualizzare le foto riprese con altri apparecchi o i file di immagini creati o modificati su computer e poi trasferiti su una scheda di memoria collegata al computer.

Inizializzare usando solo la videocamera

- Si è verificato un problema con il file system che impedisce l'accesso alla memoria selezionata. Inizializzate la scheda di memoria con la videocamera (📖 31).

HFR48/HFR47/HFR46 Memoria integrata piena

- La memoria interna è piena ([📷 Fine] appare sullo schermo). Eliminate alcune registrazioni (📖 57, 59) per liberare spazio. Alternativamente, salvate le registrazioni (📖 114) e inizializzate la memoria interna (📖 31).

Nessuna scheda

- Inserite una scheda di memoria compatibile nella videocamera (📖 27).
- La scheda potrebbe non essere stata inserita correttamente. Inserite la scheda di memoria fino in fondo nell'alloggiamento finché non scatta.

Non scollegare l'alimentazione. Non sconnettere il cavo USB senza prima terminare la connessione in sicurezza dal computer.

- La videocamera non può essere azionata quando si trova in modalità  ed è collegata al computer mediante il cavo USB fornito. Scollegare il cavo USB o la sorgente di alimentazione mentre appare il messaggio può comportare la perdita definitiva delle registrazioni sulla videocamera. Usate la funzione Rimozione sicura dell'hardware sul computer per interrompere il collegamento e scollegate il cavo USB prima di utilizzare la videocamera.

Per la registrazione di video su questa scheda di memoria si consiglia di utilizzare la qualità [Long Play]

- Se la scheda di memoria usata ha classe di velocità SD 2, potrebbe risultare impossibile registrare filmati utilizzando una qualità video diversa da LP o 4 Mbps.

Per la registrazione di video su questa scheda di memoria si consiglia di utilizzare modalità diverse [Registrazione 50P]

- Se la scheda di memoria usata ha classe di velocità SD 2 o 4, potrebbe risultare impossibile registrare filmati utilizzando una qualità video diversa da 50P o 35 Mbps.

Questa scheda potrebbe non supportare la registrazione di video

- Potrebbe non essere possibile registrare filmati su schede di memoria prive di classe di velocità oppure con classe di velocità SD 2. Sostituite la scheda con una di classe SD 4, 6 o 10.

Raggiunto il massimo numero di scene

- È stato raggiunto il numero massimo di scene AVCHD (3.999) consentito. Eliminate alcune scene ( 57) per liberare spazio.

Scena registrata con un altro dispositivo. Impossibile riprodurre la scena.

- Le scene non registrate con questa videocamera non si possono riprodurre.

Scena registrata con un altro dispositivo. Impossibile dividere la scena.

- Le scene non registrate con questa videocamera non si possono suddividere con questa videocamera.
- Le scene che sono state modificate utilizzando software non possono essere copiate o divise.

Scena registrata con un altro dispositivo. Impossibile copiare la scena.

- Le scene non registrate con questa videocamera non si possono copiare nella scheda di memoria.
- Le scene che sono state modificate utilizzando software non possono essere copiate o divise.

Scheda Impossibile riconoscere i dati

- La scheda di memoria contiene scene registrate con una configurazione video non supportata (NTSC). Riproducete le registrazioni sulla scheda di memoria con il dispositivo utilizzato per registrarle.

Scheda Raggiunto il massimo numero di scene

- La scheda di memoria contiene già il numero massimo di scene AVCHD (3.999) e non è possibile copiarvene altre. Eliminate alcune scene ( 57) per liberare spazio.

Scheda piena

- La scheda di memoria è piena. Eliminate alcune registrazioni (📖 57, 59) per liberare spazio sulla scheda, oppure sostituirla.

Scheda protetta da scrittura

- Il selettore LOCK sulla scheda di memoria è posizionato in modo da prevenire la cancellazione accidentale. Cambiate la posizione del selettore LOCK.

Schermo LCD oscurato Regolate la luminosità con opzione [Retroilluminazione]

- Impostate l'opzione   [Retroilluminazione] su [Normale] o [Massima].

Selezionare il numero di scena desiderato

- Diverse scene hanno la stessa data di registrazione ma informazioni di controllo file differenti. Questo può verificarsi, ad esempio, se registrate filmati nelle vicinanze della linea internazionale di cambiamento di data. Selezionate un numero per visualizzare il gruppo di scene corrispondente.

HFR48 / **HFR47** / **HFR46** Spazio disponibile insufficiente

- Eliminate alcune registrazioni dalla scheda di memoria (📖 57, 59) o selezionate [4 Mbps] per la conversione.

Troppe foto e filmati MP4. Scollegare il cavo USB.

- Scollegare il cavo USB. Provate ad utilizzare un lettore di scheda o riducete a meno di 2.500 (Windows) o 1.000 (Mac OS) il numero di immagini e filmati MP4 sulla scheda di memoria.
- Se sul computer è apparsa una finestra di dialogo, chiudetela. Scollegate il cavo USB e tentate nuovamente la connessione dopo qualche minuto.

Velocità di scrittura su scheda di memoria insufficiente. Registrazione interrotta

- La velocità di trasferimento dei dati era troppo alta per la scheda di memoria utilizzata e la registrazione è stata interrotta. Sostituite la scheda con una di classe SD 2, 4, 6 o 10.
- Dopo ripetute registrazioni, cancellazioni e modifiche di scene (memoria frammentata), la scrittura dei dati sulla memoria potrebbe richiedere più tempo e la registrazione potrebbe interrompersi. Salvate le registrazioni (📖 114) e inizializzate la memoria (📖 31).

HFR48 / **HFR47** / **HFR46** **Elenco dei messaggi sul collegamento con un disco rigido esterno**

Elimina rapidamente tutti i file e le partizioni da disco rigido esterno. Inizializzare?

- Inizializzando il disco rigido, tutti i dati che contiene andranno perduti, incluse le unità partizionate. Se necessario, fate un copia di backup dei dati e inizializzate il disco rigido utilizzando la videocamera.

Errore di scrittura su disco rigido esterno

- Questo messaggio apparirà quando accendete la videocamera dopo un'interruzione accidentale dell'alimentazione durante la scrittura su un disco rigido esterno. Selezionate [Recupera] per tentare di recuperare le registrazioni.

L'adattatore di alimentazione compatto è stato disconnesso. Impossibile eseguire la rimozione sicura del disco rigido esterno.

- Il collegamento si è interrotto perché l'adattatore della videocamera è stato scollegato durante l'utilizzo di un disco rigido esterno. Controllate se i dati sul disco rigido sono corrotti.

HF R48 / HF R47 / HF R46 Elenco dei messaggi per le funzioni Wi-Fi

Consultate anche il manuale di istruzioni del router wireless e degli altri dispositivi che utilizzerete.

Another user is already controlling the camcorder. Try again later.

- Questo messaggio viene visualizzato sullo schermo del dispositivo Wi-Fi. Stanno cercando di connettersi con la videocamera più dispositivi Wi-Fi. Assicurarsi che cerchi di connettersi un solo dispositivo Wi-Fi, quindi toccare Retry.

Autenticazione Wi-Fi non riuscita

- Assicuratevi che videocamera e punto di accesso utilizzino lo stesso metodo di autenticazione e crittografia e la stessa chiave di crittografia.
- Se il punto di accesso usa un filtro di indirizzo MAC, inserite l'indirizzo MAC della videocamera nella sua schermata di configurazione.

Conflitto indirizzo IP

- Modificate l'indirizzo IP della videocamera per evitare conflitti con gli altri dispositivi collegati alla stessa rete. In alternativa, modificate l'indirizzo IP del dispositivo in conflitto.

Connessione Wi-Fi interrotta

- Telefoni portatili, apparecchiature a microonde, frigoriferi e altri elettrodomestici possono interferire con il segnale wireless. Provate a usare la videocamera allontanandovi di più da tali apparecchi. Ristabilite la connessione dopo qualche minuto.
- La videocamera potrebbe non riuscire a connettersi al punto di accesso se è già utilizzato da troppi dispositivi.

Coperchio scheda aperto

- È stato aperto il coperchio dell'alloggiamento della scheda di memoria durante l'accesso alla scheda. Arrestate la funzione Wi-Fi in uso e terminate la connessione Wi-Fi.

Errore Wi-Fi Chiave di crittografia non corretta.

- La chiave crittografica (password) distingue tra lettere maiuscole e minuscole. Digitatela correttamente.

Errore Wi-Fi Metodo di crittografia incorretto.

- Assicuratevi che videocamera e punto di accesso utilizzino lo stesso metodo di autenticazione e crittografia.
- Se il punto di accesso usa un filtro di indirizzo MAC, inserite l'indirizzo MAC della videocamera nella sua schermata di configurazione.

Errore Wi-Fi. Metodo di autenticazione incorretto.

- Assicuratevi che videocamera e punto di accesso siano configurati correttamente.
- Assicuratevi che videocamera e punto di accesso utilizzino lo stesso metodo di autenticazione e crittografia e la stessa chiave di crittografia.
- Se il punto di accesso usa un filtro di indirizzo MAC, inserite l'indirizzo MAC della videocamera nella sua schermata di configurazione.

Impossibile accedere a file di configurazione

- Spegnete la videocamera. Accendetela di nuovo dopo qualche minuto. Se il problema persiste, contattate un centro di assistenza Canon.

Impossibile completare procedura WPS. Provare ad eseguire nuovamente l'operazione.

- Con alcuni router wireless è necessario tenere premuto il pulsante Wi-Fi Protected Setup (WPS). Per maggiori dettagli consultate il manuale di istruzioni del vostro router wireless.
- Assicuratevi di toccare [OK] sulla schermata della videocamera entro 2 minuti dall'attivazione del segnale Wi-Fi Protected Setup sul router wireless tramite pressione del pulsante o inserimento del codice PIN.

Impossibile completare procedura WPS.

- Spegnete videocamera e router wireless. Accendeteli di nuovo dopo qualche minuto e riprova. Se il problema persiste, eseguite la configurazione utilizzando l'opzione [Cercare punti di accesso] (📖 142).

Impossibile connettersi

- Telefoni portatili, apparecchiature a microonde, frigoriferi e altri elettrodomestici possono interferire con il segnale wireless. Provate a usare la videocamera allontanandovi di più da tali apparecchi.

Impossibile ottenere indirizzo IP

- Se non utilizzate un server DHCP, eseguite la connessione tramite l'opzione [Configurazione manuale] ed ottenete l'indirizzo IP mediante l'opzione [Manuale] (📖 146).
- Attivate il server DHCP. Se è già attivato, assicuratevi che funzioni correttamente.
- Controllate che il range dell'indirizzo per il server sia sufficiente
- Attivate il server DNS. Se è già attivato, assicuratevi che funzioni correttamente.
- Controllate che l'indirizzo IP del server DNS e il relativo nome siano configurati correttamente.
- Impostate sulla videocamera l'indirizzo del server DNS.
- Se non utilizzate un server DNS, impostatene l'indirizzo su [0.0.0.0].
- Se state utilizzando un router gateway wireless, assicuratevi che tutti i dispositivi nella rete, inclusa la videocamera, siano configurati con l'indirizzo gateway corretto.

La comunicazione wireless non funziona correttamente

- Telefoni portatili, apparecchiature a microonde, frigoriferi e altri elettrodomestici possono interferire con il segnale wireless. Provate a usare la videocamera allontanandovi di più da tali apparecchi.
- Spegnete videocamera e router wireless. Dopo qualche minuto riaccendeteli ed eseguite nuovamente la procedura di configurazione per la rete Wi-Fi. Se il problema persiste, contattate un centro di assistenza Canon.

Nessun punto d'accesso trovato

- Non è possibile trovare il punto di accesso impostato sulla videocamera.
- Telefoni portatili, apparecchiature a microonde, frigoriferi e altri elettrodomestici possono interferire con il segnale wireless. Provate a usare la videocamera allontanandovi di più da tali apparecchi.
- Controllate che le impostazioni Wi-Fi della videocamera utilizzino il SSID del punto di accesso (📖 144).
- Se il punto di accesso usa un filtro di indirizzo MAC, inserite l'indirizzo MAC della videocamera nella sua schermata di configurazione.

Rilevati più punti d'accesso. Provare ad eseguire nuovamente l'operazione.

- Sono presenti più punti di accesso che inviano un segnale WPS contemporaneamente. Provare ad eseguire nuovamente l'operazione oppure eseguire la configurazione utilizzando le opzioni [WPS: Codice PIN] o [Cercare punti di accesso] (📖 142).

Elenco dei messaggi relativi ai servizi Web

Collegare a un computer e usare software fornito per l'impostaz. Il servizio potrebbe non essere disponibile nel proprio paese

- Per utilizzare i servizi Web, dovete impostare sulla videocamera le impostazioni salvate su CANON iMAGE GATEWAY. Installate ImageBrowser EX e CameraWindow sul computer, quindi configurate le impostazioni utilizzando CANON iMAGE GATEWAY.

Connettere PC; usare software fornito per reimpostare

- Si è verificato un errore durante la connessione al server di CANON iMAGE GATEWAY. Controllate le impostazioni salvate su CANON iMAGE GATEWAY e reimpostatele sulla videocamera.

Controlla impostazioni di rete

- Le impostazioni di rete della videocamera non sono configurate correttamente. Controllate il punto di connessione, il SSID e le altre impostazioni di rete.

Dur. max film. inviabile::X min.

- Avete cercato di inviare un filmato di lunghezza superiore alla lunghezza massima consentita dal servizio Web (la lunghezza massima varia da un servizio Web all'altro). Accorciate il filmato e riprovate a inviarlo.

Imposs. inviare immagine

- Avete cercato di inviare un tipo di registrazione oppure un file di dimensioni non supportate dal servizio Web selezionato. Controllate la registrazione prima di inviarla.

Memoria insuff. sul server

- Avete superato la quantità massima di dati che potete salvare sul server CANON iMAGE GATEWAY. Eliminate dei dati per liberare spazio.

Riprovare

- Si è verificato un errore durante la connessione al server di CANON iIMAGE GATEWAY oppure il server è temporaneamente non disponibile. Terminate la connessione Wi-Fi e riprovate.

Server occupato Riprovare successivamente

- Un gran numero di utenti sta cercando di collegarsi a CANON iIMAGE GATEWAY e il server è sovraccarico. Terminate la connessione Wi-Fi e riprovate più tardi.

COPY

Precauzioni per l'utilizzo

Videocamera

Osservate sempre le seguenti precauzioni per ottenere le massime prestazioni.

- **Salvate periodicamente le registrazioni.** Accertatevi di trasferire le registrazioni su un dispositivo esterno quale un computer o un videoregistratore digitale (📖 110) e salvatele regolarmente. In tal modo si proteggono le registrazioni in caso di danni e si ottiene più spazio libero nella memoria. Canon non è responsabile per la perdita dei dati.
- Non trasportate la videocamera tenendola dal pannello LCD. Chiudete il pannello LCD delicatamente.
- **Maneggiate con cura lo schermo.** Non esercitate pressione eccessiva e non utilizzate penne a sfera o altri oggetti appuntiti sullo schermo a sfioramento. Altrimenti potreste causare danni alla superficie dello schermo.
- Non lasciate la videocamera in luoghi soggetti ad elevata temperatura (ad esempio in automobili parcheggiate al sole) o all'umidità.
- Non utilizzate la videocamera in prossimità di forti campi elettromagnetici, ad esempio sopra a una TV o vicino a una TV al plasma.
- **HFR48 / HFR47 / HFR46** Non utilizzate le funzioni Wi-Fi della videocamera all'interno di ospedali, cliniche o a bordo di aerei. Inoltre, non utilizzatele in prossimità di apparecchiature mediche o dispositivi elettronici sensibili per evitare di comprometterne il funzionamento. Riguardo ai pacemaker, tenete la videocamera lontana almeno 22 cm.
- **HFR48 / HFR47 / HFR46** Le funzioni Wi-Fi della videocamera potrebbero essere soggette a interferenze da dispositivi quali telefoni cordless e forni a microonde. Tenersi lontani da questi dispositivi o usare le funzioni Wi-Fi quando non sono in funzione può ridurre le interferenze.
- Non puntate l'obiettivo su sorgenti luminose intense. Non lasciate la videocamera puntata su soggetti molto luminosi.
- Non utilizzate o riponete la videocamera in luoghi polverosi o sabbiosi. La videocamera non è impermeabile; evitate il contatto con acqua, fango o sale. Se uno di questi corpi estranei dovesse finire nella videocamera, questa e/o l'obiettivo potrebbero danneggiarsi.
- Fate particolare attenzione al calore generato dagli impianti di illuminazione.

- Non smontate la videocamera. Qualora la videocamera non dovesse funzionare correttamente consultate personale di assistenza qualificato.
- Maneggiate la videocamera con cura. Non sottoponetela a urti o vibrazioni perché si potrebbe danneggiare.
- Se montate la videocamera su un treppiede, assicuratevi che la lunghezza della vite di serraggio sia inferiore a 5,5 mm. L'uso di altri tipi di treppiede potrebbe danneggiare la videocamera.

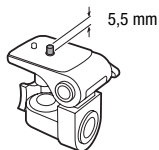

- **Durante la registrazione, cercate di effettuare riprese ferme o poco movimentate.** L'eccessivo movimento della videocamera durante le riprese e un ripetuto uso di zoom e panoramiche molto veloci possono dare luogo a scene fastidiose o che inducono nervosismo. In casi estremi, la riproduzione di tali scene può causare malori. In caso di malessere, arrestate immediatamente la riproduzione e fate una pausa secondo necessità.

Conservazione

Se non intendete utilizzare la videocamera per un lungo periodo, riponetela in un luogo non polveroso, a bassa umidità e a temperature non superiori ai 30 °C.

Pacco batteria

PERICOLO!

Maneggiate il pacco batteria con cura.

- Tenetelo lontano dalle fiamme (potrebbe esplodere).
 - Non esponete il pacco batteria a temperature superiori a 60 °C. Non lasciatelo vicino a impianti di riscaldamento o in auto quando fa molto caldo.
 - Non tentate di smontarlo o di modificarlo.
 - Non lasciatelo cadere né sottoponetelo a urti.
 - Non bagnatelo.
- Terminali sporchi possono compromettere il contatto tra il pacco batteria e la videocamera. I terminali vanno puliti con un panno morbido.

Conservazione

- Conservate i pacchi batteria in un luogo asciutto e a temperature non superiori ai 30 °C.
- Per prolungare la durata massima della batteria, scaricatela completamente prima di riporla.
- Caricate e scaricate completamente tutti i vostri pacchi batteria almeno una volta all'anno.

Durata residua della batteria

Quando usate un pacco batteria compatibile con Intelligent System, se la durata residua non è visualizzata correttamente, ricaricatelo completamente. La durata, però, potrebbe non essere visualizzata correttamente dopo numerosi utilizzi quando un pacco batteria completamente carico resta inutilizzato per lungo tempo o se un pacco batteria viene utilizzato per lunghi periodi ad elevate temperature. Utilizzare la durata visualizzata come valore approssimativo.

Scheda di memoria

- Si consiglia di effettuare su un computer il backup delle registrazioni contenute nelle schede di memoria. I dati potrebbero deteriorarsi se le schede di memoria sono difettose o esposte a elettricità statica. Canon non è responsabile per la perdita o il danneggiamento dei dati.
- Non toccate i terminali e non esponeteli a polvere o sporcizia.
- Non usate schede di memoria in luoghi soggetti a forti campi magnetici.
- Non lasciate le schede di memoria in luoghi molto umidi e caldi.
- Non smontare, piegare, lasciare cadere, sottoporre ad urti né bagnare le schede di memoria.
- Prima di inserire la scheda di memoria, verificate la direzione. La forzatura della scheda di memoria nell'alloggiamento quando non è correttamente orientata può determinare il danneggiamento della scheda stessa o della videocamera.
- Non applicate etichette adesive sulla scheda di memoria.

- Le schede di memoria Secure Digital (SD) sono dotate di un selettore che impedisce la scrittura e la conseguente cancellazione accidentale dei contenuti. Per impedire la scrittura della scheda di memoria, impostatene il selettore sulla posizione LOCK.

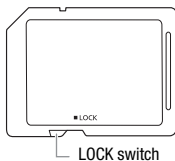

Batteria al litio ricaricabile incorporata

La videocamera è provvista di una batteria al litio ricaricabile incorporata la cui funzione è salvare la data, l'ora e altre impostazioni. La batteria al litio incorporata si ricarica durante l'utilizzo della videocamera ma si scarica completamente se non si usa l'apparecchio per circa tre mesi.

Per ricaricarla: collegate l'adattatore di alimentazione compatto alla videocamera e lasciatelo collegato per 24 ore a videocamera spenta.

Smaltimento

Quando eliminate dei filmati o inizializzate la memoria, solo la tavola di allocazione dei file viene alterata, mentre i dati memorizzati non vengono fisicamente cancellati. Quando smaltite o cedete a terzi la videocamera o una scheda di memoria, inizializzate la memoria interna (solo **HFR48** / **HFR47** / **HFR46**) o la scheda di memoria utilizzando l'opzione [Inizializzazione completa] (📖 31). Riempite con registrazioni prive di importanza e poi inizializzate di nuovo utilizzando la stessa opzione. In questo modo sarà più difficile recuperare le registrazioni originarie.

Pulizia

Corpo della videocamera

- Per la pulizia del corpo della videocamera utilizzate un panno morbido e asciutto. Non utilizzate mai panni trattati con prodotti chimici né solventi volatili quali i diluenti per vernice.

Obiettivo

- Se la superficie dell'obiettivo è sporca, l'autofocus potrebbe non funzionare correttamente.
- Rimuovete la polvere e le particelle di sporco utilizzando una spazzola a pompetta non aerosol.
- Strofinare con delicatezza l'obiettivo utilizzando un apposito panno morbido e pulito. Non fate mai uso di fazzoletti di carta.

Schermo LCD a sfioramento

- Pulite lo schermo LCD a sfioramento utilizzando un panno di pulizia per obiettivi morbido.
- Quando la temperatura varia improvvisamente, sulla superficie dello schermo può formarsi della condensa. Strofinatelo con un panno morbido e asciutto.

Condensa

Sottoponendo la videocamera a brusche variazioni di temperatura si può determinare la formazione di condensa sulle superfici interne. Al rilevamento della condensa, sospendete l'utilizzo della videocamera. L'uso prolungato in tale condizione può danneggiare la videocamera.

La condensa si può formare nei seguenti casi:

- Quando la videocamera viene portata improvvisamente da un luogo freddo in uno caldo
- Quando la videocamera viene lasciata in ambienti umidi
- Quando si riscalda rapidamente un ambiente freddo

Per evitare la condensa

- Non esponete la videocamera a sbalzi di temperatura improvvisi o estremi.
- Rimuovete la scheda di memoria e il pacco batteria. Quindi mettete la videocamera in un sacchetto di plastica a tenuta d'aria e lasciatela adattarsi gradualmente alle variazioni di temperatura prima di estrarla.

Al rilevamento della condensa

Il tempo esatto di evaporazione delle gocce d'acqua varia in funzione del luogo e delle condizioni atmosferiche. Come criterio generale attendete 2 ore prima di riutilizzare la videocamera.

Impiego della videocamera all'estero

Alimentazione

Con l'adattatore di alimentazione compatto potete alimentare la videocamera e caricare i pacchi batteria in qualsiasi paese con voltaggio compreso tra 100 e 240 V CA e frequenza di rete a 50/60 Hz. Per informazioni sugli adattatori di presa da utilizzare all'estero contattate un centro di assistenza Canon.

Riproduzione su schermi TV

Le riproduzioni si possono riprodurre solo su televisori compatibili con il sistema PAL. Il sistema PAL (o quello compatibile SECAM) è adottato nei seguenti paesi e regioni:

Europa: tutta l'Europa e la Russia. **Continente americano:** solo in Argentina, Brasile, Uruguay e territori francesi (Guiana francese, Guadalupa, Martinica ecc.). **Asia:** quasi tutti i paesi asiatici (tranne Giappone, Filippine, Corea del Sud, Taiwan e Birmania). **Africa:** tutti i paesi e le isole africane. **Australia/Oceania:** Australia, Nuova Zelanda, Papua Nuova Guinea; quasi tutte le isole del Pacifico (tranne Micronesia, Samoa, Tonga e i territori americani come Guam e Samoa americane).

Accessori (La disponibilità varia a seconda dell'area)

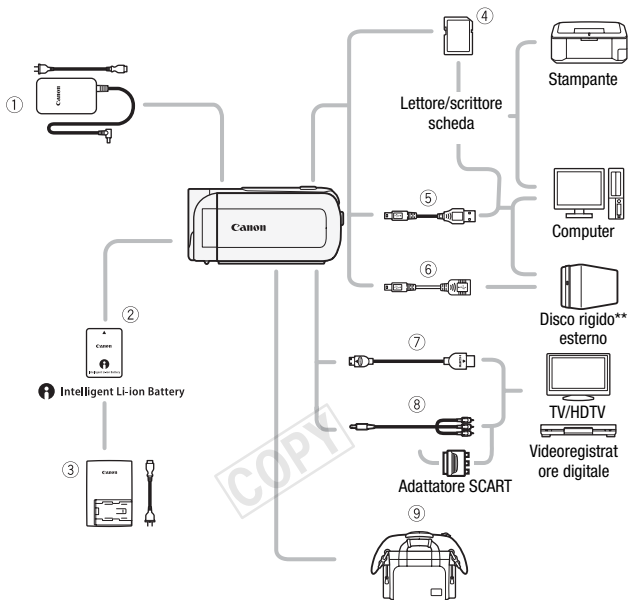

Gli accessori opzionali non elencati sono descritti più dettagliatamente nelle pagine successive.

- ① Adattatore di alimentazione compatto CA-110E
- ② Intelligent Li-ion Battery
- ③ Scheda di memoria
- ④ Lettore/scrittore scheda
- ⑤ Cavo USB IFC-300PCU/S* o IFC-400PCU
- ⑥ Cavo HDMI ad alta velocità HTC-100/S* o HTC-100
- ⑦ Cavo HDMI ad alta velocità HTC-100/S* o HTC-100
- ⑧ Cavo video stereo STV-250N
- ⑨ Adattatore SCART

* In dotazione con la videocamera, non disponibile come accessorio opzionale.

** Solo **HFR48** / **HFR47** / **HFR46**.

Accessori opzionali

Si consiglia di utilizzare accessori Canon originali.

Questo prodotto è stato progettato per offrire le migliori prestazioni se usato con accessori Canon originali. Canon non è responsabile per eventuali danni al prodotto e/o incidenti, quali combustioni ecc., causati da malfunzionamenti di accessori non Canon (ad esempio, perdite di liquidi dalla batteria ricaricabile e/o esplosione). Questa garanzia non è applicabile per riparazioni rese necessarie dal malfunzionamento di accessori non Canon, sebbene tali interventi siano possibili se l'acquirente si fa carico delle spese.

② Pacchi batteria

Se si rendono necessari ulteriori pacchi batteria, utilizzate esclusivamente i seguenti modelli: BP-718 o BP-727.

Se si utilizzano pacchi batteria con il marchio Intelligent System, la videocamera sarà in grado di comunicare con la batteria e verrà visualizzata la durata residua di utilizzo (accurata fino a 1 minuto). Questi pacchi batteria si possono utilizzare e caricare solo con videocamere e caricabatterie compatibili con l'Intelligent System.

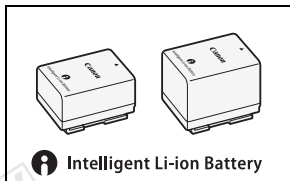

③ Caricabatteria CG-700

Per caricare i pacchi batteria fate uso dell'apposito caricabatterie.

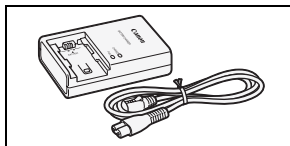

Durata di carica, registrazione e riproduzione

Le durate di carica indicate nella tabella sono approssimative e variano in base alle condizioni di carica e alla carica iniziale del pacco batteria.

Pacco batteria→	BP-718	BP-727
Condizioni di carica↓		
Usando la videocamera	335 min.	465 min.
Usando il caricabatteria CG-700	220 min.	315 min.

I valori di durata di registrazione e di riproduzione indicati nelle tabelle seguenti sono solo approssimativi e variano a seconda della modalità di registrazione e carica e delle condizioni di registrazione e riproduzione. La durata effettiva del pacco batteria potrebbe diminuire se si registra in ambienti freddi, se si utilizzano impostazioni di schermo luminoso ecc.

HFR48 / HFR47 / HFR46 Registrazione di filmati AVCHD usando la memoria interna

Pacco batteria	Qualità video	Registrazione (massima)	Registrazione (tipica)*	Riproduzione
BP-718	50P	95 min.	55 min.	145 min.
	MXP	100 min.	60 min.	155 min.
	FXP	105 min.	60 min.	155 min.
	LP	105 min.	60 min.	160 min.
BP-727	50P	145 min.	85 min.	225 min.
	MXP	155 min.	90 min.	235 min.
	FXP	155 min.	90 min.	235 min.
	LP	160 min.	90 min.	245 min.

Registrazione di filmati AVCHD usando una scheda di memoria

Pacco batteria	Qualità video	Registrazione (massima)	Registrazione (tipica)*	Riproduzione
BP-718	50P	95 min.	55 min.	145 min.
	MXP	100 min.	60 min.	155 min.
	FXP	105 min.	60 min.	155 min.
	LP	105 min.	60 min.	160 min.

Pacco batteria	Qualità video	Registrazione (massima)	Registrazione (tipica)*	Riproduzione
BP-727	50P	145 min.	85 min.	225 min.
	MPX	155 min.	90 min.	235 min.
	FXP	155 min.	90 min.	235 min.
	LP	160 min.	90 min.	245 min.

HFR48 / HFR47 / HFR46 Registrazione di filmati MP4 usando la memoria interna

Pacco batteria	Qualità video	Registrazione (massima)	Registrazione (tipica)*	Riproduzione
BP-718	35 Mbps	95 min.	55 min.	145 min.
	24 Mbps	110 min.	65 min.	160 min.
	17 Mbps	110 min.	65 min.	160 min.
	4 Mbps	115 min.	65 min.	165 min.
BP-727	35 Mbps	145 min.	85 min.	225 min.
	24 Mbps	165 min.	95 min.	240 min.
	17 Mbps	170 min.	95 min.	245 min.
	4 Mbps	175 min.	100 min.	255 min.

Registrazione di filmati MP4 usando una scheda di memoria

Pacco batteria	Qualità video	Registrazione (massima)	Registrazione (tipica)*	Riproduzione
BP-718	35 Mbps	90 min.	55 min.	145 min.
	24 Mbps	110 min.	65 min.	160 min.
	17 Mbps	110 min.	65 min.	160 min.
	4 Mbps	115 min.	65 min.	165 min.
BP-727	35 Mbps	140 min.	80 min.	225 min.
	24 Mbps	165 min.	95 min.	240 min.
	17 Mbps	170 min.	95 min.	245 min.
	4 Mbps	180 min.	100 min.	255 min.

* Durate approssimative di registrazione con ripetuti avvii/arresti, zoomate e accensioni/spengimenti.

⑥ Adattatore USB UA-100

HFR48/HFR47/HFR46 Permette di collegare alla videocamera un disco rigido esterno e altri dispositivi di memoria tramite un normale cavo tipo A. Dopodiché, sul dispositivo potrete salvare un'intera memoria. Controllate preventivamente il cavo USB fornito con il vostro disco rigido esterno.

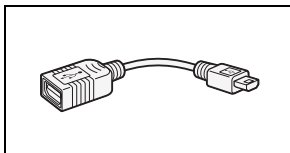

⑨ Custodia morbida di trasporto SC-2000

Comoda custodia per la videocamera provvista di scomparti imbottiti e di ampio spazio per gli accessori.



Questo marchio identifica gli accessori video originali di Canon. Per l'utilizzo con apparecchiature video Canon si consigliano gli accessori o i prodotti riportanti lo stesso marchio Canon.



Specifiche tecniche

LEGRIA HF R48 / LEGRIA HF R47 / LEGRIA HF R46 / LEGRIA HF R406

◆ — I valori sono espressi con cifre approssimative.

Sistema

• Sistema di registrazione

Filmati: AVCHD* Video: MPEG-4 AVC/H.264;
Audio: Dolby Digital a 2 canali

MP4 Video: MPEG-4 AVC/H.264;
Audio: MPEG-2 AAC-LC (2 canali)

Foto: DCF (Design rule for Camera File system), compatibile con Exif** Ver. 2.3
Compressione immagine: JPEG

* Compatibile con le specifiche AVCHD ver. 2.0.

** Questa videocamera supporta il formato Exif 2.3 (anche chiamato "Exif Print"). Exif Print è uno standard che migliora la comunicazione tra videocamere e stampanti. Collegando una stampante compatibile con Exif Print, i dati di immagine al momento della ripresa vengono utilizzati e ottimizzati per stampe di qualità eccezionale.

• Configurazione del segnale video

AVCHD, MP4

• Supporti di registrazione

- **HFR48** / **HFR47** / **HFR46** Memoria interna: **HFR48** 32 GB, **HFR47** / **HFR46** 8 GB

- Scheda di memoria SD, SDHC (SD High Capacity) o SDXC (SD eXtended Capacity) (non inclusa)

• Durata massima di registrazione◆

HFR48 Memoria interna da 32 GB

Filmati AVCHD:

50P: 2 ore 30 min.

MXP: 2 ore 55 min.

FXP: 4 ore 10 min.

LP: 12 ore 15 min.

Filmati MP4:

35 Mbps: 2 ore

24 Mbps: 2 ore 55 min.

17 Mbps: 4 ore 10 min.

4 Mbps: 17 ore 20 min.

HFR47 / **HFR46** Memoria interna da 8 GB

Filmati AVCHD:

50P: 35 min.

MXP: 40 min.

FXP: 1 ora

LP: 3 ore

Filmati MP4:

35 Mbps: 30 min.

24 Mbps: 40 min.

17 Mbps: 1 ora

4 Mbps: 4 ore 10 min.

Schede di memoria da 16 GB disponibili in commercio

Filmati AVCHD:

50P: 1 ora 15 min.

MXP: 1 ora 25 min.

FXP: 2 ore 5 min.

LP: 6 ore 5 min.

Filmati MP4:

35 Mbps: 1 ora

24 Mbps: 1 ora 25 min.

17 Mbps: 2 ore 5 min.

4 Mbps: 8 ore 40 min.

- **Sensore immagine**

CMOS di tipo 1/4,85, 3.280.000 pixel♦

Pixel effettivi: 2.070.000 pixel♦ (1920 x 1080)

Con lo zoom avanzato attivato:

1920 x 1080 (grandangolo massimo)

1360 x 765 (teleobiettivo massimo)

- **Schermo LCD a sfioramento:** 7,51 cm, colore TFT, 230.000 dot♦, funzionamento a sfioramento

- **Microfono:** con condensatore stereo a elettrete

- **Obiettivo**

f=2,8-89,6 mm, F/1,8-4,5, zoom ottico 32x, Zoom avanzato 53x

Equivalente a 35 mm: 38,5 – 1.232 mm♦

32,5 – 1.723 mm♦ (con zoom avanzato attivato)

- **Configurazione dell'obiettivo:** 10 elementi in 7 gruppi (1 elemento asferico)

- **Sistema AF**

Autofocus (TTL) o messa a fuoco manuale

- **Distanza minima di messa a fuoco**

1 m; 50 cm con telemacro attivato a teleobiettivo massimo; 1 cm a grandangolo massimo

- **Bilanciamento del bianco**

Impostazione di bilanciamento automatico, personalizzata o preimpostata:

Luce diurna, Tungsteno

- **Illuminazione minima**

0,4 lux (Modalità scena Speciale [Bassa luminosità], velocità otturatore su 1/2)

4 lux (modalità di ripresa [AE programmato], otturatore lento automatico [Acceso], velocità otturatore su 1/25)

- **Illuminazione consigliata:** superiore a 100 lux

- **Stabilizzazione dell'immagine:** stabilizzatore di immagine a spostamento ottico

- **Dimensioni delle registrazioni video**

Filmati AVCHD:

50P, MXP, FXP: 1920 x 1080 pixel; **LP:** 1440 x 1080 pixel

Filmati MP4:

35 Mbps, 24 Mbps, 17 Mbps: 1920 x 1080 pixel; **4 Mbps:** 1280 x 720 pixel

- **Dimensioni delle immagini fisse:** 1920 x 1080 pixel

1280 x 720 pixel (filmati MP4 a 4 Mbps)

1920 x 1080 pixel (foto catturate da filmato)

Terminali

- **Terminale AV OUT/** 

Minijack Ø 3,5 mm; solo uscita (terminale multifunzione anche per uscita cuffie stereo)

Video: 1 Vp-p / 75 Ω non bilanciati

Audio: -10 dBV (potenza 47 kΩ) / 3 kΩ o meno

- **Terminale USB:** mini-AB, Hi-Speed USB; solo uscita
- **Terminale HDMI OUT**
Connettore mini HDMI; solo uscita

Wi-Fi (HEFA8/HEFA7/HEFA6 solamente)

- **Standard:** Conforme al protocollo IEEE 802.11b/g/n; Wi-Fi Protected Setup (metodi di connessione: Pulsante WPS, codice PIN)
- **Frequenza:** 2,4 GHz
- **Canali supportati:** 1 - 13
- **Metodi crittografici:** WEP-64/WEP-128, TKIP/AES

Alimentazione/Altro

- **Alimentazione (nominale)**
3,6 V CC (pacco batteria), 5,3 V CC (adattatore di alimentazione compatto)
- **Assorbimento** ♦:
3,0 W (modalità FXP, AF attivo, luminosità LCD normale)
- **Temperature di funzionamento** ♦: 0 – 40 °C
- **Dimensioni** ♦ [L x A x P] (esclusa l'impugnatura)
53 x 57 x 116 mm
- **Peso** ♦ (solo corpo della videocamera)
235 g

COPY

Adattatore di alimentazione compatto CA-110E

- **Alimentazione:** 100 – 240 V CA, 50/60 Hz
- **Uscita nominale/consumo:** 5,3 V CC, 1,5 A / 17 VA (100 V) – 23 VA (240 V)
- **Temperature di funzionamento** ♦: 0 – 40 °C
- **Dimensioni** ♦: 49 x 27 x 79 mm
- **Peso** ♦: 110 g

Pacco batteria BP-718

- **Tipo di batteria**
Batteria agli ioni di litio ricaricabile
- **Tensione nominale:** 3,6 V CC
- **Temperature di funzionamento** ♦: 0 – 40 °C
- **Capacità della batteria:** 1.840 mAh (tipica); 6,5 Wh / 1.790 mAh (minima)
- **Dimensioni** ♦: 30,3 x 24,9 x 40,1 mm
- **Peso** ♦: 42 g

File musicali

Le specifiche dei file musicali compatibili con la videocamera sono le seguenti:

Codifica audio: PCM lineare

Campionamento audio: 48 kHz, 16 bit, 2 canali

Durata minima: 1 secondo

Tipo di file: WAV

I dati musicali vengono salvati sulla memoria nelle cartelle seguenti.

HFR48 / HFR47 / HFR46 Sulla memoria interna:

\CANON\MY_MUSIC\MUSIC_01.WAV fino a MUSIC_99.WAV

Sulla scheda di memoria:

\CANON\PRIVATE\MY_MUSIC\MUSIC_01.WAV fino a MUSIC_99.WAV

La cartella "MUSIC" del CD-ROM LEGRIA fornito contiene tracce musicali d'esempio.

Informazioni sui file di immagine per la funzione mix di immagini

I file di immagine vengono salvati sulla memoria nelle seguenti cartelle.

HFR48 / HFR47 / HFR46 Sulla memoria interna:

\CANON\MY_PICT\MIX_01.JPG fino a MIX_99.JPG

Sulla scheda di memoria:

\CANON\PRIVATE\MY_PICT\MIX_01.JPG fino a MIX_99.JPG

La cartella "MY_PICT" del CD-ROM LEGRIA fornito contiene mix di immagini d'esempio.

I pesi e le dimensioni sono approssimati. Salvo errori od omissioni.
Le informazioni fornite in questo manuale sono state verificate nel gennaio 2013 e sono soggette a modifiche senza preavviso.

Indice

A

Album Baby	95
All'estero, impiego della videocamera	188
Autoscatto	86

B

Bassa luminosità (modalità Scena speciale)	70
Batteria di backup incorporata ..	186
Bilanciamento del bianco	85

C

CameraAccess*	129
CANON IMAGE GATEWAY	125, 134

Caricamento di filmati	125, 132, 134
Cattura di immagini fisse/scene istantanee video da un filmato ..	94
Collegamento ad apparecchi esterni	106

Condensa	187
Controllo remoto+Streaming	129
Conversione di filmati al formato MP4	113

Copia delle registrazioni su una scheda di memoria*	110
--	-----

Correzione automatica della retroilluminazione	82
Cuffie	92

D

Data e ora	29
Decorazione	71
Disattivare le suonerie	159
Dissolvenze	80
Durata di registrazione	64

E

Eliminazione Registrazione	57, 59
Esposizione	81

F

Facebook	125
Filtri cinematografiche	67
Formato filmato (AVCHD/MP4)	38
Funzioni Wi-Fi*	126
Fuochi artificiali (modalità Scena speciale)	70
Fuso orario/Ora legale	31

G

Grandangolare	48
---------------------	----

I

Inizializzazione della memoria	31
IS intelligente	45
Istantanee video	76

L

Livello di registrazione audio	90
--------------------------------------	----

M

Manutenzione	187
Markers	155
Menu Altre impostazioni	37, 153
Menu Home	35
Messa a fuoco	83
Messaggi di errore	172
Mix di immagini	75
Modalità AUTO	41
Modalità Baby	66
Modalità cinema	67
Modalità di ripresa	38
Modalità P	71
Modalità Scena	68
Movie Uploader*	132, 133

* Solo **HFR48** / **HFR47** / **HFR46**

N

Neve (modalità Scena speciale) . . .	69
Nome della cartella	160
Numerazione dei file	160
Numero di serie	18

O

Otturatore lento autom.	154
---------------------------------	-----

P

Pacco batteria	
Carica del	19
Indicatore di carica residua	165
Informazioni batteria . . .	159, 165
Pannello Funzioni principali	38, 150
Pannello Modifica	152
Periodo tempo	100
Powered IS	78
Preregistrazione	84
Presentazione	103
Pulsante Modalità di ripresa	38

Q

Qualità video	62
-------------------------	----

R

Rapporto di formato di un televisore collegato (tipo TV)	156
Registrazione	
Filmati	41
Foto	46
Registrazione 50P	62
Registrazione doppia	65
Registrazione relay	65
Riduzione flicker	154
Riflettore (modalità Scena speciale)	70
Rilevamento del viso	78
Ripristina tutte le impostazioni della videocamera	170

Riproduzione

Registrazione	51, 55, 95
Risoluzione dei problemi	166
Risparmio energetico	45
Ritratto (modalità Scena speciale) . . .	69

S

Salvataggio della memoria*	119
Salvataggio delle registrazioni . . .	110
Trasferimento su computer	114
Utilizzando videoregistratori esterni	123
Scena notturna (modalità Scena speciale)	69
Scheda di memoria	25, 185
Schermo icone	162
Schermo LCD a sfioramento	23, 34
Schermo LCD dimmer	156
Schermo tattile le operazioni	34
Selezione della scena audio	89
Smart AUTO	43
Sottofondo musicale	97
Spaggia (modalità Scena speciale)	69
Sport (modalità Scena speciale)	69
Stabilizzatore d'immagine	77
Suddivisione delle scene	101
Suonerie di avviso	159

T	
Taglio delle scene	102
Telemacro	88
Teleobiettivo	48
Terminale AV OUT/ Ω	92, 105, 107
Terminale HDMI OUT	105, 106
Terminale USB	105, 108
Touch AE	81
Touch AF	83
Tramonto (modalità Scena speciale)	69

* Solo **HFR48** / **HFR47** / **HFR46**

Treppiede	184
V	
Velocità dei fotogrammi	87
Visualizzazione a distanza*	130
Volume	53

Y	
YouTube	125
Z	
Zoom	48
Velocità dello zoom	48
Zoom avanzato	48

COPY

Per l'assistenza riguardo al software PIXELA, contattate il Servizio Clienti di PIXELA (indicato sul retrocopertina della Guida introduttiva).

BELGIQUE

www.canon.be

Canon Belgium NV/SA

Berkenlaan 3, 1831 Diegem (Machelen) ☎ (02) 620 0197

DEUTSCHLAND

www.canon.de

Canon Deutschland GmbH

Europark Fichtenhain A10, D-47807 Krefeld

☎ Canon Helpdesk: 069 29993680

FRANCE

www.canon.fr

Canon France SAS, Canon Communication & Image

17, Quai du Président Paul Doumer, 92414 Courbevoie CEDEX

☎ (01) 70 48 05 00

ITALIA

www.canon.it

Canon Italia SpA, Consumer Imaging Marketing

Via Milano 8, San Donato Milanese, 20097 Milano

☎ (02) 824 81 📠 (02) 824 84 600

Supporto Clienti: 848 800 519 🌐 www.canon.it/Support/

LUXEMBOURG

www.canon.lu

Canon Luxembourg SA

Rue des joncs, 21, L-1818 Howald ☎ (352) 27 302 054

ÖSTERREICH

www.canon.at

Canon Austria GmbH

Oberlaaer Straße 233, A-1100 Wien ☎ 0810 0810 09 (zum Ortstarif)

SUISSE/SCHWEIZ

www.canon.ch

Canon (Schweiz) AG

Industriestrasse 12, CH-8305 Dietlikon ☎ 0848 833 838

КАЗАХСТАН

www.canon.kz

Представительство Canon CEE GmbH в Алматы

пр. Аль Фараби 5, БЦ "Нурлы тау", блок секция 1 «А»,
комната № 503, 050059 Алматы

☎ +7 (7272) 77 77 95 📠 +7 (7272) 77 77 95 / добавочный 102

РОССИЯ

www.canon.ru

ООО "Канон Ру" в Москве

109028, Москва, Серебряническая наб, 29, этаж 8

Бизнес-центр "Серебряный Город"

☎ +7 (495) 2585600 📠 +7 (495) 2585601 ✉ info@canon.ru

ООО "Канон Ру" в Санкт-Петербурге

191186, Санкт-Петербург, Волынский переулок, 3А, литер А,

Бизнес-центр "Северная Столица"

☎ +7 (812) 4495500 📠 +7 (812) 4495511 ✉ spb.info@canon.ru

УКРАЇНА

www.canon.com.ua

Представництво Canon CEE GmbH в Києві

вул. Мечникова, 2 (Літера А), 20 поверх, 01023 Київ

☎ +380 (44) 4902595 📠 +380 (44) 4902598 ✉ post@canon.ua