

HTC Wildfire

Guida utente

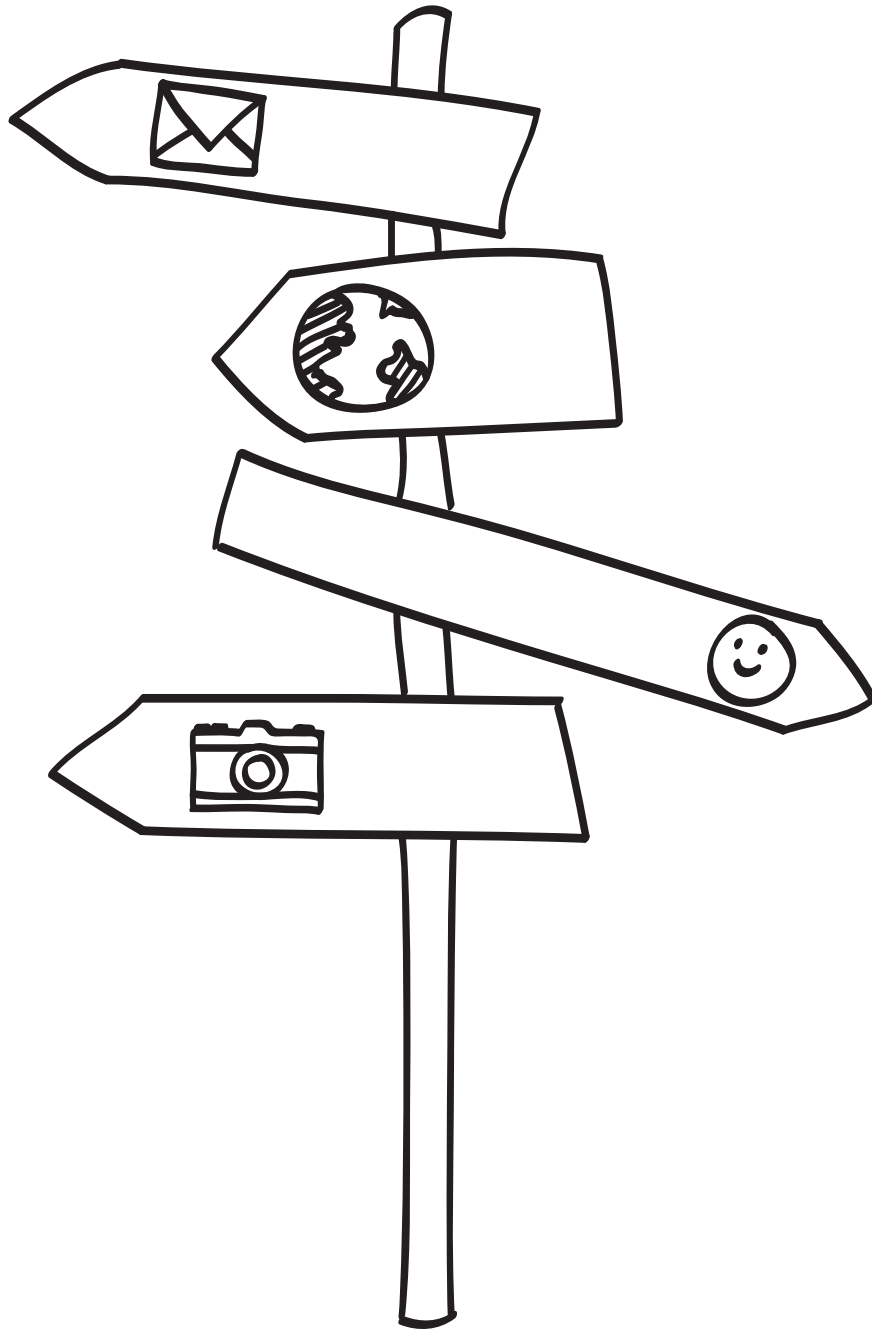

htc
quietly brilliant

Prima di usare il telefono, leggere quanto segue

Caricare la batteria

La batteria nel telefono non è ancora stata caricata. Mentre il telefono è in carica, è importante che non venga rimosso il pacco batteria. Facendo ciò si danneggia il telefono. Inoltre, non provare ad aprire il telefono. (Facendo ciò, verrà invalidata la garanzia.)

Scegliere il piano tariffario adeguato

Il telefono è in grado di usare in modo rapido molta della larghezza di banda Internet. Prima di usare il telefono, si consiglia di contattare l'operatore di telefonia mobile per ricevere informazioni sul costo dei dati. Se non si possiede un piano tariffario standard, i costi potrebbero aumentare sensibilmente. Passando a un tariffario di tipo flat si potrebbero ridurre i costi.

Informazioni sulle norme relative alla privacy

In alcuni paesi sono in vigore norme rigide relative a come e quando è possibile registrare le conversazioni telefoniche. Ad esempio, potrebbe essere necessario informare la persona con cui si sta parlando prima di avviare la registrazione. È una buona idea conoscere quali norme sono in vigore nel posto in cui si vive prima di usare la funzione di registrazione del telefono.

E per concludere, alcune parole importanti da parte del nostro team legale (LIMITAZIONE DEI DANNI)

Per quanto permesso dalle leggi applicabili, in nessun caso HTC o i suoi affiliati sono responsabili verso l'utente o terzi per qualsiasi danno indiretto, speciale, conseguente, incidentale o punitivo di qualsiasi genere, in contratto o controversia legale, incluso, ma non limitato a, lesioni, perdita di ricavi, perdita di rapporti, perdita di opportunità di lavoro, perdita di dati, e/o perdita di profitti, senza considerare la prevedibilità di quanto detto o se HTC o i suoi affiliati sono stati informati della possibilità del verificarsi di tali danni. E in nessun caso la responsabilità di HTC o dei suoi affiliati può essere superiore all'importo ricevuto dall'utente, senza considerare il sistema legale nel quale è stata intrapresa la causa dell'azione. Quanto sopra non limita i diritti statuari, che non possono essere in alcun modo essere declinati.

Si prega inoltre di leggere la Guida sulla sicurezza e sulle normative che si trova nella casella per avere informazioni sull'uso corretto del telefono, in modo da evitare lesioni e danni al telefono. Può consultare questa guida anche per avere informazioni di tipo normativo relative al suo telefono.

Per aggiornamenti software e altre risorse utili per il telefono, andare sul nostro sito web di supporto www.htc.com/support.

Marchi e copyright

Copyright © 2010 HTC Corporation. Tutti i diritti riservati.

Il logo HTC, il logo HTC semi-brillante, HTC Wildfire, HTC Sense, Footprints, HTC Sync, e HTC Care sono marchi e/o marchi di servizio della HTC Corporation.

Copyright © 2010 Google Inc. Utilizzato su autorizzazione.

Google, il logo Google, Android, Google Search, Google Maps, Gmail, YouTube, Android Market, e Google Talk sono marchi di Google Inc.

Google, il logo Google e Google Maps sono marchi di Google, Inc. TeleAtlas® Map Data ©2010. Street View Images ©2010 Google.

Microsoft, Windows, Windows XP, Windows Vista, Word, Excel, PowerPoint e Outlook sono marchi registrati o marchi di Microsoft Corporation negli Stati Uniti e/o in altri paesi.

Bluetooth e il logo Bluetooth sono marchi registrati di proprietà di Bluetooth SIG, Inc.

Wi-Fi è un marchio registrato di Wireless Fidelity Alliance, Inc.

microSD è un marchio di SD Card Association.

Java, J2ME e tutti gli altri marchi basati su Java sono marchi o marchi registrati di Sun Microsystems, Inc. negli Stati Uniti e negli altri paesi.

Facebook è un marchio di Facebook, Inc.

Twitter è un marchio registrato di Twitter, Inc., ed è usato in licenza.

Flickr è un marchio di Yahoo! Inc.

Concesso in licenza da QUALCOMM Incorporated con uno o più dei seguenti brevetti:

4.901.307 5.490.165 5.056.109 5.504.773 5.101.501 5.778.338 5.506.865 5.109.390 5.511.073
5.228.054 5.535.239 5.710.784 5.267.261 5.544.196 5.267.262 5.568.483 5.337.338 5.659.569
5.600.754 5.414.796 5.657.420 5.416.797

Ogni altra denominazione di società, prodotti e servizi citata nel presente documento è un marchio, marchio registrato o marchio di servizio di proprietà dei legittimi proprietari.

HTC non è responsabile di errori tecnici o editoriali o di eventuali omissioni contenute nel presente documento e non è inoltre da ritenersi responsabile di eventuali danni incidentali o consequenziali che dovessero verificarsi a seguito della fornitura dei materiali. Le informazioni sono fornite "così come date" senza alcuna garanzia di alcun tipo e sono soggette a modifiche senza alcun obbligo di preavviso. HTC si riserva anche il diritto di modificare il contenuto del presente documento, in qualsiasi momento e senza alcun preavviso.

Non è permesso riprodurre o trasmettere nessuna parte del presente documento, in qualsiasi forma o con qualsiasi mezzo, elettronico o meccanico, comprese la fotocopiatura, la registrazione o l'archiviazione in un sistema di recupero, oppure la traduzione in altre lingue, senza aver prima ricevuto l'autorizzazione scritta da parte di HTC.

Convenzioni utilizzate nella presente guida

Nella presente guida utente, vengono utilizzati i seguenti simboli per indicare informazioni utili e importanti:



Questa è una nota. Spesso una nota contiene informazioni aggiuntivi, come ad esempio cosa accade nel telefono quando si decide di compiere ovvero di non compiere una certa azione. Una nota fornisce anche informazioni che possono essere applicabili solo ad alcune situazioni.



Questo è un suggerimento. Un suggerimento offre un modo alternativo per eseguire un passo o una procedura particolare, oppure informa in merito a un'opzione che potrebbe essere utile.



Questo indica che qualcosa è molto importante. Un'informazione importante è qualcosa di cui si ha bisogno per poter completare una certa attività o per far funzionare correttamente una funzione del telefono.



Questo fornisce informazioni sulle precauzioni di sicurezza, ovvero, informazioni di cui si ha bisogno per prevenire problemi potenziali quando si utilizza il telefono.

Contenuti

Impostazioni di base	10
Contenuto della confezione	10
Il telefono	10
Coperchio posteriore	12
Scheda SIM	13
Batteria	14
Scheda di memoria	16
Per iniziare	17
Accendere o spegnere il telefono	17
Inserire il PIN	17
Configurare il telefono per la prima volta	18
Schermata Home	19
Modalità Sleep	20
Stato e notifiche	21
Aprire il pannello delle notifiche	23
Movimenti del dito	24
Usare la trackball ottica per interagire con lo schermo touch	25
Regolare il volume	27
Collegare il telefono a un computer	28
Copiare i file nella o dalla scheda di memoria	29
Cercare nel telefono e nel web	29
Personalizzazione	31
Cambiare la suoneria	31
Personalizzare il telefono con i profili	31
Cambiare lo sfondo	33
Personalizzare la schermata Home con i widget	33
Aggiungere icone delle applicazioni e altri collegamenti nella schermata Home	35
Aggiungere cartelle alla schermata Home	36
Riorganizzare e rimuovere widget e icone dalla schermata Home	37
Chiamate	38
Effettuare chiamate	38
Ricevere le chiamate	41

HTC Caller ID	42
Utilizzo delle opzioni chiamata	42
Uso della cronologia chiamate	44
Servizi chiamata	46
Attivare o disattivare la modalità aereo	46

Persone **47**

Informazioni su Persone	47
Metodi per inserire i contatti nel telefono	47
Trasferire i contatti dal vecchio telefono	48
Schermata Persone	49
Gruppi di contatti	54
Informazioni contatto e conversazioni	56
Widget Persone	58

Tastiera **60**

Utilizzo della tastiera orizzontale sullo schermo	60
Digitare parole con testo predittivo	62
Regolare le impostazioni Immissione tocco	63

Messaggi **64**

Informazioni su Messaggi	64
Inviare un SMS	64
Inviare un MMS	65
Recuperare la bozza di un messaggio	67
Visualizzare e rispondere a un messaggio	67
Gestire messaggi e conversazioni	69
Impostare le opzioni del messaggio	70

Account e sincronizzazione **72**

Sincronizzazione con account online	72
Informazioni su HTC Sync	74

Sociale **75**

Informazioni su Facebook per HTC Sense	75
Uso di Friend Stream	76
Tweet sul telefono	78
Chattare in Google Talk	80

E-mail 83

Uso di Gmail	83
Utilizzo della posta	88

Calendario 95

Informazioni sul Calendario	95
Creare un evento del calendario	95
Cambiare le viste del calendario	97
Visualizzare, modificare o eliminare un evento	98
Promemoria eventi del calendario	99
Visualizza e sincronizzare i calendari	100
Cambiare le impostazioni del calendario	101
Inviare un vCalendar	102
Informazioni sul widget Calendario	102

Orologio e Meteo 103

Informazioni sul widget HTC Orologio	103
Informazioni sull'applicazione Orologio	103
Usare l'Orologio da scrivania	104
Usare l'Orologio	105
Impostare la sveglia	106
Controllare il meteo	108
Informazioni sul widget Meteo	109

Connessioni Internet 110

Connessione dati	110
Wi-Fi	111
Usare i widget per Connessione dati e Wi-Fi	112
Collegamento a una rete virtuale privata (VPN)	113
Utilizzo del telefono come modem (tethering)	114

Browser web 115

Utilizzo del browser web del telefono	115
Copiare testo, cercare informazioni, e condividere	119
Visualizzare i segnalibri e le pagine visualizzate in precedenza	121
Impostare le opzioni del browser	122

Bluetooth **123**

Impostazioni di base del Bluetooth	123
Collegare un auricolare Bluetooth o kit per automobili	123
Scollegare o disaccoppiare da un dispositivo Bluetooth	124
Inviare le informazioni usando il Bluetooth	125
Ricevere le informazioni usando il Bluetooth	126

Fotocamera **129**

Impostazioni di base della fotocamera	129
Messa a fuoco automatica	130
Zoom	130
Scattare una foto	131
Registrazione un video	132
Impostazioni della fotocamera	132

Galleria **134**

Informazioni sull'applicazione Galleria	134
Selezionare un album	134
Visualizzare le foto e i video	135
Modificare le foto	137
Inviare le foto e i video	138
Condividere le foto e i video sul web	139
Visualizzare le foto nei social network	141

Musica **142**

Riprodurre musica	142
Scorrere la musica nella Raccolta	143
Creare una playlist	143
Impostare un brano come suoneria	144
Inviare la musica usando il Bluetooth	146
Informazioni sul widget Musica	146

Mappe e posizione **147**

Attivare i servizi di localizzazione	147
Google Maps	147
HTC Footprints	155

Altre applicazioni	158
Guardare i video su YouTube	158
Visualizzare un PDF	159
Visualizzare documenti, presentazioni e fogli di calcolo	160
Seguire i propri titoli azionari	161
Usare la Radio FM	162
Registrazione la propria voce	164
Leggere i feed notizie	165
Usare il flash	167
Trovare e installare applicazioni da Android Market	168
Condividere giochi e applicazioni	170
Protezione	172
Proteggere la scheda SIM con un PIN	172
Proteggere il telefono con una sequenza di sblocco dello schermo	173
Impostazioni	174
Impostazioni sul telefono	174
Cambiare le impostazioni di visualizzazione	175
Cambiare le impostazioni audio	176
Cambiare la lingua del telefono	177
Ottimizzare la durata della batteria	178
Gestire la memoria	179
Controllare le informazioni relative al telefono	180
Aggiornamento e ripristino	181
Aggiornare il software del telefono	181
Riavviare o ripristinare il telefono ai predefiniti di fabbrica	182
Specifiche	183
Indice	184

Impostazioni di base

Contenuto della confezione

All'interno della confezione sono presenti i seguenti componenti.

- Telefono
- Batteria (preinstallata)
- Scheda microSD (preinstallata)
- Cavo USB
- Auricolare stereo da 3,5 mm
- Adattatore di alimentazione
- Cavo si alimentazione
- Guida rapida all'avvio
- Guida sulla sicurezza e sulla normativa

Il telefono

Pannello frontale

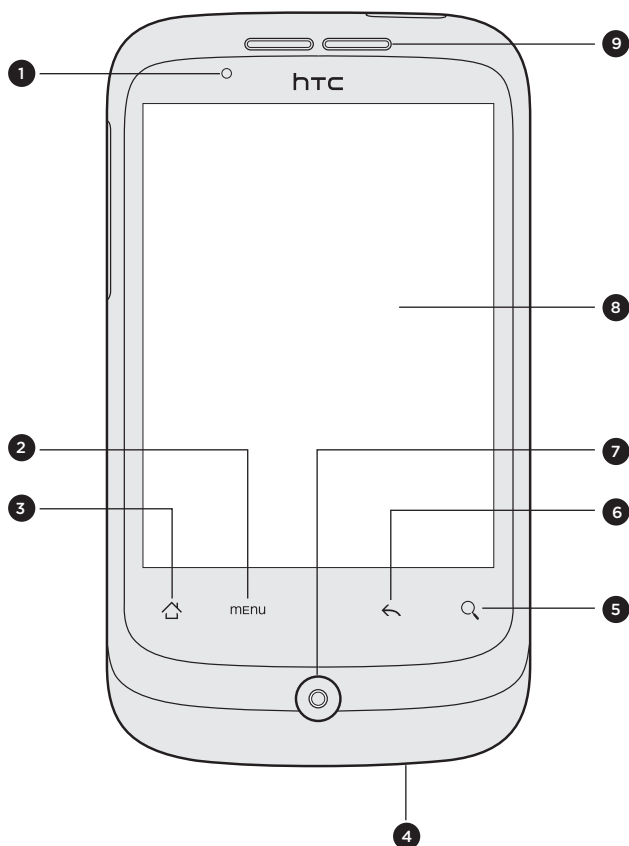

1	LED di notifica
2	MENU
3	HOME
4	Microfono
5	CERCA
6	INDIETRO
7	Trackball ottica
8	Schermo sensibile al tocco
9	Ricevitore

Pannello superiore

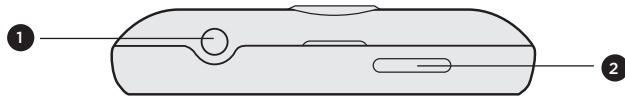

1 Jack audio da 3,5 mm

2 ACCENSIONE

Pannello sinistro

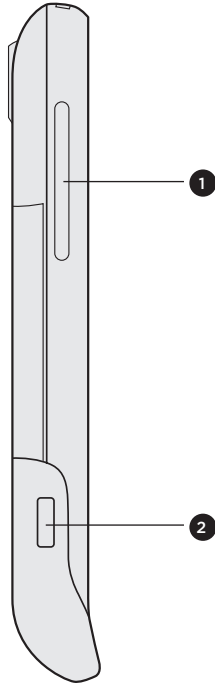

1 VOLUME SU/GIÙ

2 Connettore USB

Pannello posteriore

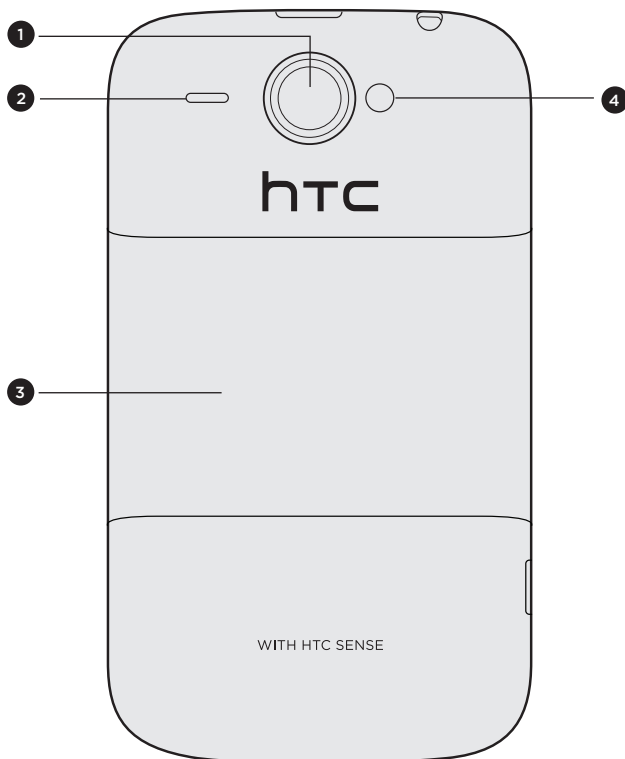

1 Fotocamera da 5 megapixel

2 Altoparlante

3 Coperchio posteriore

4 LED flash

Coperchio posteriore

Rimuovere il coperchio posteriore

Rimuovere il coperchio posteriore per accedere all'alloggiamento della batteria, lo slot della scheda SIM, e allo slot della scheda di memoria.

1. Con il telefono spento, tenerlo saldamente rivolto verso il basso.
2. Utilizzando il pollice o il dito, sollevare il coperchio posteriore utilizzando la piccola apertura sulla parte superiore del telefono.

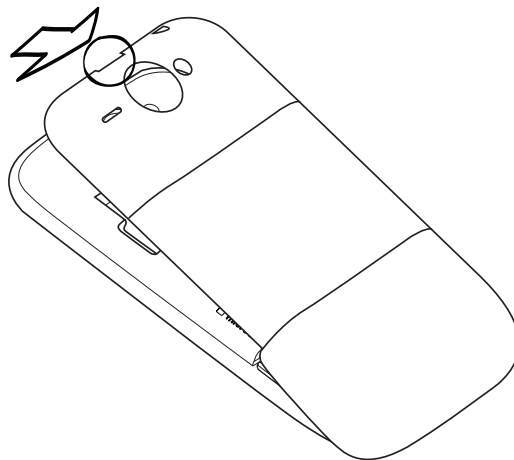

Riposizionare il coperchio posteriore

1. Posizionare il telefono sul lato inferiore del coperchio posteriore.
2. Per chiudere il coperchio posteriore, premere i lati e la parte superiore del coperchio verso il telefono. Quando il coperchio si blocca in posizione viene emesso un clic.

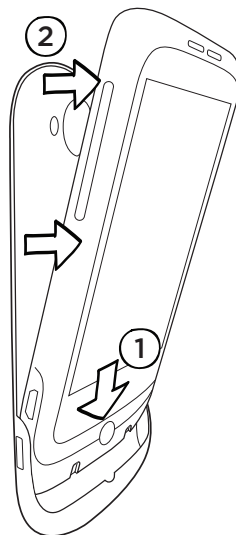

Scheda SIM

La scheda SIM contiene il numero di telefono, i dettagli del servizio e la memoria rubrica/messaggi. Il telefono supporta entrambe le schede SIM da 1,8 V e 3 V.



Alcune schede SIM esistenti potrebbero non funzionare con il telefono. Per la sostituzione della scheda SIM è necessario contattare l'operatore di telefonia mobile. Questo servizio potrebbe essere a pagamento.

Inserire la scheda SIM

1. Rimuovere il coperchio posteriore.
Vedere "Rimuovere il coperchio posteriore".
2. Rimuovere la batteria.
Vedere "Batteria".
3. Inserire la scheda SIM con i contatti dorati rivolti verso il basso e l'angolo tagliato rivolto verso fuori l'alloggiamento della scheda.

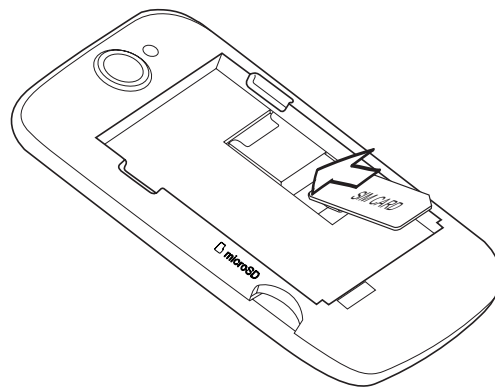

3. Inserire completamente la scheda SIM.

Rimuovere la scheda SIM

1. Rimuovere il coperchio posteriore.
Vedere "Rimuovere il coperchio posteriore".
2. Rimuovere la batteria.
Vedere "Batteria".
3. Tenere premuta la linguetta posta sul lato anteriore dello slot della scheda SIM. Quindi premere la scheda SIM dalla parte posteriore dello slot.

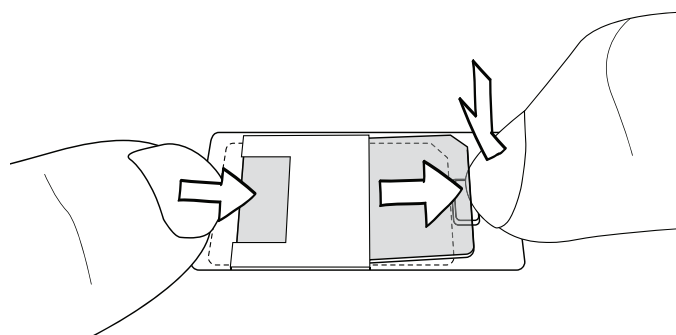

Batteria

Il telefono viene fornito con una batteria ricaricabile agli ioni di litio e supporta l'utilizzo solo di batterie e accessori originali specificati dal produttore. Le prestazioni della batteria dipendono da molti fattori, tra cui la configurazione della rete, l'intensità del segnale, la temperatura dell'ambiente in cui si utilizza il telefono, le funzioni e/o le impostazioni selezionate e utilizzate, gli elementi associati alle porte collegate nonché dai programmi vocali, di dati e di altro tipo in uso.

Rimuovere la pellicola dalla batteria

Quando il telefono viene estratto dalla confezione e viene rimosso il coperchio posteriore per la prima volta, la batteria al suo interno è protetta da una pellicola. Sollevare la linguetta superiore della pellicola per rilasciare la batteria. Assicurarsi di aver rimosso la pellicola prima di riposizionare la batteria.

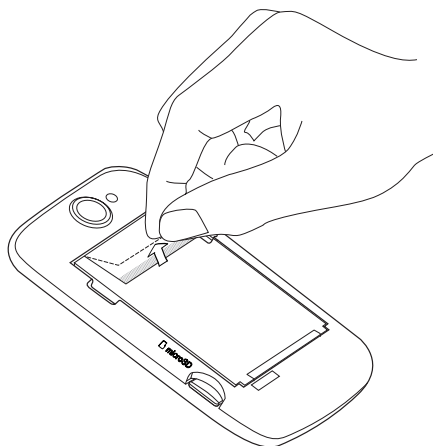

Inserire la batteria

Allineare i contatti dorati della batteria con i connettori all'interno dello slot della batteria. Quindi premere delicatamente la batteria in posizione.

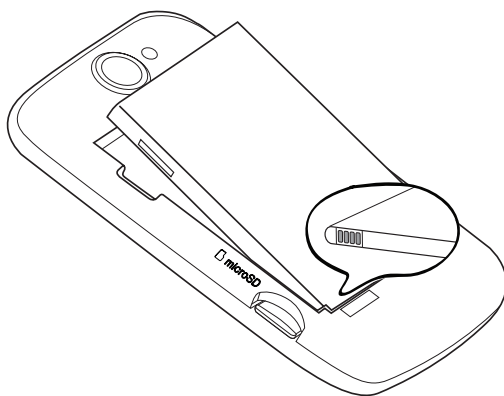

Rimuovere la batteria

Sollevare la batteria tramite la piccola apertura posta sul lato sinistro dell'alloggiamento della batteria.

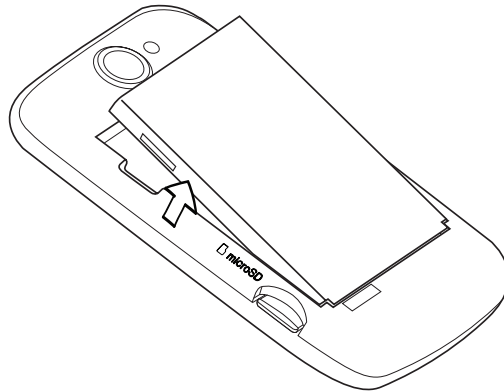

Caricare la batteria

La batteria è parzialmente carica al momento della spedizione. Prima di accendere e iniziare a usare il telefono, si consiglia di caricare la batteria. Alcune batterie danno il meglio di sé solo dopo alcuni cicli completi di carica/scarica.



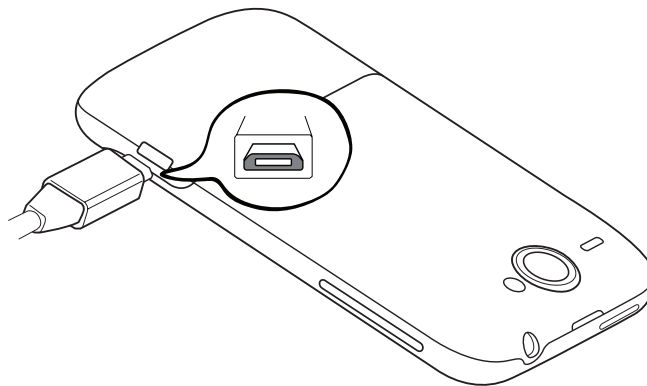

- Per caricare la batteria, è necessario utilizzare solo l'adattatore di alimentazione e il cavo USB di sincronizzazione forniti con il telefono.
- Non rimuovere la batteria del telefono durante la procedura di ricarica utilizzando l'adattatore di alimentazione o un caricatore da auto.

1. Collegare il cavo di alimentazione all'adattatore.
2. Collegare l'adattatore di alimentazione al connettore USB sul lato sinistro del telefono.



3. Collegare l'adattatore di alimentazione alla presa elettrica per avviare la carica della batteria.

Durante la carica la batteria, il LED di notifica diventa di colore rosso fisso per indicare che è in corso il processo di ricarica. La luce diventa verde fissa una volta caricato completamente il telefono.

Quando batteria viene caricata mentre il telefono è acceso, nella barra di stato della schermata Home viene visualizzata l'icona della batteria in ricarica (). Una volta caricata la batteria, nella barra di stato della schermata viene visualizzata l'icona della batteria carica ().



Come precauzione di sicurezza, la batteria interrompe la ricarica in caso di surriscaldamento.

Scheda di memoria

È possibile usare una scheda microSD per salvare foto, video, e musica. La scheda microSD è già inserita nel telefono.

Inserire la scheda di memoria

1. Rimuovere il coperchio posteriore.
Vedere “Rimuovere il coperchio posteriore”.
2. Inserire la scheda microSD nello slot con i contatti dorati rivolti verso il basso inserendola completamente.

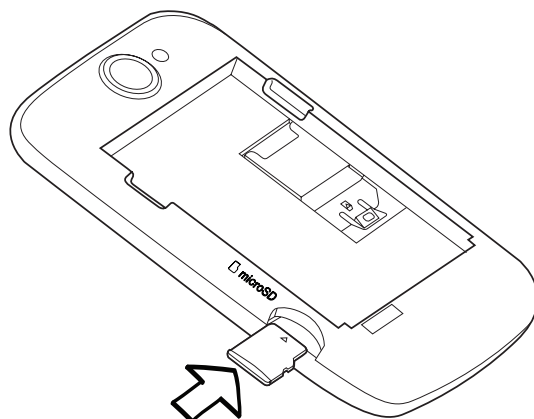

Rimuovere la scheda di memoria

1. Rimuovere il coperchio posteriore.
Vedere “Rimuovere il coperchio posteriore”.
2. Rimuovere la scheda di memoria dallo slot.

Rimuovere la scheda di memoria quando il telefono è acceso

Per rimuovere la scheda di memoria quando il telefono è acceso, è innanzitutto necessario disinstallare la scheda di memoria per evitare di rovinare o danneggiare i file nella scheda di memoria.

1. Nella schermata Home, premere MENU, quindi toccare **Impostazioni**.
2. Scorrere verso il basso dello schermo, quindi toccare **Scheda SD e memoria telefono**.
3. Toccare **Smonta scheda SD**.
4. Rimuovere la scheda di memoria seguendo le procedure in “Rimuovere la scheda di memoria.”

Per iniziare

Accendere o spegnere il telefono

Accendere il telefono

Premere il pulsante ACCENSIONE. Semplice.



Quando il telefono viene acceso per la prima volta, è necessario configurarlo. Andare su “Configurare il telefono per la prima volta” per conoscere come procedere.

Spegnere il telefono

1. Se il display è disattivo, premere il pulsante ACCENSIONE per riattivarlo.
2. Sbloccare lo schermo se il Blocco schermo è disattivo. Vedere “Sbloccare il telefono” in questo capitolo.
3. Tenere premuto il pulsante ACCENSIONE per alcuni secondi.
4. Quando viene visualizzato il menu Opzioni telefono, toccare **Spegni**, quindi toccare **OK**.

Inserire il PIN

Molte schede SIM sono fornite con un PIN (Personal Identification Number) impostato dall'operatore di telefonia mobile. Se viene chiesto il PIN, inserirlo e toccare **OK**.

Per conoscere come attivare, disattivare, o cambiare il PIN, vedere “Proteggere la scheda SIM con un PIN” nel capitolo Protezione.



Se viene immesso un PIN errato per tre volte, la scheda SIM si blocca. Nessun problema. È sufficiente contattare l'operatore di telefonia mobile e richiedere il PUK (PIN Unblocking Key).

Configurare il telefono per la prima volta

Quando si accende il telefono per la prima volta, è possibile configurare gli account e-mail e i social network preferiti come Facebook® e Twitter™. È anche possibile trasferire in modo semplice i contatti e gli altri dati dal telefono vecchio al nuovo telefono. È sufficiente seguire le istruzioni su schermo. È possibile scegliere di ignorare una qualsiasi fase della configurazione e di eseguirla in un secondo momento.



Se ancora non è stata inserita la SIM, il telefono mostrerà come installarla. Spegnerlo e inserire la scheda SIM. Quindi accenderlo nuovamente per avviare la configurazione.

1. Scegliere la lingua e toccare **Avanti**.

Il telefono configura automaticamente le connessioni GPRS/3G, MMS, e WAP.

2. Per i suggerimenti su come usare la tastiera su schermo, seguire l'esercitazione. In caso contrario, toccare **Ignora**.
3. Nella schermata Connessione Internet, scegliere come si desidera eseguire la connessione a Internet, quindi toccare **Avanti**.
4. Se è disponibile il Wi-Fi, toccare **Avanti** e scegliere la rete wireless a cui connettersi. Se invece si desidera eseguire la configurazione in un secondo momento, è sufficiente deselezionare la casella di controllo **Connetti a rete Wi-Fi**.
5. Le funzioni come Orologio e Meteo richiedono le informazioni sulla posizione. Nonostante ciò la privacy dell'utente viene tenuta molto in considerazione. Pertanto, nella schermata Usa localizzazione Google, è possibile scegliere se consentire o meno la raccolta di queste informazioni. Una volta deselezionate o selezionate le due caselle di controllo, toccare **Avanti**.



L'operatore di telefonia mobile potrebbe applicare costi aggiuntivi per i servizi basati sulla localizzazione. Non vi preoccupate. È possibile attivare o disattivare i servizi tramite le impostazioni **Posizione e Privacy** del telefono.

6. Scegliere il tipo di account e-mail da configurare e seguire le istruzioni su schermo.

Assicurarsi di aver registrato un account Google. Toccare Account Google > Avanti > Accedi.

È anche possibile configurare account POP3 e Microsoft Exchange ActiveSync, o ignorare per eseguire la configurazione in un secondo momento. Per conoscere come configurare questi account, vedere i capitoli Account e sincronizzazione e E-mail.

7. Scegliere il tipo di account di social network (ad esempio Facebook o Twitter) a cui accedere dal telefono e seguire le istruzioni su schermo. Oppure ignorare la procedura per eseguirla in un secondo momento.
8. La schermata finale mostra dove è possibile ottenere maggiori informazioni sull'uso del telefono. Toccare **Fine**.

Schermata Home

La schermata Home è dove è possibile rendere personale il telefono. È dotata di un widget orologio meteo che mostra la l'ora e il meteo della località attuale. Inoltre è possibile aggiungere le applicazioni preferite, collegamenti, cartelle e widget che possibile usare con semplice tocco.

Per conoscer come procedere, vedere il capitolo Personalizzazione.

Schermata Home estesa

Nel momento in cui si iniziano a svolgere delle attività con il telefono, è possibile che una sola schermata Home non sia sufficiente. Nessun problema. È sufficiente scorrere il dito orizzontalmente verso sinistra o destra per scoprire altro spazio dove aggiungere icone, widget e altro. Premere HOME per tornare alla schermata Home principale.



Sono disponibili un massimo di sei schermate. Dovrebbero essere sufficienti.

Usare la vista generale

Per passare direttamente alla schermata desiderata, pizzicare lo schermo per visualizzare la schermata generale. Vengono così visualizzate le miniature delle sette schermate Home. È sufficiente toccare la schermata desiderata per visualizzarla subito.



Nella schermata Home principale, è possibile premere HOME per mostrare la vista generale.

Modalità Sleep

La modalità Sleep consente di risparmiare la carica della batteria ponendo il telefono in uno stato di basso consumo mentre lo schermo è disattivo. Consente anche di non premere involontariamente i pulsanti quando il telefono viene riposto in tasca o nella borsa. Tuttavia sarà ancora possibile ricevere i messaggi e le chiamate.



Per cambiare il ritardo prima che lo schermo si spenga, vedere 'Regolare l'ora prima che lo schermo si spenga' nel capitolo Impostazioni.

Passare alla modalità Sleep

Premere velocemente il pulsante ACCENSIONE per disattivare il display e passare il telefono alla modalità Sleep. Il telefono passa automaticamente alla modalità Sleep anche quando non viene usato per un dato periodo di tempo.

Uscire dalla modalità Sleep

Il telefono esce automaticamente dalla modalità sleep quando si riceve una chiamata. Per uscire manualmente dalla modalità, premere il pulsante ACCENSIONE. Sarà necessario sbloccare lo schermo.

Sbloccare il telefono

Premere la barra per bloccare lo schermo, quindi scorrere il dito verso il basso per sbloccare lo schermo o rispondere alla chiamata in arrivo.



Se è stata impostata una sequenza di sblocco dello schermo, sarà necessario disegnarla sullo schermo. Per conoscere come creare e attivare una sequenza di sblocco dello schermo, vedere "Proteggere il telefono con una sequenza di sblocco dello schermo" nel capitolo Protezione.

Stato e notifiche

Icone di stato

È possibile avere informazioni sul telefono controllando le icone nella barra di stato. Ecco cosa indica ciascuna icona:



 GPRS connesso	 Sincronizzazione dati
 GPRS in uso	 Intensità segnale
 EDGE connesso	 Roaming
 EDGE in uso	 Nessun segnale
 3G connesso	 Nessuna scheda SIM installata
 3G in uso	 Modalità vibrazione
 HSDPA connesso	 L'altoparlante del telefono è disattivato
 HSDPA in uso	 Il microfono del telefono è disattivato
 Connesso a una rete Wi-Fi	 La batteria è scarica (10% rimasto)
 Bluetooth attivo	 La batteria è quasi scarica (20% rimasto)
 Connesso a un dispositivo Bluetooth	 La batteria è carica
 Modalità aereo	 Ricarica della batteria in corso
 Sveglia attivata	 Auricolare con microfono e cavo collegato
 Altoparlante del telefono acceso	 Auricolare con cavo collegato

Icone di notifica

Una vita piena è sinonimo di telefono molto usato. Le icone di notifica nella barra di stato rendono più semplice avere in primo piano messaggi, eventi del calendario e allarmi. Ecco cosa indica ciascuna icona:



 Nuovo messaggio Gmail	 Chiamata in corso
 Nuovo messaggio e-mail Microsoft Exchange ActiveSync o POP3/IMAP	 Chiamata senza risposta
 Nuovo SMS/MMS	 Chiamata in attesa
 Problema con la consegna di un SMS/MMS	 Trasferimento di chiamata attivo
 Nuovo messaggio istantaneo di Google Talk	 La bussola deve essere orientata
 Nuovo messaggio in segreteria	 Caricamento dei dati (animato)
 Evento imminente	 Scaricamento dei dati (animato)
 Canzone in corso di riproduzione	 In attesa di caricamento
 Notifiche generali (ad esempio, telefono collegato al computer tramite il cavo USB.)	 Applicazione Android Market scaricata e installata
 Spazio insufficiente nella scheda di memoria	 Aggiornamenti disponibili per l'applicazione scaricata da Android Market
 Wi-Fi attivo e reti wireless disponibili	 Rimozione sicura della scheda di memoria o scheda di memoria pronta
 Sincronizzazione dati o connesso a HTC Sync	 Nessuna scheda di memoria installata nel telefono
 Nuovo tweet	 Altre notifiche (non visualizzate)
 Applicazione Radio FM in uso	

LED di notifica

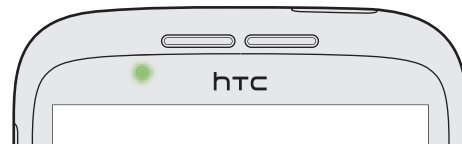

Il LED di notifica mostra una:

- Luce verde fissa quando il telefono è collegato all'adattatore di alimentazione o al computer e la batteria è completamente carica.
- Luce verde lampeggiante quando sono presenti notifiche in sospeso.
- Luce rossa fissa durante la procedura di carica della batteria.
- Luce rossa lampeggiante quando la batteria è quasi scarica.

Aprire il pannello delle notifiche

Quando si riceve una nuova notifica, è possibile aprire il pannello delle Notifiche per visualizzare il messaggio, il promemoria o la notifica dell'evento.

Tenere premuta la barra di stato, quindi scorrere il dito verso il basso per aprire il pannello Notifiche.



Se sono presenti numerose notifiche, è possibile scorrere verso la parte inferiore dello schermo per visualizzarle tutte.



È possibile aprire il pannello Notifiche nella schermata Home premendo MENU e toccando Notifiche.

Chiudere il pannello delle notifiche

Tenere premuta la barra inferiore del pannello Notifiche, quindi scorrere il dito verso la parte superiore dello schermo. Oppure premere INDIETRO.

Movimenti del dito

Toccare	Quando si desidera immettere dati utilizzando la tastiera, selezionare gli elementi sullo schermo, ad esempio le icone di applicazioni e impostazioni, oppure premere i pulsanti sullo schermo semplicemente toccandoli con il dito.
Tenere premuto	Per aprire le opzioni disponibili per un elemento (ad esempio un contatto o un collegamento in una pagina web) è sufficiente toccare e tenere premuto l'elemento.
Scivolamento o scorrimento	Scivolare o scorrere significa trascinare velocemente il dito in verticale o in orizzontale lungo lo schermo o sulla trackball ottica.
Trascinamento	Tenere premuto il dito facendo un po' di pressione prima di iniziare a trascinare. Durante il trascinamento, rilasciare il dito solo dopo aver raggiunto la posizione di destinazione.
Scorrimento rapido	Lo scorrimento rapido dello schermo è simile allo scorrimento, per eseguirlo è necessario scorrere il dito con un movimento rapido e leggero. Il movimento del dito è sempre in direzione verticale, ad esempio quando si scorre tra i contatti o un elenco messaggi.
Ruota	In quasi tutte le schermate è possibile cambiare automaticamente l'orientamento da verticale in orizzontale ruotando il telefono lateralmente. Durante l'immissione di testo, è possibile ruotare il telefono lateralmente per visualizzare una tastiera più grande.
Pizzicare	In alcune applicazioni, come Galleria o il browser web, è possibile "pizzicare" lo schermo utilizzando 2 dita (ad esempio, indice e pollice) per eseguire lo zoom avanti o indietro durante la visualizzazione di immagini o pagine Web.

Usare la trackball ottica per interagire con lo schermo touch

Oltre che utilizzando i movimenti delle dita sullo schermo touch, è possibile usare la trackball ottica per interagire con lo schermo touch del telefono.

Assicurarsi di posizionare il dito sulla trackball ottica (coprendola completamente), quindi scorrere il dito sulla trackball.

Esplorare la schermata Home

Per passare ad una schermata Home estesa sulla destra, scorrere il dito verso destra sulla trackball ottica. Scorrere il dito verso sinistra per passare ad una schermata Home estesa che si trova sulla sinistra.

Selezionare un elemento sullo schermo

In molte schermate, scorrere il dito verso sinistra, destra, l'alto o il basso, in relazione alla direzione scelta. Ad esempio, per selezionare (evidenziare) un elemento precedente, scorrere il dito verso l'alto. Premere la trackball ottica per aprire l'elemento.

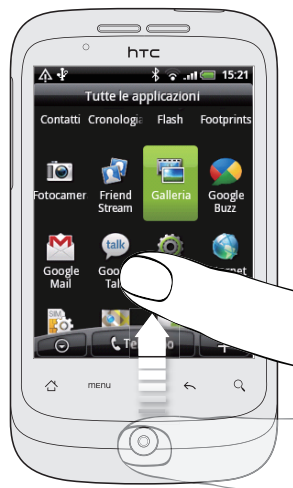

Selezionare una scheda

Per le schermate che contengono delle schede nella parte inferiore, scorrere il dito verso sinistra o destra per scegliere una scheda.



Spostare il cursore durante l'inserimento del testo

Per andare avanti o indietro di un carattere in una parola, scorrere il dito verso sinistra o destra. Scorrere il dito verso l'alto o il basso per passare alla riga di testo superiore o inferiore.

Selezionare un collegamento in una pagina web

1. Scorrere il dito verso il basso per andare al collegamento successivo nella pagina web.
2. Una volta selezionato il collegamento, premere la trackball ottica per aprirlo.





Regolare il volume

La regolazione del volume della suoneria cambia il livello del volume della suoneria del telefono, mentre la regolazione del volume applicazioni multimediali cambia il livello del volume delle notifiche audio e della riproduzione di brani musicali o video.

Regolare il volume della suoneria



Per passare velocemente il telefono alla modalità silenziosa, tenere premuto il pulsante ACCENSIONE, quindi toccare **Modalità silenziosa** nel menu delle opzioni.

- Premere i pulsanti VOLUME SU o VOLUME GIÙ nel pannello sinistro del telefono per regolare il volume della suoneria sul livello desiderato. Nello schermo viene visualizzata la finestra Volume suoneria con i livelli del volume.
- Quando il livello del volume della suoneria è minimo (Modalità silenziosa), premere una volta VOLUME GIÙ per impostare la modalità vibrazione per il telefono. Il telefono vibra e nella barra di stato viene visualizzata l'icona della modalità vibrazione ().
- In modalità Vibrazione, premere VOLUME SU una volta per passare alla modalità silenziosa. Nella barra di stato viene visualizzata l'icona relativa all'altoparlante disattivato ().

Regolare il volume delle applicazioni multimediali

Durante la riproduzione di un brano musicale o la visione di un video, premere i pulsanti VOLUME SU o VOLUME GIÙ sul pannello sinistro del telefono per regolare il volume delle applicazioni multimediali. Sullo schermo viene visualizzata la finestra Volume musica/video con il livello del volume.

È possibile regolare il volume delle applicazioni multimediali anche dalla schermata Impostazioni.

1. Dalla schermata Home, premere MENU, quindi toccare **Impostazioni > Toni e display > Volume app. multimediali**.
2. Quando viene visualizzata la finestra Volume app. multimediali, trascinare il dispositivo di scorrimento verso sinistra per ridurre il volume oppure verso destra per aumentare il volume.
3. Toccare OK per chiudere la finestra.

Regolare il volume del ricevitore per le chiamate

Durante una chiamata, premere il pulsante VOLUME SU o VOLUME GIÙ.

Collegare il telefono a un computer

Tutte le volte che viene collegato il telefono al computer utilizzando il cavo USB, viene visualizzata la schermata Connetti a PC che consente di scegliere il tipo di collegamento USB. Scegliere tra le opzioni disponibili, quindi toccare **Fine**:

Solo carica	Selezionare questa opzione se si desidera solo caricare la batteria mentre il telefono è collegato al computer.
Unità disco	Questa modalità è disponibile solo quando viene installata una scheda microSD nel telefono. Selezionare questa modalità per copiare i file tra la scheda di memoria del telefono e il computer. Per ulteriori informazioni, vedere “Copiare i file nella o dalla scheda di memoria” in questo capitolo. Quando viene attivata la modalità Unità disco mentre il telefono è collegato al computer, non sarà possibile eseguire applicazioni che utilizzando la scheda di memoria, ad esempio Musica o Galleria.
Condivisione rete mobile	Quando non si dispone di una connessione Internet sul computer, è possibile selezionare questa modalità per condividere la connessione dati del telefono con il computer. Per ulteriori informazioni, vedere “Utilizzo del telefono come modem (tethering)” nel capitolo Connessioni Internet.

È possibile cambiare il tipo di connessione USB in qualsiasi momento, senza dover disconnettere e riconnettere il telefono. Aprire il pannello delle Notifiche, quindi toccare la notifica che mostra “Selezionare per cambiare il tipo di connessione USB” per aprire nuovamente la schermata Connetti a PC.



Per cambiare il tipo di connessione predefinito o per scegliere tra mostrare e nascondere la schermata Connetti a PC, premere MENU dalla schermata Home, quindi toccare **Impostazioni > Connetti a PC**.

Copiare i file nella o dalla scheda di memoria

È possibile copiare la musica, foto, e altri file direttamente nella scheda di memoria del telefono.

1. Collegare il telefono al computer utilizzando il cavo USB fornito.
2. Nella schermata Connetti a PC del telefono, toccare **Unità disco**, quindi toccare **Fine**.
Sul computer, il telefono collegato viene riconosciuto come disco rimovibile.
3. Scorrere fino al disco rimovibile e aprirlo.
4. Eseguire una delle seguenti operazioni:
 - Copiare i file dal computer alla cartella principale della scheda di memoria del telefono.
 - Copiare i file dalla scheda di memoria del telefono a una cartella nel computer o nel computer desktop.
5. Dopo avere copiato i file, disinstallare il disco rimovibile (ovvero, il telefono collegato) così come richiesto dal sistema operativo per rimuovere in modo sicuro il telefono.
6. Eseguire una delle seguenti operazioni:
 - Disconnettere il telefono dal computer.
 - Per mantenere il telefono collegato al computer continuando ad accedere alla scheda di memoria, aprire il pannello Notifiche, toccare **Unità disco**, selezionare una opzione tranne **Unità disco**, e toccare **Fine**.

Cercare nel telefono e nel web

È possibile cercare le informazioni sul telefono e sul web utilizzando la **Casella di ricerca rapida**.

1. Dalla schermata Home, premere CERCA.
2. Inserire l'elemento da cercare nella Casella di ricerca rapida.

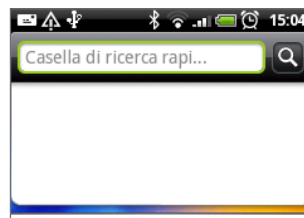

Durante la digitazione, viene visualizzato un elenco con gli elementi corrispondenti presenti nel telefono e i suggerimenti dalla ricerca web di Google.



Gli elementi suggeriti visualizzati dipendono dalle opzioni selezionate nelle impostazioni di ricerca. Per i dettagli vedere "Impostare le opzioni di ricerca".

3. Eseguire una delle seguenti operazioni:
 - Se l'elemento che si sta cercando è contenuto nell'elenco dei suggerimenti, toccare l'elemento. L'elemento viene visualizzato nell'applicazione appropriata.
 - Se l'elemento che si sta cercando non è contenuto nell'elenco, toccare  per cercare nel web. Si apre il browser web, e visualizzati i risultati della ricerca con Google nel web.

Impostare le opzioni di ricerca

1. Dalla schermata Home, premere MENU, quindi toccare **Impostazioni**.
2. Scorrere verso al parte inferiore della schermata, quindi toccare **Cerca**.
3. Toccare **Impostazioni di ricerca Google**, e svolgere una delle seguenti operazioni:
 - Selezionare **Mostra suggerimenti web** per includere i suggerimenti da Google quando si esegue una ricerca.
 - Selezionare **Cronologia ricerche** per attivare la cronologia ricerche personalizzata. Per usare questa funzione è necessario accedere a Google Account. Per attivare questa opzione è necessario che la casella di controllo **Mostra suggerimenti web** sia selezionata.

Al termine, premere **INDIETRO**.

4. Toccare **Elementi ricercabili**, e scegliere il tipo di elementi da includere nella ricerca.

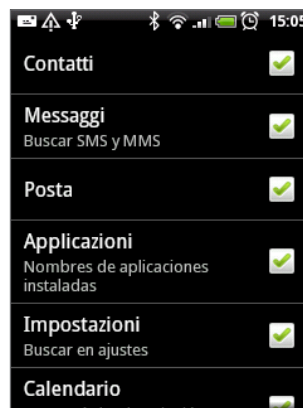

Cercare all'interno di un'applicazione

Alcune applicazioni, ad esempio Persone o Posta, hanno una propria casella di ricerca, che è possibile usare per eseguire le ricerche all'interno di queste applicazioni

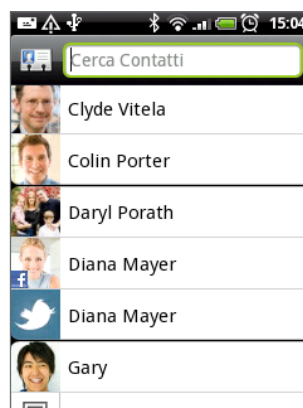

In alcune applicazioni, ad esempio Messaggi, è possibile premere il pulsante **CERCA** per eseguire la ricerca solo all'interno dell'applicazione, in tutto il telefono e nel web cerca.

Personalizzazione

Cambiare la suoneria

Scegliere tra la selezione di suonerie disponibili sul telefono.

1. Dalla schermata Home, premere MENU, quindi toccare **Impostazioni**.
2. Toccare **Personalizza > Suoneria predefinita**. Si apre il menu per la selezione della suoneria del telefono.
3. Scorrere le suonerie disponibili e toccare la suoneria da usare. La suoneria viene riprodotta per un breve periodo quando selezionata.
4. Toccare **OK**.

È anche possibile scaricare o copiare le suonerie o i brani sulla scheda di memoria del telefono. Per conoscere come copiare i file sulla scheda di memoria, vedere “Copiare i file nella o dalla scheda di memoria” nel capitolo Per iniziare.

Le suonerie o i brani scaricati o copiati nella scheda di memoria non vengono aggiunte automaticamente al menu di selezione della suoneria. È necessario andare all'applicazione Musica e impostare la suoneria o il brano nella scheda di memoria come suoneria. Per conoscere come impostare una suoneria utilizzando l'applicazione Musica, vedere “Impostare un brano come suoneria” nel capitolo Musica.



Per un elenco di formati file audio supportati dal telefono vedere le “Specifiche”.

Personalizzare il telefono con i profili

Quando vengono utilizzati i profili il telefono può assumere l'aspetto di più telefoni in uno. I profili sono layout della schermata Home personalizzati che è possibile applicare rapidamente al telefono. Passando da un profilo all'altro, è possibile trasformare il telefono in un perfetto telefono per il fine settimana, un telefono da viaggio, un telefono per il lavoro, o un telefono per il divertimento puro.

Usare un profilo predefinito

Il telefono è dotato di profili predefiniti, ciascuno dei quali è già configurato con uno sfondo diverso e una raccolta di widget che riflettono i diversi momenti della vita. È possibile usare il profilo che meglio si adatta a lavoro, gioco, viaggio, o vita sociale.

1. Dalla schermata Home, premere MENU, quindi toccare **Profili**.
2. Nel menu Scegli un profilo, selezionare un profilo predefinito, quindi toccare **Fine**.



HTC (predefinito)

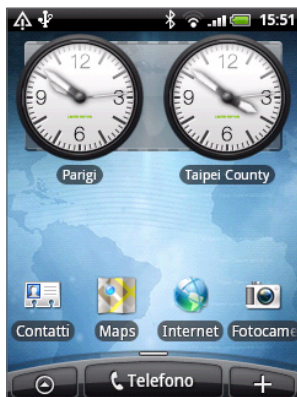

Lavoro



Divertimento

Personalizzare e salvare un profilo

Una volta selezionato un profilo predefinito, è possibile aggiungere i widget e altri elementi, organizzare il layout, cambiare lo sfondo, e salvare l'intera schermata Home come profilo personalizzato.

1. Dalla schermata Home, premere MENU, quindi toccare **Profili**.
2. Nel menu Scegli un profilo, selezionare un profilo predefinito che già contiene alcuni widget, o selezionare **Cancella lavagna** se si desidera progettare da soli la schermata Home.
3. Aggiungere i widget e gli altri elementi desiderati.
4. Organizzare il layout della schermata Home in relazione alle preferenze.
5. Cambiare lo sfondo. Vedere "Cambiare lo sfondo".
6. Una volta completata la progettazione della schermata Home, premere MENU, quindi toccare nuovamente **Profili**.
7. In **I miei profili**, assicurarsi che l'opzione **Corrente (non salvata)** sia selezionata, quindi toccare **Salva**.
8. Inserire il nome per il nuovo profilo per la schermata Home e toccare **Fine**.



Per sostituire un profilo creato in precedenza, inserire lo stesso nome per il profilo, toccare **Fine**, quindi toccare **Sostituisci**.

Rinominare o eliminare un profilo

È possibile rinominare o eliminare un profilo personalizzato creato. I profili predefiniti non possono essere rinominati o eliminati.

1. Dalla schermata Home, premere MENU, quindi toccare **Impostazioni > Personalizza > Profili**.
2. In **I miei profili**, tenere premuto un profilo e scegliere se rinominarlo o eliminarlo.

Cambiare lo sfondo

Personalizzare lo sfondo con una foto preferita è un modo semplice e rapido per cambiare l'aspetto del telefono fornendogli un aspetto più fresco. Scorrere la raccolta di sfondi presenti nel telefono o scegliere tra le foto scattate usando la fotocamera.

1. Dalla schermata Home, premere MENU, quindi toccare **Sfondo**.
2. Scegliere se cambiare lo sfondo della **Home** o **Blocco schermo**.
3. Scegliere una delle seguenti opzioni:

Sfondi Android	(solo schermata Home) Scegliere uno sfondo predefinito, quindi toccare Imposta sfondo .
Sfondi HTC	Scegliere uno sfondo predefinito, quindi toccare Imposta sfondo .
Galleria	Scegliere una foto scattata usando la fotocamera o copiata dalla scheda di memoria. Ritagliare la foto, quindi toccare Salva .

Una volta cambiato lo sfondo, ricordare di salvarlo in un profilo creato o come nuovo profilo. Per conoscere come salvare un profilo, vedere “Personalizzare e salvare un profilo”.

Personalizzare la schermata Home con i widget

Widget mette a portata di mano informazioni importanti e contenuti multimediali direttamente nella schermata Home. Per comodità, alcuni widget sono già aggiunti alla schermata Home. È possibile aggiungerne altri scegliendo tra i widget disponibili, o scaricando altri widget.

Aggiungere un widget alla schermata Home

È disponibile una vasta gamma di widget tra cui scegliere, ad esempio Calendario, Musica, Album di foto, Friend stream, Twitter, e altri.

1. Andare su un punto vuoto della schermata Home per aggiungere un nuovo widget. Per conoscere come procedere, vedere “Schermata Home” nel capitolo Per iniziare.
2. Toccare o tenere premuto sulla schermata Home per aprire il menu opzioni Aggiungi a Home.
3. Toccare **Widget** e selezionare il widget desiderato.
4. Alcuni widget HTC sono disponibili in vari design e dimensioni per adattarli alle proprie necessità. Toccare il pulsante freccia sinistra o destra nella parte inferiore della schermata per visualizzare i diversi stili, quindi toccare **Seleziona** per sceglierne uno.



È anche possibile aggiungere widget che consentono di attivare o disattivare rapidamente alcune impostazioni del telefono, ad esempio Wi-Fi, Rete mobile, Bluetooth, e altro. Scorrere verso il basso l'elenco di widget, toccare **Impostazioni**, quindi toccare il widget desiderato.

Scaricare i widget HTC

È possibile scaricare anche un divertente e utile raccolta di widget HTC.

1. Andare su un punto vuoto della schermata Home per aggiungere un nuovo widget. Per conoscere come procedere, vedere "Schermata Home" nel capitolo Per iniziare.
2. Toccare **+** o tenere premuto sulla schermata Home per aprire il menu opzioni Aggiungi a Home.
3. Toccare **Widget**, quindi toccare **Maggiori info sui widget HTC**.
4. Selezionare un widget.
5. Toccare **Dettagli** per visualizzare una breve descrizione del widget. Terminata la lettura, premere **INDIETRO**.
6. Quando si è pronti per scaricare il widget, toccare **Download**.
7. Una volta completato il download, premere **INDIETRO** e individuare il widget. Quindi toccarlo per aggiungerlo alla schermata Home.

Aggiungere icone delle applicazioni e altri collegamenti nella schermata Home

È possibile aggiungere le icone delle applicazioni nella schermata Home per aprire in modo più rapido le applicazioni. È anche possibile aggiungere dei collegamenti alle impostazioni e a informazioni specifiche, ad esempio una pagina web con segnalibri, il numero di telefono di una persona, una playlist musicale, le indicazioni stradali per un itinerario, e molti altri elementi, direttamente nella schermata Home.



I collegamenti disponibili dipendono dalle applicazioni installate nel telefono.

1. Andare su un punto vuoto della schermata Home per aggiungere un nuovo collegamento. Per conoscere come procedere, vedere “Schermata Home” nel capitolo Per iniziare.
2. Toccare  o tenere premuto sulla schermata Home per aprire il menu opzioni Aggiungi a Home.
3. Eseguire una delle seguenti operazioni:
 - Per aggiungere l'icona di una applicazione, toccare **Applicazioni** e selezionare un'applicazione.
 - Per aggiungere un collegamento a una impostazione o informazione, toccare **Collegamento** e selezionare il tipo di informazione o impostazione.



Per aggiungere l'icona di una applicazione alla schermata Home, è anche possibile premere HOME, toccare , quindi tenere premuta l'icona dell'applicazione. Senza sollevare il dito, trascinare l'icona in un'area vuota della schermata Home, quindi sollevarlo.

Aggiungere cartelle alla schermata Home

Usare le cartelle per raccogliere le applicazioni correlate e altri collegamenti in modo da mantenere la schermata Home ordinata e organizzata.



È anche possibile aggiungere delle cartelle che contengono le informazioni aggiornate, ad esempio i file ricevuti con il Bluetooth, la rubrica di Facebook, e altro.

Creare una cartella e aggiungervi elementi

1. Andare su un punto vuoto della schermata Home per aggiungere una nuova cartella. Per conoscere come procedere, vedere “Schermata Home” nel capitolo Per iniziare.
2. Toccare  o tenere premuto sulla schermata Home per aprire il menu opzioni Aggiungi a Home.
3. Toccare **Cartella** e toccare **Nuova cartella**.
4. Tenere premuta l'icona dell'applicazione o del collegamento da spostare nella cartella. Il telefono vibra. Non sollevare il dito.
5. Trascinare l'icona dell'applicazione o il collegamento e rilasciarlo sopra alla cartella.

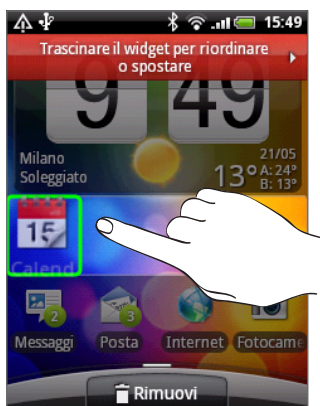

È sufficiente toccare la cartella per aprirla e accedere alle applicazioni o collegamenti in essa contenuti.

Rinominare una cartella

1. Toccare la cartella per aprirla.
2. Tenere premuta la barra del titolo della finestra della cartella.
3. Inserire un nuovo nome per la cartella, quindi toccare **OK**.

Riorganizzare e rimuovere widget e icone dalla schermata Home

Riorganizzare i widget e le icone nella schermata Home per creare spazio e aggiungere altri elementi alla schermata Home. È anche possibile rimuovere i widget e le icone che non si utilizzano più.

Spostare un widget o una icona

1. Tenere premuto il widget o l'icona da spostare.

Il telefono vibra e verrà visualizzata una casella verde attorno al widget o icona. Non rilasciare il dito.

2. Trascinare il widget o icona in una nuova posizione sullo schermo.

Fermarsi sul bordo sinistro o destro della schermata per trascinare il widget o l'icona in un altro pannello della schermata Home.

3. Quando il widget o icona si trova nel posto giusto, rilasciare il dito.

Se quando viene rilasciato il dito viene visualizzato un messaggio che informa della mancanza di spazio per il posizionamento del widget o icona, trascinarlo di nuovo verso sinistra o destra per passare ad un altro pannello della schermata Home.

Rimuovere un widget o una icona

1. Tenere premuto il widget o l'icona da rimuovere.

Il telefono vibra e verrà visualizzata una casella verde attorno al widget o icona. Non rilasciare il dito.

2. Trascinare il widget o icona sul pulsante **Telefono**. Il pulsante **Telefono** cambia nel pulsante **Rimuovi** e diventa rosso.

3. Quando anche il widget o icona diventa rosso, rilasciare il dito.

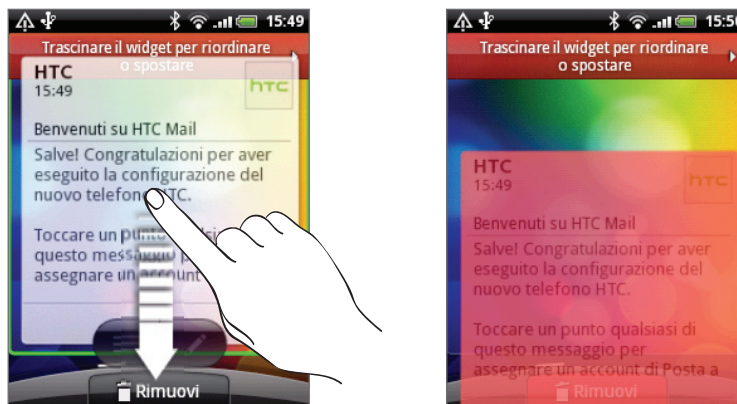

Chiamate

Effettuare chiamate



Molte schede SIM sono fornite con un PIN (Personal Identification Number) impostato dall'operatore di telefonia mobile. Se viene chiesto il PIN, inserirlo e toccare **OK**.



Se viene immesso un PIN errato per tre volte, la scheda SIM si blocca. Per sbloccare la scheda SIM, vedere "Ripristinare una scheda SIM bloccata" nel capitolo Protezione.



Effettuare una chiamata utilizzando la schermata di composizione del telefono

È possibile sia comporre direttamente un numero, che usare la funzione Composizione veloce per cercare e chiamare salvato o un numero presente nella cronologia chiamate.

1. Nella schermata Home, toccare **Telefono**.
2. Iniziare a digitare le prime cifre o caratteri del contatto toccando i tasti sul tastierino del telefono.

La schermata di composizione del telefono visualizza quindi i numeri e i nomi corrispondenti ai tasti premuti.

Se viene inserita una lettera o un numero errato, toccare  per eliminarlo. Per cancellare l'intero numero, tenere premuto .

3. Toccare  per chiudere il tastierino del telefono e vedere se esistono altri numeri o contatti corrispondenti. Per esplorare l'elenco filtrato, scorrere l'elenco o far scivolare lentamente il dito verso l'alto o verso il basso nell'elenco.
4. Per effettuare una chiamata, procedere come segue:
 - Dall'elenco toccare il numero di telefono o il contatto.
 - Una volta inserito il numero completo, toccare **Chiama**.
 - Per chiamare un numero di telefono diverso associato al contatto, è possibile:
 - Toccare  a destra del nome del contatto. Nella schermata dettagli contatto, toccare il numero da chiamare.
 - Per prima cosa scorrere il dito verso l'alto o il basso sulla trackball ottica per evidenziare il contatto. Quindi scorrere verso sinistra o destra sulla trackball ottica per passare ad un altro numero.

Cosa è Composizione veloce?

La funzione Composizione veloce del telefono rende più semplici e veloci le chiamate. È sufficiente inserire il numero di telefono o le prime lettere del nome della persona da chiamate. Composizione veloce cerca e filtra automaticamente l'elenco dei contatti (salvati nel telefono, SIM, e negli account in linea come Account Google e Exchange ActiveSync) e i numeri di telefono nella cronologia chiamate.

Uso di composizione veloce

Usare Composizione veloce per chiamare un numero di telefono con un solo tocco. Ad esempio, se il numero del contatto è assegnato al tasto numero 2, è sufficiente tenere premuto questo tasto sul tastierino di composizione per chiamare il numero.

Assegnare un tasto di composizione veloce

1. Nella schermata Home, toccare **Telefono**.
2. Premere MENU, quindi toccare **Composizione veloce > Aggiungi nuovo**.
3. Digitare il nome del contatto da aggiungere. Quando il nome viene visualizzato nell'elenco, toccarlo.
4. Nella schermata Composizione veloce, scegliere il numero di telefono del contatto da usare, e il tasto di composizione veloce da assegnare.
5. Toccare **Salva**.

Chiamare un numero in composizione veloce

1. Nella schermata Home, toccare **Telefono**.
2. Sul tastierino del telefono:
 - Il tasto numero 1 in genere è riservato alla segreteria. Tenere premuto questo tasto per chiamare la segreteria e recuperare i messaggi.
 - Tenere premuto il tasto associato al contatto da chiamare.

Chiamare un numero contenuto in un SMS

1. Nella schermata Home principale, toccare **Messaggi**.
2. Toccare il numero o il nome del mittente dell'SMS.
3. Toccare il messaggio che contiene il numero di telefono.



4. Se necessario modificare il numero di telefono, quindi toccare **Chiama**.



Per chiamare il mittente del messaggio, tenere premuto il mittente o il messaggio ricevuto, quindi toccare **Chiama** nel menu opzioni.

Per ulteriori informazioni sui messaggi di testo, vedere il capitolo Messaggi.

Chiamare un numero contenuto in una e-mail

1. Nella schermata Home principale toccare **Posta**.
2. Aprire l'account e-mail dove è situata l'e-mail con il numero di telefono.
3. Nella posta in arrivo dell'account e-mail, toccare l'e-mail per aprirla.
4. Nel corpo dell'e-mail, toccare il numero di telefono. Viene visualizzata schermata compositore del telefono con numero già inserito.

Il telefono riconosce il numero come numero di telefono solo se è composto da un minimo di 5 cifre e contiene almeno uno dei seguenti:

- Numero preceduti da "+". Ad esempio, +1-987-654-321 o +1987654321.
- Numeri contenuti tra parentesi. Ad esempio, (02)987654321 o (02)987-654-321.
- Numero separati da un trattino. Ad esempio, (02)-987-654-321 o 0987-654-321.

5. Toccare **Chiama**.

Per conoscere come utilizzare le e-mail sul telefono, vedere il capitolo E-mail.

Effettuare una chiamata di emergenza

È possibile effettuare le chiamate di emergenza dal telefono anche se non è stata installata una SIM o se la SIM è bloccata.

1. Dalla schermata Home, toccare **Telefono**.
2. Comporre il numero di emergenza internazionale in base alle proprie impostazioni internazionali (ad esempio, 000), quindi toccare **Chiama**.



Nella scheda SIM è possibile aggiungere ulteriori numeri di emergenza. Contattare l'operatore di telefonia mobile per i dettagli.

Se si attiva la sequenza di sblocco dello schermo e/o il blocco della SIM, e si dimentica la sequenza di sblocco o il PIN della SIM, è ancora possibile effettuare le chiamate di emergenza toccando **Chiamata di emergenza** sullo schermo.

Ricevere le chiamate

Quando si riceve una chiamata da un contatto, viene visualizzata la schermata Chiamata in arrivo insieme all'icona dell'ID del chiamante, al nome e al relativo numero di telefono. Quando si riceve una chiamata da una persona non inclusa in Persone, nella schermata Chiamata in arrivo vengono visualizzati solo l'icona predefinita per l'ID del chiamante e il numero di telefono.

Rispondere o rifiutare una chiamata in arrivo



Se	Per rispondere alla chiamata	Per rifiutare la chiamata
Lo schermo è acceso	Toccare Rispondi .	Toccare Rifiuta .
Lo schermo è spento	Quando viene visualizzato il blocco schermo, trascinare la barra che mostra il nome o il numero del chiamante verso il basso.	Trascinare la barra verso l'alto. Oppure, premere MENU e toccare Rifiuta .

Per rifiutare una chiamata in arrivo è possibile svolgere una delle seguenti operazioni:

- Premere due volte il pulsante ACCENSIONE.
- Per rifiutare una chiamata e inviare un SMS, premere MENU, quindi toccare **Invia messaggio**.

Cambiare il messaggio inviato per le chiamate rifiutate

È possibile modificare il messaggio da inviare.

1. Nella schermata composizione del telefono, premere MENU.
2. Toccare **Impostazioni telefono > Modifica messaggio predefinito**.
3. Digitare il nuovo messaggio, quindi toccare OK.

Disattivare la suoneria senza rifiutare la chiamata

Eseguire una delle seguenti operazioni:

- Premere VOLUME GIÙ o VOLUME SU.
- Premere il pulsante ACCENSIONE.
- Capovolgere il telefono su una superficie piana.



Se il telefono è già capovolto, continuerà a suonare alla ricezione di un'altra chiamata.

Impostare il telefono per regolare automaticamente il volume della suoneria

1. Dalla schermata Home, premere MENU, quindi toccare Impostazioni > Toni e display.
2. Selezionare **Riduci volume quando si solleva il telefono** per ridurre automaticamente il volume della suoneria quando viene sollevato il telefono.
3. Premere INDIETRO.

HTC Caller ID

Tutte le volte che si effettua una chiamata o si riceve una chiamata da un amico, viene visualizzato l'ultimo aggiornamento di stato dell'amico dai social network come Facebook o Twitter direttamente nella schermata di composizione del telefono.

Inoltre sarà impossibile dimenticare i compleanni degli amici. Se il compleanno dell'amico sarà entro i prossimi sette giorni, verrà visualizzato un promemoria.

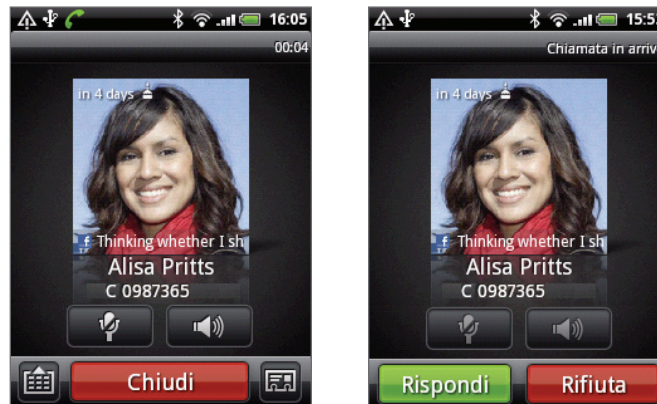

Utilizzo delle opzioni chiamata

Durante una chiamata, usare i pulsanti su schermo per disattivare o attivare il microfono o per attivare o disattivare l'altoparlante. È anche possibile premere MENU e scegliere se aggiungere una chiamata, porre la chiamata in attesa, disattivare il microfono, e altro.

Porre una chiamata in attesa

Premere MENU, quindi toccare **In attesa** per mettere una chiamata in attesa. Una volta messa una chiamata in attesa, nella barra di stato viene visualizzata l'icona della chiamata in attesa (📞). Premere MENU, quindi toccare **Riprendi** per riprendere la chiamata.

Passare da una chiamata all'altra

Se è già in corso una chiamata e ne viene accettata un'altra, è possibile scegliere di passare da una chiamata all'altra.

1. Quando si riceve un'altra chiamata, toccare **Rispondi** per accettare la seconda chiamata, e porre la prima chiamata in attesa.
2. Per passare da una chiamata all'altra, toccare sullo schermo la persona con cui si desidera parlare.





3. Per terminare la chiamata corrente e tornare all'altra chiamata, toccare **Chiudi**.

Configurare una chiamata in conferenza

È possibile effettuare una chiamata in conferenza con amici, familiari, o collaboratori in modo semplice. Effettuare la prima chiamata (o accettare una chiamata), quindi comporre le altre chiamate da aggiungere alla conferenza.





Assicurarsi che la scheda SIM supporti il servizio di chiamata in conferenza. Contattare l'operatore di telefonia mobile per i dettagli.

1. Effettuare una chiamata al primo partecipante alla conferenza.
2. Una volta collegata, premere MENU, toccare **Aggiungi**, quindi comporre il numero del secondo partecipante. Quando si compone il numero del secondo partecipante, il primo partecipante viene messo in attesa.
3. Una volta collegato il secondo partecipante, toccare  (unisci).
4. Per aggiungere un altro partecipante alla chiamata in conferenza, toccare  nella schermata della chiamata in conferenza, quindi comporre il numero del contatto da invitare alla chiamata in conferenza.
5. Una volta collegato, toccare  per aggiungere il partecipante alla chiamata in conferenza.

Se si desidera parlare con un partecipante alla conferenza in privato, toccare , quindi selezionare **Chiamata privata** nel menu opzioni.

6. Una volta terminato, toccare **Chiudi**.



Attivare o disattivare l'altoparlante durante una chiamata

Nella schermata, toccare  per attivare o disattivare l'altoparlante. Attivato l'altoparlante, nella barra di stato viene visualizzata l'icona ().



Per ridurre danni potenziali all'udito, non tenere il telefono accanto all'orecchio quando l'altoparlante è attivato.

Disattivare il microfono durante una chiamata

Nella schermata, toccare  per attivare o disattivare il microfono. Una volta disattivato il microfono, nella barra di stato viene visualizzata l'icona No audio ().

Chiudere una chiamata

Eseguire una delle seguenti operazioni per terminare una chiamata:

- Nella schermata, toccare **Chiudi**.



Se il telefono è spento, premere ACCENSIONE per attivare lo schermo in modo da poter toccare **Chiudi**.

- Se si utilizzano gli auricolari via cavo forniti, premere il pulsante per terminare la chiamata.

Se il numero di telefono della persona chiamata non è incluso nell'elenco contatti, è possibile scegliere di salvare il numero nell'elenco contatti dopo aver agganciato.

Uso della cronologia chiamate

Usare la Cronologia chiamate per controllare le chiamate senza risposta, i numeri chiamati e le chiamate ricevute.

Controllare le chiamate senza risposta



Quando non si risponde ad una chiamata, nella barra di stato viene visualizzata l'icona della chiamata senza risposta .

1. Aprire il pannello delle notifiche per controllare le chiamate ricevute.



2. Per richiamare, toccare la notifica della chiamata senza risposta. Quindi toccare il nome o il numero del chiamante nella schermata Cronologia chiamate.

Controllare le chiamate nella cronologia chiamate

1. Dalla schermata Home, toccare  > Cronologia chiamate. È anche possibile toccare  nella schermata composizione del telefono.
2. Nella schermata Cronologia chiamate, è possibile:
 - Toccare il nome o il numero da chiamare nell'elenco.

- Tenere premuto un nome o un numero nell'elenco per visualizzare il menu opzioni in cui è possibile scegliere di visualizzare le informazioni sul contatto (se il numero è archiviato nell'elenco dei contatti), modificare il numero prima di ricomporlo inviare un SMS o eliminarlo dalla cronologia chiamate.
- Toccare  per controllare solo la cronologia chiamate di contatto in particolare.



È anche possibile accedere alla Cronologia chiamate dall'applicazione Persone. Vedere il capitolo Persone.

Aggiungere un nuovo numero di telefono ai contatti dalla cronologia chiamate

1. Nella schermata Cronologia chiamate, tenere premuto il numero di telefono da salvare nei contatti, quindi toccare **Salva in Persone**.

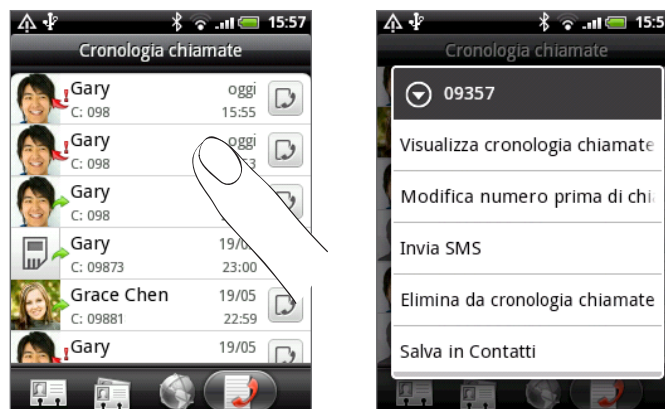

2. Scegliere dove salvare il numero (telefono, account Google, o altro).
3. Nella scheda contatto vuota che viene visualizzata, immettere il nome del contatto e le altre informazioni. Il numero di cellulare viene aggiunto automaticamente al campo **Cellulare** nella sezione Telefono.
Per salvare come numero di telefono diverso, ad esempio numero abitazione, toccare il pulsante **Cellulare**.
4. Scorrere verso la parte inferiore della schermata, quindi toccare **Salva**.



Per conoscere come aggiungere nuovi contatti o modificare le informazioni del contatto, vedere il capitolo Persone.

Cancellare l'elenco cronologia chiamate

Nella schermata Cronologia chiamate, è possibile procedere come segue:

- Per rimuovere un nome o numero dall'elenco, tenere premuto il nome o il numero, quindi toccare **Elimina da cronologia chiamate**.
- Per cancellare tutto l'elenco, premere MENU quindi toccare **Elimina tutto**.

Servizi chiamata

È possibile collegare il telefono direttamente alla rete di telefonia mobile e consentire l'accesso e modificare le impostazioni di vari servizi telefonici per il dispositivo. I servizi chiamata possono comprendere il trasferimento di chiamata, le chiamate in attesa, la segreteria, e altro. Contattare l'operatore di telefonia mobile per conoscere la disponibilità dei servizi chiamata per il telefono.

Per aprire i servizi chiamata, premere MENU dalla schermata Home, quindi toccare **Impostazioni > Chiamata**.

Numero ammesso	Consente di limitare le chiamate in uscita a un elenco di numeri fissi. Per attivare questa funzione, è necessario conoscere il codice PIN2 della scheda SIM.
Servizio segreteria	Consente di visualizzare il servizio di segreteria in uso.
Impostazioni segreteria	Consente di specificare un altro numero di segreteria oltre a quello disponibile nella scheda SIM.
Cancella notifiche segreteria	Questa opzione consente di cancellare le notifiche relative ai nuovi messaggi ricevuti nella segreteria.
Impostazioni del telefono	Consente di modificare il messaggio per le chiamate rifiutate, scegliere se aprire l'editor per i messaggi quando si rifiuta una chiamata con un messaggio, e se salvare automaticamente un numero sconosciuto al termine della chiamata con questo contatto.
Cell broadcast	Consente di attivare o disattivare la ricezione dei messaggi cell broadcast dal fornitore del servizio.
Impostazioni cell broadcast	Consente di configurare i canali e la lingua dei messaggi cell broadcast.
Trasferimento chiamate	Selezionare il modo in cui si desidera che il telefono gestisca le chiamate occupate, senza risposta o non raggiungibili. È possibile impostare l'opzione di trasferimento di chiamata anche per tutte le chiamate in arrivo.
Impostazioni blocco chiamate	Consente di scegliere se bloccare le varie categorie di chiamate in arrivo e in uscita.
Impostazioni di chiamata aggiuntive	Consente di attivare o disattivare i servizi operatore come ad esempio ID chiamante e chiamate in attesa.

Attivare o disattivare la modalità aereo

In molti paesi le normative richiedono di spegnere il telefono a bordo degli aerei. Per disattivare la funzione telefono è possibile impostarlo sulla **Modalità aereo**. Quando si attiva la Modalità aereo, tutte le radio wireless sul telefono vengono disattivate, inclusa la funzione chiamata, i servizi dati, il Bluetooth e il Wi-Fi.

Per attivare o disattivare la modalità Aereo, è possibile:

- Tenere premuto ACCENSIONE, quindi toccare **modalità Aereo**.
- Dalla schermata Home, premere MENU. Toccare **Impostazioni > Wireless e reti**, quindi selezionare o deselezionare la casella di controllo **modalità Aereo**.

Quando la modalità aereo è abilitata, nella barra di stato viene visualizzata l'icona della modalità aereo ().



Quando si disattiva la modalità Aereo, la funzione chiamata viene riattivata e vengono ripristinati lo stato Bluetooth e Wi-Fi precedenti.

Persone

Informazioni su Persone

Con l'applicazione Persone, è possibile sincronizzare il telefono con i contatti presenti dell'account Google, sul computer e su Facebook. È anche possibile sincronizzare i contatti di lavoro dal server Exchange ActiveSync dell'ufficio. Per conoscere come procedere, vedere "Metodi per inserire i contatti nel telefono".

Per il contatto, collegare le informazioni della persona raccolte da tutte queste fonti in modo da non avere elementi duplicati nell'elenco contatti. Per conoscere come eseguire il collegamento, vedere "Unire le informazioni del contatto".

E non è tutto. È possibile gestire le comunicazioni con i contatti tramite il telefono, messaggi e e-mail senza dover passare da un'applicazione all'altra. Una volta collegati i contatti ai relativi account di social network come Facebook, Twitter, e Flickr, sarà possibile visualizzarne gli aggiornamenti e gli eventi in un'unica posizione.

Metodi per inserire i contatti nel telefono

Gmail	I contatti Google vengono importati sul telefono una volta eseguito l'accesso all'account Google. È anche possibile creare più contatti Google direttamente sul telefono. Per conoscere come procedere, veder "Aggiungere un nuovo contatto".
Facebook	Per i dettagli vedere "Aggiungere un account di social network" nel capitolo Account e sincronizzazione.
Contatti telefono	Vedere "Trasferire i contatti dal vecchio telefono" e "Aggiungere un nuovo contatto" in questo capitolo.
Scheda SIM	Vedere "Importare tutti i contatti dalla scheda SIM" in questo capitolo.
Server Exchange ActiveSync	Vedere "Aggiungere un account Microsoft Exchange ActiveSync" nel capitolo E-mail.
Contatti sul computer	Vedere "Informazioni su HTC Sync" nel capitolo Account e sincronizzazione.

Trasferire i contatti dal vecchio telefono

Trasferire i contatti dal vecchio telefono al nuovo HTC Wildfire tramite il Bluetooth è molto semplice. In relazione ai modelli di telefono, HTC Wildfire può anche trasferire altri tipi di dati quali SMS e eventi del calendario.



Visitare il nostro sito web di supporto (<http://www.htc.com/support>) per un elenco completo di modelli supportati e tipi di dati che possono essere trasferiti sull'HTC Wildfire.

1. Dalla schermata Home, toccare  > **Trasferisci dati**.
2. Nella schermata **Trasferisci dati**, toccare **Avanti**.
3. Nel vecchio telefono, attivare il Bluetooth e impostarlo sulla modalità rilevabile.

Se non si conosce la procedura, toccare **Come faccio per attivare il Bluetooth?** per alcuni suggerimenti.

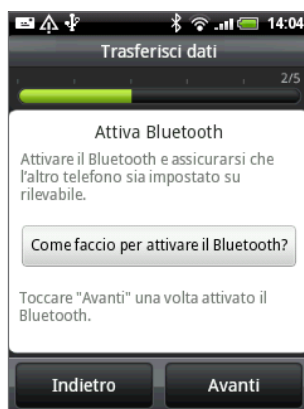

4. Toccare **Avanti** per continuare.
L'HTC Wildfire attiva automaticamente il Bluetooth e ricerca i dispositivi Bluetooth.
5. Dall'elenco dispositivi, selezionare il vecchio telefono, quindi toccare **Avanti**.
HTC Wildfire tenta quindi di eseguire l'accoppiamento con il vecchio telefono.
6. Aprire il pannello delle Notifiche, quindi toccare la notifica di accoppiamento Bluetooth.
Verrà visualizzata la chiave di sicurezza.
7. Sul vecchio telefono, inserire la chiave di sicurezza o confermarla.
8. Selezionare la casella di controllo **Contatti** (e gli altri tipi di dati da importare), quindi toccare **Avanti**.
9. Una volta che l'HTC Wildfire ha terminato l'importazione dei dati, toccare **Fine**.

Schermata Persone

La schermata Persone contiene le seguenti schede:

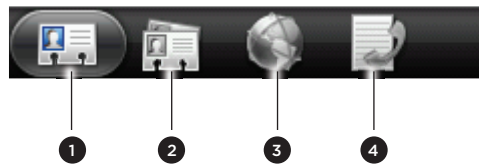

1 Scheda Tutte	Fornisce l'accesso a tutti i contatti presenti nel telefono, compresi i contatti Google, i contatti Exchange ActiveSync, i contatti Telefono, i contatti memorizzati nella scheda SIM e i contatti di Facebook. È anche possibile usare questa scheda per aprire o aggiornare la Mia scheda contatto. Per ulteriori informazioni, vedere "Configurare la Mia scheda contatto" in questo capitolo.
2 Scheda Gruppi	Consente di assegnare i contatti ai gruppi in modo da poter inviare in modo semplice un messaggio SMS, MMS, o un messaggio di posta elettronica ad un intero gruppo. Per ulteriori informazioni, vedere "Gruppi di contatti" in questo capitolo.
3 Scheda Directory in linea	Visualizzare l'elenco di amici negli account di social network. È anche possibile cercare i contatti nell'account Exchange ActiveSync per copiarli sul telefono.
4 Scheda Cronologia chiamate	Elenca tutti i numeri chiamati e le chiamate ricevute e senza risposta. Vedere "Uso della cronologia chiamate" nel capitolo Chiamate.

Configurare la Mia scheda contatto

Mia scheda contatto è un modo semplice di archiviare le proprie informazioni contatto in modo da poter inviare in modo semplice tramite SMS, MMS, e-mail o Bluetooth.

1. Nella schermata Home, toccare  > **Persone**.
2. Nella scheda **Tutte** della schermata Persone, toccare **Io**, quindi toccare **Toccare qui per modificare il contatto**.



Se è stato eseguito l'accesso all'account Facebook tramite Facebook per HTC Sense, invece di **Io**, verrà visualizzato il nome usato su Facebook. Toccare il nome. Quindi premere MENU e toccare **Modifica**.

3. Immettere il nome e i dettagli del contatto.
4. Toccare **Salva**.

L'elenco contatti

La scheda **Tutte** della schermata Persone mostra tutti i contatti, compresi i contatti Google, i contatti Exchange ActiveSync, i contatti Telefono, e i contatti salvati nella scheda SIM e nei contatti Facebook.



Se è stato effettuato l'accesso a Google Account e Facebook durante la configurazione iniziale del telefono, i contatti presenti in questi account verranno visualizzati nell'elenco contatti quando si apre **Persone**.

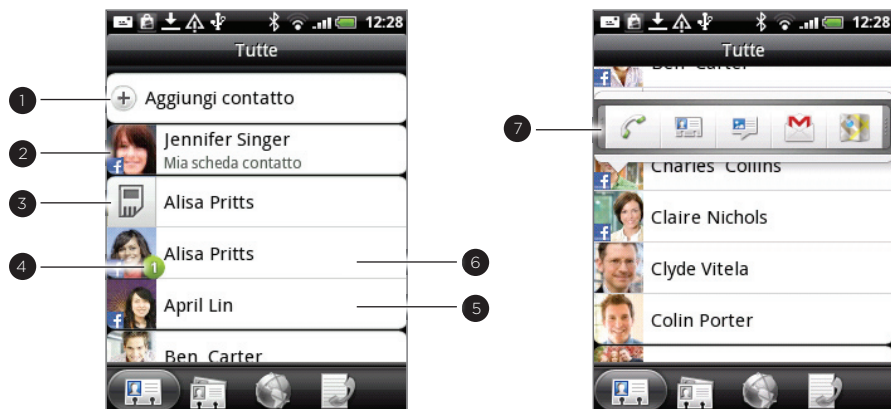

- 1 Per creare un nuovo contatto.
- 2 Toccare per modificare la Mia scheda contatto.
- 3 Contatto della scheda SIM
- 4 Questa icona viene visualizza quando il contatto:
 - Ha inviato un nuovo messaggio SMS o e-mail, o ha provato a chiamare senza ricevere una risposta.
 - Ha aggiornato il suo profilo su Facebook o ha aggiunto foto su Flickr o Facebook.
 - Ha un evento Facebook o compleanno in scadenza.
- 5 Toccare per aprire la schermata dettagli contatto per quel contatto.
- 6 L'aggiornamento di stato immediato viene visualizzato quando il contatto è un contatto di Facebook o quando un contatto è collegato al rispettivo account Facebook.
- 7 Toccare la foto o l'icona per aprire un menu dove è possibile scegliere rapidamente il metodo di comunicazione con il contatto. In relazione alle informazioni del contatto salvate, è possibile chiamare, inviare un messaggio o e-mail, visualizzare il profilo Facebook del contatto, e mapparne l'indirizzo su Google Maps.

Filtrare l'elenco contatti

Per selezionare solo i contatti di un tipo in particolare, ad esempio i contatti Google o Facebook, premere MENU, toccare **Visualizza**, quindi selezionare il tipo di contatti.

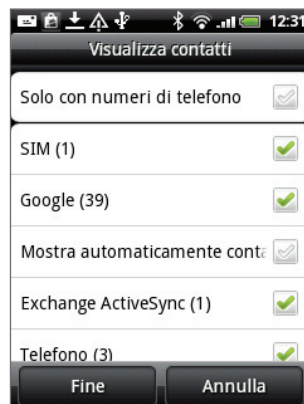

Aggiungere un nuovo contatto

1. Dalla schermata Home, toccare  > **Person**.
2. Nella scheda **Tutte**, toccare **Aggiungi contatto** nella parte superiore dello schermo.

3. Selezionare il **Tipo di contatto**, ad esempio **Google** o **Microsoft Exchange ActiveSync**. In questo modo si determina con quale account eseguire la sincronizzazione dei contatti. Per ulteriori informazioni, vedere “Metodi per inserire i contatti nel telefono” in questo capitolo.
4. Eseguire una delle seguenti operazioni:
 - Per i contatti Google, Exchange o Telefono, toccare il campo **Nome**, immettere nome e cognome del contatto, e scegliere in che ordine visualizzare i nomi. Toccare **OK**.
 - Per i contatti SIM, toccare il campo **Nome** e immettere il nome completo.
5. Immettere le informazioni del contatto nei campi forniti.
Premere **INDIETRO** per chiudere la tastiera su schermo e scorrere gli altri campi più facilmente.
6. Scorrere verso il basso della schermata e toccare **Salva**.

Importare tutti i contatti dalla scheda SIM



È possibile copiare nel telefono tutti i contatti presenti nella SIM. È possibile importarli come Contatti telefono, contatti Google, o contatti Exchange ActiveSync, nel caso siano stati configurati i relativi account.

1. Dalla schermata Home, toccare  > **Persone**.
2. Nella scheda **Tutte**, premere **MENU**, quindi toccare **Importa/Eaporta** > **Importa da scheda SIM**.
3. Se sul telefono è stato configurato un account Google o Exchange ActiveSync, toccare il tipo di contatti da importare.
4. Eseguire una delle seguenti operazioni:
 - Per importare tutti i contatti, premere **MENU**, quindi toccare **Importa tutti**.
 - Per importare un contatto, toccare il contatto sullo schermo.

Importare un contatto da un account Exchange ActiveSync

È possibile cercare un contatto di lavoro dall’account Exchange ActiveSync, e copiarlo sul telefono.



È necessario avere un account Exchange ActiveSync configurato sul telefono. Per conoscere come procedere, vedere “Aggiungere un account Microsoft Exchange ActiveSync” nel capitolo E-mail.

1. Dalla schermata Home, toccare  > **Persone**.
2. Nella scheda **Directory in linea**, toccare **Elenco contatti aziendale**.
3. Inserire il nome, quindi toccare .
4. Nell’elenco, toccare il nome del contatto da copiare sul telefono.
5. Toccare **Salva in Persone**.

Unire le informazioni del contatto

Se gli stessi contatti sono salvati sia sul telefono che negli account in linea come Google e Facebook, il telefono è in grado di collegarli automaticamente. In caso contrario, è possibile collegare manualmente i contatti in modo da avere voci duplicate nell'elenco contatti.

Inoltre i contatti vengono collegati con altri account di social network come Twitter e Flickr. Gli aggiornamenti e gli eventi da questi account vengono visualizzati in un'unica schermata.

1. Dalla schermata Home, toccare  > **Persone**.
2. Nella scheda **Tutte**, toccare il nome del contatto (non l'icona o la foto) da collegare.
3. Nell'angolo superiore destro del telefono, toccare  o  (se sono presenti collegamenti suggeriti.)



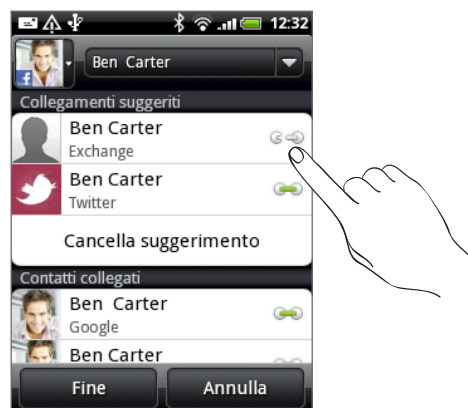

4. Nella schermata, è possibile:
 - In **Collegamenti suggeriti**, toccare  per collegare il contatto ad un account.



- In **Aggiungi contatto**, toccare una delle opzioni per eseguire il collegamento ad un altro contatto.

5. Toccare **Fine**.

Interrompere il collegamento delle informazioni contatto tra i contatti

1. Dalla schermata Home, toccare  > **Persone**.
2. Nella scheda **Tutte**, toccare il nome del contatto (non l'icona o la foto) di cui si desidera separare le informazioni.
3. Nell'angolo superiore destro dello schermo, toccare .
4. Nella sezione **Contatti collegati**, toccare  accanto all'account per interrompere il collegamento.
5. Toccare **Fine**.

Modificare le informazioni del contatto

1. Dalla schermata Home, toccare  > **Persone**.
2. Nella scheda Tutte, tenere premuto il contatto, quindi toccare **Modifica contatto**.
3. Immettere le nuove informazioni per il contatto.
4. Scorrere verso il basso della schermata e toccare **Salva**.

Cercare un contatto

1. Dalla schermata Home, toccare  > **Persone**.
2. Premere il pulsante CERCA sul telefono.
3. Nella barra delle ricerche, immettere le prime lettere del nome o del cognome del contatto che si sta cercando. Vengono visualizzati i contatti corrispondenti.



Se l'elenco dei contatti corrispondenti è troppo lungo, è possibile visualizzare altri risultati toccando **INDIETRO** per nascondere la tastiera su schermo.

4. Toccare il contatto per aprirne la schermata dettagli contatto. Per i dettagli vedere “Informazioni contatto e conversazioni” in questo capitolo.

Eseguire il backup dei contatti nella scheda di memoria

1. Dalla schermata Home, toccare  > **Persone**.
2. Premere **MENU**, quindi toccare **Importa/Esporta** > **Esporta su scheda SD**.
3. Quando viene chiesto di confermare, toccare **OK**.

Importare i contatti dalla scheda di memoria

1. Dalla schermata Home, toccare  > **Persone**.
2. Premere **MENU**, quindi toccare **Importa/Esporta** > **Importa da scheda SD**.



È possibile importare solamente i contatti che sono stati esportati sulla scheda di memoria utilizzando la funzione **Esporta su scheda SD** del telefono. Vedere “Eseguire il backup dei contatti nella scheda di memoria”.

3. Se sul telefono è stato configurato un account Google o Exchange ActiveSync, toccare il tipo di contatti da importare.



Premere **INDIETRO** per interrompere l'importazione dei contatti dalla scheda di memoria.

Eliminare i contatti

1. Dalla schermata Home, toccare  > **Persone**.
2. Nella scheda **Tutte**, premere **MENU**, quindi toccare **Elimina**.
3. Selezionare i contatti da eliminare, quindi toccare **Elimina**.
4. Quando richiesto, toccare **OK**.

Inviare le informazioni del contatto come vCard

1. Dalla schermata Home, toccare  > **Persone**.
2. Nella scheda **Tutte**, procedere come segue:

Per inviare	Operazione
Le informazioni contatto di una persona	Tenere premuto il nome del contatto (non l'icona o foto) di cui si desidera inviare le informazioni, quindi toccare Invia contatto come vCard .
Mia scheda contatto	<ol style="list-style-type: none"> 1. Toccare [Proprio nome] Mia scheda contatto. 2. Premere MENU, quindi toccare Invia mie informazioni contatto.

3. Scegliere come inviare le informazioni.

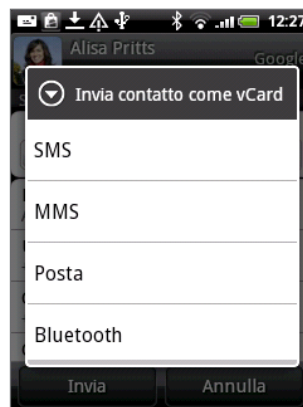

4. Selezionare il tipo di informazioni da inviare, quindi toccare **Invia**.

Per conoscere come inviare file usando il Bluetooth, fare riferimento al capitolo Bluetooth.

Gruppi di contatti

È possibile assegnare i contatti a dei gruppi in modo da poter inviare in modo semplice un messaggio o e-mail all'intero gruppo. È anche possibile sincronizzare i gruppi sul telefono con i gruppi presenti nell'account Google, accessibile tramite il browser web del computer.

Creare un gruppo

1. Dalla schermata Home, toccare  > **Persone**.
2. Nella scheda **Gruppi**, toccare **Aggiungi gruppo**.
3. Inserire un nome per il gruppo, quindi toccare **Aggiungi contatto al gruppo**.
4. Selezionare i contatti da aggiungere al gruppo, quindi toccare **Salva**.



Se l'elenco dei contatti è lungo, è possibile utilizzare la barra delle ricerche per cercare più velocemente i contatti, oppure premere **INDIETRO** per nascondere la tastiera su schermo e scorrere l'elenco.

5. Toccare  per aggiungere un gruppo dalla foto.
6. Toccare **Salva**.



Eliminare un gruppo

1. Dalla schermata Home, toccare  > **Persone**.
2. Nella scheda **Gruppi**, tenere premuto sul gruppo da eliminare, quindi toccare **Elimina gruppo**.



È possibile eliminare solo i gruppi creati.

Modificare un gruppo di contatti

1. Dalla schermata Home, toccare  > **Persone**.
2. Nella scheda **Gruppi**, tenere premuto il contatto, quindi toccare **Modifica gruppo**.
3. È possibile:
 - Toccare il nome del gruppo per cambiare il nome. È possibile cambiare solo i nomi dei gruppi creati.
 - Toccare l'icona a sinistra del nome del gruppo per cambiare o rimuovere la foto del gruppo.
 - Per aggiungere contatti al gruppo, toccare **Aggiungi contatto a un gruppo**, selezionare i contatti che si desidera aggiungere, quindi toccare **Salva**.
 - Per rimuovere un contatto dal gruppo, toccare  sul lato destro del nome del contatto.
4. Toccare **Salva**.

Inviare un messaggio o e-mail a un gruppo



Per ciascun messaggio inviato verrà applicato un costo aggiuntivo dall'operatore di telefonia mobile. Ad esempio, se viene inviato un messaggio a un gruppo di cinque persone, verranno addebitati cinque messaggi.

1. Dalla schermata Home, toccare  > **Persone**.
2. Nella scheda **Gruppi**, toccare il gruppo a cui si desidera inviare un messaggio o e-mail.
3. Andare alla scheda **Azione gruppo**, e svolgere una delle seguenti operazioni:
 - Toccare **Invia messaggio a gruppo** per inviare un messaggio al gruppo. Per informazioni su come scrivere e inviare i messaggi, vedere il capitolo Messaggi.
 - Toccare **Invia messaggio a gruppo** per inviare una e-mail al gruppo. Per informazioni su come scrivere e inviare le e-mail, vedere il capitolo E-mail.

Informazioni contatto e conversazioni

Quando viene toccato un contatto nella schermata Persone, si apre la schermata dettagli contatto, nella quale sono visualizzate le informazioni salvate per il contatto, i messaggi scambiati e le chiamate effettuate con il contatto, gli aggiornamenti e gli eventi dal social network, e altro.

La schermata dettagli contatto contiene le seguenti schede:

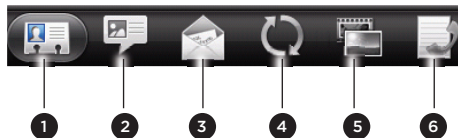

1	Scheda Dettagli
2	Scheda Messaggi
3	Scheda Posta
4	Scheda Aggiornamenti e eventi
5	Scheda Galleria
6	Scheda Cronologia chiamate

Scheda Dettagli

Mostra le informazioni salvate per il contatto, e consente di rimanere in contatto con il contatto toccando direttamente uno dei metodi visualizzati. Ad esempio, se tra i dettagli del contatto è presente un numero di lavoro, toccare **Chiama ufficio** per chiamare quel numero.

È anche possibile aggiungere uno dei numeri di telefono del contatto come numero di composizione veloce. Per conoscere come procedere, vedere “Uso di composizione veloce” nel capitolo Chiamate.

Scheda Messaggi

Mostra i messaggi SMS scambiati con il contatto. Toccare un messaggio per visualizzarlo. Per inviare un nuovo messaggio, toccare **Nuovo messaggio**. Per ulteriori informazioni sui messaggi di testo, vedere il capitolo Messaggi.

Scheda Posta

Mostra tutti i messaggi e-mail ricevuti dal contatto. Toccare un messaggio e-mail per visualizzarlo. Per inviare una nuova e-mail, toccare **Nuova posta**. Per ulteriori informazioni sull'invio delle e-mail, vedere il capitolo E-mail.

Scheda Aggiornamenti e eventi

Mostra gli aggiornamenti e gli eventi del contatto dagli account di social network come Facebook, Twitter, e Flickr.

Sarà possibile vedere gli aggiornamenti, ad esempio messaggi di stato pubblicati, caricamenti, e modifiche dei profili da tutti questi account. Quando è presente una notifica di compleanno del contatto, è possibile toccare la notifica per chiamare direttamente il contatto o per inviare un messaggio di auguri.

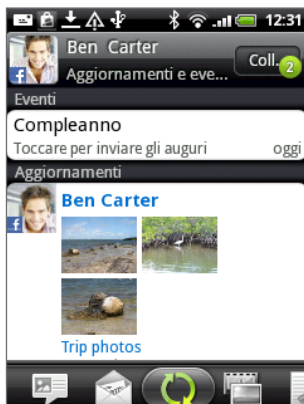

È necessario aver eseguito l'accesso allo stesso social network sul telefono per visualizzare gli aggiornamenti e gli eventi. Se non è stato eseguito l'accesso, toccare il relativo collegamento sullo schermo per accedere.

Scheda Galleria

Mostra gli album di foto Facebook e Flickr del contatto. Toccare un album per cercare le foto contenute nell'album.

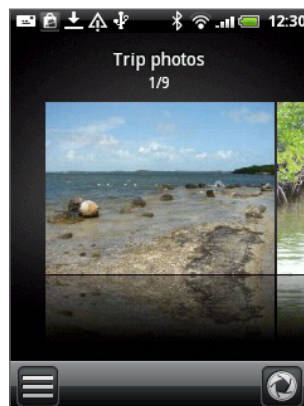
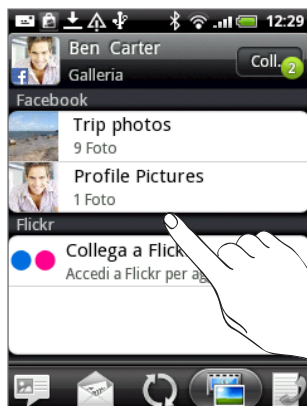

È necessario aver eseguito l'accesso agli account Facebook e Flickr per visualizzare gli album di foto. Se non è stato eseguito l'accesso, toccare **Collega a Facebook** e/o **Collega a Flickr**.

Scheda Cronologia chiamate

Elenca tutte le chiamate ricevute, effettuate, e senza risposta da e verso il contatto. Toccare un elemento dell'elenco per chiamare il contatto utilizzando il numero visualizzato.

Widget Persone

È possibile posizionare il gruppo di persone con cui si è maggiormente in contatto direttamente nella schermata Home del telefono aggiungendoli come widget Persone. Usando il widget Persone, è possibile effettuare subito una chiamata, inviare un messaggio, o visualizzare i dettagli di un contatto preferito con un semplice tocco.

Aggiungere i widget Persone

Restare in contatto con la cerchia di amici o con i colleghi di tutti i giorni. È possibile aggiungere più widget Persone alla schermata Home con diversi gruppi di contatti in ciascun widget.

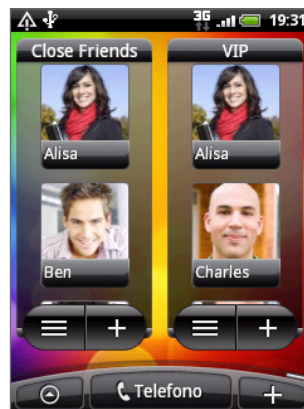

1. Dalla schermata Home, toccare  > Widget > Persone.
2. Scegliere il tipo di widget, e quindi toccare **Seleziona**.
3. Selezionare il gruppo da aggiungere come widget.
4. Trascinare il widget su un'area vuota della schermata Home, e quindi rilasciarlo.
5. Ripetere le procedure descritte in precedenza per aggiungere un altro widget Persone.

Impostare il metodo di comunicazione predefinito

1. Nella schermata Home, andare al widget Persone.
2. Toccare un contatto nel widget.
3. Nella schermata Seleziona azione predefinita, toccare il metodo di comunicazione per il contatto.

Cambiare il metodo di comunicazione predefinito

1. Nella schermata Home, andare al widget Persone.
2. Toccare il nome di un contatto nel widget per aprire la scheda contatto della persona.
3. Premere MENU, quindi toccare **Altro > Imposta azione widget**.
4. Nella schermata Seleziona azione predefinita, toccare il metodo di comunicazione per il contatto.

Rimanere in contatto con un contatto

1. Nella schermata Home, andare al widget Persone.
2. Toccare un contatto (la foto non il nome) nel widget. Viene eseguito il metodo di comunicazione predefinito.

Se non è stato impostato il metodo di comunicazione predefinito, è necessario sceglierne prima uno. Vedere “Impostare il metodo di comunicazione predefinito”.



Toccare il nome del contatto per aprire la schermata dettagli contatto per il contatto.

Tastiera

Utilizzo della tastiera orizzontale sullo schermo

Quando si avvia un programma o si seleziona un campo che richiede l'immissione di testo o numeri, viene visualizzata la tastiera su schermo.

Una volta inserito il testo, premere **INDIETRO** per chiudere la tastiera su schermo. Per aprire e usare nuovamente la tastiera, tenere premuto **MENU**.

Selezionare il layout della tastiera

È possibile scegliere tra tre tipi di aspetto per la tastiera per scegliere quella che meglio risponde al proprio stile di digitazione.

1. Sulla tastiera su schermo, toccare il tasto **Lingua** (ad esempio, toccare **It** se si sta utilizzando la tastiera su schermo in inglese). Quindi nel menu **Opzioni tastiera internazionale**, toccare **Impostazioni**.







Se toccando il tasto **Lingua** non viene visualizzato il menu **Tastiera internazionale**, premere **HOME** per passare alla schermata Home. Quindi premere **MENU**, e toccare **Impostazioni > Lingua e tastiera > Immissione tocco**.

2. Toccare **Tipi di tastiera**, e selezionare il tipo di aspetto che si desidera utilizzare. Scegliere tra le seguenti:

QWERTY	Questo tipo ha lo stesso aspetto della tastiera da computer. È il tipo di tastiera predefinito.
Tastierino telefono	Questo tipo somiglia al tastierino tradizionale del telefono cellulare.
QWERTY compatta	Questo tipo presenta due lettere per ogni tasto. I tasti hanno dimensioni leggermente maggiori del tipo QWERTY completa.

Digitare testo

Usare i tasti seguenti per digitare del testo utilizzando la tastiera su schermo:

	Tenere premuti i tasti con i caratteri di colore grigio nella parte superiore per digitare numeri, simboli o lettere accentate. Il carattere di colore grigio visualizzato sul tasto è il carattere che sarà inserito quando si tiene premuto il tasto. Alcuni tasti sono associati a a più di un carattere o accenti.
	Tasto Shift . Toccare per immettere una lettera in maiuscolo. La lettera successiva è maiuscola. Toccare due volte per attivare il Bloc Maiusc .
	Toccare per passare alla tastiera in modalità numerica e simboli.
	Tasto Invio . Toccare per creare una nuova riga.
	Tasto Backspace . Toccare per eliminare il carattere precedente.
	Tasto Lingua . I tasti visualizzati dipendono dalla lingua tastiera che si sta utilizzando. Toccare per passare ad un'altra lingua per la tastiera (vedere "Attivare più lingue per la tastiera"). È anche possibile accedere alle impostazioni della tastiera su schermo.
	Toccare per cambiare dalla modalità predittiva Multitap a XT9 quando si usa la tastiera QWERTY compatta o il tastierino telefono. Per maggiori informazioni, vedere "Digitare parole con il testo predittivo".

Attivare più lingue per la tastiera

Se sul telefono sono disponibili più lingue per la tastiera, è possibile scegliere quali lingue attivare per la tastiera su schermo in modo da poter scegliere la lingua da usare quando si inserisce del testo.

1. Dalla schermata Home, premere MENU, quindi toccare **Impostazioni > Lingua e tastiera > Immissione tocco**.
2. Toccare **Tastiera internazionale**.
3. Scegliere le lingue desiderate.

Le lingue disponibili dipendono dalla regione in cui è stato acquistato il telefono.

Passare alla tastiera su schermo orizzontale

Quando si digitano testi, è possibile scegliere l'orientamento in orizzontale della tastiera su schermo.



- Per cambiare automaticamente l'orientamento dello schermo, è necessario selezionare la casella di controllo **Orientamento** in **HOME > MENU > Impostazioni > Toni e display**.
- L'orientamento orizzontale della tastiera non è supportato in tutte le applicazioni.

Ruotare il telefono verso sinistra per usare la tastiera grande in modo da digitare facilmente utilizzando i pollici.

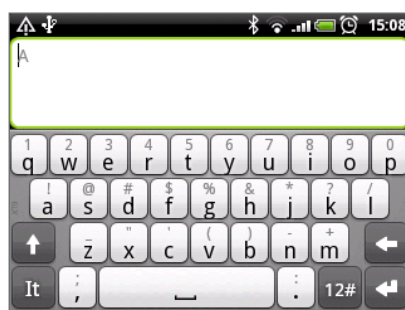

Digitare parole con testo predittivo

La tastiera su schermo offre la funzione testo predittivo per aiutare a digitare rapidamente e in modo preciso. L'inserimento con testo predittivo è attivato per impostazione predefinita, e i suggerimenti per le parole vengono visualizzati durante la digitazione.



Per digitare una parola usando la modalità predittiva, eseguire una delle seguenti operazioni:

- Se la parola desiderata è evidenziata in verde o arancione, è sufficiente toccare la barra spaziatrice per inserire il testo.
- Se la parola desiderata è tra quelle presentate nei suggerimenti, prima che si sia finito di digitare la parola completa, toccare la parola per inserirla nel testo.
- Se a destra dell'elenco dei suggerimenti è presente una freccia, toccare la freccia per visualizzare altri suggerimenti.

Aggiungere una parola al dizionario del testo predittivo

Il telefono è dotato di un elenco di parole a cui fa riferimento per i suggerimenti del testo predittivo. A volte potrebbe essere necessario aggiungere una parola al dizionario del testo predittivo, ad esempio un nome o un termine tecnico specialistico.

Quando si digita testo utilizzando la tastiera QWERTY, toccando una parola qualsiasi presente nell'elenco dei suggerimenti, essa viene aggiunta automaticamente al dizionario del testo predittivo, se non era già presente.

È anche possibile aggiungere manualmente una parola all'elenco:

1. Dalla schermata Home, premere MENU, quindi toccare **Impostazioni > Lingua e tastiera > Immissione tocco**.
2. Toccare **Dizionario utente**.
3. Toccare **Aggiungi nuovo**.
4. Digitare la parola da aggiungere, e toccare **OK**.

Modificare o eliminare una parola dal dizionario utente

È possibile modificare o rimuovere parole aggiunte in precedenza al dizionario del testo predittivo.

1. Dalla schermata Home, premere MENU, quindi toccare **Impostazioni > Lingua e tastiera > Immissione tocco**.
2. Toccare **Dizionario utente**.
 - Per modificare una parola, toccare la parola interessata.
 - Per eliminare le parole dal dizionario, premere MENU e toccare **Elimina**. Quindi scegliere le parole da rimuovere e toccare **OK**.

Regolare le impostazioni Immissione tocco

Aprire le impostazioni Immissione tocco in uno dei seguenti modi:

- Sulla tastiera su schermo, toccare il tasto Lingua (ad esempio, toccare **It** se si sta utilizzando la tastiera su schermo in inglese). Quindi nel menu Opzioni tastiera internazionale, toccare **Impostazioni**.
- Dalla schermata Home, premere MENU, quindi toccare **Impostazioni > Lingua e tastiera > Immissione tocco**.

Impostazioni Immissione tocco

Tipi di tastiera	Selezionare il layout della tastiera da usare. È possibile scegliere tra QWERTY, Tastierino telefono o Tastiera compatta.
Tastiera internazionale	Per aggiungere o rimuovere le lingue dall'elenco delle lingue per la tastiera su schermo.
Inserimento testo	Per impostare le opzioni di immissione testo durante l'immissione del testo, calibrare la tastiera o impostare un commento audio e/o vibrazione ogni volta che si tocca un tasto. Per i dettagli vedere "Immissione testo".
Esercitazione	Imparare a usare la tastiera su schermo con questa esercitazione interattiva.
Dizionario utente	Aggiungere, modificare o eliminare parole dal dizionario del testo predittivo. Vedere "Digitare parole con testo predittivo".

Inserimento testo

QWERTY	
Predizione	Selezionare per abilitare la funzione di suggerimento delle parole che mette a disposizione un elenco di parole possibili che riflettono i caratteri dei tasti toccati nonché i caratteri dei tasti adiacenti.
Controllo ortografico	Selezionare per correggere gli errori ortografici scegliendo da un elenco di possibili parole che riflettono i tasti toccati nonché i caratteri dei tasti adiacenti.
Tastierino telefono e QWERTY compatta	
Controllo ortografico	Selezionare per correggere gli errori ortografici scegliendo da un elenco di possibili parole che riflettono i tasti toccati nonché i caratteri dei tasti adiacenti.
Completamento parola	Quando si utilizza il layout QWERTY compatta o Tastierino telefono, è possibile scegliere una delle possibili combinazioni in base ai caratteri visualizzati sui tasti toccati.
Altre impostazioni	
Feedback audio	Selezionare per emettere il suono di un clic ogni volta che si tocca un tasto sulla tastiera.
Vibrazione durante la digitazione	Selezionare per abilitare una vibrazione ogni volta che si tocca un tasto sulla tastiera.
Precisione tocco dito	
Strumento di calibratura	Toccare per ricalibrare l'accuratezza del tocco della tastiera. Ricalibrare la tastiera se i tasti non rispondono in maniera accurata ai tocchi.
Ripristina calibratura	Toccare per ripristinare i valori di fabbrica della calibrazione.

Messaggi

Informazioni su Messaggi

È possibile rimanere in contatto con le persone importanti nella propria vita. Usare l'applicazione Messaggi per scrivere e inviare SMS e MMS.

Dalla schermata Home, toccare  > Messaggi.

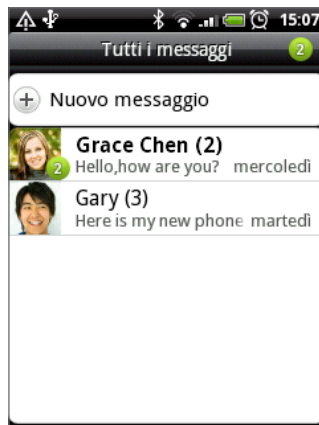

Nella schermata Tutti i messaggi, tutti i messaggi inviati e ricevuti vengono raggruppati in conversazioni, per nome contatto o numero di telefono. È possibile:

- Scorrere l'elenco delle conversazioni verso l'alto o il basso scorrendo il dito sullo schermo.
- Toccare il nome di un contatto o il numero di telefono per visualizzare i messaggi scambiati.

È anche possibile utilizzare il widget Messaggi per visualizzare i messaggi direttamente nella schermata Home. Se il widget non è già presente nella Home, è possibile aggiungerlo seguendo le procedure in “Personalizzare la schermata Home con i widget” nel capitolo Personalizzazione.

Inviare un SMS

Se viene superato il limite di carattere per un singolo SMS, il messaggio verrà inviato come unico anche se verranno applicati i costi per più messaggi.

1. Dalla schermata Home, toccare  > Messaggi.
2. Nella schermata Tutti i messaggi, toccare **Nuovo messaggio**. Viene aperta la schermata Scrivi.
3. Inserire uno o più destinatari. È possibile:
 - Inserire i numeri di telefono direttamente nel campo A. Una volta inserito un numero premere il tasto Invio.
 - Inserire le prime lettere del nome del contatto o le prime cifre del numero di cellulare. Durante l'inserimento, vengono visualizzati i nomi corrispondenti con i numeri di telefono presenti tra i contatti. Toccare il nome o un numero del contatto.

- Toccare l'icona , quindi selezionare il numero di telefono dei contatti a cui si desidera inviare il messaggio. È anche possibile selezionare un gruppo di contatti come destinatari. Una volta selezionati tutti i destinatari del messaggio, toccare OK.
4. Toccare la casella “Toccare per comporre”, quindi iniziare a scrivere il messaggio.

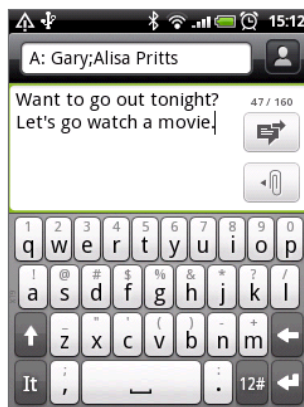



5. Toccare  per inviare subito il messaggio, o premere INDIETRO per salvare il messaggio come bozza. Per aprire e modificare la bozza di un messaggio, vedere “Recuperare la bozza di un messaggio”.



L'SMS diventa automaticamente un MMS quando viene inserito un indirizzo email come destinatario, aggiunto un oggetto per il messaggio, allegato un elemento, o scritto un messaggio molto lungo.

Inviare un MMS





Per scrivere un messaggio multimediale, iniziare creando un nuovo messaggio di testo. Quindi scegliere il tipo di allegato da includere nel messaggio.

1. Dalla schermata Home, toccare  > Messaggi.
2. Nella schermata Tutti i messaggi, toccare **Nuovo messaggio**. Viene aperta la schermata Scrivi.
3. Inserire uno o più destinatari. È possibile:
 - Inserire i numeri di telefono o indirizzi e-mail direttamente nel campo A. Premere il tasto Invio dopo ciascun inserimento.
 - Inserire le prime lettere del nome del contatto o le prime cifre del numero di cellulare. Durante l'inserimento, vengono visualizzati i nomi corrispondenti con i numeri di telefono e gli indirizzi e-mail presenti tra i contatti. Toccare l'indirizzo e-mail o il numero del contatto.
 - Toccare l'icona , quindi selezionare il numero di telefono dei contatti a cui si desidera inviare il messaggio. È anche possibile selezionare un gruppo di contatti come destinatari. Una volta selezionati tutti i destinatari del messaggio, toccare OK.
4. Per aggiungere l'oggetto, premere MENU e toccare **Aggiungi oggetto**.
5. Toccare la casella “Toccare per comporre”, quindi iniziare a scrivere il messaggio.
6. Toccare  e scegliere il tipo di allegato.





Foto/Video.

- Selezionare **Fotocamera** per scattare la foto e allegarla, o **Galleria** per allegare una foto dalla scheda di memoria.
- Selezionare **Videocamera** per registrare un video e allegarlo, o **Video** per allegare un video dalla scheda di memoria.

	Audio. Selezionare Registratore vocale per creare una registrazione vocale e allegarla, o Musica e suoni per allegare un file musicale o una registrazione vocale dalla scheda di memoria.
	Contatto (vCard). Selezionare un contatto, quindi selezionare le informazioni da allegare.
	Appuntamento (vCalendar). Selezionare l'evento del calendario da allegare.
	Presentazione. Vedere "Creare una presentazione".



È anche possibile premere MENU e toccare **Allega** per scegliere il tipo di allegato. Le altre cose che è possibile aggiungere al messaggio sono:



Consiglia applicazione	Scegliere un'applicazione installata da Android Market da condividere con altre persone. La URL dalla quale è possibile scaricare l'applicazione verrà inserita nel messaggio.
Posizione	È possibile aggiungere al messaggio la posizione attuale (richiede che il GPS sia attivo), una posizione salvata in Footprints, o una posizione selezionata sulla mappa. Per ulteriori informazioni su GPS, mappe, e Footprints, vedere il capitolo Mappe e posizione.

7. Per modificare l'allegato, è possibile:
 - Toccare  per passare a una presentazione in modo da poter aggiungere più foto, video, o audio. Vedere "Creare una presentazione".
 - Toccare  per sostituire un contatto o appuntamento allegato.
 - Premere MENU e toccare **Rimuovi** per ripristinare.
8. Toccare  per inviare subito il messaggio, o premere **INDIETRO** per salvare il messaggio come bozza. Per aprire e modificare la bozza di un messaggio, vedere "Recuperare la bozza di un messaggio".

Creare una presentazione

In un MMS, è possibile aggiungere delle diapositive, ciascuna contenente una foto, video, o audio.

1. Nel messaggio MMS che si sta componendo, toccare  > .
2. Nella schermata Modifica presentazione, toccare **Aggiungi diapositiva**.
3. Toccare **Diapositiva 1**.
4. Per comporre una presentazione, scegliere una delle seguenti opzioni:

Aggiungere un'immagine	Toccare Inserisci immagine .
Aggiungere un video	Premere MENU, quindi toccare Aggiungi video (non è possibile aggiungere sia una immagine che un video nella stessa diapositiva).
Aggiungere musica o una registrazione vocale	Premere MENU, quindi toccare Aggiungi audio .
Aggiungere una didascalia	Toccare la casella "Toccare per comporre".
Aggiungere una nuova diapositiva	Toccare Aggiungi diapositiva .
Visualizza la diapositiva successiva o precedente	Toccare  o  .
Anteprima presentazione	Premere MENU, quindi toccare Anteprima .

Per altre opzioni, premere MENU, quindi toccare **Altro**.

- Una volta terminato, toccare **Fine** per allegare la presentazione al messaggio.
- Toccare  per inviare subito il messaggio, o premere **INDIETRO** per salvare il messaggio come bozza.

Recuperare la bozza di un messaggio

- Nella schermata **Tutti i messaggi**, premere **MENU**, quindi toccare **Bozze**.
- Toccare il messaggio per riprendere la modifica.
- Una volta completata la modifica del messaggio, toccare .

Visualizzare e rispondere a un messaggio

In relazione alle impostazioni di notifica, il telefono può riprodurre la suoneria, vibrare o visualizzare per un breve periodo di tempo il messaggio nella barra di stato quando si riceve un nuovo messaggio. Inoltre nella barra di stato viene visualizzata l'icona del nuovo messaggio .

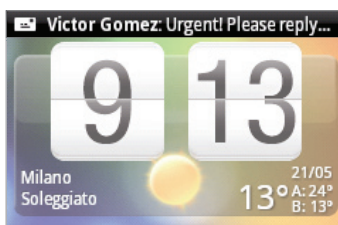

- Per aprire e leggere il messaggio, è possibile:
 - Tenere premuta la barra di stato, quindi scorrere il dito verso il basso per aprire il pannello Notifiche. Quindi toccare il nuovo messaggio.
 - Aprire l'applicazione **Messaggi** per accedere e leggere il messaggio.
- Durante la lettura del messaggio, è possibile:

Rispondere con un SMS	Toccare la casella di testo nella parte inferiore dello schermo, inserire la risposta al messaggio, quindi toccare  .
Rispondere con un MMS	Inserire il messaggio di risposta e scegliere quali elementi allegare. Vedere "Inviare un MMS".
Per chiamare o salvare il numero di telefono contenuto nel messaggio	Toccare il numero di telefono. Quindi scegliere se comporre il numero o aggiungerlo ai contatti.
Per aprire un collegamento nel messaggio	Toccare il collegamento per aprirlo nel browser web.
Per inviare o salvare l'indirizzo e-mail contenuto nel messaggio	Toccare l'indirizzo e-mail. Quindi scegliere se inviare una e-mail, inviare un MMS, o salvare l'indirizzo e-mail nei contatti.
Per inoltrare un messaggio	Tenere premuto il messaggio per aprire il menu opzioni, quindi toccare Inoltra .
Per controllare i dettagli del messaggio	Tenere premuto il messaggio per aprire il menu opzioni, quindi toccare Visualizza dettagli messaggio .



È possibile cambiare la notifica per i nuovi messaggi. Vedere "Impostare le opzioni del messaggio".

Visualizzare e salvare un allegato dal messaggio MMS

Nel caso di dubbi sulla dimensione del download dei dati, controllare la dimensione del messaggio MMS prima di inviarlo.



Quando è disattivata l'opzione **Recupero automatico** in Impostazioni MMS, viene scaricata solamente l'intestazione del messaggio. Per scaricare tutto il messaggio, toccare il pulsante **Download** a destra del messaggio. Per ulteriori informazioni sulle impostazioni del messaggio, vedere "Impostare le opzioni del messaggio".

- Se nel messaggio ricevuto è allegato un contenuto multimediale come una foto o un video, toccarlo per visualizzare il contenuto.
- Se l'allegato è un contatto (vCard), toccarlo per aggiungerlo ai propri contatti.

Aprire l'applicazione **Persone** per visualizzare le informazioni del contatto. Vedere il capitolo **Persone**. Se l'allegato è un appuntamento o un evento (vCalendar), toccarlo, quindi scegliere il calendario dove salvarlo.

Aprire l'applicazione **Calendario** per visualizzare l'appuntamento o l'evento. Vedere il capitolo **Calendario**.

- Per salvare l'allegato nella scheda di memoria, tenere premuto l'MMS, quindi toccare **Salva [tipo di allegato]** nel menu opzioni.

Visualizzare i dettagli del contatto e comunicare con il contatto

Quando si riceve un messaggio da una persona presente tra i contatti, è possibile toccare la foto del contatto o l'icona nell'applicazione **Messaggi** per aprire il menu delle opzioni. In relazione alle informazioni salvate per il contatto, è possibile visualizzare i dettagli del contatto, il telefono o inviare un messaggio email al contatto, e altro.

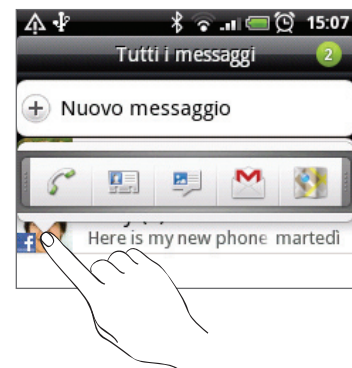

Visualizzare i messaggi push

Messaggi push con collegamento web. Spesso, il collegamento scarica un file richiesto, ad esempio una suoneria.

Quando si riceve un messaggio push, nella barra di stato viene visualizzata l'icona di notifica . Per aprire e leggere un nuovo messaggio push:

1. Tenere premuta la barra di stato, quindi scorrere la barra verso il basso per aprire il pannello **Notifiche**.
2. Toccare il nuovo messaggio.
3. Toccare **Visita sito web**.

Per visualizzare tutti i messaggi push:

1. Dalla schermata **Home**, toccare  > **Messaggi**.
2. Premere **MENU**, quindi toccare **Messaggi push**.

Gestire messaggi e conversazioni

Proteggere un messaggio dall'eliminazione

È possibile bloccare un messaggio in modo che non venga eliminato quando si eliminano gli altri messaggi presenti nella conversazione.

1. Nella schermata Tutti i messaggi, toccare un contatto (o numero di telefono) per visualizzare i messaggi scambiati con quel contatto.
2. Tenere premuto il messaggio da bloccare
3. Toccare **Blocca messaggio** nel menu opzioni.

Sul lato destro del messaggio viene visualizzata l'icona del lucchetto .

Eliminare un solo messaggio

1. Nella schermata Tutti i messaggi, toccare un contatto (o numero di telefono) per visualizzare i messaggi scambiati con quel contatto.
2. Tenere premuto il messaggio da eliminare.
3. Se il messaggio è bloccato, toccare **Sblocca messaggio** nel menu opzioni, quindi tenere premuto il messaggio per visualizzare nuovamente il menu opzioni.
4. Toccare **Elimina messaggio** nel menu opzioni.
5. Quando viene chiesto di confermare, toccare **OK**.

Copiare un messaggio nella scheda SIM

1. Nella schermata Tutti i messaggi, toccare un contatto (o numero di telefono) per visualizzare i messaggi scambiati con quel contatto.
2. Tenere premuto un messaggio, quindi toccare **Copia su SIM**.

Eliminare una conversazione

1. Nella schermata Tutti i messaggi, tenere premuto un contatto (o numero di telefono) di cui si desidera eliminare i messaggi, quindi toccare **Elimina**.

Mentre vengono visualizzati i messaggi scambiati all'interno di una conversazione, è anche possibile premere MENU e toccare **Elimina**.

Tutti i messaggi bloccati presenti nella conversazione non verranno eliminati a meno che venga selezionata la casella di controllo **Elimina messaggi bloccati**.

2. Quando viene chiesto di confermare, toccare **OK** per eliminare tutto il thread.

Eliminare più conversazioni

1. Nella schermata Tutti i messaggi, premere MENU, quindi toccare **Elimina**.
2. Selezionare i thread di conversazioni da eliminare.
3. Toccare **Elimina**.

Tutti i messaggi bloccati non vengono eliminati.

Impostare le opzioni del messaggio

Nella schermata Tutti i messaggi, premere MENU, quindi toccare **Impostazioni**. Vengono visualizzati diversi gruppi di impostazioni.

Impostazioni memoria

Elimina messaggi precedenti	Consente di eliminare automaticamente i messaggi meno recenti, tranne i messaggi bloccati, quando viene raggiunto il limite massimo.
Limite SMS	Consente di scegliere in numero massimo di SMS che possono essere salvati per ciascun thread di conversazioni (non comprende i messaggi bloccati).
Limite MMS	Consente di scegliere in numero massimo di MMS che possono essere salvati per ciascun thread di conversazioni (non comprende i messaggi bloccati).

Impostazioni SMS

Rapporti consegna	Consente di ricevere un rapporto relativo allo stato di consegna del messaggio.
Centro servizi	Visualizza il numero del centro messaggi usato. Toccare per cambiare il numero. Si consiglia di non cambiare il numero poiché si potrebbero verificare problemi con la ricezione e l'invio dei messaggi.
Gestisci messaggi della SIM	Consente di visualizzare gli SMS salvati nella scheda SIM. È anche possibile eliminare i messaggi o copiarli nella memoria del telefono.

Impostazioni MMS

Rapporti consegna	Consente di ricevere un rapporto relativo allo stato di consegna del messaggio.
Rapporti lettura	Consente di ricevere un rapporto quando il destinatario legge il messaggio o lo elimina senza leggerlo.
Recupero automatico	Consente di recuperare automaticamente tutti i messaggi MMS. Quando selezionata, l'intestazione del messaggio MMS, compreso il corpo, e gli allegati vengono scaricati automaticamente sul telefono. Deselezionando la casella di controllo, viene recuperata solo l'intestazione del messaggio MMS e visualizzata nella schermata Tutti i messaggi.
Recupero automatico in roaming	Consente di recuperare automaticamente tutti i messaggi MMS durante il roaming. Si potrebbero avere costi aggiuntivi significativi.
Impostazione priorità	Consente di impostare la priorità del messaggio MMS inviato.
Dimensione massima messaggio	Consente di impostare la dimensione massima del file del messaggio MMS. Il messaggio MMS non viene inviato nel caso venga superata la dimensione file impostata qui.

Messaggi ricevuti

Notifica ricezione	Consente di ricevere una notifica nella barra di stato quando arriva un nuovo messaggio.
Riproduci suono notifica	Consente di impostare il telefono in modo da riprodurre un suono quando arriva un nuovo messaggio.
Suono notifica	Consente di scegliere un suono da riprodurre quando si riceve un messaggio.
Vibrazione	Consente di impostare il telefono per vibrare all'arrivo di nuovi messaggi.

Messaggi inviati

Notifica inviata	Consente di ricevere una notifica nella barra di stato una volta inviato il messaggio.
Notifica errore	Consente di ricevere una notifica nella barra di stato quando il messaggio non viene inviato.
Riproduci suono notifica	Consente di impostare il telefono in modo da riprodurre un suono quando viene ricevuta la notifica di messaggio inviato o non inviato.
Suono notifica	Consente di scegliere un suono da riprodurre quando è presente una notifica di messaggio inviato o non inviato.
Vibrazione	Consente di impostare il telefono per vibrare all'arrivo di nuovi messaggi.

Account e sincronizzazione

Sincronizzazione con account online

Informazioni sui contatti online

Il telefono è in grado di eseguire la sincronizzazione con gli account Google™ e Microsoft® Exchange ActiveSync® così come ricevere aggiornamenti dai social network come Facebook®, Twitter™, e Flickr™.

Di seguito vengono riportati alcuni tipi di informazioni che possono essere sincronizzate:

- Le mail di Gmail™ e Exchange ActiveSync.
- I contatti di Google e Exchange ActiveSync, oltre alle informazioni di contatto degli amici di Facebook. Per informazioni sui contatti, vedere il capitolo *Persone*.
- Gli eventi del calendario dell'account principale di Google e da Exchange ActiveSync. Per informazioni sull'uso del Calendario, vedere il capitolo *Calendario*.
- Aggiornamenti sullo stato e sui collegamenti condivisi dai propri amici e da sé stessi sui social network quali Facebook e Twitter. Per maggiori informazioni, vedere il capitolo *Sociale*.
- Le foto caricate su Flickr e Facebook. Per informazioni su come visualizzare le foto, vedere il capitolo *Galleria*.



È possibile configurare un Exchange ActiveSync sul telefono sia tramite l'applicazione Posta che le impostazioni di Account e sincronizzazione.

Per configurare l'account tramite l'applicazione Posta, vedere "Aggiungere un account Microsoft Exchange ActiveSync" nel capitolo *E-mail*.

Aggiungere un account di un social network

Se viene saltata la configurazione dell'account di social network (ad esempio Facebook, Twitter, o Flickr) durante la prima configurazione del telefono, è ancora possibile accedere a questi account tramite le impostazioni del telefono.

1. Dalla schermata Home, premere MENU, quindi toccare **Impostazioni > Account e sincronizzazione**.
2. Toccare **Aggiungi account**, quindi toccare il tipo di account che si desidera aggiungere.
3. Seguire le istruzioni presentate sullo schermo per inserire le informazioni dell'account.

L'account di social network verrà aggiunto all'elenco nella schermata Account e sincronizzazione. In relazione a come è stato configurato l'account, può iniziare la sincronizzazione delle informazioni nuove con il telefono.

Sincronizzare con un account di Google

Quando si accede all'account di Google è possibile sincronizzare Gmail e i propri contatti di Google e calendari tra il telefono e il web. È anche necessario effettuare l'accesso a un account di Google per usare applicazioni di Google quali Google Talk™ e Android Market™.



Se non si esegue l'accesso all'account Google la prima volta che viene configurato il telefono, si potrebbero verificare dei problemi nell'uso di alcune applicazioni Google. Se i problemi persistono, potrebbe essere necessario eseguire un ripristino di fabbrica e accedere ai dettagli per l'Account Google quando si configura nuovamente il telefono. Per eseguire il ripristino di fabbrica del telefono, vedere "Riavviare o ripristinare il telefono ai predefiniti di fabbrica" nel capitolo Aggiornamento e ripristino.

Aggiungere altri account Google

Sul telefono è possibile aggiungere più di un account di Google. Tuttavia, gli account di Google seguenti possono effettuare la sincronizzazione solo di Gmail e i contatti. Gli altri servizi di Google usano il primo account di Google che è stato aggiunto.

1. Dalla schermata Home, premere MENU, quindi toccare **Impostazioni > Account e sincronizzazione**.
2. Toccare **Aggiungi account > Google**.
3. Seguire le istruzioni presentate sullo schermo per effettuare l'accesso a un account o per creare un nuovo account.

Gestire gli account online

Cambiare le impostazioni generali per la sincronizzazione

1. Dalla schermata Home, premere MENU, quindi toccare **Impostazioni > Account e sincronizzazione**.
2. Selezionare o cancellare le seguenti:

Dati in background	Se è selezionato, le applicazioni possono inviare e ricevere informazioni dell'account online anche quando non sono utilizzate.
Sincronizzazione automatica	Se è selezionata, le applicazioni possono utilizzare la programmazione della sincronizzazione definita nelle impostazioni dell'account. Se non è selezionata, la sincronizzazione degli account deve essere eseguita manualmente. Per le istruzioni su come eseguire questa operazione, vedere "Sincronizzare un account manualmente".

Sincronizzare un account manualmente

1. Dalla schermata Home, premere MENU, quindi toccare **Impostazioni > Account e sincronizzazione**.
2. Toccare l'account che si desidera sincronizzare.
3. Toccare **Sincronizza ora**.

Cambiare le impostazioni dell'account

È possibile cambiare le impostazioni quali la frequenza di sincronizzazione e i tipi di informazioni che vengono sincronizzati, i tipi di notifiche che si ricevono e il modo con il quale le informazioni dell'account vengono visualizzate.

1. Toccare l'account che si desidera modificare.
2. Modificare le impostazioni dell'account.

Rimuovere un account

È possibile rimuovere un account in modo da eliminarlo e con esso tutte le informazioni associate, dal telefono, ad esempio messaggi, contatti, o impostazioni. La rimozione di un account non elimina le informazioni dal medesimo servizio online.



Non è possibile rimuovere alcuni account, come ad esempio il primo account di Google registrato sul telefono, tranne che l'eliminazione di tutte le informazioni personali dal telefono eseguendo reset hardware. Per le istruzioni su come procedere, vedere "Riavviare o ripristinare il telefono ai predefiniti di fabbrica" nel capitolo Aggiornamento e ripristino.

1. Dalla schermata Home, premere MENU, quindi toccare **Impostazioni > Account e sincronizzazione**.
2. Toccare l'account che si desidera rimuovere.
3. Toccare **Rimuovi account**, e quindi confermare che si desidera rimuovere l'account.

Password per l'Account Google dimenticata?

Per sincronizzare Gmail, Calendario, e i contatti di Google sul telefono è necessaria la password dell'Account Google. Questa password è necessaria anche per usare Google Talk e scaricare le applicazioni da Android Market.

Nel caso venga dimenticata la password per l'Account Google, è possibile provare a recuperarla andando sul sito web di Google.

1. Sul telefono o sul computer, aprire il browser web e andare su <https://www.google.com/accounts/ForgotPasswd>.
2. Inserire l'indirizzo email o il nome utente usato per accedere all'Account Google.
3. Completare la procedura di verifica della parola. Inserire i caratteri visualizzati sullo schermo e fare clic su **Invia**.

Una email verrà inviata all'indirizzo email alternativo fornito quando è stato creato l'Account Google. Seguire le istruzioni nell'email per ripristinare la password.

Se non si possiede un indirizzo email alternativo o non è possibile accedere all'account email usato per creare l'Account Google, è possibile ripristinare l'Account Google trascorse 24 ore, rispondendo alla domanda di sicurezza per il recupero della password.

Informazioni su HTC Sync

È possibile usare HTC Sync™ per sincronizzare contatti, calendario, e altre informazioni tra computer e telefono.

Scaricare e installare la versione di HTC Sync per HTC Wildfire dal nostro sito web di supporto, www.htc.com/support, quando è disponibile.



Visitare il sito web supporto di HTC (www.htc.com/support) regolarmente per verificare la presenza e scaricare gli aggiornamenti più recenti di HTC Sync.

Sociale

Informazioni su Facebook per HTC Sense

Se è stato eseguito l'accesso all'account Facebook quando è stato acceso e configurato per la prima volta il telefono, vuol dire che l'account Facebook è collegato a Facebook per HTC Sense sul telefono. (In caso contrario, vedere il capitolo Account e sincronizzazione per conoscere come accedere a Facebook per HTC Sense.)

Con Facebook per HTC Sense, è possibile:

- Per vedere tutti i contatti di Facebook in Persone.

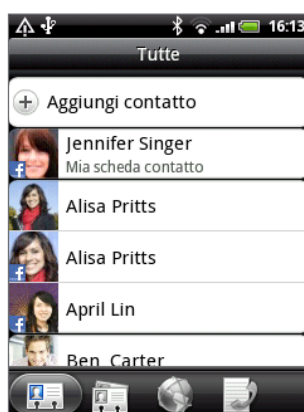

- Per vedere le foto di Facebook direttamente nell'applicazione Galleria.

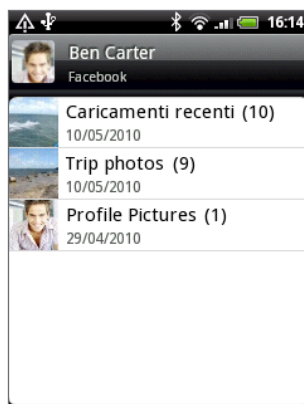

- Per controllare gli aggiornamenti di stato di Facebook degli amici in Friend Stream.

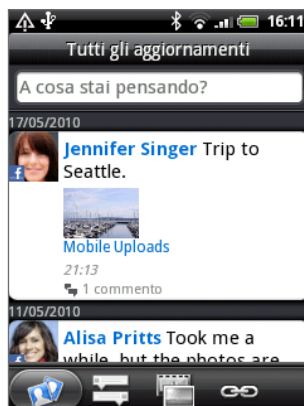

Uso di Friend Stream

Ottimizza gli account di social network tramite Friend Stream. È possibile visualizzare gli aggiornamenti di stato, scorrere le nuove foto caricate, e aggiornare il proprio stato contemporaneamente su Facebook, Twitter, e altri account di social network utilizzando Friend Stream.

- Per usare Friend Stream è necessario essere collegati ad almeno un account di social network. Per conoscere come accedere, vedere “Aggiungere un account di social network” nel capitolo Account e sincronizzazione.
- Per usare l’account Facebook su Friend Stream, è necessario eseguire l’accesso tramite Facebook per HTC Sense. Vedere “Informazioni su Facebook per HTC Sense” in questo capitolo.

Dalla schermata Home, toccare  > Friend Stream. Nella scheda Tutti gli aggiornamenti viene aperto Friend Stream.

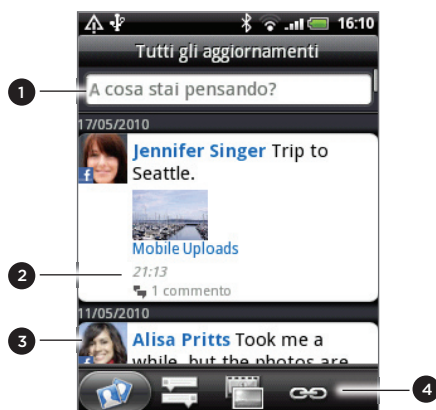



- 1 Toccare in quest’area per scrivere e inviare un aggiornamento di stato.
- 2 Quando si tocca l’aggiornamento di stato di una persona, è possibile:
 - Aprire Peep e visualizzare tutti i tweet. Vedere “Tweet sul telefono” in questo capitolo.
 - Scrivere un commento. Inserire un mi piace o non mi piace al post Facebook di una persona.
 - Guardare gli album di foto di una persona.
- 3 Quando si tocca la foto o il nome di una persona, è possibile:
 - Controllare i dettagli del profilo della persona.
 - Guardare la bacheca di Facebook della persona.
 - Controllare i tweet pubblicati dalla persona.
- 4 Scorrere le altre schede per visualizzare solo gli aggiornamenti di stato, le foto, o i collegamenti.

Aggiornare lo stato

È possibile aggiornare lo stato contemporaneamente su tutti gli account di social network a cui è stato eseguito l’accesso.

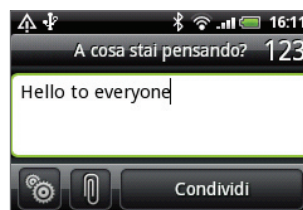
1. Nella scheda Tutti gli aggiornamenti , toccare la casella “A cosa stai pensando?”.
2. Inserire l’aggiornamento dello stato.



- Per non inviare l’aggiornamento di stato a tutti gli account di social network, toccare  e deselezionare le caselle di controllo dei social network da escludere.

- Per consigliare un'applicazione scaricata da Android Market, toccare . Per ulteriori informazioni sulla condivisione delle applicazioni, vedere “Condividere giochi e applicazioni” nel capitolo Altre applicazioni.

3. Toccare Condividi.

Commentare i post su Facebook

Una volta toccato l'aggiornamento di stato di una persona nella scheda Tutti gli aggiornamenti, è possibile procedere come segue:

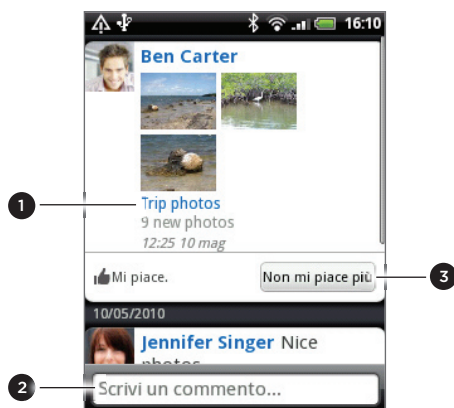

- 1 Toccare il nome dell'album visualizzato nell'aggiornamento di stato per visualizzare e commentare le foto utilizzando l'applicazione Galleria. Vedere il capitolo Galleria.
- 2 Inserire un commento per l'aggiornamento di stato della persona.
- 3 Inserire un mi piace o non mi piace per l'aggiornamento di stato della persona.

Informazioni sul widget Friend Stream

Usare il widget Friend Stream in modo da aggiornare rapidamente lo stato e visualizzare gli aggiornamenti di stato delle altre persone direttamente nella schermata Home.

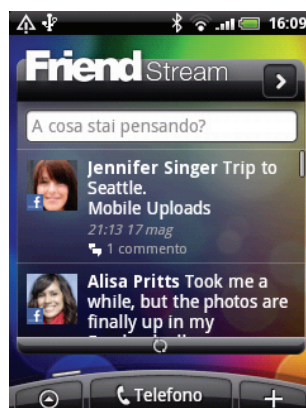

Se il widget non è presente nella schermata Home, vedere “Personalizzare la schermata Home con i widget” nel capitolo Personalizzazione per conoscere come aggiungere il widget alla schermata Home.

Tweet sul telefono

Peep è un client Twitter™ che consente di usare il “twittering” sul telefono. Pubblicare e leggere i tweet, inviare e ricevere messaggi diretti, cercare nuovi utenti Twitter da seguire, tutto direttamente dal telefono.

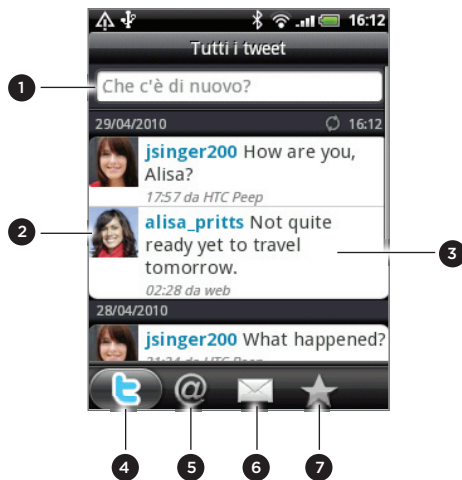

Se non viene eseguito l'accesso all'account Twitter quando si accende il telefono per la prima volta, seguire le istruzioni su schermo per accedere all'account Twitter.

Dalla schermata Home, toccare  > Peep. Nella scheda Tutti i tweet sia apre Peep.



- | | |
|---|---|
| 1 | Toccare in quest'area per scrivere e inviare un tweet. |
| 2 | Toccare il nome o la foto della persona per controllare i dettagli del profilo e tutti suoi tweet. |
| 3 | Tenere premuto un tweet per aprire il menu opzioni e rispondere, inviare un messaggio diretto, inviare un tweet, e altro. |
| 4 | Scheda Tutti i tweet . Visualizza tutti i tweet dai contatti che si stanno seguendo e i tweet pubblicati. |
| 5 | Scheda Citazioni . Visualizza tutti i tweet che citano il nome utente usando la convezione “@[nome utente]”. |
| 6 | Scheda Messaggio diretto . Visualizza tutti i messaggi privati/diretti ricevuti e inviati. |
| 7 | Scheda Preferiti . Visualizza i tweet contrassegnati come preferiti. |

Inviare un tweet

1. Nella scheda Tutti i tweet della schermata Peep, toccare la casella “Cosa c'è di nuovo?”.
2. Digitare il tweet.
3. Aggiungere una immagine o la posizione nel tweet.
 - Toccare  per pubblicare un'immagine dalla Galleria o Fotocamera sul sito di hosting foto predefinito e aggiungere un collegamento all'immagine nel tweet.
 - Toccare  per inserire la propria posizione nel tweet. È possibile scegliere di aggiungere un collegamento alla mappa, inserire il nome della propria posizione, o inserire le coordinate della posizione.
4. Toccare **Aggiorna**.

Cercare utenti Twitter da seguire

1. Nella schermata Peep, premere il pulsante **CERCA**.
2. Inserire i criteri di ricerca, quindi toccare .
3. Nell'elenco dei risultati della ricerca, toccare l'utente Twitter da seguire.
4. Premere **MENU**, quindi toccare **Segui**.

Smettere di seguire un utente Twitter

1. Nella schermata Peep, toccare la foto o il nome dell'utente di Twitter da smettere di seguire.
2. Premere **MENU**, quindi toccare **Non seguire**.

Inviare un messaggio diretto

È possibile inviare un messaggio diretto solo alle persone che vi stanno seguendo.

1. Nella schermata Peep, premere MENU, quindi toccare **Nuovo messaggio**.
2. Toccare il campo **A**, quindi inserire il nome. Durante l'inserimento dei caratteri, vengono visualizzati i nomi degli utenti Twitter corrispondenti ai caratteri inseriti. Toccare il nome quando viene visualizzato.
3. Digitare il messaggio, quindi toccare **Aggiorna**.

È anche possibile inviare un messaggio diretto dalla scheda **Tutti i tweet** o **Messaggi diretti**. Nella scheda **Tutti i tweet** o **Messaggio diretto**, tenere premuta la persona a cui inviare il messaggio diretto, quindi toccare **Invia messaggio diretto** nel menu opzioni.

Impostare le opzioni di Peep

Nella schermata Peep, premere MENU, quindi toccare **Altro > Impostazioni**. È possibile impostare le seguenti opzioni:

Impostazioni account	Consente di uscire dall'account Twitter.
Impostazioni generali	Consente di scegliere di mostrare il nome della schermata o il nome reale della persona che si sta seguendo.
Invia e ricevi	Consente di impostare con quale frequenza controllare i nuovi tweet e di impostare il numero di tweet da scaricare.
Servizi	Consente di impostare il sito host per la foto, la qualità della foto, le opzioni di localizzazione, e l'host di abbreviazione della URL.
Impostazioni di notifica	Consente di selezionare quando e come ricevere la notifica.

Informazioni sul widget Twitter

È possibile usare il widget Twitter per inviare e seguire i tweet direttamente dalla schermata Home.



Per conoscere come aggiungere un alla schermata Home, vedere “Personalizzare la schermata Home con i widget” nel capitolo Personalizzazione.

Chattare in Google Talk

Google Talk è il programma di messaggistica immediata di Google. Consente di comunicare con altri utenti che utilizzano Google Talk.

Dalla schermata Home, toccare  > **Talk**.

Se durante la prima configurazione del telefono viene eseguito l'accesso a Google Account, si è pronti ad usare Google Talk.



Per uscire da Google Talk, premere MENU dall'elenco Amici, quindi toccare **Altro > Esci**.

Chattare con gli amici

Avviare una chat

1. Toccare un amico nell'elenco Amici.
2. Chattare con l'amico digitando il testo all'interno della casella di testo nella parte inferiore dello schermo.

Per inserire uno smile, premere MENU e toccare **Altro > Inserisci smile**. Toccare uno smile per inserirlo nel messaggio.

3. Dopo aver immesso il messaggio, toccare **Invia**.

Accettare l'invito alla chat

Quando un amico invia un messaggio Google Talk, viene ricevuta una notifica. La voce corrispondente nell'Elenco amici diventa bianca e viene visualizzato il messaggio.

Eseguire una delle seguenti operazioni:

- Nell'Elenco amici, toccare l'amico che ha inviato un invito per la chat.
- Aprire il pannello Notifiche, e toccare la notifica della chat. Vedere "Aprire il pannello delle notifiche" nel capitolo Per iniziare.

Tornare all'Elenco amici

Nella schermata della chat premere MENU, quindi toccare **Elenco amici**.

Passare da una chat attiva all'altra

Se sono attive più chat, è possibile passare da una chat all'altra.

1. Nella schermata della chat premere MENU, quindi toccare **Cambia conversazione**.
2. Nella schermata che viene visualizzata toccare l'amico con cui si desidera conversare.

Invitare un amico ad unirsi a una chat di gruppo

1. Nella schermata della chat premere MENU, quindi toccare **Aggiungi chat**.
2. Toccare l'amico da invitare. L'amico invitato e i partecipanti attuali ricevono un invito per una chat di gruppo. Tutte le persone che accettano l'invito vengono aggiunte alla chat di gruppo.

Attivare o disattivare il salvataggio della chat nel registro

I messaggi di Google Talk vengono salvati nella cartella Chat in Gmail in modo da poterli rivedere e cercarli in seguito. Però, se non sono già stati salvati i messaggi in una chat, non è possibile disattivare la registrazione.

Nella schermata della chat premere MENU, quindi toccare **Non salvare nel registro**.

Per riprendere il salvataggio dei messaggi nella chat, premere MENU, quindi toccare **Salva chat nel registro**.

Terminare la chat

Eseguire una delle seguenti operazioni:

- Nell'Elenco amici, tenere premuto l'amico con il quale interrompere la chat, quindi nel menu visualizzato, toccare **Termina conversazione**.
- Nella schermata della chat premere MENU, quindi toccare **Termina conversazione**.

Cambiare lo stato in linea e l'immagine

Cambiare lo stato in linea

Nell'Elenco amici, toccare l'icona dello stato in linea () accanto al nome, quindi selezionare lo stato nel menu opzioni.

Oltre alle impostazioni standard per lo stato descritte nella tabella, è possibile selezionare un messaggio inserito in precedenza. Oppure toccare **Cancella messaggi personalizzati** per cancellare i messaggi e ricominciare.

Lo stato o qualsiasi altro messaggio viene visualizzato nell'Elenco amici del contatto e in qualsiasi altra posizione dove è visualizzato lo stato o il messaggio di stato.

Cambiare il messaggio di stato

1. Nell'Elenco amici, toccare la casella di testo a sinistra dell'icona di stato in linea, e inserire il messaggio di stato.
2. Sulla tastiera su schermo, toccare .

Cambiare l'immagine

1. Nell'Elenco amici, toccare l'immagine a sinistra del messaggio di stato.
2. Nella schermata Selezionare un album, toccare l'album dove è posizionata l'immagine da usare.
3. Toccare l'immagine da usare.
4. Trascinare la casella verde per selezionare l'area dell'immagine da ritagliare.
Per ridimensionare la casella verde, toccare e trascinare il bordo della casella.
5. Toccare **Salva**.

Gestire l'Elenco amici

Aggiungere un amico

È possibile invitare tutte le persone che possiedono un Google Account a diventare amici in Google Talk, in modo da poter chattare con tutti e visualizzarne lo stato in linea.

1. Nell'elenco Amici premere MENU quindi toccare **Aggiungi amici**.
2. Immettere l'ID di messaggistica immediata Google Talk o l'indirizzo di posta elettronica Google dell'amico che si desidera aggiungere.

Visualizzare tutti gli amici o solo quelli più popolari

Per impostazione predefinita nell'Elenco amici sono inclusi solo gli amici con cui si chatta di frequente, ovvero i più popolari. È anche possibile visualizzare tutti gli amici.

Nell'Elenco amici premere MENU, quindi toccare **Tutti gli amici**. Per tornare ai soli amici con cui si chatta più di frequente, toccare **Più contattati** nel menu.

Rendere un amico popolare



Se l'amico non è visualizzato, premere MENU e toccare **Tutti gli amici**.

1. Nell'Elenco amici, tenere premuto il nome dell'amico.
2. Nel menu opzioni, toccare **Mostra sempre amico**.

Bloccare un amico

È possibile bloccare l'invio di messaggi da parte di un amico. Un amico bloccato viene rimosso anche dall'elenco Amici.



Se l'amico non è visualizzato, premere MENU e toccare **Tutti gli amici**.

1. Nell'Elenco amici, tenere premuto il nome dell'amico da bloccare.
2. Toccare **Blocca amico**.

L'amico viene rimosso dall'elenco degli amici e viene aggiunto all'elenco degli amici bloccati.

Sbloccare un amico

1. Nell'elenco Amici, premere MENU e toccare **Bloccato**.
2. Nell'elenco degli amici bloccati toccare il nome dell'amico da sbloccare, quindi toccare **OK**.

E-mail

Uso di Gmail

Gmail è il servizio e-mail basato su Web di Google. Gmail viene configurato la prima volta che si imposta il telefono. In base alle impostazioni di sincronizzazione, l'applicazione Gmail del telefono viene sincronizzata automaticamente con uno o più account di Gmail sul Web. Per ulteriori informazioni sulla sincronizzazione, vedere “Sincronizzare con un account di Google” nel capitolo Account e sincronizzazione.

Visualizzare la posta in arrivo di Gmail

L'elenco delle conversazioni Posta in arrivo rappresenta la vista predefinita di Gmail. Tutti i messaggi e-mail ricevuti vengono consegnati nella cartella Posta in arrivo.

Gmail raggruppa ogni messaggio inviato insieme a tutte le risposte ricevute. Questo elenco di conversazioni continua ad aumentare con l'arrivo di nuove risposte, pertanto è sempre possibile vedere i messaggi in base al contesto. Un nuovo messaggio o una modifica all'oggetto di un messaggio corrente comporta l'inizio di una nuova conversazione.

1. Dalla schermata Home, toccare  > Gmail.
2. Per scorrere l'elenco delle conversazioni, scorrere il dito verso l'alto/il basso sullo schermo o usare la trackball ottica.

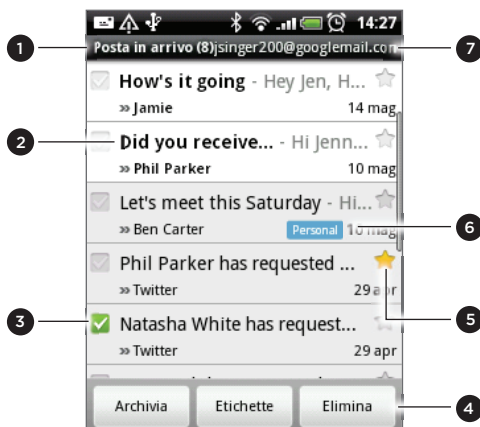

- 1 Cartella (o Etichetta) e numero di messaggi e-mail non letti.
- 2 I messaggi non letti vengono visualizzati in grassetto.
- 3 Messaggio e-mail controllato. Selezionare uno o più messaggi e-mail per applicare un'azione.
 È necessario che la funzione Operazioni batch sia attivata.
- 4 Azioni per i messaggi e-mail controllati. Non viene visualizzata se la Posta in arrivo non include un elemento selezionato.
- 5 Messaggio classificato. Toccare per aggiungere o rimuovere l'asterisco. Per ulteriori informazioni, vedere “Classificare un messaggio” in questo capitolo.
- 6 Etichetta messaggio.
- 7 L'account Google correntemente visualizzato. Per visualizzare un altro account, vedere “Passare ad un altro account Google” di seguito.

Passare ad un altro account Google

Se è stato configurato più di un account Google sul telefono, è possibile passare da una account Gmail all'altro. Per conoscere come configurare più account Google, vedere “Aggiungere altri account Google” nel capitolo Account e sincronizzazione.

1. Durante la visualizzazione della Posta in arrivo, premere MENU, quindi toccare **Account**.
2. Toccare l'account a cui passare.

Leggere i messaggi

In base alle impostazioni di notifica, alla ricezione di un nuovo messaggio e-mail il telefono riproduce una suoneria, vibra o visualizza brevemente il messaggio nella barra di stato. Nell'area delle notifiche della barra di stato viene inoltre visualizzata un'icona di nuovo messaggio e-mail  per segnalare la ricezione di un nuovo messaggio. Per ulteriori informazioni sulle impostazioni delle notifiche e-mail, fare riferimento alla sezione "Cambiare le impostazioni di Gmail" più avanti nel capitolo.

Per informazioni sulla sincronizzazione automatica della posta elettronica, vedere "Cambiare le impostazioni di sincronizzazione di Gmail" in questo capitolo.



Per aggiornare manualmente la posta in arrivo, premere MENU e toccare **Aggiorna**.

1. Eseguire una delle seguenti operazioni:

- Quando si riceve una notifica per un nuovo messaggio e-mail, tenere premuta la barra di stato, quindi scorrere il dito verso il basso sullo schermo per aprire il pannello Notifiche. Toccare il nuovo messaggio e-mail per visualizzarlo.
- In Posta in arrivo toccare il messaggio e-mail non letto oppure la conversazione con il messaggio e-mail non letto per visualizzarlo.

2. Per scorrere i messaggi nella conversazione, scorrere il dito verso l'alto/il basso sullo schermo o usare la trackball ottica.

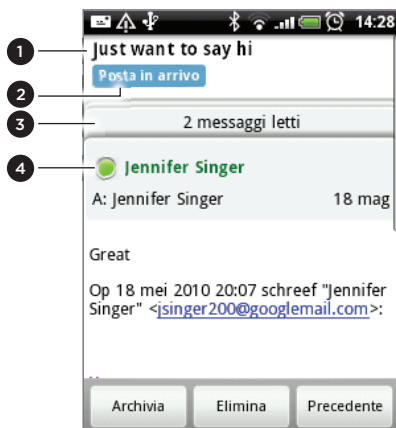

1 Oggetto e-mail.

2 Etichettato messaggio.

3 Toccare per espandere gli altri messaggi e-mail nella conversazione.

4 Stato in linea. Viene visualizzato quando un contatto è un amico di Google Talk ed è in linea, e si è collegati a Google Talk.

3. Per gestire i messaggi e-mail o le conversazioni, procedere come segue:

- Toccare **Archivia** per rimuovere la conversazione dalla Posta in arrivo, la conversazione rimane salvata nell'account Google.



Per visualizzare i messaggi archiviati, in Posta in arrivo premere MENU, quindi toccare **Visualizza etichette > Tutta la posta**.

- Toccare **Elimina** per eliminare la conversazione dall'account Google. Se involontariamente viene eliminata una conversazione, è possibile toccare **Annulla** nella barra di colore giallo nella parte superiore della schermata per annullare l'eliminazione.
- Toccare **Meno recente** per visualizzare le conversazioni precedenti nella Posta in arrivo.
- Premere MENU per vedere altre opzioni.

Rispondere o inoltrare un messaggio e-mail

1. Nel thread dei messaggi scorrere fino alla fine della conversazione.



2. Toccare **Rispondi**, **Rispondi a tutti**, o **Inoltra**.
3. Eseguire una delle seguenti operazioni:
 - Se è stata selezionata l'opzione **Rispondi** o **Rispondi a tutti**, digitare il messaggio di risposta.
 - Se è stata selezionata l'opzione **Inoltra**, immettere i destinatari del messaggio.
4. Toccare **Invia**.

Disattivare l'audio di una conversazione

Se si sta partecipando a una lunga conversazione di messaggi di scarsa importanza, è possibile 'disattivare l'audio' della conversazione per escludere tutti i messaggi futuri dalla Posta in arrivo.

Mentre si sta visualizzando un thread di messaggi, premere MENU, quindi toccare **Altro** > **Disattiva micr.**

Segnalare una conversazione come spam

Il servizio di posta Gmail basato sul web lavora in modo da evitare che lo spam (posta indesiderata) raggiunga la Posta in arrivo. Quando però lo spam riesce a passare, la segnalazione della conversazione come spam può aiutarci a migliorare il servizio.

Mentre si sta visualizzando un thread di messaggi, premere MENU, quindi toccare **Altro** > **Segnala spam**.

Inviare un messaggio

1. Dalla schermata Home, toccare  > **Gmail**.
2. Nella Posta in arrivo premere MENU, quindi toccare **Scrivi**.
3. Immettere l'indirizzo e-mail del destinatario del messaggio nel campo **A**. Se si invia un messaggio e-mail a più destinatari, separare gli indirizzi con una virgola. È possibile aggiungere il numero desiderato di destinatari del messaggio. Mentre si inseriscono gli indirizzi e-mail, vengono visualizzati tutti gli indirizzi corrispondenti presenti tra i contatti. Toccare una corrispondenza per inserire direttamente l'indirizzo.



Se si desidera inviare una copia per conoscenza (Cc) o una copia per conoscenza nascosta (Ccn) del messaggio e-mail ad altri destinatari, premere MENU, quindi toccare **Aggiungi Cc/Ccn**.

4. Immettere l'oggetto, quindi comporre il messaggio.
5. Se si desidera aggiungere un'immagine come allegato, premere MENU, quindi toccare **Allega**. Scorrere fino all'immagine da allegare, quindi toccare l'immagine.
6. Una volta scritto il messaggio, toccare **Invia**.



Durante la scrittura del messaggio, toccare **Salva come bozza** o premere il pulsante **INDIETRO** per salvare il messaggio come bozza. Per visualizzare le bozze dei messaggi e-mail, in Posta in arrivo premere MENU, quindi toccare **Visualizza etichette > Bozze**.

Aggiungere una firma ai messaggi

È possibile aggiungere una firma ai messaggi e-mail da inviare.

1. In Posta in arrivo premere MENU, quindi toccare **Impostazioni > Firma**.
2. Immettere la firma nella casella di testo, quindi toccare **OK**.



È possibile creare una firma costituita da più righe di testo. Alla fine di ogni riga di testo, toccare  sulla tastiera a schermo per creare un'altra riga.

Visualizzare i messaggi inviati

In Posta in arrivo premere MENU, quindi toccare **Visualizza etichette > Inviati**.

Gestire le conversazioni e i messaggi

Cercare i messaggi

È possibile cercare i messaggi che contengono una o più parole nel contenuto o nell'indirizzo, oggetto, etichetta, e così via. Quando si cercano i messaggi, vengono inclusi tutti i messaggi presenti nell'account Gmail sul web (tranne quelli etichettati Cestino o Spam), e non solo quelli sincronizzati con il telefono.

1. Nella Posta in arrivo, premere **CERCA**.
2. Digitare la parola o parole da cercare.
3. Toccare , o toccare il tasto **Invio** sulla tastiera su schermo.

Viene aperto un elenco di conversazioni che visualizza tutte le conversazioni con i messaggi che contengono le parole cercate. Nella barra del titolo vengono visualizzate le parole cercate. È possibile lavorare sulle conversazioni presenti in questo elenco allo stesso modo delle conversazioni nella Posta in arrivo o in qualsiasi altro elenco.

Classificare un messaggio

È possibile classificare un messaggio importante in modo da poterlo ritrovare facilmente. Le conversazioni con messaggi classificati vengono visualizzate nella Posta in arrivo o in qualsiasi altro elenco con accanto una stella. Per visualizzare solamente le conversazioni con messaggi classificati, vedere "Visualizzare le conversazioni per etichetta" in questo capitolo.

Eeguire una delle seguenti operazioni:

- Durante la lettura di un messaggio, toccare la stella sull'intestazione.
- Durante la visualizzazione di una conversazione, toccare la stella per classificare i messaggi più recenti nella conversazione.

Per rimuovere la stella da un messaggio, toccare nuovamente la stella. È anche possibile toccare la stella nell'elenco conversazioni per rimuovere le stelle da tutti i messaggi nella conversazione.

Etichettare una conversazione

È possibile organizzare le conversazioni assegnando un'etichetta. Gmail offre una serie di etichette predefinite che è possibile usare, inoltre è possibile aggiungere delle proprie etichette, utilizzando Gmail sul web.

1. Durante la visualizzazione dei messaggi nella conversazione, premere MENU e toccare **Cambia etichette**.
2. Selezionare le etichette da assegnare alla conversazione, quindi toccare **OK**.

Visualizzare le conversazioni per etichetta

È possibile visualizzare un elenco di conversazioni che hanno la stessa etichetta.

1. Quando viene visualizzata la Posta in arrivo o un altro elenco di conversazioni, premere MENU, e toccare **Visualizza etichette**.
2. Toccare un etichetta per visualizzare un elenco di conversazioni con la stessa etichetta.

L'elenco delle conversazioni assomiglia alla Posta in arrivo, anche se l'etichetta sostituisce "Posta in arrivo" nella barra del titolo. È possibile lavorare con l'elenco conversazioni etichettate nello stesso modo della Posta in arrivo.

Cambiare le impostazioni di sincronizzazione di Gmail

1. Durante la visualizzazione della Posta in arrivo, premere MENU, quindi toccare **Impostazioni > Etichette**.
2. Per impostare un numero di giorni per la sincronizzazione, toccare **Numero di giorni per la sincronizzazione**.
3. Per impostare la sincronizzazione di una particolare etichetta, toccare l'etichetta. È possibile scegliere di sincronizzare il numero di giorni predefinito, o sincronizzare tutti o nessuno dei messaggi dell'etichetta.

Lavorare con le conversazioni in batch

È possibile archiviare, etichettare, eliminare o eseguire altre azioni su un batch di conversazioni contemporaneamente, nella Posta in arrivo o in un altro elenco di conversazioni etichettato.

1. Nella Posta in arrivo o in un altro elenco di conversazioni, selezionare le caselle di controllo per le conversazioni con le quali lavorare come batch. Quando viene selezionata una casella di controllo, vengono visualizzati i pulsanti **Archivia**, **Etichette**, e **Elimina** nella parte inferiore dello schermo.

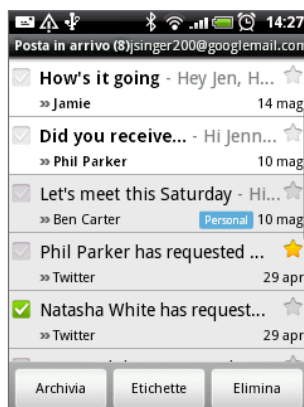

2. Toccare il pulsante **Archivio**, **Etichette**, o **Elimina** per eseguire una di queste azioni nel batch di conversazioni, o premere MENU per altre opzioni.

Cambiare le impostazioni Gmail

1. In Posta in arrivo premere MENU, quindi toccare **Impostazioni**.
2. Impostare le seguenti opzioni:



Firma	Immettere una firma che verrà aggiunta alla fine dei messaggi e-mail.
Conferma eliminazione	Mostra una finestra di conferma quando viene eliminata una conversazione.
Operazioni batch	Quando selezionata, aggiunge una casella di controllo a sinistra di ciascuna conversazione in modo da poterla aggiungere come batch. Vedere "Lavorare con le conversazioni in batch".
Cancella cronologia ricerche	Rimuove le ricerche che sono state eseguite.
Etichette	Consente di impostare in quali giorni e quali etichette di Gmail sincronizzare.
Notifiche e-mail	Mostra una icona di notifica nella barra di stato quando si riceve una nuova e-mail.
Seleziona suoneria	Consente di scegliere un suono di notifica per i nuovi messaggi e-mail.
Vibrazione	Consente di attivare la vibrazione quando si riceve un nuovo messaggio e-mail

Utilizzo della posta

Informazioni su Posta

L'applicazione Posta consente di inviare e ricevere le e-mail dalla posta basata sul web o altri account, utilizzando POP3 o IMAP. Consente inoltre di configurare e usare la posta di Exchange ActiveSync sul telefono.

Aggiungere un account e-mail POP3/IMAP

1. Dalla schermata Home, toccare  > Posta.
2. Eseguire una delle seguenti operazioni:
 - Se è la prima volta che si aggiunge un account e-mail in Posta, toccare **Altro (POP3/IMAP)** nella schermata Scegliere un provider di posta.
 - Se è già stato aggiunto un account e-mail in Posta, toccare  nell'angolo in alto dello schermo, quindi toccare **Nuovo account**. Se viene visualizzata la schermata Scegliere un provider di posta, toccare **Altro (POP3/IMAP)**.
3. Inserire l'indirizzo e-mail e la password per l'account e-mail, quindi toccare **Avanti**.
4. Se il tipo di account che si desidera impostare non è incluso nel database del telefono, verrà chiesto di immettere ulteriori informazioni.
5. Inserire il nome dell'account e il nome, quindi toccare **Completare l'installazione**.

Aggiungere un account Microsoft Exchange ActiveSync

È inoltre possibile aggiungere sul telefono un account di Microsoft Exchange ActiveSync. È possibile effettuare la sincronizzazione con Microsoft Exchange Server 2003 Service Pack 2 (SP2) o versioni successive.

1. Dalla schermata Home, toccare  > **Posta**.
2. Eseguire una delle seguenti operazioni:
 - Se è la prima volta che si aggiunge un account e-mail in Posta, toccare **Exchange ActiveSync** nella schermata Scegliere un provider di posta.
 - Se è già stato aggiunto un account e-mail in Posta, toccare  nell'angolo in alto dello schermo, quindi toccare **Nuovo account**. Se viene visualizzata la schermata Scegliere un provider di posta, toccare **Exchange ActiveSync**.
3. Immettere i dettagli dell'account di Exchange ActiveSync, quindi toccare **Avanti**. Il server Exchange aziendale deve supportare il rilevamento automatico per il telefono per poter configurare automaticamente l'account di Exchange ActiveSync. Se il server aziendale Exchange non supporta il rilevamento automatico, è necessario specificare le impostazioni di Exchange Server dopo aver toccato **Avanti**. Per informazioni, rivolgersi all'amministratore di Exchange Server.
4. Selezionare i tipi di informazioni da sincronizzare, quindi toccare **Completare l'installazione**.



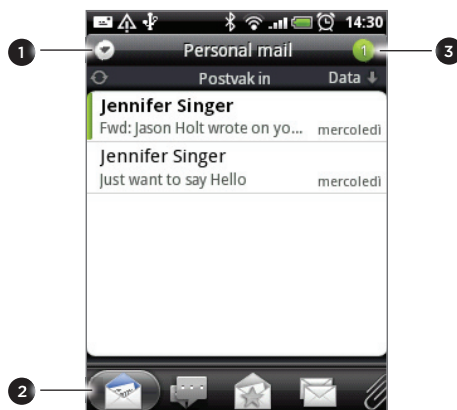

Controllare la posta in arrivo



Dalla schermata Home, toccare  > **Posta**. Viene visualizzata la posta in arrivo.



- | | |
|---|---|
| 1 | Passare a un account e-mail diverso o aggiungere un nuovo account e-mail. |
| 2 | Schede filtro. |
| 3 | Numero di messaggi e-mail non letti. |

Toccare una qualsiasi scheda per filtrare i messaggi ricevuti.

	Ricevuti. Visualizza tutti i messaggi e-mail come elementi individuali.
	Conversazioni. Visualizza i messaggi e-mail come conversazioni, raggruppati in relazione alla linea dell'oggetto. Toccare l'oggetto nell'elenco per mostrare le conversazioni e-mail.
	Da [gruppo]. Visualizza tutti i messaggi e-mail da un gruppo di contatti. Per scegliere il gruppo di contatti da visualizzare, premere MENU, toccare Visualizza , quindi selezionare un gruppo. Per aggiungere altri contatti al gruppo da questa scheda, toccare Aggiungi contatto a un gruppo , selezionare i contatti da aggiungere, quindi toccare Salva . Per ulteriori informazioni su come lavorare con un gruppo di contatti, vedere "Gruppi di contatti" nel capitolo Persone.
	Non letti. Visualizza i messaggi non letti.

	Segnato (solo Exchange ActiveSync). Visualizza tutti i messaggi contrassegnati
	Inviti a riunioni (solo Exchange ActiveSync). Visualizza gli inviti a riunioni che ancora non sono stati ancora accettati o rifiutati.
	Allegati . Visualizza tutti i messaggi con allegati.

Aggiornare un account e-mail

Indipendentemente dalle impostazioni di sincronizzazione automatica, è anche possibile sincronizzare manualmente le e-mail inviate e ricevute.

Nell'account da sincronizzare, premere MENU, e toccare **Aggiorna**.

Ordinare i messaggi e-mail

È possibile ordinare i messaggi e-mail per data di ricezione, priorità, oggetto, mittente e dimensione.

Nella posta in arrivo dell'account, premere MENU, toccare **Ordina**, e selezionare le opzioni di ordinamento.

Scorrere rapidamente la posta in arrivo

Se nella posta in arrivo sono presenti molti messaggi e-mail, potrebbe non essere semplice scorrere l'elenco e trovare l'e-mail cercata.

È possibile scorrere rapidamente la posta in arrivo utilizzando i movimenti delle dita.

1. Passare alla posta in arrivo all'account e-mail da visualizzare.
2. Scegliere come ordinare la visualizzazione dei messaggi. Vedere "Ordinare i messaggi e-mail."
3. Eseguire una delle seguenti operazioni:
 - Tenere premute due dita sul messaggio e-mail, quindi trascinare delicatamente verso il basso senza sollevare le dita.

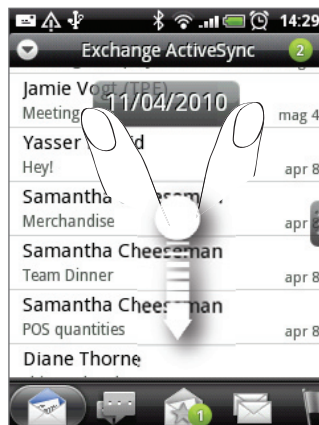

- Scorrere delicatamente il dito in verticale per visualizzare la barra di scorrimento sul lato destro dello schermo. Quindi tenere premuta la barra di scorrimento e trascinarla verso il basso.

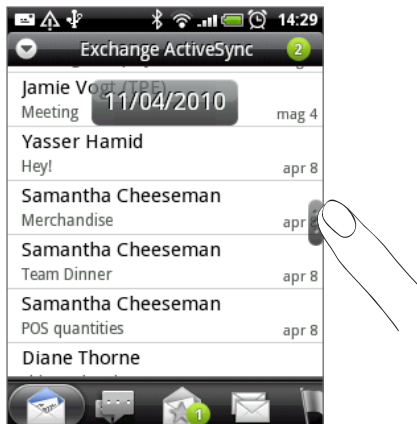

Lo schermo passa quindi al gruppo di messaggi e-mail successivo o precedente in relazione all'ordine scelto. Ad esempio:

- Se i messaggi e-mail sono organizzati per data, lo schermo passa ai messaggi e-mail ricevuti il giorno precedente o successivo, in relazione all'ordine scelto.
- Se i messaggi e-mail sono organizzati per nome mittente o oggetto, lo schermo passa al mittente o oggetto precedente o successivo, in relazione all'ordine scelto.

Gestire i messaggi e-mail

Eliminare un messaggio e-mail dalla posta in arrivo

1. Nella posta in arrivo dell'account e-mail tenere premuto il messaggio che si desidera eliminare.
2. Nel menu opzioni, toccare **Elimina**.

Eliminare più di un messaggio

1. Nella posta in arrivo dell'account e-mail, premere MENU, quindi toccare **Elimina**.
2. Selezionare i messaggi da eliminare, quindi toccare **Elimina**.

Spostare una conversazione in un'altra cartella

Per spostare rapidamente tutti messaggi e-mail dello stesso soggetto in un'altra cartella, è sufficiente spostare l'intera conversazione.

1. Passare alla posta in arrivo all'account e-mail da usare.
2. Andare alla scheda **Conversazioni**.
3. Premere MENU e toccare **Altro > Sposta in**.
4. Per spostare l'intera conversazione, selezionare il titolo del soggetto.



È possibile scegliere più di un soggetto nel caso si desideri spostare più conversazioni contemporaneamente.

5. Toccare **Sposta in**, quindi toccare la cartella dove spostare la conversazione.

Spostare i singoli messaggi e-mail in un'altra cartella

1. Passare alla posta in arrivo all'account e-mail da usare.
2. Andare alla scheda **Ricevuti** o in un'altra scheda (tranne la scheda **Conversazioni**).
3. Premere **MENU** e toccare **Altro > Sposta in**.
4. Scegliere il messaggio e-mail da spostare.
5. Toccare **Sposta in**, quindi toccare la cartella dove spostare i messaggi e-mail.

Inviare un messaggio e-mail

1. Dalla schermata Home, toccare  > **Posta**.
2. Passare alla posta in arrivo all'account e-mail da usare.
3. Nella posta in arrivo dell'account e-mail, premere **MENU**, quindi toccare **Scrivi**.
4. Inserire uno o più destinatari. È possibile:
 - Immettere gli indirizzi e-mail direttamente nel campo A. Se si invia un messaggio e-mail a più destinatari, separare gli indirizzi con una virgola. Mentre si inseriscono gli indirizzi e-mail, vengono visualizzati tutti gli indirizzi corrispondenti presenti tra i contatti. Toccare una corrispondenza per inserire direttamente l'indirizzo.
 - Toccare l'icona , quindi selezionare i contatti a cui si desidera inviare il messaggio. È anche possibile selezionare un gruppo di contatti come destinatari, o aggiungere i contatti dall'elenco contatti aziendale se è stato configurato un account Exchange ActiveSync sul telefono. Una volta selezionati tutti i destinatari del messaggio, toccare **Fine**.



Se si desidera inviare una copia per conoscenza (Cc) o una copia per conoscenza nascosta (Ccn) del messaggio e-mail ad altri destinatari, premere **MENU**, quindi toccare **Aggiungi Cc/Ccn**.

4. Immettere l'oggetto, quindi scrivere il messaggio.
5. Per aggiungere un allegato, premere **MENU**, toccare **Aggiungi allegato**, e scegliere tra le opzioni di seguito:

Immagine	Selezionare Fotocamera per scattare la foto e allegarla, o Galleria per allegare una foto dalla scheda di memoria.
Video	Selezionare Videocamera per registrare un video e allegarlo, o Video per allegare un video dalla scheda di memoria.
Audio	Selezionare Registratore vocale per creare una registrazione vocale e allegarla, o File per allegare un file musicale o una registrazione vocale dalla scheda di memoria.
Consiglia applicazione	Scegliere un'applicazione installata da Android Market da condividere con altre persone. La URL dalla quale è possibile scaricare l'applicazione verrà inserita nell'e-mail. Vedere "Condividere giochi e applicazioni" nel capitolo Altre applicazioni.
Posizione	È possibile allegare le informazioni sulla posizione. È possibile inviare la posizione attuale (richiede che il GPS sia attivo), una posizione salvata in Footprints, o una posizione selezionata sulla mappa. Per ulteriori informazioni, vedere il capitolo Mappe e posizione.
Documento	È possibile allegare un file PDF o un documento Office ad esempio un file di testo o un foglio di lavoro.

6. Toccare **Invia** per inviare subito il messaggio, o toccare **Salva come bozza** per inviarlo in seguito.

Recuperare la bozza di un messaggio e-mail

1. Nella posta in arrivo dell'account, premere MENU, quindi toccare **Cartelle > Bozze**.
2. Toccare il messaggio.
3. Una volta completata la modifica del messaggio, toccare **Invia**.

Leggere e rispondere a un messaggio e-mail

1. Dalla schermata Home, toccare  > **Posta**.
2. Passare alla posta in arrivo all'account e-mail da usare.
3. Nella posta in arrivo dell'account e-mail, toccare la posta elettronica da leggere.
4. Procedere come segue:

Per rispondere al messaggio	Toccare Rispondi o Rispondi a tutti .
Per inoltrare il messaggio	Premere MENU, quindi toccare Inoltra .
Per eliminare il messaggio	Premere MENU, quindi toccare Elimina .
Per segnare il messaggio come non letto	Premere MENU, quindi toccare Segna come non letto .

Impostare la priorità per un messaggio e-mail

È possibile impostare la priorità per il messaggio e-mail da inviare.

1. Durante la composizione del messaggio, premere MENU.
2. Toccare **Imposta priorità**.
3. Selezionare la priorità per il messaggio.

Se viene selezionata una priorità Alta o Bassa, la priorità viene visualizzata sotto alla linea dell'oggetto del messaggio.

Lavorare con la posta Exchange ActiveSync

Se si sincronizza il telefono con l'account Exchange ActiveSync di lavoro, è possibile leggere, rispondere, gestire, e inviare le e-mail nello stesso modo di un account POP3/IMAP. Inoltre, è possibile usare le potenti funzioni di Exchange.

Per conoscere come configurare un account Exchange ActiveSync, vedere "Aggiungere un account Microsoft Exchange ActiveSync" in questo capitolo.

Contrassegnare una e-mail

1. Aprire il messaggio e-mail.
2. Toccare l'icona della bandierina bianca  nell'angolo superiore destro dello schermo.

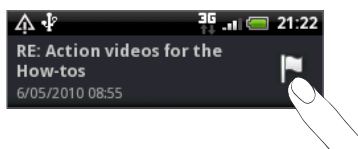

L'icona diventa di colore rosso  una volta contrassegnata l'e-mail.

Impostare lo stato di fuori sede

È possibile impostare lo stato di fuori sede e la risposta automatica direttamente dal telefono.

1. Passare all'account Exchange ActiveSync.
2. Premere MENU, quindi toccare **Altro > Fuori sede**.
3. Toccare la casella, quindi selezionare **Fuori sede**.
4. Impostare la data e l'ora del periodo in cui ci si trova fuori sede.
5. Inserire il messaggio di risposta automatica.
6. Toccare **Salva**.

Inviare una richiesta di riunione

1. Passare all'account Exchange ActiveSync.
2. Premere MENU, quindi toccare **Altro > Nuovo invito a riunione**.
3. Inserire i dettagli della riunione.
4. Scorrere verso la parte inferiore della schermata, quindi toccare **Invia**.

Cambiare le impostazioni dell'account e-mail

1. Passare all'account e-mail di cui si desidera modificare le impostazioni.
2. Premere MENU, quindi toccare **Altro > Impostazioni**.
3. Scegliere tra le seguenti opzioni:

Impostazioni account	Consente di modificare le impostazioni dell'account e-mail, ad esempio il nome, l'indirizzo e-mail, la password e la descrizione.
Impostazioni generali	Consente di impostare le dimensioni del carattere per la lettura dei messaggi e-mail, attivare, disattivare o impostare la firma, impostare l'account come account predefinito e-mail, e impostare dove salvare gli allegati.
Invia e ricevi	Consente di impostare il limite massimo di dimensioni del file e-mail per la ricezione e la frequenza di controllo di nuovi messaggi e-mail, nonché la quantità. È inoltre possibile impostare l'invio di una copia nascosta dei messaggi a se stessi.
Impostazioni di notifica	Impostare le impostazioni di notifica e-mail.
Elimina account	Toccare per eliminare l'account e-mail.

4. Premere **INDIETRO** per salvare le modifiche.

Eliminare un account e-mail

1. Passare all'account di poste elettronica da eliminare.
2. Premere MENU, quindi toccare **Altro > Impostazioni > Elimina account**.

Calendario

Informazioni sul Calendario

È possibile usare il **Calendario** del telefono per creare e gestire eventi, riunioni, e appuntamenti. È anche possibile configurare il telefono per rimanere sincronizzato con i seguenti tipi di calendario:

- Sul telefono, accedere all'account Google in modo da poter sincronizzare il Calendario del telefono con Google Calendar in linea. Se ancora non è stato creato un account Google, vedere il capitolo Account e sincronizzazione per conoscere come procedere.



È possibile creare più Google Calendar solo in Google Calendar sul Web. Una volta creati in Google Calendar sul Web, sarà possibile vederli nell'applicazione Calendario sul telefono.

Per informazioni su come creare e gestire più Google Calendar, visitare il sito web Google alla seguente URL: <http://calendar.google.com>.

- Se si sta utilizzando Microsoft Outlook sul computer, è possibile configurare HTC Sync sul computer per sincronizzare il Calendario di Outlook con il Calendario del telefono. Vedere "Informazioni su HTC Sync" nel capitolo Account e sincronizzazione.
- Se si possiede un account Microsoft Exchange ActiveSync ed è stato aggiunto sul telefono, è possibile sincronizzare il Calendario del telefono con gli eventi del calendario di Exchange ActiveSync. Per i dettagli vedere i capitoli E-mail e Account e sincronizzazione.

Una volta eseguito l'accesso agli account di social network come ad esempio Facebook, nel Calendario verranno visualizzati gli aggiornamenti e gli eventi degli amici direttamente dal social network. Per conoscere come accedere agli account di social network, vedere "Aggiungere un account di un social network" nel capitolo Account e sincronizzazione.

Creare un evento del calendario

È possibile creare eventi da visualizzare solo sul telefono ed eventi da sincronizzare con Google Calendar, il Calendario di Outlook del computer, o il calendario di Exchange ActiveSync.

1. Dalla schermata Home, toccare , quindi toccare **Calendario**.
2. Nella vista Calendario, premere MENU e toccare **Nuovo evento**.



In vista Mese o Agenda, è anche possibile toccare  nella parte inferiore destra della schermata per creare un nuovo evento.

3. Se si possiede più di un calendario, selezionare il calendario in cui aggiungere l'evento:
 - Selezionare **I miei calendari** per creare un evento da visualizzare solamente sul telefono.
 - Selezionare l'account Google per creare un evento di Google Calendar. Se si possiede più di un Google Calendar sul web, selezionare quello in cui aggiungere l'evento.
 - Selezionare **Sincronizza PC** per creare un evento del Calendario di Outlook da sincronizzare con il computer.
 - Selezionare **Exchange** per creare un evento del calendario di Exchange ActiveSync.
4. Digitare un nome per l'evento.

5. Per specificare la data e l'ora dell'evento, procedere come segue:
 - Se esiste un intervallo temporale per l'evento, toccare la data e l'ora **Da** e **A** per impostarle.
 - Nel caso di un'occasione speciale, ad esempio compleanno o evento di un'intera giornata, impostare la data **Da** e **A**, quindi selezionare la casella di controllo **Tutto il giorno**.
6. Immettere la posizione e la descrizione dell'evento.
7. Impostare l'ora del promemoria.



È possibile aggiungere un altro orario per il promemoria nell'evento Google Calendar. Premere MENU, quindi toccare **Aggiungi promemoria**.

8. Se un evento si verifica in modo regolare, toccare la casella **Ripetizione** e scegliere ogni quando si deve verificare l'evento.
9. Scorrere verso il basso della schermata e toccare **Salva**.

Invitare le persone all'evento (solo account Google)

Per invitare delle persone ad un evento, è necessario creare e aggiungere l'evento a Google Calendar. Una e-mail di invito verrà inviata a tutte le persone utilizzando l'account Google.

1. Aprire Calendario e creare un nuovo evento. Toccare il campo **Calendario** e selezionare l'account Google (o uno degli altri calendari di Google). Per le procedure, vedere "Creare un evento del calendario."
2. Aggiungere i dettagli relativi all'evento, ad esempio data e ora, luogo, e altro.
3. Nel campo **Ospiti**, inserire gli indirizzi email di tutte le persone da invitare all'evento. Separare gli indirizzi con una virgola (,).

Se la persona a cui viene inviato l'invito utilizza Google Calendar, riceverà l'invito sul Calendario e per email.

4. Toccare **Salva** per aggiungere l'evento a Google Calendar.

Inviare una richiesta di riunione utilizzando il Calendario (solo Exchange ActiveSync)

Se sul telefono è stato configurato un account Exchange ActiveSync, è possibile usare il Calendario per creare un appuntamento per la riunione e inviare per email un richiesta alle persone che si desidera invitare alla riunione.

1. Aprire Calendario e creare un nuovo evento. Toccare il campo **Calendario** e selezionare **Exchange**. Per le procedure, vedere "Creare un evento del calendario."
2. Aggiungere i dettagli relativi alla riunione, ad esempio data e ora, luogo, e altro.
3. Premere MENU e toccare **Invito a riunione**.
4. Toccare  e scegliere i partecipanti dai contatti o dall'elenco contatti aziendale.
5. Inserire il messaggio, quindi toccare **Invia**.
6. Toccare **Salva** per aggiungere l'appuntamento per la riunione al calendario di Exchange ActiveSync.

Cambiare le viste del calendario



Quando viene aperto il Calendario, per impostazione predefinita viene aperto in vista Mese. È possibile visualizzare il Calendario anche in vista Agenda, Giorno o Settimana. Per cambiare la vista del calendario, premere MENU, quindi toccare per scegliere il tipo di vista.

Vista Mese

In vista Mese, vengono visualizzati degli indicatori sui giorni in cui sono presenti eventi.



In vista Mese:

- Toccare  nella parte inferiore sinistra dello schermo per passare alla vista Agenda. Toccare  nella parte inferiore destra per creare un nuovo evento.
- Toccare un giorno per visualizzare gli eventi per quel giorno.
- Tenere premuto un giorno per aprire un menu opzioni dal quale è possibile scegliere di creare un nuovo evento o di passare alla vista Giorno o Agenda.
- Scorrere il dito verso l'alto o il basso dello schermo per visualizzare il mese precedente o successivo.

Vista Giorno e Agenda

Vista giorno visualizza un elenco di eventi per un giorno. Mostra le informazioni sul meteo nella parte inferiore dello schermo solo quando si stanno visualizzando gli eventi per il giorno corrente. La vista Agenda mostra un elenco di tutti gli eventi in ordine cronologico.

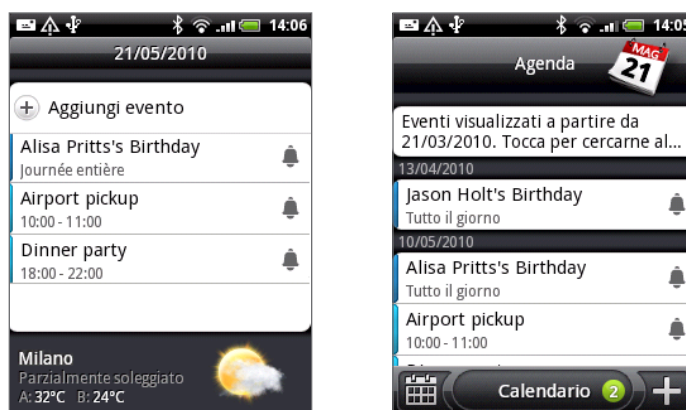

Le barre colorate sul lato sinistro degli eventi indicano il tipo di calendario di cui fa parte l'evento. Per conoscere cosa rappresenta ciascun colore, premere MENU e toccare Altro > Calendari.

In vista Giorno, scorrere verso sinistra o destra sullo schermo per visualizzare il giorno precedente o successivo.



- In vista Giorno, le informazioni meteo vengono visualizzate solo se l'evento si verifica entro le previsioni dei cinque giorni dell'applicazione Meteo.
- Le informazioni meteo non vengono visualizzate nella vista Giorno quando la vista viene cambiata per visualizzare l'elenco per ora. Per i dettagli vedere "Cambiare le impostazioni del calendario".

Vista Settimana

La vista Settimana visualizza una tabella con tutti gli eventi della settimana.

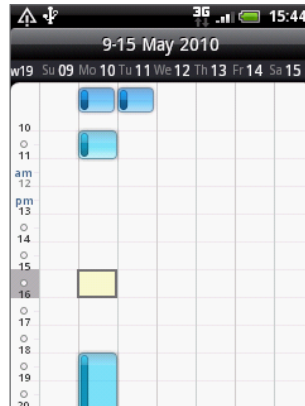

In vista Settimana:

- È possibile tenere premuto un riquadro orario per creare un nuovo evento alla volta.
- Toccare un evento per visualizzarne i dettagli.
- Scorrere verso sinistra o destra sullo schermo per visualizzare la settimana precedente o successiva.



Se la vista Settimana è piena, potrebbe essere più facile selezionare un evento utilizzando la trackball ottica. Quindi premere la trackball ottica per visualizzare i dettagli relativi all'evento selezionato.

Visualizzare, modificare o eliminare un evento

È possibile visualizzare, modificare o eliminare gli eventi creati. È anche possibile visualizzare gli inviti ad un evento ricevuti da altre persone.

Visualizzare e modificare un evento

1. Dalla schermata Home, toccare , quindi toccare **Calendario**.
2. In vista Mese, toccare il giorno in cui ha luogo l'evento, quindi toccare l'evento per aprirlo.
Viene visualizzata la schermata Dettagli evento che mostra un riepilogo dell'evento.
3. Durante la visualizzazione del riepilogo dell'evento, è possibile:
 - Trovare la posizione dell'evento in Maps.
 - Nel caso di un evento del calendario di Google Calendar o Exchange ActiveSync, selezionare i partecipanti all'evento.
 - Toccare l'ora del promemoria per modificarla.

- Nel caso di un evento di Google Calendar, confermare o declinare la partecipazione all'evento.
 - Premere il pulsante INDIETRO sul telefono per salvare le modifiche apportate alla schermata Dettagli evento.
4. Per modificare altri dettagli relativi all'evento, tenere premuto l'evento, quindi toccare **Modifica evento**.
 5. Apportare le modifiche all'evento.
 6. Una volta completate le modifiche, scorrere verso al parte inferiore della schermata e toccare **Salva**.

Eliminare un evento

È possibile eliminare un evento in molti modi.

- Durante la visualizzazione del riepilogo dell'evento nella schermata Dettagli evento, premere MENU, quindi toccare **Elimina evento**.
- In vista Giorno, Agenda o Settimana, tenere premuto l'evento e toccare **Elimina evento**.
- Durante la modifica di un evento, scorrere lo schermo verso il basso e toccare **Elimina**.

Se l'evento è ripetuto, verrà chiesto se si desidera eliminare solo quella ripetizione, quell'evento o tutte le ripetizioni future, o tutte le ripetizioni passate e future nel Calendario.

Promemoria eventi del calendario

Se è stato impostato almeno un promemoria per un evento, nell'area delle notifiche della barra di stato viene visualizzate un'icona relativa all'evento imminente .

Visualizzare, ignorare, o posporre i promemoria evento

1. Toccare la barra di stato, quindi scorrere il dito verso il basso per aprire il pannello Notifiche.
2. Eseguire una delle seguenti operazioni:
 - Toccare **Cancella** per ignorare il promemoria evento e tutte le altre notifiche. Verranno eliminati anche altri tipi di notifiche, ad esempio nuovi messaggi e chiamate senza risposta.
 - Una volta aperto il pannello Notifiche, toccare il promemoria per l'evento del calendario. Viene visualizzato un elenco con tutti i promemoria evento in scadenza. Toccare **Posponi tutto** per posporre tutti i promemoria di cinque minuti, o toccare **Ignora tutto** per ignorare tutti i promemoria evento.
 - Premere INDIETRO per mantenere i promemoria in sospeso nell'area delle notifiche della barra di stato.

Visualizza e sincronizzare i calendari

È possibile selezionare quali calendari mostrare o nascondere nel Calendario del telefono, e quali mantenere sincronizzati.

Mostrare o nascondere i calendari

In vista Calendario, premere MENU, toccare **Altro > Calendari**, e selezionare o deselezionare il calendario da mostrare o nascondere. Toccare **Tutti i calendari** per visualizzare tutti i calendari.

I calendari vengono sincronizzati sul telefono sia che vengano nascosti o meno.

Scegliere i Google Calendar da sincronizzare sul telefono

È possibile scegliere quali Google Calendar devono essere sincronizzati sul telefono e quali no.

Interrompere la sincronizzazione di un Google Calendar

1. In qualsiasi vista Calendario, premere MENU e toccare **Altro > Calendari**.
2. Premere nuovamente MENU e toccare **Rimuovi calendari**.
3. Selezionare un Google Calendar per rimuoverlo dall'elenco calendari, quindi toccare **OK**.
4. Premere **INDIETRO** per aggiornare il Calendario con le nuove modifiche e tornare alla vista Calendario precedente.

I calendario rimossi dall'elenco calendario non saranno più sincronizzati con il telefono, l'iscrizione verrà conservata e sarà ancora possibile utilizzarli in Google Calendar sul Web.

Aggiungere un Google Calendar con cui eseguire la sincronizzazione

Solo i calendari creati o a cui è stata eseguita l'iscrizione sul Web, anche se rimossi dall'elenco calendari, vengono visualizzati nell'elenco dei calendari aggiunti.

1. In qualsiasi vista Calendario, premere MENU e toccare **Altro > Calendari**.
2. Premere nuovamente MENU e toccare **Aggiungi calendari**.
3. Selezionare un Google Calendar per aggiungerlo all'elenco calendari, quindi toccare **OK**.
4. Premere **INDIETRO** per aggiornare il Calendario con le nuove modifiche e tornare alla vista Calendario precedente.

Cambiare le impostazioni del calendario

È possibile cambiare le impostazioni del Calendario in modo da specificare come visualizzare gli eventi e come notificare gli eventi in scadenza. In qualsiasi vista del Calendario, premere MENU e toccare **Altro > Impostazioni** per accedere alle impostazioni del Calendario.

Impostazioni promemoria

È possibile scegliere come il Calendario deve notificare i promemoria evento per gli eventi in scadenza.

Tutti i calendari	Selezionare questa casella di controllo per usare le stesse impostazioni per il promemoria evento per tutti i tipi di calendario. Deselezionando la casella di controllo, è possibile impostare diverse impostazioni per il promemoria per ciascun calendario.
Imposta avvisi e notifiche	È possibile configurare i promemoria evento per aprire un avviso, inviare una notifica, o disattivare le notifiche per gli eventi sul telefono.
Ora promemoria predefinita	È possibile scegliere quanto prima deve essere notificato un evento.
Seleziona suoneria	È possibile scegliere una suoneria per quando si riceve un promemoria per un evento.
Vibrazione	È possibile scegliere di attivare la vibrazione del telefono quando si riceve una notifica per un evento.
Nascondi eventi rifiutati	È possibile scegliere di mostrare o nascondere gli eventi per i quali è stato rifiutato l'invito.

Impostazione visualizzazione calendario

È possibile scegliere cosa visualizzare nel Calendario quando viene aperto e cosa visualizzare nelle viste Giorno, Settimana e Mese.

Avvia in	È possibile scegliere la vista Calendario predefinita da visualizzare quando viene aperto il Calendario.
Vista Giorno	È possibile scegliere di visualizzare la vista Giorno sotto forma di elenco evento o elenco ora.
Primo giorno della settimana	Imposta la vista Mese e Settimana per iniziare di Domenica o Lunedì.
Includi meteo	Assicurarsi che la casella di controllo sia selezionata in modo da visualizzare le informazioni meteo nell'elenco eventi della vista Giorno.
Città	Per impostazione predefinita, la vista Giorno visualizza il meteo della località attuale. È possibile scegliere le informazioni meteo di un'altra città.

Inviare un vCalendar

È possibile inviare un evento del calendario come vCalendar al telefono o al computer di una persona utilizzando il Bluetooth. È anche possibile inviarlo come file allegato a un messaggio.

1. Dalla schermata Home, toccare , quindi toccare **Calendario**.
2. In vista Mese, toccare il giorno in cui si deve verificare l'evento.
3. Tenere premuto l'evento del calendario da inviare, quindi toccare **Condividi vCalendar**.
4. Scegliere se inviare l'evento utilizzando il Bluetooth o tramite email.
5. Se si sceglie di inviare tramite Bluetooth, nella procedura successiva, verrà chiesto di attivare il Bluetooth del telefono e di eseguire il collegamento al dispositivo Bluetooth di ricezione in modo da poter inviare il vCalendar. Seguire le procedure in "Inviare le informazioni usando il Bluetooth" nel capitolo Bluetooth.

Se si sceglie di inviare tramite e-mail, viene aperta una nuova finestra messaggio con inserito già il vCalendar come allegato. Per l'invio viene usato l'account e-mail predefinito selezionato nell'applicazione Posta. Per ulteriori informazioni sull'uso dell'applicazione Posta, vedere il capitolo E-mail.



È anche possibile scegliere di inviare un vCalendar usando un MMS. Per ulteriori informazioni sull'invio di MMS, vedere il capitolo Messaggi.

Informazioni sul widget Calendario

È disponibile un widget **Calendario** che è possibile aggiungere alla schermata Home, e che offre diverse viste per il calendario. Toccando un giorno o evento sul widget viene richiamata l'applicazione Calendario.



Per conoscere come aggiungere un widget, vedere "Personalizzare la schermata Home con i widget" nel capitolo Personalizzazione.

Orologio e Meteo

Informazioni sul widget HTC Orologio

Per impostazione predefinita il widget HTC Orologio è già aggiunto alla schermata Home e mostra la data, ora, e località correnti. È possibile toccare l'immagine del meteo su questo widget per aprire l'applicazione Meteo e controllare altre previsioni meteo. Per i dettagli vedere "Controllare il meteo".

Il widget HTC Orologio è disponibile in vari design. È possibile aggiungere un altro widget orologio alla schermata Home estesa, in modo da avere un altro orologio che mostra l'ora di un'altra città. Per conoscere come aggiungere un widget, vedere "Personalizzare la schermata Home con i widget" nel capitolo Personalizzazione.



Informazioni sull'applicazione Orologio

L'applicazione **Orologio** è molto più di un semplice orologio per data e ora. Funziona come un orologio da scrivania che mostra la data, ora, e informazioni sul meteo, e può essere convertito in orologio notturno in screensaver. È dotato di un orologio mondiale che mostra l'ora corrente in diverse località nel mondo. È dotato anche di una sveglia, cronografo, e timer per il conto alla rovescia.

Per aprire l'applicazione Orologio, è possibile:

- Toccare il widget HTC Orologio nella schermata Home.
- Dalla schermata Home, toccare , quindi toccare **Orologio**.

Toccare le schede sulla linea in basso o scorrere il dito sulle schede per passare da una funzione all'altra dell'applicazione Orologio.



- | | |
|---|------------------------------|
| 1 | Scheda Orologio da scrivania |
| 2 | Scheda Orologio |
| 3 | Scheda Sveglia |
| 4 | Scheda Cronografo |
| 5 | Scheda Timer |

Usare l'Orologio da scrivania

Aperto l'applicazione Orologio viene avviata automaticamente la schermata Orologio da scrivania.

L'Orologio da scrivania visualizza la data, ora e meteo correnti, l'indicatore della sveglia, e l'indicatore di carica della batteria. È possibile ridurre la luminosità dello schermo per visualizzare solamente la data e l'ora sull'Orologio da scrivania.



- 1 L'indicatore della sveglia mostra se è stato impostato o meno un allarme. Per conoscere come attivare e impostare la sveglia, vedere "Impostare la sveglia".
- 2 Sotto a data e ora, vengono visualizzate le informazioni meteo per la località attuale. Toccando le informazioni meteo viene richiamata l'applicazione Meteo dove è possibile vedere le previsioni meteo per i giorni successivi della settimana. Per informazioni sull'applicazione Meteo vedere "Controllare il meteo".
- 3 L'indicatore di carica della batteria mostra il livello di carica della batteria. L'indicatore viene visualizzato solo quando il telefono viene collegato all'adattatore di alimentazione o al computer.
- 4 Toccare questo pulsante per ridurre la luminosità dello schermo e visualizzare solamente la data e l'ora sull'Orologio. Per ripristinare nuovamente la luminosità dello schermo, toccare un punto qualsiasi dello schermo o premere il pulsante INDIETRO sul telefono.
- 5 Toccare questo pulsante per ridurre la luminosità dello schermo e passare alla modalità screensaver. In modalità screensaver, la data e l'ora cambiano la posizione sullo schermo dopo alcuni minuti. Per ripristinare nuovamente la luminosità dello schermo, toccare un punto qualsiasi dello schermo o premere il pulsante INDIETRO sul telefono.

È possibile cambiare la schermata dell'Orologio da scrivania in modo da visualizzare la data e l'ora di un altro fuso orario. Per conoscere come selezionare un altro fuso orario, vedere "Impostare fuso orario, data e ora".

Usare l'Orologio



Usare la schermata Orologio dell'applicazione Orologio per controllare contemporaneamente l'ora corrente in altre località in tutto il mondo. È anche possibile impostare la città di residenza, aggiungere altre città all'elenco orologio mondiale, e impostare manualmente fuso orario, data, e ora.

Impostare la città di residenza

1. Toccare il widget HTC Orologio nella schermata Home.
2. Toccare la scheda **Orologio**.
3. Premere MENU, quindi toccare **Impostazioni Home**.
4. Digitare il nome della città di residenza. Quando si inseriscono le lettere, l'elenco viene filtrato per mostrare le città e paesi corrispondenti.
5. Scorrere l'elenco e toccare la propria città.

Impostare fuso orario, data e ora

Per impostare manualmente fuso orario, data e ora, è necessario disattivare prima la sincronizzazione automatica dell'ora.

1. Toccare il widget HTC Orologio nella schermata Home.
2. Toccare la scheda **Orologio**.
3. Premere MENU, quindi toccare **Impostazioni ora locale** per aprire la schermata Impostazioni date e ora.
4. Deselezionare la casella di controllo **Automatico**.
5. Toccare **Seleziona fuso orario**. Scorrere l'elenco e toccare il fuso orario desiderato.
6. Per cambiare la data, toccare **Imposta data**. Regolare la data utilizzando l'elemento scorrevole sullo schermo per giorno, mese e anno, quindi toccare **OK**.
7. Per cambiare l'ora, toccare **Imposta ora**. Regolare l'ora utilizzando l'elemento scorrevole sullo schermo per ora e minuti quindi toccare **OK**.
8. Toccare la casella di controllo **Usa formato 24 ore** per passare dal formato 12 ore al formato 24 ore e viceversa.
9. Toccare **Seleziona formato data** quindi scegliere come visualizzare le date. (Il formato della data selezionato viene applicato anche alla data visualizzata nella sveglia.)



Dalla schermata Home, è anche possibile premere MENU e toccare **Impostazioni > Data e ora** per aprire la schermata Impostazioni data e ora.

Aggiungere una città alla schermata Orologio

È possibile aggiungere altre città alla schermata Orologio in modo da poter controllare subito la data e l'ora delle altre città. Oltre alle città attuale e di residenza, la schermata Orologio può visualizzare fino a 15 città.

1. Toccare il widget HTC Orologio nella schermata Home.
2. Toccare la scheda **Orologio**.
3. Toccare **Aggiungi città**. Immettere il nome della città da aggiungere. Quando si inseriscono le lettere, l'elenco viene filtrato per mostrare le città e paesi corrispondenti.
4. Scorrere l'elenco delle corrispondenze e toccare la città da aggiungere.

Impostare la sveglia

È possibile usare la schermata Allarmi dell'applicazione Orologio per configurare uno o più allarmi.



Impostare un allarme

1. Toccare il widget HTC Orologio nella schermata Home.
2. Toccare la scheda **Allarmi**.
3. Selezionare la casella di controllo di un allarme, quindi toccare l'allarme.
4. Nella schermata Imposta allarme, trascinare il dito verso l'alto o il basso per scorrere l'elemento scorrevole e impostare l'ora dell'allarme.
5. Scorrere la schermata Imposta allarme per visualizzare tutte le opzioni disponibili per l'allarme. È possibile:
 - Digitare la **Descrizione** dell'allarme e scegliere il **Suono allarme** da usare.
 - Toccare **Ripeti**. Selezionare in quali giorni della settimana attivare l'allarme e toccare **OK**.
 - Selezionare la casella di controllo **Vibrazione** se si desidera anche che il telefono vibri quando si attiva l'allarme.
6. Una volta completata l'impostazione dell'allarme, toccare **Fine**.



- Per disattivare l'allarme, deselezionare la casella di controllo (toccandola) dell'allarme.
- Se è necessario impostare più di tre allarmi, premere **MENU** mentre ci si trova nella schermata Allarmi e toccare **Aggiungi allarme**.

Eliminare un allarme

1. Toccare il widget HTC Orologio nella schermata Home.
2. Toccare la scheda **Allarmi**.
3. Nella schermata **Allarmi**, premere MENU e quindi toccare **Elimina**.
4. Selezionare l'allarme da eliminare, quindi toccare **Elimina**.

Cambiare le impostazioni del suono dell'allarme

Se è stato impostato uno o più allarmi, è possibile cambiarne le impostazioni, ad esempio il volume dell'allarme, per quanto tempo posporre l'allarme, e altro.

1. Toccare il widget HTC Orologio nella schermata Home.
2. Toccare la scheda **Allarmi**.
3. Nella schermata **Allarmi**, premere MENU e quindi toccare **Impostazioni**. È possibile modificare le seguenti impostazioni:

Allarme in modalità silenzioso	Per impostazione predefinita questa opzione è selezionata, e consente all'allarme di suonare anche quando il volume del telefono è impostato sulla modalità silenzioso. Deselezionare la casella di controllo per rendere silenzioso l'allarme quando il volume è impostato sulla modalità silenzioso.
Volume allarme	Consente di impostare il volume per l'allarme.
Durata posponi	Consente di impostare la quantità di tempo che deve trascorrere tra due allarmi.
Comportamento pulsante laterale	Consente di scegliere il comportamento dell'allarme quando viene premuto il pulsante laterale (VOLUME SU/GIÙ) del telefono. È possibile impostare il pulsante su posponi, disattiva allarme, o disattiva pulsante. Il pulsante laterale funziona solo quando la schermata del telefono non è bloccata. Nel blocco schermo, toccare il pulsante Posponi sullo schermo per posporre, o scorrere verso il basso lo schermo per disattivare l'allarme.

Controllare il meteo

Se si acconsente ad attivare il servizio di localizzazione durante la prima configurazione del telefono, sarà possibile visualizzare il meteo della località attuale direttamente nel widget HTC Orologio della schermata Home.

È anche possibile usare l'applicazione Meteo per controllare il meteo corrente e previsioni meteo per i quattro giorni successivi della settimana. Oltre al meteo della località attuale, l'applicazione visualizza anche le previsioni meteo delle città di tutto il mondo.



Se non viene attivato il servizio di localizzazione durante la configurazione iniziale del telefono, attivarlo dalle impostazioni del telefono in modo da poter controllare il meteo della località attuale nel widget HTC Orologio, applicazione Meteo, e widget Meteo. Dalla schermata Home, premere MENU, toccare **Impostazioni** > **Posizione**, quindi selezionare la casella di controllo **Usa reti wireless**.

1. Connettere a Internet utilizzando la connessione Wi-Fi o dati del telefono. Per conoscere come procedere, vedere il capitolo Connessioni Internet.
2. Dalla schermata Home, toccare , quindi toccare **Meteo**.
3. Nella schermata Meteo, verrà prima visualizzato il meteo per la località attuale. Per controllare il meteo delle altre città, scorrere il dito verso l'alto o il basso sullo schermo.



4. L'applicazione Meteo scarica automaticamente e visualizza gli aggiornamenti meteo più recenti. È anche possibile scaricare in qualsiasi momento le informazioni meteo più recenti toccando .
5. Per visualizzare altri dettagli meteo sul Web, toccare **Meteo** nella parte inferiore centrale della schermata Meteo.

Aggiungere una città alla schermata Meteo

È possibile aggiungere alla schermata Meteo altre città in modo da poter controllare in ogni momento le previsioni meteo per quelle città. Oltre alla località attuale, la schermata Meteo può visualizzare fino a 15 città.

1. Nella schermata Meteo, toccare .
2. Immettere nel campo di testo la località da aggiungere. Durante l'immissione del testo, l'elenco viene filtrato per mostrare le possibili località in relazione alle lettere inserite.
3. Toccare la città desiderata per selezionarla.

Cambiare l'ordine delle città nella schermata Meteo

1. Nella schermata Meteo, premere MENU e quindi toccare **Riordina**.
2. Tenere premuto  alla fine dell'elemento da spostare. Quando la riga viene evidenziata di colore verde, trascinarla nella nuova posizione, quindi rilasciarla.
3. Toccare **Fine**.

Eliminare le città dalla schermata Meteo

1. Nella schermata **Meteo**, premere MENU e quindi toccare **Elimina**.
2. Selezionare le città da rimuovere, quindi toccare **Elimina**.

Cambiare le opzioni meteo

1. Nella schermata **Meteo**, premere MENU e quindi toccare **Impostazioni**.
2. È possibile modificare le seguenti impostazioni meteo:

Aggiorna automaticamente	Selezionare la casella di controllo per scaricare automaticamente gli aggiornamenti meteo.
Pianifica aggiornamento	Consente di pianificare l'aggiornamento automatico.
Scala temperatura	Consente di scegliere se visualizzare il meteo in Celsius o Fahrenheit.

Informazioni sul widget Meteo

Usare il widget **Meteo** per controllare le previsioni meteo per la località attuale e le altre città senza dover aprire l'applicazione Meteo.



Il widget Meteo è disponibile in vari stili. È possibile aggiungere questo widget alla schermata Home, se ancora non è stato aggiunto. Per conoscere come aggiungere un widget, vedere “Personalizzare la schermata Home con i widget” nel capitolo Personalizzazione.

Connessioni Internet

Connessione dati

Il telefono viene configurato per l'utilizzo automatico della connessione dati del fornitore di servizi wireless la prima volta che viene acceso (purché sia inserita la scheda SIM).

Controllare la connessione dati utilizzata

1. Dalla schermata Home, premere MENU, quindi toccare **Impostazioni > Wireless e reti**.
2. Toccare **Reti mobili > Operatori di rete** o **Nomi punti di accesso**.

Attivare o disattivare la connessione dati

La disattivazione della connessione dati può aiutare a ottimizzare la durata della batteria. In questo modo si ha anche un risparmio nel costo dei dati. Tuttavia, quando la connessione dati è disattiva, non è sempre possibile ricevere gli aggiornamenti automatici di posta elettronica, account social network, e altre informazioni sincronizzate.

1. Tenere premuto il pulsante **ACCENSIONE**.
2. Scorrere verso il basso il menu **Opzioni telefono**.
3. Toccare **Rete mobile**.

Creare un nuovo punto di accesso

Quando è necessario aggiungere un'altra connessione al telefono, ottenere il nome e le impostazioni del punto di accesso (inclusi il nome utente e la password se necessari) dall'operatore di telefonia mobile.

1. Dalla schermata Home, premere MENU, quindi toccare **Impostazioni > Wireless e reti**.
2. Toccare **Reti mobili > Nomi punti di accesso**.
3. Nella schermata APN, premere MENU e toccare **Nuovo APN**.
4. Nella schermata **Modifica punto di accesso** immettere le impostazioni APN. Toccare l'elemento dell'impostazione APN per modificarlo.
5. Premere MENU e toccare **Salva**.

Attivare il roaming di dati

Il roaming di dati consente di eseguire il collegamento alle reti partner dell'operatore di telefonia mobile e accedere al servizio dati quando si è fuori dall'area di copertura dell'operatore.



L'accesso ai servizi di dati mentre è attivo il servizio roaming può comportare un aumento notevole della tariffa. Prima di attivare il roaming di dati chiede informazioni all'operatore di telefonia mobile in merito al traffico dati durante il roaming.

1. Dalla schermata Home, premere MENU, quindi toccare **Impostazioni > Wireless e reti**.
2. Toccare **Reti mobili**, e selezionare la casella di controllo **Roaming dati**.

È anche possibile selezionare la casella di controllo **Audio roaming dati**, se si desidera che il telefono riproduca un suono quando si connette a una rete in roaming.

Wi-Fi

Wi-Fi fornisce l'accesso Internet wireless per distanze superiori a 100 metri (300 piedi). Per utilizzare connessioni Wi-Fi sul telefono, è necessario accedere a un punto di accesso wireless o "hotspot". La disponibilità e il campo del segnale Wi-Fi del dispositivo dipendono da numero, composizione e disposizione degli oggetti attraverso i quali dovrà passare il segnale.

Attivare il Wi-Fi ed effettuare il collegamento a una rete wireless

1. Dalla schermata Home, premere MENU, quindi toccare **Impostazioni > Wireless e reti**.
2. Selezionare la casella di controllo **Wi-Fi** per attivare la tecnologia Wi-Fi. Verranno individuate le reti wireless disponibili.
3. Toccare **Impostazioni Wi-Fi**. Nella sezione Reti Wi-Fi vengono visualizzati i nomi e le impostazioni di protezione delle reti Wi-Fi rilevate.
4. Se la rete wireless a cui si desidera connettersi non è inclusa nell'elenco delle reti rilevate, scorrere verso il basso dello schermo, quindi toccare **Aggiungi rete Wi-Fi**. Immettere le impostazioni della rete wireless, quindi toccare **Salva**.
5. Toccare la rete Wi-Fi a cui eseguire la connessione.
 - Se si seleziona una rete aperta, viene effettuata la connessione automatica a tale rete.
 - Se si seleziona una rete protetta tramite WEP, immettere la chiave, quindi toccare **Connetti**.



In relazione al tipo di rete e alle relative impostazioni di protezione, potrebbe essere necessario inserire altre informazioni o scegliere un certificato di protezione.

Quando il telefono è connesso a una rete wireless, nella barra di stato viene visualizzata l'icona Wi-Fi  in cui viene indicata la potenza approssimativa del segnale (numero di bande illuminate).

La prossima volta che il telefono si connette a una rete wireless protetta già utilizzata, non verrà più chiesto di immettere di nuovo la chiave o le altre informazioni per l'autenticazione, a meno che non vengano ripristinate le impostazioni predefinite di fabbrica del telefono.

Connessione a una rete Wi-Fi con protezione EAP-TLS

Potrebbe essere necessario installare il certificato di rete (*.p12) sul telefono prima di poter effettuare la connessione a una rete Wi-Fi con protocollo di autenticazione EAP-TLS.

1. Salvare il file con il certificato nella cartella radice della scheda di memoria.
2. Dalla schermata Home, premere MENU, quindi toccare **Impostazioni > Protezione**.
3. Toccare **Installa da scheda SD**.
4. Selezionare il certificato di rete necessario per effettuare il collegamento alla rete EAP-TLS.
5. Seguire le procedure indicate nella sezione precedente per effettuare la connessione alla rete Wi-Fi.

Controllare lo stato della rete wireless

1. Dalla schermata Home, premere MENU, quindi toccare **Impostazioni > Wireless e reti**.
2. Nella schermata Wireless e reti, toccare **Impostazioni Wi-Fi**, quindi toccare la rete wireless a cui è attualmente collegato il telefono.

Viene visualizzata una casella di messaggio che presenta il nome della rete Wi-Fi, lo stato, la velocità, l'intensità del segnale, e altro ancora.



Se si desidera rimuovere le impostazioni della rete wireless sul telefono, toccare **Ignora** in questa finestra. Per connettersi a questa rete wireless, è necessario specificare di nuovo le impostazioni.

Collegamento ad un'altra rete Wi-Fi

1. Dalla schermata Home, premere MENU, quindi toccare **Impostazioni > Wireless e reti**.
2. Toccare **Impostazioni Wi-Fi**. Le reti Wi-Fi rilevate vengono visualizzate nella sezione Reti Wi-Fi.
3. Per cercare manualmente le reti Wi-Fi disponibili, nella schermata Impostazioni Wi-Fi premere MENU, quindi toccare **Scansione**.
4. Toccare un'altra rete Wi-Fi per connettersi ad essa.

Usare i widget per Connessione dati e Wi-Fi

Aggiungere il widget Rete mobile e/o Wi-Fi alla schermata Home per rendere più rapida l'attivazione di queste connessioni. Toccare il widget per attivare o disattivare la connessione.



Per conoscere come aggiungere un widget, vedere “Personalizzare la schermata Home con i widget” nel capitolo Personalizzazione.

Collegamento a una rete virtuale privata (VPN)

Dal telefono, è possibile aggiungere, configurare e gestire le reti virtuali private (VPNs) consente di eseguire il collegamento ed accedere alla risorse all'interno di una rete locale protetta, ad esempio la rete della società.

In relazione al tipo di VPN che si sta utilizzando a lavoro, potrebbe essere necessarie le credenziali di accesso e/o installare i certificati di protezione prima di poter eseguire il collegamento alla rete locale della società. È possibile ottenere queste informazioni dell'amministratore di rete.

Inoltre, il telefono deve prima stabilire una connessione Wi-Fi o prima di poter inizializzare una connessione VPN. Per informazioni sulla configurazione e sull'uso di queste connessioni con il telefono, vedere "Connessione dati" e "Wi-Fi" in questo capitolo.

Configurare la memoria credenziali di protezione

Se l'amministratore di rete richiede di scaricare e installare i certificati di protezione, è necessario prima configurare la memoria credenziali di protezione del telefono.

1. Dalla schermata Home, premere MENU, toccare **Impostazioni** > **Protezione**, e toccare **Imposta password**.
2. Inserire una nuova password per la memoria credenziali (almeno 8 caratteri senza spazi).
3. Scorrere verso il basso e confermare la password, quindi toccare **OK**.
4. Selezionare la casella di controllo **Usa credenziali protez.**

È quindi possibile scaricare e installare i certificati necessari per accedere alla rete locale. L'amministratore di rete può indicare come procedere.

Aggiungere una connessione VPN

1. Dalla schermata Home, premere MENU, quindi toccare **Impostazioni** > **Wireless e reti** > **Impostazioni VPN**.
2. Toccare **Aggiungi VPN**, quindi toccare il tipo di VPN da aggiungere.
3. Toccare le impostazioni VPN e impostarle in relazioni ai dettagli di protezione ottenuti dall'amministratore di rete.
4. Premere MENU e toccare **Salva**.

Il VPN viene aggiunto alla sezione VPN della schermata Impostazioni VPN.

Connessione a un VPN

1. Dalla schermata Home, premere MENU, quindi toccare **Impostazioni** > **Wireless e reti** > **Impostazioni VPN**.
2. Nella sezione VPN, toccare il VPN a cui eseguire il collegamento.
3. Quando richiesto, inserire le credenziali di accesso, quindi toccare **Connetti**.
Una volta collegato, nell'are di notifica della barra del titolo viene visualizzata l'icona VPN collegato .

È possibile aprire il browser web per accedere alle risorse, ad esempio siti intranet nella rete della società.

Disconnessione da un VPN

1. Tenere premuta la barra del titolo, quindi scorrere il dito verso il basso per aprire il pannello Notifiche.
2. Toccare la connessione VPN per passare alla schermata impostazioni VPN, quindi toccare la connessione VPN per disconnetterla.

Una volta disconnesso il telefono dalla VPN, nell'area di notifica della barra del titolo viene visualizzata l'icona VPN disconnesso .

Utilizzo del telefono come modem (tethering)

È possibile andare in linea con il notebook o computer desktop in qualsiasi momento, utilizzando la connessione dati del telefono.

Per usare la connessione dati è necessario che nel telefono sia installata la scheda SIM. Per conoscere come configurare e usare la connessione, vedere "Connessione dati" in questo capitolo.

Prima di poter usare il telefono come modem, assicurarsi di aver copiato il file **HTCDriver.exe** dalla scheda microSD del telefono sul computer. Per conoscere come copiare il file, vedere "Copiare i file nella o dalla scheda di memoria" nel capitolo Per iniziare. Fare doppio clic sul file e seguire le istruzioni su schermo per installare il driver del modem sul computer.

1. Assicurarsi che la connessione dati del telefono sia attiva. Per conoscere come attivare la connessione dati del telefono, vedere "Attivare o disattivare la connessione dati" più avanti nel capitolo.
2. Collegare il telefono al computer utilizzando il cavo USB fornito.
3. Nella schermata Connetti a PC, selezionare **Condivisione rete mobile**, quindi toccare **Fine**.

Browser web

Utilizzo del browser web del telefono

Aprire il browser web per iniziare a navigare sul web. Il browser è completamente ottimizzato e include funzionalità avanzate che consentono di navigare in Internet con il telefono.



Per accedere a Internet è necessario avere una connessione dati o Wi-Fi attiva.

Aprire il browser

Eeguire una delle seguenti operazioni:

- Nella schermata Home, toccare **Internet**.
- Dalla schermata Home, toccare  > **Internet**.

Accedere a una pagina Web

1. Nella schermata del browser, premere MENU quindi toccare il campo della URL nella parte superiore della schermata.
2. Immettere l'indirizzo della pagina Web utilizzando la tastiera. Mentre si immette l'indirizzo, sullo schermo verranno visualizzati gli indirizzi delle pagine Web corrispondenti. Toccare un indirizzo per passare direttamente alla relativa pagina Web oppure immettere l'indirizzo della pagina Web.

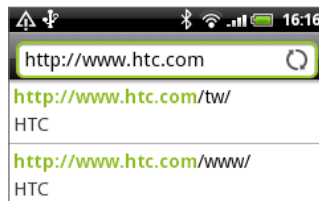

3. Toccare il tasto Invio  sulla tastiera su schermo.

Impostare la home page

1. Dalla schermata del browser, premere MENU, quindi toccare **Altro > Impostazioni > Imposta home page**.
2. Nella schermata Imposta home page, selezionare la home page da utilizzare.

Cambiare l'orientamento dello schermo

Il telefono cambia automaticamente l'orientamento dello schermo in base a come viene tenuto.

Ruotare il telefono verso sinistra per visualizzare il browser web in orientamento orizzontale.



Se l'orientamento dello schermo non cambia automaticamente, attivare l'orientamento automatico dello schermo. Dalla schermata Home, premere MENU, toccare **Impostazioni > Toni e display**, quindi selezionare la casella di controllo **Orientamento**.

Navigare nella versione completa di tutti i siti web

Alcuni siti web visualizzano le loro pagine sul browser del telefono in versione mobile. È possibile scegliere di visualizzare la versione completa di tutte le pagine, anche per quei siti.

Dalla schermata del browser, premere MENU, toccare **Altro > Impostazioni**, quindi deselezionare la casella di controllo **Visualizzazione cellulare**.

Navigare in una pagina web

È possibile scorrere il dito sullo schermo o usare la trackball ottica per navigare e visualizzare le altre aree della pagina web.



Ingrandire o rimpicciolire una pagina Web

Toccare due volte lo schermo per ingrandire, quindi toccare ancora due volte lo schermo per rimpicciolire. È anche possibile usare le dita per pizzicare e ridurre lo schermo in modo da ingrandire e ridurre la pagina.



Allargare il pollice e l'indice sulla pagina web per eseguire lo zoom avanti.

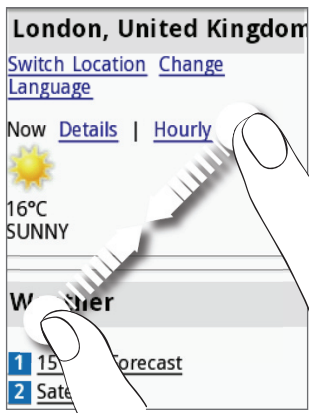

Pizzicare il pollice e l'indice su una pagina web per eseguire lo zoom indietro.

Selezionare un collegamento in una pagina web

È possibile toccare il collegamento con il dito per aprirlo, o tenere premuto il collegamento per visualizzare altre opzioni.

Collegamento	Istruzioni
Indirizzo pagina Web (URL)	<ul style="list-style-type: none"> Toccare il collegamento per aprire la pagina Web. Tenere premuto il collegamento per aprire un menu che consente di aprire, aggiungere ai segnalibri, copiare negli appunti o condividere il collegamento tramite posta elettronica o social network.
Indirizzo e-mail	<ul style="list-style-type: none"> Toccare per inviare un messaggio all'indirizzo di posta elettronica. Tenere premuto, quindi toccare Copia sul menu per copiare l'indirizzo di posta elettronica negli appunti. È possibile incollare l'indirizzo di posta elettronica in seguito durante la creazione di un nuovo contatto o l'invio di un messaggio di posta elettronica.

Il browser riconosce anche alcuni numeri di telefono e indirizzi che consentono di chiamare il numero di telefono o individuare l'indirizzo in Google Maps™. Durante la navigazione il numero di telefono o indirizzo riconosciuto viene evidenziato.

Collegamento	Istruzioni
Indirizzo località	Toccare l'indirizzo per aprire Google Maps e individuare l'indirizzo.
Numero di telefono	Toccare per aprire la schermata telefono e chiamare il numero di telefono.

È anche possibile navigare fino al collegamento in una pagina web e selezionarlo usando la trackball ottica. Questa procedura è molto utile quando si visualizzano testo e collegamenti di piccole dimensioni. I collegamenti sono racchiusi all'interno di una casella colorata quando selezionati.



- 1 Il collegamento è selezionato.
- 2 Il collegamento non è selezionato.

Una volta selezionato il collegamento usando la trackball ottica, è possibile premere la trackball ottica per aprire il collegamento, o tenerla premuta per visualizzare altre opzioni.

Aprire una nuova finestra del browser

Aprire più finestre del browser per semplificare il passaggio da un sito Web a un altro. È possibile aprire fino a 4 finestre del browser.

1. Durante la visualizzazione di una pagina web, premere MENU e toccare **Finestre**.
2. Toccare .

Viene aperta una nuova finestra del browser e visualizzata la pagina iniziale impostata.

Passare da una finestra del browser all'altra

1. Durante la visualizzazione di una pagina web, premere MENU e toccare **Finestre**.
2. Selezionare la finestra del browser da visualizzare facendo scorrere il dito sullo schermo da destra a sinistra.

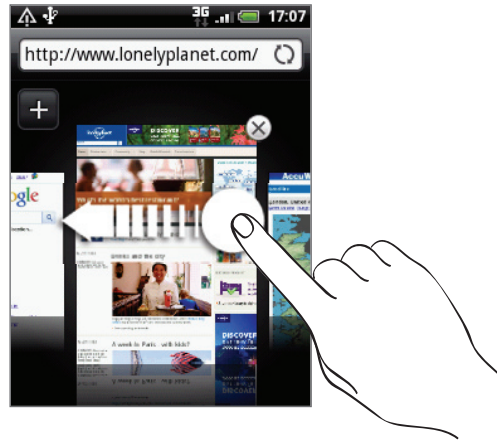

È anche possibile procedere come segue:



- 1 Toccare una pagina web per visualizzarla a schermo intero.
- 2 Toccare per chiudere una pagina web.

Scaricare le applicazioni dal web



Tutte le applicazioni scaricate vengono salvate nella scheda di memoria. Prima di scaricare un'applicazione dal Web, assicurarsi di aver installato una scheda di memoria nel telefono. Per informazioni sull'installazione di una scheda di memoria, consultare il capitolo Impostazioni di base.

Prima di poter scaricare le applicazioni dal web, è necessario attivare il download delle impostazioni del telefono.

1. Dalla schermata Home, premere MENU, quindi toccare **Impostazioni > Applicazioni**.
2. Selezionare la casella di controllo **Origini sconosciute**.
3. Quando viene aperta la finestra di dialogo **Attenzione**, toccare **OK**.



Le applicazioni scaricate dal Web possono provenire da fonti sconosciute. Per proteggere il telefono e i dati personali, scaricare applicazioni solo da fonti attendibili quali Android Market. Per i dettagli, fare riferimento a "Trovare e installare le applicazioni da Android Market" nel capitolo Altre applicazioni.

Visualizzare i download

Durante la visualizzazione di una pagina web, premere MENU e toccare Altro > Download.

Copiare testo, cercare informazioni, e condividere

È possibile selezionare il testo e:

- Copiarlo.
- Cercare informazioni su Wikipedia o Google Dictionary.
- Ottenere una traduzione del testo da Google Translate.
- Condividere il testo in un nuovo messaggio e-mail, SMS, o MMS o nell'aggiornamento stato di un social network.

Trovare del testo in una pagina web

1. Durante la visualizzazione di una pagine Web, premere MENU e quindi toccare Altro > Trova nella pagina.
2. Immettere l'elemento della ricerca. Durante l'immissione dei caratteri, quelli corrispondenti vengono evidenziati. Toccare le freccia sinistra o destra per andare all'elemento corrispondente precedente o successivo.

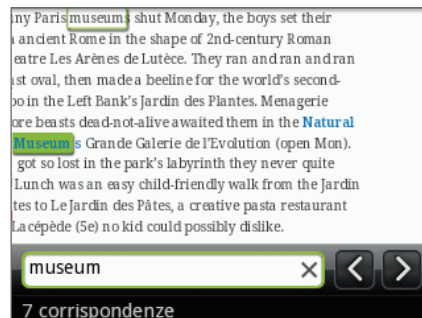

Selezionare il testo

1. Tenere premuta una parola.
2. Trascinare gli indicatori di inizio e fine per evidenziare il testo da selezionare.



- 1 Toccare per copiare, cercare/tradurre, o condividere il testo.
- 2 Indicatori di inizio e fine Trascinare per aumentare o ridurre l'area di selezione del testo.



Per selezionare il testo in un collegamento, tenere premuto il collegamento, quindi toccare Copia collegamento URL.

Quando viene selezionato un blocco grande di testo, l'aspetto degli indicatori cambia. È possibile trascinare questi indicatori verso l'alto o il basso per selezionare più paragrafi di testo.

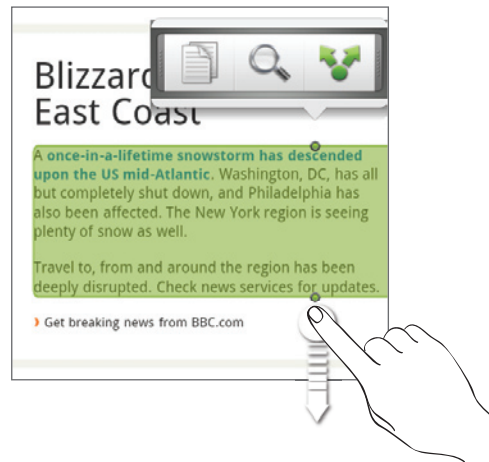



Copiare e incollare il testo

1. Una volta selezionato il testo da copiare, toccare . Il testo selezionato viene quindi copiato negli appunti.
2. In un campo di inserimento del testo (ad esempio durante la composizione di messaggio), tenere premuto il punto dove si desidera copiare il testo.
3. Toccare **Incolla**.

Cercare o tradurre il testo

1. Una volta selezionato il testo da cercare o tradurre, toccare .
2. Toccare una delle schede di seguito:

	Wikipedia. Consente di cercare le informazioni relative su Wikipedia, in relazione al testo selezionato.
	Google Translate. Consente di tradurre il testo in un'altra lingua.
	Google Dictionary. Consente di cercare il testo selezionato nel dizionario.

Incollare il testo in un nuovo messaggio o aggiornamento stato social network

1. Una volta selezionato il testo da condividere, toccare .
2. Selezionare una opzione per incollare il testo selezionato in un nuovo messaggio e-mail, SMS o MMS o nell'aggiornamento dello stato su un social network, ad esempio Twitter. Per informazioni su come usare queste funzioni, vedere i capitoli E-mail, Messaggi, e Sociale.

Visualizzare i segnalibri e le pagine visualizzate in precedenza

È possibile memorizzare il numero di segnalibri desiderato nel telefono. È anche possibile accedere all'elenco Cronologia dei siti visitati, o visualizzare in modo rapido le pagine a cui si accede più spesso.

Inserire un segnalibro a una pagina web

1. Durante la visualizzazione di una pagina web, premere MENU, quindi toccare **Aggiungi segnalibro**. Si apre la schermata Nuovo segnalibro.
2. Modificare il nome del segnalibro, se necessario, quindi toccare **Fine**.

Aprire un segnalibro

1. Premere MENU, quindi toccare **Segnalibri**.
2. Nella scheda Segnalibri , navigare fino al segnalibro da aprire, quindi toccarlo.

Modificare un segnalibro

1. Premere MENU, quindi toccare **Segnalibri**.
2. Nella scheda Segnalibri , premere MENU e toccare **Modifica**.
3. Toccare il segnalibro da modificare.
4. Inserire le modifiche, quindi toccare **Fine**.

Visualizzare una pagina visitata in precedenza

1. Premere MENU, quindi toccare **Segnalibri**.
2. Nella scheda Cronologia , navigare fino alla pagina da visualizzare, quindi toccare la pagina.

Cancellare l'elenco delle pagine visitate in precedenza

1. Premere MENU, quindi toccare **Segnalibri**.
2. Nella scheda Cronologia , premere MENU, quindi toccare **Cancella cronologia**.



Visualizzare una pagina visitata più di frequente

1. Premere MENU, quindi toccare **Segnalibri**.
2. Nella scheda I più visitati , navigare fino alla pagina da visualizzare, quindi toccare la pagina.

Cancellare l'elenco delle pagine visitate più visitate

1. Premere MENU, quindi toccare **Segnalibri**.
2. Nella scheda I più visitati , premere MENU, quindi toccare **Cancella tutto**.

Cambiare la visualizzazione dei segnalibri e della pagine più visitate

1. Premere MENU, quindi toccare **Segnalibri**.
2. Nella scheda Segnalibri  o nella scheda I più visitati , premere MENU, quindi toccare **Miniature**, **Elenco**, o **Griglia** per cambiare la visualizzazione. Ad esempio, se ci si trova nella visualizzazione Miniature e si desidera visualizzare i segnalibri come griglia, premere MENU > **Elenco**, quindi premere MENU > **Griglia**.

Impostare le opzioni del browser

Personalizzare il browser web per adattarlo al proprio stile di navigazione. Impostare le opzioni di visualizzazione, privacy, e protezione quando si utilizza il browser web.

Nella schermata del browser, premere MENU, quindi toccare **Altro > Impostazioni**.

Bluetooth

Impostazioni di base del Bluetooth

Il Bluetooth è una tecnologia di comunicazioni wireless a breve distanza che consente ai dispositivi di scambiare informazioni a una distanza di circa otto metri senza la necessità di connessioni fisiche.

Attivare o disattivare il Bluetooth

1. Dalla schermata Home, premere MENU, quindi toccare **Impostazioni > Wireless e reti**.
2. Selezionare o deselezionare la casella di controllo **Bluetooth**.

Un altro modo semplice per attivare o disattivare il Bluetooth è usare il widget Bluetooth o il collegamento alle impostazioni del Bluetooth nella schermata Home. Per conoscere come aggiungere i widget e i collegamenti alla schermata Home, vedere il capitolo Personalizzazione.



Disattivare il Bluetooth per risparmiare la batteria, oppure nei casi in cui ne è proibito l'uso, come in aereo o negli ospedali.

Cambiare il nome del telefono

Il nome del telefono consente ad altri dispositivi di identificare il telefono.

1. Dalla schermata Home, premere MENU, quindi toccare **Impostazioni > Wireless e reti > Impostazioni Bluetooth**.
2. Se la casella di controllo **Bluetooth** non è selezionata, selezionarla per attivare il Bluetooth.
3. Toccare **Nome dispositivo**.
4. Immettere il nome del telefono nella finestra di dialogo, quindi toccare OK.

Collegare un auricolare Bluetooth o kit per automobili

È possibile ascoltare la musica utilizzando un auricolare stereo Bluetooth, o effettuare conversazioni vivavoce utilizzando un auricolare Bluetooth o kit per automobili compatibile. La procedura per la configurazione dell'audio stereo e il vivavoce è la stessa.

- Per poter ascoltare la musica con l'auricolare o il kit per automobili, l'auricolare o il kit devono supportare il profilo Bluetooth A2DP.
 - Prima di collegare un auricolare, è necessario renderlo rilevabile in modo che il telefono possa trovarlo. Per conoscere come procedere consultare il manuale dell'auricolare.
1. Dalla schermata Home, premere MENU, quindi toccare **Impostazioni > Wireless e reti > Impostazioni Bluetooth**.
 2. Se la casella di controllo **Bluetooth** non è selezionata, selezionarla per attivare il Bluetooth.
 3. Assicurarsi che l'auricolare sia rilevabile.
 4. Toccare **Cerca dispositivi**. Il telefono inizia la ricerca dei dispositivi Bluetooth a portata.

5. Quando viene visualizzato il nome dell'auricolare nella sezione Dispositivi Bluetooth, toccare il nome. Il telefono tenta di accoppiare automaticamente l'auricolare.
6. Se l'accoppiamento automatico non riesce, inserire la password fornita con l'auricolare.

Gli stati di accoppiamento e di connessione vengono visualizzati sotto al nome dell'auricolare a mani libere o del kit per automobili nella sezione Dispositivi Bluetooth. Quando l'auricolare Bluetooth o kit per automobili vengono collegati al telefono, nella bara di stato viene visualizzata l'icona del Bluetooth collegato . In relazione al tipo di auricolare o kit per automobili collegato, è possibile quindi iniziare a usare l'auricolare o il kit per automobili per ascoltare la musica e/o effettuare e ricevere le chiamate.

Ricollegare un auricolare o kit per automobili

In genere, è possibile ricollegare l'auricolare semplicemente attivando il Bluetooth sul telefono, quindi accendendo l'auricolare. Tuttavia, è necessario collegare manualmente l'auricolare nel caso venga usato con un altro dispositivo Bluetooth.

1. Dalla schermata Home, premere MENU, quindi toccare **Impostazioni > Wireless e reti > Impostazioni Bluetooth**.
2. Se la casella di controllo **Bluetooth** non è selezionata, selezionarla per attivare il Bluetooth.
3. Assicurarsi che l'auricolare sia rilevabile.
4. Toccare il nome dell'auricolare nella sezione Dispositivi Bluetooth.
5. Se viene chiesto di inserire la password, provare con 0000 o 1234, o consultare la documentazione dell'auricolare/kit per automobili per trovare la password.

Se ancora non è possibile ricollegare l'auricolare o il kit per automobili, seguire le istruzioni in "Disaccoppiare da un dispositivo Bluetooth", quindi seguire le procedure in "Collegare un auricolare Bluetooth o kit per automobili".

Scollegare o disaccoppiare da un dispositivo Bluetooth

Scollegare un dispositivo Bluetooth

1. Dalla schermata Home, premere MENU, quindi toccare **Impostazioni > Wireless e reti > Impostazioni Bluetooth**.
2. Nella sezione Dispositivi Bluetooth, tenere premuto il dispositivo da scollegare.
3. Toccare **Disconnetti**.

Disaccoppiare da un dispositivo Bluetooth

È possibile fare in modo che il telefono non tenga i memoria la connessione di accoppiamento con un altro dispositivo.

Per eseguire nuovamente il collegamento con un altro dispositivo, è necessario inserire o confermare nuovamente la password.

1. Dalla schermata Home, premere MENU, quindi toccare **Impostazioni > Wireless e reti > Impostazioni Bluetooth**.
2. Nella sezione Dispositivi Bluetooth, tenere premuto il dispositivo da disaccoppiare.

3. Toccare **Disconnetti** e **disaccoppia**.

Oppure, toccare **Disaccoppia** se il dispositivo Bluetooth al momento è collegato al telefono.

Inviare le informazioni usando il Bluetooth

È possibile usare il Bluetooth per inviare le informazioni tra il telefono e un altro dispositivo dotato di Bluetooth, ad esempio un telefono o un computer notebook. È possibile inviare i seguenti tipi di informazioni, in relazione al dispositivo a cui vengono inviate:

- Immagini e video
- Eventi del calendario
- Contatti
- File audio

Prima di iniziare, impostare il dispositivo di ricezione su rilevabile. È anche necessario impostarlo su “Ricevi trasmissioni” o “Ricevi file”. Per le istruzioni su come ricevere le informazioni tramite il Bluetooth consultare la documentazione del dispositivo.

La prima volta che si trasferiscono le informazioni tra il telefono e un altro dispositivo, è necessario inserire o confermare la password di sicurezza. Una volta inserita, il telefono e l'altro dispositivo sono accoppiati, e in futuro non sarà più necessario scambiare le password per eseguire il trasferimento delle informazioni.

1. Sul telefono, aprire l'applicazione che contiene le informazioni o il file da inviare.
2. Seguire le procedure per il tipo di elemento da inviare:

Cosa inviare	Applicazione	Come inviare
Foto o video	Fotocamera	Una volta catturata la foto, nella schermata anteprima, toccare il pulsante Condividi  , quindi toccare Bluetooth .
Foto o video	Galleria	<ol style="list-style-type: none"> 1. Nella scheda Album , scegliere un album. 2. Toccare il pulsante Condividi , quindi toccare Bluetooth. 3. Scegliere gli elementi da condividere, quindi toccare Avanti.
Contatto	Persone	<ol style="list-style-type: none"> 1. Nella scheda Tutte , tenere premuto un contatto, quindi toccare Invia contatto come vCard. 2. Toccare l'icona della freccia giù, quindi selezionare Bluetooth dall'elenco visualizzato. <div data-bbox="987 1606 1291 1701" style="border: 1px solid black; padding: 5px; margin: 10px 0;"> <p style="text-align: center; font-size: small;">Seleziona informazioni contatto</p> <p style="text-align: center; font-size: x-small;">Invia contatto come vCard</p> <p style="text-align: center; font-size: x-small;">Invia contatto-Bluetooth </p> </div>
Appuntamento o evento	Calendario	In vista Giorno , Agenda o Settimana , tenere premuto l'evento, quindi toccare Condividi vCalendar > Bluetooth .
Traccia musicale	Musica	Con la traccia visualizzata nella schermata In riproduzione, premere MENU , e toccare Condividi > Bluetooth .
Registrazione vocale	Registratore vocale	Nella schermata principale di Registratore vocale , toccare il pulsante Condividi  , quindi toccare Bluetooth .

3. Se viene chiesto di attivare il Bluetooth, toccare **Attiva**.
4. Toccare il nome del dispositivo di ricezione.
Se ancora non è stato eseguito l'accoppiamento con il dispositivo di ricezione, toccare **Cerca dispositivi**.
5. Sul telefono, toccare **Accoppia** per confermare l'accoppiamento con il dispositivo di ricezione.

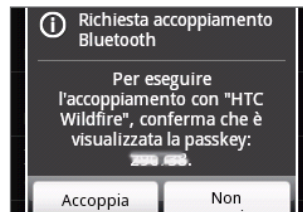

6. Se chiesto, accettare la connessione sul dispositivo di ricezione, quindi inserire la stessa password sia sul telefono che sull'altro dispositivo, o confermare la password generata automaticamente.
7. Sul dispositivo di ricezione, accettare il file.

La posizione di salvataggio delle informazioni dipende dal tipo di informazioni e dal dispositivo di ricezione:

- Se viene inviato un evento del calendario o un contatto, questo in genere viene aggiunto direttamente nell'applicazione corrispondente nel dispositivo di ricezione. Ad esempio, se viene inviato un evento del calendario a un telefono compatibile, l'evento viene visualizzato nell'applicazione calendario del telefono.
- Se viene inviato un altro tipo di file su un computer Windows, in genere il file viene salvato nella cartella Bluetooth Exchange all'interno delle cartelle per i documenti personali.

In Windows XP, il percorso può essere:

C:\Documents and Settings\[nome utente]\Documenti\Bluetooth Exchange

In Windows Vista, il percorso può essere:

C:\Utenti\[nome utente]\Documenti

In Windows 7, il percorso può essere:

C:\Utenti\[nome utente]\Documenti\Cartella Bluetooth Exchange

- Se viene inviato un file a un altro dispositivo, la posizione di salvataggio può dipendere dal tipo di file. Ad esempio, se viene inviato un file immagine a un altro cellulare, il file potrebbe essere salvato nella cartella "Immagini".

Ricevere le informazioni usando il Bluetooth

Il telefono è in grado di ricevere una vasta gamma di tipi di file usando il Bluetooth, comprese foto, tracce musicali, e documenti, ad esempio PDF.

Per ricevere i file utilizzando il Bluetooth, è necessario che nel telefono sia inserita una scheda microSD.

La prima volta che si trasferiscono le informazioni tra il telefono e un altro dispositivo, è necessario inserire o confermare la password di sicurezza. Una volta inserita, il telefono e l'altro dispositivo sono accoppiati, e in futuro non sarà più necessario scambiare le password per eseguire il trasferimento delle informazioni.

1. Dalla schermata Home, premere MENU, quindi toccare **Impostazioni > Wireless e reti > Impostazioni Bluetooth**.
2. Se la casella di controllo **Bluetooth** non è selezionata, selezionarla per attivare il Bluetooth.
3. Selezionare la casella di controllo **Rilevabile**.
4. Sul dispositivo di invio, inviare uno o più file al telefono. Per le istruzioni su come inviare le informazioni tramite il Bluetooth consultare la documentazione del dispositivo.
5. Sul telefono, toccare **Accoppia** per confermare l'accoppiamento con il dispositivo di invio.

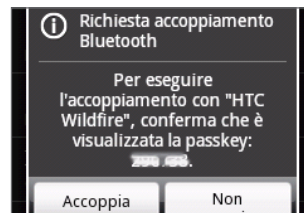

6. Se richiesto, inserire la stessa password sia sul telefono che sull'altro dispositivo, o confermare la password generata automaticamente.

Sul telefono viene visualizzata una richiesta di autorizzazione Bluetooth.

7. In futuro, per ricevere automaticamente i file dal dispositivo di invio, selezionare la casella di controllo **Sempre**.
8. Toccare **Accetto**.
9. Quando il telefono riceve una notifica per la richiesta di trasferimento del file, scorrere il pannello delle Notifiche verso il basso, toccare la notifica per il file in arrivo, quindi toccare **Accetto**.



10. Una volta trasferito il file, viene visualizzata una notifica. Per aprire subito il file, scorrere il pannello delle notifiche verso il basso, quindi toccare la notifica che interessa. Quando viene aperto il file ricevuto, cosa accade dipende dal tipo di file:
 - I file multimediali e i documenti in genere vengono aperti direttamente in una applicazione compatibile. Ad esempio, se viene aperta una traccia musicale, viene avviata la riproduzione nell'applicazione Musica.
 - Per un file vCalendar, selezionare il calendario dove salvare l'evento, quindi toccare **Importa**. Il vCalendar viene aggiunto agli eventi del Calendario. Per informazioni sull'uso del Calendario, vedere il capitolo **Calendario**.

- Per un file vCard, se sono presenti più file vCard nella scheda di memoria, è possibile scegliere di importarne uno, molti, o tutti nell'elenco contatti.

Aggiungere una cartella Bluetooth ricevuti alla schermata Home

È possibile aggiungere una cartella alla schermata Home che visualizza tutti i file ricevuti tramite Bluetooth.

1. Dalla schermata Home, toccare .
2. Nella schermata Aggiungi a Home, toccare **Cartella > Bluetooth ricevuto**.
3. Tenere premuta l'icona della cartella Bluetooth ricevuti, e trascinarla nella posizione desiderata all'interno della schermata Home.

Per visualizzare i contenuti della cartella, toccare l'icona della cartella. Per aprire il file, toccare il nome del file.

Fotocamera

Impostazioni di base della fotocamera

Sia che ci si trovi in viaggio per lavoro che per divertimento, è possibile usare la fotocamera del telefono per scattare foto e registrare video del paesaggio e delle persone che si incontrano.



Assicurarsi di aver collegato la scheda microSD prima di usare la fotocamera del telefono. Le foto e i video catturati con la fotocamera verranno salvati nella scheda microSD.

Se ancora non è stata inserita la scheda microSD nel telefono, procedere come descritto in “Inserire la scheda di memoria” nel capitolo Impostazioni di base.

- Per aprire la fotocamera in modalità foto e scattare le foto, toccare **Fotocamera** nella schermata Home principale.
- Per aprire la fotocamera direttamente in modalità video in modo da avviare subito la registrazione dei video, toccare  dalla schermata Home, quindi toccare **Videocamera**.

Schermata mirino

La fotocamera aperta solo in modalità vista orizzontale. Nella schermata del mirino sono presenti i seguenti controlli:

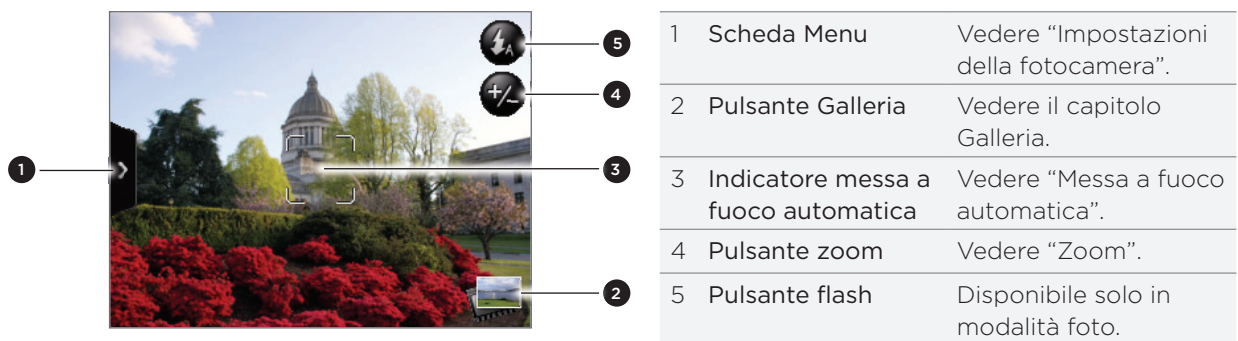



Usare la trackball ottica come rilascio otturatore

La trackball ottica funziona come rilascio otturatore per la fotocamera. Premere la trackball ottica per scattare una foto o avviare la registrazione video. Premerla di nuovo per interrompere la registrazione del video.

Schermata Controllo

Una volta catturata la foto o il video, la schermata Controllo visualizza la foto o l’immagine iniziale del video appena catturato. È possibile toccare i pulsanti su schermo per eliminare la foto o il video, visualizzarla nell’applicazione Galleria, o condividerla.

	Indietro. Consente di tornare alla schermata del mirino.
	Elimina. Consente di eliminare la foto o il video catturato.



Condividi. Consente di inviare la foto o il video catturato ad un altro telefono o computer tramite il Bluetooth, inviarlo per e-mail, o selezionare un social network dove caricarlo.



Galleria. Consente di aprire e usare l'applicazione Galleria per visualizzare la foto o video catturato, ruotare la foto catturata e altro. Per i dettagli vedere il capitolo Galleria.

Messa a fuoco automatica

Tutte le volte che la fotocamera viene punta su un soggetto o posizione diversa, la schermata mostra l'indicatore di messa a fuoco al centro in modo che la fotocamera possa eseguire la messa a fuoco automatica al centro dello schermo.

Quando viene toccata un'altra area dello schermo, l'indicatore verrà spostato nella posizione toccata e la fotocamera eseguirà la messa a fuoco automatica di tale area.

Zoom

Prima di scattare una foto o catturare un video, è possibile usare la barra dello zoom su schermo per ingrandire o rimpicciolire il soggetto.

1. Per visualizzare la barra dello zoom su schermo, toccare il pulsante **Zoom** . È anche possibile scorrere il dito verso l'alto o il basso nella schermata Mirino.

Mente la barra dello zoom è visualizzata nella schermata Mirino, sul lato superiore destro dello schermo vengono visualizzati anche gli scatti rimasti o la durata di registrazione rimasta.

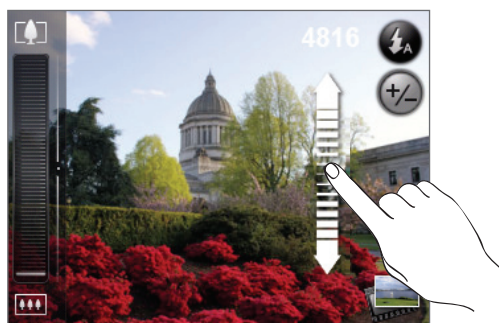

2. È possibile procedere come segue:

- Per eseguire lentamente lo zoom avanti o indietro, scorrere il dito verso l'alto o il basso nella schermata Mirino.



- Trascinare il dito sulla barra dello zoom.
 - Toccare per eseguire raggiungere il livello massimo di ingrandimento.
 - Toccare per riportare lo zoom alla dimensione attuale.
3. Una volta completato, attendere alcuni secondi fino a quando la barra dello zoom non scompare automaticamente dallo schermo. È anche possibile toccare nuovamente il pulsante **Zoom** o toccare la schermata Mirino per nasconderla.

Scattare una foto

1. Nella schermata Home principale, toccare **Fotocamera**.
2. Prima di scattare una foto, è possibile eseguire lo zoom sul soggetto. Per conoscere come usare la barra dello zoom su schermo, vedere “Zoom”.
3. Nella schermata Mirino, toccare ripetutamente il pulsante **Flash** per selezionare la modalità flash della fotocamera in relazione alle condizioni di illuminazione:
 -  Flash automatico
 -  Flash attivo
 -  Flash disattivo
4. Inserire il soggetto nella schermata Mirino.
5. Lasciare che la fotocamera esegua la messa a fuoco automatica sul centro dello schermo, o toccare un'altra area dello schermo di cui eseguire la messa a fuoco.
6. Premere la trackball ottica per scattare la foto.
7. Scegliere cosa fare con la foto appena scattata. Per i dettagli vedere “Schermata Controllo”.

Il flash della fotocamera non si accende?

L'uso del flash consuma molta della carica della batteria. Per conservare la carica della batteria, la fotocamera disattiva il flash (quando la modalità flash è impostata su **Flash automatico** o **Flash attivo**) nei seguenti casi:

Si ha una chiamata in arrivo

Il flash verrà disattivato temporaneamente quando si ha una chiamata in arrivo. Al termine della chiamata, sarà possibile usare di nuovo il flash.

Se il flash è stato impostato su **Flash attivo**, si riattiva dopo aver risposto e terminato la chiamata.

Il livello della batteria raggiunge il 15% o meno

Ricaricare la batteria in modo che la fotocamera abbia una carica sufficiente per usare il flash.

Il clima freddo può ridurre le prestazioni della batteria, che avranno effetto sul flash

Per assicurarsi che la fotocamera abbia una carica a sufficienza per alimentare il flash, tenere il telefono al caldo. Quando non viene usato, riporre il telefono in tasca per mantenerlo caldo, e provare ad evitare sbalzi repentini di temperatura che possono avere effetto sulle prestazioni della batteria.

Registrazione un video

1. Dalla schermata Home, toccare , quindi toccare **Videocamera**.
2. Prima di registrare il video, è possibile eseguire lo zoom sul soggetto. Per conoscere come usare la barra dello zoom su schermo, vedere "Zoom".
3. Inserire il soggetto all'interno della cornice dello schermo.
4. Lasciare che la fotocamera esegua la messa a fuoco automatica sul centro dello schermo, o toccare un'altra area dello schermo di cui eseguire la messa a fuoco.
5. Premere la trackball ottica per iniziare a registrare il video.

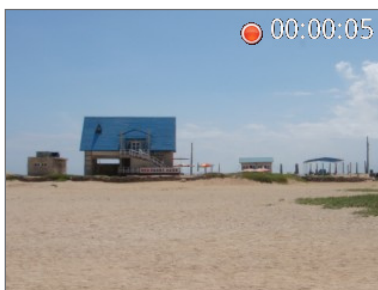

6. Per interrompere la registrazione, premere nuovamente la trackball ottica.
7. Scegliere cosa fare con il video appena registrato. Per i dettagli vedere "Schermata Controllo".

Impostazioni della fotocamera

Aprire il pannello menu per cambiare le impostazioni di base della fotocamera e accedere ad altre impostazioni della fotocamera. Dal pannello menu è anche possibile passare dalla modalità foto alla modalità video e viceversa.

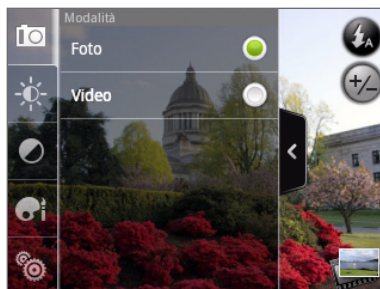

Cambiare le impostazioni di base

1. Nella schermata Mirino, toccare  per aprire il pannello menu.
2. Per cambiare le impostazioni di base della fotocamera, toccare una delle icone nel pannello menu:



Esposizione. Consente, tramite la barra della Luminosità, di regolare il livello della luminosità. Scorrere il dito verso l'alto o il basso sulla barra della Luminosità per aumentare o ridurre la luminosità.





Proprietà immagine. Scorrere il dito su ciascuna barra per regolare contrasto, saturazione, e nitidezza.



Effetto. È possibile applicare un effetto speciale alle foto e ai video catturati. Scorrere il menu Effetto e scegliere tra seppia, solarizza, posterizza, e altro.

Cambiare le impostazioni avanzate

1. Nella schermata Mirino, toccare  per aprire il pannello menu.
2. Toccare  nel pannello menu per visualizzare il menu Impostazioni e accedere ad altre impostazioni della fotocamera. Di seguito sono descritte le impostazioni che è possibile cambiare nel menu Impostazioni:

Bilanciamento del bianco	Il bilanciamento del bianco consente alla fotocamera di catturare i colori in modo più preciso, poiché si adatta alle diverse condizioni di illuminazione ambientali. Le impostazioni per il bilanciamento del bianco comprendono: Auto, Incandescente, Fluorescente, Luce naturale e Nuvoloso.
ISO (solo modalità foto)	È possibile scegliere un livello ISO o impostarlo su Auto. Più alto è il valore ISO, migliore sarà l'acquisizione di immagini in condizioni di scarsa illuminazione.
Risoluzione	Consente di selezionare la risoluzione da usare la cattura di una foto o video.
Qualità (solo modalità foto)	Consente di selezionare il livello di qualità da usare la cattura delle foto.
Autoscatto (solo modalità foto)	Se è necessario eseguire l'autoscatto o scattare una foto di gruppo, è possibile impostare l'autoscatto da 2 a 10 secondi.
Etichettatura geografica delle foto (solo modalità foto)	Selezionare questa casella di controllo quando si desidera salvare la posizione GPS nelle foto catturate.
Tipo di codifica (solo modalità video)	Consente di scegliere il tipo di compressione video.
Durata di registrazione (solo modalità video)	Consente di impostare la durata massima e la dimensione file massima per la registrazione di un video.
Registrazione con audio (solo modalità video)	Selezionare o deselezionare la casella di controllo nel caso si desideri o meno registrare l'audio durante la registrazione dei video.
Modalità Telemetro	Consente di impostare il modo in cui la fotocamera deve misurare la quantità di luce per calcolare l'esposizione migliore: <ul style="list-style-type: none"> ▪ Punto consente alla fotocamera di misurare la luce attorno al punto di messa a fuoco. ▪ Area centro consente alla fotocamera di misurare la luce nell'area centrale. ▪ Media consente alla fotocamera di misurare la luce nell'intera immagine.
Durata controllo	Consente di impostare per quanto tempo una foto o video catturato viene visualizzato sulla schermata Controllo prima che la fotocamera torni alla schermata Mirino.
Regolazione sfarfallio	Durante gli scatti in interno con illuminazione fluorescente, mantenere questa impostazione su Auto o passarla alla frequenza appropriata (50Hz o 60Hz) in vigore nel proprio paese per ridurre lo sfarfallio.
Messa a fuoco automatica	Questa opzione attiva o disattiva la messa a fuoco automatica centrata. Per impostazione predefinita la messa a fuoco automatica è attiva.
Suono otturatore	Selezionare o deselezionare la casella di controllo, per consentire o meno alla fotocamera di emettere un suono quando viene premuto il pulsante di rilascio otturatore.
Timestamp (solo modalità foto)	Selezionare questa casella di controllo quando si desidera che la data e l'ora venga aggiunta alle foto catturate.
Griglia (solo modalità foto)	Selezionare questa casella di controllo quando si desidera visualizzare la griglia sulla schermata Mirino in modo da inquadrare e centrare in modo semplice il soggetto prima dello scatto della foto.
Ripristina predefinito	Toccare per riportare le impostazioni della fotocamera ai valori predefiniti.

Galleria

Informazioni sull'applicazione Galleria

Utilizzando l'applicazione **Galleria**, è possibile visualizzare le foto e i video scattati utilizzando la fotocamera del telefono, scaricati, o copiati nella scheda di memoria. È anche possibile dare un'occhiata alle proprie foto e alle foto degli amici caricate nei social network (solo Facebook e Flickr).

Per le foto presenti nella scheda di memoria, è possibile apportare delle modifiche di base come ad esempio ruotare e ritagliare. È anche possibile impostare una foto come immagine del contatto o come sfondo e condividere le foto con i propri amici.

Selezionare un album

Dalla schermata Home, toccare , quindi toccare **Galleria**.

L'applicazione Galleria si apre sulla schermata Album dove le foto e i video sono organizzati per album per facilitarne la visualizzazione.

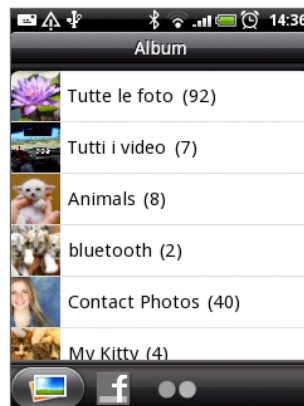

I seguenti sono album predefiniti:

- **Scatti fotocamera** consente di visualizzare le foto e i video salvati nella cartella della fotocamera.
- Le foto e i video impostati come preferiti vengono raccolti in **Preferiti**.
- **Tutte le foto** consente di visualizzare tutte le foto salvate nelle cartelle contenute nella scheda di memoria.
- **Tutti i video** consente di visualizzare tutti i video salvati nelle cartelle contenute nella scheda di memoria.
- **Tutti i download** consente di visualizzare tutte le foto e i video scaricati.

Le cartelle nella scheda di memoria che contengono le foto e i video verranno considerate album e verranno visualizzate tra gli album predefiniti. I nomi attuali delle cartelle verranno usati come nomi degli album.

È sufficiente toccare un album per visualizzare le foto e/o i video contenuti nell'album.



Se sono presenti foto o video nel percorso principale della scheda di memoria (che non sono contenuti nelle cartelle), questi verranno raccolti nell'album **Altro**.

Visualizzare le foto e i video

Una volta selezionato l'album dalla schermata Album dell'applicazione Galleria, è possibile scorrere le foto e i video presenti nell'album sia in vista sequenza che in vista griglia. Toccare la foto o il video per visualizzarlo a schermo intero

Scorrere in vista sequenza o griglia

Per passare dalla vista sequenza alla vista griglia e viceversa, premere MENU, quindi toccare Visualizzazione sequenza o Visualizzazione griglia.

- In vista sequenza, scorrere il dito verso sinistra o destra sullo schermo per scorrere le foto e i video.

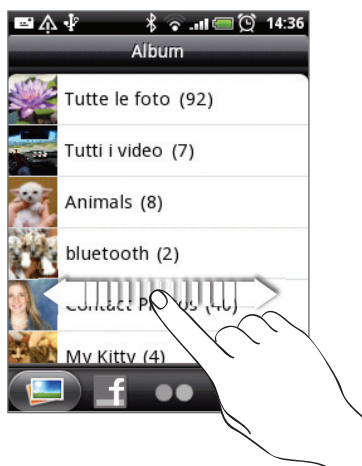

- In vista griglia, scorrere il dito verso l'alto o il basso per scorrere le miniature.



- Sia in vista sequenza che in vista griglia, è possibile tenere premuta una foto o video per aprire un menu di selezione e scegliere cosa fare con la foto o il video.
- Per selezionare un altro album, toccare  per tornare alla schermata Album dell'applicazione Galleria.

Visualizzare le foto e i video in orientamento orizzontale

- L'orientamento della foto si regola in base a come viene tenuto il telefono. Ruotando il telefono verso sinistra la foto viene visualizzata in modalità orizzontale.
- I video riprodotti vengono visualizzati sempre in modalità orizzontale. Usare i controlli su schermo per riprodurre, sospendere, o interrompere il video.

Il video viene visualizzato a schermo intero. È possibile toccare  per adattare il video allo schermo in relazione alle dimensioni del video. Toccare nuovamente il pulsante per tornare allo schermo intero.

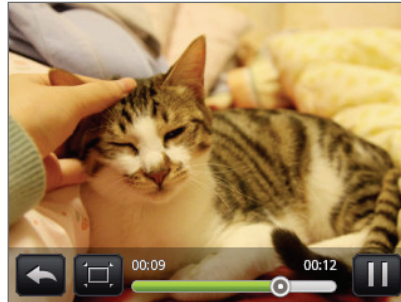

Zoom avanti o indietro su una foto

È possibile eseguire lo zoom avanti o indietro della foto in due modi:

- Toccare due volte lo schermo per ingrandire, quindi toccare ancora due volte lo schermo per rimpicciolire.
- È anche possibile pizzicare per eseguire lo zoom. Premere il pollice e l'indice sullo schermo, quindi allargare le dita per eseguire lo zoom avanti. Pizzicare con le dita per lo zoom indietro.

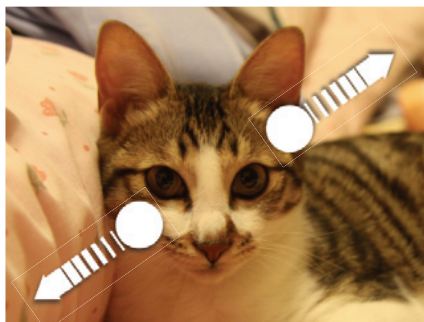

Zoom avanti

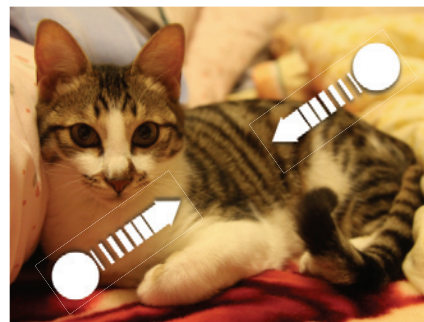

Zoom indietro

Modificare le foto

Ruotare e salvare una foto

1. Nella schermata Album dell'applicazione Galleria, toccare un album.
2. Scegliere se scorrere le foto e i video in vista sequenza o in vista griglia. Per i dettagli vedere "Scorrere in vista sequenza o griglia".
3. Tenere premuta la foto da ruotare.
4. Nel menu che si apre, toccare **Ruota**, quindi selezionare **Ruota a sinistra** o **Ruota a destra**.



È anche possibile ruotare la foto mentre viene visualizzata a schermo intero. Premere MENU, quindi toccare **Ruota**, e scegliere **Ruota a sinistra** o **Ruota a destra**.

Ritagliare una foto

1. Nella schermata Album dell'applicazione Galleria, toccare un album.
2. Scegliere se scorrere le foto e i video in vista sequenza o in vista griglia. Per i dettagli vedere "Scorrere in vista sequenza o griglia".
3. Tenere premuta la foto da ritagliare.
4. Nel menu che si apre, toccare **Ritaglia**. Sulla foto viene visualizzata la finestra di ritaglio.

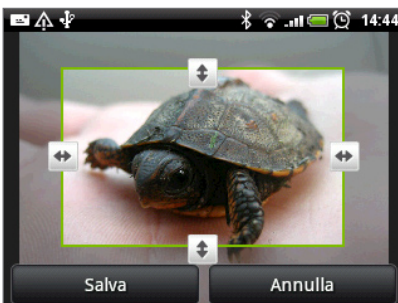

5. Per regolare la dimensione della finestra di ritaglio, tenere premuto il bordo della finestra. Quando vengono visualizzate le frecce direzionali, trascinare il dito verso l'interno o l'esterno per ridimensionare la finestra di ritaglio.
6. Per spostare la finestra di ritaglio sull'area della foto da ritagliare, trascinare la finestra nella posizione desiderata.
7. Toccare **Salva** per applicare le modifiche all'immagine.

L'immagine ritagliata viene salvata nella scheda di memoria come copia. L'immagine originale rimane invariata.





È anche possibile ritagliare la foto mentre viene visualizzata a schermo intero. Premere MENU, toccare Altro > Ritaglia, e seguire le procedura di ritaglio descritte in precedenza.

Inviare le foto e i video

Usando l'applicazione Galleria, è possibile inviare le foto e i video tramite e-mail o MMS. È anche possibile inviarli ad un altro telefono o computer utilizzando il Bluetooth.

Inviare foto e video tramite e-mail



È possibile inviare foto, video, o entrambe tramite un messaggio e-mail. Questi vengono aggiunti come allegati all'e-mail.

1. Nella schermata Home, toccare , quindi toccare **Galleria**.
2. Toccare l'album dove si trovano le foto o i video da condividere.
3. Toccare  e toccare il menu opzioni **Condividi**, toccare **Gmail** o **Posta**.
4. Selezionare le foto o i video da condividere, quindi toccare **Avanti**.
5. Scrivere il messaggio, quindi toccare **Invia**.





Se viene selezionato **Posta** e si possiedono più account di posta elettronica, verrà utilizzato l'account di posta elettronica predefinito.

Inviare una foto o video tramite MMS

1. Nella schermata Home, toccare , quindi toccare **Galleria**.
2. Toccare l'album dove si trovano le foto o i video da condividere.
3. Toccare  e nel menu opzioni **Condividi**, toccare **Messaggi**.
4. Toccare la foto o il video da inviare.
5. La foto o il video viene aggiunto automaticamente al messaggio MMS.
6. Scrivere il messaggio, quindi toccare .

Inviare foto o video usando il Bluetooth

È possibile selezionare più foto, video, o entrambi e inviarle al telefono o computer di un'altra persona utilizzando il Bluetooth.

1. Nella schermata Home, toccare , quindi toccare **Galleria**.
2. Toccare l'album dove si trovano le foto o i video da condividere.
3. Toccare  e nel menu opzioni **Condividi**, toccare **Bluetooth**.
4. Selezionare le foto o i video da condividere, quindi toccare **Avanti**.
5. Nelle fasi successive, verrà chiesto di attivare il Bluetooth sul telefono e di eseguire il collegamento al dispositivo Bluetooth di ricezione in modo da poter inviare i file. Seguire le procedure in "Inviare le informazioni usando il Bluetooth" nel capitolo Bluetooth.



Condividere le foto e i video sul web

Utilizzando l'applicazione Galleria è possibile condividere le foto sui social network (ad esempio Facebook, Flickr, Picasa, e Twitter) e condividere i video su YouTube.

È anche possibile usare l'applicazione Fotocamera o Videocamera per condividere la foto o il video direttamente dopo averlo catturato. Vedere il capitolo Fotocamera.

Condividere le foto su Facebook

Per poter caricare le immagini è necessario che sia stato eseguito l'accesso all'account Facebook.

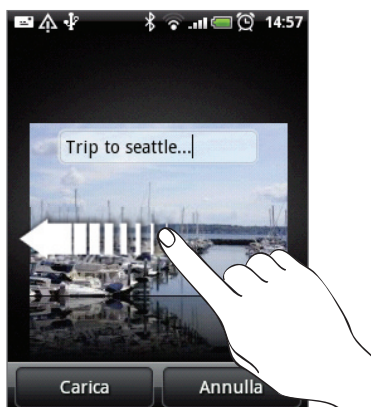

1. Nella schermata Home, toccare , quindi toccare **Galleria**.
2. Toccare l'album dove si trovano le foto da condividere.
3. Toccare  e nel menu opzioni **Condividi**, toccare **Facebook per HTC Sense**.
4. Selezionare le immagini da condividere, quindi toccare **Avanti**.
5. Inserire una didascalia per ciascuna foto. Scorrere verso destra per passare alla foto successiva.



6. Toccare **Carica**.
7. Selezionare in quale album caricare e impostare le impostazioni privacy per le immagini caricate.
8. Toccare **Fine**.

Condividere le foto su Flickr

Per poter caricare le immagini è necessario che sia stato eseguito l'accesso all'account Flickr.

1. Nella schermata Home, toccare , quindi toccare **Galleria**.
2. Toccare l'album dove si trovano le foto da condividere.
3. Toccare  e nel menu opzioni **Condividi**, toccare **Flickr**.
4. Selezionare le immagini da condividere, quindi toccare **Avanti**.

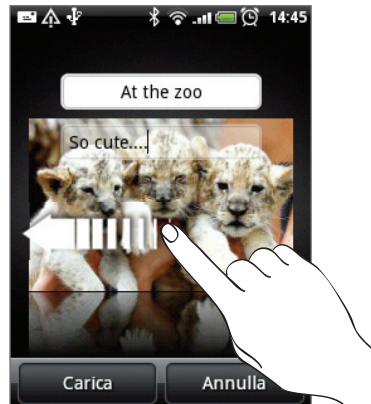

- Inserire un titolo e una descrizione per ciascuna foto. Scorrere verso destra per passare alla foto successiva.



- Toccare **Carica**.
- Selezionare in quale album caricare e impostare le impostazioni privacy per le immagini caricate.
- Toccare **Fine**.

Condividere le foto su Picasa



È necessario essere iscritti a un account Google per poter caricare le immagini sul servizio di organizzazione foto di Picasa™.

- Nella schermata Home, toccare , quindi toccare **Galleria**.
- Toccare l'album dove si trovano le foto da condividere.
- Toccare  e nel menu opzioni **Condividi**, toccare **Picasa**.
- Selezionare le immagini da condividere, quindi toccare **Avanti**.
- Inserire una didascalia per le immagini da caricare.
- Selezionare l'album in linea dove caricare le immagini, o toccare  per creare un nuovo album.
- Toccare **Carica**.

È possibile visualizzare le foto online all'indirizzo: <http://picasaweb.google.com>.

Condividere i video su YouTube

È possibile condividere i video caricandoli su YouTube™. Se viene chiesto, accedere all'account YouTube o Google.

- Nella schermata Home, toccare , quindi toccare **Galleria**.
- Toccare l'album dove si trovano i video da condividere.
- Toccare  e nel menu opzioni **Condividi**, toccare **YouTube**.
- Selezionare i video da condividere, quindi toccare **Avanti**.
- Inserire un titolo per i video da caricare.
- Toccare **Altri dettagli** e inserire le informazioni richieste, ad esempio descrizione e tag, e selezionare una opzione per la privacy.
- Toccare **Carica**.

Visualizzare le foto nei social network

Direttamente nell'applicazione Galleria, è possibile controllare le foto caricate e le foto dei propri amici presenti nei social network (solo Facebook e Flickr).

Visualizzare le foto su Facebook

Per visualizzare le foto è necessario eseguire l'accesso all'account Facebook.

1. Nella schermata Home, toccare , quindi toccare **Galleria**.
2. Toccare la scheda **Facebook**.
3. Nell'elenco, toccare il nome del proprio account o dell'account dell'amico per visualizzare le immagini contenute nell'account.

È possibile visualizzare le foto negli album in linea allo stesso modo delle foto salvate nella scheda di memoria.

Visualizzare le foto su Flickr

Per visualizzare le foto è necessario eseguire l'accesso all'account Flickr.

1. Nella schermata Home, toccare , quindi toccare **Galleria**.
2. Toccare la scheda **Flickr**.

Potrebbe essere richiesto di fornire l'autorizzazione all'applicazione di collegarsi al sito Web Flickr. Se ciò accade, è necessario fornire l'autorizzazione per accedere all'account Flickr.

3. Nell'elenco, toccare il nome del proprio account o dell'account dell'amico per visualizzare le foto contenute nell'account.

È possibile visualizzare le foto negli album in linea allo stesso modo delle foto salvate nella scheda di memoria.

Commentare le foto nei social network

È possibile aggiungere i commenti alle foto caricate così come alle foto degli amici.

1. Eseguire una delle seguenti operazioni:
 - Durante la visualizzazione delle foto in linea in vista sequenza o griglia, tenere premuto una foto, quindi toccare **Aggiungi commento**.
 - Durante la visualizzazione della foto a schermo intero, toccare . Oppure premere MENU, quindi toccare **Commento**.
2. Toccare la casella "Scrivere un commento."
3. Inserire il testo, quindi toccare **Commento**.

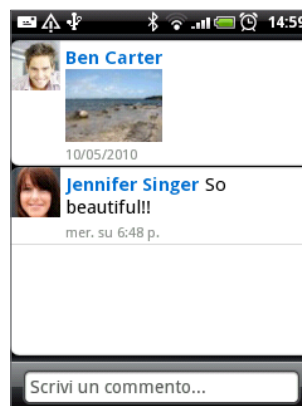

Musica

Riprodurre musica

È possibile ascoltare i brani e la musica direttamente sul telefono utilizzando l'applicazione **Musica**. Per riprodurre la musica nell'applicazione **Musica**, è necessario prima copiare i file musicali nella scheda di memoria. Per conoscere come copiare il file, vedere "Copiare i file nella o dalla scheda di memoria" nel capitolo **Per iniziare**.

Dalla schermata **Home**, toccare , quindi toccare **Musica**.

L'applicazione **Musica** si apre sulla schermata di riproduzione. Toccate le icone su schermo per controllare la riproduzione della musica, selezionare un brano da riprodurre, ripetere i brani, e altro.



- | | |
|---|---|
| 1 | Per attivare o disattivare la riproduzione casuale. (Quando il pulsante è grigio, la riproduzione casuale è disattivata.) |
| 2 | Premere e trascinare il dito sulla barra di avanzamento per passare ad un altro punto del brano. |
| 3 | Per passare alla Raccolta. |
| 4 | Per passare al brano precedente nell'elenco In esecuzione. |
| 5 | Per riprodurre, sospendere, o riprendere la riproduzione del brano. |
| 6 | Per passare al brano successivo nell'elenco In esecuzione. |
| 7 | Per passare dall'elenco In riproduzione alla schermata Riproduzione e viceversa. |
| 8 | Per scorrere le modalità di ripetizione: Ripeti tutti i brani, Ripeti il brano corrente, e Non ripetere. |

È anche possibile:

- Scorrere il dito da destra a sinistra o da sinistra a destra per passare all'album precedente o successivo.
- Premere **MENU** e toccare **Aggiungi a playlist** per aggiungere il brano corrente a una playlist. Per ulteriori informazioni sulle playlist, vedere "Creare una playlist."
- Premere il pulsante **VOLUME SU** o **VOLUME GIÙ** per regolare il volume di riproduzione.
- Se si utilizzano auricolari via cavo per ascoltare musica, premere il pulsante centrale per riprodurre o sospendere la riproduzione. Premere i pulsanti precedente o successivo per passare al brano precedente o successivo.



Durante la riproduzione di musica con lo schermo spento, è possibile controllare la riproduzione dal Blocco schermo quando si "risveglia" il telefono premendo **ACCENSIONE**. Se in Blocco schermo non vengono visualizzati i controlli di riproduzione, toccare un punto qualsiasi dello schermo per visualizzare i controlli di riproduzione.

Scorrere la musica nella Raccolta

Toccare  nell'angolo inferiore sinistro della schermata Riproduzione o In esecuzione dell'applicazione Musica per accedere alla Raccolta.

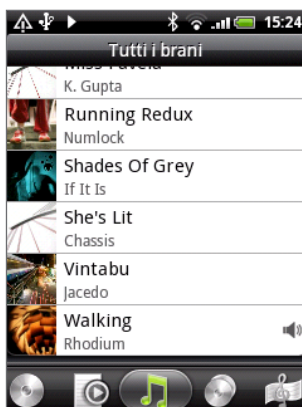



Nella Raccolta, la musica è organizzata in categorie diverse quali Album, Artisti, Generi, Compositori, e altro. Selezionare una categoria toccando una delle schede di categoria nella parte inferiore dello schermo.

Quando si tocca un brano contenuto in una categoria per riprodurlo, l'Elenco in esecuzione viene aggiornato con l'elenco dei brani contenuti nella categoria selezionata.

Creare una playlist

È possibile personalizzare la propria esperienza musicale creando playlist musicali. È possibile creare una playlist contenente solo i brani preferiti o crearne una che rispecchia l'umore del giorno. È possibile creare tutte le playlist che si desidera.

1. Dalla schermata Home, toccare , quindi toccare **Musica**.
2. Toccare  nell'angolo inferiore sinistro dello schermo per passare alla Raccolta.
3. Nella Raccolta, toccare o scorrere il dito sulla riga in basso per passare alla categoria **Playlist**.
4. Toccare **Aggiungi elenco di riproduzione**.
5. Digitare il nome della playlist, quindi toccare **Aggiungi brani alla playlist**.
6. Toccare o scorrere il dito sulla riga in basso per passare da una categoria all'altra. Se si accede alla categoria **Brani**, viene visualizzato un elenco completo di brani contenuti nella scheda di memoria.
7. Selezionare le caselle di controllo dei brani da aggiungere alla playlist e toccare **Aggiungi**.
8. Toccare **Salva**.

Riprodurre i brani in una playlist

1. Nella Raccolta, toccare o scorrere il dito sulla riga in basso per passare alla categoria **Playlist**.
2. Toccare una playlist per aprirla.
3. Toccare il primo brano o un brano qualsiasi della playlist.

Quando si tocca un brano nell'elenco per riprodurlo, l'Elenco in esecuzione viene aggiornato con l'elenco dei brani contenuti nella playlist.

Gestire le playlist

Una volta creata la playlist, è possibile aggiungervi altri brani, riorganizzare i brani, e altro.

1. Nella Raccolta, toccare o scorrere il dito sulla riga in basso per passare alla categoria **Playlist**.
2. Toccare una playlist per aprirla.
3. Premere MENU, e scegliere cosa si desidera fare:



Aggiungere altri brani a una playlist	<ol style="list-style-type: none"> 1. Toccare Aggiungi brani. 2. Andare alla categoria Brani o un'altra categoria. 3. Selezionare le caselle di controllo dei brani da aggiungere alla playlist e toccare Aggiungi.
Riordinare i brani	<ol style="list-style-type: none"> 1. Toccare Cambia ordine. 2. Tenere premuto  al termine del titolo del brano che si desidera spostare. Quando la riga viene evidenziata, trascinarla nella nuova posizione, quindi rilasciarla. 3. Toccare Fine.
Eliminare i brani da una playlist	<ol style="list-style-type: none"> 1. Toccare Rimuovi brani. 2. Selezionare i brani da eliminare, quindi toccare Rimuovi.
Cambiare il nome della playlist	Toccare Rinomina playlist .

Eliminare le playlist

1. Nella Raccolta, toccare o scorrere il dito sulla riga in basso per passare alla categoria **Playlist**.
2. Premere MENU e quindi toccare **Elimina playlist**.
3. Selezionare le playlist da eliminare e quindi toccare **Elimina**.

Impostare un brano come suoneria

È possibile selezionare un brano dalla Raccolta dell'applicazione Musica e impostarlo come suoneria del telefono o suoneria per un contatto specifico.

1. Dalla schermata Home, toccare , quindi toccare **Musica**.
2. Toccare  nell'angolo inferiore sinistro dello schermo per passare alla Raccolta.
3. Da Raccolta, selezionare il brano che si desidera utilizzare come suoneria e quindi riprodurlo.
4. Nella schermata Riproduzione, premere MENU e quindi toccare **Imposta come suoneria**.
5. Se si sceglie un brano MP3, è possibile prima tagliare il brano e impostare la porzione tagliata come suoneria. Vedere "Tagliare una suoneria MP3".
6. Nel menu opzioni di Imposta come suoneria, toccare **Suoneria telefono** o **Suoneria contatto**.

Se si seleziona **Suoneria contatto**, è necessario selezionare i contatti che si desidera associare al brano nella schermata successiva.

Tagliare una suoneria MP3

L'applicazione Musica ha integrato lo strumento per tagliare le suonerie. È possibile tagliare un brano MP3 e impostare la parte tagliata come suoneria.

1. Nella schermata Riproduzione, premere MENU, e toccare **Imposta come suoneria** > **Ritaglia suoneria**.
2. Usare i controlli su schermo per tagliare la suoneria.

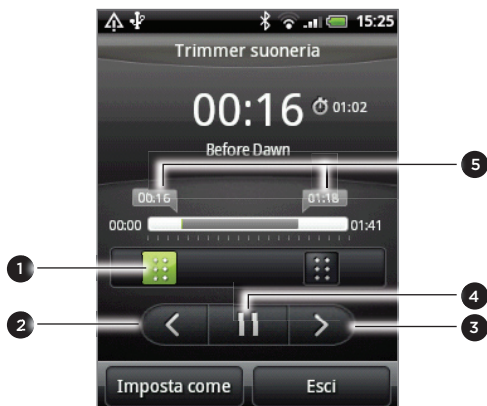

1	Cursori di taglio
2	Pulsante destro
3	Pulsante sinistro
4	Pulsante Riproduci/Pausa
5	Marcatori (Mostrano il punto di inizio e fine della suoneria.)

Per tagliare, è possibile:



- Per prima cosa trascinare i cursori di taglio sul punto in cui si desidera che la suoneria inizi e termini.
 - Quindi toccare i pulsanti freccia sinistra e destra per spostare in modo più preciso il punto di inizio e di fine della suoneria.
3. Una volta terminato, toccare **Imposta come**. Quindi scegliere se impostare il brano tagliato come **Suoneria telefono** o **Suoneria contatto**.

Controllare se il brano è stato aggiunto come suoneria

1. Dalla schermata Home, premere MENU, quindi toccare **Impostazioni**.
2. Nella schermata Impostazioni, toccare **Toni e display** > **Suoneria telefono**. Il brano deve essere presente nell'elenco suonerie ed essere selezionato.

Inviare la musica usando il Bluetooth

È possibile selezionare un brano dalla Raccolta dell'applicazione Musica e inviarlo ad un altro telefono o computer utilizzando il Bluetooth.

1. Dalla schermata Home, toccare , quindi toccare **Musica**.
2. Toccare  nell'angolo inferiore sinistro dello schermo per passare alla Raccolta.
3. Da Raccolta, selezionare il brano che si desidera utilizzare come suoneria e quindi riprodurlo.
4. Nella schermata Riproduzione, premere MENU e toccare **Condividi > Bluetooth**.
5. Nelle fasi successive, verrà chiesto di attivare il Bluetooth sul telefono e di eseguire il collegamento al dispositivo Bluetooth di ricezione in modo da poter inviare la musica. Seguire le procedure in "Inviare le informazioni usando il Bluetooth" nel capitolo Bluetooth.

Informazioni sul widget Musica

È possibile usare il widget Musica per riprodurre la musica direttamente dalla schermata Home. Per conoscere come aggiungere il widget alla schermata Home, vedere "Personalizzare la schermata Home con i widget" nel capitolo Personalizzazione.

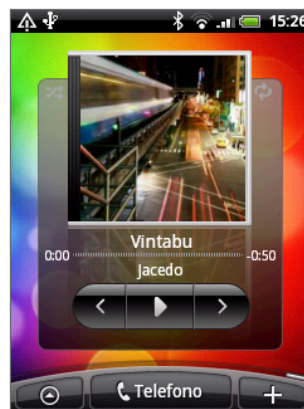

Mappe e posizione

Attivare i servizi di localizzazione

Per cercare una posizione sul telefono, è necessario attivare le fonti di localizzazione.

1. Dalla schermata Home, premere MENU, quindi toccare **Impostazioni > Posizione**.
2. Selezionare una o entrambe le opzioni di seguito:

Usa reti wireless	Utilizza il Wi-Fi o la connessione dati mobile per trovare la posizione approssimata.
Utilizza satelliti GPS	Trova la posizione GPS esatta. Richiede una visione chiara del cielo e un maggiore consumo della batteria.

Google Maps

Informazioni su Google Maps

Google Maps consente di tenere traccia della località corrente, di visualizzare le situazioni del traffico in tempo reale e di ricevere indicazioni dettagliate sulla destinazione. Include inoltre uno strumento di ricerca che consente di individuare le posizioni desiderate o un indirizzo su una mappa, oppure di visualizzare le posizioni a livello di strada.



- Per usare Google Maps è necessario attivare una connessione dati o Wi-Fi.
- Per trovare la posizione con Google Maps, è necessario attivare le fonti di localizzazione. Per conoscere come procedere, vedere “Attivare i servizi di localizzazione” in questo capitolo.
- L'applicazione Google Maps non copre tutti i paesi o tutte le città.

Visualizzare le posizioni su Google Maps

Trovare la propria posizione

Per trovare la posizione con Google Maps, è necessario attivare le fonti di localizzazione. Per conoscere come procedere, vedere “Attivare i servizi di localizzazione” in questo capitolo.

1. Dalla schermata Home, toccare  > **Maps**.
2. Nella schermata Google Maps, premere MENU e quindi toccare **La mia posizione**. L'indicatore di colore blu mostra la posizione sulla mappa.



Spostarsi nella mappa

Scorrere il dito sullo schermo o usare la trackball ottica per visualizzare le aree della mappa.

Zoom avanti o indietro della mappa

È possibile eseguire lo zoom avanti o indietro in diversi modi:

- Allargare il pollice e l'indice sulla mappa per eseguire lo zoom avanti.



Pizzicare il pollice e l'indice sulla mappa per eseguire lo zoom indietro.



- Toccare i lati più o meno del controllo dello zoom .
- Toccare due volte una posizione sulla mappa per eseguire lo zoom avanti della posizione.

Ottenere un indirizzo o altre informazioni per raggiungere la posizione

1. Tenere premuta una posizione sulla mappa. Sulla posizione viene visualizzato un palloncino che contiene l'indirizzo e una miniatura della vista stradale (se disponibile).
2. Toccare il palloncino per visualizzare altre informazioni.

È possibile ottenere le indicazioni stradali verso la località, controllare i luoghi di interessi vicini, e altro.

Cercare una posizione in Street View

Modalità Street View (disponibile solo nelle aree selezionate) Fornisce una visualizzazione della località a livello di via.

1. Eseguire una delle seguenti operazioni:
 - Tenere premuta una posizione sulla mappa, quindi toccare il palloncino che viene visualizzato.
 - Cercare il luogo da visualizzare in Street View. Per i dettagli vedere “Cercare località e luoghi” in questo capitolo. Una volta trovato il luogo, toccare il palloncino.
2. Nella schermata dettagli località, toccare il pulsante **Street view** .
3. Per navigare in Street View, procedere come segue:
 - Scorrere il dito sullo schermo o usare la trackball ottica per eseguire una panoramica verso l'alto o il basso o per cercare altre direzioni.
 - Toccare le frecce sullo schermo per spostarsi nella direzione indicata dalle frecce.

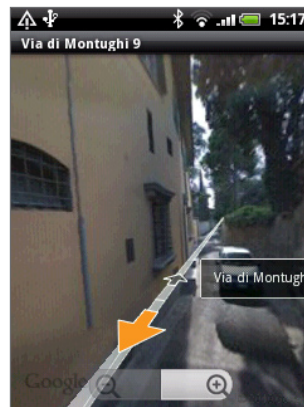

- Premere MENU per scegliere altre opzioni di navigazione.
- Durante la Street View di una posizione, premere MENU e quindi toccare **Modalità bussola** per attivare la modalità Bussola. Inclinare, girare o ruotare il telefono per visualizzare l'area intorno alla località selezionata.

Cancellare la mappa

Una volta ottenute le indicazioni stradali o eseguita una ricerca sulla mappa, è possibile rimuovere tutti gli indicatori, ad esempio le attività sulla mappa.

Durante la visualizzazione della mappa, premere MENU e toccare **Altro > Cancella mappa**.

Visualizzare i livelli della mappa

All'inizio Google Maps si apre con la cartina stradale. È possibile visualizzare altri livelli della mappa, ad esempio le immagini satellitari, informazioni sul traffico, la posizione degli amici su Google Latitude, e le informazioni di Wikipedia sulle posizioni. È anche possibile visualizzare le mappe che sono state create in Google Maps sul web. È possibile visualizzare contemporaneamente più livelli.



Non tutte le località hanno le informazioni per supportare tutti i livelli della mappa o tutti i livelli di zoom. Per ulteriori informazioni sui livelli, visitare Google Maps sul sito web: <http://maps.google.com/>

1. Quando si visualizza una mappa, premere MENU, e quindi toccare **Livelli**.
2. Selezionare uno dei seguenti:

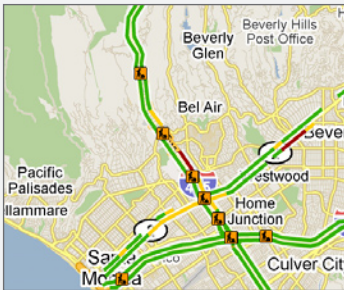
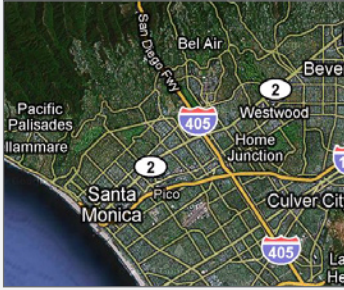
Traffico	<p>(Disponibile solo in alcune aree.) Vengono visualizzate le condizioni del traffico in tempo reale sulle strade utilizzando delle linee colorate. Ogni colore corrisponde alla velocità corrente del traffico.</p> 
Satellite	<p>Google Maps utilizza gli stessi dati satellitari di Google Earth™. Le immagini satellitari non sono in tempo reale. Google Earth acquisisce le migliori immagini disponibili, la maggior parte delle quali risale a circa tre anni fa.</p> 
Buzz	<p>Consente di visualizzare le foto e le informazioni relative ai luoghi condivisi da altre persone o le proprie pubblicazioni.</p>
Latitude	<p>Una volta eseguita l'iscrizione a Latitude, è possibile visualizzare la posizione dei propri amici come livello sulla mappa. Per informazioni, vedere "Trovare gli amici con Google Latitude (disponibile in alcuni paesi)" in questo capitolo.</p>
Cancella mappa	<p>Cancella i livelli e visualizza solo la mappa stradale.</p>
Altri livelli	<p>Consente di selezionare altri livelli, quali i trasporti o le mappe create in Google Maps sul web.</p>

Cercare località e luoghi

In Google Maps, è possibile cercare un luogo, ad esempio un indirizzo, una città o un tipo di lavoro o edificio (ad esempio un museo).

Quando viene inserito un luogo da cercare, vengono visualizzate le corrispondenze suggerite da contatti, web, e elementi già cercati. È possibile toccare direttamente una corrispondenza per cercarla.

1. Durante la visualizzazione della mappa, premere CERCA.
2. Immettere la località che si desidera cercare nella casella di ricerca.
3. Eseguire una delle seguenti operazioni:
 - Toccare  per cercare il luogo inserito.
 - Toccare un elemento suggerito.

Visualizzare i risultati della ricerca

I risultati della ricerca vengono visualizzati come indicatori sulla mappa.

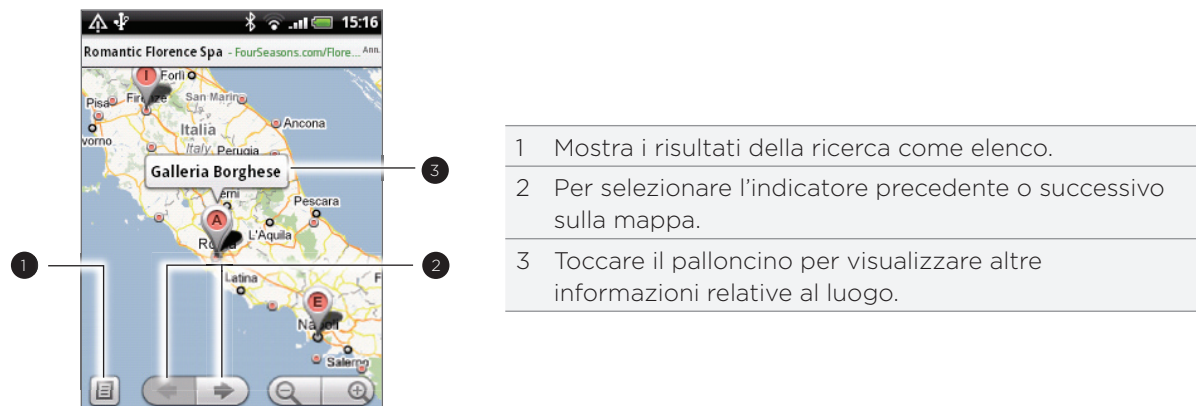

Una volta toccato un palloncino che indica il luogo desiderato, vengono visualizzati indirizzo, classificazione, e recensioni del luogo, se disponibili.



- Toccare i pulsanti su schermo per ottenere le indicazioni stradali, visualizza il luogo in Street View, se disponibile, e altro. Scorrere lo schermo verso il basso per altre opzioni.
- Toccare **Dettagli** per visualizzare altre informazioni.
- Scorrere il dito verso sinistra o destra sullo schermo per visualizzare il risultato della ricerca precedente o successivo.

Ottenere le indicazioni stradali

È possibile ottenere le indicazioni stradali per raggiungere la destinazione. Google Maps può fornire le indicazioni stradali per i viaggi a piedi, con i trasporti pubblici o in auto.

1. Quando si visualizza una mappa, premere MENU, e quindi toccare **Indicazioni stradali**.
2. Usare la posizione corrente come punto di partenza, o inserire nella prima casella di testo la posizione dalla quale si desidera partire. Quindi inserire la destinazione nella seconda casella di testo.

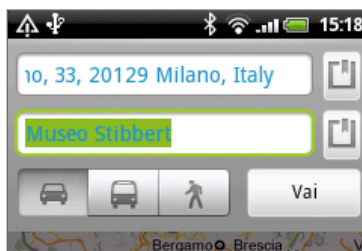

Oppure toccare  per selezionare un indirizzo dai contatti o un punto toccato sulla mappa.

3. Toccare l'icona dell'auto, trasporto pubblico, o a piedi.
4. Toccare **Vai**.
5. Se il luogo impostato come destinazione ha più località disponibili, scegliere quella dove andare.

La schermata successiva visualizza le indicazioni stradali verso la destinazione in un elenco.



6. Toccare **Mostra sulla mappa** per visualizzare le indicazioni stradali sulla mappa.
7. Toccare il pulsante freccia sulla mappa per seguire le indicazioni stradali.

Dopo aver visualizzato o seguito le indicazioni, premere MENU e quindi toccare **Altro > Cancella mappa** per ripristinare la mappa. La destinazione viene salvata automaticamente nella cronologia di Google Maps.

Trovare gli amici con Google Latitude (disponibile in alcuni paesi)

Il servizio di localizzazione utente di **Google Latitude™** consente di condividere le località e i messaggi di stato con gli amici. Consente inoltre di inviare messaggi immediati ed e-mail, effettuare chiamate e ottenere le indicazioni stradali relative alle località degli amici.

La località non viene condivisa automaticamente. È necessario iscriversi a Latitude, quindi invitare gli amici a visualizzare la località o accettare i loro inviti.

Iscrizione a Latitude

1. Quando si visualizza una mappa, premere MENU, e quindi toccare **Iscriviti a Latitude**.
2. Leggere le norme sulla privacy. Toccare **Accetta e condividi** per accettarle.

Dopo aver effettuato l'iscrizione a Latitude, è possibile iniziare a condividere le località con gli amici. Solo gli amici esplicitamente invitati o accettati possono visualizzare la località.

Aprire Latitude

Dopo aver effettuato l'iscrizione a Latitude, è possibile aprirlo per trovare i propri amici e visualizzare i loro aggiornamenti.

Quando si visualizza una mappa, premere MENU, e quindi toccare **Latitude**.

Invitare gli amici a condividere la loro posizione

1. Quando si visualizza una mappa, premere MENU, e quindi toccare **Latitude**.
2. In Latitude, premere MENU e quindi toccare **Aggiungi amici**.
3. Scegliere la modalità di aggiunta degli amici:

Seleziona da contatti	Selezionare il numero desiderato di amico dai Contatti.
Aggiungi mediante indirizzo email	Immettere un indirizzo e-mail.

4. Toccare **Aggiungi amici**.
5. Se richiesto, toccare **Sì**.

Se gli amici utilizzano già Latitude, riceveranno una richiesta via e-mail e una notifica su Latitude. Se invece gli amici non si sono ancora iscritti a Latitude, riceveranno una richiesta via e-mail in cui viene chiesto di effettuare l'iscrizione a Latitude tramite l'account Google.

Rispondere a un invito

Quando si riceve una richiesta di iscrizione da un amico, è possibile:

Accetta e condividi	È ora possibile visualizzare la località dell'amico e viceversa.
Accettare, ma nascondere la propria località	È possibile visualizzare la località dell'amico ma non viceversa.
Non accettare	Le informazioni sulla località non verranno condivise con l'amico.

Visualizzare la posizione degli amici

È possibile visualizzare la posizione degli amici sulla mappa o come elenco.

Quando viene aperto Maps, viene mostrata la posizione degli amici. Ciascun amico è rappresentato dalla propria immagine (da Contatti) con una freccia che punta verso la posizione approssimata. Se un amico ha scelto di condividere la posizione a livello città, la sua immagine non contiene la freccia e appare al centro della città.

Per visualizzare e connettere al profilo dell'amico, toccare la foto. Nel palloncino viene visualizzato il nome dell'amico. Toccare il palloncino per aprire una schermata con i dettagli dell'amico e altre opzioni di connessione.

Quando viene aperto Latitude, viene visualizzato un elenco di amici presenti in Latitude, con un riepilogo della loro ultima posizione conosciuta, stato, e così via. Toccare un amico nell'elenco per aprire una schermata con i dettagli relativi all'amico e altre opzioni di connessione.

Collegamento e gestione degli amici

Toccare la nota con i dettagli del contatto di un amico nella visualizzazione mappa oppure toccare un amico nella visualizzazione elenco per aprire il relativo profilo. Nella schermata del profilo è possibile comunicare con l'amico e impostare le opzioni di privacy.

Mostra su mappa	Mostra la posizione dell'amico sulla mappa.
Conversare con Google Talk	Apri la finestra della chat di Google Talk con quell'amico.
Invia email	Apri Gmail con il messaggio già indirizzato all'amico.
Ottrieni indicazioni stradali	Ottiene le indicazioni stradali per raggiungere la località dell'amico.
Opzioni condivisione	Scegliere tra le seguenti opzioni: <ul style="list-style-type: none"> ▪ Migliore posizione possibile. Consente di condividere le informazioni precise sulla posizione. ▪ Condividi località solo a livello di città. Consente di condividere solo la città di residenza e non la via. L'amico può visualizzare l'icona della foto al centro della città di residenza. Per condividere di nuovo la località con maggior precisione, toccare Migliore posizione possibile. ▪ Nascondi da questo amico. Interrompe la condivisione della posizione con questo amico, in un elenco o sulla mappa.
Rimuovi amico	Consente di rimuovere l'amico dall'elenco e di interrompere completamente la condivisione delle località con lui.

Cambiare le impostazioni sulla privacy

È possibile controllare come e quando trovare gli amici. Nell'account di Google viene memorizzata solo l'ultima località inviata a Latitude. Se Località è disattivata o nascosta, non viene memorizzata alcuna località.

1. In Google Maps, premere MENU, quindi toccare **Latitude**.
2. Toccare il proprio nome, quindi toccare **Modifica impostazione privacy**.
3. Impostare le seguenti opzioni nelle preferenze:

Rileva la tua posizione	Consente di rilevare la propria posizione in Latitude e di aggiornarla durante gli spostamenti. La frequenza di aggiornamento è determinata da molti fattori, ad esempio quanto recentemente è stata cambiata la posizione.
Imposta la tua posizione	Consente di scegliere tra varie opzioni per selezionare manualmente la posizione.
Nascondi la tua posizione	Consente di nascondere la propria posizione agli amici.
Disattiva Latitude	Consente di disattivare Latitude e di interrompere la condivisione di posizione e stato. È sempre possibile iscriversi di nuovo a Latitude.

HTC Footprints

Informazioni su HTC Footprints

HTC Footprints™ fornisce un modo rapido per registrare i luoghi preferiti e rivisitarli. Un footprint comprende una foto scattata di un luogo come ad esempio un ristorante, una destinazione turistica, ecc., salvata insieme a una posizione GPS precisa e ad altre informazioni riguardo la posizione, come ad esempio l'indirizzo e il numero di telefono.

La volta successiva che si visita lo stesso luogo, è sufficiente accedere al footprint. È quindi possibile comporre il numero di telefono o visualizzare il luogo su Google Maps.

Creare un footprint

1. Dalla schermata Home, toccare  > **Footprints**.
2. Toccare **Nuovo footprint**. Se il GPS non è attivo, verrà chiesto di attivarlo in modo che il telefono possa usare il GPS per trovare la posizione.
3. Puntare la fotocamera sulla scena di cui si desidera mostrare la posizione. Footprints inizia da utilizzare il GPS per cercare la posizione.



Per cambiare le impostazioni di luminosità e bilanciamento del bianco prima di scattare la foto, premere MENU, quindi toccare **Luminosità** o **Bilanciamento del bianco** e scegliere l'impostazione.

4. Premere la trackball ottica per scattare la foto. Se la propria posizione GPS non è stata ancora trovata, verrà richiesto se si desidera trovare la posizione su Google Maps, continuare la ricerca GPS, o interrompere la ricerca GPS. Può essere chiesto se si desidera che HTC Footprints determini automaticamente l'indirizzo per la posizione.
5. Toccare **Fine**.



Prima di premere **Fine**, è possibile premere MENU, quindi toccare **Modifica** per cambiare nome, categoria, o indirizzo del footprint, inserire il telefono e il sito web, e aggiungere un promemoria vocale al footprint.

Rivisitare un footprint

1. Nell'applicazione Footprints, scorrere il dito sulle schede nella riga inferiore per scegliere una categoria.

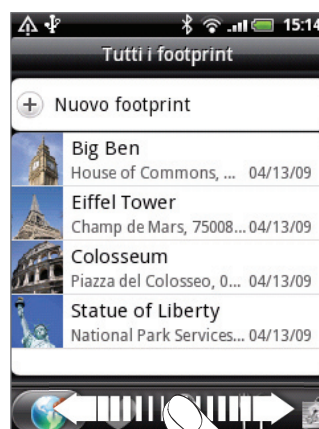

2. Toccare il footprint da rivisitare.

3. Scorrere verso il basso per visualizzare altre informazioni. È possibile toccare i campi delle informazioni per visualizzare altre informazioni sul footprint, chiamare un numero di telefono salvato, e altro.

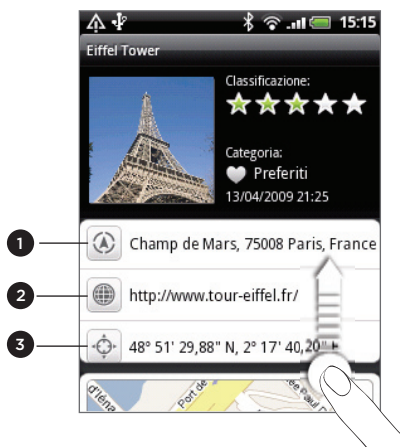

- | | |
|---|---|
| 1 | Cerca l'indirizzo in Google Maps. |
| 2 | Apre la pagina web. |
| 3 | Mostra la posizione GPS in Google Maps. |

Modificare o eliminare un footprint

Nella scheda **Tutti i footprint** , tenere premuto il footprint da modificare o eliminare, quindi toccare **Modifica** o **Elimina** dal menu opzioni.

Esportare i footprint

È possibile eseguire il backup dei footprint esportandoli nella scheda di memoria. È anche possibile aprire i footprint esportati in altre applicazioni come ad esempio Google Earth sul PC. Per trasferire i file dalla scheda di memoria al computer, vedere “Copiare i file nella o dalla scheda di memoria” nel capitolo Per iniziare.

Procedere come segue:

- Per esportare tutti i footprint, nella scheda **Tutti i footprint** , premere MENU e toccare **Esporta**.
- Per esportare tutti i footprint da una particolare categoria, mentre è visualizzata la categoria, premere MENU e toccare **Esporta**.
- Per esportare un solo footprint, aprire il footprint, premere MENU e toccare **Esporta**.

I footprint esportati vengono salvati come file .kmz nella cartella Footprints_Data della scheda di memoria. Se vengono esportati contemporaneamente più footprint, questi vengono salvati in un unico file .kmz.

Importare i footprint

È possibile ripristinare i footprint di cui è stato eseguito il backup nella scheda di memoria. È anche possibile importare i file .kmz salvati in altre applicazioni, o usare una foto come footprint.

1. Premere MENU, quindi toccare **Importa**.
2. Eseguire una delle seguenti operazioni:
 - Per importare i footprint salvati o un altro file .kmz dalla scheda di memoria, toccare **Dati Footprints**, quindi toccare il file da importare. Se il footprint nel telefono è lo stesso che si vuole importare, verrà chiesto se si desidera sovrascriverlo.
 - Per importare una foto, toccare **Immagine**, scorrere fino alla foto da importare, quindi toccare la foto. È quindi possibile aggiungere le informazioni del Footprints, ad esempio posizione e categoria.

Informazioni sul widget Footprints

Usare il widget Footprints per visualizzare e accedere ai footprint direttamente nella schermata Home. Per conoscere come aggiungere un widget, vedere “Personalizzare la schermata Home con i widget” nel capitolo Personalizzazione.

Altre applicazioni

Guardare i video su YouTube

L'applicazione YouTube raggruppa ed elenca i video per categorie: I più visti, I più commentati, Video recenti, e I più votati.



- Per accedere a YouTube è necessario disporre di una connessione Wi-Fi o dati attiva.
- La prima volta che si utilizzano alcune funzioni di YouTube, ad esempio la condivisione dei video, accedere utilizzando l'account YouTube o Google, nel caso venga richiesto.

1. Dalla schermata Home, toccare  > YouTube.
2. Scorrere l'elenco dei video, quindi toccare il video da guardare. Quando si riproduce un video, lo schermo passa automaticamente all'orientamento orizzontale.
3. Quando si riproduce un video, è possibile:
 - Toccare lo schermo per riprodurre i controlli di riproduzione. Quando vengono visualizzati i controlli per la riproduzione, è possibile mettere in pausa, saltare avanti o indietro, oppure trascinare il cursore fino al punto che si desidera guardare del video.
 - Premere MENU per votare, commentare, condividere, contrassegnare come non appropriato, e interagire con il video in molti altri modi.
4. Premere INDIETRO per interrompere la riproduzione e tornare all'elenco dei video.

Cercare i video

1. Nella schermata principale di YouTube, premere CERCA.
2. Digitare una parola chiave per ricerca e quindi toccare .
3. Il numero di risultati della ricerca viene visualizzato sotto alla barra di stato. Scorrere i risultati e toccare un video per guardarlo.

Cancellare la cronologia delle ricerche



1. Nella schermata principale di YouTube, premere MENU, quindi toccare **Impostazioni**.
2. Toccare **Cancella cronologia ricerche**, quindi toccare **OK** quando richiesto.

Condividere il collegamento a un video

È possibile condividere un video inviando il relativo collegamento ai contatti.

1. Mentre si guarda un video, premere MENU e quindi toccare **Condividi**.
2. Scegliere come si desidera condividere il collegamento al video.

Catturare un video e condividerlo su YouTube

1. Dalla schermata Home, toccare  > YouTube.
2. Toccare .
3. Premere la trackball ottica per iniziare a registrare il video. Una volta completata la registrazione, premere di nuovo il pulsante TRACKBALL. Toccare **Fine**.
4. Digitare il titolo, la descrizione, e le etichette del video.
5. Definire il livello di privacy.
6. Toccare **Carica**.

Visualizzare un PDF

Usare PDF Viewer per visualizzare i file PDF che sono stati copiati o scaricati sulla scheda di memoria del telefono.

1. Dalla schermata Home, toccare  > PDF Viewer.
2. Nella schermata Apri file toccare il file che si desidera visualizzare.
3. Durante la visualizzazione di un PDF, è possibile:
 - Scorrere il dito sullo schermo per applicare una panoramica o esplorare le pagine del file PDF.
 - Per eseguire lo zoom avanti, allargare il pollice e l'indice sulla pagina che si sta leggendo. Per eseguire lo zoom indietro, stringere il pollice e l'indice sulla pagina.
 - Premere MENU, e svolgere una delle seguenti operazioni:

Toccare	Per
Apri	Per aprire un altro file PDF.
Barra degli strumenti/ Barra degli strumenti disattivata	Per mostrare o nascondere la barra degli strumenti.
Zoom	Per visualizzare le pagine scegliendo tra Adatta allo schermo o Adatta in larghezza .
Vai a	Per passare ad una pagina specifica nel PDF.
Cerca	Per cercare il PDF.

- Ruotare il telefono di traverso (a sinistra) per visualizzare il file PDF in modalità orizzontale. L'orientamento dello schermo si regola automaticamente in base al modo in cui si tiene il telefono.

Visualizzare documenti, presentazioni e fogli di calcolo

Quickoffice consente di visualizzare sul telefono i file di Microsoft Office Word, Microsoft Office Excel, e Microsoft PowerPoint. Quickoffice supporta la visualizzazione dei file di Microsoft Office 2003 e 2007 Word (.doc), Excel (.xls), PowerPoint (.ppt) e di file di testo (.txt).

 Prima di aprire Quickoffice, assicurarsi di aver copiato i file nella scheda di memoria del telefono. Per conoscere come copiare i file nella scheda di memoria, vedere “Copiare i file nella o dalla scheda di memoria” nel capitolo Per iniziare.

1. Dalla schermata Home, toccare  > **Quickoffice**.
2. Nel caso di un elenco di file lungo, è possibile procedere nel seguente modo per trovare il modo semplice il file desiderato:
 - Premere MENU e toccare **Ordina** per ordinare i file per **Nome** o **Data**.
 - Premere CERCA per inserire una parte del nome file. Vengono quindi visualizzare i risultati corrispondenti.
3. Toccare il file da aprire.
4. Durante la visualizzazione di un file, è possibile:
 - Scorrere il dito sullo schermo per applicare una panoramica o esplorare le pagine del file.
 - Pizzicare lo schermo per ingrandire o ridurre la vista oppure utilizzare i controlli presenti sullo schermo per ingrandire o ridurre.
 - Una volta eseguito lo zoom avanti su una diapositiva in un file PowerPoint, toccare due volte lo schermo per adattare la diapositiva alla larghezza dello schermo.
 - Premere MENU, quindi toccare **Foglio di lavoro** per visualizzare altri fogli di lavoro nel file Excel.
 - Toccare il collegamento alla URL in un file Word o PowerPoint per aprire la pagina web nel browser web.
 - Quando viene aperto un documento Word, Quickoffice rielabora il testo per adattarlo alla larghezza dello schermo. Toccare due volte lo schermo per passare alla vista continua in modo da visualizzare il layout della pagina.



Quickoffice non rielabora il testo nelle tabelle.

Seguire i propri titoli azionari

Usare l'applicazione Azioni per ricevere le ultime notizie sulle azioni o per le quotazioni delle azioni e degli indici di mercato che lei segue.

Dalla schermata Home, toccare  > Azioni.



- 1 Dall'elenco quotazioni azionarie e indici di mercato, toccare un elemento per visualizzarne il grafico dell'intraday e altri dettagli.
- 2 Toccare per aggiornare le informazioni sulle azioni.
- 3 Toccare per aggiornare la quotazione o l'indice di mercato azionario.
- 4 Mostra l'orario dell'ultimo aggiornamento delle informazioni.

Aggiungere una quotazione azionaria o un indice di mercato azionario

1. Nella schermata principale di Azioni, toccare  nell'angolo inferiore destro dello schermo.



Se sullo schermo non sono presenti indici o quotazioni azionarie, toccare **Toccare per aggiungere** un'azione o un indice nella parte superiore dello schermo.

2. Immettere nella casella di testo la quotazione o l'indice di mercato azionario, quindi toccare .
3. Nell'elenco dei risultati, toccare la quotazione o l'indice di mercato azionario da aggiungere.

Cambiare l'ordinamento dell'elenco delle azioni

1. Nella schermata principale di Azioni, premere MENU, quindi toccare **Riordina**.
2. Tenere premuto  alla fine dell'elemento da spostare. Quando la riga viene evidenziata di colore verde, trascinarla nella nuova posizione, quindi rilasciarla.
3. Toccare **Fine**.

Eliminare quotazioni e indici azionari

1. Nella schermata principale di Azioni, premere MENU, quindi toccare **Elimina**.
2. Selezionare gli elementi da eliminare, quindi toccare **Elimina**.

Aggiornamento manuale delle informazioni sulle azioni

Nella schermata principale di Azioni, premere MENU, quindi toccare **Aggiorna**.

Cambiare la pianificazione dell'aggiornamento e le impostazioni del colore



Quando si esegue il download automatico di informazioni azionarie l'operatore di telefonia mobile potrebbe addebitare costi aggiuntivi.

1. Nella schermata principale di Azioni, premere MENU, quindi toccare **Impostazioni**.
2. Selezionare la casella di controllo **Sincronizzazione automatica dati**.

3. Toccare **Frequenza aggiornamento**, e scegliere un intervallo di tempo per il controllo degli aggiornamenti.
4. Toccare **Imposta colore per rialzo del prezzo**. Quindi cambiare il colore per la visualizzazione del rialzo del prezzo azionario scegliendo tra rosso e verde, in relazione al colore usato nel proprio paese.

Informazioni sul widget Azioni

Usare il widget Azioni per controllare subito gli aggiornamenti del mercato azionario direttamente nella schermata Home. Il widget consente di impostare diversi aspetti e stili. Per conoscere come aggiungere il widget alla schermata Home, vedere “Personalizzare la schermata Home con i widget” nel capitolo Personalizzazione.

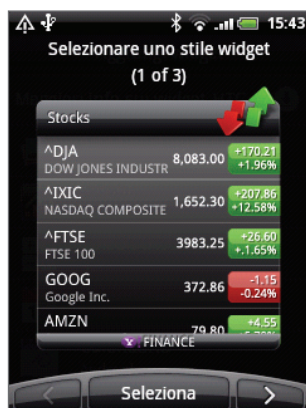

Usare la Radio FM

Per usare la Radio FM, collegare prima un auricolare all'attacco audio del telefono per usare la Radio FM. La Radio FM Radio utilizza l'auricolare stereo come antenna per la Radio FM.

Dalla schermata Home, toccare  > Radio FM.



La prima volta che viene aperta la Radio FM, viene eseguita automaticamente la ricerca delle stazioni FM disponibili, salvate come predefinite, e viene riprodotta la prima stazione FM trovata.



- 1 Trascinare per sintonizzarsi su una frequenza della banda FM.
- 2 Toccare per eseguire la sintonia fine della frequenza radio con salti di -0,1 MHz.
- 3 Visualizza Elenco tutti i predefiniti.
- 4 Toccare per cercare la banda FM della stazione FM precedente.
- 5 Toccare per cercare la banda FM della stazione FM successiva.
- 6 Toccare per cambiare il nome della stazione corrente sulla quale si è sintonizzati.
- 7 Toccare per eseguire la sintonia fine della frequenza radio con salti di +0,1 MHz.
- 8 Per spegnere e r chiudere la radio FM.

Ascoltare una stazione FM

Nella schermata Radio FM, è possibile:

- Toccare  e selezionare una stazione che si desidera ascoltare.
- Toccare  per andare alla stazione FM precedente disponibile, o  per andare alla stazione FM successiva disponibile.
- Premere i pulsanti VOLUME SU e VOLUME GIÙ sul lato del telefono per regolare il volume.
- Per ripetere la ricerca e il salvataggio delle stazioni FM, premere MENU, e toccare Ricerca e salva.

Premere INDIETRO per interrompere la ricerca automatica.

- Premere MENU per cambiare l'audio su Disattiva micr. o Mono.

È possibile scegliere i cambiare l'uscita dell'audio tra Altoparlante e Auricolare.

Chiudere o spegnere la Radio FM

- Premere INDIETRO per chiudere la schermata Radio FM.

La Radio FM continua ad essere in esecuzione in secondo piano, sarà ancora possibile continuare ad ascoltare la radio mentre si utilizzando le altre applicazioni sul telefono.

Per tornare alla schermata Radio FM, scorrere per aprire il pannello delle Notifiche, quindi toccare Radio FM.

- Nella schermata Radio FM, toccare  nell'angolo in alto a destra della schermata Radio FM per spegnere e chiudere la Radio FM.

Informazioni sul widget Radio FM

Usare il widget Radio FM per ascoltare le stazioni radio FM preferite direttamente sulla schermata Home. Per conoscere come aggiungere il widget alla schermata Home, vedere "Personalizzare la schermata Home con i widget" nel capitolo Personalizzazione.







Registrare la propria voce

Registratore vocale è utile per registrare rapidamente delle idee. È anche possibile registrare la propria voce ed utilizzarla come suoneria.



Per usare il Registratore vocale è necessario che nel telefono sia stata installata una scheda microSD.

1. Dalla schermata Home, toccare  > **Registratore vocale**.
2. Tenere il microfono del telefono vicino alla propria bocca.
3. Toccare  per avviare la registrazione della clip vocale. Toccare  per interrompere la registrazione.
4. Toccare  per riprodurre la registrazione.
5. Per condividere rapidamente la registrazione vocale utilizzando il Bluetooth, e-mail, o messaggi, toccare .

Condividere una clip vocale

1. Nella schermata del Registratore vocale, toccare .
2. Tenere premuta la registrazione vocale da condividere, quindi toccare **Condividi** nel menu opzioni.
3. Nel menu opzioni per Condividi, scegliere come si desidera condividere la registrazione vocale.

Per conoscere come inviare file usando il Bluetooth, fare riferimento al capitolo Bluetooth.

Impostare una clip vocale come suoneria

1. Nella schermata del Registratore vocale, toccare .
2. Tenere premuta la registrazione vocale che si desidera impostare come suoneria, e quindi toccare **Imposta come suoneria** nel menu opzioni.

Rinominare una clip vocale

1. Nella schermata del Registratore vocale, toccare .
2. Tenere premuta la registrazione vocale da rinominare, quindi toccare **Rinomina** nel menu opzioni.
3. Immettere un nuovo nome, quindi toccare **Salva**.

Leggere i feed notizie

Usare l'applicazione News per iscriversi a feed di notizie in modo da rimanere aggiornati con le notizie più recenti da Internet. È possibile scegliere tra una serie di canali che coprono i blog più conosciuti, siti di notizie o pagine sportive, o ricevere le notizie aggiornate in relazione alle parole chiave selezionate.

Dalla schermata Home, toccare  > News.

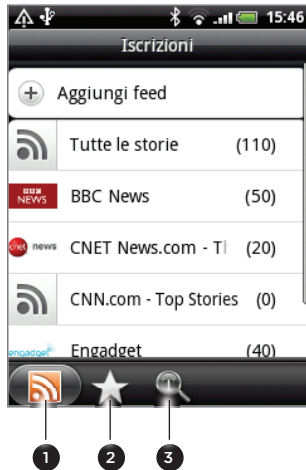

1	Scheda Iscrizioni	Elenca i canali sottoscritti. Per conoscere come eseguire l'iscrizione, vedere "Effettuare l'iscrizione ai canali di notizie."
2	Scheda classificati	Elenca i canali classificati contenuti delle storie. Vedere "Classificare una storia".
3	Scheda parole chiave	Elenca le parole chiave cercate e aggiunte. Vedere "Aggiungere una parola chiave".

Effettuare l'iscrizione ai canali di notizie





1. Dalla schermata Home, toccare  > News.
2. Nella scheda **Iscrizioni**, toccare **Aggiungi feed**.
3. Eseguire una delle seguenti operazioni:

Toccare	Per
Qualsiasi categoria (ad esempio Blog , Intrattenimento , Sport , e altro)	Per scegliere tra i feed di notizie più popolari.
Cerca altro	Per cercare altri canali nel web.
Aggiungi feed news Google	Per eseguire l'iscrizione al canale Google News.
Aggiungi da URL	Inserire la URL completa del feed di notizie da sottoscrivere.

4. Una volta selezionato il canale o i canali a cui iscriversi, toccare **Aggiungi**.

Leggere una storia

1. Dalla schermata Home, toccare  > News.
2. Nella scheda **Iscrizioni**, toccare un canale.
3. Toccare una storia per leggerla. Durante la lettura della storia è possibile:

Toccare	Per
	Classificare la storia come preferito.
	Condividere la storia tramite un messaggio (collegamento solo alla storia) o e-mail.
	Eliminare la storia dall'elenco delle storie.
	Passare alla storia precedente o successiva nel canale.

4. Se si desidera leggere tutta la storia, toccare **Leggi articolo intero**. In questo modo la storia viene aperta nel Browser per web. Si veda “Utilizzo del browser web del telefono” nel capitolo Browser web per imparare come navigare nelle pagine web.



Controllare manualmente le nuove storie

Nella scheda **Iscrizioni**, premere MENU, quindi toccare **Aggiorna**.

Classificare una storia

Classifichi le sue storie per poterci tornare senza problemi. Le storie in primo piano vengono visualizzate nella scheda **Speciali**.

Eeguire una delle seguenti operazioni:

- Nell'elenco delle storie, toccare  accanto alla storia.
- Durante la lettura della storia, toccare  nell'angolo superiore destro dello schermo.

È possibile rimuovere la stella da una storia toccando nuovamente l'icona della stella.

Aggiungere una parola chiave

È possibile trovare in modo semplice le storie che interessano utilizzando delle parole chiave. Le storie che contengono la parola chiave vengono raggruppate nella scheda **Parole chiave**.

1. Dalla schermata Home, toccare  > **News**.
2. Nella scheda **Parole chiave**, toccare **Aggiungi parole chiave**.
3. Digitare la parola chiave, quindi toccare **Aggiungi**.

La nuova parola chiave viene visualizzata nella scheda **Parole chiave**. Toccare la parola chiave per visualizzare le storie che contengono quella parola chiave.

Cambiare la pianificazione dell'aggiornamento e le impostazioni del carattere

Nell'applicazione News, premere MENU, toccare **Impostazioni**, quindi svolgere una delle seguenti operazioni:

Toccare	Per
Pianifica aggiornamento	Scegliere un intervallo di tempo per ricevere gli aggiornamenti automatici dei canali sottoscritti, o selezionare Manuale .
Dimensione carattere	Scegliere la dimensione del carattere da usare per la visualizzazione delle storie.

Aggiungere il widget News

È possibile leggere brani delle storie a cui si è iscritti sulla destra della schermata Home.

1. Dalla schermata Home, toccare  > **Widget** > **News**.
2. Scegliere il tipo di widget, e quindi toccare **Seleziona**.
3. Selezionare il canale che contiene le storie che si desidera leggere nel widget.
4. Trascinare il widget su un'area vuota della schermata Home, e quindi rilasciarlo.

Usare il flash

Per non essere più intrappolato al buio. L'applicazione Flash consente di attivare il flash LED del telefono per illuminare l'ambiente quando serve.

Nella schermata Home, toccare  > Flash.

L'applicazione riproduce quindi una breve animazione per mostrare come regolare la luminosità e attivare o disattivare la luce.

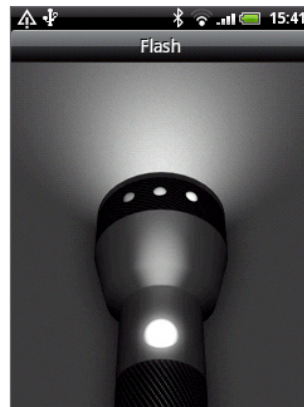

- Per regolare la luminosità della luce, scorrere il dito verso sinistra o destra sulla parte superiore della torcia.
- Per attivare o disattivare la luce, toccare l'interruttore sull'impugnatura della torcia.

Trovare e installare applicazioni da Android Market

Android Market™ è il punto in cui è possibile trovare applicazioni nuove per il telefono. È possibile scegliere tra una vasta serie di applicazioni gratuite e a pagamento che comprendono applicazioni per la produttività, per l'intrattenimento e per i giochi. Una volta individuata l'applicazione desiderata, è possibile scaricarla e installarla in modo semplice sul telefono con pochi tocchi del dito.

Per accedere ad Android Market, è necessario collegarsi a Internet usando il Wi-Fi del telefono o la connessione dati e accedere al proprio account di Google.



Le applicazioni a pagamento sono disponibili solo in alcuni paesi.

Trovare e installare un'applicazione

Quando si installano applicazioni da Android Market e le si usano sul telefono, queste potrebbero richiedere di accedere a informazioni personali (quali la località, i dati di contatti, e altro) oppure ad alcune funzioni o impostazioni del telefono. Scarichi e installi solo applicazioni che consideri affidabili.





- Per acquistare articoli su Android Market è necessario avere un account Google Checkout. Vedere "Creare un account di Google Checkout" per configurare un account Google Checkout se non si dispone di tale account.
- Prestare attenzione quando si scaricano le applicazioni che hanno accesso alle funzioni del telefono o ad una grande quantità di dati. L'utente è responsabile dei risultati derivanti dall'uso delle applicazioni scaricate sul telefono.

1. Dalla schermata Home, toccare  > Market.

Quando si apre Android Market per la prima volta, viene visualizzata la schermata Condizioni per l'utilizzo. Toccare **Accetto** per continuare.

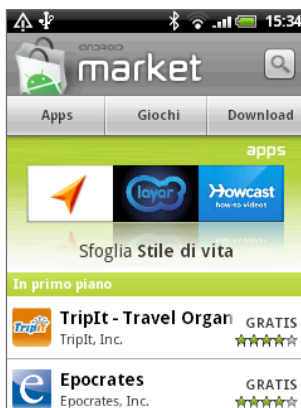
2. Per trovare un'applicazione in Android Market:



Per	Operazione
Sfogliare le applicazioni presentate	Scorrere l'elenco delle applicazioni presentate.
Sfogliare le applicazioni per categoria	Toccare Applicazioni o Giochi , quindi toccare una categoria. Nella voce categoria, le applicazioni possono essere filtrate come A pagam. , Gratuite o New entry .
Cercare un'applicazione	Toccare  sulla schermata home di Android Market, digitare il nome o il tipo di applicazione che si sta cercando, quindi toccare  a destra della casella di ricerca.

3. Toccare un'applicazione per leggerne la descrizione e le recensioni degli utenti.
 4. Toccare **Installa** (per applicazioni gratuite) o **Acquista** (per applicazioni a pagamento).
Le schermate seguenti informano se l'applicazione chiede di effettuare l'accesso alle informazioni personali o di effettuare l'accesso ad alcune funzioni o impostazioni del telefono.
 5. Se si accettano le condizioni, toccare **OK** per iniziare a scaricare e installare le applicazioni.
Se viene selezionata un'applicazione a pagamento, dopo avere toccato **OK**, viene aperta la schermata Google Checkout per pagare l'applicazione prima di poterla scaricare sul telefono.
- Una volta installata l'applicazione, toccare  per tornare alla home di Android Market. È anche possibile premere MENU, e quindi toccare **Home**.

Creare un account di Google Checkout

È necessario avere un account Google Checkout associato al proprio account di Google Account per acquistare articoli da Android Market.

Per creare un account Google Checkout, procedere come segue:

- Sul computer, andare su <http://checkout.google.com>.
- La prima volta che si utilizza il telefono per acquistare un'applicazione da Android Market, seguire le istruzioni su schermo per inserire le informazioni di fatturazione.



Dopo avere usato per la prima volta Google Checkout per acquistare un'applicazione da Android Market, il telefono tiene in memoria la password, e non è quindi necessario digitarla la volta successiva. Per questa ragione, è necessario proteggere il telefono per evitare che altri lo utilizzino senza permesso. Vedere il capitolo Protezione per imparare come proteggere il proprio telefono.

Richiesta di rimborso per un'applicazione

Se non si è soddisfatti dell'applicazione, è possibile chiedere un rimborso entro 24 ore dall'acquisto. Non verrà applicato il costo sulla carta di credito e l'applicazione verrà rimossa dal telefono.

Se si cambia idea, è possibile installare nuovamente l'applicazione, ma non è possibile richiedere un rimborso per la seconda volta.

1. Dalla schermata Home, toccare  > **Market** > **Download**.
2. Toccare l'applicazione per disinstallarla e ottenere il rimborso. Viene aperta la schermata con i dettagli dell'applicazione.
3. Toccare **Disinstalla e rimborsa**. L'applicazione viene disinstallata e annullato il pagamento.
4. Scegliere il motivo per cui si desidera rimuovere l'applicazione, quindi toccare **OK**.

Aprire un'applicazione installata

Eseguire una delle seguenti operazioni:

- Se nella barra di stato è presente l'icona , aprire il Pannello delle notifiche, e quindi toccare l'applicazione per aprirla. Vedere "Aprire il pannello delle notifiche" nel capitolo Per iniziare.
- Dalla schermata Home, toccare  > **Market** > **Download**. Nella schermata Download, toccare l'applicazione per aprirla.
- Dalla schermata Home, toccare . Nella schermata Tutte le applicazioni, individuare l'applicazione, quindi toccarla.

Disinstallare un'applicazione

È possibile disinstallare un'applicazione scaricata e installata da Android Market.

1. Dalla schermata Home, toccare  > Market > Download.
2. Toccare l'applicazione da disinstallare, quindi toccare **Disinstalla**.
3. Quando richiesto, toccare **OK** per rimuovere l'applicazioni sul telefono.
4. Scegliere il motivo per cui si desidera rimuovere l'applicazione, quindi toccare **OK**.

Ulteriori informazioni

Per informazioni o dubbi su Android Market, premere MENU, quindi toccare **Guida**. Il browser web visualizza la pagina Web della Guida di Android Market.

Condividere giochi e applicazioni

Vuoi divertirti con giochi o applicazioni scaricati da Android Market? Convididili subito con la tua cerchia di amici.

Per poter utilizzare il collegamento al gioco o all'applicazione e scaricarla da Android Market gli amici devono utilizzare un telefono Android.

1. Dalla schermata Home, toccare .
2. Toccare **Condivisione applicazioni**. Oppure, premere MENU e toccare **Condividi**.

Verrà visualizzato un elenco di giochi e applicazioni scaricate e installate da Android Market.

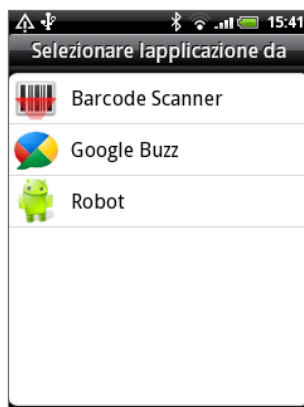

3. Toccare un'applicazione, quindi scegliere come condividerla:

Peep	Per condividere il collegamento su Twitter. Per conoscere come usare Peep, vedere "Tweet sul telefono" nel capitolo Sociale.
Friend Stream	Per pubblicare il collegamento su Facebook e Twitter. Vedere "Uso di Friend Stream" nel capitolo Sociale.
Posta	Per inviare il collegamento utilizzando l'account e-mail POP3/IMAP o Exchange ActiveSync. Vedere "Utilizzo della posta" nel capitolo E-mail.
Messaggio	Per inviare il collegamento tramite SMS. Vedere il capitolo Messaggi.

Quando gli amici vedono il collegamento nel messaggio inviato, e-mail, o aggiornamento di stato, possono semplicemente toccare il collegamento per andare direttamente al gioco o applicazione in Android Market per scaricarla.

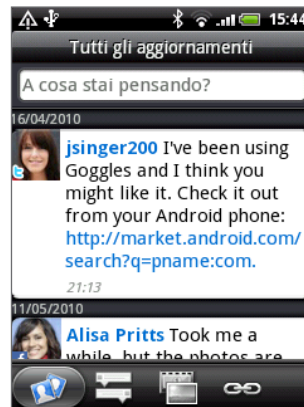

- Durante l'inserimento dell'aggiornamento di stato in Friend Stream, è possibile toccare  per scegliere i giochi o le applicazioni da condividere nella rete sociale.
- Se è già stato creato un nuovo messaggio SMS o e-mail, premere MENU e toccare **Allega > Consiglia applicazione** per scegliere dall'elenco di applicazioni e giochi installati.

Protezione

Proteggere la scheda SIM con un PIN

È possibile proteggere la scheda SIM dall'utilizzo non autorizzato assegnando un PIN (Personal Identification Number).

Per continuare, verificare che l'operatore di telefonia mobile abbia fornito il PIN predefinito per la SIM.

1. Dalla schermata Home, premere MENU, quindi toccare **Impostazioni**.
2. Scorrere lo schermo verso il basso, quindi toccare **Protezione > Configurazione blocco SIM**.
3. Selezionare la casella di controllo **Blocca SIM**.
4. Inserire il PIN predefinito della carta SIM, quindi toccare **OK**.
5. Per cambiare il PIN della scheda SIM, toccare **Cambia PIN SIM**.



Le chiamate di emergenza possono essere effettuate in qualsiasi momento, senza dover inserire il PIN. Per ulteriori dettagli vedere "Effettuare una chiamata di emergenza" nel capitolo Chiamate.

Ripristinare una scheda SIM bloccata

Se si immette il PIN errato un numero di volte superiore a quello dei tentativi consentiti, la scheda SIM diventa "PUK bloccata." Per ripristinare l'accesso al dispositivo, è necessario un codice PUK. Questo codice viene generalmente fornito dall'operatore alla ricezione della scheda SIM.

1. Nella schermata di composizione del telefono, digitare il codice PUK, quindi toccare **Avanti**.
2. Digitare il numero PIN da usare, quindi toccare **Avanti**.
3. Digitare nuovamente il nuovo PIN, quindi toccare **Avanti**.

Proteggere il telefono con una sequenza di sblocco dello schermo

È possibile proteggere il telefono richiedendo una sequenza di sblocco all'accensione del telefono o alla riattivazione dalla modalità sleep (lo schermo è spento).

1. Dalla schermata Home, premere MENU, quindi toccare **Impostazioni**.
2. Scorrere lo schermo verso il basso, quindi toccare **Protezione > Imposta sequenza di sblocco**.
3. Seguire le istruzioni su schermo. Quando richiesto, registrare la sequenza di sblocco dello schermo.



Cambiare le impostazioni per la sequenza di sblocco

In **Sequenza sblocco schermo** nella schermata **Protezione**, vengono visualizzati i seguenti gruppi di impostazioni:

Richiedi sequenza	Deselezionare la casella di controllo per disattivare la sequenza di sblocco dello schermo. Verrà chiesto di inserire la sequenza di sblocco per confermare la disattivazione.
Usa sequenza visibile	È selezionata per impostazione predefinita. Deselezionare la casella di controllo per non visualizzare la sequenza di sblocco dello schermo all'avvio.
Usa reazione tattile	Selezionare per attivare la vibrazione quando viene inserita la sequenza di sblocco dello schermo.

Cambiare la sequenza di sblocco dello schermo

1. Dalla schermata Home, premere MENU.
2. Toccare **Impostazioni > Protezione > Cambia sequenza di sblocco**.

Dimenticata la sequenza di sblocco dello schermo?

Nel caso venga dimenticata la sequenza di sblocco, sono disponibili cinque tentativi per provare a sbloccare il telefono. In caso di errore, è possibile sbloccare il telefono inserendo nome utente e password per l'Account Google.

1. Nella schermata di sblocco, inserire la sequenza di sblocco.
2. Dopo cinque tentativi verrà chiesto di attendere 30 secondi, toccare **OK**.
3. Se lo schermo si spegne, premere il pulsante **ACCENSIONE** per riattivare lo schermo, quindi premere la barra sul blocco schermo e scorrere verso il basso per sbloccare lo schermo.
4. Toccare il pulsante **Hai dimenticato la sequenza** che viene visualizzato nell'angolo inferiore destro.
5. Inserire nome utente e password per l'Account Google, quindi toccare **Accedi**.

Verrà quindi chiesto di creare una nuova sequenza di sblocco dello schermo. Per non continuare con la procedura, toccare **Annulla**.

Impostazioni

Impostazioni sul telefono

Controllare e personalizzare le impostazioni del telefono nella schermata Impostazioni.

Dalla schermata Home, premere MENU, quindi toccare **Impostazioni**.

Personalizza	Consente di selezionare una scena, impostare la schermata Home o lo sfondo blocco schermo da usare, e impostare la suoneria personalizzata da usare per le chiamate in arrivo. È anche possibile rinominare o eliminare un profilo personalizzata tenendo premuta il profilo in Profili.
Wireless e reti	Consente di configurare le connessioni wireless del telefono, ad esempio Wi-Fi e Bluetooth, attivare la modalità Aereo oppure impostare le opzioni per rete cellulare, roaming, VPN (Virtual Private Network) e altro ancora.
Chiamata	Consente di configurare i servizi di chiamata quali segreteria telefonica, trasferimento di chiamata, chiamata in attesa e ID chiamante.
Toni e display	<ul style="list-style-type: none"> ▪ Consente di scegliere i suoni da usare per la suoneria del telefono e le notifiche. ▪ Consente di regolare il volume per la riproduzione multimediale. Vedere "Regolare il volume" nel capitolo Per iniziare. ▪ Consente di attivare o disattivare le funzioni audio e vibrazione, ad esempio Toni udibili al tocco, Feedback tattile, Riduci volume quando si solleva il telefono, e altro. ▪ Consente di configurare le impostazioni di visualizzazione, ad esempio la rotazione automatica dello schermo, luminosità, timeout schermo, e altro.
Account e sincronizzazione	Consente di accedere e uscire dagli account di social network, Google Account, e account di Exchange ActiveSync. È anche possibile gestire la sincronizzazione e le altre impostazioni per gli account. Per i dettagli vedere il capitolo Account e sincronizzazione.
Posizione	Consente di selezionare le origini da usare per determinare la propria posizione.
Cerca	Consente di selezionare gli elementi da includere quando si effettua una ricerca sul telefono e di impostare le opzioni di ricerca di Google.
Privacy	<ul style="list-style-type: none"> ▪ Consente di scegliere se consentire o bloccare l'uso da parte di Google della propria posizione per i risultati della ricerca e per altri servizi di Google. ▪ È anche possibile eseguire un ripristino di fabbrica. Per ulteriori informazioni vedere il capitolo Aggiornamento e ripristino.
Connetti a PC	<ul style="list-style-type: none"> ▪ Consente di impostare il tipo di connessione USB predefinito da usare tutte le volte che si collega il telefono al computer. ▪ Oppure, di selezionare la casella di controllo Chiedi per impostare il telefono in modo da visualizzare sempre la schermata per la selezione del tipo di connessione USB. Per ulteriori informazioni, vedere "Collegare il telefono al computer" nel capitolo Per iniziare.
Protezione	Consente di impostare la sequenza di sblocco dello schermo, attivare il blocco della carta SIM, o gestire le credenziali di archiviazione del telefono. Per i dettagli vedere il capitolo Protezione.
Applicazioni	Consente di gestire le applicazioni e l'installazione di nuovi programmi.
SD e memoria telefono	<ul style="list-style-type: none"> ▪ Consente di controllare la memoria disponibile nella scheda di memoria e nel telefono. ▪ Da questa schermata, assicurarsi di disinstallare la scheda microSD prima di rimuoverla dal telefono.

Data e ora	Consente di impostare la data, l'ora, il fuso orario e il formato della data o dell'ora. Per disattivare la sincronizzazione automatica dell'ora e attivare la modifica manuale delle impostazioni del fuso orario, vedere "Impostare fuso orario, data e ora" nel capitolo Orologio e Meteo.
Lingua e tastiera	Impostare la lingua e la regione del sistema operativo. È anche possibile impostare le opzioni della tastiera sullo schermo.
Accessibilità	Questa opzione viene visualizzata solo dopo aver scaricato e installato uno strumento per l'accessibilità, ad esempio un lettore su schermo che offre un feedback vocale. Le funzioni e i servizi di accessibilità possono essere attivati o disattivati.
Testo da leggere	Se è stata installata un'applicazione per testo da leggere (dati voce), usare questa opzione per configurare le impostazioni del testo da leggere.
Info sul telefono	<ul style="list-style-type: none"> ▪ Consente di attivare o disattivare i controlli pianificati per gli aggiornamenti software del sistema, o di controllare manualmente gli aggiornamenti. ▪ Visualizzare diverse informazioni relative al telefono, ad esempio il tipo di rete mobile, intensità del segnale, livello della batteria, uso della batteria per le singole applicazioni, versione software del telefono, e altro. Vedere "Controllare le informazioni relative al telefono" in questo capitolo.

Cambiare le impostazioni di visualizzazione

Regolare manualmente la luminosità dello schermo

1. Dalla schermata Home, premere MENU, quindi toccare **Impostazioni > Toni e display**.
2. Scorrere verso al parte inferiore della schermata, quindi toccare **Luminosità**.
3. Deselezionare la casella di controllo **Luminosità automatica**.
4. Trascinare il il dispositivo di scorrimento della luminosità verso sinistra per ridurre o verso destra per aumentare la luminosità dello schermo. Toccare **OK**.

Regolare l'ora prima che lo schermo si spenga

Dopo un periodo di inattività, lo schermo del telefono di spegne per preservare l'energia della batteria. È possibile impostare il periodo di inattività prima dello spegnimento dello schermo.

1. Dalla schermata Home, premere MENU, quindi toccare **Impostazioni > Toni e display**.
2. Scorrere verso al parte inferiore della schermata, quindi toccare **Timeout schermo**.
3. Toccare l'ora prima che lo schermo di spenga.

Disattivare la rotazione automatica dello schermo

Per impostazione predefinita l'orientamento dello schermo si regola automaticamente in base al modo in cui si tiene il telefono.



Non tutte le schermate delle applicazioni supportano la rotazione automatica.

1. Dalla schermata Home, premere MENU, quindi toccare **Impostazioni > Toni e display**.
2. Scorrere lo schermo verso il basso, quindi deselezionare la casella di controllo **Orientamento**.

Ricalibrare il sensore G

Ricalibrare lo schermo quando ci si accorge che l'orientamento dello schermo non risponde correttamente con la posizione in cui viene tenuto il telefono.

1. Dalla schermata Home, premere MENU, quindi toccare **Impostazioni > Toni e display**.
2. Scorrere lo schermo verso il basso, quindi toccare **Calibrazione sensore G**.
3. Posizionare il telefono su una superficie piana, quindi toccare **Calibrazione**.
4. Al termine del processo di ricalibrazione, toccare **OK**.

Mantenere lo schermo acceso mentre il telefono è sotto carica

È possibile mantenere lo schermo del telefono acceso mentre il dispositivo è in ricarica.

1. Dalla schermata Home, premere MENU, quindi toccare **Impostazioni**.
2. Scorrere lo schermo verso il basso, quindi toccare **Applicazioni > Sviluppo**.
3. Selezionare la casella di controllo **Rimani attivo**.

Attivare o disattivare gli effetti animazione

È possibile disattivare l'animazione o attivare solo alcune animazioni quando si cambia schermata.

1. Dalla schermata Home, premere MENU, quindi toccare **Impostazioni > Toni e display**.
2. Scorrere verso al parte inferiore della schermata, quindi toccare **Animazione**.
3. Nel menu opzioni, selezionare l'impostazione animazione desiderata.

Cambiare le impostazioni audio

Passare alla modalità silenzioso, vibrazione e normale

- Per passare rapidamente alla modalità silenzioso e vibrazione, è sufficiente tenere premuto il pulsante ACCENSIONE, e scegliere la modalità desiderata.
- Per tornare alla modalità normale dalla modalità silenzioso, è sufficiente premere il pulsante VOLUME SU.
- Per tornare alla modalità normale dalla modalità vibrazione, premere due volte il pulsante VOLUME SU.
- Dalla schermata Home, premere MENU, quindi toccare **Impostazioni > Toni e display > Profilo audio**.
- È anche possibile aggiungere il widget Profili alla schermata Home. Per conoscere come aggiungere un widget, vedere "Personalizzare la schermata Home con i widget" nel capitolo Personalizzazione.

Attivare o disattivare la selezione sonora

È possibile scegliere di riprodurre o meno un suono quando vengono selezionati gli elementi su schermo.

1. Dalla schermata Home, premere MENU, quindi toccare **Impostazioni > Toni e display**.
2. Scorrere lo schermo verso il basso, quindi selezionare la casella di controllo **Selezione sonora**.

Scegliere il suono di notifica

È possibile scegliere l'audio predefinito da riprodurre tutte le volte che sono presenti nuove notifiche.

1. Dalla schermata Home, premere MENU, quindi toccare **Impostazioni > Toni e display > Suono notifica**.
2. Dall'elenco selezionare il suono di notifica desiderato, quindi toccare **OK**.

Per usare diversi suoni per i diversi tipi di notifiche, impostare il suono di notifica nelle rispettive applicazioni. Ad esempio, per impostare un nuovo diverso gli SMS ricevuti e inviati, aprire l'applicazione Messaggi, quindi premere MENU e toccare **Impostazioni**.

Attivare o disattivare la regolazione automatica del volume della suoneria

Ridurre il volume quando si solleva il telefono

Il telefono è dotato della **finzione di riduzione della suoneria** che consente di ridurre il volume della suoneria tutte le volte che il telefono viene spostato o sollevato.

Nelle impostazioni audio è possibile attivare o disattivare la funzione.

1. Dalla schermata Home, premere MENU, quindi toccare **Impostazioni > Toni e display**.
2. Scorrere lo schermo verso il basso, e selezionare o deselezionare la casella di controllo **Riduci volume quando si solleva il telefono**.

Cambiare la lingua del telefono

Quando si accende il telefono per la prima volta, viene chiesto di scegliere la lingua da usare per il telefono. È possibile cambiare la lingua in qualsiasi momento. La modifica della lingua regola anche il layout della tastiera, la formattazione di data e ora, e altro.

Le lingue che è possibile scegliere dipendono dalla versione del telefono acquistato.

1. Dalla schermata Home, premere MENU, quindi toccare **Impostazioni > Lingua e tastiera > Seleziona lingua**.
2. Toccare la lingua e la regione corrispondente da usare.
3. Premere HOME per tornare alla schermata Home. Potrebbe essere necessario attendere qualche secondo prima che la nuova lingua venga applicata al telefono.

Ottimizzare la durata della batteria

Quando si è in giro, non sempre è possibile caricare la batteria del telefono quando è necessario. Seguire questi suggerimenti per prolungare la durata della carica:

- Disattivare le funzioni wireless, ad esempio Bluetooth, Wi-Fi, e connessione dati quando non vengono usate. Per i dettagli vedere i capitoli Connessioni Internet e Bluetooth.
- Usare le reti GSM. Per i dettagli vedere “Utilizzo della rete GSM dell’operatore di telefonia mobile” in questo capitolo
- Non usare i satelliti GPS per determinare la posizione GPS. Per i dettagli vedere il capitolo Mappe e posizione.
- Ridurre la luminosità dello schermo. Per i dettagli vedere “Regolare manualmente la luminosità dello schermo” in questo capitolo.
- Disattivare le animazioni dello schermo. Per i dettagli vedere “Attivare o disattivare gli effetti animazione” in questo capitolo
- Ridurre le attività come ad esempio la navigazione in Internet. I dati wireless consumano molta batteria.
- Evitare di effettuare chiamate molto lunghe o di usare la fotocamera per periodi di tempo prolungati.
- Considerare la possibilità di acquistare una batteria di ricambio per quando non è possibile caricare la batteria per lunghi periodi di tempo.
- Le batterie perdono in modo graduale la loro capacità. Considerare la possibilità di sostituire la batteria dopo circa otto mesi/un anno, altrimenti si potrebbe notare una riduzione della durata della batteria.

Utilizzo della rete GSM dell’operatore di telefonia mobile

È possibile passare all’uso della rete GSM dell’operatore di telefonia mobile quando non si sta utilizzando una connessione dati per il collegamento a Internet. Il collegamento alla rete GSM dell’operatore di telefonia mobile consuma meno batteria.

1. Dalla schermata Home, premere MENU, quindi toccare **Impostazioni > Wireless e reti**.
2. Scorrere la schermata verso il basso, quindi toccare **Reti mobili > Modalità rete**.
3. Toccare **Solo GSM**.

Controllare l’uso dell’alimentazione da parte delle applicazioni

1. Dalla schermata Home, premere MENU, quindi toccare **Impostazioni**.
2. Scorrere lo schermo verso il basso, quindi toccare **Info sul telefono > Batteria > Uso batteria**.

Gestire la memoria

Controllare la quantità di memoria disponibile nel telefono

1. Dalla schermata Home, premere MENU, quindi toccare **Impostazioni**.
2. Scorrere verso il basso dello schermo, quindi toccare **SD e memoria telefono**. La memoria disponibile nel telefono viene visualizzata nella sezione **Archiviazione interna telefono**.

Controllare lo spazio disponibile nella scheda di memoria

1. Dalla schermata Home, premere MENU, quindi toccare **Impostazioni**.
2. Scorrere verso il basso dello schermo, quindi toccare **SD e memoria telefono**. Lo spazio totale e disponibile nella scheda di memoria viene visualizzato nella sezione **Scheda SD**.

Cancellare la cache dell'applicazione e i dati

1. Dalla schermata Home, premere MENU, quindi toccare **Impostazioni**.
2. Scorrere lo schermo verso il basso, quindi toccare **Applicazioni > Gestisci applicazioni**.
3. Nella schermata **Gestisci applicazioni** toccare l'applicazione di cui si desidera eliminare i dati e/o la cache.



Premere MENU per visualizzare le opzioni di ordinamento e filtro.

4. Nella schermata **Informazioni applicazione**, toccare **Cancella dati e/o Cancella cache**.

Disinstallare le applicazioni di terze parti

Non è possibile disinstallare le applicazioni preinstallate nel telefono.

1. Dalla schermata Home, premere MENU, quindi toccare **Impostazioni**.
2. Scorrere lo schermo verso il basso, quindi toccare **Applicazioni > Gestisci applicazioni**.
3. Premere MENU, quindi toccare **Filtro > Scaricate**.
4. Nella schermata **Gestisci applicazioni** toccare l'applicazione che si desidera disinstallare.
5. Nella schermata **Informazioni applicazione** toccare **Disinstalla**.

Liberare spazio nella scheda di memoria o memoria nel telefono

Se la memoria del telefono è quasi esaurita, provare a eseguire le seguenti operazioni:

- Nel browser web cancellare tutti i file Internet temporanei e le informazioni della cronologia. Per ulteriori informazioni vedere il capitolo **Browser web**.
- Disinstallare i programmi scaricati da Android non più utilizzati. Per i dettagli vedere "Trovare e installare le applicazioni da Android Market" nel capitolo **Altre applicazioni**.

Controllare le informazioni relative al telefono

1. Dalla schermata Home, premere MENU, quindi toccare **Impostazioni**.
2. Scorrere verso al parte inferiore della schermata, quindi toccare **Info sul telefono**.
3. Selezionare una delle seguenti opzioni:

Aggiornamenti software di sistema	Consente di attivare o disattivare la funzione di controllo automatico degli aggiornamenti software per il telefono. È anche possibile toccare Controlla ora per controllare manualmente gli aggiornamenti software.
Rete	Consente di controllare le informazioni relative all'operatore di telefonia mobile e allo stato del servizio.
Identità telefono	Consente di controllare le informazioni relative al telefono e alla carta SIM che si sta utilizzando.
Batteria	Consente di controllare le informazioni relative alla batteria, ad esempio il livello attuale della batteria, stato, e quali programmi stanno utilizzando la batteria.
Informazioni hardware	Consente di controllare gli indirizzi Wi-Fi MAC e Bluetooth.
Informazioni software	Consente di controllare la versione e altre informazioni relative alla piattaforma Android utilizzata dal telefono. È anche possibile controllare la versione del browser web.
Informazioni legali	Consente di leggere le informazioni legali da parte di HTC e Google, e le licenze usate dal telefono.
Ulteriori informazioni	Offre un collegamento al sito web HTC in modo da poter avere ulteriori informazioni sul telefono.

Aggiornamento e ripristino

Aggiornare il software del telefono

A volte potrebbero essere disponibili aggiornamenti per il software di sistema. Il telefono è in grado di controllare e notificare la presenza di questi nuovi aggiornamenti. È quindi possibile scaricare e installare gli aggiornamenti software utilizzando il Wi-Fi o la connessione dati del telefono.



- Il controllo e il download degli aggiornamenti software del telefono potrebbe richiedere costi aggiuntivi per il trasferimento dei dati da parte dell'operatore di telefonia mobile.
- Assicurarsi di aver inserito una scheda microSD nel telefono. L'aggiornamento verrà scaricato nella scheda microSD.

In relazione al tipo di aggiornamento, l'aggiornamento può cancellare tutti i dati personali e le impostazioni personalizzate, e rimuovere anche tutte le applicazioni installate. Assicurarsi di aver eseguito il backup delle informazioni e dei file da conservare.

- Quando è disponibile un aggiornamento, sullo schermo viene visualizzata la finestra di dialogo Installare l'aggiornamento di sistema. Selezionare **Installa ora** e toccare **OK**.
- Se durante una chiamata è disponibile un aggiornamento, si riceve una notifica di aggiornamento. Una volta terminata la chiamata, aprire il pannello delle Notifiche (vedere "Aprire il pannello delle Notifiche" nel capitolo Per iniziare). Quindi toccare la notifica dell'aggiornamento per scaricare e installare l'aggiornamento del software.

Attendere la conclusione del processo di aggiornamento. Una volta completato l'aggiornamento, il telefono si riavvia automaticamente.

Controllare manualmente gli aggiornamenti per il software di sistema

1. Dalla schermata Home, premere MENU, quindi toccare Impostazioni.
2. Scorrere lo schermo verso il basso, quindi toccare Info sul telefono > Aggiornamenti software di sistema.
3. Nella schermata Aggiornamenti software di sistema, toccare Controlla ora.

Riavviare o ripristinare il telefono ai predefiniti di fabbrica

Se il telefono non risponde o diventa lento, provare a riavviare il telefono. Nel caso di problemi persistenti che non possono essere risolti, l'ultima possibilità consiste nell'eseguire un ripristino di fabbrica.

Riavviare il telefono (reset software)

Se il telefono funziona più lentamente del normale, un'applicazione non funziona correttamente, o se il telefono non risponde, provare a riavviare il telefono e verificare se il problema viene risolto.

Per riavviare il telefono è sufficiente spegnerlo e riaccenderlo. Se tenendo premuto il pulsante ACCENSIONE il telefono non si spegne, rimuovere la batteria, attendere alcuni secondi, reinserire la batteria, quindi accendere il telefono.

Eseguire un ripristino di fabbrica (reset hardware)

Se il telefono viene regalato ad un'altra persona o se il problema non viene risolto, è possibile eseguire un ripristino di fabbrica (chiamato anche reset hardware). In questo modo il telefono viene riportato allo stato del primo avvio.



Il ripristino di fabbrica non rimuove i dati e i file salvati nella scheda microSD del telefono.

Il reset di fabbrica è una procedura da non prendere alla leggera. Questa procedura elimina in modo definitivo tutti i dati e le impostazioni personalizzate, rimuovendo inoltre tutte le applicazioni scaricate e installate. Assicurarsi di aver eseguito il backup di dati e file da conservare prima di eseguire un ripristino di fabbrica.

Eseguire un ripristino di fabbrica tramite le impostazioni

Il modo più comodo di eseguire un ripristino di fabbrica è utilizzando le impostazioni del telefono.

1. Dalla schermata Home, premere MENU, quindi toccare **Impostazioni**.
2. Scorrere lo schermo verso il basso, quindi toccare **Privacy > Ripristino dati di fabbrica**.
3. Nella schermata Ripristino dati di fabbrica, toccare **Ripristina telefono**, quindi toccare **Cancella tutto**.

Eseguire un ripristino di fabbrica usando i pulsanti del telefono

Se non si riesce ad accendere il telefono o ad accedere alle impostazioni del telefono, è ancora possibile eseguire il ripristino di fabbrica utilizzando i pulsanti sul telefono.

1. Con il telefono spento, tenere premuto il pulsante VOLUME GIÙ, quindi premere brevemente il pulsante ACCENSIONE.
2. Attendere che sullo schermo vengano visualizzate tre immagini Android, quindi rilasciare il pulsante VOLUME GIÙ.
3. Premere VOLUME GIÙ per selezionare **CANCELLAZIONE ARCHIVI**, quindi premere **SPEGNI**.
4. Premere VOLUME SU per avviare il ripristino di fabbrica.

Specifiche

Velocità CPU	528 MHz
Piattaforma	Android™ 2.1 (Éclair) con HTC Sense™
Memoria	ROM : 512 MB RAM : 384 MB
Dimensioni (LxAxP)	106,75 x 60,4 x 12,19 mm (4,2 x 2,4 x 0,48 pollici)
Peso	118 grammi (4,16 once) con batteria
Display	Schermo sensibile al tocco da 3,2 pollici con risoluzione QVGA 240 x 320
Rete	HSDPA/WCDMA: <ul style="list-style-type: none"> ▪ Europa/Asia: 900/2100 MHz ▪ Velocità upload fino a 384 kbps e velocità download fino a 7.2 Mbps Quadribanda GSM/GPRS/EDGE: <ul style="list-style-type: none"> ▪ 850/900/1800/1900 MHz (La frequenza della banda e la velocità dei dati sono fattori che dipendono dall'operatore.)
Navigazione su schermo	Trackball ottica
GPS	Antenna GPS interna
Sensori	Sensore G Bussola digitale Sensore di prossimità Sensore illuminazione ambientale
Connettività	<ul style="list-style-type: none"> ▪ Bluetooth® 2.1 con FTP/OPP per il trasferimento dei file, A2DP per auricolari stereo di tipo wireless, e PBAP per l'accesso alla rubrica dal kit per automobili ▪ Wi-Fi®: IEEE 802.11b/g ▪ Jack audio stereo da 3,5 mm ▪ Standard Micro-USB (micro-USB 2.0 a 5 pin)
Fotocamera	Fotocamera a colori da 5 megapixel con messa a fuoco automatica e flash
Formati audio supportati	<ul style="list-style-type: none"> ▪ Riproduzione: .aac, .amr, .ogg, .m4a, .mid, .mp3, .wav, .wma (Windows Media Audio 9) ▪ Registrazione: .amr
Formati video supportati	<ul style="list-style-type: none"> ▪ Riproduzione: .3gp, .3g2, .mp4, .wmv (Windows Media Video 9) ▪ Registrazione: .3gp
Batteria	<ul style="list-style-type: none"> ▪ Batteria ricaricabile agli ioni di litio ▪ Capacità: 1300 mAh ▪ Conversazione: fino a 440 minuti per WCDMA fino a 490 minuti per GSM ▪ Tempo di standby: fino a 690 ore per WCDMA fino a 480 ore per GSM (Sono soggette alla rete e all'uso del telefono.)
Slot di espansione	Scheda di memoria microSD™ (SD 2.0 compatibile)
Adattatore CA	Gamma/frequenza voltaggio: 100 - 240V AC, 50/60 Hz Uscita CC: 5 V e 1 A
Funzioni speciali	Friend Stream, Condivisione applicazioni



Le specifiche sono soggette a modifiche senza preavviso.

Indice

Simboli

3G 110

A

Accendere o spegnere 17
 Accendere o spegnere il telefono 17
 Account dei social network 72
 Account di Google 73
 Aggiornamenti e eventi 57
 Aggiornare il software del telefono 181
 Aggiungere cartelle alla schermata Home 36
 Aggiungere icone delle applicazioni e altri collegamenti nella schermata Home 35
 Aggiungere una città alla schermata Meteo 108
 Aggiungere una città alla schermata Orologio 106
 Aggiungere un nuovo contatto 50
 Aggiungere un widget alla schermata Home 33
 Album (applicazione Gallerie) 134
 Altoparlante 43
 Android Market 168
 Applicazione Musica 142
 Applicazione Posta

- Account POP3/IMAP 88
- eliminazione 84, 91
- Exchange ActiveSync 89, 93
- impostazioni 88, 94
- informazioni su 88
- invio 85, 92

 Ascoltare la radio FM 162
 Azioni 161

B

Batteria 14, 183

- ottimizzazione 178

 Bluetooth

- attivare o disattivare 123
- cambiare il nome del telefono 123
- collegare un auricolare o kit per automobili 123
- inviare foto e video 138
- inviare le informazioni 125
- ricevere le informazioni 126

 Browser 115

Browser web 115

C

Calendario 95
 Caller ID 41, 42
 Cambiare lo sfondo 33
 Caricare la batteria 15
 Cartelle 36
 Casella di ricerca rapida 29
 Catturare una foto 131
 Cercare all'interno di un'applicazione 30
 Cercare nel telefono e nel web 29
 Cercare un contatto 53
 Chattare in Google Talk 80
 Chiamata senza risposta 44
 Chiudere una chiamata 44
 Città di residenza 105
 Collegamenti 35
 Collegare il telefono a un computer 28
 Collegare le informazioni del contatto 52
 Commentare le foto nei social network 141
 Composizione veloce 39
 Condividere

- giochi e applicazioni 170
- YouTube 159

 Condividere i video su YouTube 140
 Condividere le foto su Facebook 139
 Condividere le foto su Flickr 139
 Condividere le foto su Picasa 140
 Condivisione applicazioni 170
 Condivisione rete mobile 28
 Conferenza audio 43
 Configurare il telefono per la prima volta 18
 Configurare la Mia scheda contatto 49
 Connessione dati 110
 Connessione rete mobile 110
 Connessioni Internet 110
 Contatti 47, 49, 56
 Controllare il meteo 108
 Controllare le informazioni relative al telefono 180
 Coperchio posteriore 12
 Copiare i file nella o dalla scheda di memoria 29
 Copiare il testo 119
 Copiare un messaggio nella scheda SIM 69

Creare una playlist 143
 Creare un evento del calendario 95
 Cronografo 103
 Cronologia chiamate 44

D

Data e ora 105
 Disattivare il microfono 44
 Disinstallare le applicazioni di terze parti 179

E

E-mail 83
 - inviare foto e video 138
 Effettuare chiamate 38
 Effettuare una chiamata di emergenza 40
 Eliminare i contatti 53
 Eliminare un profilo 32
 Eseguire il backup dei contatti nella scheda di memoria 53
 Exchange ActiveSync 89, 93

F

Facebook
 - commentare le foto 141
 - condividere le foto 139
 - vista foto 141
 Feed News 165
 Flash 167
 Flash (fotocamera) 131
 Flickr
 - commentare le foto 141
 - condivisione 139
 - visualizzare le foto 141
 Footprints 155
 Formati audio supportati 183
 Formati video supportati 183
 Foto 135
 Fotocamera 129
 Friend Stream 76
 Fuso orario 105

G

Galleria 134
 Gestire la memoria 179
 Gmail 83
 Google Dictionary 120
 Google Latitude 153
 Google Maps 147
 Google News 165
 Google Talk 80

Google Translate 120
 Gruppi 54
 Gruppi di contatti 54

H

Home page 115
 HTC Caller ID 42
 HTC Footprints 155
 HTC Sync 74

I

Icone di notifica 22
 Icone di stato 21
 Importare i contatti dalla scheda di memoria 53
 Importare tutti i contatti dalla scheda SIM 51
 Importare un contatto da un account Exchange
 ActiveSync 51
 Impostare un brano come suoneria 144
 Impostazioni 174
 - calendario 101
 - data e ora 105
 - fotocamera 132
 - meteo 109
 - suono allarme 107
 Impostazioni Immissione tocco 63
 Informazioni su Facebook per HTC Sense 75
 Inserire la scheda di memoria 16
 Inserire la scheda SIM 13
 Inviare foto e video tramite e-mail 138
 Inviare foto o video usando il Bluetooth 138
 Inviare la musica usando il Bluetooth 146
 Inviare le informazioni del contatto 54
 Inviare una foto o video tramite MMS 138
 Inviare una richiesta di riunione utilizzando il
 Calendario (solo Exchange ActiveSync) 96
 Inviare un MMS 65
 Inviare un SMS 64
 Inviare un vCalendar 102
 Invitare le persone all'evento (solo account
 Google) 96

L

Latitude 153
 LED di notifica 23
 Leggere i feed news 165

M

Maps 147
 Memoria 179, 183
 Messa a fuoco automatica 130

Messaggi 64
Messaggi multimediali 64, 65, 68, 70
Messaggio di testo 64, 70
Messaggi push 68
Meteo 108
Microsoft Exchange ActiveSync 89
MMS 64, 65, 68, 70
Modalità aereo 46
Modalità Sleep 20
Modem 114
Modificare le informazioni del contatto 53
Movimenti del dito 24
MP3 145

O

Orologio 103, 105
Orologio da scrivania 104
Ottimizzare la durata della batteria 178

P

Pannello Notifiche 23
Passare da una chiamata all'altra 42
PDF Viewer 159
Peep 78
Personalizzare e salvare un profilo 32
Personalizzazione 31
Persone
- gruppi di contatti 54
- informazioni su 47
- Schermata Persone 49
- Widget Persone 58
Informazioni contatto e conversazioni 56
Picasa 140
Playlist 143
POP3/IMAP 88
Porre una chiamata in attesa 42
Presentazione 66
Profili 31
Promemoria eventi 99
Proteggere il telefono con una sequenza di sblocco dello schermo 173
Proteggere la scheda SIM con un PIN 172
PUK 172
Punto di accesso 110

Q

Quickoffice 160

R

Raccolta (Musica) 143

Radio FM 162
Registrazione la propria voce 164
Registrazione un video 132
Registrazione video 132
Registratore vocale 164
Regolare il volume 27
Riavviare 182
Ricalibrare il sensore G 176
Richieste di riunione 94, 96
Ridurre il volume quando si solleva il telefono 177
Rifiutare una chiamata in arrivo 41
Rimuovere il coperchio posteriore 12
Rimuovere la batteria 15
Rimuovere la pellicola dalla batteria 14
Rimuovere la scheda di memoria 16
Rimuovere la scheda SIM 13
Rinominare un profilo 32
Riorganizzare e rimuovere widget e icone dalla schermata Home 37
Riposizionare il coperchio posteriore 12
Ripristino di fabbrica 182
Riprodurre musica 142
Rispondere o rifiutare una chiamata in arrivo 41
Ritagliare una foto 137
Ruotare e salvare una foto 137

S

Scaricare i widget HTC 34
Scattare una foto 131
Scheda di memoria 16, 29
Scheda microSD 16
Scheda SIM 13, 69
Schermata Controllo (fotocamera) 129
Schermata Home 19
Schermata Home estesa 19
Schermata Mirino (fotocamera) 129
Segnalibri 121
Selezionare il testo 119
Sensore G 176
Sequenza di sblocco dello schermo 173
Servizi chiamata 46
Servizi di localizzazione 147
Sfondo 33
Sfondo Blocco schermo 33
Sfondo Home 33
Sincronizza con account online 72
SMS 64, 70
Specifiche 183
Street view 149
Suoneria 144, 145

Suono notifica 177
Sveglia 106

T

Tagliare una suoneria MP3 145
Talk 80
Tastiera 60
Tastiera su schermo 60
Telefono
- composizione telefono 38
- pannelli anteriore, superiore, sinistro, e
posteriore 10
Testo predittivo 62
Tethering 114
Timer 103
Trackball ottica 25
Tweet sul telefono 78
Twitter 78

U

Unire le informazioni del contatto 52
Utilizzo del telefono come modem 114

V

vCalendar 102
Video 135, 158
Vista generale 19
Visualizzare le foto e i video 135
Visualizzare le foto su Facebook 141
Visualizzare le foto su Flickr 141
Visualizzare un PDF 159
Volume 27
Volume audio 27
VPN 113

W

Wi-Fi 111
Widget 33, 37, 162, 163, 166
Widget Calendario 102
Widget Friend Stream 77
Widget HTC Orologio 103
Widget Meteo 109
Widget Musica 146
Widget Orologio (HTC) 103
Widget Twitter 79

Y

YouTube 140, 158

Z

Zoom (fotocamera) 130
Zoom avanti o indietro su una foto 136