

***Dampf-Mikrowellengerät***  
*Bedienungsanleitung und Kochbuch*

***INVERTER***

***Steam***  
***PLUS***

**NN-CS596S**



**WICHTIGE SICHERHEITSHINWEISE. Bitte sorgfältig durchlesen und zur weiteren Benutzung aufbewahren.**

# Installation und Anschluss

## Überprüfen Sie Ihr Dampf-Mikrowellengerät

Nehmen Sie das Dampf-Mikrowellengerät aus der Verpackung, entfernen Sie alles Verpackungsmaterial und überprüfen Sie das Gerät auf Beschädigungen, wie Dellen, abgebrochene Türgriffe oder Risse in der Tür. Wenn Sie Schäden feststellen, informieren Sie umgehend Ihren Händler. Installieren Sie kein beschädigtes Dampf-Mikrowellengerät.

## Erdungsanweisungen

**WICHTIG: DIESES GERÄT MUSS ZUR PERSÖNLICHEN SICHERHEIT**

**ORDNUNGSGEMÄSS GEERDET WERDEN.**

Wenn Ihre Wechselstrom-Steckdose nicht geerdet ist, ist es die persönliche Verantwortung des Kunden, diese durch eine ordnungsgemäß geerdete Steckdose ersetzen zu lassen.

## Betriebsspannung

Die Spannung muss der Spannung entsprechen, die auf dem Etikett angegeben ist, das sich auf dem Dampf-Mikrowellengerät befindet. Wird eine höhere Spannung als angegeben benutzt, kann dies zu Feuer oder Schäden führen.

## Platzierung des Dampf-Mikrowellengeräts

1. Stellen Sie das Dampf-Mikrowellengerät auf eine flache und stabile Oberfläche, die sich mehr als 85 cm über dem Boden befindet.
2. Wenn dieses Dampf-Mikrowellengerät installiert ist, sollte es möglich sein, das Gerät ohne Schwierigkeiten von der Stromversorgung zu trennen, indem der Stecker herausgezogen oder ein Trennschalter benutzt wird.
3. Für ordnungsgemäßen Betrieb stellen Sie sicher, dass das Dampf-Mikrowellengerät ausreichend belüftet ist. Benutzung auf der Tischplatte oder Arbeitsfläche:
  - a. Gestatten Sie einen Zwischenraum von 15 cm über dem Dampf-Mikrowellengerät, 10 cm dahinter, 5 cm auf einer Seite und mindestens 40 cm auf der anderen Seite.
  - b. Wenn die eine Seite des Geräts ganz an die Wand gerückt wird, darf die andere Seite oder das Oberteil des Geräts nicht blockiert sein.

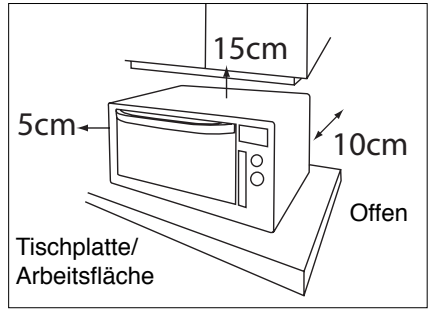

## Installation

Dieses Dampf-Mikrowellengerät ist nur zur Benutzung auf der Tischplatte oder Arbeitsfläche gedacht. Es ist nicht als Einbaugerät oder zur Benutzung in einem Schrank gedacht.

4. Platzieren Sie dieses Dampf-Mikrowellengerät nicht in der Nähe eines Elektro- oder Gasherdes.
5. Die Füße dürfen nicht entfernt werden.
6. Dieses Gerät dient nur zur Benutzung in einem Haushalt. Er darf nicht im Freien benutzt werden.
7. Vermeiden Sie eine Benutzung des Dampf-Mikrowellengeräts in sehr feuchter Umgebung.
8. Das Stromkabel sollte das Äußere des Dampf-Mikrowellengeräts nicht berühren. Halten Sie das Kabel von heißen Oberflächen fern. Lassen Sie das Kabel nicht über die Kante des Tisches oder die Arbeitsfläche hinaushängen. Das Kabel, den Stecker oder das Dampf-Mikrowellengerät nicht in Wasser eintauchen.
9. Die Lüftungsöffnungen an den Seiten und an der Rückseite des Dampf-Mikrowellengeräts dürfen nicht blockiert werden. Wenn diese Öffnungen während des Betriebs blockiert sind, kann das Gerät sich überhitzen. In diesem Fall ist das Dampf-Mikrowellengerät durch ein Wärme-Sicherheitsgerät geschützt und nimmt seinen Betrieb erst wieder auf, wenn es abgekühlt ist.

# Installation und Anschluss

## WARNUNG

1. Die Türabdichtungen und Türabdichtungsbereiche sollten mit einem feuchten Tuch gereinigt werden. Das Gerät sollte auf Beschädigungen an den Türabdichtungen und an den Türabdichtungsbereichen überprüft werden, und wenn diese Bereiche Schäden aufweisen, darf das Gerät so lange nicht in Betrieb genommen werden, bis diese von einem vom Hersteller geschulten Kundendiensttechniker behoben wurden.
2. Versuchen Sie nicht, Veränderungen oder Reparaturen an der Tür, dem Schalttafelgehäuse, den Sicherheits-Verriegelungsschaltern oder irgendeinem anderen Teil des Dampf-Mikrowellengeräts vorzunehmen. Das Außengehäuse des Dampf-Mikrowellengeräts, das vor einem Kontakt mit der Mikrowellenenergie schützt, darf zu keiner Zeit abgenommen werden. Reparaturen dürfen nur von einem qualifizierten Kundendiensttechniker durchgeführt werden.
3. Nehmen Sie dieses Gerät nicht in Betrieb, wenn STROMKABEL ODER STECKER beschädigt sind, oder wenn das Gerät fallen gelassen oder beschädigt wurde. Das Durchführen von Reparaturen ist für alle gefährlich, mit Ausnahme eines vom Hersteller geschulten Kundendiensttechnikers.
4. Wenn das Stromkabel dieses Gerätes beschädigt ist, muss es durch ein spezielles Kabel, das vom Hersteller erhältlich ist, ersetzt werden.
5. Benutzen Sie den Wassertank nicht, wenn er Risse aufweist oder beschädigt ist, da das Wasser auslaufen könnte und zu einem elektrischen Ausfall oder elektrischem Schlag führen könnte. Wenn der Wassertank Schäden aufweist, kontaktieren Sie bitte Ihren Händler.
6. Dieses Gerät ist nicht zur Benutzung durch Personen (einschließlich Kindern) mit verminderten körperlichen, sensorischen oder geistigen Fähigkeiten oder mangelnder Erfahrung oder Kenntnis gedacht, es sei denn, sie werden durch eine für ihre Sicherheit verantwortliche Person in die Benutzung des Gerätes eingewiesen oder von einer solchen Person beaufsichtigt. Kleine Kinder sollten beaufsichtigt werden, um sicherzustellen, dass sie nicht mit dem Gerät spielen.
7. Gestatten Sie Kindern nur dann, das Dampf-Mikrowellengerät unbeaufsichtigt zu benutzen, wenn ihnen ausreichende Anweisungen gegeben wurden, so dass sie das Gerät auf sichere Weise benutzen können und die Gefahren verstehen, die durch eine unsachmäßige Benutzung

entstehen können, einschließlich der Gefahr ausströmenden Dampfes. Um der Gefahr von Verbrennungen vorzubeugen, stellen Sie sicher, dass Kinder die heißen inneren Oberflächen und das heiße Außengehäuse nicht berühren, nachdem das Gerät in Betrieb war.



**WARNUNG: Dieses Gerät erzeugt kochend heißen Dampf.**

8. Flüssigkeiten und Nahrungsmittel dürfen nicht in versiegelten Behältern aufgewärmt werden, da sie explodieren können.

## Betrieb des Trennschalters

Wenn das Dampf-Mikrowellengerät nicht richtig funktioniert, überprüfen Sie bitte die Position des Trennschalters. Wenn der Schalter sich auf der 'O'-Position befindet, bringen Sie ihn bitte in die 'I'-Position. Wenn der Schalter sich nicht in die 'I'-Position bringen lässt, kontaktieren Sie bitte Ihren

Händler.

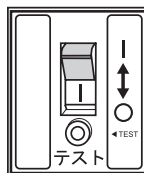

## Ausprobieren des Trennschalters

Um sicherzustellen, dass der Trennschalter richtig funktioniert, probieren Sie ihn bitte regelmäßig aus, indem Sie die 'TEST'-Taste drücken. Es wird empfohlen, den Schalter einmal im Monat auszuprobieren.

Drücken Sie die 'TEST'-Taste, wenn das Dampf-Mikrowellengerät eingeschaltet ist. Wenn der Schalter sich nicht wieder in die 'O'-Position bringen lässt, kontaktieren Sie bitte Ihren Händler.

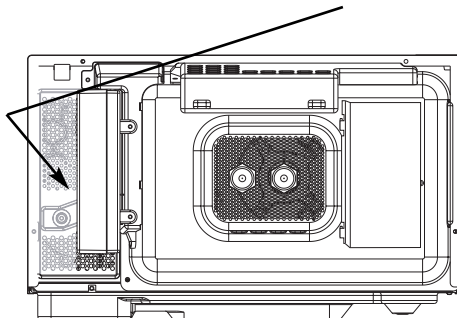

## Benutzung Ihres Dampf-Mikrowellengeräts

1. Benutzen Sie das Dampf-Mikrowellengerät zu keinem anderen Zweck als zur Zubereitung von Nahrungsmitteln. Das Dampf-Mikrowellengerät wurde speziell dazu konzipiert, Nahrungsmittel aufzuwärmen oder zu kochen. Benutzen Sie dieses Dampf-Mikrowellengerät nicht, um Chemikalien oder sonstige Produkte, die keine Nahrungsmittel sind, aufzuwärmen.
2. Vergewissern Sie sich vor der Benutzung, dass Ihre Utensilien/Behälter zur Benutzung in der Mikrowelle geeignet sind.
3. Benutzen Sie dieses Dampf-Mikrowellengerät nicht, um Zeitungen, Kleidungsstücke oder sonstiges Material zu trocknen. Sie könnten in Brand geraten.
4. Bewahren Sie keine Objekte außer dem Zubehör in Ihrem Dampf-Mikrowellengerät auf, wenn dieses nicht benutzt wird, für den Fall, dass es versehentlich eingeschaltet wird.
5. Das Gerät darf nicht mit MIKROWELLE oder KOMBINATION benutzt werden, wenn sich KEINE NAHRUNGSMITTEL IM GERÄT BEFINDEN. Wenn das Dampf-Mikrowellengerät auf diese Weise betrieben wird, kann dies zu Schäden am Gerät führen. Ausnahme zu diesem Punkt 1 unter Heizgerätbetrieb oder Vorheizen mit HEIßLUFT mit dem emaillierten Backblech oder Metallrost.
6. Sollten sich im Dampf-Mikrowellengerät Rauch oder Flammen bilden, drücken Sie die Stopp/Abbrechen-Taste und lassen Sie die Tür geschlossen, um eventuelle Flammen zu ersticken. Ziehen Sie den Stecker heraus oder schalten Sie den Strom an der Sicherung oder mit dem Trennschalter aus.
7. Halten Sie während und nach dem Kochen mit der Dampffunktion das Gesicht nicht zu dicht an das Gerät, wenn Sie die Tür öffnen. Lassen Sie beim Öffnen der Tür Vorsicht walten, da heißer Dampf zu Verletzungen führen kann.

**VORSICHT! Beim Öffnen der Tür können Dampfschwaden austreten. Wenn sich heißer Dampf im Gerät befindet, greifen Sie nicht mit nackten Händen hinein! Verbrennungsgefahr! Benutzen Sie Ofenhandschuhe.**

## Achtung: Heiße Oberflächen



## Betrieb des Heizgeräts

1. Bevor Sie die HEIßLUFT-, KOMBINATION- oder GRILL-Funktion zum ersten Mal benutzen, wischen Sie überschüssiges Öl im Inneren des Geräts weg und nehmen Sie das Gerät ohne Nahrungsmittel und Zubehör mit UMLUFT 250°C für 10 Minuten in Betrieb. Dadurch wird das zum Rostschutz benutzte Öl verbrannt. Dies ist das einzige Mal, an dem das Dampf-Mikrowellengerät in leerem Zustand benutzt wird.
  2. Außenoberflächen, einschließlich Lüftungsöffnungen am Gehäuse und der Gerätetür werden während des Kochens mit UMLUFT, GRILL oder KOMBINATION unter Verwendung der Funktionen UMLUFT, GRILL oder DAMPF heiß. Um Verbrennungen zu verhindern, nehmen Sie sich in Acht beim Öffnen und Schließen der Tür und beim Einschieben oder Herausnehmen von Nahrungsmitteln und Zubehör.
  3. Das Gerät besitzt Heizelemente, die sich oben im Gerät und an seiner Rückseite befinden. Während und nach der Benutzung von UMLUFT, GRILL oder KOMBINATION mit den Funktionen UMLUFT, GRILL oder DAMPF sind alle Innenoberflächen des Geräts sehr heiß. Um Verbrennungen zu verhindern, sollten die Innenoberflächen des Geräts oder das durch den Dampf entstandene Wasser möglichst nicht berührt werden.
- Bitte beachten Sie: Nach dem Kochen mit diesen Betriebsmodi ist das Zubehör des Dampf-Mikrowellengeräts sehr heiß.**
4. Die zugänglichen Teile können heiß werden, wenn das Dampf-Mikrowellengerät mit UMLUFT, GRILL oder KOMBINATION benutzt wird. Kinder sollten das Dampf-Mikrowellengerät aufgrund der von ihm erzeugten hohen Temperaturen nur unter Aufsicht eines Erwachsenen benutzen.

## Betrieb des Kühlgebläses

Wenn das Dampf-Mikrowellengerät in Mikrowellen-/Heizgerätbetrieb ist, rotiert das Kühlgebläse ständig, um die elektrischen Komponenten zu kühlen. Nachdem das Gerät seinen Betrieb eingestellt hat, kann das Kühlgebläse u. U. noch eine Weile rotieren. Das ist vollkommen normal und Sie können die Nahrungsmittel aus dem Dampf-Mikrowellengerät nehmen, während das Gebläse noch an ist.

## Beleuchtung des Dampf-Mikrowellengeräts

Wenn es erforderlich wird, die Beleuchtung des Geräts auszuwechseln, wenden Sie sich bitte an Ihren Händler.

## Zubehör

Das Dampf-Mikrowellengerät ist mit einer Vielfalt an Zubehör ausgestattet. Halten Sie sich immer an die Anweisungen, die zur Benutzung des Zubehörs gegeben werden.

## Jenaer-Glas-Schüssel

1. Die Schüssel aus Jenaer Glas kann nur zum Kochen im MIKROWELLEN-Modus direkt auf der Keramikplatte benutzt werden. Legen Sie die Nahrungsmittel nicht direkt auf die Keramikplatte.
2. Die Jenaer-Glas-Schüssel wird beim DAMPF- und MIKROWELLEN-Modus zusammen mit dem Dampfgareinsatz benutzt.
3. Die Jenaer-Glas-Schüssel kann beim Kochen in GRILL-, UMLUFT oder KOMBINATIONS-Modus direkt auf dem Metallrost (in einer beliebigen Einschubhöhe) benutzt werden.
4. Wenn die Jenaer-Glas-Schüssel heiß ist, lassen Sie sie abkühlen, bevor Sie sie reinigen oder in kaltes Wasser legen, da das Glas sonst zerspringen oder zerbrechen kann.

## Dampfgareinsatz

1. Der Dampfgareinsatz wird in die Jenaer-Glas-Schüssel gestellt, um im DAMPF- und MIKROWELLEN-Modus zu kochen. Die Nahrungsmittel können direkt auf den Dampfgareinsatz gelegt werden.
2. Benutzen Sie den Dampfgareinsatz nicht für den GRILL-, UMLUFT oder KOMBINATIONS-Modus.

## Anti-Funkenring

1. Legen Sie den Anti-Funkenring auf den Metallrost und platzieren Sie darauf den Metallbehälter. Ihre Metallbehälter können nun ohne Lichtbogenbildung in KOMBINATIONS-Modus benutzt werden.
2. Der Anti-Funkenring sollte nicht in UMLUFT- oder KOMBINATIONSMODUS über 250°C benutzt werden.

## Metallrost

1. Der Metallrost kann in den oberen Einschubpositionen zum GRILLEN von Nahrungsmitteln benutzt werden. Er kann zum UMLUFT- und KOMBINATIONS-Kochen in den oberen und unteren Einschubpositionen benutzt werden.
2. Benutzen Sie Metallbehälter in KOMBINATION mit der MIKROWELLE nicht direkt auf dem Metallrost. (Siehe Paragraph über Anti-Funkenring).
3. Benutzen Sie den Metallrost nicht, wenn Sie den MIKROWELLEN-Modus allein benutzen.

## Emailliertes Backblech

1. Der Emaillierte Backblech dient nur zum Kochen in UMLUFT-Modus. Benutzen Sie ihn nicht im MIKROWELLEN-, GRILL- oder KOMBINATIONS-Modus.
2. Für das UMLUFT-Kochen auf Stufe 2 kann der Emaillierte Backblech in der unteren Einschubposition und der Metallrost auf der oberen Einschubposition benutzt werden.

## Auffangrinne

1. Bevor Sie das Dampf-Mikrowellengerät in Betrieb nehmen, bringen Sie die Auffangrinne in Position. Halten Sie sie mit beiden Händen fest und lassen Sie sie an den Gerätbeinen einrasten. Um die Auffangrinne zu entfernen, sehen Sie bitte auf Seite 14 nach.
2. Der Zweck der Auffangrinne besteht darin, überschüssiges Wasser während des DAMPF- und MIKROWELLEN-Modus aufzusammeln. Sie sollte nach jedem DAMPF- und MIKROWELLEN-Betrieb geleert werden.

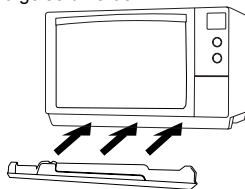

## Keramikplatte

1. Bevor Sie das Dampf-Mikrowellengerät benutzen, legen Sie die Keramikabdeckung über die Verdampfungsrinne.

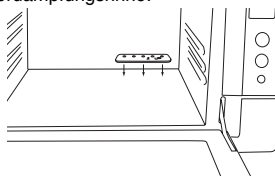

## 1) Kochzeiten

- Die im Kochbuch angegebenen Zeiten sind nur ungefähre Werte. Die Kochzeit hängt von Zustand, Temperatur, und Menge der Nahrungsmittel sowie der Art des Kochgeschirrs ab.
- Beginnen Sie mit der Mindestkochzeit, um ein zu langes Kochen zu verhindern. Wenn die Nahrungsmittel nicht ausreichend gekocht sind, können Sie sie immer noch etwas länger kochen. **Bitte beachten Sie: Wenn die empfohlene Kochzeit überschritten wird, können die Nahrungsmittel verdorben werden und in extremen Fällen Feuer fangen und das Innere des Geräts beschädigen.**

## 2) Kleine Nahrungsmittelmengen

- Kleine Nahrungsmittelmengen oder Nahrungsmittel mit einem geringen Feuchtigkeitsgehalt können verbrennen, vertrocknen oder Feuer fangen, wenn sie zu lange gekocht werden. Sollten Substanzen innerhalb des Dampf-Mikrowellengeräts Feuer fangen, lassen Sie die Tür des Geräts geschlossen, schalten Sie das Gerät aus und ziehen Sie den Stecker aus der Steckdose.



## 3) Eier

- Kochen Sie mit der MIKROWELLE keine Eier in ihren Schalen oder hartgekochte Eier. Es könnte sich Druck bilden, welcher die Eier zum Explodieren bringt, sogar noch, nachdem die Mikrowellenerwärmung beendet ist.

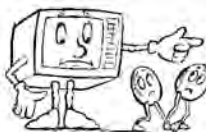

## 4) Einstechen von Haut

- Nahrungsmittel mit einer unporösen Haut, wie Kartoffeln, Eigelbe und Würstchen, müssen vor dem Kochen mit der MIKROWELLE eingestochen werden, um zu verhindern, dass sie platzen.



## 5) Fleischthermometer

- Benutzen Sie erst dann ein Thermometer zum Überprüfen des Garzustandes von Braten und Geflügel, wenn das Fleisch bereits aus dem Gerät genommen wurde. Benutzen Sie kein herkömmliches Fleischthermometer, wenn Sie MIKROWELLE oder KOMBINATION benutzen, da dies Funkenbildung verursachen kann.

## 6) Flüssigkeiten

Wenn Sie Flüssigkeiten, wie Suppen, Saucen und Getränke in Ihrem Dampf-Mikrowellengerät

aufwärmen, kann ein Überhitzen der Flüssigkeit über den Siedepunkt hinaus auftreten, ohne dass Anzeichen von Blasenbildung sichtbar wären. Dies kann ein plötzliches Überkochen der heißen Flüssigkeit zur Folge haben. Um dies zu verhindern, müssen die folgenden Schritte unternommen werden:



- a) Vermeiden Sie die Benutzung von Behältern mit geraden Wänden und engen Hälsen
- b) Überhitzen Sie die Flüssigkeit nicht
- c) Rühren Sie die Flüssigkeit um, bevor Sie den Behälter in das Dampf-Mikrowellengerät stellen und rühren Sie nochmals nach halber Kochzeit.
- d) Lassen Sie die Flüssigkeit nach dem Erwärmen eine kurze Weile stehen, rühren Sie nochmals um und nehmen Sie den Behälter dann vorsichtig aus dem Dampf-Mikrowellengerät.

## 7) Papier/Kunststoff

- Wenn Sie Nahrungsmittel in Kunststoff- oder Papierbehältern aufwärmen, überprüfen Sie das Dampf-Mikrowellengerät häufig, da diese Art Behälter Feuer fangen, wenn Sie überhitzt werden.
- Benutzen Sie keine recycelten Papierprodukte (z. B. Küchenrolle), es sei denn, das Papierprodukt ist als mikrowellensicher ausgewiesen. Recycelte Papierprodukte können Unreinheiten enthalten, die während der Benutzung Funken und/oder Feuer verursachen können.
- Entfernen Sie die Drahtverschlüsse von Bratbeuteln, bevor Sie den Beutel in das Gerät legen.

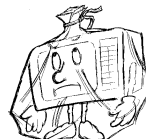

## 8) Utensilien/Folie

- Erwärmen Sie keine geschlossenen Dosen oder Flaschen, da diese explodieren können.
- Metallbehälter oder Schüsseln mit Metallverzierungen sollten beim MIKROWELLEN-Kochen nicht benutzt werden. Es kann zu Funkenbildung kommen.
- Wenn Sie Aluminiumfolie, Fleischspieße oder Kochgeschirr aus Metall benutzen, muss der Abstand zwischen diesen und den Gerätewänden mindestens 2 cm betragen, um eine Funkenbildung zu verhindern.

## 9) Babyflaschen/Gläschen mit Babynahrung

- Oberteil und Sauger oder Deckel müssen von Babyflaschen oder Gläsern mit Babynahrung abgenommen werden, bevor sie in das Gerät gestellt werden.
- Der Inhalt der Babyflaschen oder Gläsern mit Babynahrung muss geschüttelt oder umgerührt werden.
- Vor dem Verzehr muss die Temperatur überprüft werden, um Verbrennungen vorzubeugen.

# Schematische Ansicht

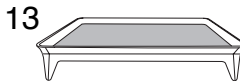
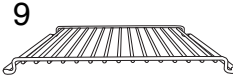
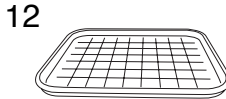
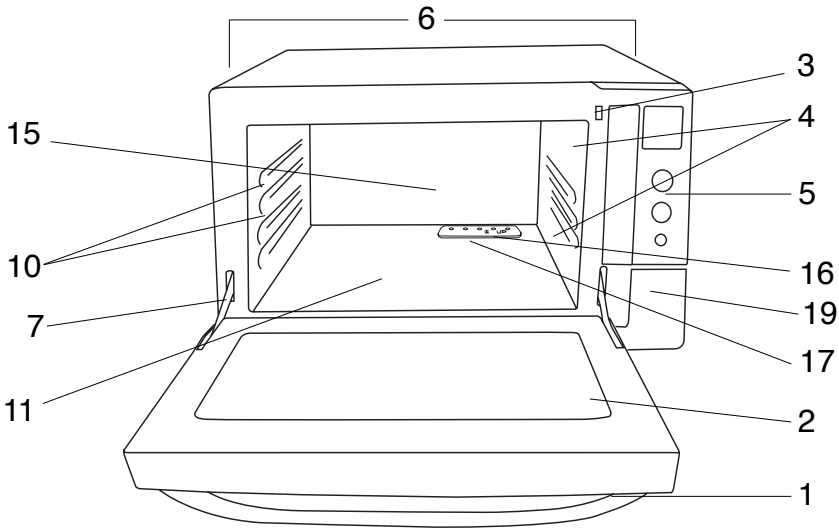

## [1] Tür

Ziehen Sie den Türgriff nach unten, um die Tür zu öffnen. Wenn Sie die Tür des Dampf-Mikrowellengeräts während des Kochens öffnen, wird der Kochvorgang vorübergehend eingestellt, ohne dass vorher gemachte Einstellungen gelöscht werden. Der Kochvorgang wird wieder aufgenommen, sobald die Tür geschlossen und die Start-Taste gedrückt wird. Die Beleuchtung des Dampf-Mikrowellengeräts geht an, sobald die Tür des Geräts geöffnet wird.

## [2] Fenster des Dampf-Mikrowellengeräts

## [3] Tür-Sicherheitssperresystem

## [4] Offene Lüftungsöffnung

## [5] Bedienfeld

## [6] Externe Lüftungsöffnungen

## [7] Türscharnier

Lassen Sie beim Schließen der Tür Vorsicht walten, um zu Verletzungen durch eingeklemmte Finger zu vermeiden.

## [8] Emailliertes Backblech

## [9] Metallrost

## [10] Rost-Laufschienen

## [11] Keramikplatte

## [12] Jenaer-Glas-Schüssel

## [13] Dampfgareinsatz

## [14] Anti-Funkenring

## [15] Katalytische Beschichtung an der Rückseite des Innenraums

## [16] Keramikabdeckung

## [17] Verdampfungsrinne

## [18] Auffangrinne

## [19] Wasserbehälter



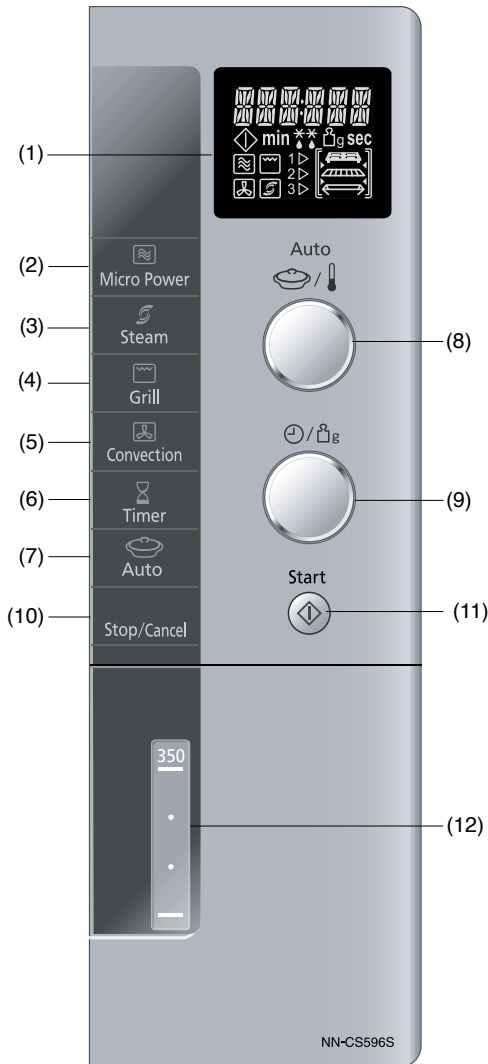



- (1) **Display**
- (2) **Mikrowellen-Leistungstaste**
- (3) **Dampf-Leistungstaste**
- (4) **Grill-Leistungstaste**
- (5) **Heißluft**
- (6) **Timer**
- (7) **Auto-Gewicht-Programmtaste**
- (8) **Automatische Menü-/Temperatur-Mikrowellenleistung/Grillstufen-Drehregler**
- (9) **Zeit-/Gewicht-Drehregler**
- (10) **Stopp-/Abbrechen-Taste**  
**Vor dem Kochen:** Einmaliges Drücken löscht Ihre Anweisungen.  
**Während des Kochens:** Einmaliges Drücken unterbricht das Kochprogramm vorübergehend. Ein weiteres Drücken macht alle Ihre Anweisungen rückgängig und stattdessen wird die Uhrzeit im Display angezeigt.
- (11) **Start-Taste:** Drücken Sie Start, um das Gerät in Betrieb zu nehmen. Wenn die Tür während des Kochens geöffnet oder die Stopp-/Abbrechen-Taste einmal gedrückt wird, muss die Start-Taste nochmals gedrückt werden, um den Kochvorgang wieder aufzunehmen.
- (12) **Wasserbehälter mit Füllstandsanzeige**

## Piepton:

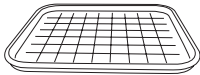

Wenn eine Taste gedrückt wird, ertönt ein Piepton. Sollte dieser Piepton nicht ertönen, sind die Einstellungen falsch. Wenn das Gerät von einer Funktion zu einer anderen überwechselt, ertönen zwei Pieptöne. Wenn im UMLUFT- oder KOMBINATIONSMODUS das Vorheizen abgeschlossen ist, ertönen drei Pieptöne und im Display-Fenster leuchtet 'P' auf. Nach Beendigung des Kochvorgangs ertönen fünf Pieptöne.

# Zubehör des Dampf-Mikrowellengeräts

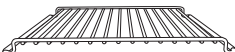
Die folgende Tabelle zeigt die korrekte Benutzung des Zubehörs im Dampf-Mikrowellengerät.

	Jenaer-Glas-Schüssel 	Dampfgareinsatz 	Metallrost 
Mikrowelle	JA	JA	NEIN
Grill	JA	NEIN	JA
Heißluft	JA	NEIN	JA
Dampf	JA	JA	NEIN
Kombination	JA	NEIN	JA

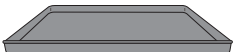
\*Stellen Sie im Kombinations-Modus keine Metallbehälter direkt auf den Metallrost. Benutzen Sie den Anti-Funkenring zwischen den beiden.

	Emailliertes Backblech 	Anti-Funkenring* 
Mikrowelle	NEIN	NEIN
Grill	JA	NEIN
Heißluft	JA	JA
Dampf	NEIN	NEIN
Kombination	NEIN	JA

\*Der Anti-Funkenring sollte nicht in UMLUFT- oder KOMBINATIONSMODUS über 250°C benutzt werden.

Die Darstellungen unten sind Beispiele für das Zubehör. Dieses kann je nach Rezept/Menü variieren. Weitere Informationen finden Sie im Kochbuch.

### Mikrowelle

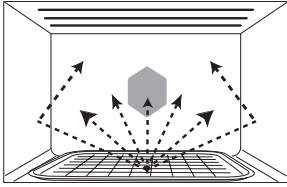

### Grill

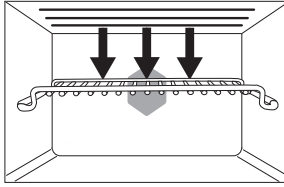

### Heißluft + Grill

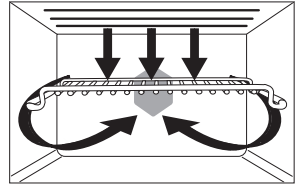

### Dampf + Mikrowelle

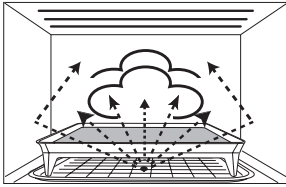

### Heißluft 1 Stufe auf Emailiertes Backblech

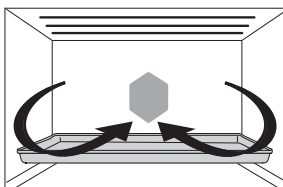

### Heißluft 2 Stufen

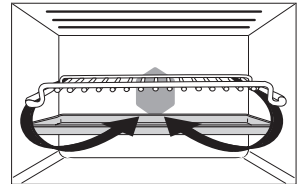

## Kombination

### Grill + Mikrowelle

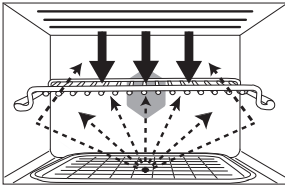

### Heißluft + Mikrowelle

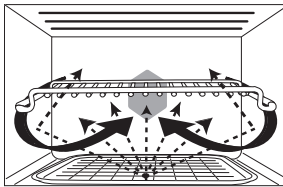

### Grill + Heißluft + Mikrowelle

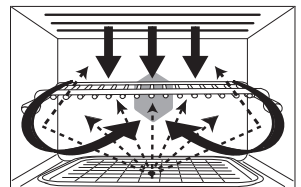

### Dampf + Mikrowelle + Grill

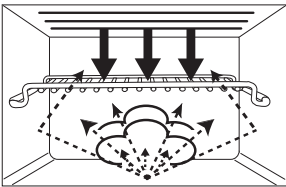

### Dampf + Mikrowelle + Heißluft

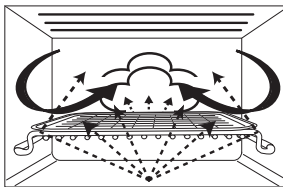

### Dampf + Grill + Mikrowelle + Heißluft

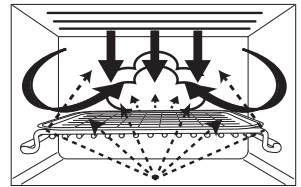

Mikrowelle - - - - ->

Heizgerät —————>

Dampf



## Laufschrift:

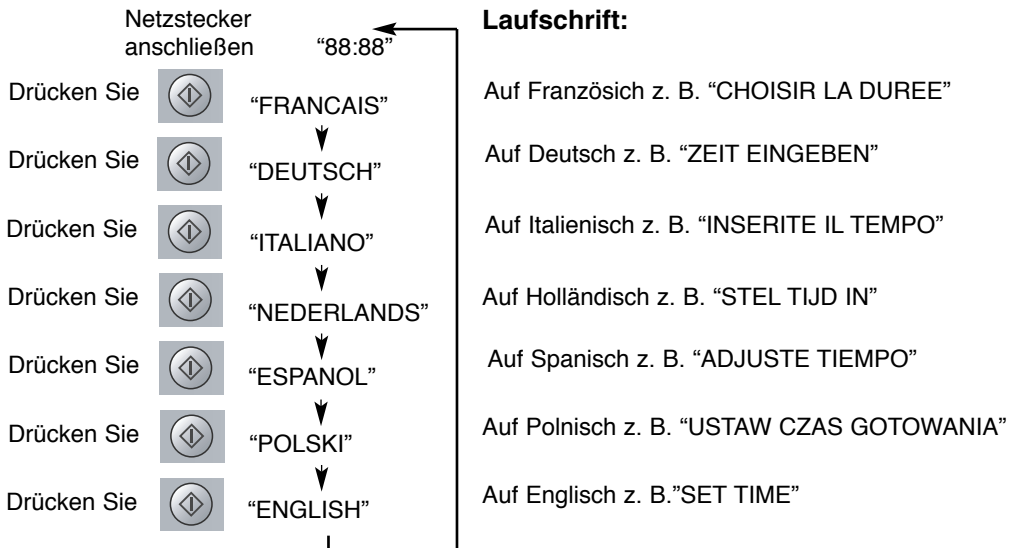

Diese Modelle haben die einzigartige Laufschrift-Funktion, welche Sie durch den Betrieb Ihrer Mikrowelle führt. Nachdem Sie das Dampf-Mikrowellengerät an der Steckdose angeschlossen haben, drücken Sie die Start-Taste, bis Sie Ihre Sprache gefunden haben.

Während Sie die Taste drücken, läuft das Display zur nächsten Anweisung und eliminiert damit die Möglichkeit, Fehler zu machen.

Sollten Sie aus irgendeinem Grund die Sprache zu ändern wünschen, ziehen Sie den Stecker aus der Steckdose und wiederholen Sie dieses Verfahren.

## Einstellen der Uhrzeit:

### Beispiel: Um 14:25 einzustellen

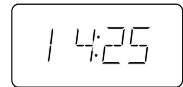

- **Drücken Sie die Timer-Taste zweimal.**
  - \* Der Doppelpunkt beginnt zu blinken.
- **Geben Sie die Zeit ein, indem Sie die Zeit-/Gewicht-Drehregler im Uhrzeigersinn drehen.**
  - \* Die Zeit erscheint im Display und der Doppelpunkt blinkt.



- **Drücken Sie die Timer-Taste.**
  - \* Der Doppelpunkt hört auf zu blinken und die Uhrzeit wurde eingegeben.

### **HINWEIS:**

1. Um die Uhrzeit erneut einzustellen, wiederholen Sie alle obigen Schritte.
2. Die Uhrzeit wird angezeigt, solange die Stromversorgung nicht unterbrochen wird.
3. Diese Uhr hat ein 24-Stunden-Display.

### **Kindersicherung:**

Durch Benutzung der Kindersicherung wird das Gerät außer Betrieb gesetzt; die Tür kann jedoch weiterhin geöffnet werden. Die Kindersicherung kann eingestellt werden, wenn das Display einen Doppelpunkt oder die Uhrzeit anzeigt.

#### **Einstellen der Kindersicherung:**



#### **Aufheben der Kindersicherung:**



- **Drücken Sie die Start-Taste dreimal.**
  - \* Die Tageszeit wird nicht mehr angezeigt.  
Die tatsächliche Zeit geht dabei nicht verloren.  
Ein Stern '\*', wird daraufhin in der oberen linken Ecke des Displays angezeigt.
- **Drücken Sie die Stopp-/Abbrechen-Taste dreimal.**
  - \* Die Tageszeit wird wieder auf dem Display angezeigt.

# Kochen und Auftauen in der Mikrowelle

Es stehen 6 verschiedene Mikrowellen-Leistungstufen zur Verfügung (siehe Tabelle unten).

## Benutzung des Zubehörs:

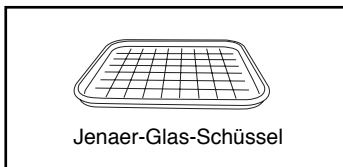

Oder benutzen Sie Ihre eigenen Jenaer-Glas-Schüsseln, -Teller oder -Platten direkt auf der Keramikplatte.



Legen Sie die Nahrungsmittel nicht direkt auf die Keramikplatte.

Diese Tabelle gibt die ungefähre Wattzahl für jede Leistungsebene an.

Wattzahl	Leistungsebene	Max. verfügbare Zeit
1000 W	MAX (HOCH)	30 Min.
270 W	MIN. (AUFTAUEN)	90 Min.
600 W	MITTEL	90 Min.
440 W	NIEDRIG	90 Min.
250 W	LANGSAM KOCHEN	90 Min.
100 W	WARM	90 Min.



- Wählen Sie den Mikrowellenleistungs-Modus.
- Wählen Sie die Mikrowellen-Leistungsebene, indem Sie die Auto-Menü-/Temperatur-Drehseibe drehen. Die Mikrowellen-Leistungsebene wird im Display angezeigt.
- Geben Sie die Kochzeit ein, indem Sie die Zeit-/Gewicht-Drehregler drehen.
- Drücken Sie die Start-Taste.

## HINWEIS:

1. Für das 2- oder 3-Stufenkochen wiederholen Sie die Einstellung der Mikrowellen-Leistungsebene und Kochzeit, bevor Sie die Start-Taste drücken.  
z. B. Schmortopf - MAX (Hoch) 10 Minute, um den Schmortopf zum Kochen zu bringen. 250 W (Langsames Kochen) 60 Min. zum Kochen. 100 W (Warm) 10 Min., damit der Geschmack sich entwickeln kann.
2. Die Ruhezeit kann nach der Mikrowellenleistung und der Zeiteinstellung programmiert werden.
3. Sie können die Kochzeit auf Wunsch während des Kochens verlängern. Drehen Sie die Zeit-/Gewicht-Drehregler, um die Kochzeit zu verlängern. (Die Zeit kann in Schritten von 1 Minute verlängert werden bis zu einem Maximum von 10 Minuten; dies ist nur beim Einstufenkochen möglich.)

**VORSICHT:** Das Dampf-Mikrowellengerät nimmt automatisch einen Betrieb von 1000 W Mikrowellenleistung auf, wenn eine Kochzeit eingegeben wird, ohne dass die Leistungsstufe gewählt wurde.

# Dampf & Mikrowelle

Es stehen 4 verschiedene Kombinationen aus Dampf- und Mikrowellen-Leistungsstufen zur Verfügung (siehe Tabelle unten).

## Benutzung des Zubehörs:

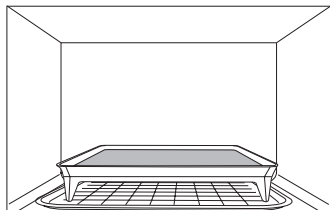

Oder Sie können Ihre eigenen, mit eingestochener Klarsichtfolie oder einer losen Abdeckung bedeckten Jenaer-Glas-Schüsseln oder -Teller direkt auf der Keramikplatte benutzen.

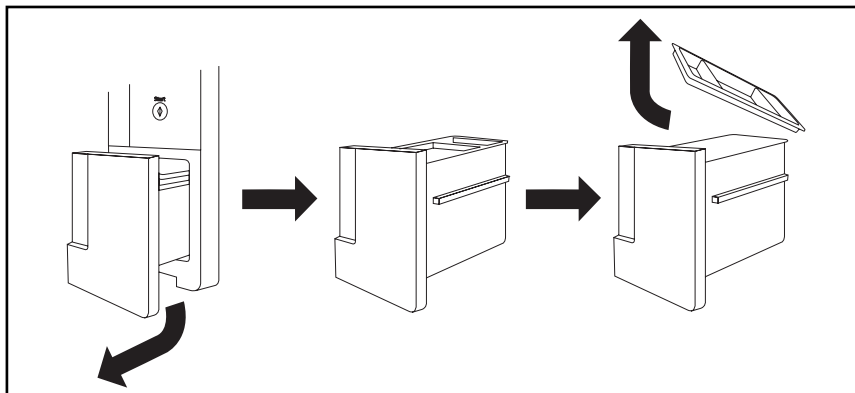

Nehmen Sie den Wasserbehälter vorsichtig aus dem Dampf-Mikrowellengerät. Nehmen Sie den Deckel ab und füllen Sie ihn mit Leitungswasser (benutzen Sie kein Mineralwasser). Setzen Sie den Deckel wieder auf und stellen Sie den Behälter zurück in das Gerät. Stellen Sie sicher, dass der Deckel fest geschlossen ist und gut sitzt, da sonst Wasser auslaufen könnte. Bitte beziehen Sie sich auf Seite 29 im Hinblick auf Reinigungsprogramme. Es wird empfohlen, den Wasserbehälter einmal wöchentlich in warmem Wasser zu reinigen.

Drehen Sie die Auto-Menü-/Temperatur-Drehregler Gegen den Uhrzeigersinn.	Wattzahl	Leistungsebene	Maximal einstellbare Zeit
600 W	600 W	Mittel	15 Minuten
440 W	440 W	Niedrig	15 Minuten
250 W	250 W	Langsam kochen	15 Minuten
100 W	100 W	Warm	15 Minuten

Bitte beachten Sie: Es ist nicht möglich, die Dampffunktion ohne Mikrowelle zu benutzen.

Hinweis: Der Wassertank muss unter Umständen nachgefüllt werden, wenn der Timer auf mehr als 12 Minuten eingestellt wurde. Dies gilt auch dann, wenn der Tank vor dem Start der Dampf- & Mikrowellenfunktion bis zum maximalen Wasserstand gefüllt wurde. Näheres hierzu siehe Hinweis 2 auf Seite 14.

# Dampf & Mikrowelle

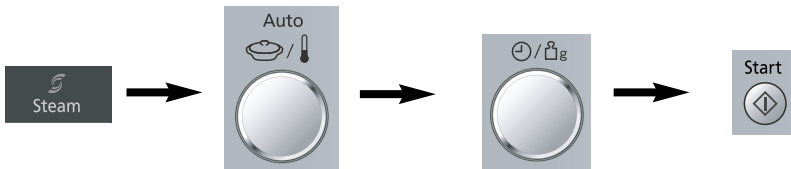

- Wählen Sie den **Dampfkoch-Modus**.
- Wählen Sie die **Mikrowellen-Leistungsstufe**, indem Sie die **Auto-Menü-/Temperatur-Drehregler** drehen. Die **Mikrowellen-Leistung** wird im Display angezeigt.
- Wählen Sie die **Kochzeit**, indem Sie die **Zeit-/Gewicht-Drehregler** drehen.
- Drücken Sie die **Start-Taste**. Das Display führt einen **Countdown von 1 Minute** durch. Während dieser Zeit **heizt das Gerät das Dampfsystem zur Benutzung vor**. Während dieser Zeit kann der **Grill aktiv werden**.

## HINWEIS:

1. Die maximale Kochzeit in diesem Modus beträgt 15 Minuten. Wenn eine längere Kochzeit erforderlich ist, füllen Sie den Wassertank erneut und wiederholen Sie den obigen Vorgang für die verbleibende Zeit.
2. Sollte der Wasserbehälter während des Betriebs leer werden, stellt das Gerät seinen Betrieb ein. Die Anzeige im Display wird Sie auffordern, den Wasserbehälter erneut zu füllen. Stellen Sie den Wasserbehälter nach erneutem Auffüllen zurück in das Dampf-Mikrowellengerät und drücken Sie die Start-Taste.
3. Es ist möglich, den Wasserbehälter zu jedem beliebigen Zeitpunkt während des Kochens aufzufüllen, ohne zuerst Stopp drücken zu müssen.
4. Für das 2- oder 3-Stufenkochen wiederholen Sie die Einstellung der Dampf-Mikrowellen-Leistungsebene und Kochzeit, bevor Sie die Start-Taste drücken.
5. Die Ruhezeit kann nach der Dampf-Mikrowellenleistung und der Zeiteinstellung programmiert werden.
6. Das überschüssige Wasser im Innenraum des Geräts muss u. U. nach dem Dampf-Mikrowellenkochen abgewischt werden.

## VORSICHT:

Beim Herausnehmen von Nahrungsmitteln oder Zubehör kann heißes Wasser von der Decke des Gerät-Innenraumes heruntertropfen.

## Verbrennungsgefahr!

Benutzen Sie hitzebeständige Ofenhandschuhe.

## Auffangrinne:

Nehmen Sie die Auffangsschüssel nach jedem Dampfbetrieb vorsichtig aus dem Gerät. Schüssel vorsichtig nach vorne schieben, dabei mit beiden Händen festhalten. Nach dem Entleeren in warmem Seifenwasser waschen oder alternativ dazu in den Geschirrspüler legen. Um die Schüssel erneut in Position zu bringen, lassen Sie sie wiederum an den Gerätbeinen einrasten.

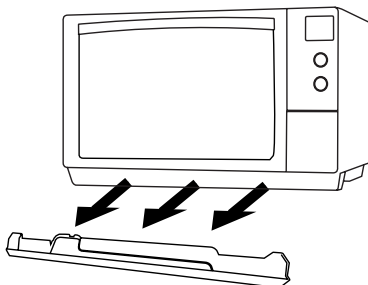



Die Grill-Leistungstaste bietet 3 Grill-Einstellungen.

## Benutzung des Zubehörs:

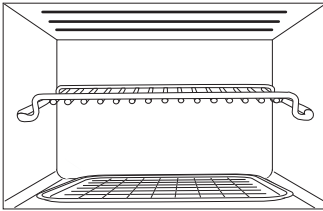

Leistungsebene	Wattzahl
1 HOCH	1300 W
2 MITTEL	950 W
3 NIEDRIG	700 W

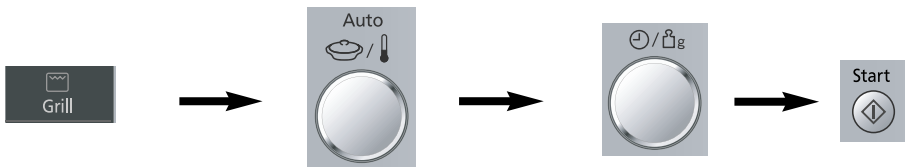

- Drücken Sie die Grill-Leistungstaste für den Grill-Kochmodus.
- Wählen Sie die Grill-Leistungsstufe, indem Sie die Auto-Menü-/Temperatur-Drehregler drehen. Die Grill-Leistungsebene wird im Display angezeigt. Die Grillstufe ist auf Grill 1 (Hoch) voreingestellt. Drehen Sie die Auto-Menü-/Temperatur-Drehregler für Grill 2 (Mittel) Gegen den Uhrzeigersinn und für Grill 3 (Niedrig) nochmals Gegen den Uhrzeigersinn.
- Geben Sie die Kochzeit ein, indem Sie die Zeit-/Gewicht-Drehregler drehen (bis zu 90 Minuten).
- Drücken Sie die Start-Taste.

### HINWEIS:

1. Der Grill funktioniert nur, wenn die Tür des Dampf-Mikrowellengeräts geschlossen ist.
2. Der Grill kann nicht vorgeheizt werden.
3. Sie können die Kochzeit auf Wunsch während des Kochens verlängern. Drehen Sie die Zeit-/Gewicht-Drehregler, um die Kochzeit zu verlängern. Es können maximal 10 Minuten hinzugefügt werden.
4. Nachdem die Start-Taste gedrückt wurde, kann die gewählte Grillstufe nochmals aufgerufen und geändert werden. Drücken Sie die Grill-Taste einmal, um die Grillstufe im Display-Fenster anzuzeigen. Während die Grillstufe angezeigt wird, können Sie sie ändern, indem Sie die Auto-/Temperatur-Drehregler drehen.

# Kochen mit Heißluft/Grill-Heißluft

Diese Tasten bieten eine Auswahl an Heißlufttemperaturen ab 40°C (nur für Heißluft-Modus) und 100 - 300°C - in Schritten von 10°C. Um eine schnelle Wahl der am häufigsten benutzten Kochtemperaturen zu ermöglichen, beginnen die Temperaturen bei 150°C und zählen weiter bis 300°C, dann 40°C (nur für Heißluft-Modus) und 100°C. Beim Heißluft-Kochen ist es möglich, auf einer oder auf zwei Stufen zu kochen.

## Einstufenkochen

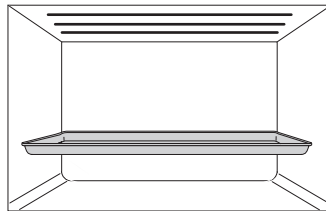
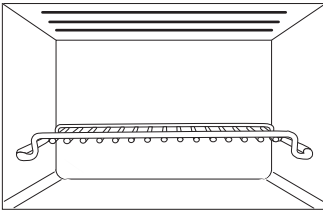

Wenn Sie auf einer Stufe kochen, können Sie den Metallrost oder den Emailleiertes Backblech in der unteren Einschubposition benutzen.

**Braten von Fleisch:** Emailleiertes Backblech in der unteren Einschubposition

**Backen:** Metallrost in der unteren Einschubposition



## Kochen mit Heißluft:



- Drücken Sie die Heißluft-Taste, um den Kochmodus zu wählen.

- Geben Sie die gewünschte Temperatur ein, indem Sie die Auto-Menü-/Temperatur-Drehregler drehen.

- Drücken Sie die Start-Taste, um das Gerät vorzuheizen.

Stellen Sie die Nahrungsmittel nach dem Vorheizen in das Dampf-Mikrowellengerät.



- Geben Sie die Kochzeit ein, indem Sie die Zeit-/Gewicht-Drehregler drehen. (bis zu 9 Stunden)

- Drücken Sie die Start-Taste.

# Kochen mit Grill-Heißluft:

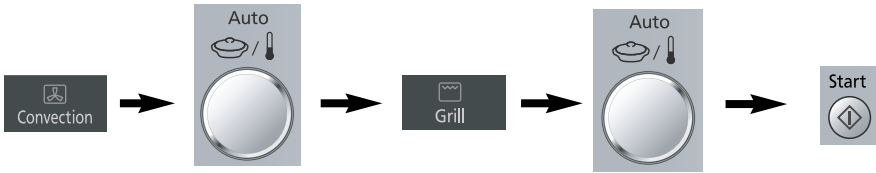

- Wählen Sie die gewünschte Heißlufttemperatur.

- Wählen Sie die gewünschte Grillstufe. Die Grillstufe ist auf Grillstufe 2 (mittlere Leistung) voreingestellt. Drehen Sie die Auto-Menü-/Temperatur-Drehregler für Grill 1 (Hoch) einmal im Uhrzeigersinn und für Grillstufe 3 (Niedrig) einmal gegen den Uhrzeigersinn.

- Drücken Sie die Start-Taste, um das Gerät vorzuheizen.

Stellen Sie die Nahrungsmittel nach dem Vorheizen in das Gerät.



- Geben Sie die Kochzeit ein, indem Sie die Zeit-/Gewicht-Drehregler drehen (bis zu 9 Minuten).
- Drücken Sie die Start-Taste.

**TRAGEN SIE IMMER OFENHANDSCHUHE, WENN SIE DIE NAHRUNGSMITTEL UND DAS ZUBEHÖR NACH DEM KOCHEN AUS DEM DAMPF-MIKROWELLENGERÄT NEHMEN, DA GERÄT & ZUBEHÖR SEHR HEISS SIND.**

**STELLEN SIE SICHER, DASS SIE DIE SCHÜSSEL UND/ODER DEN ROST GUT FESTHALTEN, WENN SIE SIE AUS DEM DAMPF-MIKROWELLENGERÄT NEHMEN.**

## HINWEIS ZUM VORHEIZEN:

1. Die Tür des Dampf-Mikrowellengeräts während des Vorheizens nicht öffnen. Nach dem Vorheizen ertönen 3 Pieptöne und das "P" leuchtet im Display-Fenster auf. Wird die Tür des Dampf-Mikrowellengeräts nach dem Vorheizen nicht geöffnet, behält das Gerät die gewählte Temperatur bei. Nach 30 Minuten schaltet sich das Gerät automatisch ab und kehrt zurück zur Uhrzeitanzeige.
2. Wenn Sie ohne Vorheizen kochen möchten, stellen Sie die Kochzeit ein, nachdem Sie die gewünschte Temperatur gewählt haben und drücken Sie die Start-Taste.

## HINWEIS:

1. Beträgt die gewählte Kochzeit weniger als eine Stunde, erfolgt der Countdown Sekunde um Sekunde.
2. Beträgt die gewünschte Kochzeit mehr als eine Stunde, erfolgt der Countdown Minute um Minute, bis nur noch "1H00 (1 Stunde übrig bleibt)". Das Display zeigt daraufhin Minuten und Sekunden an und führt einen Countdown Sekunde um Sekunde durch.
3. Sie können die Kochzeit auf Wunsch während des Kochens verlängern. Drehen Sie die Zeit-/Gewicht-Drehregler, um die Kochzeit zu verlängern. Die Zeit kann in Schritten von 1 Minute verlängert werden.
4. Nachdem die Start-Taste gedrückt wurde, kann die gewählte Temperatur nochmals aufgerufen und geändert werden. Drücken Sie die Heißluft-Taste einmal, um die Temperatur im Display-Fenster anzuzeigen. Während die Temperatur aufgerufen wurde, können Sie sie ändern, indem Sie die Auto-/Temperatur-Drehregler drehen.

# Kochen auf dem Heißluft-Rost

## Kochen auf einer Ebene

### Emalliertes Backblech

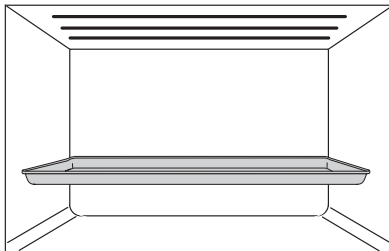

Sie können das emaillierte Backblech als Backform oder zum Rösten von Kartoffeln oder Gemüse und zum Backen von Kuchen, Plätzchen und Muffins benutzen. Er eignet sich außerdem ideal zum Aufwärmen von vorgekochten Fertig-Teiggerichten. Der Emaillierte Backblech kann nicht im Mikrowellen- oder Kombinationsmodus benutzt werden.

### Rösten von Gemüse / Kartoffeln: Emalliertes Backblech



### Vorheizen: Emailliertes Backblech

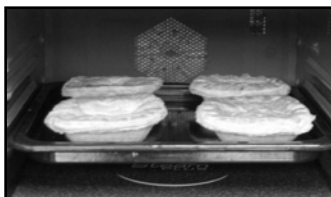

# Heißluft-Zweietagenkochen

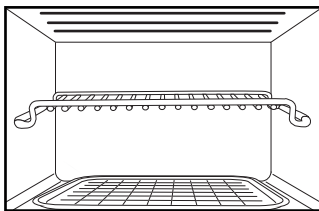

Wenn Sie auf zwei Etagen kochen, benutzen Sie den Emailiertes Backblech auf der unteren Einschubposition und den Metallrost auf der oberen Einschubposition.

Je nach Rezept können Sie das Dampf-Mikrowellengerät mit oder ohne Zubehör in Position vorheizen. Genauere Angaben finden Sie in den individuellen Rezepten.

## Backen größerer Mengen: Kleine Kuchen



## Kochen einer kompletten Mahlzeit Gefrorene Pizza auf oberer Stufe, gefrorene Backofenfritten auf unterer Stufe



Zweietagenkochen ist ideal für:

1. Backen größerer Mengen. Kuchen, Plättchen und Muffins auf zwei Etagen.
2. Kochen einer kompletten Mahlzeit auf einmal. Gefrorene Pizza auf oberer Etage und gefrorene Backofenfritten auf unterer Stufe
3. Zubereitung von Röstkartoffeln auf oberer Etage und geröstetem Gemüse auf unterer Etage.
4. Aufwärmen kleiner Teigartikel in großen Mengen, z. B. Bratwurst im Schlafrock, Pastetchen, Quiche (alle vorgekocht).

Stellen Sie sicher, dass der Rost jeweils richtig eingeschoben ist und fest sitzt, bevor Sie ihn benutzen.

Stellen Sie keine Schüsseln, die mehr als 4 Kg wiegen, auf den Rost.

**TRAGEN SIE IMMER OFENHANDSCHUHE, WENN SIE DIE NAHRUNGSMITTEL UND DAS ZUBEHÖR NACH DEM KOCHEN AUS DEM DAMPF-MIKROWELLENGERÄT NEHMEN, DA GERÄT & ZUBEHÖR SEHR HEISS SIND.**

**STELLEN SIE SICHER, DASS SIE DIE SCHÜSSEL UND/ODER DEN ROST GUT FESTHALTEN, WENN SIE SIE AUS DEM GERÄT NEHMEN.**

# Kombinationskochen

Es gibt insgesamt 6 Kombinationseinstellungen; 1) Grill + Mikrowelle, 2) Heißluft + Mikrowelle, 3) Grill + Heißluft + Mikrowelle, 4) Grill + Mikrowelle + Dampf, 5) Heißluft + Mikrowelle + Dampf, 6) Grill + Heißluft + Mikrowelle + Dampf. Die 1000 W Mikrowellenleistung ist beim Kombinationskochen nicht verfügbar. Dies wäre im normalen Gebrauch nicht sinnvoll (die Nahrungsmittel wären gar, bevor die Bräunung erzielt wurde).

## Benutzung des Zubehörs:

### Grill + Mikrowelle

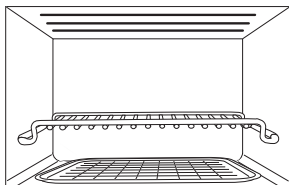

### Grill + Mikrowelle / Grill-Heißluft + Mikrowelle

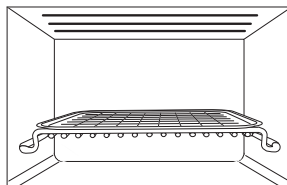
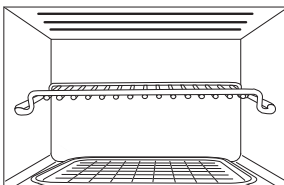

## 1) Grill + Mikrowelle

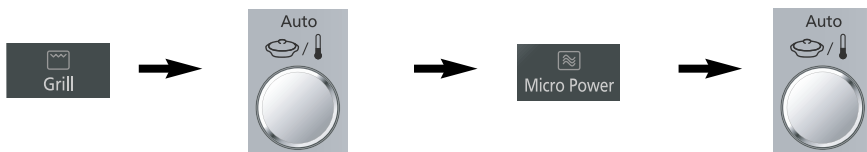

- Drücken Sie auf die Grill-Leistungstaste.
- Geben Sie die gewünschte Grilleinstellung ein, indem Sie die Auto-Menü-/Temperatur-Drehregler drehen.
- Drücken Sie die Mikrowellen-Leistungstaste.
- Geben Sie die gewünschte Mikrowelleneinstellung ein, indem Sie die Auto-Menü-/Temperatur-Drehregler drehen.

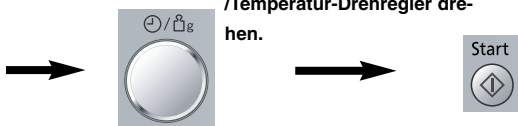

- Geben Sie die gewünschte Kochzeit ein, indem Sie die Zeit-/Gewicht-Drehregler drehen (bis zu 9 Minuten).
- Drücken Sie die Start-Taste.

## 2) Heißluft + Mikrowelle

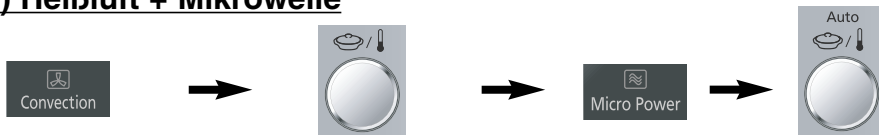

- Drücken Sie die Heißluft-Taste.
- Stellen Sie die gewünschte Temperatur ein.
- Drücken Sie auf die Mikrowellen-Leistungstaste.
- Wählen Sie die gewünschte Mikrowellen-Leistungsstufe.



- Geben Sie die gewünschte Kochzeit ein (bis zu 9 Minuten).
- Drücken Sie die Start-Taste.

# Kombinationskochen

## 3) Grill-Heißluft + Mikrowelle

Wenn Sie die Grill-Leistung ändern möchten, drehen Sie mit dem Uhrzeigersinn für HOCH und gegen den Uhrzeigersinn für GERING.

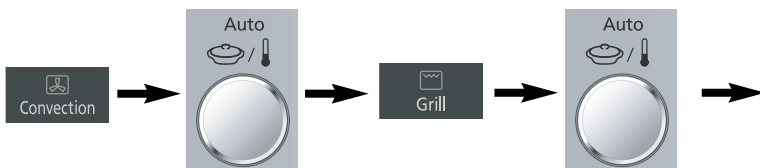

- Drücken Sie die Heißluft-Taste.
- Stellen Sie die gewünschte Temperatur ein.
- Drücken Sie auf die Grill-Leistungstaste.
- Wählen Sie die gewünschte Grillstufe. (Die Grill-Leistung ist auf Grillstufe 2 (mittlere Leistung) voreingestellt).



- Drücken Sie auf die Mikrowellen-Leistungstaste.
- Wählen Sie die gewünschte Mikrowellen-Leistungsstufe.
- Geben Sie die gewünschte Kochzeit ein, indem Sie die Zeit-/Gewicht-Drehregler drehen (bis zu 9 Minuten).
- Drücken Sie die Start-Taste.

## 4) Grill + Dampf + Mikrowelle

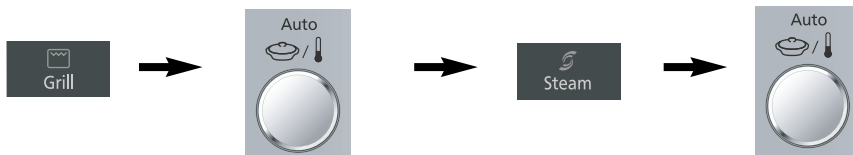

- Drücken Sie auf die Grill-Leistungstaste.
- Geben Sie die gewünschte Grilleinstellung ein, indem Sie die Auto-Menü-/Temperatur-Drehregler drehen.
- Drücken Sie auf die Dampf-Leistungstaste.
- Geben Sie die gewünschte Mikrowellenleistung ein, indem Sie die Auto-Menü-/Temperatur-Drehregler drehen.



- Geben Sie die gewünschte Kochzeit ein, indem Sie die Zeit-/Gewicht-Drehregler drehen (bis zu 15 Minuten).
- Drücken Sie die Start-Taste.

## 5) Heißluft + Dampf + Mikrowelle

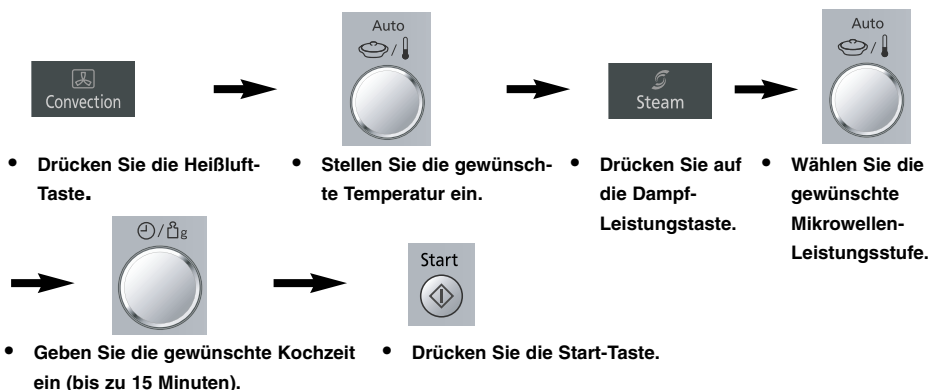

## 6) Grill + Heißluft + Dampf + Mikrowelle

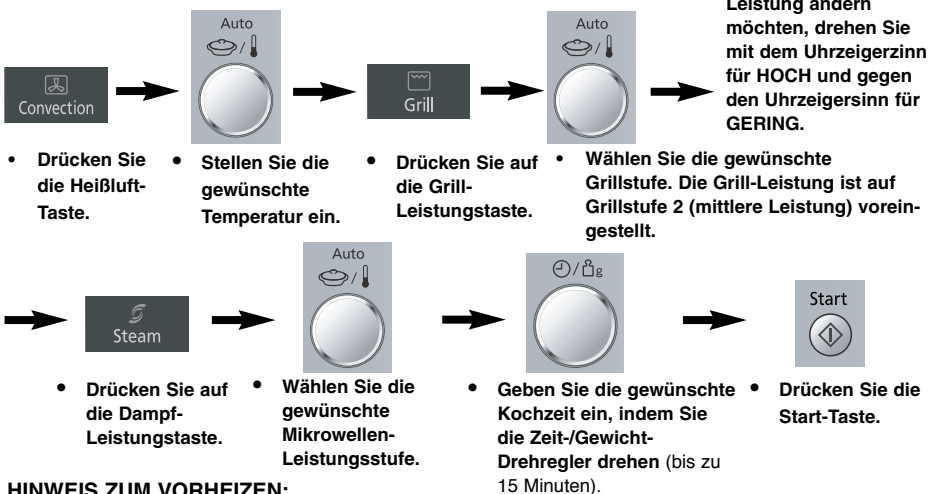

### HINWEIS ZUM VORHEIZEN:

Dieses Gerät kann beim Kombinationskochen vorgeheizt werden. Drücken Sie die Start-Taste, bevor Sie die Kochzeit einstellen und befolgen Sie den HINWEIS ZUM VORHEIZEN auf Seite 17.

### HINWEIS:

1. Beträgt die gewählte Kochzeit weniger als eine Stunde, erfolgt der Countdown Sekunde um Sekunde.
2. Beträgt die gewünschte Kochzeit mehr als eine Stunde, erfolgt der Countdown Minute um Minute, bis nur noch "1H00 (1 Stunde übrig bleibt)". Das Display zeigt daraufhin Minuten und Sekunden an und führt einen Countdown Sekunde um Sekunde durch.
3. Sie können die Kochzeit auf Wunsch während des Kochens verlängern. Drehen Sie die Zeit-/Gewicht-Drehregler, um die Kochzeit zu verlängern. Die Zeit kann in Schritten von 1 Minute bis zur maximalen Kochzeit verlängert werden. Die Höchstzeit für das Kombinationskochen mit Dampf und Mikrowelle beträgt 15 Minuten.
4. Nachdem die Start-Taste gedrückt wurde, kann die gewählte Temperatur nochmals aufgerufen und geändert werden. Drücken Sie die Heißluft-Taste einmal, um die Temperatur im Display-Fenster anzuzeigen. Während die Temperatur aufgerufen wird, können Sie sie ändern, indem Sie die Auto-/Temperatur-Drehregler drehen.



# Automatisches Auftauen

Mit dieser Funktion können Sie tiefgefrorene Nahrungsmittel ihrem Gewicht entsprechend auftauen. Wählen Sie die Kategorie und stellen Sie das Gewicht des Nahrungsmittels ein. Das Gewicht ist in Gramm programmiert. Um eine schnelle Wahl zu ermöglichen, beginnt das Gewicht mit dem am häufigsten in jeder Kategorie benutzten Gewicht.

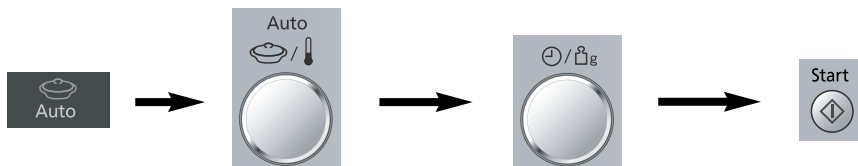

- Drücken Sie die Autogewicht-Programmtaste.
- Drehen Sie die Auto-Menü-/Temperatur-Drehregler auf das gewünschte automatische Auftau-Programm.
- Geben Sie das Gewicht des gefrorenen Nahrungsmittels ein, indem Sie die Zeit-/Gewicht-Drehregler drehen.
- Drücken Sie die Start-Taste. Das Display erinnert Sie daran, welches Zubehör Sie benutzen müssen und welche Koch-Modi benutzt werden.

Programmnummer	Kategorie	Gewicht	Zubehör	Geeignete Nahrungsmittel
1	Aufgetautes Brot	50 - 500 g		<b>Zum Erwärmen von gefrorenem Brot, Brötchen und Croissants.</b>
2	Fleischstücke Aufgetaut	200 -1.590 g	-	<b>Kleine Stücke Fleisch, Schnitzel, Würstchen, Fischfilets, Steaks, Koteletts (jeweils 100g bis 400g).</b> Beim Piepton umdrehen.
3	Bratenfleisch Aufgetaut	400 -2.400 g	-	<b>Große Stücke Fleisch, Braten, ganzes Hähnchen.</b> Beim Piepton umdrehen.

## HINWEIS:

1. Wenn die Auftauzeit 60 Minuten übersteigt, wird die Zeit in Stunden und Minuten angezeigt.
2. Form und Größe des Nahrungsmittels entscheiden über das Höchstgewicht, das in das Dampf-Mikrowellengerät passt.
3. Halten Sie eine Ruhezeit ein, um sicherzustellen, dass das Nahrungsmittel vollkommen aufgetaut ist.

# Auto-Gewicht-Programme

Diese Funktion ermöglicht Ihnen, die Mehrzahl Ihrer Lieblingsnahrungsmittel zu kochen, indem Sie ganz einfach das Gewicht einstellen. Das Dampf-Mikrowellengerät bestimmt die Mikrowellen-Leistungstufe, Grilleinstellung, Heißlufttemperatur, Dampffunktion und Kochzeit automatisch. Wählen Sie die Kategorie und stellen Sie das Gewicht des Nahrungsmittels ein. Das Gewicht ist in Gramm programmiert. Um eine schnelle Wahl zu ermöglichen, beginnt das Gewicht mit dem am häufigsten in jeder Kategorie benutzten Gewicht. Geben Sie nur das Gewicht des Nahrungsmittels ein. Addieren Sie nicht das Gewicht von zugesetztem Wasser oder das Gewicht des Behälters hinzu.

**z. B.**

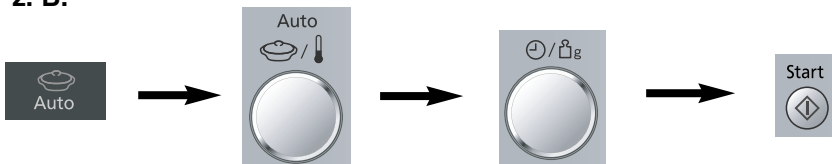

- Drücken Sie die Autogewicht-Programmtaste.
- Drehen Sie die Auto-Menü-/Temperatur-Drehregler auf das gewünschte Programm.
- Geben Sie das Gewicht des Nahrungsmittels ein, indem Sie die Zeit-/Gewicht-Drehregler drehen.
- Drücken Sie die Start-Taste. Das Display erinnert Sie daran, welches Zubehör Sie benutzen müssen und welche Koch-Modi benutzt werden.

## HINWEIS:



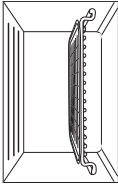
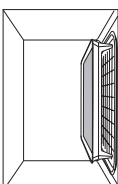
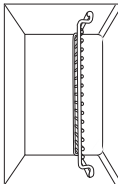

1. Wenn die Kochzeit 60 Minuten übersteigt, wird die Zeit in Stunden und Minuten angezeigt.
2. Halten Sie sich in Bezug auf das empfohlene Gewicht und das zu benutzende Zubehör an die Tabellen auf den folgenden Seiten.

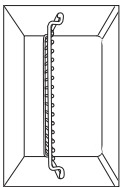
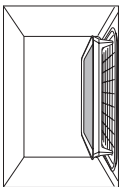
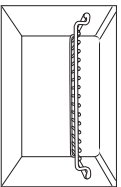
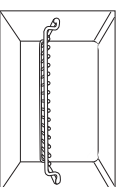
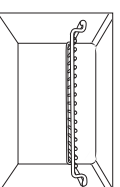
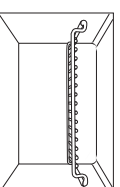
Programmnummer	Kategorie	Empfohlenes Gewicht	Zubehör	Anweisungen
4 ☞ Steam	Frisch gedämpftes Gemüse	200 -1.300 g	—	Überprüfen Sie den Wasserstand im Wasserbehälter. Legen Sie das geschälte, geschnittene und gewaschene Gemüse in einen mikrowellensicheren Behälter. Fügen Sie 3 Esslöffel Wasser hinzu und bedecken Sie das Ganze mit einem Deckel oder eingestochener Klarsichtfolie. Beim Erhitzen des Pleptons umrühren.
5 ☞ Steam	Geröstetes Gemüse	400 -900 g		Überprüfen Sie den Wasserstand im Wasserbehälter. Dieses Programm eignet sich für Pastinaken, süße Kartoffeln, Zucchini, Champignons, Zwiebeln, Auberginen und Paprikaschoten. Schälen Sie das Gemüse und schneiden Sie es in walnussgroße Stücke. Wenden Sie diese vor dem Kochen in 2-3 Teel. Öl. Verteilen Sie sie gleichmäßig in einer Jenaer-Glas-Schüssel auf dem Metallrost in der unteren Einschubposition. Beim Erhitzen der Pleptone entweder zweimal umdrehen oder rühren.
6 ☞ Steam	Gekochte Kartoffeln	200 - 1.000 g	—	Überprüfen Sie den Wasserstand im Wasserbehälter. Legen Sie ungeschälte, jedoch gewaschene Kartoffeln in einen mikrowellensicheren Behälter. Fügen Sie 3 Esslöffel Wasser hinzu und bedecken Sie das Ganze mit einem Deckel oder eingestochener Klarsichtfolie. Beim Erhitzen des Pleptons die Kartoffeln umdrehen. Dieses Rezept ist nur für Dampfkartoffeln mit einem Gewicht zwischen jeweils 50 und 200 g geeignet.
7 ☞ Steam	Reis	100 -400 g	—	Überprüfen Sie den Wasserstand im Wasserbehälter. Geben Sie den Reis mit Wasser und grobem Salz in einen mikrowellensicheren Behälter. Keine Abdeckung erforderlich. Beim Erhitzen des Pleptons umrühren. Fügen Sie für Suirnam- Thai- und Basmat-Reis 1,5- bis 2-mal so viel Wasser hinzu und für Mittleimer-Reis 2- bis 3-mal so viel. Fügen Sie am Ende ein Stück Butter hinzu und lassen Sie den Reis 5 Minuten bedeckt stehen, bevor Sie ihn mit einer Gabel umrühren. Dieses Programm ist nicht zum Kochen von Schnellkochreis, wildem oder braunem Reis geeignet. Geben Sie nur das Gewicht des Reises ein. Geben Sie nicht das Gewicht von Reis und Wasser ein.
8 ☞ Steam	Frische Fischfilets	100 - 1.000 g		Überprüfen Sie den Wasserstand im Wasserbehälter. Legen Sie die Fischfilets auf den Dampfgratinersatz. Beim Plepton umdrehen. Dieses Programm ist nicht für Fischsteaks mit einer Größe in der Mitte geeignet. Kann für ganze Fische von jeweils unter 200 g benutzt werden.
9 ☞ Steam	Ganzes gebrauchtes Hähnchen	900 -1.700 g 1710 -2.000 g		Überprüfen Sie den Wasserstand im Wasserbehälter. Legen Sie das ganze frische Hähnchen in eine hitzebeständige Schüssel und stellen Sie diese auf den Metallrost in der unteren Einschubposition oder auf den Boden des Geräts (je nach Größe). Beim Plepton umdrehen. Am Ende des Kochvorgangs würzen und vor dem Ausschneiden 10 Minuten außerhalb des Geräts stehen lassen. Dieses Programm eignet sich für Brathähnchen, Perlführer und Ente. Es eignet sich nicht für einen ganzen Truthahn.

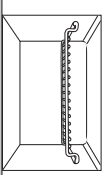
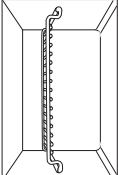
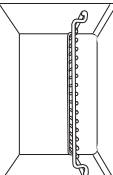
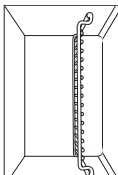
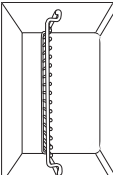
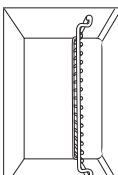
# Auto-Gewicht-Programme

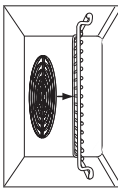
Programmnummer	Kategorie	Empfohlenes Gewicht	Zubehör	Anweisungen
10	Gebratene Hähnchenstücke mit Knochen	200 -1.100 g		Legen Sie die Hähnchenkeule in eine hitzebeständige Schüssel und stellen Sie diese auf den Metallrost in der oberen Einschubposition (oder direkt auf den Metallrost, wenn Sie nicht möchten, dass das Fleisch im eigenen Saft schmort). Beim Plepton umdrehen. Dieses Programm ist nicht für Truthahn- oder Entenschenkel geeignet.
11	Hühnerfilet	150 - 1.000 g		Überprüfen Sie den Wasserstand im Wasserbehälter. Legen Sie die Hühnerfilets in die Jenaer-Glas-Schüssel. Beim Plepton umdrehen. Nach Ende der Kochzeit würzen. Dieses Programm kann auch zum Kochen von Truthahnschnitzeln, jedoch nicht von ganzen Truthahn-filets benutzt werden.
12	Gebratenes Rindfleisch	700 -1.400 g		Legen Sie das frische Roastbeef in eine hitzebeständige Schüssel und stellen Sie diese auf den Metallrost in der unteren Einschubposition. Beim Plepton umdrehen. Würzen und vor dem Aufschneiden 10 Minuten außerhalb des Geräts stehen lassen. Mit diesem Programm wird das Rindfleisch 'rare' (blutig) gegart. Wenn Sie rosa (medium) gegartes Fleisch wünschen, erhöhen Sie das Eingabegewicht um 200 g.
13	Gebratene Rinderrippe	700 -1.100 g		Legen Sie die frischen Rippen in eine hitzebeständige Schüssel und stellen Sie diese auf den Metallrost (oder direkt auf den Metallrost, wenn Sie nicht möchten, dass das Fleisch im eigenen Saft schmort). Für Gewicht von 700-1100 g bringen Sie den Metallrost in die obere Einschubposition. Für Gewicht von 1110-1.400 g bringen Sie den Metallrost in die untere Einschubposition. Beim Plepton umdrehen. Würzen und vor dem Aufschneiden 10 Minuten außerhalb des Geräts stehen lassen. Mit diesem Programm wird das Rindfleisch 'rare' (blutig) gegart. Wenn Sie rosa (medium) gegartes Fleisch wünschen, erhöhen Sie das Eingabegewicht um 200 g.
		1110 -1.400 g		
14	Gebratenes Lammfleisch	1000 -2.500 g		Legen Sie die frische Lammkeule oder -schulter in eine hitzebeständige Schüssel und stellen Sie diese auf den Metallrost in der unteren Einschubposition (oder direkt auf den Metallrost, wenn Sie nicht möchten, dass das Fleisch im eigenen Saft schmort). Beim Plepton umdrehen. Würzen und vor dem Aufschneiden 10 Minuten außerhalb des Geräts stehen lassen. Dieses Programm eignet sich nicht für Lammbraten ohne Knochen oder gefüllte Braten.

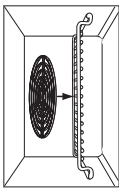
Programmnummer	Kategorie	Empfohlenes Gewicht	Zubehör	Anweisungen
15  Steam	Schweine-/Kalbfleisch	700 -1.790 g		Überprüfen Sie den Wasserstand im Wasserbehälter. Legen Sie das frische Schweinefilet oder Kalbfleisch in eine hitzebeständige Schüssel und stellen Sie diese auf den Metallrost in der unteren Einschubposition (oder auf den Boden des Geräts, je nach Größe). Beim Plepturn umdrehen. Würzen und vor dem Aufschneiden 10 Minuten außerhalb des Geräts stehen lassen. Dieses Programm eignet sich nicht für Schulterbraten, Braten mit Knochen oder gefüllte Braten.
		1800 -2.000 g	-	
16	Gekühlte Pizza	150 -850 g		Aufwärmen frischer gekühlter Pizza. Legen Sie die ausgepackte Pizza auf den Metallrost in der oberen Einschubposition. Dieses Programm eignet sich nicht für Pannepizza oder rohe Pizza.
17	Gekühlte Quiche	180 - 1.000 g		Aufwärmen vorgekochter frischer gekühlter Quiche. Legen Sie die ausgepackte Quiche auf den Metallrost in der unteren Einschubposition. Dieses Programm eignet sich nicht für Quiche mit doppelter Kruste oder rohe Quiche.
18	Kleine knusprige Nahrungsmittel	120 -700 g		Aufwärmen individueller bereits gekochter und gekühlter Blätterteigteile, wie Bratwurst, im Schlotrock, Käserollen, Königinpasteten, Champignonpies, etc. Nicht geeignet zum Aufwärmen frittiertes Nahrungsmittel. Legen Sie die Nahrungsmittel auf den Metallrost in der unteren Einschubposition. Käsekrusten (Croque Monsieur) und Paninis können zum Aufwärmen auf den Metallrost in der oberen Einschubposition gelegt werden. Vor dem Essen ruhen lassen, da die Füllung viel heißer als die Kruste sein kann.
19	Gefrorene Pizza	150 -770 g		Aufwärmen bereits gekochter tiefgefrorener Pizza Legen Sie die ausgepackte Pizza auf den Metallrost in der oberen Einschubposition. Dieses Programm eignet sich nicht für Pannepizza oder rohe Pizza. Dieses Programm eignet sich für Pizza Calzone, doch überprüfen Sie die Pizza während der letzten Minuten, um eine zu starke Bräunung zu verhindern.
20	Gefrorener Auflauf	300 - 1.000 g		Aufwärmen bereits gekochter tiefgefrorener Nahrungsmittel mit knuspriger Deckschicht, wie Lasagne, Moussaka, Cannelloni, Shepherd's Pie, Nudelaufläufe etc. Nehmen Sie das Gericht aus der Verpackung und legen Sie es in eine hitzebeständige Schüssel, die Sie auf den Metallrost in der unteren Position stellen. Nach dem Aufwärmen 2-5 Minuten ruhen lassen und vor dem Verzehr die Temperatur überprüfen, da diese Gerichte nicht umgeführt werden können.

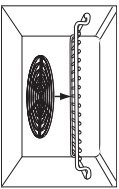
Programmnummer	Kategorie	Empfohlenes Gewicht	Zubehör	Anweisungen
21	Gebackene Torten	4-6 Portionen - 24 cm ø Kuchenform. 6-8 Portionen - 28 cm ø Kuchenform. 8-10 Portionen - 30 cm ø Kuchenform.		Kochen mit rohem Teig, gesalzene Quiches oder süße Törtchen. Benutzen Sie bevorzugtweise Pasteteiteig, Mürbeteig oder Blätterteig und Pastetenformen aus Metall. Rezepte finden Sie im Kochbuch. Ofen gemäß den Anleitungen mit dem Dhitrost in der unteren Position vorheizen. Nach dem Vorheizen den Anti-Funken-Ring auf den Dhitrost legen und dann die Form mit dem Quiche/Kuchen auf den Ring setzen. Nehmen Sie die Quiche/den Kuchen nach dem Backen aus der Form und lassen Sie sie/ihn auf einem Rost abkühlen.
22  Steam	Runde Kuchen	500 -600 g		Überprüfen Sie den Wasserstand im Wasserbehälter. Dieses Programm eignet sich zum Backen von Fertigbackmischungen - entweder Mischungen in Pulverform, denen Eier, Butter und Sahne hinzugefügt werden müssen oder Fertigeismischungen, die gekühlt oder bei Zimmertemperatur gelagert werden. Dieses Programm eignet sich zum Backen von runden Kuchen mit einem Durchmesser von 22-25 cm. Heizen Sie das Dampf-Mikrowellengerät mit dem Metallrost und dem Anti-Funkenring im Gerät gemäß den Anweisungen vor; der Metallrost sollte sich in der unteren Einschubposition befinden. Nehmen Sie den Kuchen nach dem Backen aus der Form und lassen Sie ihn auf einem Rost abkühlen.
23  Steam	Laibförmige Kuchen	650 -750 g		Überprüfen Sie den Wasserstand im Wasserbehälter. Dieses Programm eignet sich zum Backen von Fertigbackmischungen - entweder Mischungen in Pulverform, denen Eier, Butter und Sahne hinzugefügt werden müssen oder Fertigeismischungen, die gekühlt oder bei Zimmertemperatur gelagert werden. Dieses Programm eignet sich zum Backen von laibförmigen oder rechteckigen Kuchen mit einer Länge von 21-26 cm. Heizen Sie das Dampf-Mikrowellengerät mit dem Metallrost und dem Anti-Funkenring im Gerät gemäß den Anweisungen vor; der Metallrost sollte sich in der unteren Einschubposition befinden. Nehmen Sie den Kuchen nach dem Backen aus der Form und lassen Sie ihn auf einem Rost abkühlen.

# Reinigungsprogramme

Programmnummer	Programm	Anweisungen
24 	Gerätreinigungs-Assistent	Dieses Programm erzeugt Dampf im Gerätinnern. Der Dampf hilft dabei, Fettablagerungen und festgebackene Nahrungsmittel zu lösen, so dass es leichter ist, das Gerät zu reinigen.

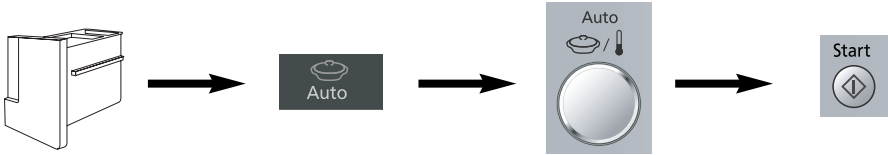

- Füllen Sie den Wasserbehälter
- Drücken Sie auf die Auto-Programmtaste.
- Drehen Sie die Auto-Menü-/Temperatur-Drehregler auf Programm 24.
- Drücken Sie die Start-Taste.

Programmnummer	Programm	Anweisungen
25	Systemreinigung	<ol style="list-style-type: none"> <li>1. Die erste Stufe dieses Programms reinigt die Verdampfungsrinne.</li> <li>2. Die zweite Stufe dieses Programms pumpt Luft durch das System und reinigt die Rohre. Der Wasserbehälter ist während dieses Vorgangs leer.</li> </ol>

Es wird empfohlen, das Systemreinigungsprogramm alle zwei Monate zu benutzen. Bei häufiger Benutzung immer dann benutzen, wenn erforderlich.

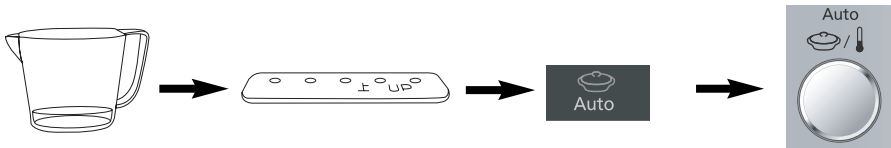

- Bereiten Sie eine Lösung aus 2 g Zitronensäure und 20 g Wasser.
- Geben Sie diese Lösung auf die Verdampfungsrinne hinten im Dampf-Mikrowellengerät.
- Drücken Sie auf die Auto-Programmtaste.
- Drehen Sie die Auto-Menü-/Temperatur-Drehregler auf Programm 25.



- Drücken Sie die Start-Taste. Das Programm reinigt die Verdampfungsrinne.
- Drücken Sie die Start-Taste. Dieses Programms pumpt Luft durch das System und reinigt die Rohre.

# Verzögerung des Kochbeginns

Wenn Sie die Timer-Taste benutzen, können Sie den Beginn des Kochvorgangs verzögern.

z. B.

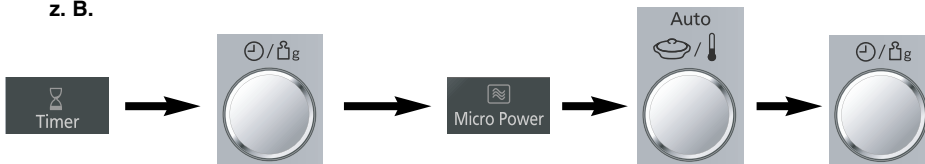

- Drücken Sie die Timer-Taste.
- Geben Sie die Verzögerungszeit ein, indem Sie die Zeit-/Gewicht-Drehregler drehen (bis zu 9 Stunden).
- Geben Sie das gewünschte Kochprogramm und die Kochzeit ein.



- Drücken Sie die Start-Taste.

## HINWEIS:

1. Es kann Zweistufenkochen programmiert werden, einschließlich Verzögerung des Kochbeginns.

z. B.

Verzögerung des Kochbeginns: 1 Stunde

MAX (Hoch) Leistung: 10 Min.

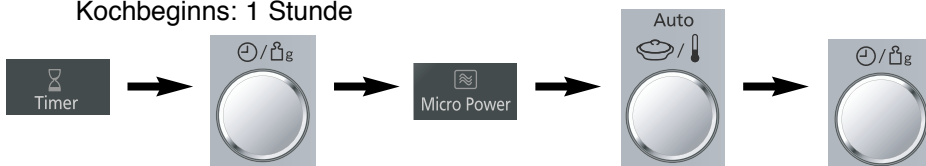

250 W (Langsam Kochen) Leistung: 20 Min.

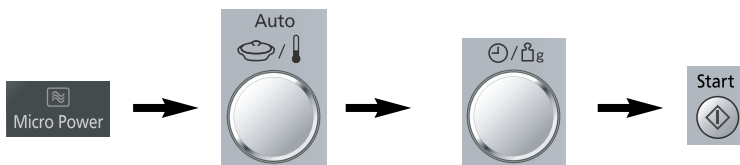

2. Wenn die programmierte Verzögerungszeit eine Stunde überschreitet, erfolgt der Countdown in Minuteneinheiten. Beträgt sie weniger als eine Stunde, erfolgt der Countdown in Sekundeneinheiten.
3. Die Verzögerung des Kochbeginns kann nicht vor Auto-Programmen programmiert werden.



# Ruhezeit

Wenn Sie die Verzögerungs-/Ruhetaste benutzen, können Sie Ruhezeit nach Ende des Kochens programmieren oder Sie können sie als Minuten-Zeituhr benutzen.

z. B.

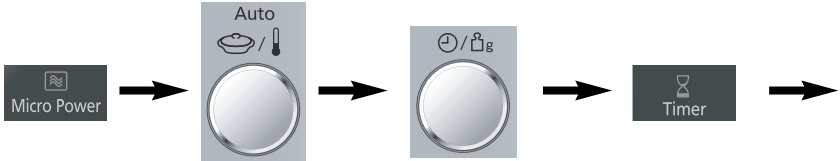

- Stellen Sie das gewünschte Kochprogramm und die Kochzeit ein.
- Drücken Sie die Timer-Taste.

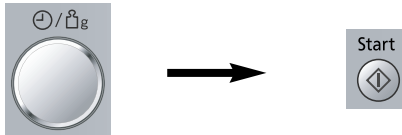

- Geben Sie die Verzögerungszeit ein, indem Sie die Zeit-/Gewicht-Drehregler drehen (bis zu 9 Stunden).
- Drücken Sie die Start-Taste.

## HINWEIS:

1. Es kann Dreistufenkochen programmiert werden, einschließlich Ruhezeit.

z. B.

MAX (Hoch) Leistung: 4 Min.

Ruhezeit: 5 Min.

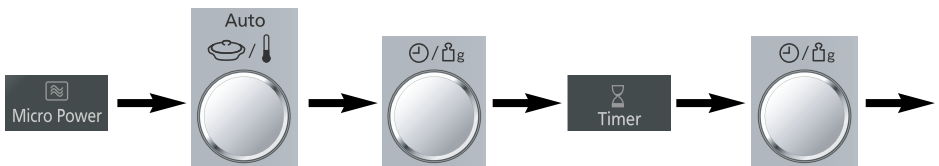

MAX (Hoch) Leistung: 2 Min.

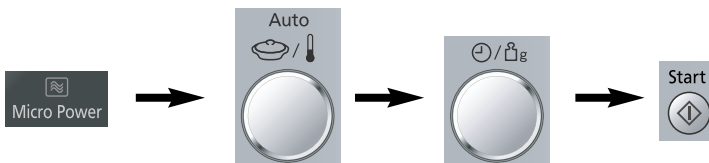

2. Wenn die Tür des Geräts während der Ruhezeit oder der Minuten-Zeituhr offen ist, wird der Countdown der Zeit im Display-Fenster fortgesetzt.
3. Diese Funktion kann auch als Zeituhr benutzt werden. In diesem Fall drücken Sie die Timer-Taste, stellen Sie die Zeit ein und drücken Sie die Start-Taste.

# Fragen und Antworten

- F:** Warum geht mein Dampf-Mikrowellengerät nicht an?
- A:** Wenn Ihr Dampf-Mikrowellengerät nicht angeht, überprüfen Sie Folgendes:
1. Ist der Stecker richtig eingesteckt? Ziehen Sie den Stecker aus der Steckdose, warten Sie 10 Sekunden und stecken Sie ihn wieder hinein.
  2. Überprüfen Sie den Trennschalter und die Sicherung. Stellen Sie den Trennschalter zurück und wechseln Sie die Sicherung aus, wenn diese ausgelöst wurden oder durchgebrannt sind.
  3. Wenn Trennschalter und Sicherung in Ordnung sind, schließen Sie ein anderes Gerät an die gleiche Steckdose an. Wenn das andere Gerät funktioniert, liegt das Problem wahrscheinlich bei Ihrem Dampf-Mikrowellengerät. Wenn das andere Gerät nicht funktioniert, liegt das Problem wahrscheinlich bei der Steckdose. Wenn das Problem bei Ihrem Dampf-Mikrowellengerät zu liegen scheint, kontaktieren Sie einen autorisierten Kundendienst.
- 
- F:** Mein Dampf-Mikrowellengerät verursacht Störungen in meinem Fernseher. Ist das normal?
- A:** Beim Kochen mit Dampf-Mikrowellengeräten können u. U. Störungen beim Rundfunk- und Fernsehempfang auftreten. Diese Störungen sind ähnlich wie die durch Kleingeräte wie Mixer, Staubsauger, Haartrockner etc. verursachten. Dies ist kein Anzeichen für ein Problem mit Ihrem Gerät.
- 
- F:** Das Dampf-Mikrowellengerät will mein Programm nicht akzeptieren. Warum?
- A:** Das Dampf-Mikrowellengerät ist so ausgelegt, dass er kein unkorrektes Programm akzeptiert. Zum Beispiel akzeptiert das Gerät keine vierte Stufe und kein Auto-Gewicht-Programm nach einer Startverzögerung.
- 
- F:** Manchmal kommt warme Luft aus den Lüftungsöffnungen des Dampf-Mikrowellengeräts. Warum?
- A:** Die Wärme, die von den gekochten Speisen abgegeben wird, erwärmt die Luft im Innern des Geräts. Die erwärmte Luft wird vom Luftstrom aus dem Gerät getragen. In dieser Luft befinden sich keine Mikrowellen. Die Lüftungsöffnungen des Dampf-Mikrowellengeräts dürfen während des Kochens nie blockiert werden.
- 
- F:** Wenn ich mit KOMBINATION koche, macht mein Dampf-Mikrowellengerät Summ- und Klickgeräusche. Wodurch werden diese Geräusche verursacht?
- A:** Die Geräusche treten auf, wenn das Gerät automatisch von Mikrowellenleistung auf UMLUFT/GRILL schaltet, um die Kombinationseinstellung zu erstellen. Das ist normal.
- 
- F:** Wenn das Dampf-Mikrowellengerät mit Dampffunktion benutzt wird, kann ich Brummgeräusche hören.
- A:** Die Wasserversorgungspumpe ist in Aktion.
- 
- F:** Kann ich die voreingestellte Temperatur des Geräts während des Kochens oder Vorheizens mit UMLUFT überprüfen?
- A:** Ja. Drücken Sie die Heißluft-Taste, und die Temperatur des Geräts wird 2 Sekunden lang im Display-Fenster angezeigt.
- 
- F:** Kann ich meine Lieblingsrezepte problemlos mit UMLUFT/GRILL kochen?
- A:** Ja. Sie können Ihr Lieblingsrezept genauso kochen wie in einem herkömmlichen Ofen. Überprüfen Sie die Anweisungen im Panasonic-Kochbuch hinsichtlich der empfohlenen Temperatur und Kochzeiten.
- 
- F:** "D" erscheint im Display und das Dampf-Mikrowellengerät will nicht kochen. Warum?
- A:** Das Gerät hat einen programmierten DEMO-MODUS. Dieser Modus dient nur dem Einzelhandels-Display. Deaktivieren Sie diesen Modus, indem Sie die Timer-Taste viermal drücken.
- 
- F:** Kann ich ein herkömmliches Ofenthermometer im Dampf-Mikrowellengerät benutzen?
- A:** Nur, wenn Sie die Kochmodi UMLUFT/GRILL benutzen. Das Metall in manchen Thermometern kann zu Lichtbogenbildung in Ihrem Gerät führen und sollte nicht bei den Kochmodi MIKROWELLE und KOMBINATION benutzt werden.
- 
- F:** Mein Dampf-Mikrowellengerät riecht merkwürdig und erzeugt Rauch, wenn ich die UMLUFT-, KOMBINATION- und GRILL-Funktion benutze. Warum?
- A:** Nach mehrfacher Benutzung wird empfohlen, das Dampf-Mikrowellengerät zu reinigen und es 20 Minuten lang ohne Nahrungsmittel oder Zubehör auf 250°C UMLUFT laufen zu lassen. Dadurch werden Nahrungsmittel, Ablagerungen oder Fett, welche Geruch und/oder Rauch erzeugen können, verbrannt.
- 
- F:** Das Gerät stoppt den Mikrowellen-Garvorgang und die Meldung „H97“ oder „H98“ erscheint im Display. Warum?
- A:** Diese Fehlermeldung weist auf ein Problem bei der Mikrowellenerzeugung hin. Bitte wenden Sie sich an einen autorisierten Kundendienstvertreter.

# Pflege Ihres Dampf-Mikrowellengeräts

1. Schalten Sie das Dampf-Mikrowellengerät vor dem Reinigen aus.
2. Halten Sie das Innere des Geräts, die Türdichtungen und den Türdichtungsbereich sauber. Wenn Nahrungsmittel spritzen oder verschüttete Flüssigkeiten an den Gerätwänden, Türdichtungen und den Türdichtungsbereichen haften, wischen Sie sie mit einem feuchten Tuch ab. Wenn sie sehr schmutzig sind, kann eine milde Seifenlösung benutzt werden. Die Benutzung starker Reinigungs- oder Scheuermittel wird nicht empfohlen. **BENUTZEN SIE KEINE KOMMERZIELLEN HERDREINIGER.**
3. Benutzen Sie keine aggressiven Reinigungsmittel oder scharfe Metallspachtel, um die Glastür des Geräts zu reinigen, da diese die Oberfläche zerkratzen können, was zu einem Zerspringen des Glases führen kann.
4. Die Außenseite des Geräts sollte mit einem feuchten Tuch gereinigt werden. Um die Betriebssteile im Innern des Geräts nicht zu beschädigen, sollte verhindert werden, dass Wasser durch die Lüftungsöffnungen ins Innere des Geräts dringt.
5. Wenn das Bedienfeld schmutzig wird, reinigen Sie es mit einem weichen, trockenen Tuch. Benutzen Sie keine aggressiven Reinigungs- oder Scheuermittel am Bedienfeld. Wenn Sie das Bedienfeld reinigen, lassen Sie die Tür des Dampf-Mikrowellengeräts offen, um zu verhindern, dass das Gerät versehentlich eingeschaltet wird. Drücken Sie nach dem Reinigen auf die STOPP-/ABBRECHEN-Taste, um das Display zu löschen.
6. Wenn sich in, um oder vor der Tür des Geräts Dampf ansammelt, wischen Sie sie mit einem weichen Tuch ab. Dies kann auftreten, wenn das Dampf-Mikrowellengerät unter hohen Feuchtigkeitsbedingungen benutzt wird und lässt keinesfalls auf eine Fehlfunktion des Geräts schließen.
7. Waschen Sie die Jenaer-Glas-Schüssel in warmem Seifenwasser oder im Geschirrspüler.
8. Reinigen Sie den Wasserbehälter einmal wöchentlich in warmem Wasser.
9. Der Boden des Geräte-Inneren sollte regelmäßig gereinigt werden. Wischen Sie die Bodenfläche des Geräts einfach mit einem milden Reinigungsmittel und heißem Wasser ab und trocknen Sie sie mit einem sauberen Tuch.
10. Die Rückseite des Geräte-Inneren verfügt über eine selbstreinigende katalytische Beschichtung. Es ist daher nicht erforderlich, diesen Bereich zu reinigen.
11. Bei der Benutzung der GRILL-, UMLUFT- und KOMBINATIONS-Modi kann es zwangsläufig zu Fettspritzern an den Wänden des Geräts kommen. Wird das Dampf-Mikrowellengerät nicht von Zeit zu Zeit gereinigt, beginnt es u. U. während des Betriebs zu "rauchen".
12. Nähere Angaben zum Gerätreinigungs-Assistenten und den Systemreinigungsprogrammen finden Sie auf Seite 29.
13. Wischen Sie nach dem Kochen mit Dampffunktion alles überschüssige Wasser weg, das u. U. im Innern des Geräts kondensiert ist. Um Verbrennungen zu vermeiden, nehmen Sie sich in Acht vor heißen Oberflächen, die durch den Kochvorgang oder im Wannenbereich entstanden sind.
14. Zur Reinigung sollte kein Dampfreiniger benutzt werden.
15. Dieses Dampf-Mikrowellengerät sollte nur durch qualifiziertes Personal gewartet werden. Im Hinblick auf Wartung und Reparatur kontaktieren Sie einen autorisierten Fachhändler in Ihrer Nähe.
16. Halten Sie die Lüftungsöffnungen zu allen Zeiten frei. Vergewissern Sie sich, dass die Lüftungsöffnungen an der Ober-, Unter- und Rückseite des Geräts nicht durch Staub oder sonstiges Material verstopft werden. Wenn die Lüftungsöffnungen verstopft sind, kann dies zu einem Überhitzen des Geräts führen und dessen Betriebsfähigkeit beeinträchtigen.
17. Wird das Dampf-Mikrowellengerät nicht in sauberem Zustand gehalten, kann dies zu einer Zerstörung der Oberflächen führen, welche die Lebensdauer des Geräts beeinträchtigen und mögliche Gefahren für den Benutzer mit sich bringen kann.

# Technische Spezifikationen

Stromversorgung:	230 V, 50 Hz	
Stromverbrauch:	Maximal:	2700 W
	Mikrowelle;	1100 W
	Grill;	1300 W
	Heißluft;	1450 W
	Mikrowelle & Dampf	2050 W
Ausgabe:	Mikrowelle;	1000 W (IEC-60705)
	Grill	1300 W
	Heißluft	1450 W
	Dampf	1000 W
Äußere Abmessungen:	523 (B) x 494 (T) x 320 (H) mm	
Abmessungen des Geräterinnen:	354 (B) x 343 (T) x 205 (H) mm	
Unverpacktes Gewicht:	18,5 kg	
Geräusch:	56 dB	

Spezifikationen können ohne vorherige Ankündigung geändert werden.

Dieses Produkt ist ein Gerät, das dem Europäischen Standard für Funktionsfähigkeit unter elektromagnetischer Umgebungsbeeinflussung (EMC = electromagnetic compatibility = elektromagnetische Verträglichkeit) EN 55011 entspricht. Entsprechend diesem Standard ist dieses Produkt ein Gerät der Gruppe 2, Klasse B und liegt innerhalb der erforderlichen Beschränkungen. Gruppe 2 bedeutet, dass Radiofrequenz-Energie absichtlich in Form von elektromagnetischer Strahlung zum Aufwärmen von Nahrungsmitteln erzeugt wird. Klasse 2 bedeutet, dass dieses Produkt in normalen Haushaltsbereichen benutzt werden kann.

## Information für Benutzer zur Entsorgung von Elektro- und Elektronikschrott (Privathaushalte)



Dieses Symbol auf den Produkten und/oder den Begleitdokumenten bedeutet, dass benutzte elektrische und elektronische Produkte nicht mit dem allgemeinen Haushaltsmüll zusammen entsorgt werden sollen.

Zur ordnungsgemäßen Behandlung, Rückgewinnung und Recyclingverarbeitung müssen diese Produkte an die hierfür vorgesehenen Sammelpunkte gebracht werden, wo sie kostenfrei angenommen werden. In einigen Ländern ist es auch möglich, Ihrem Einzelhändler das Produkt beim Kauf eines entsprechenden neuen Produkts zur Entsorgung zurückzugeben.

Die ordnungsgemäße Entsorgung dieses Produkts trägt dazu bei, wertvolle Ressourcen zu einzusparen und potenzielle negative Auswirkung auf die menschliche Gesundheit und die Umwelt, die anderweitig durch eine unangemessene Entsorgung bedingt werden könnten, zu vermeiden. Ihre Ortsbehörde wird Sie auf Anfrage über einen Sammelpunkt in Ihrer Nähe informieren.

Für eine unsachgemäße Entsorgung dieses Abfalls gelten u. U. Strafen entsprechend der national geltenden Gesetze.

## Für kommerzielle Benutzer in der Europäischen Union:

Wenn Sie elektrische oder elektronische Geräte zu entsorgen wünschen, wenden Sie sich bitte an Ihren Händler oder Lieferanten für mehr Information.

## Information über die Entsorgung in anderen Ländern außerhalb der Europäischen Union

Dieses Symbol ist nur in der Europäischen Union gültig.

Wenn Sie dieses Produkt zu entsorgen wünschen, kontaktieren Sie Ihre Ortsbehörde oder Ihren Händler und fragen Sie nach der korrekten Entsorgungsmethode.

