

# **SUMMER WAVES® PISCINA GLO PARTY**

PER PISCINE FUORI TERRA



---

**LEGGERE E CONSERVARE QUESTE ISTRUZIONI PER  
RIFERIMENTO FUTURO**

---

## INDICE

Norme di sicurezza.....	3 ~ 6
Elenco delle parti .....	6
Istruzioni di installazione.....	7
Vano batterie - Funzioni del telecomando .....	8
Sostituzione della batteria del telecomando - Avvertenze relative alle batterie - Istruzioni di manutenzione .....	9
Manutenzione e drenaggio della piscina.....	10
Conservazione e preparazione per la stagione invernale - Cartello segnaletico di avvertenza .....	11

## NORME DI SICUREZZA IMPORTANTI

Durante l'installazione e l'uso di questo apparecchio elettrico, è necessario rispettare sempre alcune precauzioni di sicurezza, tra cui le seguenti.

### LEGGERE E RISPETTARE TUTTE LE ISTRUZIONI

Conservare per riferimento futuro. Il mancato rispetto delle avvertenze e delle istruzioni comporta il rischio lesioni gravi o letali, in particolare per i bambini.



<b>PERICOLO</b>	
<b>RISCHIO DI AFFOGAMENTO</b> Sorvegliare costantemente i bambini. Rispettare tutte le norme di sicurezza.	<b>NON TUFFARSI! NON SALTARE!</b> Acqua poco profonda - Rischio di lesioni permanenti.

<b>AVVERTENZA</b>	
<b>NON SEDERSI O SDRAIARSI SULLE PARETI DELLA PISCINA</b> Rischio di lesioni permanenti.	<b>RISCHIO DI INTRAPPOLAMENTO</b> Rimanere lontano dai raccordi di aspirazione. Rischio di annegamento



Leggere attentamente e conservare per riferimento futuro

	<ul style="list-style-type: none"> <li>• Installare la piscina esclusivamente su una superficie <b>A LIVELLO, STABILE e COMPATTA</b>.</li> <li>• <b>NON</b> installare la piscina su una superficie sabbiosa.</li> <li>• <b>NON</b> usare la sabbia per livellare il terreno.</li> <li>• L'acqua può smuovere la sabbia, causando la <b>DEFORMAZIONE</b> e il <b>CROLLO</b> della piscina. Il mancato rispetto di questa istruzione comporta il rischio di <b>LESIONI PERSONALI</b>.</li> <li>• Una presenza eccessiva di sabbia all'interno della piscina <b>È DANNOSA</b> per il rivestimento e il sistema di filtraggio della piscina.</li> </ul> <p>Il mancato rispetto di queste istruzioni comporta l'annullamento della garanzia.</p>
--	----------------------------------------------------------------------------------------------------------------------------------------------------------------------------------------------------------------------------------------------------------------------------------------------------------------------------------------------------------------------------------------------------------------------------------------------------------------------------------------------------------------------------------------------------------------------------------------------------------------------------------------------------------------------------------------------------------------------------------------------

**ATTENZIONE!** L'INSTALLAZIONE DELLA PISCINA PUÒ COMPORTARE COSTI AGGIUNTIVI PER GLI ACQUIRENTI DOVUTI A NORMATIVE LOCALI O NAZIONALI RELATIVE ALLE RECINZIONI E ALTRI REQUISITI DI SICUREZZA. PER MAGGIORI INFORMAZIONI, FARE RIFERIMENTO AI REGOLAMENTI EDILIZI LOCALI.

## **AVVERTENZA**

Leggere, comprendere e rispettare attentamente tutte le informazioni contenute in questo manuale prima di installare e utilizzare la piscina. Queste avvertenze, istruzioni e norme di sicurezza affrontano alcuni rischi comuni relativi alle attività ricreative acquatiche, ma non possono coprire tutti i rischi e pericoli di ogni situazione. Prestare sempre la massima attenzione e utilizzare il buon senso durante qualsiasi attività acquatica. Conservare queste informazioni per uso futuro.

### Sicurezza dei non nuotatori

1. È necessaria una supervisione costante, attiva e vigile dei nuotatori inesperti e dei non nuotatori da parte di un adulto competente (ricordarsi che i bambini di età inferiore a cinque anni sono particolarmente a rischio di annegamento).
2. Designare un adulto competente come supervisore della piscina a ogni utilizzo.
3. I nuotatori inesperti o i non nuotatori devono indossare attrezzatura di protezione personale durante l'uso della piscina.
4. Quando la piscina non è in uso o non è supervisionata, rimuovere tutti i giocattoli dalla piscina e dall'ambiente circostante per evitare di attrarre i bambini verso l'acqua.

### Dispositivi di sicurezza

1. Si raccomanda di installare una barriera (e chiudere tutte le eventuali porte e finestre) per evitare l'accesso non autorizzato alla piscina.
2. Barriere, coperture per piscine, allarmi o dispositivi di sicurezza simili sono precauzioni utili, ma non sostituiscono una supervisione continua da parte di un adulto competente.

## Attrezzatura di sicurezza

1. Si raccomanda di conservare l'attrezzatura di sicurezza (ad es. salvagenti) in prossimità della piscina.
2. Installare un telefono funzionante e una lista di numeri di telefono di emergenza in prossimità della piscina.

## Uso sicuro della piscina

1. Incoraggiare tutti gli utenti, in particolare i bambini, a imparare a nuotare.
2. Imparare le tecniche di sostegno di base alle funzioni vitali (rianimazione cardiopolmonare - RCP) e ripassarle regolarmente. Tali tecniche possono fare la differenza in caso di emergenza.
3. Istruire tutti gli utenti della piscina, inclusi i bambini, su che cosa fare in caso di emergenza.
4. Non tuffarsi in acque poco profonde per evitare il rischio di lesioni gravi o letali.
5. Non usare la piscina se si è sotto l'influenza di alcol o medicinali che possono pregiudicare la capacità di usare la piscina in modo sicuro.
6. Se sono in uso coperture per piscine, rimuoverle completamente dalla superficie dell'acqua prima di accedere alla piscina.
7. Proteggere gli utenti della piscina dalle malattie trasmesse attraverso l'acqua mantenendo l'acqua della piscina trattata chimicamente e osservando una corretta igiene. Consultare le linee guida relative al trattamento dell'acqua nel manuale di istruzioni.
8. Conservare le sostanze chimiche (ad es. i prodotti per la disinfezione, la pulizia e il trattamento) fuori dalla portata dei bambini.
9. Le scalette removibili devono essere posizionate su una superficie orizzontale (se applicabile).

## Scaletta (se applicabile)

1. Verificare che tutti i dadi e i bulloni siano saldi e serrarli all'occorrenza (se applicabile).
2. Peso massimo consentito (150 kg).
3. La scaletta non deve essere utilizzata per altri scopi.

## Norme di sicurezza relative ai bambini

1. In una piscina, il principale rischio per i bambini di età inferiore ai 5 anni è l'annegamento; pertanto, durante il bagno e in tutti gli altri momenti, si raccomanda di prevenire l'accesso non autorizzato alla piscina recintando la piscina o l'area rilevante in prossimità della piscina. Se ciò è irrealizzabile, è necessario chiudere le vie di accesso alla piscina quando non è in uso.
2. La sicurezza dei vostri bambini dipende solo da voi! Il rischio maggiore riguarda i bambini di età inferiore a cinque anni. Gli incidenti non accadono solo agli altri! È fondamentale farsi trovare preparati.
3. Ricordarsi che, in qualità di adulti responsabili, siete sempre responsabili della sicurezza dei vostri bambini.
4. I bambini devono essere costantemente supervisionati in modo attivo e vigile. Il sorvegliante deve essere in grado di estrarre il bambino dall'acqua e contattare i servizi di soccorso se necessario.
5. Designare un adulto come supervisore incaricato della sicurezza.
6. Insegnare ai bambini a nuotare il prima possibile.
7. Vietare i tuffi e i salti in presenza di bambini piccoli.
8. Non permettere ai bambini che non sanno nuotare di accedere alla piscina senza indossare dispositivi di protezione personale (DPI).
9. I bambini che non sanno nuotare non devono entrare nell'acqua senza un accompagnatore.
10. Conservare i prodotti per il trattamento dell'acqua fuori dalla portata dei bambini.
11. Non perdere di vista i bambini, non allontanarsi e supervisionarli attivamente quando sono dentro o in prossimità della piscina e durante il riempimento e lo svuotamento della piscina.
12. Durante la ricerca di un bambino disperso, controllare per prima la piscina, anche se si ritiene che il bambino possa trovarsi in casa.

## Inoltre, alcune attrezzature possono contribuire alla sicurezza dei bambini di età inferiore a 5 anni.

1. Dispositivi di protezione individuale.
2. Barriere protettive il cui accesso è mantenuto costantemente chiuso (ad esempio una siepe non costituisce una barriera, mentre muri o recinti in legno possono prevenire l'accesso non autorizzato di vicini di casa o animali).
3. Coperture protettive manuali o elettroniche installate e chiuse correttamente.
4. Sensore di movimento o caduta elettronico, attivo e operativo. Tuttavia, tali attrezzature non possono sostituire la supervisione diretta in nessuna circostanza, anche durante il bagno.

## Avvertenze per l'uso della piscina

1. La piscina deve essere assemblata da un adulto; prestare attenzione durante il disimballaggio e l'assemblaggio della piscina; questa piscina contiene bordi o punte affilati accessibili e potenzialmente pericolosi, necessari per il funzionamento della piscina.
2. Il fondo della piscina deve essere sempre visibile dal perimetro esterno della piscina.
3. Non permettere giochi animati, tuffi o salti dentro o intorno alla piscina per evitare il rischio di paralisi e lesioni gravi o letali.  
NON PERMETTERE a nessuno di nuotare da solo senza supervisione.

**AVVERTENZA!** Questa piscina deve essere assemblata su una superficie liscia, solida e a livello, priva di pietre, ghiaia, rametti, asfalto o altri materiali a base d'olio. Non installare la piscina su una pedana di legno o qualsiasi tipo di superficie in legno.

**SVUOTAMENTO DELLA PISCINA:** per drenare la piscina, premere e/o sollevare una parete della piscina.

**NOTA:** 1. Per pulire la piscina, utilizzare esclusivamente acqua tiepida e del detergente delicato.

2. Per evitare la formazione di muffa, assicurarsi che la piscina sia completamente asciutta prima di riporla.

3. Conservare tutte le parti in un'area asciutta in cui la temperatura non può scendere sotto zero 0° C (32° F).

## Pericolo

Una supervisione competente e la conoscenza dei requisiti di sicurezza sono il solo modo per evitare il rischio di annegamento e di lesioni permanenti durante l'uso di questo prodotto!

## Avvertenze

**LA PISCINA DEVE ESSERE ASSEMBLATA DA UN ADULTO:** prestare attenzione durante il disimballaggio e l'assemblaggio della piscina; questa piscina contiene bordi o punte affilati accessibili e potenzialmente pericolosi, necessari per il funzionamento della piscina.

**PER EVITARE IL RISCHIO DI SOFFOCAMENTO:** conservare il sacchetto in plastica utilizzato in questo prodotto lontano da neonati e bambini; non usare il sacchetto in culle, letti, carrozzine o box per bambini. Il sacchetto in plastica può ostruire naso e bocca e impedire la respirazione. Il sacchetto in plastica non è un giocattolo.

**MANUTENZIONE:** verificare che i dispositivi di fissaggio del corrimano siano saldi e serrarli se necessario.

1. Avvertenza! Per il solo uso domestico.
2. I bambini possono annegare anche in acque poco profonde. Svuotare la piscina quando non è in uso.
3. Non installare la piscina su cemento, asfalto o altre superfici dure.
4. Posizionare il prodotto su una superficie a livello, ad almeno 2 m di distanza da altre strutture o ostacoli come recinti, garage, case, rami sporgenti, fili stendibiancheria o cavi elettrici.
5. Conservare le istruzioni di assemblaggio e installazione per riferimento futuro.
6. Per evitare di esporre i bambini al rischio di affogamento, si raccomanda di proteggere l'accesso alla piscina con appositi dispositivi.
7. Il prodotto può essere installato da una sola persona.
8. L'installazione richiede dai 15 ai 45 minuti (escluse opere in terra e riempimento).
9. Avvertenza! Non lasciare i bambini senza supervisione - Rischio di affogamento.
10. Aumentare la sorveglianza quando la piscina è usata da molte persone.
11. Imparare le tecniche di sostegno di base alle funzioni vitali (rianimazione), in particolare quelle specifiche in caso di affogamento e soffocamento dei bambini.
12. Vietare giochi animati e corse intorno alla piscina.
13. Non lasciare giocattoli dentro o in prossimità della piscina quando è incustodita.
14. Mantenere l'acqua sempre pulita e salubre.

## Rischi relativi ai tuffi

Non tuffarsi in questa piscina. Tuffarsi in acque poco profonde comporta il rischio di lesioni gravi, paralisi o morte.

Rischio di folgorazione

1. Allontanare dalla piscina cavi elettrici, radio, altoparlanti e altri apparecchi elettrici.
2. Non installare la piscina in prossimità o sotto linee elettriche sospese.

## Avvertenze particolari

1. I regolamenti edilizi locali possono richiedere permessi di costruzione o elettrici. L'installatore deve rispettare le normative su arretramento, barriere, dispositivi e altre condizioni.
2. NON tentare di assemblare la piscina in condizioni climatiche avverse, in presenza di vento o se la temperatura è inferiore a 16°C (60°F).
3. Questa è una piscina smontabile; deve essere disassemblata in previsione di temperature sotto zero 0° C (32°F).

Assicurarsi di disporre di un telefono accessibile in prossimità della piscina, per evitare di lasciare i bambini senza sorveglianza durante una conversazione telefonica.

In caso di incidente:

1. estrarre il bambino dall'acqua il più rapidamente possibile;
2. contattare immediatamente i servizi di soccorso e seguire le loro istruzioni;
3. sostituire gli indumenti bagnati con coperte calde;
4. memorizzare i numeri di telefono di emergenza e affiggerli in prossimità della piscina;
5. vigili del fuoco;
6. pronto soccorso;
7. centro antiveleni.

Il proprietario della piscina è responsabile per le persone che la utilizzano. Pertanto:

1. non lasciare i bambini e i non nuotatori senza sorveglianza quando sono dentro o intorno alla piscina - nemmeno per un momento;
2. insegnare ai bambini a nuotare il prima possibile;
3. assicurarsi che l'acqua sia igienicamente pulita;
4. ripassare le tecniche di primo soccorso a intervalli regolari;
5. conservare i prodotti per il trattamento dell'acqua fuori dalla portata dei bambini;
6. discutere le norme di comportamento con i bambini prima che utilizzino la piscina, e spiegare loro i relativi rischi quando sono abbastanza grandi;
7. contattare l'installatore della piscina in caso di dubbi relativi all'uso sicuro della piscina.

Le attrezzature elencate di seguito aumentano la sicurezza della piscina. Uno specialista può fornire maggiori informazioni.

- Copertura di sicurezza.
- Recinto intorno alla piscina con cancello munito di serratura.

- Sistema di allarme per piscina.
- Recinzione.

Le norme di sicurezza generali non possono prendere in considerazione tutte le circostanze e i singoli casi. Prestare attenzione alle abilità natatorie e al comportamento dei bambini e delle altre persone che utilizzano la piscina, oltre ai dettagli del sito. Se necessario, è necessario adottare ulteriori misure per garantire la sicurezza della piscina. Tali misure includono, ad esempio, supervisori aggiuntivi se la piscina è utilizzata da diversi non nuotatori contemporaneamente.

### Manutenzione della piscina

1. Svuotare completamente la piscina dopo ogni utilizzo e conservare la piscina vuota, affinché non raccolga acqua da pioggia o altre fonti.
2. Dopo l'uso, rimuovere l'acqua fino a un livello non superiore a 1/2 in. (1 cm).
3. Ispezionare i componenti principali e sottoporli a manutenzione ogni ora.
4. In mancanza di tali controlli, il prodotto potrebbe capovolgersi o creare situazioni di pericolo.
5. Verificare che tutti i dadi e i bulloni siano saldi e serrarli all'occorrenza (se applicabile).
6. Verificare che tutte le coperture per bulloni e bordi siano presenti, e sostituirle all'occorrenza (se applicabile).
7. Sostituire le parti difettose conformemente alle istruzioni del costruttore.
8. Cambiare frequentemente l'acqua della piscina (in particolare con climi caldi) o quando è visibilmente contaminata.

## ELENCO DELLE PARTI



Luma Light Pool X 1



Toppa di riparazione x 1t

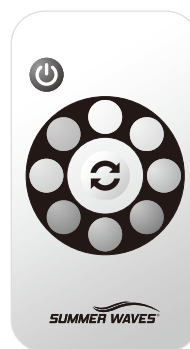

Telecomando x 1

## ISTRUZIONI DI ASSEMBLAGGIO

Prima di assemblare il prodotto, controllare il contenuto della confezione per familiarizzarsi con tutti i componenti.

**! AVVERTENZA** - NON riempire eccessivamente la piscina e/o impedire alle persone di sdraiarsi o sedersi sulle pareti della piscina per evitare il RISCHIO DI LESIONI PERMANENTI! DRENARE la piscina fino al livello corretto dopo piogge intense.

**SUGGERIMENTO** È molto più facile installare la piscina aprendola e stendendola sotto il sole per circa 2 ore prima dell'installazione. Questa operazione permette di minimizzare le grinze, perché il materiale della piscina risulterà più flessibile e maggiormente in grado di prendere la forma durante l'installazione.

**AVVERTENZA - MOLTO IMPORTANTE!** IL SITO DEVE ESSERE A LIVELLO, STABILE E COMPATTO.

- La piscina deve essere assemblata su una superficie liscia, solida e a livello, priva di pietre, ghiaia, rametti, asfalto o altri materiali a base d'olio. Non installare la piscina su una pedana di legno o qualsiasi tipo di superficie in legno. Non utilizzare sabbia e/o materiali non compatti per fornire una superficie a livello alla piscina, perché l'acqua può smuoverli.
- IL MANCATO RISPETTO DELLE ISTRUZIONI RIPORTATE DI SEGUITO COMPORTA IL RISCHIO DI CROLLO DELLA PISCINA E L'ANNULLAMENTO DELLA GARANZIA.

1. Selezionare un'area a livello e rimuovere tutti i detriti, rametti, pietre, ecc. NON selezionare un'area sottostante a linee elettriche sospese o alberi o a meno di 4,5 m di distanza da case, edifici, ecc.
2. La piscina deve essere installata ad almeno 6 ft (1,83 m) di distanza da qualsiasi presa di corrente.
3. Tutte le prese di corrente a 220-240 volt, 15 e 20 ampere situate entro 6,0 m (20 ft) dalla piscina devono essere protette da un interruttore differenziale (RCD). Tali 6 m (20 ft) devono essere misurati in base alla distanza più breve in linea retta che il cavo di alimentazione deve percorrere senza passare attraverso pavimenti, pareti, soffitti, porte, finestre o altre barriere permanenti.
4. Contattare gli enti locali per assicurarsi che sotto l'area selezionata non siano presenti cavi sotterranei, linee telefoniche, tubature del gas, ecc.

### Istruzioni di installazione

1. Individuare un'area piana e a livello su cui installare la piscina. Assicurarsi che la superficie sia priva di oggetti taglienti perché potrebbero forare la piscina.
2. Stendere il rivestimento sulla superficie SOLLEVANDOLO. NON trascinare il rivestimento da un punto all'altro.

### Gonfiaggio della piscina

Per gonfiare la piscina, premere la base del gambo della valvola per aprire la valvola di non ritorno interna. Non gonfiare eccessivamente la piscina e non usare pompe ad alta pressione.

**NOTA:** questa piscina riporta il livello di riempimento massimo sulla parete interna. Non riempirla oltre questo livello; se necessario, drenarla fino al livello corretto.

### Drenaggio e sgonfiaggio della piscina

Sgonfiare la piscina e/o abbassare e/o sollevare una parete della piscina per drenare l'acqua.

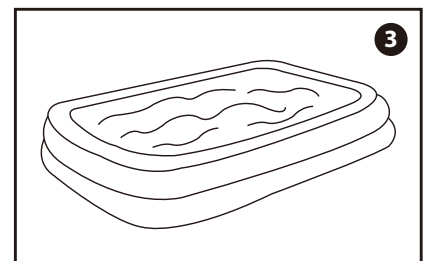
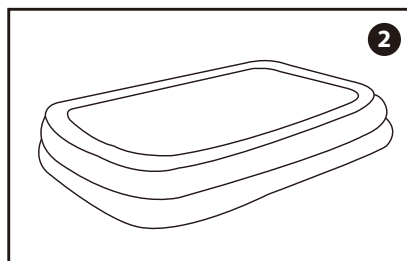
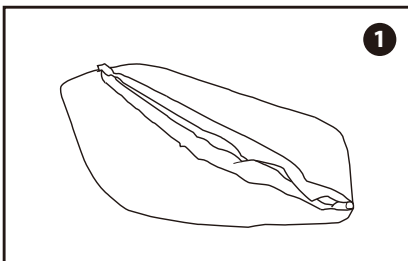





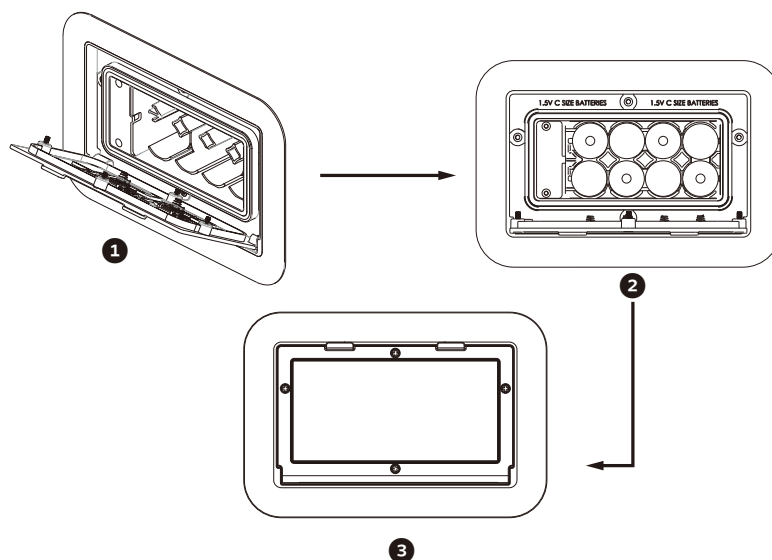

## VANO BATTERIE (FISSATO ALLA PISCINA)

1. Aprire il vano batterie allentando le viti sul coperchio.
2. Inserire le batterie. Sono necessarie 8 batterie di tipo C. Rispettare i simboli di polarità.
3. Chiudere il vano batterie serrando le viti sul coperchio.
4. Seguire lo stesso procedimento per la sostituzione delle batterie.
5. Rimuovere le batterie prima di riporre la piscina.

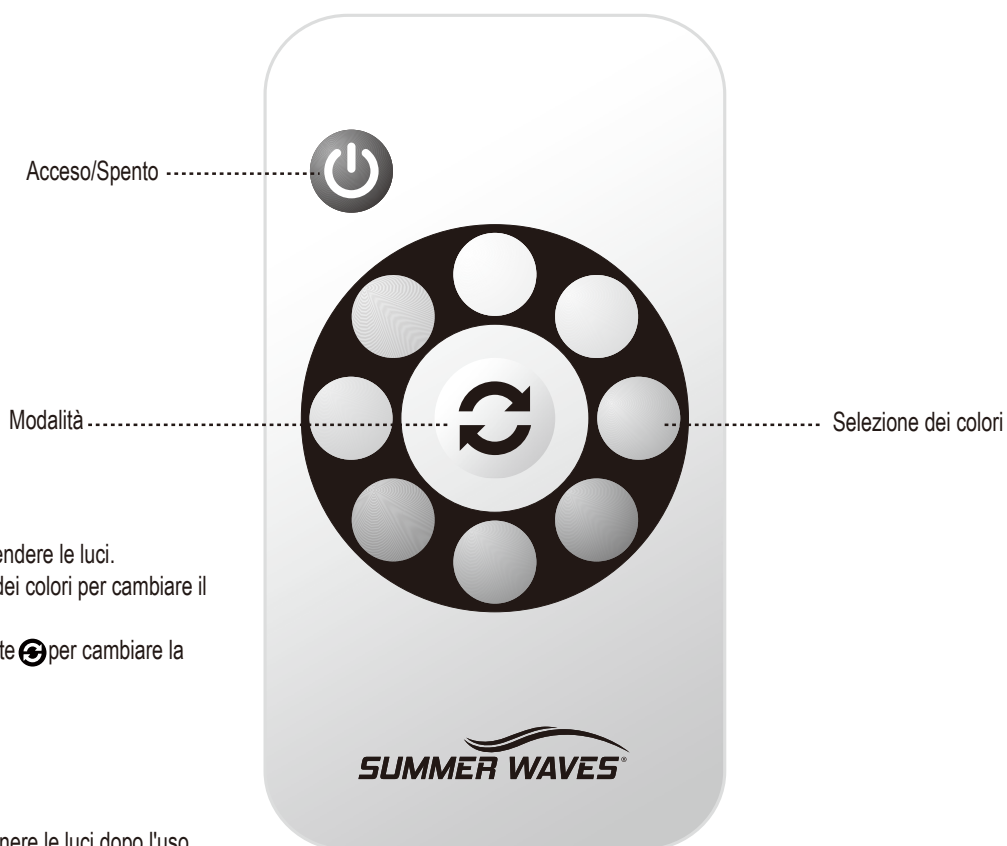

## FUNZIONI DEL TELECOMANDO



1. Premere il pulsante  per accendere le luci.
2. Premere i pulsanti di selezione dei colori per cambiare il colore delle luci.
3. Premere ripetutamente il pulsante  per cambiare la modalità di illuminazione:
  - lampeggiante
  - stroboscopica
  - dissolvenza
  - omogenea
4. Premere il pulsante  per spegnere le luci dopo l'uso.



## SOSTITUZIONE DELLA BATTERIA DEL TELECOMANDO

1. Allentare le viti e rimuovere il coperchio posteriore.
2. Premere la batteria ed estrarla seguendo la direzione della freccia.
3. Inserire una nuova batteria CR2025.
4. Reinstallare il coperchio posteriore e le viti. Assicurarsi che le viti siano avvitate saldamente.
5. Testare il corretto funzionamento del telecomando.

**NOTA:** se il telecomando si bagna, farlo asciugare all'aria.

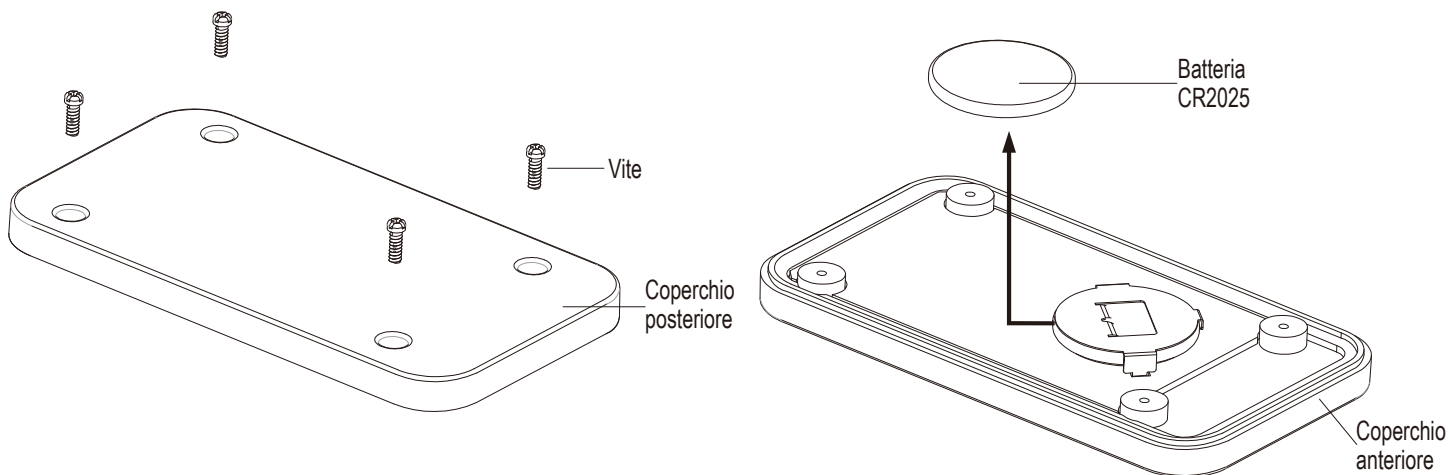

## AVVERTENZE RELATIVE ALLE BATTERIE

1. **ATTENZIONE!** Le batterie della piscina sono di tipo C, e la batteria del telecomando è di tipo CR2025.
2. Non ingerire le batterie. Tenere fuori dalla portata dei bambini.
3. Acquistare batterie di tipo corretto adatte all'uso previsto.
4. Sostituire tutto il set di batterie contemporaneamente; non usare contemporaneamente batterie nuove e batterie usate o batterie di tipo diverso.
5. Assicurarsi che le batterie siano installate rispettando la corretta polarità (+ e -).
6. Rimuovere le batterie scariche tempestivamente.
7. Non usare contemporaneamente batterie alcaline, allo zinco-carbone, al litio o ricaricabili (nichel-cadmio o altri tipi).
8. Rimuovere le batterie in previsione di un lungo periodo di inutilizzo o quando sono scariche.
9. Smaltire le batterie correttamente, seguendo le istruzioni sulla confezione delle batterie.
10. Non coprire il telecomando con alcun materiale quando è in funzione.
11. Le batterie non sono incluse nel prodotto.
12. Le batterie devono essere installate o sostituite esclusivamente da un adulto.
13. Non posizionare in prossimità di fornelli elettrici o a gas, caminetti o altre fonti di calore.
14. Per lo smaltimento e il riciclaggio delle batterie nel rispetto dell'ambiente, contattare i centri di riciclaggio locali e/o seguire le normative locali.

## ISTRUZIONI DI MANUTENZIONE

1. Per pulire la piscina, utilizzare esclusivamente acqua tiepida e del detergente delicato.
2. Fare asciugare tutti i componenti all'aria; non riporli sotto la luce solare diretta.
3. Non riporre la piscina in luoghi soggetti a temperature sotto zero 0°C (32°F) o superiori a 52°C (125°F).
4. Utilizzare un piccolo kit di riparazione degli pneumatici in caso di forature o buchi nella piscina.

## MANUTENZIONE E DRENAGGIO DELLA PISCINA

**ATTENZIONE!** ALWAYS FOLLOW THE CHEMICAL MANUFACTURER'S DIRECTIONS, AND THE HEALTH AND HAZARD WARNINGS.

SEGUIRE SEMPRE LE ISTRUZIONI DEL PRODUTTORE DELLE SOSTANZE CHIMICHE E LE AVVERTENZE RELATIVE A SALUTE ED EMERGENZA. Non aggiungere sostanze chimiche se la piscina è occupata per evitare irritazioni cutanee o agli occhi. Le soluzioni al cloro concentrate possono danneggiare il rivestimento della piscina. In nessun caso Polygroup®, l'acquirente o qualsiasi altra parte possono essere ritenuti responsabili per i costi associati a fuoriuscite d'acqua dalla piscina, sostanze chimiche o danni causati dall'acqua.

**FORTI PIOGGE:** per evitare di danneggiare la piscina a causa di un riempimento eccessivo, drenare immediatamente l'acqua finché il livello non scende sotto il livello massimo.

### Conservazione a lungo termine

1. Consultare le normative locali per istruzioni specifiche sullo smaltimento dell'acqua di piscine.
2. Verificare che la piscina e tutti i componenti siano completamente asciutti prima di riporla. Lasciare asciugare il rivestimento sotto il sole e non piegarlo finché non è completamente asciutto (Figura 1). Spargere del borotalco per evitare che il vinile si attacchi e per assorbire l'eventuale umidità residua.
3. Formare un quadrato. Iniziando da un lato, piegare un sesto del rivestimento due volte. Fare lo stesso sul lato opposto (Figura 2).
4. Dopo aver piegato due lati opposti, piegarne uno sopra l'altro, come per chiudere un libro (Figura 3 e 4).
5. Piegare le due estremità lunghe verso il centro (Figura 5).
6. Piegare una sopra l'altra come per chiudere un libro, e infine compattare il rivestimento (Figura 6).
7. Riporre il rivestimento e gli accessori in un locale asciutto e a temperatura controllata, tra 0°C (32°F) e 40°C (104°F).
8. È possibile conservare la piscina nella confezione originale.

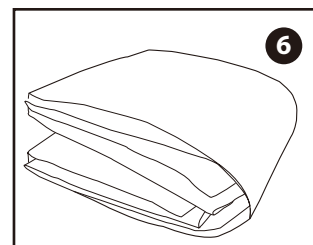
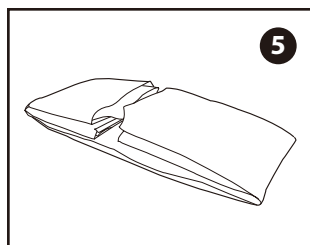
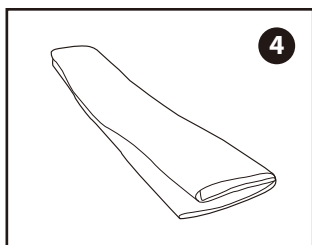
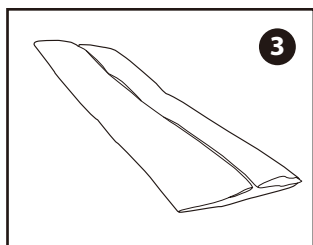
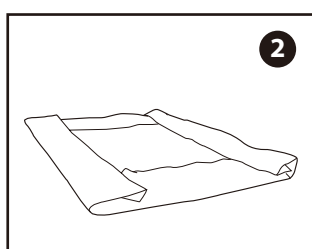
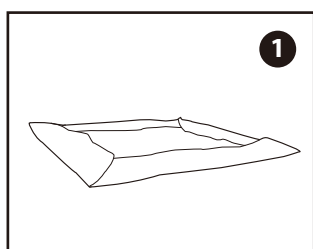

## CONSERVAZIONE E PREPARAZIONE PER LA STAGIONE INVERNALE

### Preparazione per la stagione invernale

Dopo l'uso, è possibile semplicemente svuotare e riporre la piscina in un luogo sicuro. Alcune persone, tuttavia, preferiscono lasciare la piscina installata tutto l'anno. Nelle aree soggette a temperature sotto zero, la formazione di ghiaccio può danneggiare la piscina. Pertanto, si raccomanda di drenare, disassemblare e riporre la piscina quando le temperature scendono sotto zero 0°C (32°F).

### Pulire accuratamente l'acqua della piscina

1. Pulire accuratamente l'acqua della piscina.
2. Aggiungere i prodotti chimici appropriati per il periodo invernale. Consultare il rivenditore di piscine locale per sapere quali prodotti chimici utilizzare e come utilizzarli. Possono variare in modo significativo a seconda della regione.
3. Riporre il rivestimento e gli accessori in un locale asciutto e sicuro, preferibilmente a temperature comprese tra 0°C (32°F) e 40°C (104°F).

## CARTELLO SEGNALETICO DI AVVERTENZA

AFFIGGERE QUESTO CARTELLO IN PROSSIMITÀ DELLA PISCINA



# AVVERTENZA

## NON TUFFARSI - NON SALTARE

## ACQUA POCO PROFONDA

DIVING MAY RESULT IN PERMANENT INJURY OR DEATH



- Fare attenzione. Nuotare insieme a un amico.
- I bambini devono essere accompagnati da un adulto.
- Non nuotare se si è sotto l'effetto di alcol o droghe.
- Familiarizzarsi con la piscina prima di nuotare.
- È vietato correre, saltare o giocare in modo animato dentro o intorno alla piscina.
- Non portare oggetti di vetro nell'area della piscina.



TO AVOID SERIOUS INJURY ALL POOL USERS MUST KNOW AND FOLLOW THESE SAFETY RULES.

