

# **SUMMER WAVES® LEUCHTENDER PARTY-POOL**

FÜR AUFSTELLPOOLS



---

**LESEN SIE DIESE ANLEITUNG DURCH UND HEBEN SIE SIE  
ZUM NACHLESEN AUF**

---

## INHALTSVERZEICHNIS

Warnungen.....	3 ~ 6
Teileliste .....	6
Aufbauanleitung.....	7
Anleitungen für den Batteriekasten und Bedienungsanleitung für die Fernbedienung .....	8
Auswechseln der Batterien in der Fernbedienung, wichtige Warnhinweise für elektrische Teile und Pflegeanleitungen .....	9
Wartung und Entwässerung des Pools .....	10
Lagerung des Pools, Vorbereitung auf den Winter und Pool-Sicherheitsschild .....	11

## WICHTIGE SICHERHEITSHINWEISE

Beim Installieren und bei der Verwendung dieser elektrischen Geräte sollten grundlegende Sicherheitsvorkehrungen immer befolgt werden, einschließlich der nachfolgenden:

### LESEN UND BEFOLGEN SIE ALLE ANWEISUNGEN

Zum Nachlesen aufbewahren. Die Nichtbeachtung dieser Warnungen und Anweisungen kann beim Benutzer, insbesondere bei Kindern, zu schwerwiegenden Verletzungen oder Tod führen.



#### ACHTUNG

**ERTRINKEN VERHINDERN**  
Beaufsichtigen Sie Kinder zu jeder Zeit. Beachten Sie alle Sicherheitsregeln.

**KOPFSPRÜNGE VERBOTEN!  
SPRINGEN VERBOTEN!**  
Flaches Wasser - Sie können sich dauerhaft verletzen.



#### WARNUNG

**NICHT AUF DER POOLWAND SITZEN ODER DARAUFLAHNEN**  
Sie könnten sich dauerhaft verletzen.

**VERMEIDEN SIE DAS HÄNGENBLEIBEN**  
Bleiben Sie von den Sauganschlüssen fern. Sie könnten ertrinken.



Bitte sorgfältig lesen und zum Nachlesen aufbewahren.



- Stellen Sie den Pool nur auf **EBENEM, STABLEM** und **FESTEM** Boden auf.
- Stellen Sie den Pool **NICHT** auf sandigen Oberflächen auf.
- Verwenden Sie **KEINEN** Sand, um den Boden zu begradigen.
- Sand kann ausgeschwemmt werden, was zur **VERFORMUNG** und zum **EINSTURZ** des Pools führen kann. Die Nichteinhaltung dieser Regel kann zu **VERLETZUNGEN** führen.
- Übermäßig viel Sand im Pool **BESCHÄDIGT** die Poolfolie und das Filtersystem. Die Nichteinhaltung dieser Anweisungen führt zum Erlöschen der Garantieansprüche.

**BEMERKUNG:** AUF KUNDEN, DIE EINEN POOL KAUFEN UND AUFSTELLEN, KÖNNTEN DURCH KOMMUNALE ODER STAATLICHE GESETZE WEITERE KOSTEN ZUKOMMEN, UM DEN STAATLICHEN ODER KOMMUNALEN GESETZEN HINSICHTLICH UMZÄUNUNGEN UND ANDEREN SICHERHEITSANFORDERUNGEN ZU ENTSPRECHEN. KÄUFER SOLLTEN IHR KOMMUNALES BAUORDNUNGSAMT KONTAKTIEREN, UM WEITERE EINZELHEITEN ZU ERFRAGEN.

## ⚠️ WARNUNG

Lesen, verstehen und befolgen Sie alle Hinweise dieser Gebrauchsanweisung sorgfältig, bevor Sie den Swimmingpool aufstellen und benutzen. Diese Warnungen, Anweisungen und Sicherheitsrichtlinien behandeln einige allgemein übliche Risiken beim Baden, aber sie können nicht alle möglichen Risiken und Gefahren nennen. Lassen Sie immer Vorsicht, gesunden Menschenverstand und Ihr gutes Urteilsvermögen walten, wenn Sie sich an Aktivitäten im Wasser erfreuen. Bewahren Sie diese Hinweise zum Nachlesen auf.

### Sicherheit für Nichtschwimmer

1. Die andauernde, direkte und aufmerksame Beaufsichtigung schlechter Schwimmer und von Nichtschwimmern durch einen verantwortungsbewussten Erwachsenen ist zu jeder Zeit vonnöten. (Beachten Sie, dass Kinder unter 5 Jahren dem höchsten Gefährdungsrisiko durch Ertrinken ausgesetzt sind.)
2. Bestimmen Sie einen kompetenten Erwachsenen, der den Pool, immer, wenn er benutzt wird, beaufsichtigt.
3. Schlechte Schwimmer und Nichtschwimmer sollten persönliches Schutzzubehör tragen, wenn sie den Pool benutzen.
4. Wenn der Pool nicht benutzt wird oder unbeaufsichtigt ist, entfernen Sie alle Spielsachen aus dem Pool und seiner Umgebung, damit Kinder nicht vom Pool angelockt werden.

### Sicherheitsvorrichtungen

1. Es wird empfohlen, eine Absperrung zu errichten (und, wo möglich, alle Türen und Fenster zu sichern), um den unberechtigten Zugang zum Swimmingpool zu verhindern.
2. Absperrungen, Poolabdeckungen, Pool-Alarmanlagen oder ähnliche Sicherheitsgeräte sind hilfreiche Mittel. Sie sind aber kein Ersatz für eine fortwährende

und kompetente Beaufsichtigung durch einen Erwachsenen.

## Sicherheitsvorrichtungen

1. Es wird empfohlen, Rettungsgeräte (z.B. einen Rettungsring) beim Pool aufzubewahren.
2. Halten Sie ein funktionierendes Telefon und eine Liste mit Notrufnummern in der Nähe des Pools bereit.

## Sichere Benutzung des Pools

1. Ermuntern Sie alle Benutzer des Pools, ganz besonders Kinder, das Schwimmen zu erlernen.
2. Erlernen Sie lebensrettende Sofortmaßnahmen (Herz-Lungen-Wiederbelebung), und frischen Sie dieses Wissen regelmäßig wieder auf. Dies kann im Notfall den lebensrettenden Unterschied ausmachen.
3. Weisen Sie alle Poolbenutzer einschließlich der Kinder darin ein, was im Notfall zu tun ist.
4. Niemals Kopfsprünge in flaches Wasser machen. Dies könnte zu schwerwiegenden Verletzungen oder zum Tod führen.
5. Benutzen Sie den Swimmingpool nicht, wenn Sie Alkohol getrunken oder Medikamente eingenommen haben, die Ihr Vermögen zur sicheren Benutzung des Pools beeinträchtigen könnten.
6. Wenn Poolabdeckungen verwendet werden, entfernen Sie diese vollständig von der Wasseroberfläche, bevor Sie in den Pool steigen.
7. Schützen Sie die Poolbenutzer vor wasserbedingten Krankheiten, indem Sie das Poolwasser behandeln und angemessene Hygienemaßnahmen einhalten. Ziehen Sie dafür die Hinweise zur Wasseraufbereitung zurate.
8. Bewahren Sie Chemikalien (z.B. Wasserbehandlungs-, Reinigungs- oder Desinfektionsmittel) außerhalb der Reichweite von Kindern auf.
9. Abnehmbare Leitern müssen auf einer horizontalen Fläche abgelegt werden (falls zutreffend).

## Leiter (falls zutreffend)

1. Überprüfen Sie alle Schrauben und Muttern auf festen Sitz, und ziehen Sie sie gegebenenfalls nach (falls zutreffend).
2. Maximal zulässiges Gewicht (150 kg).
3. Die Leiter darf nicht für andere Zwecke verwendet werden.

## Sicherheit für Kinder

1. Für Kinder unter 5 Jahren liegt die größte Gefahr bei einem Swimmingpool im Ertrinken. Es wird deshalb empfohlen, während der Badesaison oder auch zu allen anderen Zeiten, den unberechtigten Zugang zum Pool durch die Sicherung der Grundstücksgrenze oder des relevanten Gebietes um den Pool herum zu unterbinden. Wo das nicht machbar ist, sollten die Eltern dafür sorgen, dass die Geräte zum Betreten des Swimmingpools entfernt sind, wenn er nicht benutzt wird.
2. Die Sicherheit Ihrer Kinder liegt in Ihrer Verantwortung! Das höchste Risiko besteht für Kinder unter 5 Jahren. Unfälle passieren nicht nur anderen! Seien Sie breit, zu reagieren!
3. Denken Sie daran, dass Sie als Eltern immer für die Sicherheit Ihres Kindes verantwortlich sind.
4. Kinder sollten unter andauernder, direkter und aufmerksamer Beobachtung stehen. Die Aufsichtsperson sollte in der Lage sein, wenn notwendig, ein Kind aus dem Wasser zu holen und den Notfalldienst anzurufen.
5. Bestimmen Sie einen Elternteil als Aufsichtsperson, der für die Sicherheit verantwortlich ist.
6. Bringen Sie Ihren Kindern so bald wie möglich das Schwimmen bei.
7. Verboten Sie das Tauchen und Springen in der Gegenwart kleiner Kinder.
8. Erlauben Sie Kindern, die schlecht schwimmen oder Nichtschwimmer sind, nicht den Pool zu betreten, wenn sie keine passende Schutzausrüstung tragen.
9. Kinder, die nicht schwimmen können oder schlechte Schwimmer sind, dürfen nicht unbegleitet ins Wasser.
10. Bewahren Sie Produkte zur Wasseraufbereitung für Kinder unzugänglich auf.
11. Behalten Sie Kinder im Auge und beobachten Sie sie genau, wenn sich die Kinder im oder in der Nähe des Pools befinden, während Sie ihn befüllen oder leeren.
12. Wenn Sie nach einem Kind suchen, dann sehen Sie zuerst im Pool nach, auch wenn Sie davon ausgehen, dass sich das Kind im Haus befindet.

## Außerdem können einige Hilfsmittel zur Sicherheit für Kinder unter 5 Jahren beitragen.

1. Persönliche Schutzausrüstung für Kinder
2. Ein Schutzzaun, dessen Tor ständig geschlossen ist. (Eine Hecke kann z.B. nicht als Schutzzaun angesehen werden. Eine Wand oder ein Holzzaun wären hingegen schon geeignet, um den unerlaubten Zugang zum Pool durch Nachbarn oder Tiere zu vermeiden.)
3. Manuelle oder automatische Schutzabdeckung, die ordnungsgemäß angebracht und gesichert ist.
4. Elektronischer Bewegungsmelder oder Fallsensor, in Betrieb und funktionsfähig.

Diese Vorrichtungen sind jedoch unter keinen Umständen ein Ersatz für eine sorgfältige Aufsicht, selbst während der Badezeiten.

## Achtsamkeit am Swimmingpool

1. Der Pool muss von einem Erwachsenen aufgebaut werden. Beim Auspacken der Teile und beim Zusammenbau ist Vorsicht geboten. Dieser Pool kann freiliegende und möglicherweise gefährliche scharfe Kanten oder Spitzen haben, die für die Funktion des Pools notwendig sind.
2. Der Boden des Pools sollte zu jeder Zeit vom äußeren Rand aus sichtbar sein.
3. Erlauben Sie niemals, dass im oder am Pool Unfug getrieben wird oder dass Kopfsprünge und andere Sprünge ausgeführt werden. Das Missachten dieser Regel kann zu ernsthaften Verletzungen, Lähmungen oder Tod führen.  
ERLAUBEN SIE NIEMANDEM, alleine und ohne Beaufsichtigung zu schwimmen.

**WARNUNG:** Dieser Pool muss auf einer glatten und ebenen Stelle mit festem Boden aufgebaut werden, die frei von Steinen, Kies, Stöcken, Asphalt oder anderen auf Öl basierenden Gemischen ist. Bauen Sie den Pool nicht auf einer hölzernen Terrasse oder anderen hölzernen Oberflächen auf.

**POOL ENTLEEREN:** Drücken Sie die Seitenwand herunter oder heben Sie eine Seite des Pools an, um das Wasser abzulassen.

- ANMERKUNG:** 1. Der Pool kann mit einem milden Spülmittel und lauwarmem Wasser gereinigt werden.  
2. Achten Sie darauf, dass der Pool vollständig trocken ist, bevor Sie ihn verstauen, damit Schimmelbildung verhindert wird.  
3. Lagern Sie alle Teile in einer trockenen und warmen Umgebung, wo die Temperaturen nicht unter 0 °C (32 °F) fallen.

## Achtung

Eine kompetente Beaufsichtigung und das Wissen um die Sicherheitsanforderungen sind die einzige Möglichkeit, Ertrinken oder dauerhafte Verletzungen bei der Verwendung des Produkts zu verhindern.

## Warnung

**AUFBAU NUR DURCH ERWACHSENE** Beim Auspacken der Teile und beim Zusammenbau ist Vorsicht geboten. Dieser Pool kann freiliegende und möglicherweise gefährliche scharfe Kanten oder Spitzen haben, die für die Funktion des Pools notwendig sind.

**ERSTICKUNGSGEFAHR VERMEIDEN:** Halten Sie die Plastiktüte, die bei diesem Produkt verwendet wird, von Babys und Kindern fern. Verwenden Sie die Tüte nicht in Wiegen, Kinderbetten, Kinderwagen oder Laufgittern. Die Plastiktüte könnte die Nase und den Mund bedecken und so die Atmung verhindern. Die Plastiktüte ist kein Spielzeug.

**WARTUNG** Überprüfen Sie Teile des Geländers regelmäßig auf festen Sitz und befestigen Sie sie gegebenenfalls wieder.

## BENUTZERHANDBUCH

1. Warnung! Nur für den häuslichen Gebrauch
2. Kinder können bereits in sehr kleinen Wassermengen ertrinken. Leeren Sie den Pool, wenn er nicht benutzt wird.
3. Bauen Sie das Planschbecken nicht auf Beton, Asphalt oder anderen harten Oberfläche auf.
4. Platzieren Sie das Produkt auf einer ebenen Oberfläche und stellen Sie es mindestens 2 m von jeglichen Hindernissen wie Zäunen, Garagen, Häusern, überhängenden Ästen, Wäscheleinen oder Stromkabeln entfernt auf.
5. Heben Sie die Aufbauanleitung zum Nachlesen auf.
6. Um Kinder vor dem Ertrinken zu bewahren, wird empfohlen, den Zugang zum Pool mit einer Schutzvorrichtung zu unterbinden.
7. Zum Aufstellen des Produktes ist eine Person notwendig.
8. Die Aufstellzeit beträgt etwa 15 bis 45 Minuten. (Erdarbeiten und Befüllung nicht eingerechnet).
9. Warnung Lassen Sie Ihr Kind niemals unbeaufsichtigt zurück! Gefahr des Ertrinkens!
10. Verstärken Sie die Beobachtung, wenn mehrere Personen den Swimmingpool benutzen.
11. Erlernen Sie lebensrettende Sofortmaßnahmen (Wiederbelebung)! Ganz besonders die Maßnahmen, die auf Kinder im Falle von Ertrinken und Ersticken zutreffen.
12. Verboten Sie das Rennen und lebhaften Spielen um den Swimmingpool herum.
13. Lassen Sie keine Spielsachen im oder in der Nähe des Pools liegen, wenn er nicht bewacht wird.
14. Halten Sie das Wasser immer sauber und frei von Krankheitserregern.

## Gefahren beim Springen

Machen Sie keine Kopfsprünge in den Pool hinein. Kopfsprünge in flaches Wasser können zu Genickbrüchen, Lähmungen oder Tod führen.

Gefahren durch Stromschläge

1. Halten Sie alle elektrischen Kabel, Radios, Lautsprecher und andere Elektrogeräte vom Pool fern.
2. Stellen Sie den Pool nicht in der Nähe oder unter Oberleitungen auf.

## Besondere Warnung

1. Kommunale Bauvorschriften können eine Baugenehmigung oder Elektrogenehmigung verlangen. Der Monteur muss die Vorschriften zum Absenken, zu Umzäunungen, zu Geräten und anderen Bedingungen befolgen.
2. Bauen Sie den Pool NICHT bei schlechtem Wetter, starkem Wind oder Temperaturen unter 16 °C (60 °F) auf.
3. Dieser Pool kann gelagert werden. Er sollte zerlegt und eingelagert werden, wenn die Temperaturen voraussichtlich unter 0 °C (32°F) fallen.

Achten Sie darauf, dass Sie beim Pool ein Telefon zur Hand haben, damit Sie die Kinder nicht unbeaufsichtigt lassen müssen, wenn Sie telefonieren.

Bei Unfällen

1. Holen Sie das Kind so schnell wie möglich aus dem Wasser.
2. Rufen Sie unverzüglich den Rettungsdienst an und befolgen Sie die Anweisungen, die Ihnen gegeben werden.
3. Ersetzen Sie nasse Kleidung durch warme Decken.
4. Prägen Sie sich die Notrufnummern ein und bringen Sie sie in der Nähe des Pools an.
5. Feuerwehr;
6. Rettungsdienst;
7. Giftnotruf.

**Als Besitzer des Pools sind Sie für die Personen, die den Pool benutzen, verantwortlich. Deshalb:**

1. Lassen Sie Ihre Kinder und andere Nichtschwimmer niemals unbeaufsichtigt im oder beim Pool - auch nicht für einen kurzen Moment.
2. Sorgen Sie dafür, dass Ihre Kinder so früh wie möglich schwimmen lernen.
3. Stellen Sie sicher, dass das Wasser hygienisch sauber ist.
4. Frischen Sie Ihr Wissen über Erste-Hilfe-Maßnahmen regelmäßig auf.
5. Bewahren Sie Wasserbehandlungsprodukte außerhalb der Reichweite von Kindern auf.
6. Reden Sie mit Ihren Kindern über die Verhaltensregeln, bevor sie den Swimmingpool benutzen. Erklären Sie die Gefahren, die durch Wasser entstehen können, sobald die Kinder das entsprechende Alter erreicht haben.

7. Kontaktieren Sie Ihren Pool-Monteur, wenn Sie irgendwelche Fragen hinsichtlich der sicheren Benutzung des Swimmingpools haben.

Die folgenden Ausrüstungsgegenstände können zusätzliche Pool-Sicherheit bieten. Ihr Pool-Fachmann kann Sie dazu beraten:

- Sicherheitsabdeckung
- Umzäunung um den Pool mit verschließbarem Tor
- Pool-Alarmanlage
- Abgrenzung

Die allgemeinen Sicherheitshinweise können nicht alle Umstände und individuellen Fälle abdecken. Sie kennen die Besonderheiten Ihres Grundstücks und die Schwimmfähigkeiten und das Verhalten Ihrer Kinder und Ihrer Gäste, die den Pool benutzen, am besten. Sie sollten deshalb gegebenenfalls weitere Sicherheitsmaßnahmen in Bezug auf den Pool einführen. Solche Maßnahmen können z.B. die Einsetzung einer zusätzlichen Aufsichtsperson umfassen, wenn der Pool von mehreren Nichtschwimmern zur gleichen Zeit benutzt wird.

## Wartung des Pools

1. Entleeren Sie den Pool nach jedem Gebrauch vollständig, und lagern Sie den leeren Pool so, dass sich darin kein Wasser vom Regen oder anderweitig ansammelt.
2. Entfernen Sie das Wasser nach der Benutzung so weit, dass nur noch 1 cm (1/2 Zoll) oder weniger übrig ist.
3. Überprüfen und warten Sie die wichtigsten Bauteile jede Stunde.
4. Wenn diese Überprüfungen nicht durchgeführt werden, könnte das Produkt umkippen oder anderweitig zur Gefahr werden.
5. Überprüfen Sie alle Schrauben und Muttern auf festen Sitz, und ziehen Sie sie gegebenenfalls nach (falls zutreffend).
6. Überprüfen Sie alle Abdeckungen auf Schrauben und scharfe Kanten, und erneuern Sie sie gegebenenfalls (falls zutreffend).
7. Ersetzen Sie defekte Teile gemäß den Herstellerangaben.
8. Wechseln Sie das Wasser im Pool regelmäßig, oder wenn es offensichtlich verunreinigt ist, aus (besonders bei warmem Wetter).

## TEILELISTE



Luma Light Pool X 1



Reparaturflicken x 1



Fernbedienung x 1



## AUFBAUANLEITUNG

Machen Sie sich vor dem Zusammenbauen ein paar Minuten lang mit allen Bauteilen vertraut.

**! WARNUNG** -Überfüllen Sie den Pool NICHT, und/oder erlauben Sie es niemandem, auf der Poolwand zu sitzen oder sich darauf zu lehnen - DAS KANN ZU DAUERHAFTEN VERLETZUNGEN FÜHREN! Lassen Sie das Wasser nach starken Regenfällen auf einen vernünftigen Pegel ab.

**TIPP:** Es ist viel einfacher den Pool aufzubauen, wenn Sie ihn vor dem Aufbau entfalten und für ungefähr 2 Stunden in direktem Sonnenlicht liegen lassen. Dies sichert einen faltenfreien Sitz, denn das Poolmaterial wird so geschmeidiger und lässt sich damit beim Aufbau leichter in Form bringen.

**WARNUNG** - SEHR WICHTIG! DER BODEN DES STANDORTS MUSS EBEN, STABIL UND FEST SEIN.

• Der Pool muss auf einer glatten und ebenen Stelle mit festem Boden aufgebaut werden, die frei von Steinen, Kies, Stöcken, Asphalt oder anderen auf Öl basierenden Gemischen ist.

Bauen Sie den Pool nicht auf einer hölzernen Terrasse oder anderen hölzernen Oberflächen auf. Sie können keinen Sand und/oder lose Erde verwenden, um eine ebene Fläche für den Pool zu schaffen. Dieses Material wird nur ausgeschwemmt.

• DIE NICHTEINHALTUNG DER NACHFOLGENDEN ANWEISUNGEN WIRD ZUM EINSTURZ DES POOLS UND ZUM GARANTIEVERLUST FÜHREN!

1. Wählen Sie einen ebenen Bereich und entfernen Sie sämtlichen Schutt, Zweige, Steine usw. Wählen Sie KEINE Stelle unter Überlandleitungen, Bäumen oder innerhalb von 4,5 Metern (15 Fuß) von einem Haus, Gebäude usw.
2. Der Pool muss mindestens 1,8 Meter von Steckdosen entfernt sein.
3. Alle Steckdosen mit 220 bis 240 Volt, 15 und 20 Ampere, die näher als 6 Meter (20 ft) am Pool liegen, müssen durch einen Fehlerstromschutzschalter (FI-Schalter) abgesichert sein. Der 6-Meter-Abstand wird gemessen, indem die kürzeste gerade Strecke angenommen wird, die ein Stromkabel nehmen würde, ohne einen Boden, eine Wand, Decke, eine Tür, ein Fenster oder andere feste Barrieren zu durchdringen.
4. Fragen Sie bei Ihren örtlichen Versorgungsunternehmen nach, um sicherzugehen, dass kein unterirdisches Kabel, keine Telefonleitung, keine Gasleitung usw. unter der von Ihnen gewählten Fläche verläuft.

### Aufbauanleitung

1. Suchen Sie eine ebene und gerade Fläche, um den Pool aufzubauen. Vergewissern Sie sich, dass der Boden frei von scharfkantigen Objekten ist, denn sie könnten den Pool durchstechen.
2. TRAGEN Sie die Poolfolie über den Boden. Beim Transport sollte die Folie NICHT gezogen, sondern getragen werden.

### Aufpumpen des Pools

Um den Pool aufzupumpen, pressen Sie während des Aufpumpens die Basis des Ventilkörpers zusammen, um dadurch ein internes Absperrventil zu öffnen. Pumpen Sie den Pool nicht zu stark auf und verwenden Sie keinen Hochdruck.

**ANMERKUNG:** Dieser Pool hat an der Innenseite eine Markierung für den maximalen Wasserstand. Nicht überfüllen! Überschüssiges Wasser gegebenenfalls ablassen!

### Entleeren des Pools und Ablassen der Luft

Lassen Sie die Luft ab und/oder drücken Sie die Seitenwand herunter und/oder heben Sie eine Seite des Pools an, um das Wasser abzulassen.

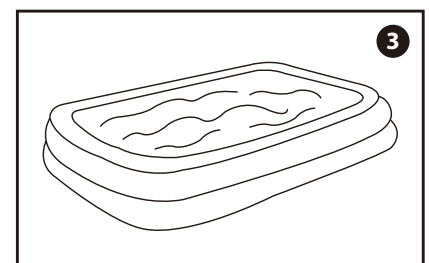
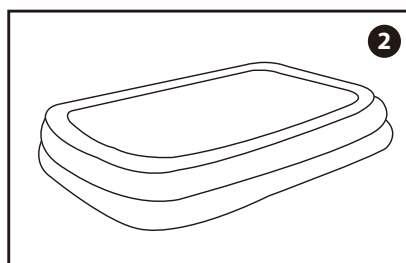
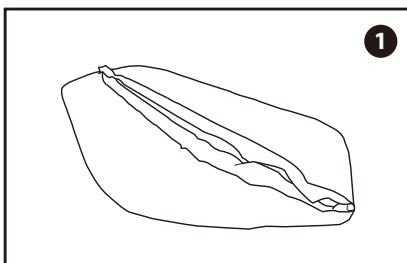

## ANLEITUNG FÜR DEN BATTERIEKASTEN (AM POOL BEFESTIGT)

1. Öffnen Sie das Batteriefach, indem Sie die Schrauben der Batteriekastenabdeckung lösen.
2. Legen Sie die Batterien ein. Insgesamt benötigen Sie 8 C-Batterien. Achten Sie beim Einlegen auf die korrekte Ausrichtung der Batteriepole.
3. Schließen Sie die Batteriekastenabdeckung, indem Sie die Schrauben der Abdeckung anziehen.
4. Folgen Sie den gleichen Schritten zum Auswechseln der Batterien.
5. Lagern Sie den Pool nicht mit Batterien im Batteriefach.

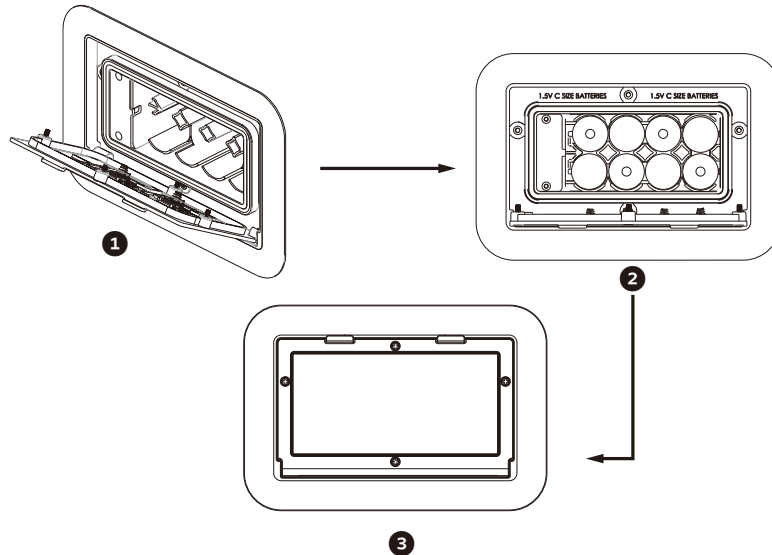

## BEDIENUNGSANLEITUNGEN FÜR DIE FERNBEDIENUNG

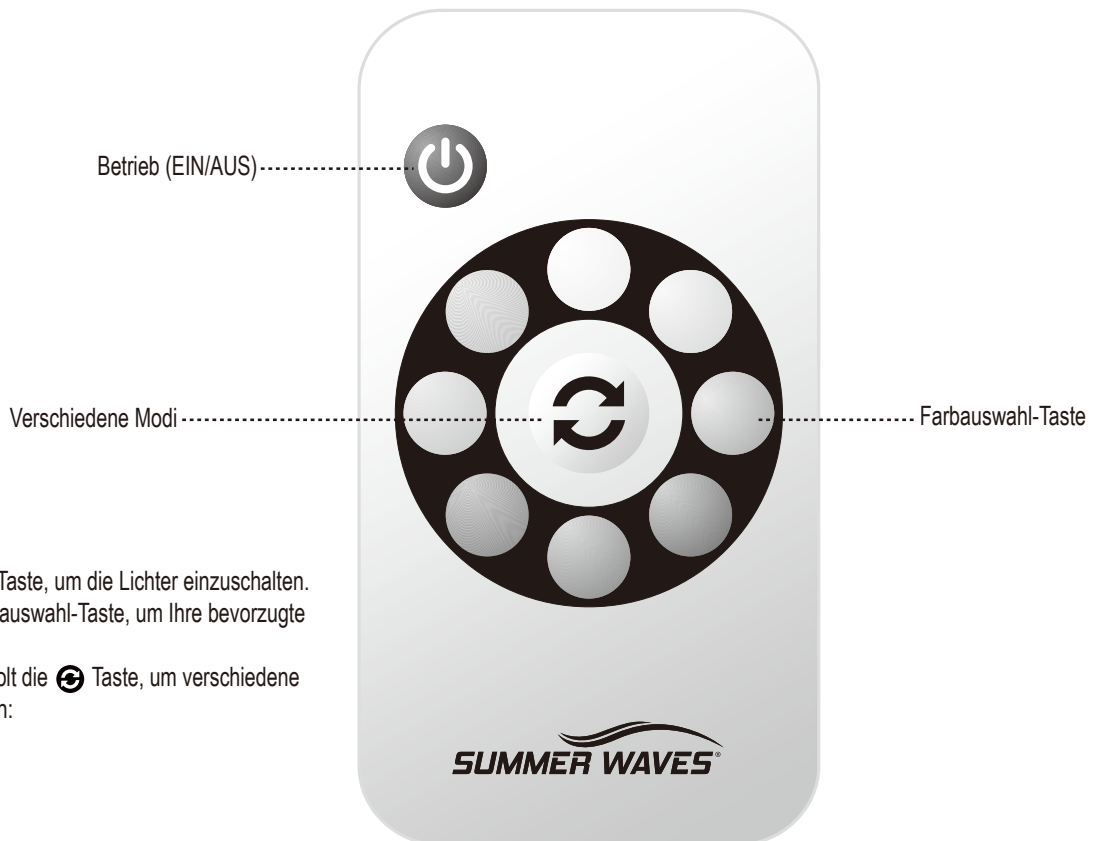

1. Drücken Sie die Taste, um die Lichter einzuschalten.
2. Drücken Sie die Farbauswahl-Taste, um Ihre bevorzugte Farbe auszuwählen.
3. Drücken Sie wiederholt die Taste, um verschiedene Lichtmodi einzustellen:
  - Blinken
  - Stroboskoplicht
  - Ausblenden
  - Gleichmäßig
4. Drücken Sie die Taste, um das Licht nach dem Gebrauch auszuschalten.



## AUSWECHSELN DER BATTERIE DER FERNBEDIENUNG

1. Lösen Sie die Schrauben und entfernen Sie die rückseitige Abdeckung.
2. Schieben Sie die Batterie in Pfeilrichtung und nehmen Sie sie heraus.
3. Legen Sie eine neue CR2025-Batterie ein.
4. Befestigen Sie die rückseitige Abdeckung und die Schrauben an der vorderen Abdeckung. Stellen Sie sicher, dass die Schrauben alle fest angezogen sind.
5. Prüfen Sie, ob die Fernbedienung funktioniert.

**ANMERKUNG:** Lassen Sie die Fernbedienung an der Luft trocknen, wenn sie nass wird.

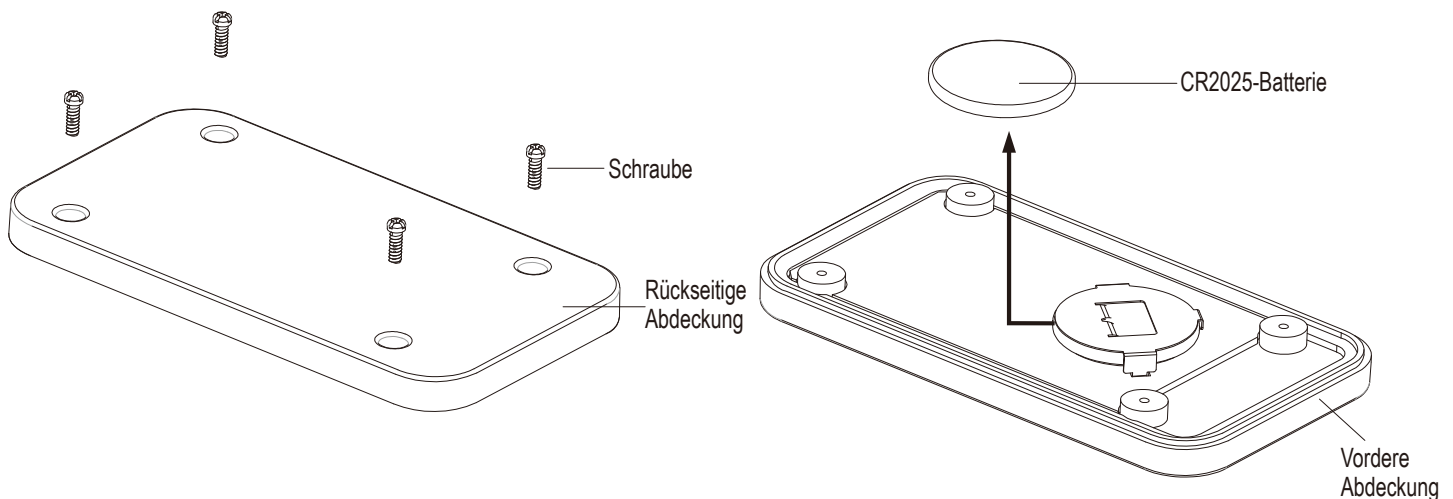

## WICHTIGE WARNUNG FÜR ELEKTRISCHE TEILE

1. **VORSICHT:** Nur durch Batterien des Typs C für den Pool und einer Batterie des Typs CR2025 für die Fernbedienung ersetzen.
2. Batterien nicht verschlucken. Von Kindern fernhalten.
3. Kaufen Sie immer die korrekte Batteriegröße und -qualität, die für den Verwendungszweck am besten geeignet ist.
4. Wechseln Sie immer den kompletten Satz Batterien gleichzeitig aus. Mischen Sie keine alten und neuen Batterien oder verschiedene Batterietypen.
5. Achten Sie darauf, dass die Batterien mit der richtigen Polarität (+ und -) eingelegt sind.
6. Entfernen Sie leere Batterien sofort.
7. Mischen Sie keine Alkali-, Kohle-Zink-, Lithium- oder aufladbare (Nickel-Cadmium oder andere Typen) Batterien.
8. Entfernen Sie die Batterien, wenn das Gerät voraussichtlich längere Zeit nicht benutzt wird, oder wenn die Batterien entladen sind.
9. Entsorgen Sie Batterien ordnungsgemäß, indem Sie den Bestimmungen bezüglich Batterien folgen.
10. Bedecken Sie die Fernbedienung während des Gebrauchs nicht mit Material gleich welcher Art.
11. Batterien sind nicht im Lieferumfang des Produktes enthalten.
12. Batterien sind nur von Erwachsenen einzulegen oder auszuwechseln.
13. Nicht in der Nähe von Gas- oder Elektroheizungen, Kaminen oder ähnlichen Wärmequellen montieren oder aufstellen.
14. Bitte suchen Sie im Internet oder Ihrem regionalen Telefonbuch nach Wertstoffhöfen in der Nähe und/oder folgen Sie den Vorschriften der Kommunalverwaltung, um Batterien zum Schutz der Umwelt zu recyceln und zu entsorgen.

## PFLEGEANLEITUNGEN

1. Der Pool kann mit einem milden Spülmittel und lauwarmem Wasser gereinigt werden.
2. Lassen Sie alle Teile an der Luft trocknen. Lagern Sie das Produkt vor direkter Sonnenstrahlung geschützt.
3. Bewahren Sie den Pool nicht bei Temperaturen unter 0 °C (32 °F) oder über 52 °C (125 °F) auf.
4. Verwenden Sie ein Flickset, um Löcher im Pool zu reparieren.

## WARTUNG UND ENTWÄSSERUNG DES POOLS



**VORSICHT:** BEACHTEN SIE IMMER DIE HINWEISE DER HERSTELLER DER CHEMIKALIEN UND DEREN WARNUNGEN ZU DEN GESUNDHEITS- UND GEFAHREN.

Geben Sie keine Chemikalien in den Pool, wenn sich Menschen darin befinden. Das kann zu Haut- und Augenreizungen führen. Konzentrierte Chlorlösungen können die Poolfolie beschädigen. Unter keinen Umständen ist Polygroup®, der Einkäufer oder irgendeine dritte Partei für Kosten haftbar, die in Verbindung mit Wasserschäden oder dem Verlust von Poolwasser oder Chemikalien stehen.

**STARKER REGEN:** Um Schäden am Pool durch Überfüllung zu vermeiden, lassen Sie unverzüglich das Regenwasser ab, durch das der Wasserpegel über den zulässigen Maximalwert steigt.

### Langfristige Lagerung

1. Beachten Sie Ihre spezifischen kommunalen Vorschriften hinsichtlich der Entsorgung von Poolwasser.
2. Achten Sie darauf, dass der Pool und alle Bauteile vollständig trocken sind, bevor Sie sie einlagern. Lassen Sie die Folie vollständig an der Luft in der Sonne trocknen, bevor Sie sie falten (siehe Abbildung ①). Streuen Sie etwas Talkumpuder darüber, damit das Vinyl nicht zusammenklebt und die Restfeuchtigkeit aufnimmt.
3. Falten Sie die Folie zu einem Viereck. Beginnen Sie an einer Seite damit, ein Sechstel der Folie zweimal ineinander zu schlagen. Tun Sie das Gleiche an der gegenüberliegenden Seite (siehe Abbildung ②).
4. Sobald Sie die zwei Seiten gefaltet haben, schlagen Sie die eine über die andere, als ob Sie ein Buch schließen würden (siehe Abbildung ③ und ④).
5. Falten Sie die zwei langen Enden zur Mitte (siehe Abbildung ⑤).
6. Schlagen Sie die eine über die andere, als ob Sie ein Buch schließen würden, und drücken Sie die Folie zusammen (siehe Abbildung ⑥).
7. Lagern Sie die Folie und das Zubehör an einem trockenen, klimatisierten Lagerort, dessen Temperatur zwischen 0 °C (32 °F) und 40 °C (104 °F) liegt.
8. Die Originalverpackung kann zur Lagerung verwendet werden.

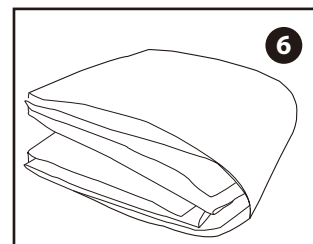
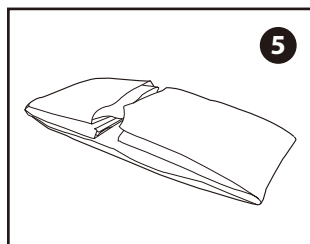
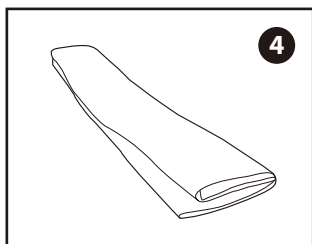
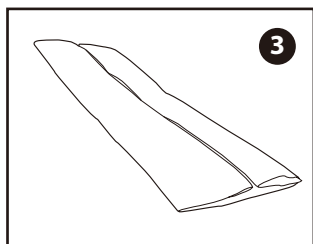
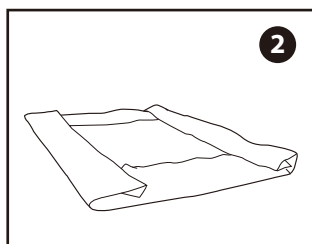
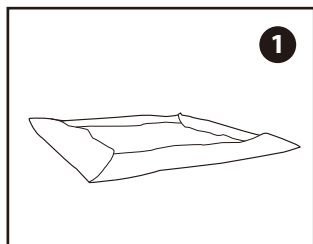

## LAGERUNG DES POOLS UND AUFBEWAHRUNG IM WINTER

### Vorbereitung Ihres Aufstellpools für den Winter

Nach der Benutzung können Sie Ihren Pool ganz einfach entleeren und an einem geeigneten Ort aufbewahren. Einige Poolbesitzer lassen Ihren Pool jedoch das ganze Jahr über stehen. In kalten Regionen, wo es zu Frost kommt, kann das Eis Ihren Pool beschädigen. Wir empfehlen deshalb, dass Sie den Pool leeren, zerlegen und ordnungsgemäß lagern, wenn die Temperaturen unter 0 °C (32 °F) fallen.

### Gründliche Reinigung des Poolwassers

1. Reinigen Sie das Poolwasser gründlich.
2. Fügen Sie die geeigneten Chemikalien für die Winterzeit hinzu. Fragen Sie Ihren örtlichen Poolhändler danach, welche Chemikalien Sie verwenden sollten und wie sie anzuwenden sind. Das kann von Region zu Region sehr unterschiedlich sein.
3. Bringen Sie die Produktteile nach drinnen und lagern Sie diese an einem sicheren und trockenen Ort, vorzugsweise bei Temperaturen zwischen 0 °C (32 °F) und 40 °C (104 °F).

## SICHERHEITSSCHILD FÜR DEN POOL

STELLEN SIE DIESE WARNUNG NAHE IHRES POOLS AUF

WARNUNG

# KOPFSPRÜNGE ODER ANDERE SPRÜNGE VERBOTEN FLACHES WASSER

**DIVING MAY RESULT IN PERMANENT INJURY OR DEATH**



- Be Safe. Swim with a friend.
- Children must be accompanied by an adult.
- Don't swim when using alcohol or drugs.
- Be familiar with the pool before swimming.
- No running, jumping, or horseplay in or around pool.
- No glass in pool area.



**TO AVOID SERIOUS INJURY ALL POOL USERS MUST KNOW AND FOLLOW THESE SAFETY RULES.**

