



Schlittenstaubsauger VAC 5000 bagless

Gratulation!

Mit diesem Schlittenstaubsauger «VAC 5000 bagless» haben Sie ein Qualitätsprodukt erworben, welches mit grösster Sorgfalt hergestellt wurde. Es wird Ihnen bei richtiger Pflege während Jahren gute Dienste erweisen.

Vor der ersten Inbetriebnahme bitten wir Sie jedoch, die vorliegende Gebrauchsanweisung gut durchzulesen und vor allem die Sicherheitshinweise genau zu beachten.

Personen, die mit der Betriebsanleitung nicht vertraut sind, dürfen den Schlittenstaubsauger nicht benutzen.

Deutsch

Inhaltsverzeichnis

	Seite		Seite
Sicherheitshinweise	2	Wartung	13
Hinweise zu dieser Anleitung	3	– Staubbehälter entleeren	13
Auspacken	3	– HEPA-Filter reinigen / ersetzen	14
Übersicht der Geräte- und Bedienteile	4	– Motor-Abluftfilter ersetzen	15
Kurzanleitung	6		
Inbetriebnahme	8	Reinigung / Aufbewahrung	16
– Vor der ersten Inbetriebnahme	8	Störungen / Entsorgung	17
– Verwendungszweck	8	Technische Daten	18
– Staubbehälter entnehmen und entleeren	9		
– Schlauch und Teleskoprohr	10		
– Anschliessen	10		
– Staubsaugen	11		
– Parkpositionen	12		
– Nach dem Staubsaugen	12		



2 Sicherheitshinweise

Deutsch



Sie haben den Schlittenstaubsauger «VAC 5000 bagless» erworben. Bitte nehmen Sie sich etwas Zeit und lesen Sie diese Hinweise aufmerksam durch, bevor Sie Ihr Gerät an das Netz anschliessen. Sie enthalten wichtige Sicherheits- und Betriebsanweisungen.

• Stromzuführung

Niemals unter Spannung stehende Teile berühren! Diese können einen elektrischen Schlag verursachen, der zu schweren Verletzungen oder sogar zum Tod führen kann. Das Gerät nur an Wechselstrom mit einer Spannung von 230 V / 50 Hz, min. 10A mit Schutzerde anschliessen. Die Steckdose muss von autorisiertem Fachpersonal installiert worden sein. Wir empfehlen, das Gerät über FI-Schutzschalter max. 30mA anzuschliessen. Im Zweifelsfalle fragen Sie eine Fachperson.

• Netzkabel

Das Gerät niemals mit beschädigtem Netzkabel verwenden. Defekte Kabel und Stecker sofort durch den MIGROS-Service ersetzen lassen. Netzkabel nicht über Ecken und scharfe Kanten ziehen oder einklemmen. Das Kabel nicht über heisse Gegenstände legen oder hängen sowie vor Öl schützen. Das Gerät niemals am Netzkabel oder mit nassen Händen aus der Steckdose ziehen.

• Bestimmungsgemässer Gebrauch

Der Schlittenstaubsauger ist ausdrücklich für den privaten Gebrauch bestimmt. Technische Abänderungen und jede missbräuchliche Verwendung sind wegen der damit verbundenen Gefahren strengstens verboten!

• Anwendung

Niemals Flüssigkeiten, feuchte, glühende, scharfe und spitze Gegenstände einsaugen, da sonst Schäden am HEPA-Filter im Staubbehälter oder Gerät auftreten (z.B. Wasser, Glasscherben, Nadeln, Zigarettenstummel etc.).

Niemals Toner-Staub (von Laserdruckern, Kopiergeräten) einsaugen.

Mit Rohr oder Düse nicht in die Nähe von Augen und Ohren gelangen: Verletzungsgefahr!

Den Staubsauger nicht in der Nähe entflammbarer Gase verwenden.

• Zugelassene Bediener

Alle Personen, die mit dem Bedienen, Warten und Reparieren des Gerätes zu tun haben, müssen für ihre Tätigkeit ausgebildet und eingewiesen sein.

Personen, die mit der Bedienungsanleitung nicht vertraut sind, Kinder sowie Personen unter Alkohol-, Drogen- oder Medikamenteneinfluss dürfen das Gerät nicht oder nur unter Aufsicht bedienen.

• Schutz anderer Personen

Achten Sie darauf, dass Kinder keine Gelegenheit erhalten, mit dem Gerät zu spielen. Kinder erkennen die Gefahren nicht, die im Zusammenhang mit elektrischen Geräten entstehen können. Gerät niemals unbeaufsichtigt in Betrieb lassen.

• Reinigung

Bevor Sie das Gerät reinigen, unbedingt den Netzstecker ziehen. Das Gerät niemals ins Wasser tauchen oder damit in Berührung kommen lassen! Nie scharfe oder kratzende Gegenstände oder ätzende Chemikalien zur Reinigung verwenden.

• Reparaturen

Bei Störungen, defektem Gerät oder Verdacht auf Defekt nach einem Sturz, sofort den Netzstecker ziehen. Niemals beschädigtes Gerät in Betrieb nehmen. Das Eindringen in das Gehäuse mit irgendwelchen Gegenständen sowie das Öffnen des Gehäuses ist strengstens verboten. Reparaturen dürfen nur vom MIGROS-Service ausgeführt werden. Aus Sicherheitsgründen dürfen nur Original-MIOSTAR-Ersatzteile verwendet werden. Bei unfachgerechten Reparaturen wird keine Haftung für eventuelle Schäden übernommen.





Hinweise zu dieser Anleitung

Diese Betriebsanleitung kann nicht jeden denkbaren Einsatz berücksichtigen. Für weitere Informationen oder bei Problemen, die in dieser Betriebsanleitung nicht oder nicht ausführlich genug behandelt werden, wenden Sie sich bitte an die M-Infoline (Telefonnummer auf der Rückseite dieser Anleitung).

Bewahren Sie diese Bedienungsanleitung sorgfältig auf und geben Sie diese allenfalls an Nachbenutzer weiter.

Auspacken

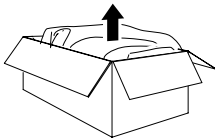

– Staubsauger aus der Verpackung nehmen

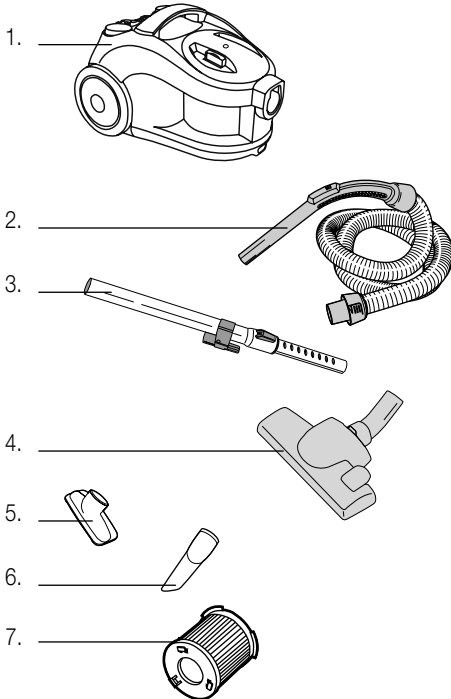

– Bitte überprüfen Sie nach dem Auspacken, ob folgende Teile vorhanden sind:

1. Staubsauger
2. Schlauch mit Handgriff
3. Teleskoprohr
4. Standard-Bodendüse
5. Textildüse
6. Fugendüse
7. 1 HEPA-Filter (Reserve)

– Kontrollieren Sie, ob die Netzspannung (230 Volt) mit der Gerätespannung, welche auf dem Leistungsschild am Boden des Gerätes angegeben ist, übereinstimmt

– Vernichten Sie sämtliche Plastikbeutel, denn diese könnten für Kinder zu einem gefährlichen Spielzeug werden!

Tipp:

Bewahren Sie die Verpackung für spätere Transporte auf (z.B. für Umzüge, Service usw.).





4 Übersicht der Geräte- und Bedienelemente

Deutsch

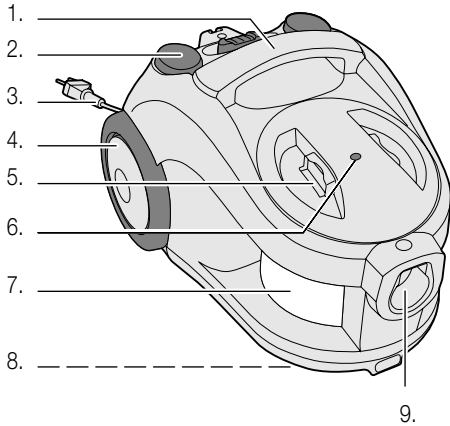

Vorderseite:

1. Traggriff
2. Taste für Kabelaufrollautomatik
3. Netzstecker und -kabel
4. Transportrollen
5. Entriegelungstasten für Staubbehälter
6. Füllanzeige für Staubbehälter 
7. Sichtfenster Staubbehälter
8. Führungsrolle (Unterseite)
9. Schlauchanschluss

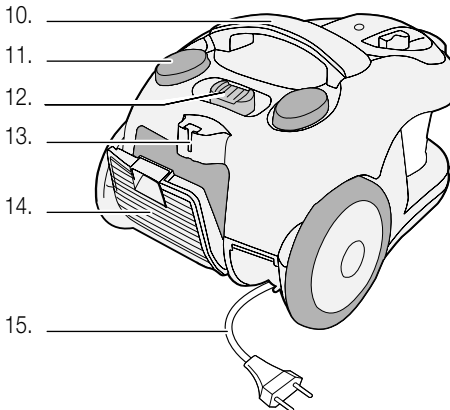

Rückseite:

10. Traggriff
11. Ein-/Ausschalter
12. Stufenlose Saugleistungsregulierung
13. Parkposition für Bodendüse
14. Verschlussdeckel (geöffnet) für Motor-
Abluftfilter
15. Netzkabel





Übersicht der Geräte- und Bedienelemente

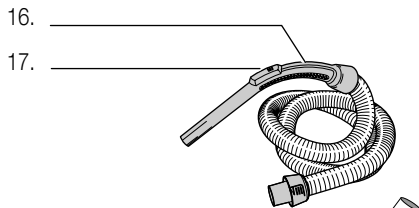

Zubehör:

- 16. Handgriff
- 17. Saugkraftregelung

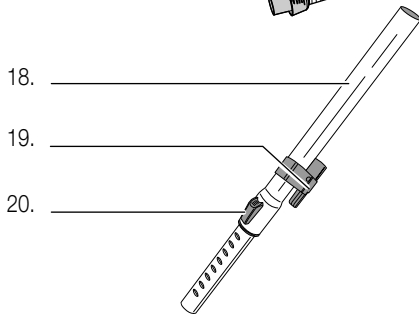

- 18. Teleskoprohr
- 19. Halterung für Zubehör
- 20. Knopf für Längeneinstellung

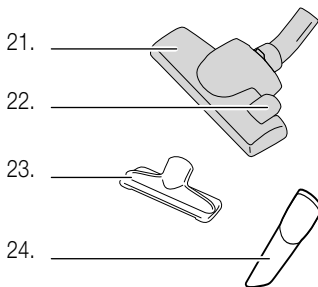

- 21. Standard-Bodendüse
- 22. Umschaltung Hartboden/Teppich
- 23. Textildüse
- 24. Fugendüse

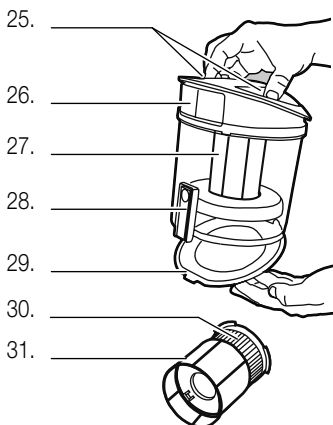

Staubbehälter und HEPA-Filter:

- 25. Entriegelungstasten für Staubbehälter
- 26. Verschlussdeckel (abnehmbar)
- 27. HEPA-Filter mit Schutzfilter (in Behälter eingesetzt)
- 28. Öffnungstaste für Staubbehälterdeckel (Pos. 29)
- 29. Staubbehälterdeckel
- 30. HEPA-Filter (aus Staubbehälter entnommen; Art.-Nr. 9071.021.900)
- 31. Schutznetz für HEPA-Filter (abnehmbar)





6 Kurzanleitung

Diese Kurzanleitung beinhaltet nur die wichtigsten Bedienungsschritte. Aus Sicherheitsgründen empfehlen wir Ihnen die detaillierte Bedienungsanleitung auf den nachfolgenden Seiten zu lesen, in der alle wichtigen Funktionen beschrieben sind. Beachten Sie auch die Sicherheitsvorschriften auf den Seiten 2 und 8.

1. Staubbehälter und HEPA-Filter

Ab Werk ist normalerweise bereits ein HEPA-Filter eingesetzt.

- Netzstecker ziehen
- Die beiden Entriegelungstasten auf dem Staubbehälter zusammendrücken und dann Behälter nach oben aus dem Gerät ziehen

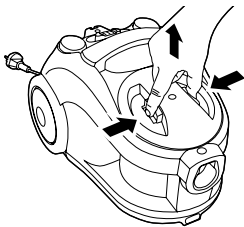

- Kontrollieren Sie, ob der Schmutzfilter («weisses Sieb») und der HEPA-Filter eingesetzt sind. Falls ja, Behälter wieder in Staubsauger einsetzen

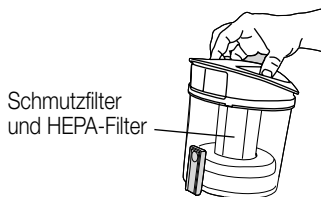

Hinweis:

- **Staubsauger niemals ohne HEPA- und Schmutzfilter anwenden: Motor nimmt sonst Schaden!**

2. Schlauch anschliessen

- Schlauchende (Taste auf Halterung oben) in Staubsauger einstecken (schnappt ein). Durch Drücken der Taste, kann der Schlauch wieder gelöst werden

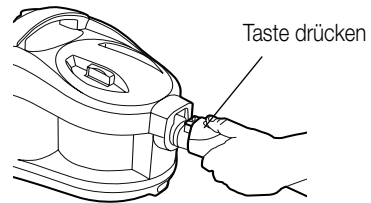

- Teleskoprohr in Bodendüse stecken
- Griffteil des Schlauches in Teleskoprohr stecken
- Die Rohrlänge kann verändert werden: Einstellknopf in Richtung Düse schieben, um das Rohr auseinander zu ziehen oder zusammen zu schieben

Hinweis:

- Länge so einstellen, dass Sie für ein ermüdungsfreies Staubsaugen aufrecht stehen können (= «gerader Rücken»)



3. Anschliessen

- Netzkabel auf gewünschte Länge ausziehen
- Stecker in die Steckdose (230 V) stecken
- Der Staubsauger ist betriebsbereit

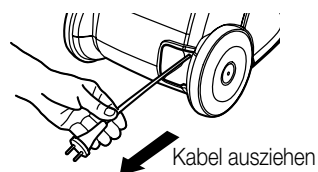



Kurzanleitung

Hinweis:

- Nicht über den Endanschlag ziehen, um Beschädigungen des Kabels und der Aufrollvorrichtung zu vermeiden

4. Staubsaugen

- Beachten Sie die Sicherheitsbestimmungen auf Seite 2 und Seite 8
- Durch Drücken des Ein-/Ausschalters wird der Motor gestartet und Sie können mit Staubsaugen beginnen

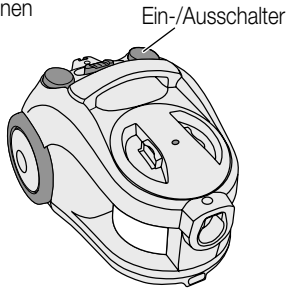

Hinweise:

- Niemals Flüssigkeiten, feuchte, glühende, scharfe und spitze Gegenstände einsaugen, da sonst Schäden am Staubbehälter oder Gerät auftreten (z.B. Wasser, Glasscherben, Nadeln, Zigarettensummel etc.) oder Stromschlaggefahr besteht
- Mit Rohr oder Düse nicht in die Nähe von Augen und Ohren gelangen: Verletzungsgefahr!

5. Parkstellung

- Bei kurzen Pausen kann die Bodendüse oder das Teleskoprohr in eine der beiden Parkvorrichtungen eingeführt werden– Bei längeren Unterbrechungen Netzstecker ziehen und Kabel einrollen lassen

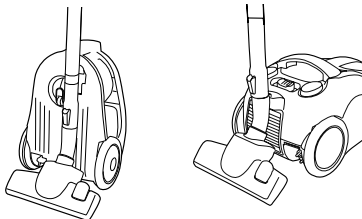

6. Nach dem Staubsaugen

- Netzstecker ziehen
Netzstecker leicht festhalten und durch wiederholtes Antippen der Kabelaufrolltaste, Kabel komplett aufrollen lassen
- Hinweise:** Darauf achten, dass das Kabel vor dem Aufrollen nicht verdreht auf dem Boden liegt. Falls das Kabel nicht ganz aufgerollt wird, Kabel wieder ca. einen Meter rausziehen und dann den Aufrollvorgang wiederholen
- Teleskoprohr oder Bodendüse in eine der beiden Parkstellungen einführen. Schlauch nicht knicken
- Gerät ausser Reichweite von Kindern und an einem trockenen Ort aufbewahren

7. Pflege und Wartung

- Ist die Füllanzeige «» rot, muss der Staubbehälter geleert werden (siehe Seite 9 und 13)

Hinweise:

- Nur Original-HEPA-Filter einsetzen (H 10-HEPA-Filter Art.-Nr. 9071.021.900)
- Motor-Abluftfilter regelmässig ersetzen (siehe Seite 15)





8 Inbetriebnahme

Deutsch

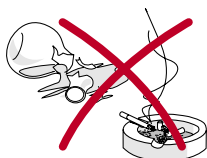

Vor der ersten Inbetriebnahme

Bitte beachten Sie, dass unsachgemässer Umgang mit Strom tödlich sein kann. Bitte lesen Sie daher die Sicherheitshinweise auf Seite 2 und die nachfolgenden Sicherheitsmassnahmen:

- Staubsauger nur in trockenen Räumen verwenden
- Keine Flüssigkeiten wie Wasser usw. aufsaugen
- Keine spitzen, scharfen, brennenden oder glimmenden Gegenstände einsaugen (wie Scherben, Nadeln, Zigaretten, brennende Asche etc.)
- Vollen Staubbehälter sofort entleeren
- Niemals ohne HEPA-Filter, Schutzfilter oder Motor-Abluftfilter staubsaugen
- Keinen sehr feinen Staub aufsaugen (Zement, Gips, Asche etc.)

Verwendungszweck

Mit dem «VAC 5000 bagless» können Sie bequem und mit geringem Kraftaufwand staubsaugen. Mit dem speziellen «Bagless»-System werden keine Staubbeutel mehr benötigt. Der Staub wird im Staubbehälter gesammelt und kann dann einfach in den Hauskehricht gegeben werden. Dank dem hocheffizienten und waschbaren HEPA-Filter werden selbst allerfeinste Partikel im Gerät zurückgehalten. Damit ist ein staubfreies und allergikerfreundliches Klima in einem gesunden und sauberen Zuhause garantiert.

Folgende Zubehöerteile können auf das Teleskoprohr oder direkt auf den Schlauch-Handgriff aufgesteckt und angewendet werden:

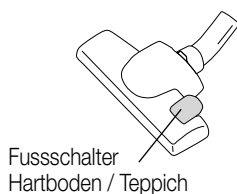

Fusschalter
Hartboden / Teppich

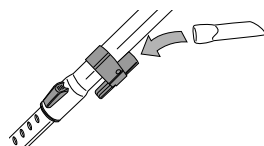

Standard-Bodendüse

Mit der Standard-Bodendüse werden die meisten Arbeiten erledigt. Sie hat eine eingebaute Bürste für harte Fussböden und eine glatte Unterseite für Teppiche. Die Bürste wird mit dem Fusschalter auf der Oberseite ein- oder ausgefahren.

Textildüse

Sie kann für Polster, Kissen, Vorhänge etc. verwendet werden.

Fugendüse

Sie eignet sich für schwer zugängliche Orte, wie Ecken, Ritzen, Heizkörper etc..

Zubehörhalterung

Auf die Zubehörhalterung kann die Fugen- oder die Textildüse gesteckt werden.





1. Staubbehälter entnehmen und entleeren

Ab Werk ist bereits der HEPA-Filter und der weisse Schutzfilter eingesetzt. Überprüfen Sie, ob sie eingesetzt sind.

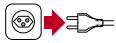

– Netzstecker ziehen, bevor der Staubbehälter entnommen wird

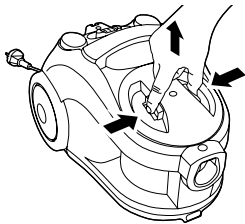

– Die beiden Entriegelungstasten auf dem Staubbehälter zusammendrücken und dann Behälter nach oben aus dem Gerät ziehen

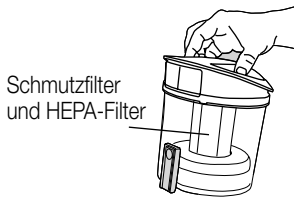

– Kontrollieren Sie, ob der Schmutzfilter («weisses Sieb») und der HEPA-Filter eingesetzt sind. Falls ja, Behälter wieder in Staubsauger einsetzen



Bei vollem Staubbehälter:

– Staubbehälter durch Drücken der orangen «PUSH»-Taste öffnen und den Staub/Schmutz entleeren

Tipp:

– Um den Staubbehälter hygienisch zu entleeren und damit möglichst wenig Staub aufgewirbelt wird, Behälter in einen Müllsack halten



– Staubbehälterdeckel sorgfältig wieder schliessen (schnappt ein)
– Den Staubbehälter wieder richtig in das Gerät einsetzen (MIOSTAR-Schriftzug ist dabei nach vorne zum Schlauchanschluss gerichtet)



Hinweis:

– Gerät niemals ohne Staubbehälter in Betrieb nehmen. Das Gerät darf nur mit richtig eingesetztem Staubbehälter und HEPA-Filter verwendet werden, da sonst Geräteschäden auftreten (z.B. Motordefekt)
– Nur Original-HEPA-Filter einsetzen (Art.-Nr. 9071.021.900)
– Motor-Abluftfilter regelmässig ersetzen, (siehe Seite 15)





10 Inbetriebnahme

Deutsch

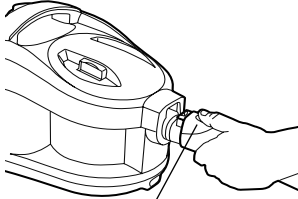

Taste drücken

2. Schlauch und Teleskoprohr

- Schlauchende (Taste auf Halterung oben) in Staubsauger einstecken (schnappt ein). Durch Drücken der Taste, kann der Schlauch wieder gelöst werden



Einstellknopf für Teleskoplänge

- Teleskoprohr in die Bodendüse stecken
- Griffteil des Schlauches in das Teleskoprohr stecken
- Knopf auf dem Teleskoprohr in Richtung Düse schieben, um das Rohr in der Länge zu verstellen

Tip:

- Länge so einstellen, dass Sie für ein ermüdungsfreies Staubsaugen aufrecht stehen können (= «gerader Rücken»)

3. Anschliessen

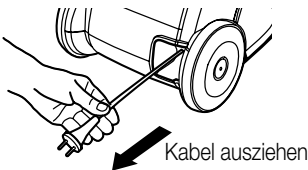

Kabel ausziehen

- Netzkabel auf gewünschte Länge ausziehen
- Hinweis:** Nicht über den Endanschlag ziehen, um Beschädigungen am Kabel oder an der Aufrollvorrichtung zu vermeiden

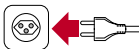

- Netzstecker in die Steckdose (230 V) stecken
- Der Staubsauger ist betriebsbereit

Wichtig:

- Gerät nur in trockenen Räumen anwenden. Kontrollieren Sie von Zeit zu Zeit das Netzkabel auf Schäden bzw. Verletzungen





4. Staubsaugen

Ein-/Ausschalter

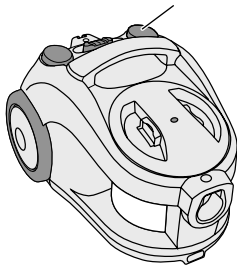

- Beachten Sie die Sicherheitsbestimmungen auf Seite 2 und Seite 8
- Durch Drücken des Ein-/Ausschalters wird der Motor gestartet und Sie können mit Staubsaugen beginnen

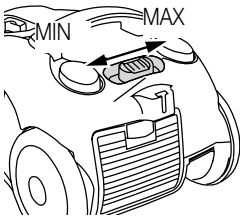

- Die Saugleistung kann durch Schieben des Reglers verändert werden:
«MAX» stärkere Saugleistung
«MIN» schwächere Saugleistung

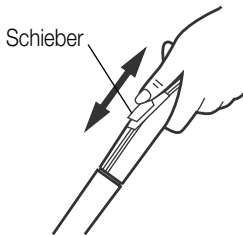

- Auf dem Handgriff befindet sich ein Schieber: Wird dieser nach vorne geschoben, reduziert sich die Saugleistung. Durch Schieben nach hinten, wird die Saugkraft wieder erhöht

Wichtig:

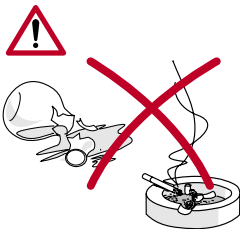

- Niemals Flüssigkeiten, feuchte, glühende, scharfe und spitze Gegenstände einsaugen, da sonst Schäden am Staubbehälter oder Gerät auftreten (z.B. Wasser, Glasscherben, Nadeln, Zigarettensammel etc.)
- Nie Toner-Staub (von Laserdruckern, Kopiergeräten) einsaugen
- Mit Rohr oder Düse niemals in die Nähe von Augen und Ohren gelangen: Verletzungsgefahr!





12 Inbetriebnahme

Deutsch

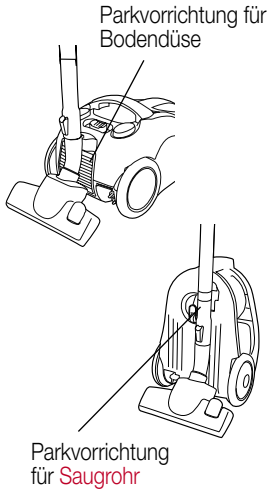

5. Parkpositionen

- Bei kurzen Pausen kann die Bodendüse oder das Saugrohr in eine der zwei Parkpositionen eingeführt werden
- Bei längeren Unterbrechungen Netzstecker ziehen und Kabel einrollen (Stolpergefahr)

6. Nach dem Staubsaugen

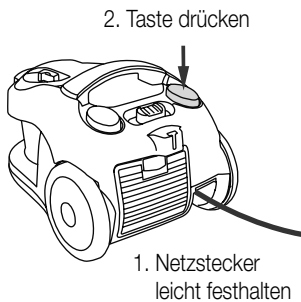



- Netzstecker ziehen
- Netzstecker leicht festhalten und durch wiederholtes Antippen der Kabelaufrolltaste, Kabel komplett aufrollen lassen
Hinweise: Darauf achten, dass das Kabel vor dem Aufrollen nicht verdreht auf dem Boden liegt. Falls das Kabel nicht ganz aufgerollt wird, Kabel wieder ca. einen Meter rausziehen und dann den Aufrollvorgang wiederholen
- Teleskoprohr mit Bodendüse in eine der beiden Parkpositionen einführen (siehe oben). Schlauch nicht knicken
- Gerät ausser Reichweite von Kindern und an einem trockenen Ort aufbewahren

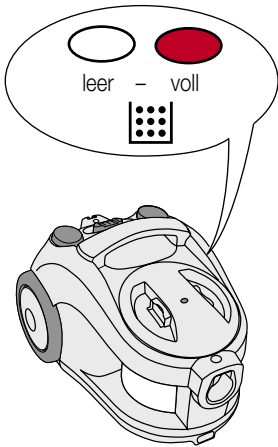



7. Staubbehälter entleeren

Die Anzeige zeigt an, wann der Staubbehälter gewechselt werden muss. Bei vollem Staubbehälter ist die Anzeige «» rot. Die Anzeige misst den Unterdruck und spricht an, sobald der Luftdurchlass zu gering ist, wie dies bei vollem Staubbehälter, bei Verstopfung von Düse, Rohr oder Schlauch der Fall ist.

- Düse bei laufendem Motor in die Luft halten (Düse darf nicht auf Boden aufliegen)
- Ist die «» Staubbehälter-Füllanzeige rot, muss der Behälter umgehend entleert werden (siehe Seite 9)
- Bleibt die Anzeige «» unsichtbar, ist der Beutel Staubbehälter leer oder nur leicht gefüllt

- Staubbehälter entleeren: siehe Seite 9

Wichtig:

- Gerät niemals ohne Staubbehälter in Betrieb nehmen. Das Gerät darf nur mit richtig eingesetztem Staubbehälter verwendet werden, da sonst Geräteschäden auftreten (z.B. Motordefekt)
- Nur Original-HEPA-Filter einsetzen (Art.-Nr. 9071.021.900)
- Motor-Abluftfilter regelmässig ersetzen(siehe Seite 15)





8. Filter reinigen / ersetzen

Der Staubsauger ist mit zwei Filtern ausgestattet, die in regelmässigen Abständen gereinigt resp. ersetzt werden müssen. Die Filter müssen gereinigt oder gewechselt werden, wenn die Staubbehälter-Füllanzeige rot wird während das Gerät auf Maximalleistung läuft und die Düse den Boden nicht berührt.

Hinweis:

- Grössere Mengen eingesaugten Feinstaubes oder Tierhaare können die Filter verstopfen und eine häufigere und gründlichere Reinigung der Filter bzw. einen häufigeren Filterwechsel erfordern

8.1 HEPA H10 «wash & use»-Filter reinigen

Der hocheffiziente HEPA-Filter hält auch kleinste Staubpartikel zurück und erfreut so den Allergiker. Er lässt sich einfach mit Wasser reinigen und wieder verwenden. Den HEPA-Filter mindestens zweimal jährlich reinigen oder bei zu starker Verschmutzung auswechseln (Art.-Nr. 9071.021.900).

- Staubbehälter entnehmen
- Die rote Staubbehälter-Abdeckung im Gegenuhrzeigersinn von «CLOSE» nach «OPEN» (Markierung auf Behälter beachten) drehen und aus dem Behälter ziehen

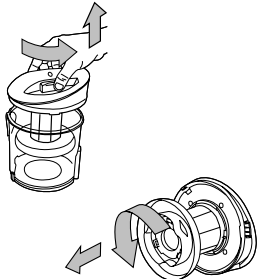

- Filterkassette im Gegenuhrzeigersinn drehen und von roter Staubbehälterabdeckung entnehmen

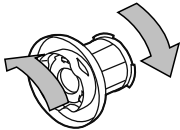

- Filterkassette öffnen, indem der obere gegen den unteren Teil gedreht wird (fest drehen!)

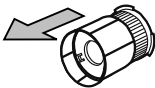

- Weisses Schutznetz abziehen



- Schmutz von Filter über einem Behälter abschüttern
- Falls nötig, Filter und Schutznetz unter fliessendem, kalten Wasser durch Klopfen reinigen





Hinweise:

- Filter nicht mit den Händen oder anderen Gegenständen berühren und keine Reinigungsmittel verwenden. Filter **nicht** mechanisch mit Bürste etc. reinigen, da er sonst beschädigt wird
- Einige Partikel können am Filter zurückbleiben und lassen diesen verschmutzt aussehen. Der HEPA-Filter erreicht trotzdem wieder die volle Leistung
- Filter während 24 Stunden an der Luft trocknen lassen. Sicherstellen, dass es vor dem wieder einsetzen vollkommen trocken ist.

Hinweise:

- Filter **nicht** direkt an der Sonne oder mit einem Föhn trocknen, da es sonst beschädigt wird
- Im Lieferumfang der Verpackung befindet sich ein Reservefilter
- Filter wieder in der umgekehrten Reihenfolge einsetzen:
 - Weisses Schutznetz auf HEPA-Filter schieben (kleine Öffnung voran)
 - Schwarzer Ring darauf setzen und beide Teile mit einer festen Drehbewegung im Uhrzeigersinn schliessen (schnappt ein)
 - Filterkassette mit der schmälere Seite voran auf die Deckelunterseite setzen und mit einer Drehbewegung im Uhrzeigersinn festmachen (schnappt ein)
 - Staubbehälterdeckel mit Filter in den Staubbehälter setzen. Darauf achten, dass die beiden Punkte auf dem Behälter und dem Ober- teil übereinanderstehen. Dann mit einer Drehbewegung Richtung «CLOSE» festmachen (schnappt ein)

8.2 Motor-Abluftfilter

Dieser Filter hält Schmutzpartikel aus der Motorabluft zurück. Der Staubsauger darf nie ohne Motor-Abluftfilter verwendet werden.

- Verschlussdeckel für Motor-Abluftfilter öffnen und abnehmen
- Alten Motorfilter entnehmen und entsorgen
- Neuen Filter einlegen und Verschlussdeckel wieder sorgfältig aufsetzen (Öffnungstaste drücken)

Hinweise:

Der Motorfilter muss spätestens nach fünf Entleerungen??? oder nach zwei Jahren ersetzt werden

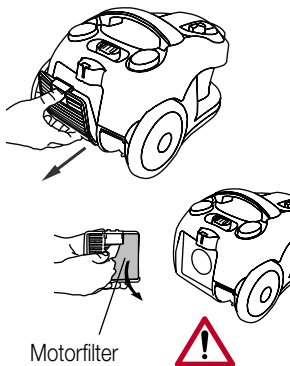



16 Reinigung / Aufbewahrung

Deutsch

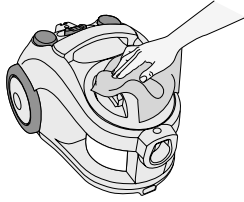

- Grundgerät oder Zubehörteile niemals ins Wasser tauchen oder unter fließendem Wasser reinigen
- Keine scheuernden Reinigungs- oder Reinigungshilfsmittel verwenden. Nur mit feuchtem Lappen reinigen und danach trocknen lassen



- Der transparente Staubbehälter kann einzeln (d.h. **ohne** HEPA-Filter, Schmutzfilter und rotem Oberteil) ausgewaschen werden. Er kann auch in den Geschirrspüler gegeben werden (ohne Deckel, Filter etc.).

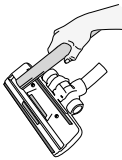

- Fusseln an der Bodendüse mit der Fugendüse absaugen

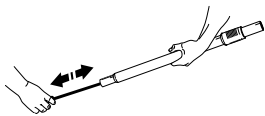

- Bei verstopftem Schlauch oder Teleskoprohr mit Reinigungsband reinigen. Schlauch nicht knicken. Keine scharfen Gegenstände verwenden

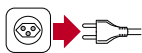

- Bei Nichtgebrauch das Gerät ausschalten und den Netzstecker ziehen
- Bewahren Sie den Staubsauger an einem trockenen und für Kinder unzugänglichen Ort auf





Störungen

17

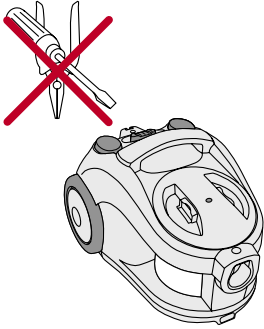

Reparaturen am Gerät dürfen nur durch den MIGROS-Service durchgeführt werden. Durch nicht fachgerechte Reparaturen können Gefahren für den Benutzer entstehen.

Bei unfachgerechten Reparaturen kann keine Haftung für eventuelle Schäden übernommen werden. In diesem Fall erlischt auch der Garantieanspruch.

Ausgediente Geräte sofort unbrauchbar machen. Netzstecker ziehen und Netzkabel durchtrennen.

Deutsch

Entsorgung



- Ausgediente Geräte bei einer Verkaufsstelle zur kostenlosen, fachgerechten Entsorgung abgeben
- Geräte mit gefährlichem Defekt sofort entsorgen und sicherstellen, dass sie nicht mehr verwendet werden können
- Geräte nicht mit dem Hauskehricht entsorgen (Umweltschutz!)





18 Technische Daten

Deutsch

Nennspannung	230 Volt/ 50 Hz
Nennleistung	nom. 1600 Watt, max. 1600 Watt
Masse Grundgerät (ohne Schlauch)	ca. 40.5 x 28 x 26 cm (L x B x H)
Länge Netzkabel	ca. 5 m
Aktionsradius	ca. 7.5 m
Gewicht Grundgerät	ca. 4.8 kg
Material	- Gehäuse/Staubbehälter Kunststoff ABS
Saugkraftregelung	elektronisch
Staubbehälter-Nutzinhalt	??? 3,5 Liter
Staubbehälter-Füllanzeige	mechanisch
Wassersäule am Schlauch	???? 2800 mm W
Funkentstört	Nach EU-Norm
Zulassung	CE
Produkte Garantie	2 Jahre
Service Garantie	5 Jahre
Zubehör (im Preis inbegriffen)	Schlauch mit Handgriff, Teleskoprohr, Standard-Bodendüse, Textil- und Fugendüse, 2 HEPA-Filter (1x eingesetzt)

Zubehör (optional)

Parkettbürste *)	Art.-Nr. 9071.021.500
Turbobürste *)	Art.-Nr. 7171.141
Ersatz-HEPA	Art.-Nr. 9071.021.900

*) Erhältlich beim MIGROS-Service oder MIGROS-Kundendienstschalter

Im Interesse der technischen Weiterentwicklung sind Konstruktions- oder Ausführungsänderungen am Gerät vorbehalten.

MIGROS

MIGROS-GENOSSENSCHAFTS-BUND, CH-8031 Zürich

