

# CROFONE

F

DECT-Cordless ADP 1000

Téléphone sans fil

Mode d'emploi



Art. n° 7940.002.00081  
7940.002.00083

Chère cliente, cher client

Nous vous remercions d'avoir choisi ce téléphone sans fil. En achetant ce téléphone sans fil, vous venez d'acquérir un produit de grande qualité, fabriqué avec soin.

Nous vous prions de lire attentivement ce mode d'emploi avant d'utiliser ce téléphone et de prêter une attention toute particulière aux consignes de sécurité.

## Sommaire

	Page		Page
<b>Consignes de sécurité</b>	<b>2</b>	<b>Appeler</b>	<b>12</b>
– Déballage	3	– recevoir un appel	12
<b>Éléments de l'appareil et de commande</b>	<b>4</b>	– répétition du numéro	13
<b>Placer l'accumulateur</b>	<b>6</b>	<b>Fonctions confort</b>	<b>14</b>
<b>Installation au mur</b>	<b>6</b>	– volume de l'écouteur	14
<b>Placer et raccorder la station de base</b>	<b>7</b>	– micro muet	14
– emplacement / portée	7	– clavier	15
– la relier au courant électrique	7	– affichage de la charge de l'accu	15
– la relier au réseau téléphonique	7	– indicateur de réception	15
<b>Fonctionnement</b>		<b>Répertoire téléphonique</b>	<b>16</b>
– charger l'accumulateur	9	<b>Fonctions du menu (aperçu)</b>	<b>18</b>
– allumer/éteindre le téléphone	10	<b>Utilisation de divers téléphones</b>	<b>30</b>
– réglage de l'heure	11	<b>Si le téléphone ne fonctionne pas</b>	<b>31</b>
		<b>Ecran</b>	<b>32</b>
		<b>Index</b>	<b>36</b>

## A propos de ce mode d'emploi

Ce mode d'emploi ne peut mentionner tous les usages possibles de cet appareil. Pour tout complément d'information ou problèmes insuffisamment ou non traités dans ce mode d'emploi, veuillez vous adresser au service après-vente ou à M-Service (voir adresses à l'arrière de mode d'emploi).

**Veillez conserver soigneusement ce mode d'emploi et le remettre à tout nouvel utilisateur de l'appareil.**

## 2 Consignes de sécurité



**Prenez le temps de lire attentivement ce mode d'emploi avant de brancher cet appareil au réseau électrique. Il contient des consignes de sécurité et d'utilisation très importantes.**

- N'utiliser que des accus conformes du même type pour éviter d'endommager l'accumulateur (danger!)
- Le téléphone ou la station de base peuvent perturber le fonctionnement des appareils médicaux
- Le téléphone peut provoquer des murmures désagréables dans les appareils acoustiques
- Ne jamais installer la station de base dans la salle de bains ou dans un local très humide ou dans un endroit exposé au soleil
- En cas de sensibilité aux ondes électriques, ne pas placer la station de base près de l'endroit où vous dormez
- Ne pas utiliser le téléphone dans un lieu présentant un risque d'explosion (par ex. station service, atelier de peinture , etc.)
- Le téléphone sans fil ne fonctionne qu'avec le courant électrique (230 V); il est conseillé d'avoir toujours un téléphone «normal» de réserve
- Eliminer accus et appareils ne fonctionnant plus dans centre de récolte de déchets ou auprès d'un point de vente, ne les jetez jamais dans les ordures ménagères
- Conservez ce mode d'emploi et remettez-le à tout nouvel utilisateur

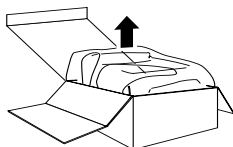

- Sortir l'appareil et les accessoires de l'emballage

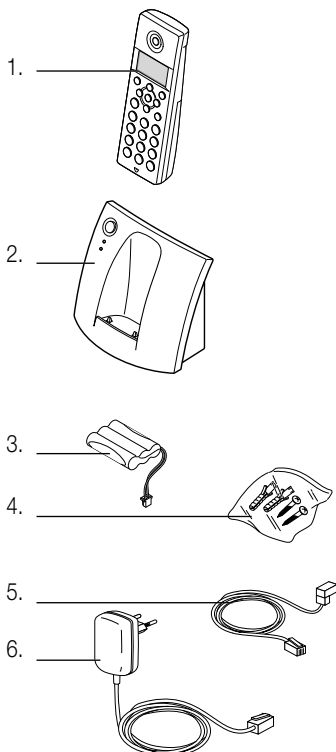

- Veuillez contrôler la présence de tous les éléments suivants:

1. combiné
2. station de base
3. accus NiMh-(3.6 V / 600 mAh)
4. set de vis
5. cordon de raccordement téléphonique
6. transformateur (230 V) avec cordon de raccordement

- **Contrôler si la tension du réseau (230 V)** correspond à la tension de l'appareil qui se trouve sur la plaquette signalétique située sur l'appareil.
- **Jetez les sacs en plastique** ils peuvent constituer des jeux dangereux pour les enfants!

**Conseil:**

Conserver l'emballage pour des transports éventuels (par ex. déménagements, réparation, etc.).

## 4 Éléments de l'appareil et de commande

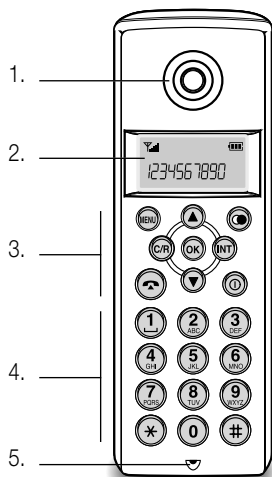

### Combiné:

1. écouteur
2. écran LCD avec symboles
3. touches fonctions
4. clavier d'appel
5. microphone

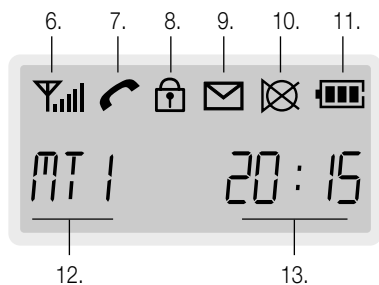

### Affichage:

6. signal de réception (p. 15)
7. connexion
  - clignote lors de l'appel (p. 12)
  - allumé durant la conversation (p.12)
8. clavier verrouillé (p. 15)
9. appels pendant absence (p.19)
10. micro muet (p. 14)
11. état de charge de l'accu (p. 11)
12. numéro de l'appareil «1» (p. 10)
13. heure (p. 11)

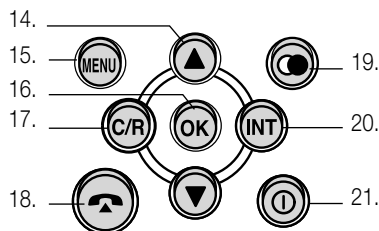

### Touches fonctions:

14. touches à flèche pour feuilleter
15. touche menu (p. 18)
16. touche OK pour confirmer
17. touche effacement
18. touche de connexion (p. 12)
19. répétition numéro (p. 13)
20. sélection appel interne (p. 30)
21. touche marche/arrêt et verrouillage clavier (p. 11 et 15)

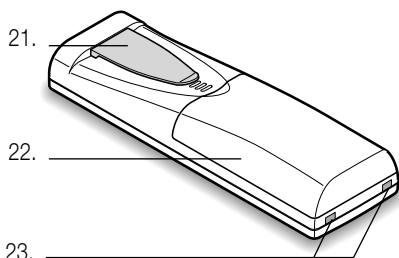

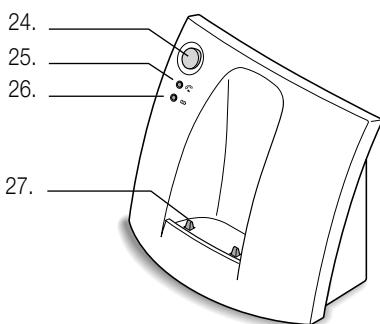

## Combiné (arrière):

- 21. clip de ceinture
- 22. couvercle accumulateur
- 23. contacts de charge (maintenir propres)



## Station de base:

- 24. «Page»: touche recherche (p. 14)
- 25. affichage connexion  :
  - clignote vert lors de l'appel (p. 12)
  - reste vert durant la conversation
- 26. indicateur de charge de l'accum  (p. 9, 15):
  - reste allumé en vert pendant la charge
- 27. contacts de charge (maintenir propres) (p. 9)

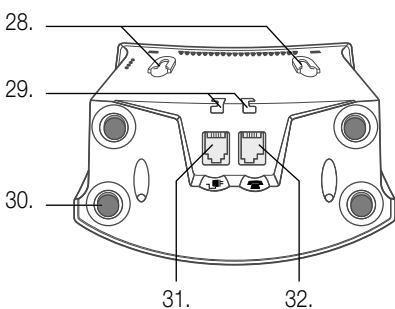

## Station de base (en-dessous):

- 28. fixation pour montage mural (p. 6)
- 29. encoches pour maintenir les cordons
- 30. pieds caoutchouc
- 31. prise raccordement courant électrique (voir p. 7)
- 32. prise raccordement téléphonique (voir p. 8)

## 6 Préparation

### Placer l'accumulateur

Avant de pouvoir faire fonctionner le téléphone il faut placer l'accumulateur.

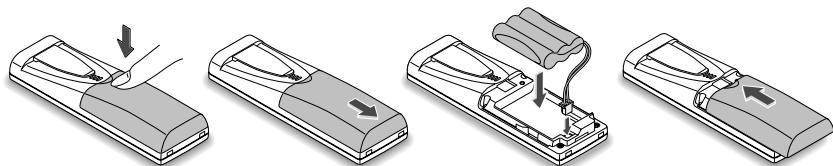

appuyer sur le couvercle

l'enlever

placer l'accu

remettre le couvercle

Français

### Montage mural de la station de base

La station de base peut être suspendue au mur à l'aide des vis et des chevilles fournies.

#### **Important :**

- avant de suspendre la station de base au mur, suivez les conseils donnés pour choisir l'emplacement (voir page suivante)
- faites attention à la longueur des cordons électrique et téléphonique
- marquer l'emplacement des trous (distants de 60 mm)
- en cas de murs en maçonnerie faire d'abord les trous pour les chevilles:  $\varnothing$  6 mm / profondeur 31 mm
- placer les chevilles (dans le mur), puis visser les vis
- ne pas les visser à fond, les têtes des vis doivent rester à 3 mm de distance du mur
- relier la station de base (voir pages 7 et 8) et la suspendre

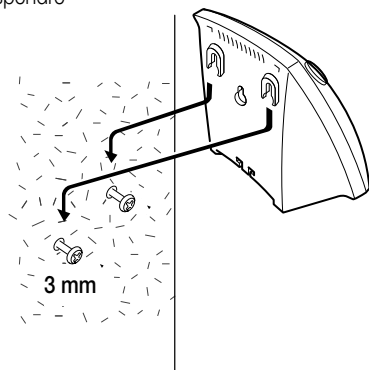
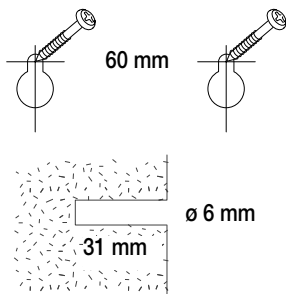

## Choix de l'emplacement / portée

### Avant d'installer la station de base tenir compte des conseils suivants:

- La portée dans certains édifices, peut être fortement réduite pour des raisons techniques, car béton, métal et double vitrage, etc. peuvent influencer sur les prestations d'un téléphone sans fil.
- Le choix d'un bon emplacement pour la station de base peut augmenter sensiblement la réception. Exemple: placer la station de base auprès d'une fenêtre pour avoir une bonne réception dans le jardin.
- Le téléphone a une portée maximum de 50 m à l'intérieur et de 300 m à l'extérieur. Si l'on est hors de portée, le symbole  apparaît sur l'écran (= hors de portée).

### Important:

- La station de base et le téléphone doivent être protégés du soleil, des sources de chaleur (radiateurs, plaques de cuisson, etc.) et de l'humidité (salle de bains, douche, etc.).

## Relier la station de base au réseau électrique

Lire les consignes de sécurité page 2

- Placer la station de base sur une surface plane et stable.
- Relier le transformateur avec prise à courant continu  à la station de base et à une prise de courant de 230 V.
- Dès que la station est reliée au réseau on entend deux brefs signaux sonores de contrôle.

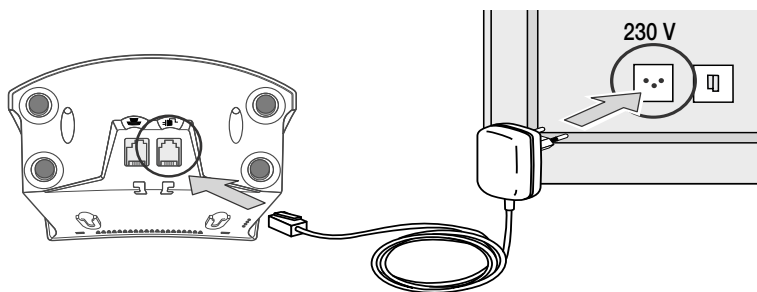



## 8 Placer et relier la station de base

### Relier la station de base au réseau téléphonique

- Relier d'abord le cordon téléphonique à la station de  puis à la prise téléphonique.

**Important:** la fiche téléphonique doit être **bien** insérée dans la prise téléphone (il faut sentir une résistance), sinon la liaison au réseau téléphonique ne serait pas établie

Français

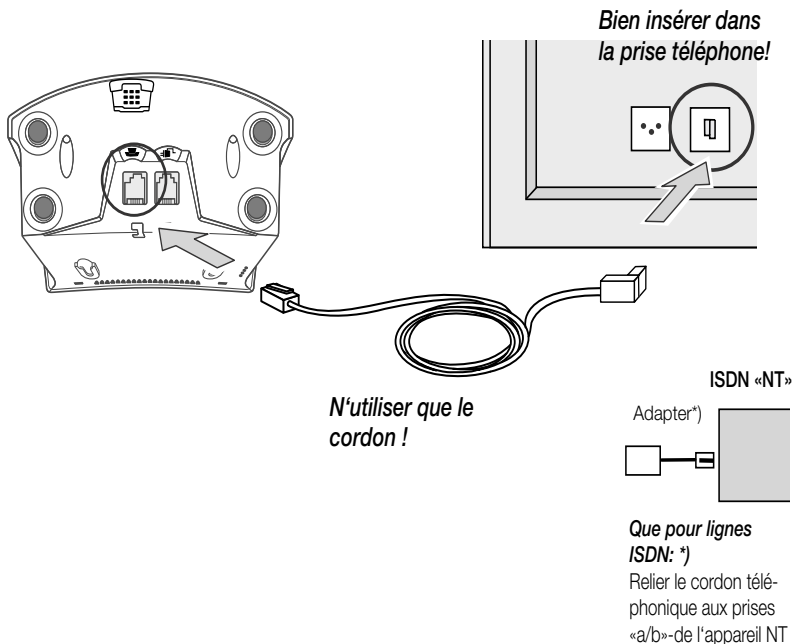



#### **Important:**

- N'utiliser que le **cordon de raccordement téléphonique d'origine**, car en utilisant d'autres cordons le raccordement risquerait de ne pas être établi.
- Pour éviter les interférences, **ne pas placer la station de base près** d'appareils électriques tels que téléviseurs, écrans d'ordinateurs, photocopieuses, etc.
- L'appareil ne peut fonctionner que sur le **réseau téléphonique analogique suisse**.

\*) **Avec les lignes ISDN** l'appareil ne peut être relié qu'aux prises «a/b1»- ou «a/b2»-de l'appareil «NT». Le cordon de raccordement nécessaire (option) peut être commandé au service après-vente Migros (art. n° 7960.380.00000). Les raccordements «a/b»-de «NT» doivent éventuellement être activés ou reprogrammés (voir mode d'emploi «NT»).

## Charger l'accumulateur

Avant de pouvoir utiliser le téléphone sans fil pour la première fois, vous devez charger l'accumulateur pendant **au moins 10 heures**

- la charge commence automatiquement dès que le téléphone est posé sur la station de base (clavier vers l'avant) et on entend un bref signal sonore
- l'appareil s'allume automatiquement (sauf quand l'accumulateur est complètement déchargé).
- le processus de charge s'affiche sur l'écran du téléphone avec le symbole de la pile  et sur la station de base avec l'indicateur LED vert .

indicateur de charge sur l'écran

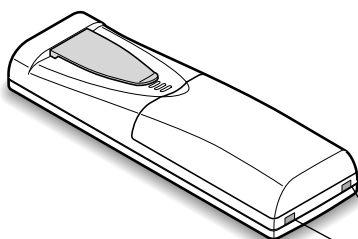

indicateur de charge sur la station

contacts de charge  
(maintenir propres)

### Important:

- **la première charge est de 10 heures minimum**
- **maintenir propres les contacts de charge** pour un bon fonctionnement permanent
- le téléphone sans fil est doté d'un accumulateur NiMh écologique et puissant. Afin que ce dernier puisse fonctionner au mieux, vous devez respecter les règles suivantes :
  - **ne recharger l'accumulateur que lorsqu'il est complètement déchargé!**par conséquent, on conseille de ne placer le téléphone sur la station de base QUE lorsque l'accumulateur est déchargé. Ceci est la garantie du bon fonctionnement du téléphone sans fil, soit un long temps de conversation et de veille
- la station de base est munie d'une charge automatique qui évite la «surcharge» de l'accumulateur

## Allumer et éteindre le téléphone

Avant d'utiliser le téléphone pour la première fois, le charger au moins pendant 10 heures.

Dès que l'on pose le téléphone sur la station de base il est allumé (sauf lorsque l'accumulateur est complètement déchargé).

Touche(s):	Description	Affichage
------------	-------------	-----------



**Allumer le téléphone;** appuyer longuement sur la touche

- Une fois allumé, sur l'écran s'affiche:
  - «MT 1 00:00»: = appareil numéro 1 et heure (régler l'heure: voir page suivante)
  - : indicateur de réception
  - : indicateur de charge

téléphone prêt à l'emploi



**Eteindre le téléphone**

(appuyer à nouveau longuement sur la touche)

- «AUSSCHALTEN» apparaît brièvement sur l'écran et le téléphone est éteint
- si on appuie brièvement sur la touche on bloque le clavier et le symbole du cadenas apparaît sur l'écran (p. 15)



**Contrôle de la liaison au réseau téléphonique**

- Appuyer sur la touche de connexion, on doit entendre la tonalité dans l'écouteur. Si on ne reçoit pas la tonalité, contrôler le cordon de raccordement téléphonique (voir p. 10).















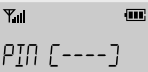

### Important:

- pendant l'enregistrement, le téléphone sans fil doit être proche de la station de base (soit dans la même pièce)
- Si l'accumulateur est complètement déchargé, le téléphone ne réussit pas à s'allumer et à s'enregistrer automatiquement. Dans ce cas, laissez le téléphone sur la station de base pendant 10 heures pour recharger l'accumulateur. Ensuite, allumer le téléphone.
- Si «KEINE BASIS» apparaît sur l'écran,
  - le téléphone sans fil n'est pas relié à la station de base (p. 7, 15)
  - la station n'est pas reliée au courant électrique (p. 7) ou
  - le téléphone sans fil n'est pas enregistré auprès de la station de base (p. 25)

## Réglage de l'heure









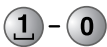

Le téléphone est doté d'une horloge qui se règle et se modifie de la façon suivante.

Touche(s):	Description	Affichage
	<b>Appuyer sur la touche MENU</b> – sur l'écran apparaît: – «SPEICHERN»: = première option du menu	
	<b>Feuilleter avec touches à flèche jusqu'à ce que</b> «BASIS MENÜ» s'affiche	
	<b>Ouvrir avec OK</b> – «PIN [----]» apparaît sur l'écran – entrer le PIN-Code (de l'usine: 0000)	
	<b>Confirmer avec OK</b> – «NR-SPERREN» apparaît sur l'écran	
	<b>Feuilleter avec touches à flèche jusqu'à ce que</b> «UHR STELLEN» s'affiche	
	<b>Ouvrir avec OK</b> – «00:00» apparaît sur l'écran, le premier chiffre clignote	
	<b>Introduire l'heure à 4 chiffres</b> – par ex. «07:30» – une erreur s'efface en retournant dessus avec les touches à flèches, puis réécrire dessus»	
	<b>Confirmer avec OK</b> – On entend un double signal sonore pour confirmer et l'heure est réglée	

## 12 Appeler

### Appeler

Vous trouverez ci-dessous, la description des principales fonctions de ce téléphone sans fil. Les fonctions moins fréquentes sont décrites à partir de la page 28.

Touche(s):	Description	Affichage
	<ul style="list-style-type: none"><li>– <b>Entrer le numéro avec préfixe</b></li><li>– pour effacer un chiffre tapé par erreur appuyer brièvement sur la touche </li><li>– pour effacer tout le numéro appuyer sur la touche  pendant quelques secondes</li></ul>	
	<b>Appuyer sur la touche appel</b> <ul style="list-style-type: none"><li>– le numéro est composé automatiquement</li><li>– le symbole  apparaît sur l'écran</li></ul>	
	<b>Terminer la conversation</b> (Appuyer à nouveau sur la touche appel) <ul style="list-style-type: none"><li>– «MT 1 20:15» apparaît à nouveau sur l'écran</li></ul>	
	<b>Affichage de la durée de la conversation</b> après le début de la conversation, sa durée apparaît sur l'écran (en heures, minutes et secondes).	 compteur

### Recevoir un appel

Quand un appel arrive, le téléphone sonne et le symbole  clignote sur l'écran et «UNBEKANNT» s'affiche sur l'écran.

	<b>Appuyer sur la touche appel pour l'accepter</b>	
	<b>Terminer la conversation</b> (Appuyer à nouveau sur la touche appel)	

## Répétition du numéro

On peut rappeler les 10 derniers numéros de téléphone.



### Appuyer sur la touche répétition numéro

- «WIEDERWAHL» apparaît brièvement, puis le dernier numéro composé s'affiche
- Si aucun numéro n'est mémorisé «LEER» apparaît



**Feuilleter avec les touches à flèche**, jusqu'à ce que le numéro désiré s'affiche



### Le sélectionner avec la touche connexion

- le numéro est composé automatiquement
- le symbole  apparaît sur l'écran



### Terminer la conversation

(appuyer à nouveau sur la touche connexion)

### Remarque:

- on peut modifier les numéros contenus dans la mémoire de répétition d'un numéro avant de les composer. Appuyer sur la touche «C/R» pour effacer le dernier chiffre et introduire le nouveau.
- s'il y a plus de 10 numéros dans la mémoire de répétition d'un numéro, le numéro le plus ancien est effacé.

## Répétition du numéro; fonction anonyme

pour garantir l'anonymat on peut effacer des numéros de la mémoire de répétition d'un numéro



### Appuyer sur touche répétition numéro

- «WIEDERWAHL», s'affiche brièvement, puis le dernier numéro composé
- Si aucun numéro n'est mémorisé «LEER» apparaît



**Feuilleter avec les touches à flèche**, jusqu'à ce que le numéro désiré s'affiche



### Avec OK sélectionner le numéro à effacer

- «LOSCHEN» apparaît



### Confirmer avec OK

- on entend un signal sonore et le numéro est effacé de la mémoire de répétition d'un numéro

## 14 Fonctions confort

### Régler le volume de l'écouteur

Le volume de l'écouteur peut être réglé en cours de conversation, vous disposez de 3 niveaux sonores



#### choisir le volume pendant la conversation:

- pour augmenter; «LAUTSTARKE» apparaît sur l'écran
- pour diminuer



### Rendre le micro muet

On peut éteindre le micro en cours de conversation, ainsi votre interlocuteur ne peut plus vous entendre



#### Appuyer sur la touche pendant la conversation

pour éteindre le micro.

- le symbole  apparaît sur l'écran (= micro muet).

micro muet



#### Appuyer à nouveau sur la touche, pour réactiver le micro

- le symbole  disparaît

### Appeler le téléphone («Paging»)

En appuyant sur la touche appel (sur station de base) on envoie un signal sonore au téléphone:



#### Appuyer sur la touche «Page» (sur station de base)

- le téléphone émet un signal sonore pendant 30 secondes
- «MT RUFEN» s'affiche sur l'écran (le téléphone est appelé)
- en appuyant à nouveau sur la touche Page (sur station de base) ou sur n'importe quelle touche (du téléphone) le signal sonore est interrompu



**Conseil:** si entre-temps un appel arrive, le signal sonore est interrompu et le téléphone sonne normalement.

## Verrouillage clavier

Vous pouvez verrouiller le clavier de votre téléphone. Si les touches sont touchées par erreur cela n'a aucune incidence. Si votre clavier est verrouillé, vous pouvez recevoir des appels, mais pas appeler.



### Appuyer brièvement sur la touche marche/arrêt,

pour activer le verrouillage clavier  
– le symbole  apparaît sur l'écran

verrouillage clavier

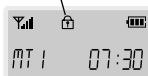

### Appuyer à nouveau sur la touche marche/arrêt

pour désactiver le verrouillage clavier  
– le symbole  disparaît

## Indicateur de charge de l'accumulateur

L'indicateur informe sur l'état de charge de l'accumulateur. Pour un bon fonctionnement et une longue durée de vie de l'accumulateur, ne le recharger que lorsqu'il est déchargé.

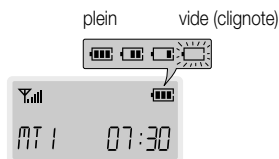

## Indicateur de réception

Si le téléphone se trouve trop loin de la station de base, cela peut vraiment altérer la qualité de la réception, voire l'interrompre. Suivez les conseils de la page 7.

pas de réception  
(clignote)      bonne





## 16 Répertoire téléphonique

### Mémoriser des numéros dans le répertoire

Votre téléphone peut mémoriser jusqu'à 10 numéros. Ceux-ci sont mémorisés sous les touches de «1 – 0»



#### Ouvrir le menu avec la touche Menu

- «SPEICHERN» s'affiche



#### Ouvrir le répertoire avec OK

- la 1ère place de mémoire (= place n° 0) s'affiche



#### Avec les touches à flèche choisir la place de mémoire du numéro (ex. n° 2)



#### Entrer le numéro avec le préfixe

- longueur max. du numéro = 24 signes
- pour effacer une erreur appuyer **brèvement** sur la touche
- pour effacer tout le numéro, appuyer **longuement** sur la touche

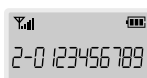

#### Confirmer le numéro entré avec la touche «OK»

- l'enregistrement est confirmé avec un double signal
- répéter l'opération pour d'autres numéros
- l'heure apparaît à nouveau sur l'écran

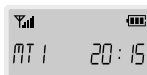

#### Remarques:

- si l'on appuie sur aucune touche pendant 20 secondes, on entend un signal sonore qui annonce que l'on sort du mode de programmation
- on peut quitter le mode de programmation à tout instant en appuyant sur la touche ; on entend un signal sonore.
- pour écouter un répondeur à distance on peut introduire des pauses de 3 secondes. Pour ce faire, appuyer sur la touche pendant l'introduction du numéro jusqu'à ce qu'un «P» apparaisse sur l'écran

## Téléphoner avec le répertoire téléphonique (variante 1)



Appuyer sur le numéro de la place de mémoire désirée, jusqu'à ce que le numéro mémorisé s'affiche



- appuyer sur la touche pendant au moins une seconde
- le numéro est composé automatiquement

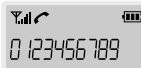

### Remarque:

- si aucun numéro n'est mémorisé, «LÆR» apparaît sur l'écran

## Téléphoner avec le répertoire téléphonique (variante 2)

Le téléphone doit se trouver en état de veille (l'heure s'affiche).



Feuilleter avec les touches à flèche, jusqu'à ce le numéro désiré s'affiche



Appeler le numéro avec la touche connexion  
- le numéro est composé automatiquement

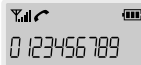

## Modifier un enregistrement



Ouvrir le menu avec la touche Menu  
- «SPEICHERN» s'affiche



Ouvrir le répertoire avec OK  
- la première place de mémoire s'affiche



Avec les touches à flèche sélectionner le numéro de la place de mémoire désirée (ex. n° 2)



Effacer les chiffres à changer avec la touche  puis entrer le nouveau numéro



Confirmer le numéro entré avec «OK»

## 18 Fonctions du menu

### Aperçu du menu

Les fonctions les moins fréquentes sont décrites dans les pages suivantes et rassemblées dans ce qu'on appelle un menu. En voici un aperçu:



Dénomination	Affichage	Page
1. Répertoire téléphone	«SPEICHERN»	16
2. liste d'appels **)	«ANRUFLISTE»	19
3. Introduire code d'accès	«ZUFUHRWAHL»	20
4. Son des touches	«TASTENTON»	21
5. Sonnerie d'appel	«RUFTON»	21
– type de sonnerie	«RUFTON TYP»	22
– volume	«TON LAUTST»	22
– sonnerie VIP	«VIP RUFTON»	23
6. Modifier PIN *)	«PIN WECHSELN»	23
7. Automatisation des numéros	«NR-AUTOMAT»	24
8. Ligne principale (avec centrale)	«AMTSLEITUNG»	24
9. Enregistrer le téléphone*)	«MT ANMELDEN»	25
10. Remettre le tél. à l'état initial*)	«MT RESET»	25
11. Effacer liste répétition numéros*)	«WAHR LEEREN»	26
12. Effacer liste appels durant absence*) **)	«LEERE LISTE»	26
13. Sélectionner la station de base	«BASISWAHL»	27
14. Menu de base	«BASIS MENU»	28
– verrouillage numéros	«NR-SPERREN»	28
– type de sélection	«WAHL TYP»	29
– régler l'heure	«UHR STELLEN»	11
– désactiver le téléphone	«MT ABMELDEN»	29

\*) Pour ces fonctions il faut le PIN-Code

\*\*) Ces fonctions dépendent de l'opérateur et ne sont pas offertes actuellement en Suisse

## 1. Répertoire téléphonique «SPEICHERN»

le répertoire téléphonique est décrit en détail à la page 16

## 2. Appels pendant absence «ANRUFLISTE»

le téléphone peut mémoriser jusqu'à 10 appels arrivés pendant l'absence et les signaler sur l'écran par ce symbole . Les numéros et l'heure des appels peuvent être mémorisés.

**Remarque: actuellement, ce service n'est pas disponible en Suisse (cela dépend de l'opérateur)**



Ouvrir le menu



Feuilleter avec les touches à flèche, jusqu'à ce que «ANRUFLISTE» s'affiche



Ouvrir la liste des appels avec «OK»

– Le dernier appel reçu et son heure s'affichent en alternance sur l'écran (l'horloge doit être réglée, voir **page 11**)



On peut feuilleter la liste avec les touches à flèche

**Autres fonctions:**

– En appuyant sur la touche connexion on peut rappeler le numéro affiché  
– le numéro affiché est composé automatiquement



ou:



– appuyer 2x sur «OK» pour effacer le numéro affiché  
– le numéro affiché est effacé

### 3. Code d'accès à d'autres opérateurs («Preselect»)

Avec cette fonction, il est possible d'appeler à travers le réseau téléphonique d'un autre opérateur. On peut mémoriser jusqu'à 3 codes d'accès.

**exemple:** à la place d'utiliser le réseau d'état «ABC», on préfère téléphoner à travers l'opérateur «DEF», car les tarifs sont plus intéressants.

#### 3.1 Entrer le code d'accès «VORWAHL»



Ouvrir le menu



Feuilleter avec les touches à flèche, jusqu'à ce que «VORWAHL» s'affiche



Ouvrir avec «OK»





Choisir la place du code d'accès à l'aide des touches à flèche

- 1, 2 ou 3. La place 1 s'affiche en premier et on recommande d'y placer le code d'accès le plus utilisé



Entrer le code d'accès de 5 chiffres

- entrer toujours 5 chiffres, ex. 10707
- effacer une erreur en appuyant **brèvement** sur la touche 
- effacer tout le code en appuyant **longuement** sur la touche 



Confirmer avec «OK»

- un signal sonore confirme l'enregistrement et l'heure s'affiche à nouveau

#### 3.2 Utiliser le code d'accès



En mode veille appuyer sur la touche «OK»

- le code de la place «0» s'affiche, ex. «10707»



Feuilleter avec les touches à flèche, et choisir le code désiré



Sélectionner avec «OK»



Composer le numéro avec préfixe



Appeler en utilisant la touche de connexion

#### Remarque:

pour pouvoir téléphoner à travers un autre opérateur, ce dernier doit tout d'abord activer votre ligne. Vous recevrez de sa part un code d'accès de 5 chiffres, (par ex. 10707), à programmer dans votre téléphone.

## 4. Son des touches «TASTENTON»

Vos touches peuvent émettre un son ou non et vous avez le choix entre deux tonalités.



**Ouvrir le menu**



**Feuilleter avec les touches à flèche**, jusqu'à ce que «TASTENTON» s'affiche



**Ouvrir avec «OK»**



**Choisissez le mode:**

– type 1, type 2 ou allumé/éteint



**Confirmer avec «OK»**

– un signal sonore confirme l'enregistrement et l'heure s'affiche à nouveau

### 5. Sonnerie et volume «RUFTON»

On peut choisir entre:

- 6 sonneries différentes («TYP 1- 6»)
- 4 volumes différents («3, 2, 1» ou «RUS»)
- 2 sonneries VIP

#### 5.1 Choix de la sonnerie



Ouvrir le menu



Feuilleter avec les touches à flèche, jusqu'à ce que «RUFTON» s'affiche



Ouvrir avec «OK»

- «RUFTON TYP» s'affiche



Confirmer avec «OK»

- «RUFTON TYP» s'affiche



Sélectionner le type de sonnerie avec les touches à flèche

- choisir de 1-6



Confirmer avec «OK»

- un signal sonore confirme l'enregistrement et l'heure s'affiche à nouveau

#### 5.2 Choix du volume de la sonnerie



Ouvrir le menu



Feuilleter avec les touches à flèche, jusqu'à ce que «RUFTON» s'affiche



Ouvrir avec «OK»

- «RUFTON TYP» s'affiche



Feuilleter avec les touches à flèche, jusqu'à ce que «TON LAUTST» s'affiche



Confirmer avec «OK»

- «LAUTST 1» s'affiche



Sélectionner le volume avec les touches à flèche

- degrés 3, 2, 1 ou aus (= éteint, pas de sonnerie)













Confirmer avec «OK»

- un signal sonore confirme l'enregistrement et l'heure s'affiche à nouveau













### 5.3 Choix de la sonnerie VIP

\*) *Remarque: actuellement, ce service n'est pas disponible en Suisse (cela dépend de l'opérateur)*

-  Ouvrir le menu
-   Feuilletter avec les touches à flèche, jusqu'à ce que «RUFON» s'affiche
-  Ouvrir avec «OK»
  - «RUFON TYP» s'affiche
-   Feuilletter avec les touches à flèche, jusqu'à ce que «VIP RUFON» s'affiche
-  Confirmer avec «OK»
  - «VIP RUFON 1» s'affiche
-   Sélectionner le type de sonnerie VIP avec les touches à flèche
  - choisir 1 ou 2
-  Confirmer avec «OK»
  - un signal sonore confirme l'enregistrement et l'heure s'affiche à nouveau

### 6. Changer le PIN-Code «PIN WECHSELN»

Pour pouvoir accéder à certaines fonctions du menu, il faut entrer un PIN-Code. A l'usine ce code est «0000» mais il peut être modifié. **Se souvenir du nouveau PIN-Code!**

-  Ouvrir le menu
-   Feuilletter avec les touches à flèche, jusqu'à ce que «PIN WECHSELN» s'affiche
-  Ouvrir avec «OK», PIN {----} s'affiche
-   Entrer l'actuel PIN-Code (à l'usine «0000»)
-  Confirmer avec «OK», «NEU {----}» s'affiche
-   Entrer le nouveau PIN (4 chiffres)
  - «REP {----}» s'affiche
-  Confirmer avec «OK»
-   Entrer encore le nouveau PIN (4 chiffres)
-  Confirmer avec «OK»
  - un signal sonore confirme l'enregistrement et l'heure s'affiche à nouveau



## 7. Automatisation des numéros «NR-AUTOMAT»

Cet automatisme compare les numéros de téléphone composés avec les numéros de téléphone mémorisés. Si un numéro mémorisé correspond aux chiffres composés, le numéro s'affiche entièrement.

**exemple:** vous composez «0123» et dans la mémoire il existe un numéro qui commence avec ces mêmes 4 chiffres (ex.«0123456789»), alors le numéro entier s'affiche et clignote sur l'écran. Si le numéro qui s'affiche est celui que vous voulez composer, il vous suffit d'appuyer sur la touche connexion sans avoir besoin de composer les autres chiffres (dans ce cas 456789).



### Ouvrir le menu

**Feuilleter avec les touches à flèche,** jusqu'à ce que «NR-AUTOMAT» s'affiche

### Ouvrir avec «OK»

– «RUS» (ou «EIN») s'affiche

**Choisir ou non la fonction avec les touches à flèche** (Ein ou Aus)

### Confirmer avec «OK»

– un signal sonore confirme l'enregistrement et l'heure s'affiche à nouveau

## 8. Fonctionnement avec centrale «RATSLEITUNG»

Si le téléphone est utilisé avec une centrale, généralement il faut introduire un numéro avant le numéro de téléphone pour avoir la ligne (ex. «0»). Ce numéro peut être mémorisé pour éviter de le faire à chaque fois.

Quand on appelle, le téléphone compose automatiquement ce numéro et après une courte pause appelle le numéro de votre correspondant.



### Ouvrir le menu

**Feuilleter avec les touches à flèche,** jusqu'à ce que «RATSLEITUNG» s'affiche

### Ouvrir avec «OK»

– un signe clignotant «-» s'affiche

**Entrer le numéro choisi qui sert à obtenir la ligne** (1 à 0)

### Confirmer avec «OK»

– un signal sonore confirme l'enregistrement et l'heure s'affiche à nouveau

**Fonction «Flash»:** certaines centrales nécessitent la fonction «Flash». Vous pouvez la sélectionner pendant la connexion avec la touche  («un»F apparaît sur l'écran).

## 9. Enregistrer un téléphone «MIT ANMELDEN»

On peut utiliser jusqu'à 6 téléphones avec la même station de base.



**Ouvrir le menu**

**Feuilleter avec les touches à flèche**, jusqu'à ce que «MIT ANMELDEN» s'affiche



**Ouvrir avec «OK»**

– «PIN {----}» -s'affiche



**Entrer le PIN** (à l'usine «0000»)

– «BASIS 1» -s'affiche



**Indiquer la station de base désirée (1-4)**

– si on utilise qu'une seule station de base, entrer «1»



**Confirmer avec «OK»**

– «SUCHE BASIS» -s'affiche



**Appuyer sur la touche «Page» de la station de base**, jusqu'à ce que l'indicateur de connexion vert clignote

– après quelques secondes le numéro d'identification de la station de base s'affiche, ex. «0315c8c8»



**Confirmer avec «OK»**

– «REC {----}» -s'affiche



**Entrer le numéro d'authentification** (à l'usine «0000»)



**Confirmer avec «OK»**

– «BITTE WARTEN» s'affiche brièvement, puis l'heure réapparaît

– l'enregistrement est terminé

## 10. Remettre le téléphone à l'état initial «MIT RESET»

Il est possible d'effacer tous les réglages du téléphone et les enregistrements du répertoire (retourner aux réglages de l'usine).



**Ouvrir le menu**



**Feuilleter avec les touches à flèche**, jusqu'à ce que «MIT RESET» s'affiche



**Ouvrir avec «OK»**



**Entrer le PIN** (à l'usine «0000»)



**Confirmer avec «OK»**



**Enregistrer l'effacement avec «OK»**

– l'heure s'affiche

### 11. Effacer la liste répétition numéros «WJWA LEEREN»

La «liste répétition numéros» (p. 13) peut être effacée.



**Ouvrir le menu**



**Feuilleter avec les touches à flèche**, jusqu'à ce que «WJWA LEEREN» s'affiche



**Ouvrir avec «OK»**

– «PIN {----}» -s'affiche



**Entrer le PIN** (à l'usine «0000»)

– «BESTÄTIGEN» s'affiche



**Confirmer l'effacement avec «OK»**

– la liste est effacée

– l'heure s'affiche

### 12. Effacer la liste «appels pendant absence» «LEERE LISTE»

La liste «appels pendant absence» (p.19) peut être effacée.



**Ouvrir le menu**



**Feuilleter avec les touches à flèche**, jusqu'à ce que «LEERE LISTE» s'affiche



**Ouvrir avec «OK»**

– «PIN {----}» -s'affiche



**Entrer le PIN** (à l'usine «0000»)

– «BESTÄTIGEN» s'affiche



**Confirmer l'effacement avec «OK»**

– la liste est effacée

– l'heure s'affiche

## 13. Choisir la station de base «BASISRUUSWAHL»

Ce téléphone peut être relié jusqu'à 4 stations de base. Cela permet d'améliorer la portée.

### **Remarque:**

Avant de pouvoir relier le téléphone à diverses stations de base, il doit être enregistré auprès de chaque station de base (p. 25)



**Ouvrir le menu**



**Feuilleter avec touches à flèche**, jusqu'à ce que «BASISRUUSWAHL» s'affiche



**Ouvrir avec «OK»**

- «BASIS 1 à 4» \*) ou «AUTOMATISCH» s'affiche
- \*) cela dépend du numéro de la station de base



**Sélectionner avec les touches à flèche**

- «AUTOMATISCH»: le téléphone choisit toujours la meilleure station



**Confirmer avec «OK»**

- l'heure s'affiche

### 14. Menu de base «BRISIS MENU»

Dans le menu de base on peut effectuer les réglages suivants:

1. verrouillage numéros: verrouiller certains numéros, ex. 0900 page 28
2. type de sélection: sélection à sons (= standard) ou à impulsions page 29
3. régler l'heure: voir page 11
4. désactiver le téléphone sans fil: le téléphone ne peut plus être utilisé page 29

#### 14.1 Verrouillage de numéros «NR-SPERREN»

Avec cette fonction on peut verrouiller certains numéros. Par exemple en introduisant «0900» tous les numéros qui commence avec 0900 ne peuvent plus être appelés.

On peut mémoriser jusqu'à 4 blocs de 4 chiffres



**Ouvrir le menu**



**Feuilleter avec touches à flèche**, jusqu'à ce que «BRISIS MENU» s'affiche



**Ouvrir avec «OK»**

– «PIN {----}» s'affiche



**Entrer le PIN** (à l'usine «0000»)

– «NR-SPERREN» s'affiche



**Ouvrir avec «OK»**

– le premier bloc de chiffres s'affiche, ex. «1- »



**Entrer le numéro désiré, ex. 0900**

– on peut introduire de 1 à 4 chiffres



**Mémoriser avec «OK»**

– l'heure s'affiche

## 14.2 Type de sélection «WREHL TYP»

En Suisse, il se peut qu'en cas de centrales assez anciennes il faille adapter la station de base au système de sélection à impulsions.



Ouvrir le menu



Feuilleter avec touches à flèche, jusqu'à ce que «BASIS MENÜ» s'affiche



Ouvrir avec «OK»

– «PIN {----}» s'affiche



Entrer le PIN (à l'usine «0000»)

– «NR-SPERREN» s'affiche



Feuilleter avec les touches à flèche, «WREHL TYP» s'affiche



Ouvrir avec «OK»



Choisir le type de sélection avec touches à flèche, à sons (=standard) ou à impulsions



Mémoriser avec «OK»

– l'heure s'affiche

## 14.3 Réglage de l'heure «UHR STELLEN»

Cette fonction est décrite page 11

## 14.4 Désactiver le téléphone sans fil «NT ABMELDEN»

Le téléphone sans fil peut être désactivé (=interrompre le contact avec la station de base). Pour l'enregistrer à nouveau voir page 25.



Ouvrir le menu



Feuilleter avec touches à flèche, jusqu'à ce que «BASIS MENÜ» s'affiche



Ouvrir avec «OK»

– «PIN {----}» -s'affiche



Entrer le PIN (à l'usine «0000»)

– «NR-SPERREN» s'affiche



Feuilleter avec touches à flèche, jusqu'à ce que «NT ABMELDEN» s'affiche



Entrer le numéro du téléphone sans fil, ex. «2»

– le numéro du téléphone s'affiche à gauche de l'heure, ex. «MT 2» (=tél. sans fil 2)



On désactive le téléphone avec «OK»

– «ABGEMELDET» s'affiche et on ne peut plus téléphoner avec le téléphone

## 30 Utilisation de divers téléphones sans fil

Avec plusieurs téléphones sans fil on peut communiquer entre deux combinés ou passer un appel à un autre combiné.

Pour enregistrer d'autres téléphones voir page 25

### 1. Conversation interne

les communications internes entre divers téléphones sans fil sont gratuites.



#### Appuyer sur la touche

– le numéro de l'appareil s'affiche, ex. «INT 1»



#### Sélectionner le numéro de téléphone interne désiré (1-6)

– le téléphone désiré est appelé  
– celui-ci peut répondre en appuyant sur la touche connexion



#### Terminer la conversation en appuyant à nouveau sur la touche connexion

– l'heure s'affiche

### Passer un appel à d'autres combinés

L'appel peut être envoyé (ou reçu) à d'autres combinés.



#### Appuyer sur la touche

– le numéro de l'appareil s'affiche, ex. «INT 1»



#### Sélectionner le numéro de téléphone interne désiré (1-6)

– le téléphone désiré est appelé  
– celui-ci peut répondre en appuyant sur la touche connexion  
– avant de passer l'appel on peut communiquer avec l'utilisateur de cet autre téléphone interne (le correspondant externe ne peut pas entendre la conversation)

**ou:**

– si l'on raccroche avant que l'autre utilisateur réponde l'appel externe est passé directement



#### Passer l'appel avec la touche connexion

**ou:**

**ou:**





#### Reprendre l'appel avec la touche INT

## Pas de tonalité quand on appuie sur la touche :



1. N'utilisez que le **cordons de raccordement téléphonique original!** Avec d'autres cordons la liaison pourrait ne pas s'établir, voir page 8
2. Est-ce que la fiche du téléphone est **bien** enfoncée dans la prise du téléphone? La fiche doit être bien enfoncée dans la prise, enfoncez assez fortement, voir page 8
3. Est-ce que vous **utilisez d'autres rallonges téléphoniques ou d'autres appareils** (modem, Fax, etc.)? Ne reliez le téléphone qu'au cordon téléphonique ORIGINAL- Si le téléphone fonctionne cela signifie que les câbles/rallonges sont défectueux, voir page 8
4. Le téléphone est-il relié à une ligne **ISDN-NT** ? Suivez les instructions page 8.

## Problèmes divers

1. Le téléphone **ne marche pas**: l'accumulateur est-il chargé? La première charge dure au moins 10 heures (voir page 9)
2. Le téléphone **ne sonne pas**: est-ce que la mélodie de sonnerie et le volume sont sur «éteint»? (voir page 22)
3. Pas de réception, le **symbole  clignote sur l'écran**. Diminuer la distance entre le téléphone et la station de base. Appuyer sur la touche  pour annoncer à nouveau le téléphone.
4. **Pas possible d'enregistrer dans le répertoire**: mémoire du répertoire pleine, vous devez effacer des enregistrements.
5. Des numéros «fous» apparaissent sur l'écran dès qu'un numéro est composé cela signifie que l'automatisme numéros est activé (voir Page 24)





## Visualiser le PIN code oublié

en cas de PIN code oublié exécutez les opérations suivantes:

1. éteindre le téléphone (page 10)
2. appuyer en même temps sur les touches  et 
3. le PIN code enregistré apparaît pendant 3 secondes



## 32 Affichage écran

Affichage	Explication	Page
1. «pas d'affichage»	accu n'est pas inséré ou déchargé	6, 9
2. «MT 20:15»	affichage normal du nom et du chiffre du téléphone et horloge en mode veille	10
3. «KEINE BASIS» et symbole  clignote	<ul style="list-style-type: none"><li>– le téléphone est hors de portée de la station de base:</li><li>– diminuer la distance entre le téléphone et la station de base</li><li>– appuyer sur la touche connexion</li><li>– le téléphone n'est pas enregistré auprès de la station de base: l'enregistrer</li><li>– le courant n'arrive plus à la station de base: contrôler la prise et le cordon de raccordement électrique du transformateur</li></ul>	7 25 7
4. «SPEICHERN»	<ul style="list-style-type: none"><li>– première option du menu</li><li>– mémoriser numéro</li></ul>	16 16
5. «UNBEKANNT»	– vous recevez un appel	12
6. «0-012345..»	– dernier numéro sélectionné	13
7. «LAUTSTARKE 3»	– affichage volume	14
8. «MT RUFEN»	– le téléphone est appelé de la station de base («Paging»)	14
9. «VORWAHL»	– sélectionner code d'accès opérateur	20
10. «INT 1»	– avant une communication interne	30
11. symbole 	– appel durant absence	19
12. symbole 	– verrouillage touches activé: déverrouiller clavier	15
13. symbole 	– micro muet	14

## EU Declaration of Conformity (R&TTE)

We hereby declare under our sole responsibility that the product  
Home DECT "ADP-1000"

to which this declaration relates is in conformity with

- R&TTE Directive 1995/5/EC (Annex III)
- Low Voltage Directive 73/23/EEC
- EMC Directive 89/336/EEC:92/31/EEC

By application of the following standards

- CTR6 (July 1997)
- EN 301 489 -1/-6 : 2000
- EN 50081-1 : 1993
- EN 50082-1 : 1997
- EN 60950 : 1997

(Manufacturer)

Acro Telecom Co., Ltd  
714 Woolim e-Biz Center 170-5  
Guro-dong Guro-gu, Seoul, Korea  
2001-03-20

\_\_\_\_\_  
(place and date of issue)

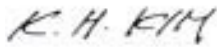

Kyoung-Hyun Kim / President

\_\_\_\_\_  
(name and signature of authorized person)





	Page		Page
<b>A</b> ffichage écran	32	<b>N</b> om de votre téléphone	17
Affichage écran	4,	Notes personnelles	34, 35
Affichage réception	15	<b>O</b> perateur code d'accès	20
allumer	10	<b>P</b> as de tonalité	31
Aperçu des éléments de l'appareil et de commande	4	Passer une communication	30
Appel durant absence	19	PIN-Code	11, 23
Appel durant absence; effacer liste	26	- modifier	23
Appeler	12	Placer l'accumulateur	6
Appeler: répétition/ recomposition	13	Portée	7
Automatisme des numéros	24	Problèmes divers	31
Autres téléphone sans fil	25	<b>Q</b> uand le téléphone ne fonctionne pas	31
<b>CE</b> -Declaration	33	<b>R</b> ecevoir appel	12
Centrale	24, 29	Réglage de l'heure	11
Centrale; fonctionnement avec centrale	24, 29	Réglages	12
Charge de l'accumulateur	9	Répertoire téléphonique	16
Code		Répétition numéros	13
- code PIN	18	Retourner au réglages de l'usine	25
Code d'accès opérateur	20	<b>P</b> électionner numéro dans répertoire	17
Code d'accès pour d'autres opérateurs	20	<b>S</b> on des touches	21
Communication interne	30	Sonnerie	
Consignes de sécurité	2	- régler	22
Contrôle charge accu	15	- régler le volume	22
<b>D</b> éballage	<b>3</b>	- choisir la mélodie	22
<b>E</b> ffacer liste répétition numéros	26	Sonnerie marche/arrêt	24
Emplacement/ réception	7	Sonnerie VIP	23
éteindre	10	Station de base	
<b>F</b> onction anonyme	13	- placer et relier	7
Fonction Page	14	- relier au réseau électrique	7
Fonctionnement avec centrale	24	- relier au réseau téléphonique	8
Fonctionnement avec d'autres appareils	22	- autres station de base	27
<b>I</b> ndicateur de charge	15	Téléphone sans fil	
<b>L</b> iaison au réseau téléphonique	10, 8	- chercher («Paging»)	14
<b>M</b> émoriser numéro dans répertoire	14	- désactiver	29
Mémoriser un numéro de téléphone	16	- enregistrer	25
Menu de base	18	<b>T</b> ype de sélection	29
Menu-aperçu	18	<b>V</b> errouillage numéros	28
Micro	4	Verrouillage/déverrouillage des touches	15
Micro muet/éteint	14		
Modifier volume de l'écouteur	14		
Montage mural	6		

## F Garantie



**2 JAHRE PRODUKT-GARANTIE**  
**2 ANS DE GARANTIE DE PRODUIT**  
**2 ANNI DI GARANZIA**

MIGROS garantit, pour la durée de deux ans à partir de la date d'achat, le fonctionnement correct de l'objet acquis et son absence de défauts. La garantie n'inclut pas l'usure normale, ni les conséquences d'un traitement non approprié, ni l'endommagement par l'acheteur ou un tiers, ni les défauts dus à des circonstances extérieures.

La garantie n'est valable que si les réparations ont exclusivement été effectuées par le service après-vente MIGROS ou par les services autorisés par MIGROS. Nous vous prions de bien vouloir conserver soigneusement le certificat de garantie ou le justificatif de l'achat (quittance, facture). Sans celui-ci aucune réclamation ne sera admise.

## Centres M-Service

<b>BS</b>	4142	Münchenstein	Tel.	061 / 415 56 60	Fax	061 / 415 56 61
<b>BE</b>	3014	Bern		031 / 330 98 98		031 / 330 98 00
<b>GE</b>	1227	Carouge		022 / 307 29 29		022 / 307 29 00
<b>LU</b>	6036	Dierikon		041 / 455 74 44		041 / 455 71 86
<b>NE</b>	2074	Marin		032 / 755 81 11		032 / 755 88 83
<b>SG</b>	9202	Gossau		071 / 493 23 66		071 / 493 27 08
<b>TI</b>	6592	San Antonino		091 / 850 84 16		091 / 850 84 03
<b>VD</b>	1024	Ecublens		021 / 694 65 55		021 / 694 65 66
<b>VS</b>	1920	Martigny		027 / 722 35 21		027 / 722 78 42
<b>ZH</b>	8404	Winterthur		052 / 235 63 63		052 / 232 06 71
<b>ZH</b>	8005	Zürich		01 / 278 51 11		01 / 278 56 27