

**Nikon**

FOTOCAMERA DIGITALE

# COOLPIX S9100

Manuale d'uso

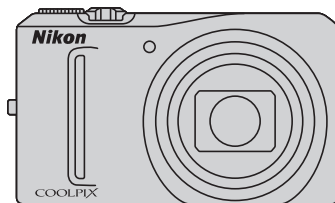

It

### **Informazioni sui marchi**

- Microsoft, Windows e Windows Vista sono marchi commerciali o marchi registrati di Microsoft Corporation negli Stati Uniti e/o in altri paesi.
- Macintosh, Mac OS e QuickTime sono marchi commerciali di Apple Inc., registrati negli Stati Uniti e in altri paesi. Il logo iFrame e il simbolo iFrame sono marchi commerciali di Apple Inc.
- Adobe e Acrobat sono marchi registrati di Adobe Systems Inc.
- I loghi SDXC, SDHC e SD sono marchi di SD-3C, LLC.
- PictBridge è un marchio.
- HDMI, il logo **HDMI** e High-Definition Multimedia Interface sono marchi o marchi registrati di HDMI Licensing LLC.
- Tutti gli altri nomi commerciali citati in questo manuale, o in altra documentazione eventualmente fornita con il prodotto Nikon acquistato, sono marchi commerciali o marchi registrati di proprietà delle rispettive aziende.

### **AVC Patent Portfolio License**

Questo prodotto è concesso in licenza in conformità alla AVC Patent Portfolio License per uso personale e non commerciale dell'utente per (i) la codifica video in conformità con lo standard AVC ("AVC video") e/o (ii) la decodifica di filmati AVC precedentemente codificati da un utente nell'ambito di attività personali e non commerciali e/o ottenuti da un fornitore autorizzato di filmati AVC. Non viene concessa nessun'altra licenza per qualsiasi altro utilizzo, né esplicita né implicita. Per ulteriori informazioni rivolgersi a MPEG LA, L.L.C.

Visitare il sito <http://www.mpegla.com>.

<b>Introduzione</b>	
<b>Operazioni preliminari</b>	
<b>Procedure di base per la ripresa e la riproduzione: modo  (auto)</b>	
<b>Altre informazioni sulla ripresa</b>	
<b>Altre informazioni sulla riproduzione</b>	
<b>Modifica delle immagini</b>	
<b>Registrazione e riproduzione di filmati</b>	
<b>Collegamento a televisori, computer e stampanti</b>	
<b>Impostazione base della fotocamera</b>	
<b>Cura e manutenzione della fotocamera</b>	
<b>Note tecniche e indice analitico</b>	

## Informazioni sulla sicurezza

Onde evitare eventuali danni al prodotto Nikon o possibili lesioni personali, leggere integralmente e con la massima attenzione le seguenti precauzioni di sicurezza prima di utilizzare questo apparecchio. Conservare le istruzioni in modo che chiunque faccia uso dell'apparecchio possa consultarle.



Questo simbolo segnala avvertenze che devono essere lette prima di utilizzare il prodotto Nikon per prevenire possibili danni fisici all'utente.

### AVVERTENZE

#### **In caso di malfunzionamento, spegnere l'apparecchio**

In caso di fuoriuscita di fumo o di odore insolito dalla fotocamera o dall'adattatore CA/caricabatteria, scollegare immediatamente l'adattatore CA/caricabatteria e rimuovere la batteria, prestando attenzione a non riportare ustioni. L'utilizzo dell'apparecchiatura in queste condizioni potrebbe provocare lesioni. Una volta rimossa o scollegata la fonte di alimentazione, portare l'apparecchiatura presso un centro di assistenza autorizzato Nikon per un controllo.

#### **Non disassemblare**

Il contatto con i componenti interni della fotocamera o dell'adattatore CA/caricabatteria potrebbe provocare lesioni. Eventuali riparazioni devono essere eseguite esclusivamente da personale qualificato. Se la fotocamera o l'adattatore CA/caricabatteria dovessero aprirsi in seguito a caduta o altro incidente, portare il prodotto interessato presso un centro di assistenza autorizzato Nikon per far eseguire un controllo, dopo avere scollegato il prodotto e/o avere rimosso la batteria.

#### **Non utilizzare la fotocamera o l'adattatore CA/caricabatteria in presenza di gas infiammabile**

Per evitare il rischio di esplosioni o incendi, non utilizzare apparecchi elettronici in presenza di gas infiammabili.

#### **Maneggiare con cura la cinghia della fotocamera**

Non posizionare la cinghia attorno al collo di neonati o bambini.

#### **Tenere lontano dalla portata dei bambini**

Prestare particolare attenzione onde evitare che i bambini possano introdurre in bocca la batteria o altri piccoli componenti.

### **Maneggiare con molta cura la batteria**

Se maneggiata in modo improprio, la batteria potrebbe perdere liquidi, surriscaldarsi o esplodere. Per maneggiare la batteria di questo prodotto, adottare le seguenti precauzioni:

- Prima di sostituire la batteria, spegnere la fotocamera. Se si sta utilizzando l'adattatore CA/caricabatteria, assicurarsi di averlo scollegato.
  - Utilizzare esclusivamente una batteria ricaricabile Li-ion EN-EL12 (in dotazione). Caricare la batteria utilizzando una fotocamera che supporti la carica della batteria, oppure un caricabatteria MH-65 (disponibile a parte). Per caricare la batteria con la fotocamera, utilizzare l'adattatore CA/caricabatteria EH-69P (in dotazione), oppure la funzione **Ricarica via computer**.
  - Durante l'installazione della batteria, prestare attenzione a non inserirla capovolta o in senso inverso.
  - Non cortocircuitare o disassemblare la batteria, né tentare di rimuovere o forzare la guaina di isolamento o l'involucro della batteria.
  - Non esporre la batteria a fiamme o calore eccessivo.
  - Non immergerla né esporla all'acqua.
  - Durante il trasporto della batteria, applicate i copri-terminali. Non trasportate né conservate la batteria insieme a oggetti metallici, come collane o forcine per capelli.
  - Quando è completamente scarica, la batteria può essere soggetta a perdite di liquido. Per evitare danni al prodotto, rimuovere la batteria quando è scarica.
  - Interrompere immediatamente l'uso se si osservano cambiamenti nella batteria, come scolorimento o deformazione.
- Se il liquido fuoriuscito dalla batteria entra in contatto con i vestiti o la pelle, lavare immediatamente la parte interessata con abbondante acqua.

### **Quando si utilizza l'adattatore CA/caricabatteria, osservare le seguenti precauzioni**

- Tenere asciutto il prodotto. La mancata osservanza di questa precauzione potrebbe provocare incendi o folgorazioni.
- Rimuovere con un panno asciutto eventuali accumuli di polvere sui componenti metallici della spina o in prossimità degli stessi. L'utilizzo della fotocamera in tali condizioni può provocare incendi.
- Non toccare la spina e non rimanere vicino all'adattatore CA/caricabatteria in caso di temporali. La mancata osservanza di questa precauzione potrebbe provocare folgorazioni.
- Non danneggiare, modificare, tirare o piegare con forza il cavo USB, non collocarlo sotto oggetti pesanti e non esporlo al calore o alle fiamme. Se la guaina di isolamento dovesse danneggiarsi lasciando esposti i fili, portare il cavo presso un centro di assistenza autorizzato Nikon per un controllo. La mancata osservanza di queste precauzioni potrebbe provocare incendi o folgorazioni.
- Non toccare la spina o l'adattatore CA/caricabatteria con le mani bagnate. La mancata osservanza di questa precauzione potrebbe provocare folgorazioni.
- Non utilizzare con adattatori o convertitori di tensione da viaggio, o con trasformatori CC/CA. La mancata osservanza di questa precauzione può provocare danni al prodotto, surriscaldamento o incendi.

 **Utilizzare cavi idonei**

Per il collegamento ai terminali di ingresso o di uscita, utilizzare solo i cavi forniti o commercializzati da Nikon a tale scopo, al fine di mantenere il prodotto conforme alle normative.

 **Maneggiare con cura le parti mobili**

Prestare attenzione a non schiacciarsi le dita o impigliare oggetti nel copriobiettivo o in altre parti mobili.

 **CD-ROM**

I CD-ROM forniti con questa fotocamera non devono essere riprodotti con lettori CD audio. La riproduzione dei CD-ROM su lettori CD audio potrebbe causare danni all'udito o danneggiare l'apparecchio.

 **Adottare le necessarie precauzioni durante l'utilizzo del flash**

L'utilizzo del flash in prossimità degli occhi del soggetto può provocare danni temporanei alla vista. Prestare particolare attenzione durante le riprese di bambini molto piccoli. Non utilizzare il flash a una distanza inferiore a 1 m dal soggetto.

 **Non utilizzare il flash quando è a contatto con una persona o un oggetto**

La mancata osservanza di questa precauzione potrebbe provocare ustioni o incendi.

 **Evitare ogni contatto con i cristalli liquidi**

In caso di rottura del monitor, prestare la massima attenzione per evitare ferimenti a causa dei frammenti di vetro e impedire qualsiasi contatto dei cristalli liquidi con la pelle, la bocca e gli occhi.

 **Spegnere l'apparecchio in aeroplano o negli ospedali**

In aeroplano, spegnere l'apparecchio durante il decollo e l'atterraggio. Se si utilizza l'apparecchio in un ospedale, attenersi alle disposizioni dell'istituto. Le onde elettromagnetiche prodotte da questa fotocamera possono interferire con i sistemi elettronici dell'aeroplano o con la strumentazione medica.

# Avvisi

## Avviso per gli utenti europei

### PRECAUZIONI

#### **RISCHIO DI ESPLOSIONE IN CASO DI SOSTITUZIONE DELLA BATTERIA CON UNA BATTERIA DI TIPO INADEGUATO.**

#### **SMALTIRE LE BATTERIE ESAURITE SECONDO LE ISTRUZIONI.**

Questo simbolo indica che il presente prodotto deve essere smaltito negli appositi contenitori di rifiuti.



Le seguenti istruzioni sono rivolte esclusivamente agli utenti di paesi europei:

- Il presente prodotto deve essere smaltito nell'apposito contenitore di rifiuti. Non smaltire insieme ai rifiuti domestici.
- Per ulteriori informazioni, vi preghiamo di contattare le autorità locali responsabili dello smaltimento dei rifiuti.







Questo simbolo sulla batteria indica che la batteria deve essere smaltita negli appositi contenitori di rifiuti.



Le seguenti istruzioni sono rivolte esclusivamente agli utenti di paesi europei:















- Le presenti batterie, dotate di questo simbolo o meno, devono essere smaltite nell'apposito contenitore di rifiuti. Non smaltire insieme ai rifiuti domestici.
- Per ulteriori informazioni, vi preghiamo di contattare le autorità locali responsabili dello smaltimento dei rifiuti.

# Sommario

Informazioni sulla sicurezza .....	ii
AVVERTENZE .....	ii
Avvisi .....	v
<hr/>	
Introduzione .....	1
Informazioni sul manuale .....	1
Informazioni e precauzioni .....	2
Componenti della fotocamera .....	4
Corpo macchina .....	4
Monitor .....	6
Operazioni di base .....	9
Sollevamento ed abbassamento del flash (controllo  e di sollevamento flash) .....	9
Pulsante di scatto .....	9
Ghiera di selezione modo .....	10
Il pulsante  (riproduzione) .....	10
Il pulsante  (registrazione filmato) .....	10
Multi-selettore a rotazione .....	11
Utilizzo dei menu della fotocamera .....	12
Passaggio da una scheda all'altra nelle schermate dei menu .....	13
Fissaggio della cinghia della fotocamera .....	13
<hr/>	
Operazioni preliminari .....	14
Inserimento della batteria .....	14
Rimozione della batteria .....	15
Ricarica della batteria .....	16
Accensione e spegnimento della fotocamera .....	19
Impostazione della lingua, della data e dell'ora .....	20
Inserimento delle card di memoria .....	22
Rimozione delle card di memoria .....	22
<hr/>	
Procedure di base per la ripresa e la riproduzione: modo  (auto) .....	24
Passaggio 1 Accensione della fotocamera e selezione del modo  (auto) .....	24
Indicatori visualizzati nel modo  (auto) .....	25
Passaggio 2 Inquadratura .....	26
Uso dello zoom .....	27
Passaggio 3 Messa a fuoco e scatto .....	28
Passaggio 4 Riproduzione ed eliminazione delle immagini .....	30
Riproduzione delle immagini (modo di riproduzione) .....	30
Eliminazione delle immagini indesiderate .....	31
Uso del flash .....	32
Impostazione del modo flash .....	33
Riprese con la funzione Autoscatto .....	35
Riprese con la funzione Timer sorriso .....	37
Modo macro .....	39



<b>Regolazione della luminosità (compensazione dell'esposizione), della saturazione e della tinta</b> .....	<b>40</b>
Uso del cursore creativo.....	41
Regolazione della compensazione dell'esposizione.....	44
<hr/>	
<b>Altre informazioni sulla ripresa</b> .....	<b>45</b>
<b>Selezione di un modo di ripresa (ghiera di selezione modo)</b> .....	<b>45</b>
<b>Modifica delle impostazioni del modo  (auto) (Menu di ripresa)</b> .....	<b>46</b>
Formato immagine (Qualità dell'immagine/Dimensione dell'immagine).....	47
Bilanciamento bianco (Regolazione della tinta).....	49
Modo esposizione.....	51
Sensibilità ISO.....	52
Modo area AF.....	53
Modo autofocus.....	60
<b>Modi di ripresa specifici per determinate tipologie di scene (modo scena)</b> .....	<b>61</b>
Riprese nel modo scena selezionato dalla fotocamera (Selezione automatica scene).....	62
Scelta di una scena e ripresa (tipi e caratteristiche dei modi scena).....	64
Riprese con la funzione Panorama semplificato.....	75
Riproduzione delle immagini catturate con la funzione Panorama semplificato.....	77
Riprese con la funzione Panorama assistito.....	78
<b>Foto a raffica (Modo di ripresa in sequenza)</b> .....	<b>80</b>
Modifica delle impostazioni del modo di ripresa in sequenza.....	82
<b>Applicazione di effetti durante la ripresa (modo Effetti speciali)</b> .....	<b>85</b>
<b>Impostazioni della fotocamera non utilizzabili contemporaneamente</b> .....	<b>87</b>
<hr/>	
<b>Altre informazioni sulla riproduzione</b> .....	<b>89</b>
<b>Operazioni eseguibili nel modo di riproduzione a pieno formato</b> .....	<b>89</b>
Visualizzazione dell'istogramma e delle informazioni di ripresa.....	91
Riproduzione delle immagini catturate nel modo di ripresa in sequenza.....	92
<b>Visualizzazione di più immagini: riproduzione miniature</b> .....	<b>94</b>
Visualizzazione calendario.....	96
<b>Uno sguardo da vicino: zoom in riproduzione</b> .....	<b>97</b>
<b>Riproduzione delle immagini per categoria</b> .....	<b>99</b>
<b>Ordinamento delle immagini preferite (modo immagini preferite)</b> .....	<b>101</b>
Aggiunta di immagini ad un album.....	101
Visualizzazione delle immagini di un album.....	103
Eliminazione di immagini da un album.....	104
Uso del modo foto preferite.....	105
Menu Foto preferite.....	105
Modifica delle icone degli album.....	106
<b>Ricerca di immagini nel modo ordinamento automatico</b> .....	<b>109</b>
Visualizzazione di immagini nel modo ordinamento automatico.....	109
Operazioni eseguibili nel modo ordinamento automatico.....	112
Menu ordinamento automatico.....	112

<b>Visualizzazione delle immagini secondo la data (Elenca per data)</b> .....	<b>113</b>
Visualizzazione delle immagini nel modo Elenca per data .....	113
Operazioni eseguibili nel modo elenca per data.....	114
Menu elenca per data.....	114
<b>Opzioni di riproduzione: Menu play</b> .....	<b>115</b>
 Ordine di stampa (creazione di un ordine di stampa DPOF) .....	117
 Slide show .....	121
 Proteggi .....	122
 Ruota immagine .....	124
 Memo vocale .....	125
 Copia (copia da memoria interna a card di memoria e viceversa) .....	127
 Opzioni visualizz. sequenza .....	129
 Scegliere foto principale.....	129
<hr/>	
<b>Modifica delle immagini</b> .....	<b>130</b>
<b>Funzioni di modifica</b> .....	<b>130</b>
<b>Modifica delle immagini</b> .....	<b>132</b>
 Ritocco rapido: ottimizzazione del contrasto e della saturazione .....	132
 D-Lighting: ottimizzazione della luminosità e del contrasto .....	133
 Effetto pelle soft: toni effetto pelle soft .....	134
 Effetti filtro (filtro digitale) .....	135
 Cornice (aggiunta di cornici alle immagini) .....	137
 Mini-foto: riduzione della dimensione dell'immagine.....	138
 Ritaglio: creazione di una copia ritagliata.....	139
<hr/>	
<b>Registrazione e riproduzione di filmati</b> .....	<b>140</b>
<b>Registrazione di filmati</b> .....	<b>140</b>
Cattura di immagini fisse durante la registrazione di filmati .....	142
Registrazione di filmati al rallentatore ed in accelerato (filmato HS).....	143
Modifica delle impostazioni di registrazione filmato .....	146
Opzioni filmato.....	148
Apertura filmato HS.....	150
Modo autofocus.....	150
VR elettronico.....	151
Riduzione rumore del vento.....	151
<b>Riproduzione di filmati</b> .....	<b>152</b>
Eliminazione di filmati.....	152
<b>Modifica di filmati</b> .....	<b>153</b>

---

<b>Collegamento a televisori, computer e stampanti.....</b>	<b>155</b>
<b>Collegamento a un televisore .....</b>	<b>155</b>
<b>Collegamento a un computer .....</b>	<b>157</b>
Operazioni preliminari al collegamento della fotocamera.....	157
Trasferimento di foto da una fotocamera a un computer.....	158
Ricarica della batteria durante il collegamento a un computer.....	162
<b>Collegamento a una stampante .....</b>	<b>163</b>
Collegamento della fotocamera a una stampante.....	164
Stampa di una singola immagine alla volta .....	165
Stampa di più immagini.....	166

---

<b>Impostazione base della fotocamera.....</b>	<b>169</b>
<b>Menu impostazioni.....</b>	<b>169</b>
Schermata avvio.....	171
Fuso orario e data.....	172
Impostazioni monitor .....	175
Stampa data (sovrastampa della data e dell'ora).....	177
Riduzione vibrazioni.....	178
Rilevam. movimento.....	180
Illuminatore AF.....	181
Zoom digitale.....	182
Impostazioni audio.....	183
Autospegnimento.....	184
Formatta memoria/Formatta card.....	185
Lingua/Language .....	186
Impostazioni TV .....	186
Ricarica via computer.....	187
Avviso occhi chiusi.....	188
Ripristina tutto.....	190
Versione firmware.....	193

---

<b>Cura e manutenzione della fotocamera.....</b>	<b>194</b>
<b>Come prolungare la vita utile della fotocamera e ottimizzarne le prestazioni .....</b>	<b>194</b>
Pulizia .....	196
Conservazione .....	196

<b>Note tecniche e indice analitico.....</b>	<b>197</b>
<b>Accessori opzionali.....</b>	<b>197</b>
Card di memoria approvate.....	198
<b>Nomi dei file e delle cartelle.....</b>	<b>199</b>
<b>Messaggi di errore.....</b>	<b>200</b>
<b>Risoluzione dei problemi.....</b>	<b>205</b>
<b>Caratteristiche tecniche.....</b>	<b>212</b>
Standard supportati.....	215
<b>Indice analitico.....</b>	<b>216</b>

# Informazioni sul manuale

Grazie per aver acquistato la fotocamera digitale Nikon COOLPIX S9100. Il presente manuale è stato redatto per consentire un utilizzo ottimale della fotocamera digitale Nikon. Leggere attentamente il manuale prima di utilizzare la fotocamera e conservarlo insieme al prodotto in modo che possa essere consultato da chiunque utilizzi l'apparecchio.

### Simboli e convenzioni

Per facilitare la consultazione del manuale sono stati adottati i seguenti simboli e convenzioni:



Questa icona segnala avvertenze o informazioni che è necessario leggere prima dell'uso per evitare danni alla fotocamera.



Questa icona indica suggerimenti o informazioni aggiuntive utili per l'uso della fotocamera.



Questa icona indica note e informazioni da leggere prima di utilizzare la fotocamera.



Questa icona indica la disponibilità di informazioni supplementari in altre sezioni di questo manuale.

### Convenzioni adottate

- La card di memoria Secure Digital (SD), la card di memoria SDHC e la card di memoria SDXC vengono denominate "card di memoria".
- L'impostazione presente al momento dell'acquisto viene definita "impostazione predefinita".
- I nomi delle voci di menu visualizzate nel monitor della fotocamera e i nomi dei pulsanti e i messaggi visualizzati sullo schermo di un computer sono riportati in grassetto.

### Schermate di esempio

In questo manuale, le immagini vengono a volte omesse dagli esempi di visualizzazione del monitor, in modo che le icone risultino più facilmente visibili.

### Figure e schermate

Le figure e le schermate mostrate in questo manuale potrebbero differire da quelle effettivamente visualizzate.

### Memoria interna e card di memoria

Le foto scattate con questa fotocamera possono essere salvate nella memoria interna della fotocamera oppure su card di memoria rimovibili. Se si inserisce una card di memoria nella fotocamera, tutte le nuove immagini vengono memorizzate in tale card ed eventuali operazioni di eliminazione, riproduzione e formattazione vengono eseguite solo sulle immagini presenti nella card di memoria. Prima di formattare la memoria interna o utilizzarla per registrare, eliminare o visualizzare immagini, è necessario rimuovere la card di memoria.

# Informazioni e precauzioni

## Aggiornamento costante

Nell'ambito dei servizi di assistenza offerti, Nikon si impegna a garantire un aggiornamento costante dei propri utenti, che potranno trovare informazioni sempre attuali sui seguenti siti Web:

- Per gli utenti negli Stati Uniti: <http://www.nikonusa.com/>
- Per gli utenti in Europa e Africa: <http://www.europe-nikon.com/support/>
- Per gli utenti in Asia, Oceania e Medio Oriente: <http://www.nikon-asia.com/>

Visitare questi siti Web per ottenere le versioni più aggiornate di informazioni, suggerimenti, risposte alle domande più frequenti (FAQ) e consigli generali sulle tecniche fotografiche e di riproduzione digitale. Per ulteriori informazioni è possibile rivolgersi al rivenditore Nikon locale. Per informazioni sui contatti, visitare il seguente sito:

<http://imaging.nikon.com/>

## Utilizzare esclusivamente accessori elettronici di marca Nikon

Le fotocamere Nikon COOLPIX sono progettate secondo i più elevati standard qualitativi e contengono circuiti elettronici molto sofisticati. Solo gli accessori elettronici Nikon (inclusi caricabatterie, batterie, adattatori CA/caricabatterie e adattatori CA) espressamente certificati per l'utilizzo con questa fotocamera digitale Nikon sono progettati e collaudati per l'utilizzo nel rispetto dei requisiti funzionali e di sicurezza dei circuiti elettronici del prodotto Nikon acquistato.

**L'UTILIZZO DI ACCESSORI ELETTRONICI DI MARCA DIVERSA DA NIKON POTREBBE DANNEGGIARE LA FOTOCAMERA E RENDERE NULLA LA GARANZIA NIKON.**

L'uso di batterie ricaricabili Li-ion prive del sigillo con ologramma Nikon potrebbe impedire il normale funzionamento della fotocamera o provocare surriscaldamento, incendio, rottura o perdita di liquidi.

Per ulteriori informazioni sugli accessori di marca Nikon, rivolgersi a un rivenditore autorizzato Nikon.

**Sigillo con ologramma:** identifica il dispositivo come prodotto Nikon originale.



## Prima di un'occasione importante

Prima di utilizzare la fotocamera per occasioni importanti, come un matrimonio o un viaggio, scattare alcune foto di prova per verificare che la macchina funzioni correttamente. Nikon declina ogni responsabilità per eventuali danni o perdite di profitto derivanti dal malfunzionamento del prodotto.

## Informazioni sui manuali

- È severamente vietata la riproduzione, la trasmissione, la trascrizione, l'inserimento in un sistema di reperimento di informazioni, la traduzione in qualsiasi lingua, in qualsiasi forma e con qualsiasi mezzo, senza previa autorizzazione scritta di Nikon.
- Nikon si riserva il diritto di modificare le specifiche hardware e software riportate in questi manuali in qualsiasi momento e senza preavviso.
- Nikon declina ogni responsabilità in caso di danni derivanti dall'utilizzo del presente prodotto.
- Sebbene le informazioni contenute nella presente documentazione siano il più possibile complete e accurate, gli utenti sono invitati a segnalare eventuali errori e omissioni al rivenditore Nikon più vicino (gli indirizzi dei rivenditori sono forniti separatamente).

## Note concernenti il divieto di copia e riproduzione

Nota: il semplice possesso di materiale copiato o riprodotto in modo digitale tramite scanner, fotocamere digitali o altri dispositivi può essere perseguito legalmente.

### • Oggetti la cui copia o riproduzione è proibita per legge

È severamente vietata la copia o la riproduzione di banconote, monete, obbligazioni statali o locali, anche nell'eventualità in cui si tratti di esplicite riproduzioni di campioni. È vietata la copia o la riproduzione di banconote, monete o titoli in circolazione all'estero. È vietata la copia o la riproduzione di francobolli e cartoline non timbrati emessi dallo stato, salvo previa autorizzazione dell'organo di competenza.

È vietata la riproduzione di francobolli emessi dallo stato e di documenti certificati stipulati secondo legge.

### • Avvertenze per copie e riproduzioni specifiche

Copie o riproduzioni di titoli di credito emessi da aziende private (azioni, ricevute, assegni, certificati e così via), tessere o abbonamenti di viaggio o coupon sono consentiti per un numero di copie minimo necessario ai fini contabili da parte dell'azienda stessa. È inoltre vietata la riproduzione di passaporti, licenze emesse da aziende private o pubbliche, carte d'identità e biglietti come abbonamenti o buoni pasto.

### • Osservare le informazioni sul copyright

La copia o riproduzione di prodotti coperti da copyright, quali libri, brani musicali, dipinti, xilografie, mappe, disegni, filmati e fotografie è regolata dalle leggi nazionali e internazionali sul copyright. Non utilizzate il presente prodotto per realizzare copie illegali o infrangere le leggi sul copyright.

## Eliminazione dei dispositivi di memorizzazione dati

La cancellazione di immagini o la formattazione dei dispositivi di memorizzazione dati, come le card di memoria o la memoria interna della fotocamera, non comporta l'eliminazione totale dei dati delle immagini. Talvolta i file cancellati possono essere recuperati dai dispositivi di memorizzazione dati scartati utilizzando software disponibili in commercio e di conseguenza costituiscono un potenziale veicolo per abuso di dati personali. Garantire la privacy di tali dati è responsabilità dell'utente.

Prima di eliminare o di regalare a terzi un dispositivo di memorizzazione dati, è necessario cancellare tutti i dati utilizzando un software per eliminazione permanente disponibile in commercio oppure formattare il dispositivo e memorizzarvi immagini prive di informazioni personali (ad esempio, paesaggi privi di riferimenti particolari). Si raccomanda di sostituire anche eventuali immagini selezionate in corrispondenza dell'opzione **Scegliere immagine** per la **Schermata avvio** (📖 171). Durante la distruzione fisica dei dispositivi di memorizzazione dati, prestare particolare attenzione a evitare lesioni personali o danni a cose.

# Componenti della fotocamera

## Corpo macchina

Introduzione

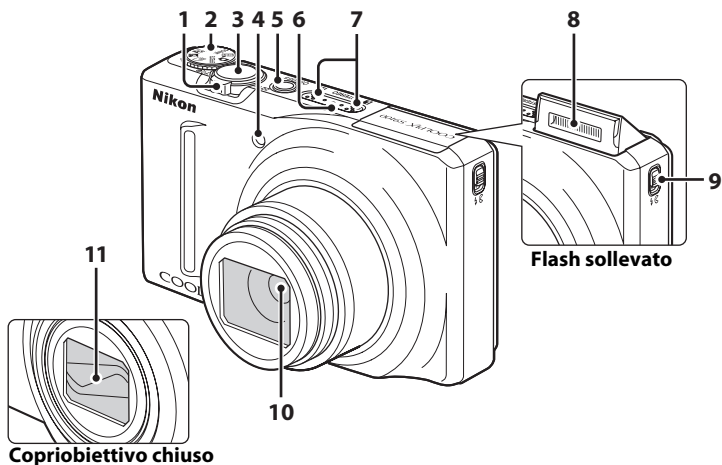

1	Controllo zoom.....27
	W : grandangolo.....27
	T : teleobiettivo.....27
	☒ : riproduzione miniature.....94, 96
	Q : zoom in riproduzione.....97
	Ⓜ : guida.....61
2	Ghiera di selezione modo.....45
3	Pulsante di scatto.....9, 28
4	Spia autoscatto.....35
	Illuminatore ausiliario AF.....181

5	Interruttore di alimentazione/spia di accensione.....19, 184
6	Diffusore acustico.....126, 152
7	Microfono (stereo).....125, 140
8	Flash.....32
9	⚡☒ Controllo di sollevamento flash.....32
10	Obiettivo.....196, 212
11	Copriobiettivo



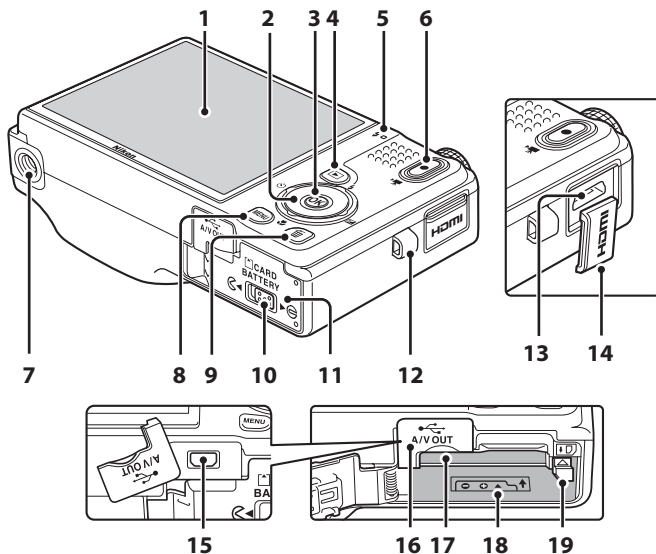

<b>1</b>	Monitor.....	6, 25
<b>2</b>	Multi-selettore a rotazione.....	11
<b>3</b>	Pulsante <b>OK</b> (applicazione della selezione).....	11
<b>4</b>	Pulsante <b>▶</b> (riproduzione).....	10, 30, 89
<b>5</b>	Spia di carica.....	17, 162
	Spia flash.....	34
<b>6</b>	Pulsante <b>●</b> (registrazione filmato).....	10, 140
<b>7</b>	Attacco per treppiedi.....	213
<b>8</b>	Pulsante <b>MENU</b> .....	12, 46, 99, 116, 146, 170
<b>9</b>	Pulsante <b>☒</b> (cancella).....	31, 126, 152
<b>10</b>	Blocco coperchio.....	14, 22

<b>11</b>	Coperchio del vano batteria/ alloggiamento card di memoria.....	14, 22
<b>12</b>	Occhio per cinghia fotocamera.....	13
<b>13</b>	Connettore mini HDMI.....	155
<b>14</b>	Coperchio di protezione connettori HDMI.....	155
<b>15</b>	Connettore USB/uscita audio/video .....	16, 155, 158, 164
<b>16</b>	Coperchio di protezione connettori.....	16, 155, 158, 164
<b>17</b>	Alloggiamento card di memoria.....	22
<b>18</b>	Vano batteria.....	14
<b>19</b>	Blocco batteria.....	14, 15

## Monitor

Durante la ripresa e la riproduzione, nel monitor possono essere visualizzati gli indicatori riportati di seguito. La visualizzazione effettiva varia in base alle impostazioni correnti della fotocamera.

Gli indicatori che appaiono nel monitor durante la ripresa e la riproduzione scompaiono dopo alcuni secondi (📖 175).

### Ripresa

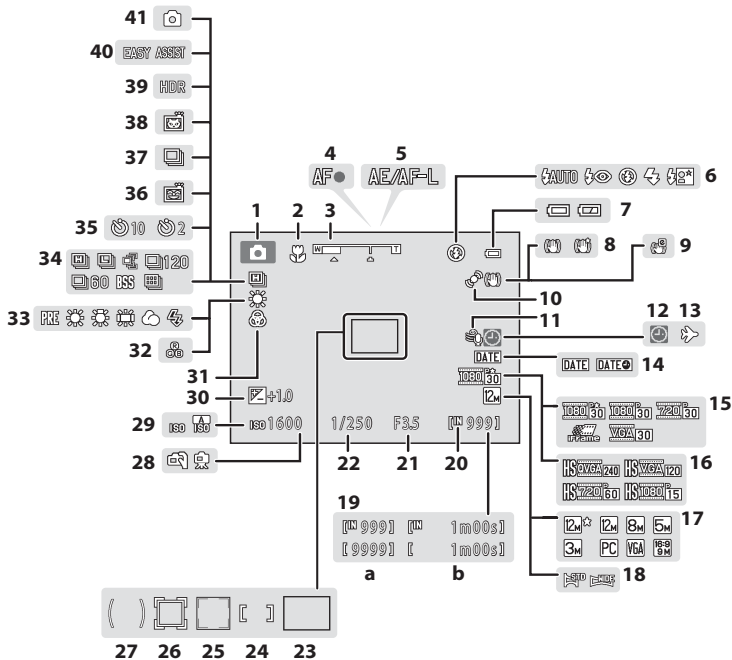

<b>1</b>	Modo di ripresa*.....	24, 58, 61, 80	<b>21</b>	Apertura.....	28
<b>2</b>	Modo macro.....	39	<b>22</b>	Tempo di posa.....	28
<b>3</b>	Indicatore zoom.....	27, 39	<b>23</b>	Area di messa a fuoco (auto).....	28, 53
<b>4</b>	Indicatore di messa a fuoco.....	28	<b>24</b>	Area di messa a fuoco (per manuale o area centrale).....	53
<b>5</b>	Indicatore AE/AF-L.....	79	<b>25</b>	Area di messa a fuoco (rilevamento del volto, rilevamento animali domestici).....	28, 53
<b>6</b>	Modo flash.....	32	<b>26</b>	Area di messa a fuoco (inseguimento del soggetto).....	58
<b>7</b>	Indicatore di livello batteria.....	24	<b>27</b>	Area di misurazione ponderata centrale.....	51
<b>8</b>	Icona riduzione vibrazioni.....	25, 178	<b>28</b>	Treppiedi a mano libera.....	64, 65
<b>9</b>	Icona riduzione elettronica vibrazioni.....	140, 146	<b>29</b>	Sensibilità ISO.....	34, 52
<b>10</b>	Icona di rilevamento movimento.....	180	<b>30</b>	Valore di compensazione dell'esposizione.....	43, 44
<b>11</b>	Riduzione rumore del vento.....	151	<b>31</b>	Saturazione.....	43
<b>12</b>	Indicatore "data non impostata".....	172, 200	<b>32</b>	Tinta.....	43
<b>13</b>	Icona destinazione.....	172	<b>33</b>	Bilanciamento bianco.....	49
<b>14</b>	Stampa data.....	177	<b>34</b>	Modo di ripresa in sequenza.....	80
<b>15</b>	Opzioni filmato (filmato a velocità normale).....	148	<b>35</b>	Autoscatto.....	35
<b>16</b>	Opzioni filmato (filmato HS).....	148	<b>36</b>	Timer sorriso.....	37
<b>17</b>	Formato immagine.....	47	<b>37</b>	Sequenza (modo animali domestici).....	74
<b>18</b>	Panorama semplificato.....	75	<b>38</b>	Autoscatto animali dom.....	74
<b>19</b>	(a) Numero di esposizioni rimanenti (immagini fisse).....	24	<b>39</b>	Controluce (HDR).....	66
	(b) Durata filmato.....	140, 149	<b>40</b>	Panorama.....	73
<b>20</b>	Indicatore memoria interna.....	25	<b>41</b>	Cattura di immagini fisse (registrazione di filmati).....	142

\* L'icona visualizzata varia in funzione del modo di ripresa.

## Riproduzione

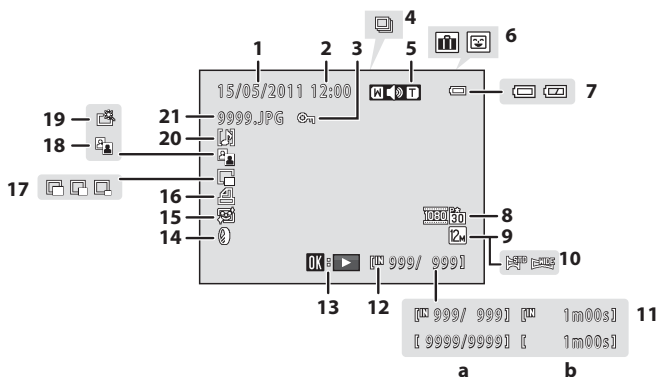

<b>1</b>	Data di registrazione.....	20	<b>12</b>	Indicatore memoria interna.....	30
<b>2</b>	Ora di registrazione .....	20	<b>13</b>	Guida alla riproduzione delle immagini riprese con la funzione Panorama semplificato.....	77
<b>3</b>	Icona proteggi.....	122		Guida alla riproduzione di sequenze .....	92
<b>4</b>	Visualizzazione di una sequenza .....	92, 95		Guida alla riproduzione di filmati .....	152
<b>5</b>	Indicatore volume .....	126, 152	<b>14</b>	Icona effetti filtro.....	135
<b>6</b>	Icona album nel modo foto preferite <sup>1</sup> .....	103	<b>15</b>	Icona effetto pelle soft .....	134
	Icona categoria modo ordinamento automatico <sup>1</sup> .....	109	<b>16</b>	Icona ordine di stampa.....	117
<b>7</b>	Indicatore di livello batteria.....	24	<b>17</b>	Icona mini-foto .....	138
<b>8</b>	Opzioni filmato <sup>2</sup> .....	148	<b>18</b>	Icona D-Lighting.....	133
<b>9</b>	Formato immagine <sup>2</sup> .....	47 142	<b>19</b>	Icona ritocco rapido.....	132
<b>10</b>	Panorama semplificato .....	77	<b>20</b>	Indicatore memo vocale.....	126
<b>11</b>	(a) Numero fotogramma corrente/ numero totale di fotogrammi.....	30	<b>21</b>	Numero e tipo di file .....	199
	(b) Durata filmato .....	152			

<sup>1</sup> Nel modo di visione play viene visualizzata l'icona dell'album selezionato o della categoria selezionata nel modo ordinamento automatico.

<sup>2</sup> L'icona visualizzata varia in funzione dell'impostazione definita al momento della ripresa.

## Operazioni di base

### Sollevamento ed abbassamento del flash (controllo ⚡ ☞ di sollevamento flash)

Far scorrere il controllo ⚡ ☞ (sollevamento del flash) (1) per estrarre il flash (2).

- Per ulteriori informazioni sull'impostazione del flash, vedere la parte intitolata "Uso del flash" (32).
- Se non si prevede di utilizzare il flash, abbassarlo con delicatezza finché non scatta in posizione.

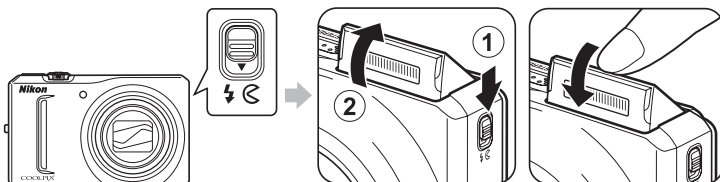

### Pulsante di scatto

La fotocamera dispone di un pulsante di scatto a due stadi. Per impostare la messa a fuoco e l'esposizione, premere il pulsante di scatto a metà corsa, finché non si avverte resistenza. Quando si preme il pulsante di scatto a metà corsa, vengono impostati la messa a fuoco e l'esposizione (il tempo di posa ed il valore di apertura del diaframma). Finché il pulsante di scatto resta premuto a metà corsa, la messa a fuoco e l'esposizione rimangono bloccate.

Con il pulsante di scatto mantenuto in questa posizione, premerlo fino in fondo per far scattare l'otturatore ed effettuare la ripresa. Non esercitare una forza eccessiva durante la pressione del pulsante di scatto poiché, in caso contrario, la fotocamera potrebbe muoversi, producendo immagini sfocate.



Premere a metà corsa per impostare la messa a fuoco e l'esposizione



Premere fino in fondo per scattare la foto

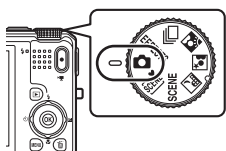

## Ghiera di selezione modo



Ruotare la ghiera di selezione del modo portandola sull'icona corrispondente al modo desiderato (📖 45).

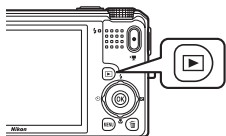

## Il pulsante (riproduzione)

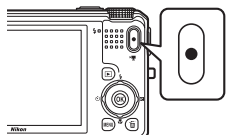

- Per attivare il modo di visione play quando la fotocamera è in modo di ripresa, premere il pulsante .
- Quando la fotocamera è in modo di ripresa, premere il pulsante  per passare al modo di visione play.
- Se la fotocamera è spenta, tenere premuto il pulsante  per accenderla nel modo di visione play.

## Il pulsante (registrazione filmato)



- Nel modo di ripresa, premere il pulsante  (registrazione filmato) per avviare la registrazione di un filmato (📖 140). Per arrestare la registrazione del filmato, premere nuovamente il pulsante .
- Nel modo di visione play, premere il pulsante  (registrazione filmato) per passare al modo di ripresa.

## Multi-selettore a rotazione

Ruotare il multi-selettore a rotazione, premerne la parte superiore (▲), inferiore (▼), sinistra (◀) o destra (▶), oppure premere il pulsante OK.

### Ripresa

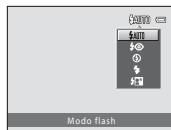
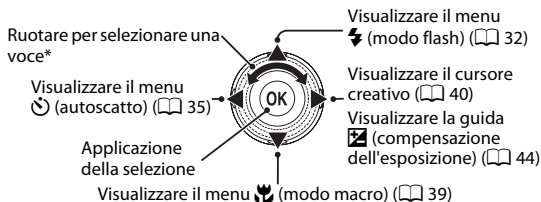

\* Per selezionare le opzioni è inoltre possibile premere il multi-selettore a rotazione verso l'alto o verso il basso.

### Riproduzione

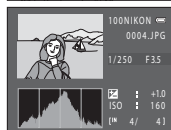
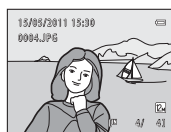
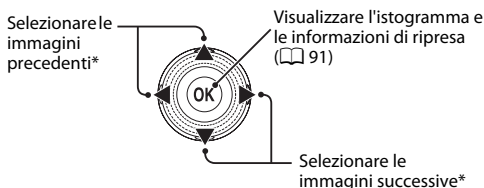

\* Le immagini precedenti o successive possono inoltre essere selezionate ruotando il multi-selettore a rotazione.

### Schermata dei menu

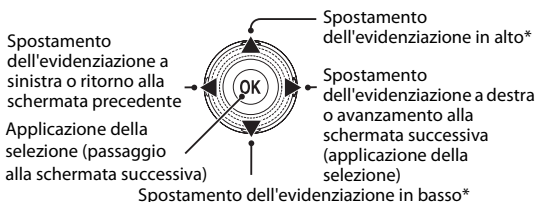

\* È possibile spostare l'evidenziazione anche mediante la rotazione del multi-selettore.

## Utilizzo dei menu della fotocamera

Per visualizzare il menu del modo selezionato, premere il pulsante **MENU** (📖 5).

Per spostarsi tra i menu, utilizzare il multi-selettore a rotazione (📖 11).

Scheda dei menu disponibili nell'attuale modo di ripresa/  
scheda del menu del modo di riproduzione

Scheda del menu filmato (durante il modo di ripresa)/  
menu play (durante il modo di visione play)

Scheda per la visualizzazione del menu impostazioni

△ è visualizzato quando sono presenti altre voci di menu precedenti.



Quando sono presenti altre voci di menu successive, è visualizzata l'indicazione ▽.

### 1 Premere il pulsante **MENU**.

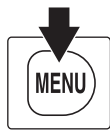

### 2 Premere ▲ o ▼ sul multi-selettore a rotazione per scegliere una voce, quindi premere il pulsante ► o **OK**.

Per scegliere le opzioni è inoltre possibile ruotare il multi-selettore a rotazione (📖 11).  
Per cambiare scheda, premere ◀ (📖 13).



### 3 Premere ▲ o ▼ per scegliere una voce, quindi premere il pulsante **OK**.

L'impostazione viene applicata.



### 4 Al termine delle impostazioni, premere il pulsante **MENU**.

La fotocamera esce dalla modalità di visualizzazione menu.



## Passaggio da una scheda all'altra nelle schermate dei menu



Premere il multi-selettore a rotazione ◀ per selezionare la scheda



Premere il multi-selettore a rotazione ▲ o ▼ per selezionare una scheda, quindi premere il pulsante  o ▶

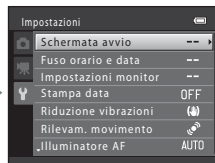

Viene visualizzato il menu selezionato

## Fissaggio della cinghia della fotocamera

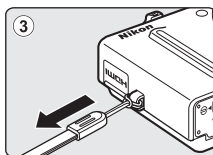
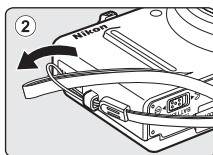
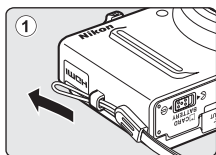

## Inserimento della batteria

Inserire nella fotocamera una batteria ricaricabile Li-ion EN-EL12 (in dotazione).

- Caricare la batteria prima di utilizzare la fotocamera per la prima volta o quando la batteria sta per scaricarsi (📖 16).

- 1 Aprire il coperchio del vano batteria/  
alloggiamento card di memoria.

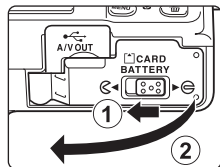

- 2 Inserire la batteria.

Utilizzare la batteria per sollevare il blocco batteria arancione nella direzione indicata dalla freccia (1) ed inserire la batteria sino in fondo (2).

Quando la batteria sarà completamente inserita, il cursore di blocco batteria la bloccherà in posizione.

Vano batteria

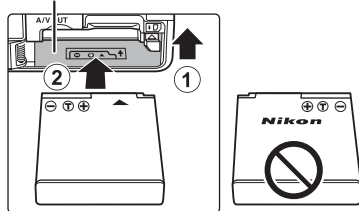

### ✓ Inserimento della batteria

**L'inserimento della batteria in posizione capovolta o invertita potrebbe danneggiare la fotocamera.** Verificare che la batteria sia orientata correttamente.

- 3 Chiudere il coperchio del vano batteria/  
coperchio alloggiamento card di memoria.

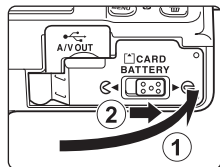

## Rimozione della batteria

Spegnere la fotocamera (☰ 19) e assicurarsi che la spia di accensione e il monitor siano spenti prima di aprire il coperchio del vano batteria/coperchio alloggiamento card di memoria.

Per estrarre la batteria, aprire il coperchio del vano batteria/coperchio alloggiamento card di memoria e fare scorrere il cursore di blocco batteria arancione nella direzione indicata dalla freccia (①). A questo punto è possibile rimuovere la batteria con le mani (②).

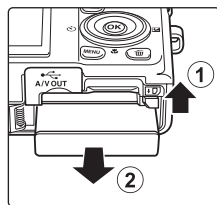

- Subito dopo l'utilizzo della fotocamera, la fotocamera stessa, la batteria o la card di memoria possono essere caldi. Adottare le necessarie precauzioni durante l'operazione di rimozione della batteria o della card di memoria.

### ✔ Note sulla batteria

- Prima di utilizzare la batteria, leggere e osservare le avvertenze riportate a pagina iii e nella sezione Batteria (☰ 195).
- Se la batteria non viene utilizzata per periodi di tempo prolungati, occorre ricaricarla almeno una volta ogni sei mesi e scaricarla completamente prima di riporla nel luogo di conservazione.

# Ricarica della batteria

Per caricare la batteria ricaricabile Li-ion EN-EL12 (in dotazione) inserita nella fotocamera, collegare l'adattatore CA/caricabatteria EH-69P alla fotocamera tramite il cavo USB UC-E6, quindi inserire l'adattatore CA/caricabatteria in una presa di corrente.

## 1 Preparare l'adattatore CA/caricabatteria EH-69P.

Se la dotazione comprende un adattatore spina\*, inserirlo sulla spina dell'adattatore CA/caricabatteria. Spingere l'adattatore spina con decisione finché non sarà posizionato correttamente. Se si cerca di rimuovere con la forza l'adattatore spina quando i due componenti sono collegati, si rischia di danneggiare il prodotto.

\* La forma dell'adattatore spina varia a seconda del paese o area geografica di acquisto della fotocamera.  
In Argentina ed in Corea, l'adattatore CA/caricabatteria è fornito con l'adattatore spina montato.

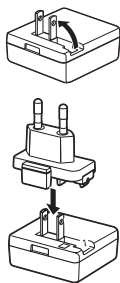

## 2 Inserire la batteria (📖 14).

Non accendere la fotocamera.

## 3 Collegare l'adattatore CA/caricabatteria alla fotocamera tramite il cavo USB in dotazione.

Assicurarsi che i connettori siano orientati correttamente. Non tentare di inserire i connettori tenendoli inclinati, né forzare durante il collegamento al cavo USB o lo scollegamento.

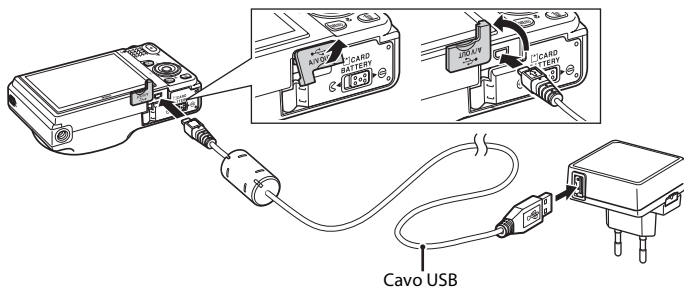

#### 4 Innestare l'adattatore CA/caricabatteria in una presa elettrica.

La spia di carica lampeggerà lentamente con luce verde a bassa frequenza per indicare che la batteria è in carica.

Per ricaricare una batteria completamente scarica occorrono circa 3 ore e 50 minuti.

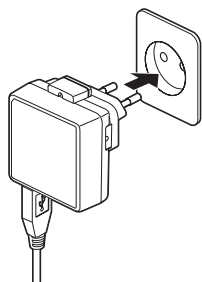

Nella tabella sotto riportata è indicato il significato dei vari stati della spia di carica mentre la fotocamera è collegata a una presa elettrica.

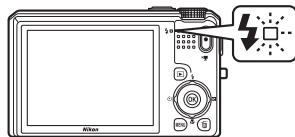

Spia di carica	Descrizione
Lampeggio lento (verde)	Batteria in carica.
Spenta	Batteria non in carica. Quando la batteria è carica, la spia di carica smette di lampeggiare con luce verde e si spegne.
Lampeggio veloce (verde)	<ul style="list-style-type: none"> <li>La temperatura ambiente non è adatta al caricamento della batteria. Caricare la batteria in un locale chiuso, ad una temperatura ambiente compresa tra 5°C e 35°C.</li> <li>Il cavo USB o l'adattatore CA/caricabatteria non sono collegati correttamente, oppure si è verificato un problema relativo alla batteria. Scollegare il cavo USB oppure staccare l'adattatore CA/caricabatteria dalla presa e ricollegarlo correttamente o, in alternativa, sostituire la batteria.</li> </ul>

#### 5 Scollegare l'adattatore CA/caricabatteria dalla presa elettrica, quindi scollegare il cavo USB.

### **Note sull'adattatore CA/caricabatteria**

- L'adattatore CA/caricabatteria EH-69P può essere impiegato solo con dispositivi compatibili. Non utilizzarlo con dispositivi di altre marche o modelli.
- Prima di utilizzare l'adattatore CA/caricabatteria, leggere e osservare le avvertenze riportate a pagina iii e nella sezione "Batteria" (📖 195).
- L'EH-69P può essere utilizzato con reti elettriche da 100-240 V CA, 50/60 Hz. Per l'uso in altri paesi, impiegare un adattatore spina idoneo (reperibile in commercio). Per ulteriori informazioni sugli adattatori, rivolgersi alla propria agenzia di viaggio.
- L'adattatore CA/caricabatteria EH-69P serve a caricare la batteria inserita nella fotocamera. Quando la fotocamera è collegata ad una presa di corrente tramite l'adattatore CA/caricabatteria EH-69P, non è possibile accenderla.
- Non utilizzare mai un adattatore USB-CA di marca o modello diversi dall'adattatore CA/caricabatteria EH-69P. La mancata osservanza di questa precauzione può provocare surriscaldamento o danni alla fotocamera.

### **Rete di alimentazione CA**

- Utilizzando l'adattatore CA EH-62F (acquistabile separatamente; 📖 197), è possibile alimentare la fotocamera tramite una rete elettrica per scattare foto e riprodurre le immagini.
- Non utilizzare mai adattatori CA di marca o modello diversi dall'EH-62F. La mancata osservanza di questa precauzione può provocare surriscaldamento o danni alla fotocamera.



### **Caricamento tramite computer o caricabatteria**

- La batteria ricaricabile Li-ion EN-EL12 può inoltre essere ricaricata collegando la fotocamera COOLPIX S9100 ad un computer (📖 157, 187).
- La batteria EN-EL12 può essere ricaricata senza utilizzare la fotocamera mediante il caricabatteria MH-65 (acquistabile separatamente; 📖 197).

## Accensione e spegnimento della fotocamera

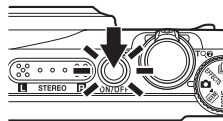
Premere l'interruttore di alimentazione per accendere la fotocamera. La spia di accensione (verde) si illumina, quindi si accende il monitor (la spia di accensione si spegne all'accensione del monitor). Per spegnere la fotocamera, premere nuovamente l'interruttore di accensione. Allo spegnimento della fotocamera, la spia di accensione ed il monitor si spengono.







- Se la fotocamera è spenta, tenere premuto il pulsante  per accenderla nel modo di riproduzione ( 30).

### Funzione di risparmio energetico (autospegnimento)

Se non vengono eseguite operazioni per un determinato lasso di tempo, il monitor si spegne, la fotocamera entra in stand-by e la spia di accensione lampeggia. Se non vengono eseguite operazioni per altri tre minuti, la fotocamera si spegne automaticamente.

Quando la spia di accensione lampeggia, basta eseguire una delle seguenti operazioni per riaccendere il monitor.

- Premere l'interruttore di alimentazione, il pulsante di scatto, il pulsante  o il pulsante  (registrazione filmato)
- Ruotare la ghiera di selezione modo
- Nel modo di ripresa o di riproduzione, la fotocamera entra in standby dopo circa un minuto (impostazione predefinita).
- Il tempo che deve trascorrere prima che la fotocamera entri in standby può essere modificato tramite l'opzione **Autospegnimento** ( 184) del menu impostazioni ( 169).

# Impostazione della lingua, della data e dell'ora

La prima volta che si accende la fotocamera vengono visualizzate le finestre di dialogo per la selezione della lingua e della data e dell'ora.

- 1** Premere l'interruttore di alimentazione per accendere la fotocamera.

La spia di accensione (verde) si illumina, quindi si accende il monitor (la spia di accensione si spegne all'accensione del monitor).

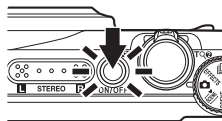

- 2** Premere ▲ o ▼ sul multi-selettore a rotazione per scegliere la lingua desiderata, quindi premere il pulsante OK.

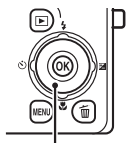

Multi-selettore a rotazione

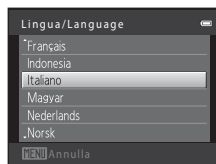

- 3** Premere ▲ o ▼ per scegliere **Si**, quindi premere il pulsante OK.

Per annullare l'impostazione di fuso orario e data, selezionare **No**.

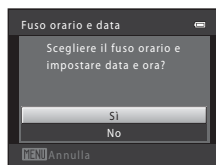

- 4** Premere ◀ o ▶ per scegliere il fuso orario locale (📖 174), quindi premere il pulsante OK.

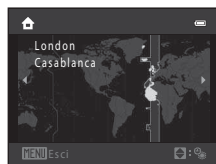

## Ora legale

Se è in vigore l'ora legale, premere ▲ per attivare la funzione ora legale mentre si seleziona la zona al punto 4.

Quando è attiva la funzione ora legale, nella parte superiore del monitor viene visualizzata l'icona . Per disattivare la funzione ora legale, premere ▼.

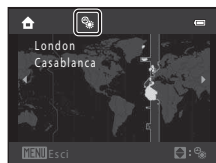



- 5** Premere ▲ o ▼ per scegliere il formato data, quindi premere il pulsante OK.

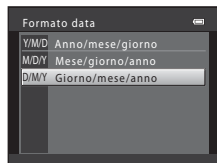

- 6** Premere ▲, ◀, ▼ o ▶ per impostare la data e l'ora, quindi premere il pulsante OK.

Per scegliere una voce: premere ▶ o ◀ (commuta tra **G, M, A, ora e minuti**).

Per modificare l'opzione selezionata: ruotare il multi-selettore a rotazione, oppure premere ▲ o ▼.

Per applicare l'impostazione: selezionare l'impostazione dei minuti, quindi premere il pulsante OK o ▶.

Una volta terminate le impostazioni, l'obiettivo si estende e la fotocamera passa al modo di ripresa.

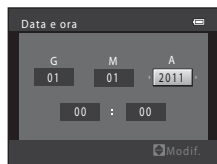

### **Stampa della data e modifica della data e dell'ora**

- Per imprimere la data sulle immagini al momento della ripresa, è necessario attivare l'opzione **Stampa data** (📖 177) del menu impostazioni (📖 169) dopo aver impostato la data e l'ora.
- Per modificare l'impostazione della data e dell'ora della fotocamera, selezionare **Fuso orario e data** (📖 172) nel menu impostazioni (📖 169).

## Inserimento delle card di memoria

I dati vengono salvati nella memoria interna della fotocamera (circa 74 MB) o su card di memoria rimovibili Secure Digital (SD) (disponibili in commercio;  198).

**Se si inserisce una card di memoria nella fotocamera, i dati vengono automaticamente salvati su di essa, e potranno essere riprodotti, eliminati o trasferiti. Per salvare i dati nella memoria interna o per riprodurli, eliminarli o trasferirli dalla memoria interna è necessario rimuovere la card di memoria.**

- 1 Verificare che la spia di accensione e il monitor siano spenti, quindi aprire il coperchio del vano batteria/coperchio alloggiamento card di memoria.

Non dimenticare di spegnere la fotocamera prima di aprire il coperchio.

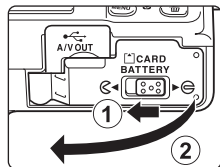

- 2 Inserire la card di memoria.

Spingere la card di memoria finché non scatta in posizione.

**Inserimento delle card di memoria**

**L'inserimento non corretto della card di memoria (in senso inverso o in posizione capovolta), potrebbe danneggiare la card e la fotocamera.** Verificare che la card di memoria sia orientata correttamente.

Alloggiamento card di memoria

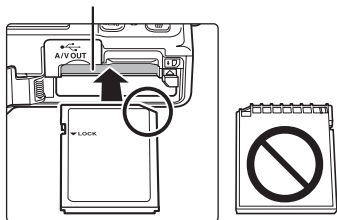

- 3 Chiudere il coperchio del vano batteria/coperchio alloggiamento card di memoria.

## Rimozione delle card di memoria

Spegnere la fotocamera e assicurarsi che la spia di accensione e il monitor siano spenti prima di aprire il coperchio del vano batteria/coperchio alloggiamento card di memoria.

Spingere la card verso l'interno (1) per estrarla parzialmente, quindi rimuoverla con le dita facendo attenzione a non inclinarla (2).

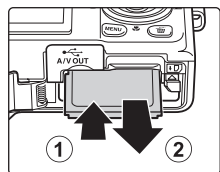

- Subito dopo l'utilizzo della fotocamera, la fotocamera stessa, la batteria o la card di memoria possono essere caldi. Adottare le necessarie precauzioni durante l'operazione di rimozione della batteria o della card di memoria.

## ✓ Formattazione delle card di memoria

Se viene visualizzato il messaggio riportato a destra quando si accende la fotocamera, la card di memoria deve essere formattata prima dell'uso (📖 185). La **formattazione determina l'eliminazione definitiva di tutte le immagini e degli eventuali altri dati presenti sulla card di memoria**. Prima di formattare la card di memoria, si raccomanda di salvare una copia delle immagini che si desidera conservare.

Per formattare la card di memoria, utilizzare il multi-selettore a rotazione per scegliere **Si**, quindi premere il pulsante **OK**. Viene visualizzata una finestra di dialogo di conferma. Per avviare la formattazione, scegliere

**Formatta**, quindi premere il pulsante **OK**.

- Non spegnere la fotocamera e non aprire il coperchio del vano batteria/coperchio alloggiamento card di memoria prima del completamento della formattazione.
- La prima volta che si inseriscono card di memoria utilizzate con altri dispositivi nella COOLPIX S9100, è necessario formattarle con questa fotocamera (📖 185).



## ✓ Nota sull'interruttore di protezione scrittura

Quando l'interruttore della card di memoria è in posizione di blocco, non è possibile scrivere dati sulla card di memoria o eliminarli da essa. Se l'interruttore è in posizione di blocco, per registrare o eliminare le immagini o per formattare la card di memoria è necessario sbloccarlo portandolo in posizione di scrittura.

Interruttore di protezione scrittura

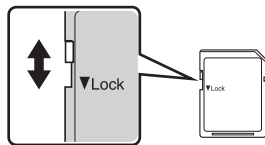

## ✓ Note sulle card di memoria

- Utilizzare soltanto card di memoria Secure Digital.
- Di seguito sono indicate alcune operazioni che è opportuno evitare durante la formattazione della card di memoria, durante la scrittura o l'eliminazione dei dati in essa contenuti oppure durante il trasferimento dei dati in un computer. La mancata osservanza di queste precauzioni potrebbe causare perdita di dati o danni alla fotocamera o alla card di memoria:
  - Rimuovere la batteria o la card di memoria
  - Spegnerne la fotocamera
  - Scollegare l'adattatore CA
- Non formattare la card di memoria utilizzando un computer.
- Non smontarla né modificarla.
- Non farla cadere, non piegarla o sottoporla a urti violenti ed evitare il contatto con l'acqua.
- Non toccare i terminali metallici con le dita o con oggetti metallici.
- Non applicare etichette o adesivi sulla card di memoria.
- Evitare di lasciarla sotto il sole, in veicoli chiusi o in ambienti con temperature elevate.
- Non esporre a umidità, polvere o gas corrosivi.

## Passaggio 1 Accensione della fotocamera e selezione del modo (auto)

In questa sezione viene descritta la procedura da seguire per scattare le foto in modo  (auto), un modo automatico di tipo "inquadra e scatta" consigliato agli utenti che utilizzano per la prima volta una fotocamera digitale.

### 1 Premere l'interruttore di alimentazione per accendere la fotocamera.

L'obiettivo si estende e si accende il monitor.

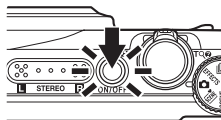

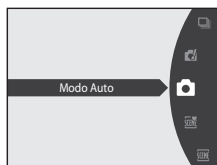
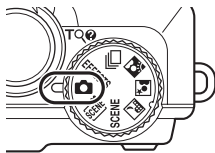

### 2 Ruotare la ghiera di selezione modo su .



### 3 Controllare l'indicatore di livello batteria e il numero di esposizioni rimanenti.

Indicatore di livello batteria

Visualizzazione	Descrizione
	Livello della batteria elevato.
	Batteria quasi scarica. Prepararsi a ricaricare o sostituire la batteria.
 Batteria scarica.	Impossibile scattare foto. Ricaricare o sostituire la batteria.

Indicatore di livello batteria

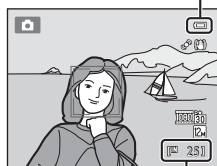

Numero di esposizioni rimanenti

#### Numero di esposizioni rimanenti

Viene indicato il numero di foto che è possibile scattare.

Il numero di immagini che è possibile salvare dipende dalla capacità della memoria interna o della card di memoria e dall'impostazione del formato immagine ( 47).

## Indicatori visualizzati nel modo (auto)

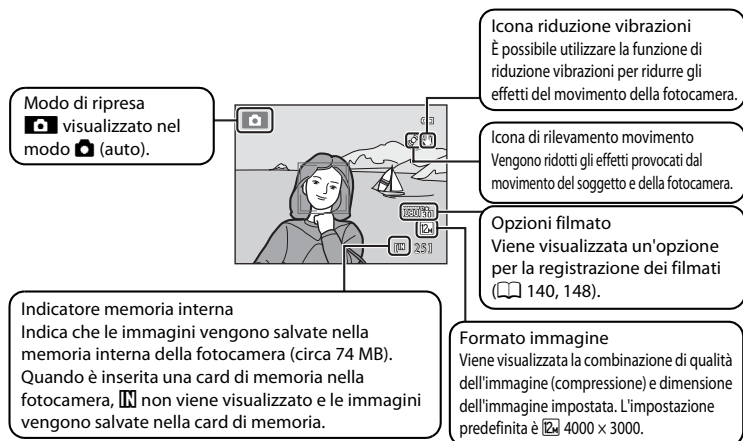

- Gli indicatori e le informazioni relative alla foto visualizzate durante la ripresa e la riproduzione scompaiono dopo pochi secondi (📖 175).
- Se il monitor si è spento in modo stand-by per risparmiare energia (la spia di accensione lampeggia) (📖 184), premere i seguenti pulsanti per riattivarlo.  
→ Interruttore di alimentazione, pulsante di scatto o pulsante  registrazione filmato)

### Flash

Quando il flash è abbassato, ne è disattivata l'impostazione e nella parte superiore del monitor compare il simbolo . Nelle situazioni in cui è necessario il flash, come luoghi bui o soggetti in controluce, non dimenticare di sollevare il flash (📖 4, 32).

### Funzioni disponibili nel modo (auto)

- È possibile regolare il modo flash (📖 32) e attivare l'autoscatto (📖 35) ed il modo macro (📖 39).
- È possibile regolare la luminosità (compensazione dell'esposizione), la saturazione e la tinta con il cursore creativo (📖 40).
- Premere il pulsante **MENU** per definire le impostazioni di tutte le opzioni del menu di ripresa (📖 46) in base alle condizioni di ripresa. La combinazione di qualità dell'immagine (compressione) e dimensione dell'immagine può essere impostata mediante l'opzione **Formato immagine** del menu di ripresa.

### Riduzione vibrazioni e Rilevamento movimento

- Per ulteriori informazioni, vedere le parti relative alle funzioni **Riduzione vibrazioni** (📖 178) e **Rilevamento movimento** (📖 180) del menu impostazioni (📖 169).
- Se si utilizza un treppiedi per stabilizzare la fotocamera durante le riprese, impostare la funzione **Riduzione vibrazioni** su **No**.

## Passaggio 2 Inquadratura

### 1 Utilizzare entrambe le mani e preparare la fotocamera.

Non ostruire l'obiettivo, il flash, l'illuminatore ausiliario AF, il microfono ed il diffusore acustico con le dita, i capelli, la cinghia della fotocamera o qualsiasi altro oggetto.

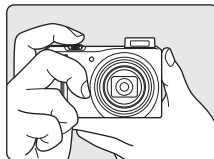

Quando si utilizza il flash (📖 32) per scattare foto in orientamento verticale ("ritratto"), ruotare la fotocamera in modo che il flash si trovi sopra l'obiettivo.

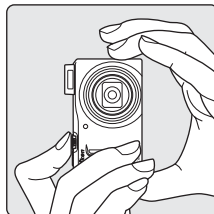

### 2 Inquadrare il soggetto.

Quando viene rilevato un volto umano, il volto rilevato viene incorniciato da un doppio bordo giallo (area di messa a fuoco) (impostazione predefinita).

La fotocamera è in grado di rilevare fino a 12 volti. Se la fotocamera rileva più di un volto, il volto che si trova ad essa più vicino viene circondato da un doppio bordo, mentre gli altri volti sono circondati da un bordo singolo.

Quando si riprendono soggetti non umani o quando non vengono rilevati volti, l'area di messa a fuoco non viene visualizzata. Posizionare il soggetto principale vicino al centro della cornice.



## Uso dello zoom

Per attivare lo zoom ottico si utilizza il controllo zoom.

Ruotare il controllo zoom verso **T** per ingrandire, aumentando le dimensioni del soggetto. Ruotare il controllo zoom verso **W** per ridurre, aumentando l'area visibile nell'inquadratura.

Per regolare rapidamente lo zoom, ruotare il controllo zoom a fondo corsa, in una direzione o nell'altra, mentre ruotandolo parzialmente la regolazione avviene lentamente.

- All'accensione della fotocamera, lo zoom si trova nella posizione di grandangolo massimo.
- Quando il controllo zoom viene ruotato, nella parte superiore del monitor viene visualizzato un indicatore relativo allo zoom.

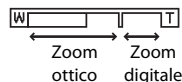
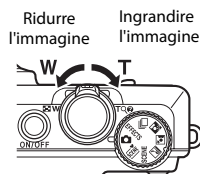

## Zoom digitale

Quando lo zoom ottico è al massimo, ruotando il controllo zoom verso **T** e continuando a premere è possibile attivare lo zoom digitale.

Lo zoom digitale può ingrandire il soggetto fino a circa 4x più dell'ingrandimento massimo consentito dallo zoom ottico.

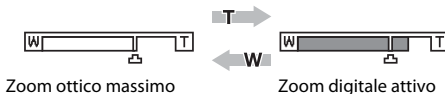

- Mentre è attivo lo zoom digitale, la fotocamera mette a fuoco nel centro dell'inquadratura e l'area di messa a fuoco non viene visualizzata.

## Zoom digitale e interpolazione

A differenza dello zoom ottico, lo zoom digitale utilizza un processo di riproduzione digitale, chiamato interpolazione, per ingrandire le immagini, che determina un leggero deterioramento della qualità dell'immagine in funzione del formato immagine (📖 47) e dell'ingrandimento dello zoom digitale.

L'interpolazione viene eseguita quando lo zoom è impostato oltre la posizione  durante l'acquisizione di immagini fisse.

Quando si aumenta il rapporto di zoom oltre la posizione , viene eseguita l'interpolazione e l'indicatore dello zoom diventa giallo.

Man mano che si riducono le dimensioni dell'immagine,  si sposta verso destra, permettendo così di individuare le posizioni dello zoom in cui è possibile eseguire riprese senza l'interpolazione con il formato immagine impostato.

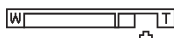

Dimensioni dell'immagine minori

- Lo zoom digitale può essere disattivato tramite l'opzione **Zoom digitale** (📖 182) del menu impostazioni (📖 169).

## Passaggio 3 Messa a fuoco e scatto

### 1 Premere il pulsante di scatto a metà corsa.

Quando si preme il pulsante di scatto a metà corsa (📖 9), la fotocamera imposta la messa a fuoco e l'esposizione (il tempo di posa ed il valore di apertura del diaframma). Finché il pulsante di scatto resta premuto a metà corsa, la messa a fuoco e l'esposizione rimangono bloccate.

Quando viene rilevato un volto:

- La fotocamera mette a fuoco il volto circondato dal doppio bordo. Quando il soggetto è a fuoco, il doppio bordo diventa verde.

Quando non vengono rilevati volti:

- La fotocamera dispone di nove aree di messa a fuoco e seleziona automaticamente quelle che contengono il soggetto più vicino alla fotocamera. Quando il soggetto è a fuoco, le aree di messa a fuoco che risultano a fuoco (fino a nove aree) brillano in verde.

Mentre è attivo lo zoom digitale, la fotocamera mette a fuoco nel centro dell'inquadratura e l'area di messa a fuoco non viene visualizzata. Quando l'immagine è a fuoco, l'indicatore di messa a fuoco (📖 6) diventa verde.

Mentre si preme il pulsante di scatto a metà corsa, l'area di messa a fuoco o l'indicatore di messa a fuoco potrebbero lampeggiare in rosso. Ciò indica che la fotocamera non è in grado di eseguire la messa a fuoco. Modificare la composizione e premere nuovamente il pulsante di scatto a metà corsa.

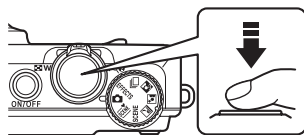

Tempo di posa Apertura

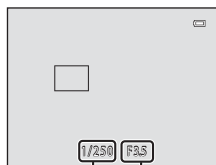

Tempo di posa Apertura

### 2 Premere il pulsante di scatto a fondo corsa.

La fotocamera scatta e l'immagine viene salvata sulla card di memoria o nella memoria interna.





### ✔ Nota sul salvataggio delle immagini

Durante il salvataggio delle immagini, il numero di esposizioni rimanenti lampeggia. **Non aprire il coperchio del vano batteria/coperchio alloggiamento card di memoria** durante il salvataggio delle immagini. In tali circostanze, l'interruzione dell'alimentazione o la rimozione della card di memoria possono causare la perdita dei dati o il danneggiamento della fotocamera o della card.

### ✔ Autofocus

La funzione autofocus potrebbe dare risultati imprevisti nelle seguenti situazioni. In alcuni casi rari, può accadere che il soggetto non sia a fuoco nonostante l'area di messa a fuoco attiva o l'indicatore di messa a fuoco siano diventati verdi:

- soggetto molto scuro
- presenza di oggetti con livelli di illuminazione molto diversi (per esempio quando il sole si trova dietro al soggetto ed il soggetto è molto in ombra)
- assenza di contrasto tra il soggetto e lo sfondo (per esempio, se il soggetto indossa una camicia bianca e si trova davanti a una parete dello stesso colore)
- presenza di oggetti a distanze diverse dalla fotocamera (come un animale all'interno di una gabbia, per esempio)
- soggetti dai motivi ripetuti (imposte di finestre, edifici con più file di finestre dalla stessa forma, ecc.)
- soggetto in rapido movimento

In questi casi, premere il pulsante di scatto a metà corsa per ripetere più volte la messa a fuoco, oppure eseguire la messa a fuoco su un altro soggetto posizionato alla stessa distanza dalla fotocamera del soggetto effettivo che si desidera riprendere ed utilizzare il blocco della messa a fuoco (📖 55).

### ✔ Nota sulla funzione di rilevamento del volto

Per ulteriori informazioni, vedere "Modo area AF" (📖 53) o "Rilevamento del volto" (📖 56).

### ✔ Quando il soggetto si trova vicino alla fotocamera

Se la fotocamera non riesce ad eseguire la messa a fuoco, provare ad utilizzare il modo macro (📖 39) o il modo scena **Macro/primo piano** (📖 70).

### 🔧 Illuminatore ausiliario AF e flash





Se il soggetto è scarsamente illuminato, è possibile che si attivi l'illuminatore ausiliario AF (📖 181) nel momento in cui si preme a metà corsa il pulsante di scatto, o che scatti il flash (📖 32) quando il pulsante di scatto viene premuto fino in fondo.

## Passaggio 4 Riproduzione ed eliminazione delle immagini

### Riproduzione delle immagini (modo di riproduzione)



Premere il pulsante  (riproduzione).

L'ultima immagine catturata viene visualizzata nel modo di riproduzione a pieno formato.

Ruotare il multi-selettore a rotazione oppure premere , ,  o  per visualizzare le immagini precedenti o le immagini successive (📖 11).

È possibile visualizzare brevemente e a bassa risoluzione le immagini mentre vengono lette dalla card di memoria o dalla memoria interna.

Per tornare al modo di ripresa, premere il pulsante , il pulsante di scatto o il pulsante .

Durante la riproduzione delle immagini salvate nella memoria interna della fotocamera, viene visualizzata l'icona . Se è presente una card di memoria nella fotocamera, l'icona  non viene visualizzata e vengono riprodotte le immagini salvate nella card di memoria.

Pulsante  (registrazione filmato)

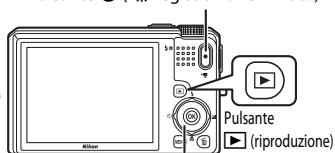

Multi-selettore a rotazione

Indicatore memoria interna

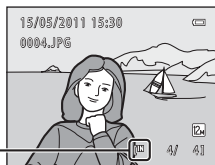



#### **Se il monitor si è spento per risparmiare energia**

Quando la spia di accensione lampeggia, basta premere l'interruttore di alimentazione, il pulsante di alimentazione, il pulsante  o il pulsante  per riaccendere il monitor (📖 184).

#### **Opzioni disponibili nel modo di riproduzione**

Per ulteriori informazioni, vedere "Altre informazioni sulla riproduzione" (📖 89) o "Modifica delle immagini" (📖 130).

#### **Visualizzazione delle informazioni di ripresa**

Per visualizzare le "alte luci" (zone estremamente luminose dell'immagine), l'istogramma e le informazioni di ripresa, premere il pulsante  nel modo di riproduzione a pieno formato (📖 91). Per tornare al modo di riproduzione a pieno formato, premere di nuovo il pulsante .

#### **Uso del pulsante per accendere la fotocamera**

Se la fotocamera è spenta, tenere premuto il pulsante  per accenderla nel modo di visione play. L'obiettivo non si estende.

#### **Visualizzazione delle immagini**

- Quando si visualizzano in modo di riproduzione a pieno formato immagini in cui al momento della ripresa è stato rilevato (📖 56, 74) il volto di una persona o il muso di un animale, in funzione dell'orientamento del volto o del muso rilevato, le immagini vengono automaticamente ruotate per la visualizzazione in riproduzione (salvo le immagini catturate in sequenza con il modo scena **Animali domestici** (📖 74) e le immagini catturate nel modo di ripresa in sequenza (📖 80)).
- Per le immagini catturate nel modo di ripresa sequenza, ciascuna serie di immagini viene trattata come gruppo e viene visualizzata solo l'"immagine principale" del gruppo (visualizzazione di una sequenza → 📖 92).





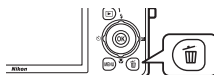

## Eliminazione delle immagini indesiderate

- 1** Per eliminare l'immagine visualizzata al momento sul monitor, premere il pulsante .

Per uscire senza procedere all'eliminazione, premere il pulsante **MENU**.







- 2** Premere  o  sul multi-selettore a rotazione per scegliere il metodo di eliminazione desiderato, quindi premere il pulsante .

**Immagine corrente:** viene eliminata solo l'immagine o il memo vocale corrente ( 126). Si si seleziona l'immagine principale di un gruppo di immagini in sequenza ( 92), vengono eliminate tutte le immagini del gruppo in questione.

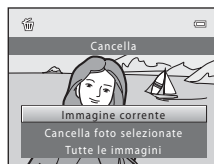
**Cancella foto selezionate:** è possibile selezionare ed eliminare più immagini.  
→ "Uso della schermata Cancella foto selezionate"

**Tutte le immagini:** vengono eliminate tutte le immagini.





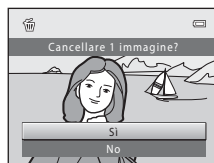

- 3** Premere  o  per scegliere **Sì**, quindi premere il pulsante .

Le immagini eliminate non possono essere recuperate.



Per annullare, premere  o  per selezionare **No**, quindi premere il pulsante .





## Uso della schermata Cancella foto selezionate

- 1** Premere  o  sul multi-selettore per scegliere un'immagine da eliminare, quindi premere  per aggiungere  all'immagine e selezionarla per l'eliminazione.

Per annullare la selezione, premere  per rimuovere .



Ruotare il controllo zoom ( 4) su **T** () per tornare alla riproduzione a pieno formato, oppure **W** () per visualizzare le miniature.



- 2** Aggiungere  a tutte le immagini desiderate, quindi premere il pulsante  per confermare la selezione.

Appare una finestra di dialogo. Seguire le istruzioni visualizzate nel monitor.

### Note sull'eliminazione

- Una volta eliminate, le immagini non possono essere recuperate. Prima di procedere all'eliminazione, trasferire le immagini importanti su un computer.
- Le immagini protette non possono essere eliminate ( 122).
- Eliminazione di immagini catturate mediante la funzione di ripresa in sequenza → "Eliminazione delle immagini di una sequenza" ( 93)

### Eliminazione dell'ultima foto scattata nel modo di ripresa

Nel modo di ripresa, premere il pulsante  per eliminare l'ultima immagine catturata.

## Uso del flash

Quando è necessario il flash, ad esempio se il soggetto è scarsamente illuminato o in controluce, estrarre il flash. È possibile impostare il modo flash in funzione delle condizioni di ripresa.

- Quando la **Sensibilità ISO** è impostata su **Auto**, il flash copre un campo di 0,5-4,0 m con lo zoom in posizione massima di grandangolo ed un campo di 1,5-2,5 m con lo zoom nella posizione teleobiettivo massima.



### Auto

Se l'illuminazione è scarsa, il lampo del flash viene emesso automaticamente.



### Auto con effetto riduzione occhi rossi

Riduce l'effetto "occhi rossi" nei ritratti.



### No

Il lampo del flash non viene emesso anche se l'illuminazione è scarsa.



### Fill flash

Il flash viene attivato ad ogni scatto. Utilizzare questo modo per schiarire ("fill-in") le aree in ombra o i soggetti in controluce.



### Sincro su tempi lenti

Il modo flash automatico è abbinato a tempi di posa lunghi.

Impostazione adatta per ritratti notturni o di sera comprendenti anche paesaggi di sfondo.

Il flash illumina il soggetto principale; per catturare lo sfondo in notturna o in condizioni di scarsa illuminazione, vengono utilizzati tempi di posa lunghi.



### Riduzione occhi rossi

La fotocamera è dotata di una funzione di **riduzione avanzata occhi rossi** (Correzione automatica occhi rossi). Per ridurre l'effetto occhi rossi, vengono emessi ripetutamente lampi a bassa intensità prima che scatti il flash principale. Inoltre, se viene rilevato l'effetto occhi rossi durante il salvataggio di un'immagine, la zona interessata viene elaborata in modo da ridurre l'effetto prima del salvataggio.

Durante le riprese, tenere presente quanto segue.

- A causa dell'emissione dei lampi preliminari, vi è un leggero sfalsamento tra il momento in cui si preme il pulsante di scatto ed il momento in cui scatta l'otturatore.
- Il salvataggio delle immagini richiede più tempo del normale.
- In determinate situazioni, la funzione di riduzione occhi rossi potrebbe non produrre i risultati desiderati.
- In occasioni molto rare, è possibile che la riduzione occhi rossi venga eseguita in aree non soggette a tale effetto; se ciò si verifica, scegliere un altro modo flash e riprovare.

## Impostazione del modo flash

- 1** Far scorrere il controllo   (sollevamento del flash).

Viene estratto il flash.

Quando il flash è abbassato, il modo flash resta fisso su  (no).

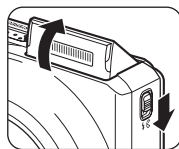

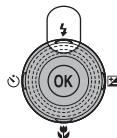

- 2** Premere  sul multi-selettore a rotazione (modo flash).

Viene visualizzato il menu del modo flash.



- 3** Utilizzare il multi-selettore a rotazione per scegliere il modo desiderato e premere il pulsante .

Viene visualizzata l'icona corrispondente al modo flash selezionato.

Quando si attiva il modo  (auto), l'icona  viene visualizzata solo per alcuni secondi, indipendentemente dalle impostazioni di **Info foto**  176).

Se non si conferma l'impostazione premendo il pulsante  entro qualche secondo, la selezione viene annullata.

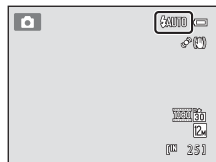
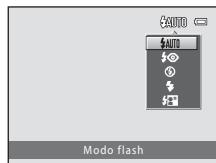

### **Abbassamento del flash**

Se non si prevede di utilizzare il flash, abbassarlo con delicatezza finché non scatta in posizione.

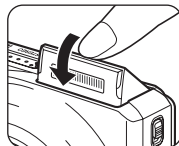

## ✓ Note sulle riprese con il flash disattivato (🚫) o in condizioni di scarsa illuminazione

- Per stabilizzare la fotocamera durante lo scatto ed evitare movimenti, si consiglia di utilizzare un treppiedi. Se si utilizza un treppiedi per stabilizzare la fotocamera durante le riprese, impostare la **Riduzione vibrazioni** (📖 178) su **No** nel menu impostazioni (📖 169).
- Nella schermata di ripresa può apparire l'indicazione **ISO**. Quando è visualizzata l'indicazione **ISO**, la sensibilità ISO viene aumentata automaticamente.
- In certi casi, ad esempio in condizioni di scarsa illuminazione, la fotocamera potrebbe attivare la funzione di riduzione disturbo. Quando è attiva la funzione di riduzione disturbo, il salvataggio delle immagini richiede più tempo del normale.

## ✓ Nota sul flash

Quando si utilizza il flash, il riflesso delle particelle di polvere nell'aria può apparire nell'immagine sotto forma di punti luminosi. Per ridurre questi riflessi, impostare il flash su 🚫 (no).

## 🔍 Spia flash

Quando si preme il pulsante di scatto a metà corsa, la spia flash indica lo stato del flash.

- **Accesa:** il flash viene attivato quando si scatta una foto.
- **Lampeggiante:** il flash è in fase di carica. Attendere qualche secondo e riprovare.
- **Spenta:** la foto verrà scattata senza il flash.

Se la batteria è in esaurimento, il monitor si spegne, e rimarrà spento fino a quando il flash non si sarà caricato completamente.

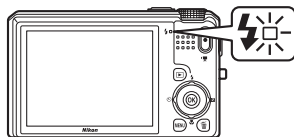

## 🔍 Impostazione del modo flash

L'impostazione predefinita del modo flash varia a seconda del modo di ripresa (📖 45).

- 📷 (auto): 🚫AUTO (auto)
- 🌄 (selezione automatica scene): 🚫AUTO (auto). La fotocamera seleziona l'impostazione ottimale del modo flash per il modo scena da essa selezionato.
- SCENE: varia a seconda del modo scena selezionato (📖 67-73)
- 🌃 (paesaggio notturno): fisso su 🚫 (flash disattivato)
- 🌃 (ritratto notturno): fisso su 🚫👁️ (auto con riduzione occhi rossi)
- 📷 (controluce): fisso su 🚫 (fill flash) (quando **HDR** è impostato su No), fisso su 🚫 (no) (quando **HDR** è impostato su Sì) (📖 66)
- 📷 (sequenza): fisso su 🚫 (no)
- EFFECTS (effetti speciali): 🚫AUTO (auto)

Non è possibile utilizzare simultaneamente il flash con determinate funzioni. Per ulteriori informazioni, vedere "Impostazioni della fotocamera non utilizzabili contemporaneamente" (📖 87).

L'impostazione del modo flash applicata nel modo 📷 (auto) resta memorizzata nella memoria della fotocamera anche in seguito allo spegnimento della fotocamera.

## Riprese con la funzione Autoscatto

L'autoscatto è utile per gli autoritratti o per ridurre gli effetti del movimento della fotocamera quando si preme il pulsante di scatto. Per il timer, è possibile impostare un intervallo di dieci o di due secondi. Quando si utilizza l'autoscatto, è consigliabile posizionare la fotocamera su un treppiedi. Se si utilizza un treppiedi per stabilizzare la fotocamera durante le riprese, impostare la **Riduzione vibrazioni** (📖 178) su **No** nel menu impostazioni (📖 169).

### 1 Premere sul multi-selettore a rotazione (autoscatto).

Viene visualizzato il menu autoscatto.

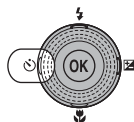

### 2 Utilizzare il multi-selettore a rotazione per scegliere **10s** o **2s** e premere il pulsante .

**10s** (dieci secondi): indicato per occasioni importanti, per esempio un matrimonio.

**2s** (due secondi): indicato per evitare il movimento della fotocamera.

Quando è selezionato , la fotocamera utilizza il rilevamento del volto per rilevare un volto umano e fa scattare automaticamente l'otturatore non appena rileva un sorriso (📖 37).

Quando è attivo il modo scena **Animali domestici**, è visualizzato il simbolo  (Autoscatto animali dom.) (📖 74). Non è possibile utilizzare le impostazioni autoscatto **10s** e **2s**.

Viene visualizzato il modo selezionato per l'autoscatto.

Se non si conferma l'impostazione premendo il pulsante  entro qualche secondo, la selezione viene annullata.



### 3 Inquadrare e premere il pulsante di scatto a metà corsa.

Vengono impostate la messa a fuoco e l'esposizione.

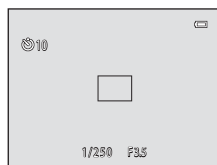

#### 4 Premere il pulsante di scatto a fondo corsa.

L'autoscatto viene attivato e sul monitor viene visualizzato il numero di secondi rimanenti prima dello scatto. La spia autoscatto lampeggia mentre il timer effettua il conto alla rovescia. La spia smette di lampeggiare e rimane accesa circa un secondo prima dello scatto della fotografia.

Quando la fotocamera scatta, l'autoscatto viene impostato su **OFF**.

Per fermare il timer dell'autoscatto prima che venga scattata la fotografia, premere nuovamente il pulsante di scatto.

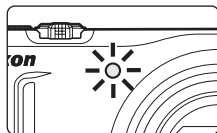
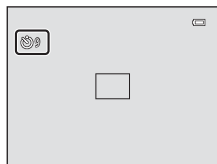



## Riprese con la funzione Timer sorriso

La fotocamera utilizza il rilevamento del volto per rilevare i volti umani e scatta automaticamente quando rileva un sorriso.

È possibile utilizzare questa funzione quando è impostato il modo di ripresa (📖 45) 📷 (auto) o il modo scena 📷 (ritratto notturno) o **Ritratto** (📖 61).

### 1 Premere (autoscatto) sul multi-selettore a rotazione.

Viene visualizzato il menu autoscatto.

Per regolare le impostazioni relative al modo flash, al cursore creativo, alla compensazione dell'esposizione, oppure ad elementi del menu di ripresa, procedere alle regolazioni prima di premere .

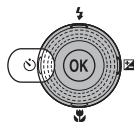

### 2 Con il multi-selettore a rotazione, scegliere (timer sorriso), quindi premere il pulsante .

Se non si conferma l'impostazione premendo il pulsante  entro qualche secondo, la selezione viene annullata.



### 3 Inquadrare.

Puntare la fotocamera sul soggetto.

Quando viene rilevato un volto umano, intorno al volto rilevato compare un doppio bordo (area di messa a fuoco). Non appena il volto rilevato risulta a fuoco, il doppio bordo diventa verde per un certo tempo e la messa a fuoco viene bloccata.

La fotocamera è in grado di rilevare fino a tre volti. Se la fotocamera rileva più di un volto, il doppio bordo (area di messa a fuoco) viene visualizzato attorno al volto più vicino al centro dell'inquadratura, mentre gli altri volti appaiono circondati da un bordo singolo.

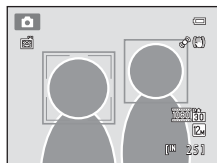

### 4 L'otturatore scatta automaticamente.

Se la fotocamera rileva un sorriso sul volto circondato dal doppio bordo, l'otturatore scatta automaticamente.

Ad ogni scatto, la fotocamera ripete la ripresa automatica mediante rilevamento del volto e del sorriso.

### 5 Terminare le riprese.

Per terminare la ripresa automatica con rilevamento del sorriso, spegnere la fotocamera o impostare il timer sorriso su **OFF**.

### **Note sul timer sorriso**

- Lo zoom digitale non è disponibile.
- In determinate condizioni di ripresa, la fotocamera potrebbe non essere in grado di rilevare i volti o i sorrisi.
- Per ulteriori informazioni, vedere "Note sulla funzione di rilevamento del volto" (📖 57).
- Questa funzione non può essere utilizzata contemporaneamente a determinate funzioni. Per ulteriori informazioni, vedere "Impostazioni della fotocamera non utilizzabili contemporaneamente" (📖 87).

### **Autospegnimento nel modo timer sorriso**

Quando si utilizza la funzione timer sorriso, la funzione di autospegnimento (📖 184) è attivata e la fotocamera si spegne allorché si produce una delle circostanze sotto indicate e non vengono eseguite altre operazioni.

- La fotocamera non rileva volti.
- La fotocamera ha rilevato un volto ma non ha rilevato il sorriso.

### **Spia autoscatto lampeggiante**

Quando si utilizza il timer sorriso, la spia autoscatto lampeggia a ritmo lento quando la fotocamera rileva un volto, quindi lampeggia a ritmo rapido subito dopo lo scatto dell'otturatore.

### **Scatto manuale dell'otturatore**

È inoltre possibile effettuare riprese premendo il pulsante di scatto. Quando non vengono rilevati volti, la fotocamera esegue la messa a fuoco sul soggetto posto al centro dell'inquadratura.

### **Altre informazioni**

Per ulteriori informazioni, vedere "Autofocus" (📖 29).

## Modo macro

Il modo macro consente di scattare foto di oggetti posti fino ad una distanza di soli 4 cm. Tenere presente che il flash potrebbe non riuscire a illuminare l'intero soggetto a distanze inferiori a 50 cm.

### 1 Premere il multi-selettore a rotazione (modo macro).

Viene visualizzato il menu del modo macro.

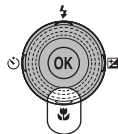

### 2 Con il multi-selettore a rotazione, scegliere **ON**, quindi premere il pulsante **OK**.



Viene visualizzata l'icona del modo macro .

Se non si conferma l'impostazione premendo il pulsante **OK** entro qualche secondo, la selezione viene annullata.





### 3 Ruotare il controllo zoom fino alla posizione in cui il simbolo e l'indicatore zoom diventano verdi.

La distanza minima di messa a fuoco varia a seconda della posizione dello zoom.

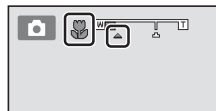
Quando lo zoom si trova in una posizione in cui  e l'indicatore zoom brillano in verde (a sinistra di ) la fotocamera è in grado di mettere a fuoco soggetti che si trovano fino a soli 11 cm dall'obiettivo. Nella posizione grandangolare massima, la fotocamera è in grado di mettere a fuoco soggetti che si trovano ad una distanza di appena 4 cm dall'obiettivo.





## Autofocus

Quando si utilizza il modo  (auto), se il **Modo autofocus** ( 60) è impostato su **AF permanente**, la fotocamera regola continuamente la messa a fuoco finché non si preme il pulsante di scatto per bloccarla. Pertanto, è possibile sentire il suono di azionamento dell'obiettivo.

Quando si utilizzano altri modi di ripresa, **AF permanente** viene attivato automaticamente quando si attiva il modo macro.

## Impostazione del modo macro

Il modo  (auto) ed il modo di ripresa in sequenza condividono la medesima impostazione del modo macro. Quando si utilizza il modo  (auto) o il modo di ripresa in sequenza, l'impostazione del modo macro resta nella memoria della fotocamera anche dopo lo spegnimento della stessa.

## Regolazione della luminosità (compensazione dell'esposizione), della saturazione e della tinta

È possibile regolare la luminosità (compensazione dell'esposizione), la saturazione e la tinta da utilizzare per le riprese premendo ► sul multi-selettore a rotazione (🔘). Gli elementi che è possibile impostare variano in funzione del modo di ripresa.

### Quando si utilizza il modo 📷 (auto) (📖 24) o il modo di ripresa in sequenza (📖 80)

È possibile regolare la luminosità (compensazione dell'esposizione), la saturazione e la tinta con il cursore creativo.

#### 🔘 Luminosità (Esp.+/-)

Consente di schiarire o di scurire l'immagine nel suo insieme.

#### 🔘 Saturazione

La regolazione della saturazione si applica alla saturazione dell'intera immagine.

#### 🔘 Tinta

La regolazione della tinta si applica alla tinta dell'intera immagine.

Per ulteriori informazioni, vedere "Uso del cursore creativo" (📖 41).

### Quando si utilizza il modo scena (📖 61) o il modo effetti speciali (📖 85)



È possibile regolare la luminosità (compensazione dell'esposizione).

#### 🔘 Compensazione esposizione

Consente di schiarire o di scurire l'immagine nel suo insieme.

Per ulteriori informazioni, vedere "Regolazione della compensazione dell'esposizione" (📖 44).

## Uso del cursore creativo



Nel modo  (auto) e nel modo  (sequenza), è possibile utilizzare il cursore creativo per regolare la luminosità (compensazione dell'esposizione), la saturazione e la tinta per le riprese.

### 1 Premere sul multi-selettore a rotazione.

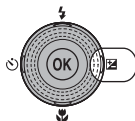
Appare la schermata del cursore creativo.





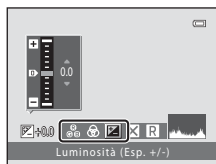

### 2 Premere o sul multi-selettore a rotazione per scegliere , o .

Appare la schermata che consente di regolare la luminosità (compensazione dell'esposizione), la saturazione  e la tinta .









### 3 Regolare la luminosità, la saturazione o la tinta.

Il multi-selettore a rotazione si utilizza nel modo seguente.

-  : il cursore si sposta. È possibile regolare l'effetto controllando i risultati sul monitor. È inoltre possibile regolare l'effetto ruotando il multi-selettore a rotazione.
-  : consente di spostarsi tra la luminosità (compensazione dell'esposizione), la saturazione e la tinta.

Per ulteriori informazioni su ogni voce, vedere quanto segue.

- "Regolazione della luminosità (Compensazione esposizione)" ( 43)
- "Regolazione della saturazione" ( 43)
- "Regolazione della tinta (regolazione del bilanciamento del bianco)" ( 43)

Per disattivare gli effetti del cursore creativo, premere  o  per scegliere , quindi premere il pulsante .

#### Cursore

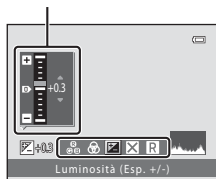

**4** Al termine della regolazione, premere ◀ o ▶ per scegliere [X], quindi premere il pulsante OK.

Se si preme il pulsante OK (salvo quando è selezionato R) o il pulsante di scatto al punto 3, viene applicato il livello di effetto selezionato. Dopo l'applicazione dell'effetto, riappare la schermata di ripresa.

Se viene regolata la luminosità, vengono visualizzati [X] ed il valore di compensazione.

Se viene regolata la saturazione, viene visualizzato [X].

Se viene regolata la tinta, viene visualizzato [X].

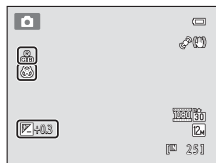
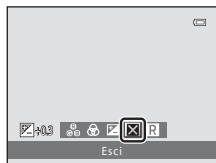

**5** Premere il pulsante di scatto per scattare una foto.

**Impostazioni del cursore creativo**

Il modo [auto] ed il modo di ripresa in sequenza condividono le medesime impostazioni di luminosità (compensazione dell'esposizione), saturazione e tinta; tali impostazioni restano nella memoria della fotocamera anche dopo lo spegnimento della stessa.

## Regolazione della luminosità (Compensazione esposizione)

Regolare la luminosità globale dell'immagine.

- Per rendere il soggetto più luminoso, spostare il cursore verso il segno "+".
- Per rendere il soggetto più scuro, spostare il cursore verso il segno "-".



### Uso dell'istogramma

Un istogramma è una rappresentazione grafica della distribuzione dei toni nell'immagine. L'istogramma è un utile riferimento quando si utilizza la compensazione dell'esposizione e si scatta senza flash.

- L'asse orizzontale corrisponde alla luminosità dei pixel, con i toni scuri a sinistra e i toni chiari a destra. L'asse verticale indica il numero di pixel.
- Se si aumenta il valore di compensazione dell'esposizione, si ha uno spostamento della distribuzione dei toni verso destra, se si diminuisce il valore, si ha uno spostamento della distribuzione verso sinistra.

## Regolazione della saturazione

Regolare la saturazione globale dell'immagine.

- La saturazione aumenta a mano a mano che si sposta il cursore verso l'alto. La saturazione diminuisce a mano a mano che si sposta il cursore verso il basso.

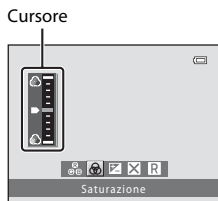

## Regolazione della tinta (regolazione del bilanciamento del bianco)

Regolare la tinta globale dell'immagine.

- L'immagine globale appare più rossa a mano a mano che si sposta il cursore verso l'alto. L'immagine globale appare più blu a mano a mano che si sposta il cursore verso il basso.

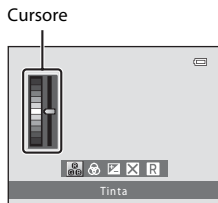

### Nota sulla regolazione del bilanciamento del bianco

Quando la tinta viene regolata mediante il cursore creativo, non è possibile impostare il **Bilanciamento bianco** dal menu di ripresa (☞ 49).

## Regolazione della compensazione dell'esposizione

Quando si utilizza il modo scena o il modo effetti speciali, è possibile regolare la luminosità (compensazione dell'esposizione) per le riprese.

- 1 Premere  sul multi-selettore a rotazione (compensazione dell'esposizione).

Vengono visualizzati la guida di compensazione esposizione e l'istogramma.

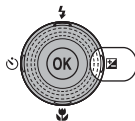

- 2 Utilizzare il multi-selettore a rotazione per selezionare un valore di compensazione.

Per schiarire il soggetto, impostare un valore di compensazione dell'esposizione positivo (+).

Per scurire il soggetto, impostare un valore di compensazione dell'esposizione negativo (-).

Guida di compensazione esposizione



Valore di compensazione dell'esposizione

- 3 Premere il pulsante  per impostare il valore della compensazione.

Quando si imposta un valore di compensazione dell'esposizione diverso da **0.0**, il valore viene visualizzato con l'indicatore  sul monitor.

- 4 Premere il pulsante di scatto per scattare una foto.

Per ripristinare la compensazione dell'esposizione, ripetere la procedura a partire dal punto 1 ed impostare il valore su **0.0**, quindi premere il pulsante .

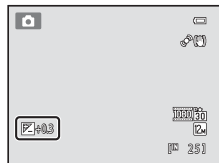

### Istogramma

Per ulteriori informazioni, vedere "Uso dell'istogramma" (📖 43).



## Selezione di un modo di ripresa (ghiera di selezione modo)

Ruotare la ghiera di selezione del modo ed allineare un'icona al segno per selezionare uno dei seguenti modi di ripresa.

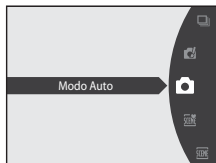
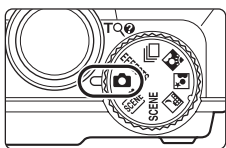

### Modo (auto) 24

Per fotografare è possibile utilizzare un modo automatico, di tipo inquadra e scatta, adatto agli utenti che utilizzano per la prima volta una fotocamera digitale. Il cursore creativo consente di regolare la luminosità, la saturazione e la tinta. Il menu di ripresa offre la possibilità di regolare diverse impostazioni  46).

### EFFECTS Effetti speciali 85

Durante la ripresa, è possibile applicare effetti alle immagini. Sono disponibili sei diversi effetti.

### Modo di ripresa in sequenza 80

Consente di modificare le impostazioni scegliendo la funzione Sequenza o BSS (scelta dello scatto migliore).

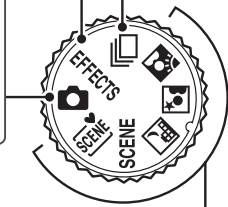

### Modo scena 61

Le impostazioni della fotocamera vengono ottimizzate automaticamente in base al tipo di scena selezionato.

#### (Selezione scene auto)

: questa funzione, pensata per semplificare al massimo le riprese, seleziona automaticamente il modo scena più adatto alle condizioni di ripresa.

#### SCENE

: Consente di scegliere il tipo di scena desiderato tra 15 diversi tipi di scena e le impostazioni della fotocamera vengono automaticamente ottimizzate in funzione della scena selezionata.

#### (Paesaggio notturno)

: consente di catturare l'atmosfera dei paesaggi notturni.

#### (Ritratto notturno)

: il flash viene attivato per illuminare il soggetto del ritratto, mantenendo invariata l'atmosfera della vista notturna o serale.

#### (Controluce)

: il flash scatta in situazioni di controluce, in modo da evitare che il soggetto si trovi in ombra; oppure viene utilizzata la funzione HDR per effettuare riprese di immagini in cui coesistono zone molto luminose e zone molto scure.

## Modifica delle impostazioni del modo (auto) (Menu di ripresa)

Durante le riprese nel modo  (auto) ( 24) è possibile impostare le opzioni elencate di seguito.

### Formato immagine 47

Consente di scegliere il formato immagine (combinazione di dimensione e compressione dell'immagine) nel quale le immagini vengono salvate. È possibile modificare questa impostazione in qualsiasi modo di ripresa.

### Bilanciamento bianco 49

Affinché i colori appaiano sulle immagini così come li percepisce l'occhio umano, regolare il bilanciamento del bianco in funzione della sorgente di luce.

### Modo esposizione 51

Scegliere il metodo di misurazione esposimetrica adottato dalla fotocamera.

### Sensibilità ISO 52

Regolare la sensibilità ISO in funzione della luminosità del soggetto.

### Modo area AF 53

Consente di scegliere il criterio di selezione dell'area di messa a fuoco per l'autofocus.

### Modo autofocus 60

Consente di scegliere la modalità di messa a fuoco della fotocamera.

## Visualizzazione del menu di ripresa

Ruotare la ghiera di selezione modo sul modo  (auto) ( 45).

Premere il pulsante **MENU** per visualizzare il menu di ripresa.

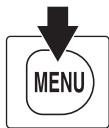

- Utilizzare il multi-selettore a rotazione per scegliere e applicare le impostazioni ( 11).
- Per chiudere il menu di ripresa, premere il pulsante **MENU**.













### **Impostazioni della fotocamera non utilizzabili contemporaneamente**

Alcune funzioni non possono essere attivate contemporaneamente ad altre ( 87).

## Formato immagine (Qualità dell'immagine/Dimensione dell'immagine)

 (auto) → MENU (Menu di ripresa) → Formato immagine

L'opzione Formato immagine consente di gestire la combinazione di dimensione e qualità dell'immagine (compressione) per il salvataggio. Scegliere il formato immagine più indicato in base alle finalità per cui si intende utilizzare l'immagine e alla capacità della memoria interna o della card di memoria. Impostando l'opzione di formato immagine su valori più alti, sarà possibile eseguire stampe di maggiori dimensioni o visualizzare le immagini con ingrandimenti maggiori senza che risultino troppo "granulose"; tuttavia, il numero di immagini che è possibile salvare risulterà inferiore.

Formato immagine	Dimensioni (pixel)	Descrizione
 4000×3000 ★	4000 × 3000	Le immagini saranno di qualità superiore a  . Il rapporto di compressione è di circa 1:4.
 4000×3000 (impostazione predefinita)	4000 × 3000	Scelta ottimale per la maggior parte delle situazioni. Il rapporto di compressione è di circa 1:8.
 3264×2448	3264 × 2448	
 2592×1944	2592 × 1944	
 2048×1536	2048 × 1536	L'impostazione di dimensioni inferiori a   o  consente di salvare più immagini. Il rapporto di compressione è di circa 1:8.
 1024×768	1024 × 768	Opzione adatta alla visualizzazione sul monitor di un computer. Il rapporto di compressione è di circa 1:8.
 640×480	640 × 480	Opzione adatta per la visualizzazione a schermo intero su un televisore con proporzione 4:3, o per l'invio tramite posta elettronica. Il rapporto di compressione è di circa 1:8.
 3968×2232	3968 × 2232	La fotocamera salva le immagini alla proporzione 16:9. Il rapporto di compressione è di circa 1:8.









L'icona dell'impostazione selezionata viene visualizzata nel monitor nei modi di ripresa e riproduzione ( 6, 8).

### Formato immagine

- Quando si utilizzano modi di ripresa diversi dal modo  (auto), è possibile modificare questa impostazione premendo il pulsante **MENU**.
- L'impostazione viene applicata anche agli altri modi di ripresa.
- Questa funzione non può essere utilizzata contemporaneamente a determinate funzioni. Per ulteriori informazioni, vedere "Impostazioni della fotocamera non utilizzabili contemporaneamente" ( 87).

 **Numero di esposizioni rimanenti**

Nella tabella seguente è indicato il numero approssimativo di immagini che è possibile salvare nella memoria interna e in una card di memoria da 4 GB. Si fa rilevare che a causa della compressione JPEG, il numero di immagini che è possibile salvare varia in base alla composizione dell'immagine. Tale numero può inoltre variare a seconda della marca delle card di memoria, anche con card aventi la stessa capacità nominale.

Formato immagine	Memoria interna (circa 74 MB)	Card di memoria <sup>1</sup> (4 GB)	Dimensione di stampa <sup>2</sup> (cm)
 4000x3000★	12	650	34 × 25
 4000x3000	25	1280	34 × 25
 3264x2448	37	1910	28 × 21
 2592x1944	58	2940	22 × 16
 2048x1536	91	4640	17 × 13
 1024x768	297	15000	9 × 7
 640x480	528	24100	5 × 4
 3968x2232	34	1720	34 × 19

<sup>1</sup> Se il numero di esposizioni rimanenti è uguale o superiore a 10.000, nella visualizzazione del numero di esposizioni rimanenti viene indicato "9999."

<sup>2</sup> La dimensione di stampa indicata si riferisce a una risoluzione di 300 dpi. La dimensione di stampa è calcolata dividendo il numero di pixel per la risoluzione della stampante (dpi) e moltiplicando per 2,54 cm. Tuttavia, a parità di dimensione dell'immagine, le immagini stampate con una risoluzione maggiore saranno più piccole rispetto alle dimensioni indicate, mentre quelle stampate con una risoluzione inferiore saranno più grandi.

## Bilanciamento bianco (Regolazione della tinta)

 (auto) → MENU (Menu di ripresa) → Bilanciamento bianco

Il colore della luce riflessa da un oggetto varia in base a quello della sorgente luminosa. Il cervello umano è in grado di adattarsi ai cambiamenti di colore della sorgente luminosa, pertanto gli oggetti bianchi vengono percepiti come tali anche se si trovano in ombra, sotto la luce solare diretta o in ambienti con illuminazione a incandescenza. Le fotocamere digitali sono in grado di imitare tale capacità di adattamento elaborando le immagini in base al colore della sorgente luminosa. Questa funzione è detta "bilanciamento del bianco". Per ottenere colori naturali, prima della ripresa occorre scegliere un'impostazione di bilanciamento del bianco corrispondente alla sorgente luminosa. Sebbene l'impostazione predefinita (**Auto**) possa essere utilizzata nella maggior parte dei casi, selezionando manualmente l'impostazione di bilanciamento del bianco più adatta a una particolare sorgente luminosa si otterranno risultati migliori.

### **AUTO** Auto (impostazione predefinita)

Il bilanciamento del bianco viene regolato automaticamente in base alle condizioni di luce. Scelta ottimale per la maggior parte delle situazioni.

### **PRE** Premisuraz. manuale

Utile per le riprese in condizioni di illuminazione insolite. Per ulteriori informazioni, vedere "Premisuraz. manuale" (📖 50).

### Luce diurna

Impostazione del bilanciamento del bianco per la luce solare diretta.

### Incandescenza

Da utilizzare in presenza di illuminazione a incandescenza.

### Fluorescenza

Da utilizzare in presenza di illuminazione a fluorescenza.

### Nuvoloso

Da utilizzare per scattare le foto in condizioni di cielo coperto.

### Flash

Da utilizzare con il flash.

Sul monitor appare l'icona corrispondente all'impostazione corrente (📖 6). Tuttavia, quando è selezionato **Auto**, non viene visualizzata nessuna icona.

### Note sull'opzione Bilanciamento del bianco

- Quando la tinta viene regolata mediante il cursore creativo (📖 41), non è possibile impostare questa funzione.
- Questa funzione non può essere utilizzata contemporaneamente a determinate funzioni. Per ulteriori informazioni, vedere "Impostazioni della fotocamera non utilizzabili contemporaneamente" (📖 87).
- Se si utilizzano impostazioni di bilanciamento del bianco diverse da **Auto** o **Flash**, è necessario disattivare il flash (🔌) (📖 32).

### Impostazioni di bilanciamento del bianco

È possibile regolare questa impostazione premendo il pulsante **MENU** anche quando si utilizza il modo di ripresa in sequenza (📖 80). Il modo  (auto) ed il modo di ripresa in sequenza condividono la medesima impostazione di **Bilanciamento bianco**.

## Premisuraz. manuale

La premisurazione manuale è utilizzata in presenza di luce mista o per compensare l'effetto di sorgenti luminose con una forte dominante di colore quando non si riesce ad ottenere l'effetto desiderato con le impostazioni del bilanciamento del bianco **Auto** e **Incandescenza** (per esempio, per fare in modo che foto scattate sotto una lampada con paralume rosso abbiano un effetto analogo a quello ottenuto scattando in presenza di luce bianca). Per misurare il valore di bilanciamento del bianco nelle condizioni di illuminazione utilizzate durante la ripresa, seguire la procedura sotto descritta.

**1** Posizionare un oggetto di riferimento bianco o grigio sotto la luce che verrà utilizzata durante la ripresa.

**2** Visualizzare il menu di ripresa ( 46), utilizzare il multi-selettore a rotazione per scegliere **PRE Premisuraz. manuale** nel menu **Bilanciamento bianco**, quindi premere il pulsante **OK**.

Lo zoom della fotocamera si porta nella posizione adatta per la misurazione del bilanciamento del bianco.

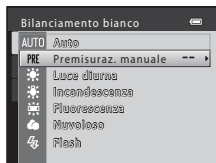

**3** Scegliere **Misura**.

Per applicare l'ultimo valore di bilanciamento del bianco misurato, scegliere **Annulla**, quindi premere il pulsante **OK**. L'impostazione del bilanciamento del bianco non viene misurata e viene impostato l'ultimo valore misurato.

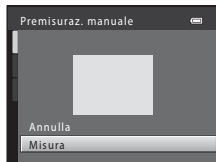

**4** Inquadrare l'oggetto di riferimento nel riquadro di misurazione.

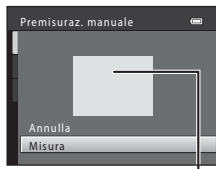

Riquadro di misurazione

**5** Premere il pulsante **OK** per misurare un valore per la premisurazione manuale.

La fotocamera scatta e viene impostato il nuovo valore di bilanciamento del bianco. Non viene salvata nessuna immagine.

### Note sull'opzione Premisuraz. manuale

L'opzione **Premisuraz. manuale** non consente di misurare un valore per un soggetto illuminato dalla luce del flash. Quando si effettuano riprese con il flash, impostare il **Bilanciamento bianco** su **Auto** o **Flash**.

## Modo esposizione

 (auto) → MENU (Menu di ripresa) → Modo esposizione

La misurazione esposimetrica è il processo di misurazione della luminosità del soggetto per determinare l'esposizione.

Scegliere il metodo di misurazione esposimetrica adottato dalla fotocamera.

### Matrix (impostazione predefinita)

Per la misurazione esposimetrica, viene utilizzata un'ampia zona della schermata. Questo modo di misurazione esposimetrica assicura un'esposizione corretta nella maggior parte delle condizioni di ripresa. Questa impostazione è raccomandata per le riprese classiche.



### Ponderata centrale

La fotocamera esegue la misurazione su tutta l'inquadratura, ma attribuisce un peso maggiore al soggetto posto al centro del fotogramma. Modo di misurazione classico per i ritratti; consente di preservare i dettagli dello sfondo basando l'esposizione sulle condizioni di illuminazione del centro dell'inquadratura. Questa opzione può essere utilizzata con il blocco della messa a fuoco ( 55) per eseguire la misurazione su soggetti non centrati.

## Note sull'opzione Modo esposizione

Quando è attivo lo zoom digitale, la misurazione esposimetrica viene impostata su "ponderata centrale" o "misurazione spot" (viene misurata l'area al centro del monitor). La zona di misurazione esposimetrica attiva non viene visualizzata.

## Impostazioni della misurazione esposimetrica

È possibile regolare questa impostazione premendo il pulsante **MENU** anche quando si utilizza il modo di ripresa in sequenza ( 80). Il modo  (auto) ed il modo di ripresa in sequenza condividono la medesima impostazione di **Modo esposizione**.

## Area di misurazione

Quando si seleziona **Ponderata centrale** come **Modo esposizione**, l'area di misurazione attiva viene visualizzata sul monitor.

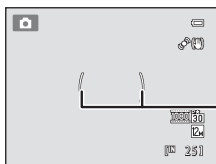

Area di misurazione attiva

## Sensibilità ISO

 (auto) → MENU (Menu di ripresa) → Sensibilità ISO

Quando si aumenta la sensibilità ISO, è necessaria meno luce durante le riprese.

Una più alta sensibilità ISO consente di riprendere soggetti scuri. Inoltre, anche con soggetti di luminosità simile, è possibile scattare foto con tempi di posa veloci, riducendo in tal modo l'effetto di mosso prodotto dal movimento della fotocamera e del soggetto.

- Benché una maggiore sensibilità ISO sia efficace nelle riprese di soggetti scuri, senza il flash, in riprese con lo zoom in posizione d'ingrandimento, ecc., le immagini possono contenere rumore.

### Auto (impostazione predefinita)

La sensibilità viene impostata su ISO 160 se l'illuminazione è sufficiente; se l'illuminazione è scarsa, la fotocamera compensa aumentando la sensibilità fino ad un massimo di ISO 800.



### Intervallo definito auto

Limita la sensibilità ISO a ISO 160-400 quando la fotocamera esegue automaticamente la regolazione della sensibilità ISO. La fotocamera imposta il valore massimo della sensibilità ISO a 400 per limitare l'effetto "sgranato" delle immagini.



160, 200, 400, 800, 1600, 3200

La sensibilità ISO rimane fissa al valore specificato.



Sul monitor appare l'icona corrispondente all'impostazione della sensibilità ISO ( 6).

- Quando è selezionato **Auto**, l'icona **ISO** non è visualizzata a ISO 160, ma compare se la sensibilità ISO aumenta automaticamente ad un valore superiore a 160 ( 34).
- Quando è selezionata la funzione **Intervallo definito auto**, viene visualizzato  400.

### Note sull'opzione Sensibilità ISO

- Questa funzione non può essere utilizzata contemporaneamente a determinate funzioni. Per ulteriori informazioni, vedere "Impostazioni della fotocamera non utilizzabili contemporaneamente" ( 87).
- La funzione di **Rilevam. movimento** ( 180) non è attiva quando la sensibilità ISO è impostata su un qualsiasi valore diverso da **Auto**.

### Impostazioni della sensibilità ISO

È possibile regolare questa impostazione premendo il pulsante **MENU** anche quando si utilizza il modo di ripresa in sequenza ( 80). Il modo  (auto) ed il modo di ripresa in sequenza condividono la medesima impostazione di **Sensibilità ISO**.



## Modo area AF

 (auto) → MENU (Menu di ripresa) → Modo area AF

Questa opzione consente di scegliere il criterio di selezione dell'area di messa a fuoco per l'autofocus.

### Priorità al volto (impostazione predefinita)

Quando rileva un volto umano, la fotocamera esegue automaticamente la messa a fuoco su di esso. Per ulteriori informazioni, vedere "Rilevamento del volto" (📖 56). Se vengono rilevati più volti, la messa a fuoco viene eseguita sul volto più vicino alla fotocamera.

Se si fotografano soggetti non umani, o si inquadra un soggetto di cui non è possibile rilevare il volto, l'impostazione del **Modo area AF** passa a **Auto** e la fotocamera seleziona automaticamente l'area di messa a fuoco (fino a nove aree) contenente il soggetto più vicino alla fotocamera.

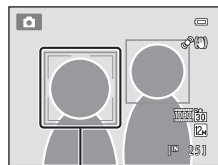

Area di messa a fuoco

### AUTO Auto

La fotocamera dispone di nove aree di messa a fuoco e seleziona automaticamente quelle che contengono il soggetto più vicino alla fotocamera. Premere il pulsante di scatto a metà corsa per attivare l'area di messa a fuoco. Quando si preme il pulsante di scatto a metà corsa, le aree di messa a fuoco (fino a nove aree) selezionate dalla fotocamera vengono visualizzate sul monitor.

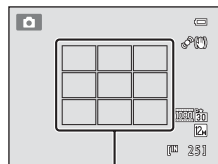



Aree di messa a fuoco

### Manuale

Consente di selezionare una delle 99 aree di messa a fuoco sul monitor. Questa opzione è utile con soggetti relativamente statici non posizionati al centro dell'inquadratura.

Ruotare il multi-selettore a rotazione o premere ▲ ▼, ◀ ▶ per spostare l'area di messa a fuoco sul soggetto, quindi scattare la foto.

- Per modificare le impostazioni di una qualsiasi tra le seguenti funzioni, premere prima il pulsante  per annullare la selezione dell'area di messa a fuoco, quindi modificare le impostazioni secondo le proprie esigenze.
  - Modo flash, modo macro, autoscatto
  - Luminosità (compensazione dell'esposizione), saturazione, tinta

Per ritornare alla schermata di selezione dell'area di messa a fuoco, premere nuovamente il pulsante .



Area di messa a fuoco selezionabile

### Area centrale

La fotocamera mette a fuoco il soggetto posto al centro dell'inquadratura.  
L'area di messa a fuoco viene sempre visualizzata al centro della schermata.

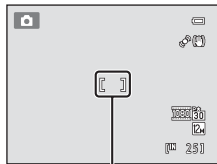

Area di messa a fuoco

### Inseguimento soggetto

Se si registra un soggetto, l'area di messa a fuoco viene automaticamente spostata in modo da inseguire il soggetto ed eseguire la messa a fuoco su di esso. →  
"Messa a fuoco di un soggetto in movimento (inseguimento soggetto)" (📖 58).



### Note sul Modo area AF

- Quando si attiva lo zoom digitale, la messa a fuoco sarà effettuata al centro della schermata, indipendentemente dall'impostazione del **Modo area AF**.
- Questa funzione non può essere utilizzata contemporaneamente a determinate funzioni. Per ulteriori informazioni, vedere "Impostazioni della fotocamera non utilizzabili contemporaneamente" (📖 87).
- L'autofocus potrebbe non dare i risultati previsti (📖 29).

### Impostazioni del modo area AF

È possibile regolare questa impostazione premendo il pulsante **MENU** anche quando si utilizza il modo di ripresa in sequenza (📖 80). Il modo  (auto) ed il modo di ripresa in sequenza condividono la medesima impostazione di **Modo area AF**.

## Blocco della messa a fuoco

Utilizzare il blocco della messa a fuoco per mettere a fuoco soggetti che non si trovano al centro dell'inquadratura quando è selezionata l'area centrale come modo area AF.





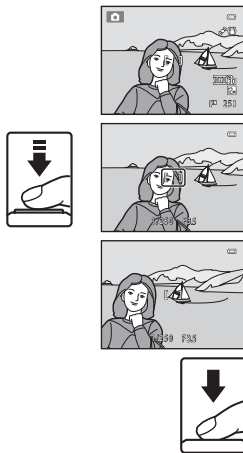

Qui di seguito è spiegato come utilizzare il blocco della messa a fuoco quando è selezionato **Area centrale** per il **Modo area AF**.

- 1 Posizionare il soggetto al centro dell'inquadratura.
- 2 Premere il pulsante di scatto a metà corsa.
  - Verificare che l'area di messa a fuoco sia verde.
  - La messa a fuoco e l'esposizione vengono bloccate.
- 3 Continuare a tenere premuto il pulsante di scatto a metà corsa e ricomporre l'immagine.
  - Fare attenzione a non variare la distanza tra la fotocamera e il soggetto mentre si tiene premuto il pulsante di scatto a metà corsa.
- 4 Premere il pulsante di scatto a fondo corsa per scattare la foto.



## Rilevamento del volto

Quando si punta la fotocamera sul volto di una persona, la fotocamera rileva il volto ed esegue la messa a fuoco su di esso. La funzione di rilevamento del volto viene attivata nelle seguenti situazioni.



- Quando il modo area AF è impostato su **Priorità al volto** nel modo  (auto) o nel modo di ripresa in sequenza ( 53)
- Quando sono selezionati i seguenti modi scena:
  - selezione automatica scene ( 62)
  -  (ritratto notturno) ( 65)
  - **Ritratto** ( 67)
- Quando è selezionato il timer sorriso ( 37)

### 1 Inquadrare.

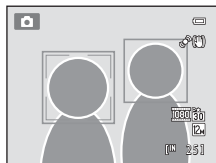
Quando viene rilevato un volto, quest'ultimo viene incorniciato da un doppio bordo giallo.



Se la fotocamera rileva più di un volto, il suo funzionamento varia a seconda del modo di ripresa impostato, in conformità con quanto indicato in seguito.

Modo di ripresa	Volti racchiusi da un doppio bordo	Numero di volti che possono essere rilevati
Modo  (auto) o modo di ripresa in sequenza ( <b>Priorità al volto</b> )	Volto più vicino alla fotocamera <ul style="list-style-type: none"> <li>• Altri volti circondati da un bordo singolo.</li> </ul>	Fino a 12
Modi scena Selezione automatica scene,  (ritratto notturno) e <b>Ritratto</b>	Volto più vicino al centro del monitor <ul style="list-style-type: none"> <li>• Altri volti circondati da un bordo singolo.</li> </ul>	Fino a 3

## 2 Premere il pulsante di scatto a metà corsa.

La fotocamera mette a fuoco il volto circondato dal doppio bordo. Il doppio bordo diventa verde e la messa a fuoco viene bloccata.





Se la fotocamera non è in grado di mettere a fuoco, il doppio bordo lampeggia. Premere nuovamente il pulsante di scatto a metà corsa per mettere a fuoco.

Premere il pulsante di scatto a fondo corsa per scattare una foto.

Quando si utilizza il timer sorriso, l'otturatore scatta automaticamente non appena la fotocamera rileva un sorriso sul volto circondato dal doppio bordo; non è pertanto necessario premere il pulsante di scatto ( 37).



### Note sulla funzione di rilevamento del volto

- Se la fotocamera non rileva nessun volto quando il pulsante di scatto viene premuto a metà corsa con il Modo area AF impostato su **Priorità al volto**, il modo area AF passa automaticamente all'impostazione **Auto**.
- Se non viene rilevato nessun volto quando si preme il pulsante di scatto a metà corsa nei modi scena **Ritratto** e  (ritratto notturno), la fotocamera esegue la messa a fuoco sul soggetto che si trova al centro dell'inquadratura.
- La capacità di rilevamento volti della fotocamera dipende da diversi fattori, tra cui il fatto che il soggetto sia rivolto o meno verso la fotocamera. Nelle situazioni indicate di seguito la fotocamera potrebbe non essere in grado di rilevare i volti:
  - se i volti sono parzialmente nascosti da occhiali da sole o altri ostacoli
  - se i volti occupano un'area troppo estesa o troppo ridotta dell'inquadratura
- Se si inquadra più di un volto, il numero di volti rilevati dalla fotocamera e il volto prescelto per la messa a fuoco sono determinati in base a una serie di fattori, inclusa la direzione in cui stanno guardando i volti.
- Quando si utilizza l'autofocus e si riprendono soggetti di difficile messa a fuoco ( 29), il soggetto può non essere a fuoco benché il doppio bordo sia verde. Se il soggetto non è a fuoco, impostare il modo area AF su **Manuale** o **Area centrale** nel modo  (auto) e provare ad effettuare la ripresa con il blocco della messa a fuoco ( 55) eseguendo la messa a fuoco su un diverso soggetto situato alla stessa distanza dalla fotocamera.
- Nei modi di riproduzione a pieno formato e miniature, le immagini catturate con la funzione di rilevamento del volto vengono automaticamente ruotate e visualizzate secondo l'orientamento dei volti rilevati (ad esclusione delle immagini catturate nel modo di ripresa in sequenza ( 80)).

## Messa a fuoco di un soggetto in movimento (inseguimento soggetto)

Questo modo consente di fotografare soggetti in movimento. Se si registra un soggetto, la fotocamera può spostare automaticamente l'area di messa a fuoco per inseguire il soggetto registrato.

### 1 Premere il pulsante **MENU** nel modo (auto) o nel modo sequenza.

Appare il menu di ripresa o il menu della funzione sequenza.

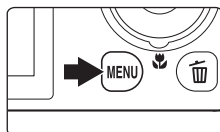

### 2 Con il multi-selettore a rotazione, scegliere **Inseguimento soggetto** nell'opzione **Modo area AF**, quindi premere il pulsante **OK**.

Modo area AF. →  53

Premere il pulsante **MENU** dopo aver modificato le impostazioni ed essere tornati al menu di ripresa.



### 3 Registrare un soggetto.

Allineare il soggetto al bordo bianco al centro dell'inquadratura e premere il pulsante **OK**.

- Il soggetto viene registrato.
- Se la fotocamera non è in grado di mettere a fuoco il soggetto, il bordo lampeggia in rosso. Variare la composizione e provare di nuovo a registrare il soggetto.

Quando il soggetto viene registrato, appare circondato da un doppio bordo giallo (area di messa a fuoco).

Per cambiare soggetto, premere il pulsante **OK** per deregistrare il soggetto attualmente selezionato.

Se la fotocamera non è più in grado di inseguire il soggetto registrato, l'area di messa a fuoco scompare e la registrazione viene annullata. Registrare nuovamente il soggetto.

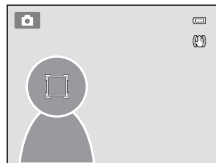
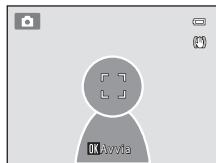

## 4 Premere il pulsante di scatto per scattare una foto.

Premendo il pulsante di scatto a metà corsa, la fotocamera esegue la messa a fuoco nell'area di messa a fuoco. L'area di messa a fuoco diventa verde e la messa a fuoco viene bloccata.

Se la fotocamera non riesce a mettere a fuoco, l'area di messa a fuoco lampeggia. Premere nuovamente il pulsante di scatto a metà corsa per mettere a fuoco.

Se si preme a metà corsa il pulsante di scatto mentre l'area di messa a fuoco non è visualizzata, la fotocamera mette a fuoco il soggetto al centro dell'inquadratura.

Per scattare la foto, premere il pulsante di scatto a fondo corsa.

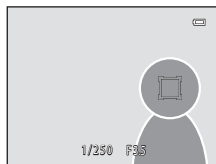

## Note sull'inseguimento del soggetto

- Lo zoom digitale non è disponibile.
- La posizione dello zoom, il modo flash, la compensazione dell'esposizione e le opzioni di menu devono essere impostate prima di registrare il soggetto. Se si modifica un'impostazione della fotocamera dopo aver registrato il soggetto, la registrazione viene annullata.
- Se il soggetto si muove molto velocemente, se la fotocamera si muove molto o rileva un soggetto simile, potrebbe risultare impossibile registrare il soggetto desiderato, oppure la fotocamera potrebbe non essere in grado di inseguire il soggetto registrato o potrebbe iniziare ad inseguire un soggetto diverso. La capacità della fotocamera di inseguire con precisione il soggetto registrato dipende anche dalle dimensioni e dalla luminosità del soggetto.
- Quando si utilizza l'autofocus e si riprendono soggetti di difficile messa a fuoco (📖 29), il soggetto può non essere a fuoco nonostante l'area di messa a fuoco sia diventata verde. Se il soggetto non è a fuoco, impostare il **Modo area AF** (📖 53) su **Manuale** o **Area centrale** nel modo  (auto), e provare ad effettuare la ripresa con il blocco della messa a fuoco (📖 55) eseguendo la messa a fuoco su un diverso soggetto situato alla stessa distanza dalla fotocamera.
- Con alcune funzioni questa impostazione non può essere attivata. Per ulteriori informazioni, vedere "Impostazioni della fotocamera non utilizzabili contemporaneamente" (📖 87).

## Modo autofocus

 (auto) → MENU (Menu di ripresa) → Modo autofocus

Consente di scegliere la modalità di messa a fuoco della fotocamera.

### AF singolo (impostazione predefinita)

La fotocamera esegue la messa a fuoco quando si preme il pulsante di scatto a metà corsa.



### AF permanente

La fotocamera mette a fuoco continuamente fintanto che si preme il pulsante di scatto a metà corsa. Opzione adatta per i soggetti in movimento. Mentre la fotocamera mette a fuoco, si sente il suono dell'azionamento dell'obiettivo.



### Nota sull'opzione **Modo autofocus**

Con alcune funzioni questa impostazione non può essere attivata. Per ulteriori informazioni, vedere "Impostazioni della fotocamera non utilizzabili contemporaneamente" ( 87).

### Impostazione del modo autofocus

È possibile regolare questa impostazione premendo il pulsante **MENU** anche quando si utilizza il modo di ripresa in sequenza ( 80). Il modo  (auto) ed il modo di ripresa in sequenza condividono la medesima impostazione di **Modo autofocus**.

### **Modo autofocus per la registrazione di filmati**

Il modo autofocus per la registrazione di filmati può essere impostato mediante il **Modo autofocus** ( 150) dal menu filmato ( 146).



## Modi di ripresa specifici per determinate tipologie di scene (modo scena)



Quando viene selezionata una delle seguenti scene mediante la ghiera di selezione modo o il menu scena, le immagini vengono catturate utilizzando impostazioni ottimizzate per la scena selezionata.

### (Selezione scene auto) (📖 62)

Questa funzione, pensata per le riprese più semplici, seleziona automaticamente il modo scena più adatto alle condizioni di ripresa.

















### Paesaggio notturno (📖 64) Ritratto notturno (📖 65) Controluce (📖 66)

Ruotare la ghiera di selezione modo su ,  o  ed effettuare le riprese.

## SCENE

Premere il pulsante **MENU** per visualizzare il menu scena e scegliere uno dei modi scena seguenti.

 Ritratto (impostazione predefinita) (📖 67)	 Paesaggio (📖 67)
 Sport (📖 68)	 Feste/interni (📖 68)
 Spiaggia (📖 69)	 Neve (📖 69)
 Tramonto (📖 69)	 Aurora/crepuscolo (📖 70)
 Macro/primo piano (📖 70)	 Alimenti (📖 71)
 Museo (📖 72)	 Fuochi artificiali (📖 72)
 Copia in bianco e nero (📖 73)	 Panorama (📖 73)
 Animali domestici (📖 74)	

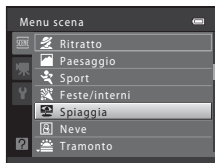
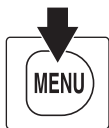
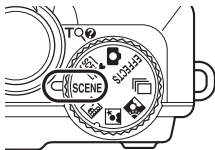







- Scegliere un tipo di scena dal menu scena e ruotare il comando zoom (📖 4) su **T** (🔍) per visualizzare una descrizione (guida) della scena specifica. Per tornare alla schermata precedente, ruotare nuovamente il controllo zoom verso **T** (🔍).

## **Formato immagine**

L'impostazione del **Formato immagine** (📖 47) può essere modificata premendo il pulsante **MENU** nel modo scena. Le modifiche apportate all'opzione del formato immagine vengono applicate a tutti i modi di ripresa.

## Riprese nel modo scena selezionato dalla fotocamera (Selezione automatica scene)



Basta inquadrare l'immagine perché la fotocamera selezioni automaticamente tra i modi scena seguenti quello più adatto alle condizioni di ripresa.

-  : Auto (ripresе generiche)
-  : Paesaggio
-  : Paesaggio notturno
-  : Controluce
-  : Ritratto
-  : Ritratto notturno
-  : Macro/primo piano

### 1 Ruotare la ghiera di selezione del modo su .

La fotocamera passa al modo selezione automatica scene.

Se il flash non è stato estratto, appare l'indicazione **Il flash è abbassato.**

Far scorrere il controllo   (sollevamento del flash) per estrarre il flash.

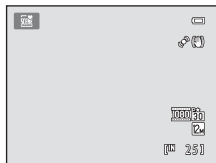
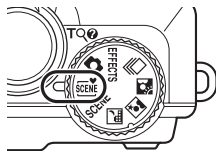

### 2 Inquadrare il soggetto e scattare.

L'icona del modo di ripresa cambia.

Premere il pulsante di scatto a metà corsa per impostare la messa a fuoco e l'esposizione. Quando il soggetto è a fuoco, l'area di messa a fuoco attiva diventa verde.

Premere a fondo il pulsante di scatto per scattare la foto.

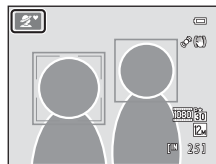



### ✔ Note sulla selezione automatica scene

- Lo zoom digitale non è disponibile.
- A seconda delle condizioni di ripresa, la fotocamera potrebbe non selezionare il modo scena desiderato. In tal caso, passare al modo  (auto) (📖 24) oppure selezionare manualmente la scena desiderata (📖 64).





### 📌 Messa a fuoco mediante la selezione automatica scene

- Nella selezione automatica scene, quando rileva un volto umano, la fotocamera lo mette a fuoco automaticamente. Per ulteriori informazioni, vedere "Rilevamento del volto" (📖 56).
- Quando è visualizzato l'indicatore del modo di ripresa  o  (macro/primo piano), la fotocamera seleziona automaticamente l'area di messa a fuoco (fino a nove aree) in cui si trova il soggetto più vicino, come quando è selezionato **Auto** per il **Modo area AF** (📖 53).

### 📌 Riprese nei modi paesaggio notturno e ritratto notturno mediante la selezione automatica scene

- Se la fotocamera passa a  (paesaggio notturno) quando si utilizza la funzione di selezione automatica scene, la fotocamera cattura una serie di immagini che verranno prima combinate in un'unica immagine e quindi salvate.
- Se la fotocamera passa a  (ritratto notturno) quando si utilizza la selezione automatica scene, il modo flash viene fissato su riduzione occhi rossi per riprendere soggetti umani (la fotocamera non effettua riprese in sequenza).
- In ambienti scuri, è consigliabile utilizzare un treppiedi. Se si utilizza un treppiedi per stabilizzare la fotocamera durante le riprese, impostare la funzione **Riduzione vibrazioni** (📖 178) su **No**.

### 📌 Flash

- Il modo flash può essere impostato su  **AUTO** (auto; impostazione predefinita) e su  (no) (📖 32).
  - Se è selezionato  **AUTO** (auto), la fotocamera seleziona automaticamente l'impostazione ottimale del modo flash per il modo scena selezionato.
  - Quando è selezionato  (no), il flash non scatta nemmeno se è stato estratto.
- Per essere sicuri che il flash non scatti, effettuare le riprese con il flash abbassato.

### 📌 Funzioni disponibili con la selezione automatica scene

- È possibile modificare le impostazioni relative all'autoscatto (📖 35) e alla compensazione dell'esposizione (📖 40).
- Non è possibile utilizzare il timer sorriso (📖 37).
- Il pulsante del modo macro sul multi-selettore a rotazione (📖 39) è disabilitato.

## Scelta di una scena e ripresa (tipi e caratteristiche dei modi scena)

Per selezionare le scene durante la ripresa è possibile utilizzare la ghiera di selezione modo (📖 61).

Per ulteriori informazioni sulla selezione automatica scene, vedere la sezione "Riprese nel modo scena selezionato dalla fotocamera (Selezione automatica scene)" (📖 62).

Nelle descrizioni delle scene seguenti, il simbolo ⚡ indica l'impostazione del modo flash (📖 32) quando viene sollevato il flash. ⌚ indica l'impostazione dell'autoscatto (📖 35), 🌸 indica l'impostazione del modo macro (📖 39), mentre ☒ indica l'impostazione della compensazione dell'esposizione (📖 40).

### 🌃 Paesaggio notturno

Consente di catturare l'atmosfera dei paesaggi notturni.

Premere il pulsante **MENU** per impostare il modo **Paesaggio notturno** su **Mano libera** o su **Treppiedi**.

- **Mano libera** (impostazione predefinita): selezionare questa opzione per ottenere immagini dalla sfocatura e dal rumore minimi nonostante la fotocamera venga retta con le mani.
  - Nella schermata di ripresa appare l'icona 📷.
  - Quando l'icona 📷 nell'angolo superiore sinistro del monitor si accende in verde, premere il pulsante di scatto fino in fondo per catturare una serie di immagini che verranno salvate dopo essere state combinate in un'unica immagine.
  - Dopo aver premuto fino in fondo il pulsante di scatto, mantenere ben ferma la fotocamera finché non viene visualizzata un'immagine fissa. Dopo aver scattato la foto, non spegnere la fotocamera prima che sul monitor riappaia la schermata di ripresa.
  - L'angolo di campo (cioè l'area visibile nell'inquadratura) visibile nell'immagine salvata risulta inferiore a quanto visualizzato sul monitor al momento della ripresa.
- **Treppiedi**: selezionare questa opzione quando si utilizza un treppiedi o un altro mezzo per stabilizzare la fotocamera durante la ripresa.
  - Nella schermata di ripresa appare l'icona 📷.
  - La funzione **Riduzione vibrazioni** (📖 178) viene impostata automaticamente su **No** indipendentemente dall'impostazione selezionata nel menu impostazioni (📖 169).
  - Quando il pulsante di scatto viene premuto sino in fondo, viene catturata un'immagine con tempo di posa lungo.
- Lo zoom digitale non è disponibile.
- La fotocamera mette a fuoco all'infinito. L'area di messa a fuoco diventa sempre verde quando il pulsante di scatto viene premuto a metà corsa. Tuttavia, in alcuni casi gli oggetti in primo piano potrebbero non essere a fuoco.
- L'illuminatore ausiliario AF (📖 181) non viene attivato.



⚡	⌚	🌸	No <sup>1</sup>	🌸	No	☒	0,0 <sup>2</sup>
---	---	---	-----------------	---	----	---	------------------

<sup>1</sup> È possibile utilizzare l'autoscatto.

<sup>2</sup> È possibile selezionare altre impostazioni.

### Ritratto notturno

Utilizzare questo modo per eseguire ritratti notturni di persone in controluce. Viene utilizzato il flash per illuminare il soggetto, ma l'atmosfera dello sfondo viene conservata.

Premere il pulsante **MENU** per impostare il modo **Ritratto notturno** su **Mano libera** o su **Treppiedi**.



- **Mano libera:** selezionare questa opzione per ottenere immagini dalla sfocatura e dal rumore minimi nonostante la fotocamera venga retta con le mani.
  - Nella schermata di ripresa appare l'icona .
  - Quando l'icona  nell'angolo superiore sinistro del monitor si accende in verde, premere il pulsante di scatto fino in fondo per catturare una serie di immagini che verranno salvate dopo essere state combinate in un'unica immagine.
  - Dopo aver premuto fino in fondo il pulsante di scatto, mantenere ben ferma la fotocamera finché non viene visualizzata un'immagine fissa. Dopo aver scattato la foto, non spegnere la fotocamera prima che sul monitor riappaia la schermata di ripresa.
  - L'angolo di campo (cioè l'area visibile nell'inquadratura) visibile nell'immagine salvata risulta inferiore a quanto visualizzato sul monitor al momento della ripresa.
  - Se il soggetto si sposta mentre la fotocamera esegue una ripresa in sequenza, l'immagine può risultare distorta, sovrapposta o sfocata.
- **Treppiedi** (impostazione predefinita): selezionare questa opzione quando si utilizza un treppiedi o un altro mezzo per stabilizzare la fotocamera durante la ripresa.
  - Nella schermata di ripresa appare l'icona .
  - La funzione **Riduzione vibrazioni** ( 178) viene impostata automaticamente su **No** indipendentemente dall'impostazione selezionata nel menu impostazioni ( 169).
  - Quando il pulsante di scatto viene premuto sino in fondo, viene catturata un'immagine con tempo di posa lungo.
- Sollevare il flash prima di procedere alle riprese.
- Lo zoom digitale non è disponibile.
- Quando rileva un volto umano, la fotocamera esegue automaticamente la messa a fuoco su di esso (per ulteriori informazioni, vedere la parte intitolata "Rilevamento del volto" ( 56)).
  - Se vengono rilevati più volti, la messa a fuoco viene eseguita sul volto più vicino alla fotocamera.
  - La fotocamera ammorbidisce i toni della pelle (su un massimo di tre volti) con la funzione effetto pelle soft prima di salvare le immagini ( 67).
  - Se non rileva alcun volto, la fotocamera mette a fuoco il soggetto posto al centro dell'inquadratura.

	 <sup>1</sup>		No <sup>2</sup>		No		0,0 <sup>2</sup>
---	--	---	-----------------	---	----	---	------------------

<sup>1</sup> Il flash si attiva utilizzando la funzione di riduzione occhi rossi.

<sup>2</sup> È possibile selezionare altre impostazioni.

## Modi di ripresa specifici per determinate tipologie di scene (modo scena)

### Controluce

Utilizzare questo modo quando la luce proviene da dietro il soggetto, mettendone in ombra i tratti e i dettagli.



Premere il pulsante **MENU** per impostare **HDR** su **Si** o su **No** in funzione delle condizioni di ripresa e del soggetto.

Quando **HDR** è impostato su **No** (impostazione predefinita): il flash scatta per impedire che il soggetto risulti in ombra.



- Sollevare il flash prima di procedere alle riprese.
- La fotocamera mette a fuoco il soggetto posto al centro dell'inquadratura. Quando si preme il pulsante di scatto fino in fondo, viene catturata un'immagine.



Quando **HDR** è impostato su **Si**: utilizzare questa impostazione quando nella stessa inquadratura coesistono zone molto chiare e zone molto scure.

- Nella schermata di ripresa appare l'icona **HDR**. Se nell'inquadratura coesistono zone molto luminose e zone molto scure, l'icona  si illumina in verde.
- La fotocamera mette a fuoco il soggetto posto al centro dell'inquadratura. Lo zoom digitale non è disponibile.
- Quando si preme fino in fondo il pulsante di scatto, la fotocamera riprende in rapida successione immagini in sequenza e salva le due immagini seguenti.
  - Un'immagine elaborata dalla funzione D-Lighting ( 133) al momento della ripresa
  - Un'immagine composita HDR (high dynamic range) in cui viene ridotta al minimo la perdita dei dettagli nelle zone molto luminose o in quelle in ombra
- La seconda immagine salvata è un'immagine composita HDR. Se la memoria rimanente consente di salvare solo un'immagine, viene salvata l'immagine elaborata con la funzione D-Lighting.
- Dopo aver premuto fino in fondo il pulsante di scatto, mantenere ben ferma la fotocamera finché non viene visualizzata un'immagine fissa. Dopo aver scattato la foto, non spegnere la fotocamera prima che sul monitor riappaia la schermata di ripresa.
- L'angolo di campo (cioè l'area visibile nell'inquadratura) visibile nell'immagine salvata risulta inferiore a quanto visualizzato sul monitor al momento della ripresa.



<sup>1</sup> L'impostazione del flash resta fissa su  (fill flash) quando **HDR** è impostato su **No**, mentre resta fissa su  (no) quando **HDR** è impostato su **Si**.

<sup>2</sup> È possibile utilizzare l'autoscatto.

<sup>3</sup> È possibile selezionare altre impostazioni.

### SCENE → Ritratto

Selezionare questo modo per i ritratti.

- La fotocamera rileva un volto umano e lo mette a fuoco. Per ulteriori informazioni, vedere "Rilevamento del volto" (📖 56).
- Se vengono rilevati più volti, la messa a fuoco viene eseguita sul volto più vicino alla fotocamera.
- La fotocamera ammorbidisce i toni della pelle (su un massimo di tre volti) con la funzione effetto pelle soft prima di salvare le immagini.
- Se non rileva alcun volto, la fotocamera mette a fuoco il soggetto posto al centro dell'inquadratura.
- Lo zoom digitale non è disponibile.



\* È possibile selezionare altre impostazioni.

### SCENE → Paesaggio

Selezionare questo modo per realizzare paesaggi dai colori saturi.

- La fotocamera mette a fuoco all'infinito. L'area di messa a fuoco o l'indicatore di messa a fuoco (📖 7) diventano sempre verdi quando si preme il pulsante di scatto a metà corsa. Tuttavia, in alcuni casi gli oggetti in primo piano potrebbero non essere a fuoco.
- L'illuminatore ausiliario AF (📖 181) non viene attivato.

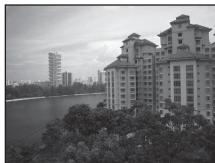

\* È possibile selezionare altre impostazioni.

### Note sull'effetto pelle soft



Quando si utilizza il modo scena  (ritratto notturno) o **Ritratto**, la fotocamera rileva fino a tre volti umani nel momento in cui scatta l'otturatore e, prima di salvare l'immagine, la elabora in modo da "ammorbidire" le tonalità di colore della carnagione del viso.

- Il salvataggio delle immagini richiede più tempo del normale.
- Non è possibile regolare il livello dell'effetto applicato. Controllare il risultato riproducendo l'immagine.
- La funzione effetto pelle soft può anche essere utilizzata a posteriori, su un'immagine salvata in precedenza (📖 134).
- In determinate condizioni di ripresa, la funzione effetto pelle soft potrebbe non dare i risultati sperati, oppure potrebbero venire modificate parti dell'inquadratura diverse dal volto, anche se la fotocamera lo ha rilevato.

## Modi di ripresa specifici per determinate tipologie di scene (modo scena)

### Sport

Utilizzare questo modo per riprendere soggetti in movimento immortalando le diverse fasi dell'azione in modo da ricostituire il movimento in una serie di immagini successive. La ripresa in sequenza consente di catturare immagini nitide di soggetti in rapido movimento.

- La fotocamera mette a fuoco il soggetto che si trova al centro dell'inquadratura. La fotocamera mette a fuoco continuamente fintanto che si preme il pulsante di scatto a metà corsa per bloccare la messa a fuoco.
- Mentre il pulsante di scatto viene mantenuto premuto fino in fondo, vengono catturate fino a 24 immagini in sequenza ad una frequenza di circa 1,8 fps (quando è impostato il formato immagine  **4000x3000**). La ripresa termina quando si rilascia il pulsante di scatto.
- Le impostazioni relative alla messa a fuoco, alla compensazione dell'esposizione ed al bilanciamento del bianco rimangono fissate sui valori determinati per il primo scatto di ciascuna serie.
- La velocità della ripresa in sequenza può diminuire in funzione del formato immagine, del tipo di card di memoria utilizzata e delle condizioni di ripresa.
- L'illuminatore ausiliario AF ( 181) non viene attivato.



			No		No		0,0*
---	---	---	----	---	----	---	------

\* È possibile selezionare altre impostazioni.

### SCENE → Feste/interni

Adatto per le riprese durante lo svolgimento di feste. Consente di cogliere gli effetti della luce di candela o di altre luci sullo sfondo.

- La fotocamera mette a fuoco il soggetto posto al centro dell'inquadratura.
- Poiché il movimento della fotocamera influisce sulla qualità delle immagini, tenere ben ferma la fotocamera. In ambienti scuri, è consigliabile utilizzare un treppiedi. Se si utilizza un treppiedi per stabilizzare la fotocamera durante le riprese, impostare la funzione **Riduzione vibrazioni** ( 178) su **No**.



	 <sup>1</sup>		No <sup>2</sup>		No		0,0 <sup>2</sup>
---	--	---	-----------------	---	----	---	------------------

<sup>1</sup> L'impostazione del modo flash può passare automaticamente a sincro su tempi lenti con riduzione occhi rossi. È possibile selezionare altre impostazioni.

<sup>2</sup> È possibile selezionare altre impostazioni.



## Modi di ripresa specifici per determinate tipologie di scene (modo scena)

### SCENE → Spiaggia

Consente di cogliere la luminosità di soggetti come spiagge o distese d'acqua illuminate dal sole.

- La fotocamera mette a fuoco il soggetto posto al centro dell'inquadratura.



\* È possibile selezionare altre impostazioni.

### SCENE → Neve

Consente di catturare la luminosità della neve sotto il sole.

- La fotocamera mette a fuoco il soggetto posto al centro dell'inquadratura.



\* È possibile selezionare altre impostazioni.

### SCENE → Tramonto

Consente di riprodurre le tinte intense di albe e tramonti.

- La fotocamera mette a fuoco il soggetto posto al centro dell'inquadratura.



\* È possibile selezionare altre impostazioni.

Nelle scene in cui appare l'indicazione , è consigliabile utilizzare un treppiedi. Se si utilizza un treppiedi per stabilizzare la fotocamera durante le riprese, impostare la funzione **Riduzione vibrazioni** (📖 178) su **No**.

## Modi di ripresa specifici per determinate tipologie di scene (modo scena)

### SCENE → 🏠 Aurora/crepuscolo



Consente di riprodurre i colori visibili prima dell'alba o dopo il tramonto, quando la luce del sole è radente.

- La fotocamera mette a fuoco all'infinito. L'area di messa a fuoco o l'indicatore di messa a fuoco (📖 7) diventano sempre verdi quando si preme il pulsante di scatto a metà corsa. Tuttavia, in alcuni casi gli oggetti in primo piano potrebbero non essere a fuoco.
- L'illuminatore ausiliario AF (📖 181) non viene attivato.



No\*



No



0,0\*

\* È possibile selezionare altre impostazioni.

### SCENE → 🌸 Macro/primo piano

Utilizzare questo modo per fotografare fiori, insetti ed altri piccoli oggetti posti a distanza ravvicinata.

- Viene attivato il modo macro (📖 39) e la fotocamera imposta automaticamente lo zoom nella posizione più vicina in cui può eseguire la messa a fuoco.

- La distanza minima di messa a fuoco varia a seconda della posizione dello zoom.

Quando lo zoom si trova in una posizione in cui 📖 e l'indicatore zoom brillano in verde (a sinistra di 📖), la fotocamera è in grado di mettere a fuoco soggetti che si trovano fino a 11 cm

dall'obiettivo. Nella posizione grandangolare massima, la fotocamera è in grado di mettere a fuoco soggetti che si trovano ad una distanza di appena 4 cm dall'obiettivo.

- Il **Modo area AF** è impostato su **Manuale** ed è possibile selezionare l'area di messa a fuoco nella quale la fotocamera esegue la messa a fuoco (📖 53). Premere il pulsante 📖, quindi spostare l'area di messa a fuoco ruotando il multi-selettore a rotazione ▲, ▼, ◀ o ▶.

Per modificare le impostazioni di una qualsiasi tra le seguenti funzioni, premere prima il pulsante 📖 per annullare la selezione dell'area di messa a fuoco, quindi modificare le impostazioni secondo le proprie esigenze.

- Modo flash
- Autoscatto
- Compensazione esposizione

- La fotocamera mette a fuoco continuamente fintanto che si preme il pulsante di scatto a metà corsa per bloccare la messa a fuoco.
- Poiché il movimento della fotocamera influisce negativamente sulla qualità delle immagini, controllare che la funzione di **Riduzione vibrazioni** (📖 178) sia attiva e impugnare saldamente la fotocamera.



No\*



Sì



0,0\*

\* È possibile selezionare altre impostazioni. Tenere presente che il flash potrebbe non riuscire a illuminare l'intero soggetto a distanze inferiori a 50 cm.

📖: Nelle scene in cui appare l'indicazione 📖, è consigliabile utilizzare un treppiedi. Se si utilizza un treppiedi per stabilizzare la fotocamera durante le riprese, impostare la funzione **Riduzione vibrazioni** (📖 178) su **No**.

### SCENE → 🍴 Alimenti

Utilizzare questo modo per fotografare gli alimenti.

- Viene attivato il modo macro (📖 39) e la fotocamera imposta automaticamente lo zoom nella posizione più vicina in cui può eseguire la messa a fuoco.
- La distanza minima di messa a fuoco varia a seconda della posizione dello zoom.

Quando lo zoom si trova in una posizione in cui 📷 e l'indicatore zoom brillano in verde (a sinistra di 📷), la fotocamera è in grado di mettere a fuoco soggetti che si trovano fino a 11 cm dall'obiettivo. Nella posizione grandangolare massima, la fotocamera è in grado di mettere a fuoco soggetti che si trovano ad una distanza di appena 4 cm dall'obiettivo.

- La tinta può essere regolata nell'intervallo di valori della barra di scorrimento visualizzata a sinistra sul monitor. Per rendere l'immagine più rossa, premere il multi-selettore a rotazione ▲; per renderla più blu, premere ▼. L'impostazione della tinta resta nella memoria della fotocamera anche dopo lo spegnimento.
- Il **Modo area AF** è impostato su **Manuale** ed è possibile selezionare l'area di messa a fuoco nella quale la fotocamera esegue la messa a fuoco (📖 53). Premere il pulsante OK, quindi spostare l'area di messa a fuoco ruotando il multi-selettore a rotazione o premendo ▲, ▼, ◀ o ▶.

Per modificare le impostazioni di una qualsiasi tra le seguenti funzioni, premere prima il pulsante OK per annullare la selezione dell'area di messa a fuoco, quindi modificare le impostazioni secondo le proprie esigenze.

- Tinta

- Autoscatto

- Compensazione esposizione

- La fotocamera mette a fuoco continuamente fintanto che si preme il pulsante di scatto a metà corsa per bloccare la messa a fuoco.
- Poiché il movimento della fotocamera influisce negativamente sulla qualità delle immagini, controllare che la funzione di **Riduzione vibrazioni** (📖 178) sia attiva e impugnare saldamente la fotocamera.

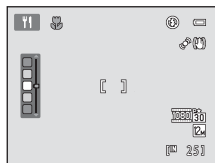



📷	📷	📷	No*	📷	Si	📷	0,0*
---	---	---	-----	---	----	---	------

\* È possibile selezionare altre impostazioni.

## Modi di ripresa specifici per determinate tipologie di scene (modo scena)

### SCENE → Museo

Utilizzare questo modo per le riprese in interni, nelle situazioni in cui non è consentito l'uso del flash (ad esempio, nei musei e nelle gallerie d'arte) oppure in altri luoghi in cui si desidera escludere il flash.

- La fotocamera mette a fuoco il soggetto posto al centro dell'inquadratura.
- È possibile attivare la funzione BSS (scelta dello scatto migliore) ( 82).
- Poiché il movimento della fotocamera influisce negativamente sulla qualità delle immagini, controllare che la funzione di **Riduzione vibrazioni** ( 178) sia attiva e impugnare saldamente la fotocamera.
- L'illuminatore ausiliario AF ( 181) non viene attivato.





\* È possibile selezionare altre impostazioni.



### SCENE → Fuochi artificiali

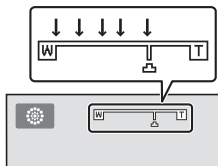

I tempi di posa lunghi consentono di catturare le esplosioni di luce dei fuochi artificiali.

- La fotocamera mette a fuoco all'infinito. L'indicatore di messa a fuoco ( 6) diventa sempre verde quando il pulsante di scatto viene premuto a metà corsa. Tuttavia, in alcuni casi gli oggetti in primo piano potrebbero non essere a fuoco.
- L'illuminatore ausiliario AF ( 181) non viene attivato.
- È possibile applicare solo le cinque posizioni dello zoom ottico mostrate a destra. Quando si ruota il controllo zoom, lo zoom non si arresta su nessuna posizione che non sia una delle cinque indicate (lo zoom digitale è disponibile).



 Nelle scene in cui appare l'indicazione , è consigliabile utilizzare un treppiedi. Se si utilizza un treppiedi per stabilizzare la fotocamera durante le riprese, impostare la funzione **Riduzione vibrazioni** ( 178) su **No**.

### SCENE → Copia in bianco e nero

Consente di ottenere immagini nitide di testi o disegni con sfondo bianco oppure di supporti stampati.

- La fotocamera mette a fuoco il soggetto posto al centro dell'inquadratura.
- Utilizzare il modo macro ( 39) per mettere a fuoco soggetti posti a distanza ravvicinata.
- Il testo e i disegni colorati potrebbero non essere riprodotti correttamente.

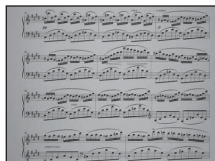





\* È possibile selezionare altre impostazioni.

### SCENE → Panorama



Questo modo consente di ottenere foto panoramiche.

Dalla schermata che appare dopo aver selezionato il modo scena  **Panorama**, selezionare **Panorama semplificato** o **Panorama assistito**.

- **Panorama semplificato** (impostazione predefinita): basta spostare la fotocamera nella direzione desiderata per riprendere panorami che potranno essere riprodotti con la fotocamera stessa.
  - "Riprese con la funzione Panorama semplificato" ( 75)
  - "Riproduzione delle immagini catturate con la funzione Panorama semplificato" ( 77)
- **Panorama assistito**: utilizzare questa impostazione per riprendere una serie di immagini verificando come ciascuna di esse si colleghi alla successiva. Dopo aver trasferito le immagini sul computer, sarà possibile unirle grazie al software **Panorama Maker 5** in dotazione ( 161).
  - "Riprese con la funzione Panorama assistito" ( 78)



<sup>1</sup> L'impostazione può essere modificata quando si utilizza la funzione **Panorama assistito**.

<sup>2</sup> Quando si utilizza la funzione **Panorama assistito**, è possibile utilizzare l'autoscatto.

<sup>3</sup> È possibile selezionare altre impostazioni.

### **Nota sulla stampa dei panorami**

Quando si stampano panorami, è possibile che non si riesca a stampare l'immagine completa in funzione delle impostazioni della stampante. Inoltre, in funzione della stampante utilizzata, la stampa potrebbe non risultare possibile.

Per ulteriori dettagli in merito, consultare la documentazione della stampante o rivolgersi ad un laboratorio fotografico digitale.

## Modi di ripresa specifici per determinate tipologie di scene (modo scena)

### SCENE → 🐾 Animali domestici

Utilizzare questo modo per fotografare cani o gatti. Quando rileva il muso di un cane o di un gatto, la fotocamera esegue la messa a fuoco su di esso. L'impostazione predefinita prevede lo scatto automatico dell'otturatore una volta eseguita la messa a fuoco (autoscatto animali dom.).



Dalla schermata che appare dopo aver selezionato il modo scena

🐾 **Animali domestici**, selezionare **Singolo** o **Sequenza**.

- **Singolo**: viene catturata un'immagine alla volta.

- **Sequenza**: una volta messo a fuoco il muso, vengono catturate tre immagini in sequenza (al ritmo di circa 1,8 fps quando è impostato il formato immagine **4000x3000**). Mentre è selezionato il modo **Sequenza**, nella schermata di ripresa è visualizzato il simbolo .

• Quando la fotocamera rileva un muso, attorno ad esso viene visualizzato un doppio bordo (area di messa a fuoco) che si illumina in verde quando risulta a fuoco.

Possono essere rilevati contemporaneamente fino a cinque musi di animali. Se la fotocamera ne rileva più di uno, il muso che appare più grande sul monitor viene circondato da un doppio bordo, mentre gli altri sono circondati da un bordo singolo.

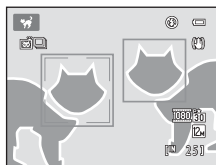

• Se non vengono rilevati musi di animali domestici, premere il pulsante di scatto per far scattare l'otturatore.

- Se non rileva alcun muso di animale domestico, la fotocamera mette a fuoco il soggetto posto al centro dell'inquadratura.

- Quando è selezionata la funzione **Sequenza**, mentre il pulsante di scatto viene mantenuto premuto fino in fondo vengono catturate fino a 24 immagini ad una frequenza di circa 1,8 fps (quando è impostato il formato immagine **4000x3000**). La ripresa termina quando si rilascia il pulsante di scatto.

• Per modificare le impostazioni di scatto automatico, premere sul multi-selettore a rotazione.

- **Autoscatto animali dom.** (impostazione predefinita): la fotocamera fa scattare automaticamente l'otturatore dopo aver eseguito la messa a fuoco del muso rilevato. Quando è selezionato il modo **Autoscatto animali dom.**, nella schermata di ripresa è visualizzata l'icona .

- **No**: l'otturatore scatta solo nel momento in cui si preme il pulsante di scatto.

• Lo zoom digitale non è disponibile.

• L'illuminatore ausiliario AF ( 181) non viene attivato. I suoni dei pulsanti e dell'otturatore ( 183) sono silenziati.

• In funzione della distanza dell'animale domestico dalla fotocamera, della velocità alla quale l'animale si sposta, della direzione verso cui è rivolto, della luminosità del muso dell'animale, ecc., è possibile che non vengano rilevati i musi degli animali domestici che si desidera ritrarre, o che vengano rilevati musi di altri animali.

• La funzione **Autoscatto animali dom.** viene automaticamente impostata su **No** nelle situazioni seguenti.

- Quando vengono catturate cinque serie di immagini con la funzione autoscatto animali domestici

- Quando la fotocamera viene riaccesa dopo essere entrata nel modo standby ( 19)

- Quando non rimane più spazio nella memoria interna o sulla card di memoria

Per continuare ad utilizzare la funzione **Autoscatto animali dom.** e scattare ancora foto, premere sul multi-selettore a rotazione e modificare nuovamente l'impostazione.



<sup>1</sup> È possibile impostare No. L'autoscatto (10s, 2s) non è disponibile.

<sup>2</sup> È possibile selezionare altre impostazioni.

## Riprese con la funzione Panorama semplificato

- 1 Ruotare la ghiera di selezione modo su **SCENE**, premere il pulsante **MENU** e scegliere **📷 Panorama** (📖 61).

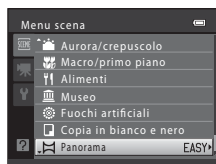
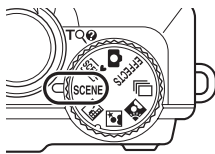

- 2 Scegliere **EASY Panorama semplificato** e premere il pulsante **OK**.

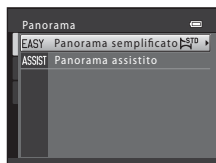

- 3 Scegliere l'angolo di ripresa **STD Norm. (180°)** o **WIDE Ampio (360°)**, quindi premere il pulsante **OK**.

Quando la fotocamera viene approntata in posizione orizzontale, la dimensione dell'immagine (larghezza x altezza) è la seguente.

- **STD Norm. (180°)**: 3200 x 560 in spostamento orizzontale, 1024 x 3200 in spostamento verticale
- **WIDE Ampio (360°)**: 6400 x 560 in spostamento orizzontale, 1024 x 6400 in spostamento verticale
- Quando la fotocamera viene approntata in posizione verticale, la direzione e la larghezza e altezza vengono invertite.

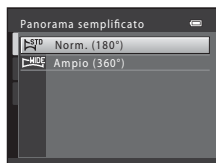

- 4 Inquadrare l'estremità sinistra della scena panoramica, quindi premere il pulsante di scatto per eseguire la messa a fuoco.

Lo zoom resta nella posizione di grandangolo massimo.

Sul monitor appare un reticolo.

La fotocamera mette a fuoco il soggetto posto al centro dell'inquadratura.

È possibile impostare la compensazione dell'esposizione (📖 40).

Se la messa a fuoco e l'esposizione non sono corrette, provare utilizzando il blocco della messa a fuoco (📖 55).

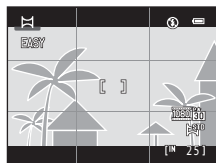

### 5 Premere fino in fondo il pulsante di scatto, quindi ritirare il dito dal pulsante.

Il simbolo ▶ indica la direzione di spostamento della fotocamera.



### 6 Spostare la fotocamera lentamente e in modo lineare in una delle quattro direzioni ed iniziare la ripresa.

La fotocamera inizia a riprendere non appena rileva la direzione in cui viene spostata.

Appare una guida che indica la posizione di ripresa corrente.

Quando la guida della posizione di ripresa raggiunge l'estremità, la ripresa si arresta.



Guida di compensazione esposizione

### Esempio di spostamento della fotocamera

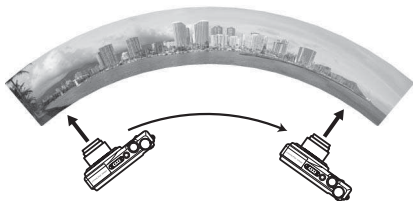

L'operatore, senza spostarsi egli stesso, sposta la fotocamera orizzontalmente o verticalmente descrivendo un arco.

Spostare la fotocamera da un'estremità all'altra del panorama da catturare in circa 15 secondi per un angolo di ripresa a 180° e in circa 30 secondi per un angolo di ripresa di 360°.

### ✔ Note sulla funzione Panorama semplificato

- L'estensione del panorama visibile nell'immagine salvata è inferiore a quella visualizzata sul monitor al momento della ripresa.
- In caso di spostamento troppo rapido della fotocamera o di vibrazioni eccessive della stessa, si produrrà un errore.
- Se si interrompe la ripresa prima che la fotocamera abbia raggiunto il punto intermedio dell'estensione panoramica, l'immagine panoramica non verrà salvata.
- Se è stata catturata più della metà dell'estensione panoramica, ma la ripresa termina prima che venga raggiunta l'estremità dell'estensione, la parte non catturata viene registrata e visualizzata in grigio.



## Riproduzione delle immagini catturate con la funzione Panorama semplificato

Passare al modo di visione play (📖 30, 89), visualizzare nel modo di riproduzione a pieno formato un'immagine catturata con la funzione panorama semplificato, quindi premere il pulsante **OK** per visualizzare il bordo corto dell'immagine utilizzando tutto il monitor e spostare (scorrere) automaticamente l'area visualizzata.

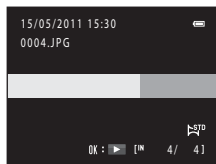

L'immagine scorre nella direzione utilizzata durante la ripresa.

Ruotare il multi-selettore a rotazione per andare avanti o indietro.

Durante la riproduzione, nella parte superiore del monitor sono visualizzati i comandi di riproduzione. Premere ◀ o ▶ sul multi-selettore a rotazione per scegliere un comando, quindi premere il pulsante **OK** per eseguire le operazioni seguenti.



Funzione	Icona	Descrizione	
Mandare indietro	◀◀	Per scorrere indietro rapidamente, tenere premuto il pulsante <b>OK</b> .	
Mandare avanti	▶▶	Per scorrere rapidamente in avanti, tenere premuto il pulsante <b>OK</b> .	
Mettere in pausa		Mentre la riproduzione è in pausa, è possibile eseguire le operazioni seguenti utilizzando i comandi visualizzati nella parte superiore del monitor	
		◀◀	Per andare indietro, tenere premuto il pulsante <b>OK</b> .*
		▶▶	Per scorrere, tenere premuto il pulsante <b>OK</b> .*
	▶	Riprendere lo scorrimento automatico.	
Terminare	■	Passare al modo di riproduzione a pieno formato.	

\* È inoltre possibile scorrere ruotando il multi-selettore a rotazione.

### 📌 Nota sulla riproduzione con scorrimento delle immagini riprese con la funzione Panorama semplificato

La fotocamera COOLPIX S9100 può non consentire lo scorrimento o l'ingrandimento di immagini catturate con la funzione panorama semplificato di fotocamere digitali di marche o modelli diversi.

## Riprese con la funzione Panorama assistito

La fotocamera mette a fuoco il soggetto posto al centro dell'inquadratura. Per ottenere risultati ottimali, utilizzare un treppiedi. Se si utilizza un treppiedi per stabilizzare la fotocamera durante le riprese, impostare la **Riduzione vibrazioni** (📖 178) su **No** nel menu impostazioni (📖 169).

- 1 Ruotare la ghiera di selezione modo su **SCENE**, premere il pulsante **MENU** e scegliere **📷 Panorama** (📖 61).

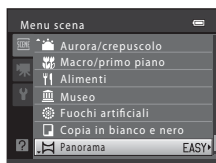
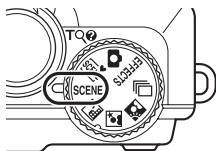

- 2 Scegliere **ASSIST Panorama assistito**, quindi premere il pulsante **OK**.

Appaiono le icone di direzione panorama che indicano la direzione in cui le immagini saranno unite.

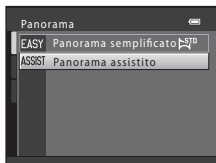

- 3 Utilizzare il multi-selettore a rotazione per scegliere la direzione, quindi premere il pulsante **OK**.

Selezionare la direzione in cui verranno unite le immagini per comporre la panoramica: a destra (➡), a sinistra (⬅), verso l'alto (⬆) o verso il basso (⬇).

Viene visualizzata l'icona gialla di direzione (➡), che indica la direzione selezionata ed è possibile fissare la direzione premendo il pulsante **OK**. L'icona cambia e viene visualizzata l'icona bianca ➡, ad indicare che la direzione è stata fissata.

Se necessario, è possibile selezionare il modo flash (📖 32), l'autoscatto (📖 35), il modo macro (📖 39) e la compensazione dell'esposizione (📖 40), eseguendo le relative impostazioni in questo passaggio.

Per selezionare una direzione diversa, premere nuovamente il pulsante **OK**.



- 4 Inquadrare la prima parte dell'immagine panoramica e scattare la prima foto.

Un terzo dell'ultima immagine scattata apparirà parzialmente trasparente.

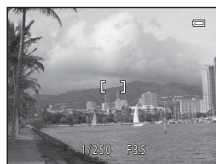

## 5 Scattare la foto successiva.

Inquadrare l'immagine successiva in modo che un terzo del fotogramma vada a sovrapporsi alla prima immagine, quindi premere il pulsante di scatto.

Ripetere questi passaggi fino a quando non saranno scattate tutte le immagini necessarie per completare la scena.



## 6 Al termine della ripresa, premere il pulsante **OK**.

La fotocamera ritorna nella condizione descritta al passaggio 2.



## ✓ Note sulla funzione Panorama assistito

- Impostare il modo flash, l'autoscatto, il modo macro e la compensazione dell'esposizione prima di scattare la prima foto. Dopo lo scatto della prima foto non potranno essere modificati. Dopo lo scatto della prima foto, non è possibile eliminare immagini né regolare l'impostazione dello zoom o del **Formato immagine** (📖 47).
- Se è attivata la funzione di autospegnimento (📖 184), la ripresa si arresta. Se la fotocamera entra in modo standby durante la ripresa, impostare un intervallo più lungo per la funzione **Autospegnimento**.

## 📷 Indicatore **AE/AF-L**

Nel modo panorama assistito, l'esposizione, il bilanciamento del bianco e la messa a fuoco di tutte le immagini che costituiscono il panorama vengono fissati ai valori della prima immagine di ciascuna serie.

In seguito allo scatto della prima foto viene visualizzato **AE/AF-L** per indicare che le impostazioni di esposizione, bilanciamento del bianco e messa a fuoco sono bloccate.



## 📷 Combinazione di immagini per la realizzazione di un panorama

Trasferire le immagini su un computer (📖 157) e utilizzare Panorama Maker 5 (📖 161) per unirle creando un'immagine panoramica unica.

Installare Panorama Maker 5 dal CD ViewNX 2 in dotazione.

## 📷 Altre informazioni

Per ulteriori informazioni, vedere "Nomi dei file e delle cartelle" (📖 199).

## Foto a raffica (Modo di ripresa in sequenza)

Questo modo consente di catturare i particolari di un soggetto in movimento scattando una serie continua di immagini.

- Le impostazioni relative alla messa a fuoco, all'esposizione ed al bilanciamento del bianco rimangono fisse sui valori determinati per la prima foto della serie.

### 1 Ruotare la ghiera di selezione modo su (sequenza).

La fotocamera passa al modo di ripresa in sequenza.

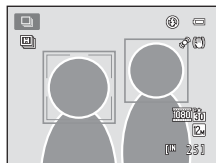
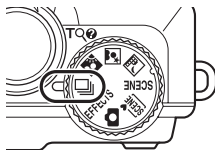

### 2 Premere il pulsante MENU e confermare o modificare le impostazioni del menu sequenza.

Per ulteriori informazioni, vedere "Menu sequenza" (📖 82).

Premere il pulsante MENU dopo aver modificato le impostazioni ed essere tornati al menu di ripresa.

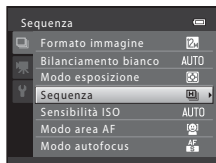

### 3 Inquadrare il soggetto e scattare.

Secondo l'impostazione predefinita, quando la fotocamera rileva un volto umano, esegue automaticamente la messa a fuoco su di esso (per ulteriori informazioni, vedere la parte intitolata "Rilevamento del volto" (📖 56)). Se non rileva nessun volto, la fotocamera seleziona le aree di messa a fuoco (fino a nove) in cui si trova il soggetto più vicino alla fotocamera.

Premere il pulsante di scatto a metà corsa per bloccare la messa a fuoco e l'esposizione.

Se nel menu sequenza è selezionato **Velocità alta**, **Velocità bassa**, **Cache di prescatto** o **BSS**, le immagini vengono catturate mentre si mantiene premuto fino in fondo il pulsante di scatto.

Se nel menu sequenza è selezionato **Velocità alta: 120 fps**, **Velocità alta: 60 fps** o **Multi-scatto 16**, quando si preme il pulsante di scatto fino in fondo viene catturato il numero di immagini determinato dall'impostazione specifica. Non è necessario mantenere premuto il pulsante di scatto.

Dopo aver scattato la foto, riappare la schermata di ripresa. Se è visualizzato , non spegnere la fotocamera.

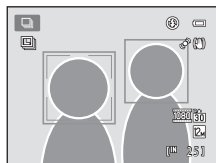

## ✔ Note sul modo di ripresa in sequenza

- Dopo la ripresa, il salvataggio delle immagini può richiedere un certo tempo. Il tempo necessario per portare a termine il salvataggio delle immagini catturate dipende dal numero e formato delle immagini, dalla velocità di scrittura della card di memoria, ecc.
- Quando aumenta la sensibilità ISO, le immagini catturate possono contenere "rumore".
- La velocità della ripresa in sequenza può diminuire in funzione del formato immagine, del tipo di card di memoria utilizzata e delle condizioni di ripresa.
- Quando la funzione **Sequenza** è impostata su **Cache di prescatto, Velocità alta: 120 fps, Velocità alta: 60 fps** o **Multi-scatto 16**, possono apparire strisce o variazioni di luminosità o tonalità sulle immagini catturate con luci sfarfallanti a ritmo rapido, come lampade fluorescenti, al vapore di mercurio o al vapore di sodio.

## 📎 Funzioni disponibili nel modo di ripresa in sequenza

- È possibile regolare la luminosità (compensazione dell'esposizione), la saturazione e la tinta con il cursore creativo (📖 40).
- Premere il pulsante **MENU** per visualizzare il menu  (sequenza) e modificare le impostazioni del modo di ripresa in sequenza (📖 82).
- Non è possibile utilizzare né il flash né l'autoscatto.

## 📎 Immagini catturate nel modo di ripresa in sequenza

Ogni volta che vengono catturate immagini con le funzioni **Velocità alta, Velocità bassa, Cache di prescatto, Velocità alta: 120 fps** o **Velocità alta: 60 fps**, le immagini catturate vengono salvate come una "successione" (📖 92).

## 📎 Altre informazioni

- Per ulteriori informazioni, vedere "Autofocus" (📖 29).
- Per ulteriori informazioni, vedere "Riproduzione delle immagini catturate nel modo di ripresa in sequenza" (📖 92).

## Modifica delle impostazioni del modo di ripresa in sequenza

Dopo aver visualizzato la schermata di ripresa  (sequenza) (📖 80), premere il pulsante **MENU** (📖 5) per impostare le opzioni seguenti del menu sequenza.

- Le voci diverse da **Sequenza** condividono le medesime impostazioni del modo  (auto), che restano nella memoria della fotocamera anche in seguito allo spegnimento della stessa.
- Utilizzare il multi-selettore a rotazione per scegliere e applicare le impostazioni (📖 11, 12).
- Per chiudere il menu di ripresa, premere il pulsante **MENU**.
- Alcune funzioni non possono essere attivate contemporaneamente ad altre (📖 87).

### Formato immagine

📖 47

Consente di scegliere il formato immagine (combinazione di dimensione e rapporto di compressione dell'immagine) nel quale le immagini vengono salvate (salvo per le opzioni **Velocità alta: 120 fps**, **Velocità alta: 60 fps** e **Multi-scatto 16**).

Le modifiche apportate all'opzione del formato immagine vengono applicate a tutti i modi di ripresa.

### Bilanciamento bianco

📖 49

Affinché i colori appaiano sulle immagini così come li percepisce l'occhio umano, regolare il bilanciamento del bianco in funzione della sorgente di luce.

### Modo esposizione





📖 51









Scegliere il metodo di misurazione esposimetrica adottato dalla fotocamera.

### Sequenza

Scegliere l'opzione di ripresa in sequenza desiderata.

Le impostazioni della ripresa in sequenza possono essere verificate sul monitor nel corso della ripresa (📖 6).

Opzione	Descrizione
 <b>Velocità alta</b> (impostazione predefinita)	Mentre il pulsante di scatto viene mantenuto premuto fino in fondo, vengono catturate immagini in sequenza ad una frequenza di circa 9,5 fps (quando è impostato il formato immagine  <b>4000×3000</b> ). La ripresa si conclude quando si rilascia il pulsante di scatto, o quando la fotocamera avrà catturato 5 immagini.
 <b>Velocità bassa</b>	Mentre il pulsante di scatto viene mantenuto premuto fino in fondo, vengono catturate fino a 24 immagini in sequenza ad una frequenza di circa 1,8 fps (quando è impostato il formato immagine  <b>4000×3000</b> ). La ripresa termina quando si rilascia il pulsante di scatto.

Opzione	Descrizione
 Cache di prescatto	<p>La cache di prescatto facilita la cattura di foto indimenticabili, salvando le immagini già da prima che il pulsante di scatto venga premuto fino in fondo. La ripresa con cache di prescatto inizia quando si preme il pulsante di scatto fino a metà corsa e prosegue mentre il pulsante di scatto viene premuto fino in fondo (📷 84).</p> <ul style="list-style-type: none"> <li>• Frequenza fotogrammi: fino a 7,5 fps</li> <li>• Numero di fotogrammi: fino a cinque fotogrammi (ivi compresi fino a due fotogrammi catturati nella cache di prescatto)</li> </ul> <p>La ripresa termina quando si rilascia il pulsante di scatto, oppure quando viene raggiunto il numero massimo di fotogrammi scattati.</p>
 120 Velocità alta: 120 fps	<p>Ogni volta che si preme fino in fondo il pulsante di scatto, vengono catturati 50 fotogrammi con un tempo di posa di 1/125 di sec. o più rapido. Il formato immagine è fisso su  (dimensione dell'immagine: 1280 x 960 pixel).</p>
 60 Velocità alta: 60 fps	<p>Ogni volta che si preme fino in fondo il pulsante di scatto, vengono catturati 25 fotogrammi con un tempo di posa di 1/60 di sec. o più rapido. Il formato immagine è fisso su  (dimensione dell'immagine: 1600 x 1200 pixel).</p>
<b>BSS</b> BSS (scelta dello scatto migliore)	<p>L'uso della funzione "scelta dello scatto migliore (BSS)" è consigliato quando si effettuano riprese con il flash disattivato o con lo zoom in posizione di ingrandimento, o in altre situazioni in cui movimenti accidentali della fotocamera possono causare immagini mosse. La fotocamera cattura una serie di massimo cinque immagini mentre il pulsante di scatto viene mantenuto premuto fino in fondo e viene automaticamente selezionata e salvata l'immagine più nitida della serie.</p> <ul style="list-style-type: none"> <li>• <b>BSS</b> va idealmente impostato per le riprese di soggetti che non siano in movimento. Quando si riprendono soggetti in movimento, o se la composizione dell'immagine cambia durante la ripresa, è possibile che non si riesca ad ottenere i risultati desiderati.</li> </ul>
 Multi-scatto 16	<p>Ogni volta che si preme il pulsante di scatto, la fotocamera esegue 16 scatti ad una frequenza di circa 30 fps e compone le immagini risultanti in modo da formare un'immagine unica.</p> <ul style="list-style-type: none"> <li>• Il Formato immagine resta fisso su  (dimensione dell'immagine: 2560 x 1920 pixel).</li> <li>• Lo zoom digitale non è disponibile.</li> </ul> 

## Foto a raffica (Modo di ripresa in sequenza)

### Sensibilità ISO

52

Regolare la sensibilità ISO in funzione della luminosità del soggetto.

### Modo area AF

53

Questa opzione consente di scegliere il criterio di selezione dell'area di messa a fuoco per l'autofocus.

### Modo autofocus

60

Consente di scegliere la modalità di messa a fuoco della fotocamera.

### Cache di prescatto

Quando è selezionata la **Cache di prescatto**, la ripresa ha inizio quando si preme il pulsante di scatto a metà corsa per almeno 0,5 secondi e le immagini catturate prima di premere fino in fondo il pulsante di scatto vengono salvate insieme alle immagini catturate dopo aver premuto fino in fondo il pulsante di scatto. Nella cache di prescatto è possibile salvare un massimo di due immagini.

È possibile verificare l'impostazione della cache di prescatto sul monitor durante le riprese (6). Se la cache di prescatto non è impostata, non viene visualizzata nessuna icona. L'icona relativa alla cache di prescatto si illumina in verde quando il pulsante di scatto viene premuto a metà corsa.

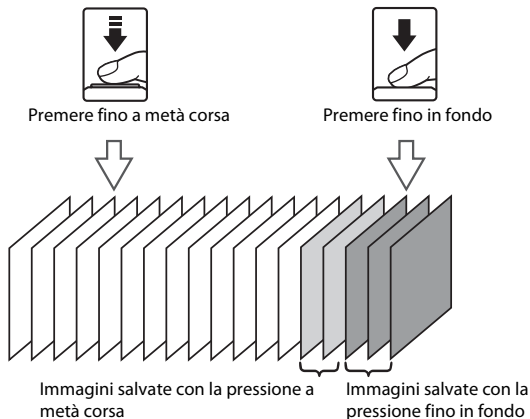

- Se il numero di esposizioni rimanenti è inferiore a cinque, non è possibile procedere alle riprese con cache di prescatto. Prima di procedere alle riprese, assicurarsi che rimangano almeno cinque esposizioni.





### 3 Premere ▲ o ▼ per scegliere l'effetto desiderato, quindi premere il pulsante OK.

Premere il pulsante MENU dopo aver modificato le impostazioni ed essere tornati al menu di ripresa.

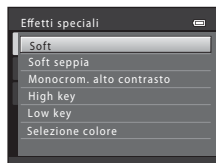

### 4 Inquadrare il soggetto e scattare.

La fotocamera mette a fuoco il soggetto posto al centro dell'inquadratura.

- Quando si seleziona **Selezione colore** al passaggio 3, ruotare il multi-selettore a rotazione oppure premere ▲ o ▼ per selezionare il colore desiderato dal cursore. Per modificare le impostazioni di una qualsiasi tra le seguenti funzioni, premere prima il pulsante OK per annullare la selezione del colore, quindi modificare le impostazioni secondo le proprie esigenze.

- Modo flash (📖 32)
- Autoscatto (📖 35)
- Modo macro (📖 39)
- Compensazione esposizione (📖 44)

Per tornare alla schermata di selezione del colore, premere nuovamente il pulsante OK.

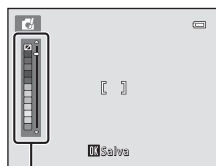

Cursore

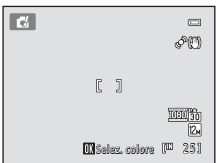

### Funzioni disponibili nel modo Effetti speciali

- Premere il pulsante MENU per visualizzare il menu  (effetti speciali) e selezionare **Formato immagine** per scegliere il formato immagine (combinazione di dimensione e compressione dell'immagine) utilizzato per il salvataggio delle immagini. Le modifiche apportate all'opzione del formato immagine vengono applicate a tutti i modi di ripresa (📖 47).
- È possibile impostare il modo flash (📖 32), l'autoscatto (📖 35), il modo macro (📖 39) e la compensazione dell'esposizione (📖 44).

## Impostazioni della fotocamera non utilizzabili contemporaneamente

Alcune impostazioni del menu di ripresa (📖 46) del modo 📷 (auto) (📖 24), del menu di ripresa (📖 82) del modo di ripresa in sequenza (📖 80) e del menu sequenza non possono essere utilizzate insieme ad altre funzioni.

Funzione con limitazioni	Impostazione	Descrizioni
Autoscatto	Modo area AF (📖 53)	Quando il <b>Modo area AF</b> è impostato su <b>Inseguimento soggetto</b> , l'autoscatto non è disponibile.
Modo macro	Modo area AF (📖 53)	Quando il <b>Modo area AF</b> è impostato su <b>Inseguimento soggetto</b> , il modo macro non è disponibile.
Formato immagine	Sequenza (📖 80)	Quando si utilizza l'opzione <b>Velocità alta: 120 fps</b> , il formato immagine è fisso su <b>1</b> (dimensione dell'immagine: 1280 x 960 pixel). Quando si utilizza l'opzione <b>Velocità alta: 60 fps</b> , il formato immagine è fisso su <b>2</b> (dimensione dell'immagine: 1600 x 1200 pixel). Quando si utilizza l'opzione <b>Multi-scatto 16</b> , il formato immagine è fisso su <b>5</b> (dimensione dell'immagine: 2560 x 1920 pixel).
Bilanciamento bianco	Tinta (utilizzando il cursore creativo) (📖 41)	Quando la tinta viene regolata mediante il cursore creativo, non è possibile impostare il <b>Bilanciamento bianco</b> dal menu di ripresa.
	Sequenza (📖 80)	Quando si effettuano riprese con l'opzione <b>Cache di prescatto, Velocità alta: 120 fps</b> o <b>Velocità alta: 60 fps</b> , l'impostazione <b>Bilanciamento bianco</b> è fissa su <b>Auto</b> .
Modo esposizione	Sequenza (📖 80)	Quando si effettuano riprese con l'opzione <b>Cache di prescatto, Velocità alta: 120 fps</b> o <b>Velocità alta: 60 fps</b> , l'impostazione <b>Modo esposizione</b> è fissa su <b>Matrix</b> .
Sensibilità ISO	Sequenza (📖 80)	Quando si effettuano riprese con l'opzione <b>Velocità bassa</b> , non è possibile selezionare <b>3200</b> . Se si seleziona <b>Velocità bassa</b> quando la <b>Sensibilità ISO</b> è impostata su <b>3200</b> , la sensibilità passa a <b>1600</b> .
		Quando si effettuano riprese con l'opzione <b>Cache di prescatto, Velocità alta: 120 fps, Velocità alta: 60 fps</b> o <b>Multi-scatto 16</b> , la <b>Sensibilità ISO</b> viene impostata automaticamente in funzione della luminosità.

## Impostazioni della fotocamera non utilizzabili contemporaneamente

Funzione con limitazioni	Impostazione	Descrizioni
Modo area AF	Timer sorriso (📖 37)	Viene utilizzata la funzione di rilevamento volto indipendentemente dall'impostazione del <b>Modo area AF</b> .
	Sequenza (📖 80)	Quando si effettuano riprese con l'opzione <b>Cache di prescatto, Velocità alta: 120 fps</b> o <b>Velocità alta: 60 fps</b> , l'impostazione <b>Modo area AF</b> è fissa su <b>Area centrale</b> .
Modo autofocus	Sequenza (📖 80)	Quando si effettuano riprese con l'opzione <b>Cache di prescatto, Velocità alta: 120 fps</b> o <b>Velocità alta: 60 fps</b> , l'impostazione <b>Modo autofocus</b> è fissa su <b>AF singolo</b> .
Stampa data	Sequenza (📖 80)	Se si utilizza una qualsiasi impostazione diversa da <b>Multi-scatto 16</b> , la data non viene sovrastampata.
Rilevam. movimento	Sensibilità ISO (📖 52)	La funzione di <b>Rilevam. movimento</b> è disattivata quando la sensibilità ISO è impostata su un qualsiasi valore diverso da <b>Auto</b> .
	Modo area AF (📖 53)	Quando il <b>Modo area AF</b> è impostato su <b>Inseguimento soggetto</b> , la funzione di <b>Rilevam. movimento</b> non è disponibile.
Illuminatore AF	Sequenza (📖 80)	Durante le riprese con l'opzione <b>Cache di prescatto, Velocità alta: 120 fps</b> o <b>Velocità alta: 60 fps</b> , l'illuminatore ausiliario AF non si illumina.
Zoom digitale	Modo area AF (📖 53)	Quando il <b>Modo area AF</b> è impostato su <b>Inseguimento soggetto</b> , lo zoom digitale non è disponibile.
	Sequenza (📖 80)	Quando si utilizza la funzione <b>Multi-scatto 16</b> , lo zoom digitale viene disattivato.
Avviso occhi chiusi	Timer sorriso (📖 37)	L'avviso occhi chiusi non funziona.

### ☑️ Funzioni non disponibili nel modo di ripresa in sequenza

Quando si utilizza il modo di ripresa in sequenza, non è possibile utilizzare le funzioni seguenti.

- Modo flash (📖 32)
- Autoscatto (📖 35)/Timer sorriso (📖 37)
- Rilevam. movimento (📖 180)
- Avviso occhi chiusi (📖 188)

### 📖 Altre informazioni

Per ulteriori informazioni, vedere "Note sullo zoom digitale" (📖 182).





















## Operazioni eseguibili nel modo di riproduzione a pieno formato

Per passare dal modo di ripresa al modo di riproduzione e visualizzare le immagini catturate, premere il pulsante











 (riproduzione)  30).



Nel modo di riproduzione a pieno formato è possibile eseguire le seguenti operazioni.

Funzione	Comando	Descrizione	
Selezionare le immagini		Premere  ,  ,  o  per visualizzare l'immagine precedente o quella successiva. Per scorrere velocemente le immagini, tenere premuto  ,  ,  o  . Per selezionare le immagini è anche possibile ruotare il multi-selettore a rotazione.	11
Commutare tra il modo di riproduzione miniature/calendario	<b>W</b> 	È possibile visualizzare le immagini in gruppi di 4, 9, 16 o 72 miniature. Quando sono visualizzate 72 miniature, ruotare il controllo zoom su <b>W</b>  per passare alla visualizzazione calendario. (salvo per il modo Elenca per data)	94, 96
Zoom in riproduzione	<b>T</b> 	Per ingrandire l'immagine fino a 10x, ruotare il controllo zoom su <b>T</b>  . Premere il pulsante  per tornare al modo di riproduzione a pieno formato.	97
Visualizzare le informazioni sulla ripresa		Visualizzazione dell'istogramma e delle informazioni di ripresa. Per ritornare alla riproduzione a pieno formato, premere il pulsante  .	91
Scorrere in riproduzione le immagini riprese con la funzione panorama semplificato		Visualizzare il bordo corto dell'immagine visualizzata utilizzando tutto il monitor e spostare automaticamente l'area visualizzata.	77
Visualizzazione delle singole immagini di una sequenza		Premendo questo pulsante durante la visualizzazione di una sequenza visualizzata solo attraverso la foto principale, tutte le immagini della sequenza vengono visualizzate come singole immagini. Per tornare alla visualizzazione della sola foto principale, premere  sul multi-selettore a rotazione.	92
Riprodurre i filmati		Riproduzione del filmato attualmente visualizzato.	152

## Operazioni eseguibili nel modo di riproduzione a pieno formato

Funzione	Comando	Descrizione	
Eliminare immagini		Scegliere un metodo di eliminazione ed eliminare immagini. Quando si utilizza il modo foto preferite (  101), il modo ordinamento automatico (  109) o il modo elenca per data (  113), è possibile procedere all'eliminazione di immagini appartenenti allo stesso album o alla stessa categoria, oppure scattate nella stessa data di ripresa.	31, 93
Visualizzare i menu	<b>MENU</b>	Visualizzazione del menu del modo selezionato.	115
Passare a un altro modo di riproduzione	<b>MENU</b>	Visualizzare il menu e selezionare la scheda <b>MODE</b> (modo di riproduzione) per passare al modo foto preferite, al modo ordinamento automatico o al modo elenca per data.	99
Passare al modo di ripresa		Premere il pulsante  o il pulsante di scatto. Per passare al modo di ripresa, è inoltre possibile premere il pulsante  (registrazione filmato).	30
	 		
			

### **Modifica dell'orientamento (verticale/orizzontale) delle immagini**

Dopo la ripresa, è possibile modificare l'orientamento dell'immagine riprodotta mediante il comando **Ruota immagine** ( 124) del menu play ( 115).

## Visualizzazione dell'istogramma e delle informazioni di ripresa

Per visualizzare le "alte luci" (zone estremamente luminose dell'immagine), l'istogramma e le informazioni di ripresa, premere il pulsante **OK** nel modo di riproduzione a pieno formato. Per tornare al modo di riproduzione a pieno formato, premere il pulsante **OK**.

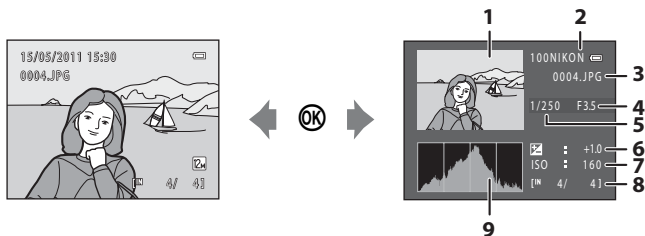

**1** Alte luci<sup>1</sup>

**2** Nome della cartella

**3** Denominazione del file

**4** Apertura

**5** Tempo di posa

**6** Compensazione dell'esposizione

**7** Sensibilità ISO

**8** Numero fotogramma corrente/  
numero totale di fotogrammi

**9** Istogramma<sup>2</sup>

<sup>1</sup> Le zone estremamente luminose (alte luci) dell'immagine lampeggiano. Utilizzare questa indicazione come guida quando si utilizza la funzione di compensazione dell'esposizione per regolare la luminosità delle immagini.

<sup>2</sup> Un istogramma è una rappresentazione grafica della distribuzione dei toni nell'immagine. L'asse orizzontale corrisponde alla luminosità, con i toni scuri a sinistra e i toni chiari a destra. L'asse verticale indica il numero di pixel.

### **✓ Note sull'istogramma e sulle informazioni di ripresa**

Non vengono visualizzati nei casi seguenti:

- Immagini di una sequenza (quando è visualizzata solo la foto principale per rappresentare tutte le immagini)
- Panorami catturati con la funzione panorama semplificato
- Filmati

## Riproduzione delle immagini catturate nel modo di ripresa in sequenza

Ciascuna serie di immagini catturate utilizzando le impostazioni seguenti viene salvata in una sequenza.

- Modo di ripresa in sequenza (📖 80)
  - Velocità alta
  - Velocità bassa
  - Cache di prescatto
  - Velocità alta: 120 fps
  - Velocità alta: 60 fps
- Modo scena (📖 64)
  - Sport
  - Modo Animali domestici (quando è selezionato **Sequenza**)

Nel modo di riproduzione a pieno formato o miniature (📖 94), la prima immagine di una sequenza viene utilizzata come "foto principale", viene cioè visualizzata per rappresentare le immagini contenute nella sequenza.

- Nella schermata di riproduzione, le immagini catturate in sequenza recano l'indicazione 📖 (📖 8).

Visualizzazione di una sequenza

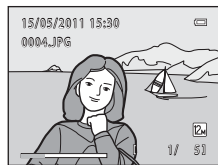
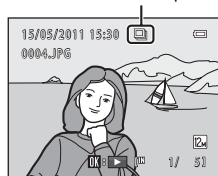

Quando si visualizza la foto principale di una sequenza nel modo di riproduzione a pieno formato, premere il pulsante **OK** per visualizzare singolarmente ciascuna immagine della sequenza. Per tornare alla visualizzazione della sola foto principale, premere **▲** sul multi-selettore a rotazione.

Quando è visualizzata singolarmente ciascuna immagine appartenente ad una sequenza, sono disponibili le operazioni seguenti.

- Scegliere un'immagine: ruotare il multi-selettore a rotazione oppure premere ◀ o ▶.
- Ingrandire: ruotare il controllo zoom su **T** (📖 97).
- Visualizzare l'istogramma e le informazioni di ripresa: premere il pulsante **OK** (📖 91).

### Opzioni di visualizzazione sequenza

Selezionare **Opzioni visualizz. sequenza** (📖 129) nel menu play per impostare la visualizzazione di tutte le sequenze attraverso la foto principale o per visualizzare le foto delle sequenze come singole immagini.



### Sostituzione della foto principale di una sequenza

È possibile modificare la foto principale di una sequenza mediante il comando **Scegliere foto principale** (📖 129) del menu play.



## Eliminazione delle immagini di una sequenza

Se **Opzioni visualizz. sequenza** (📖 129) nel menu play è impostato su **Solo foto principale**, premere il pulsante  per selezionare un metodo di eliminazione e cancellare le immagini seguenti.

- Se è visualizzata solo la foto principale in rappresentanza di tutte le immagini:
  - **Immagine corrente:** quando si seleziona una sequenza, vengono cancellate tutte le immagini facenti parte della sequenza selezionata.
  - **Cancella foto selezionate:** quando nella schermata di selezione delle immagini da cancellare (📖 31) viene selezionata la foto principale, vengono cancellate tutte le immagini della sequenza.
  - **Tutte le immagini:** vengono cancellate tutte le immagini, compresa la sequenza visualizzata al momento.
- Se si seleziona la foto principale e si preme il pulsante  per visualizzare ogni singola immagine della sequenza prima di premere il pulsante :
 

I metodi di eliminazione cambiano come descritto di seguito.

  - **Cancella foto corrente:** viene cancellata l'immagine visualizzata al momento.
  - **Cancella foto selezionate:** quando nella schermata di selezione delle immagini da cancellare (📖 31) vengono selezionate più immagini della stessa sequenza, vengono cancellate le immagini selezionate.
  - **Cancella intera sequenza:** vengono cancellate tutte le immagini della sequenza, compresa l'immagine visualizzata al momento.

### Nota sulla sequenza

Non è possibile visualizzare come sequenza le immagini catturate in sequenza con fotocamere diverse dalla COOLPIX S9100.

### Opzioni del menu play disponibili quando si utilizza una sequenza

Quando si preme il pulsante **MENU** durante la riproduzione delle foto principali, si rendono disponibili le seguenti operazioni con i menu per le immagini della sequenza in questione.

- |   |   |
|---|---|
| • Ritocco rapido <sup>1</sup> (📖 132)     | • D-Lighting <sup>1</sup> (📖 133)       |
| • Effetto pelle soft <sup>1</sup> (📖 134) | • Effetti filtro <sup>1</sup> (📖 135)   |
| • Cornice <sup>1</sup> (📖 137)            | • Ordine di stampa <sup>2</sup> (📖 117) |
| • Slide show (📖 121)                      | • Proteggi <sup>2</sup> (📖 122)         |
| • Ruota immagine <sup>1</sup> (📖 124)     | • Mini-foto <sup>1</sup> (📖 138)        |
| • Memo vocale <sup>1</sup> (📖 125)        | • Copia <sup>2</sup> (📖 127)            |
| • Opzioni visualizz. sequenza (📖 129)     | • Scegliere foto principale (📖 129)     |
| • Foto preferite <sup>2</sup> (📖 101)     |   |

<sup>1</sup> Premere il pulsante **MENU** dopo aver visualizzato le singole immagini. È possibile applicare le impostazioni alle singole immagini.

<sup>2</sup> Premendo il pulsante **MENU** durante la riproduzione delle foto principali, è possibile applicare le stesse impostazioni a tutte le immagini della sequenza in questione. Per applicare le impostazioni alle singole immagini, premere il pulsante **MENU** dopo aver visualizzato le singole immagini.





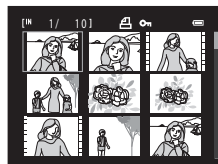



## Visualizzazione di più immagini: riproduzione miniatura

Nel modo di riproduzione a pieno formato (📖 89), ruotando il controllo zoom su **W** (📷) è possibile visualizzare "provini" delle immagini in formato miniatura.





Quando vengono visualizzate le miniature è possibile effettuare le operazioni seguenti.

Funzione	Comando	Descrizione	📖
Scegliere le immagini		Ruotare il multi-selettore a rotazione oppure premere ▲, ▼, ◀, ▶.	11
Aumentare il numero di immagini visualizzate/ applicare la visualizzazione calendario	<b>W</b> (📷)	Ruotare il controllo zoom su <b>W</b> (📷) per aumentare il numero delle miniature di immagini visualizzate: 4 → 9 → 16 → 72 → visualizzazione calendario. Quando sono visualizzate 72 miniature, ruotare il controllo zoom su <b>W</b> (📷) per passare alla visualizzazione calendario (salvo per il modo Elenca per data). Ruotare il comando zoom su <b>W</b> (📷) mentre sono visualizzate 16 miniature di immagini per applicare la visualizzazione calendario (📖 96), che consente di ricercare le immagini in base alla data di scatto. Per tornare alla visualizzazione delle miniature, ruotare il controllo zoom su <b>W</b> (📷).	—
Ridurre il numero di immagini visualizzate	<b>T</b> (📷)	Ruotare il controllo zoom su <b>T</b> (📷) per ridurre il numero delle miniature di immagini visualizzate: 72 → 16 → 9 → 4. Per tornare al modo di riproduzione a pieno formato, ruotare il controllo zoom su <b>T</b> (📷) mentre sono visualizzate 4 miniature di immagini.	—
Eliminare immagini		Scegliere un metodo di eliminazione ed eliminare immagini. Quando si utilizza il modo foto preferite (📖 101), il modo ordinamento automatico (📖 109) o il modo elenca per data (📖 113), è possibile procedere all'eliminazione di immagini appartenenti allo stesso album o alla stessa categoria, oppure scattate nella stessa data di ripresa.	31

Funzione	Comando	Descrizione	
Passare al modo di riproduzione a pieno formato		Premere il pulsante  .	89
Passare al modo di ripresa		Premere il pulsante  o il pulsante di scatto. Per passare al modo di ripresa, è inoltre possibile premere il pulsante  (*  registrazione filmato).	30
			
			

### Visualizzazione in modo riproduzione miniature



Quando si selezionano immagini contrassegnate con **Ordine di stampa** ( 117) o **Proteggi** ( 122), le immagini sono visualizzate insieme alle icone mostrate a destra.

Quando è selezionata l'immagine di una sequenza ( 92), appare l'icona illustrata a destra.

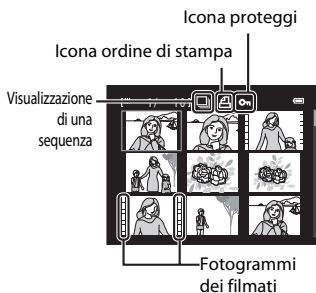
I filmati vengono visualizzati sotto forma di fotogrammi (se sono visualizzate 72 miniature, nella parte superiore del monitor è visualizzato  quando viene selezionato un filmato).



### Visualizzazione di miniature nel modo foto preferite e nel modo ordinamento automatico

- Nel modo foto preferite ( 101), nell'angolo superiore destro del monitor appare l'icona dell'album in fase di riproduzione.
- Nel modo ordinamento automatico ( 109), nell'angolo in alto a destra del monitor appare l'icona relativa alla categoria delle immagini correnti.



## Visualizzazione calendario

Per passare alla visualizzazione calendario (salvo per il modo Elenca per data) dalla visualizzazione a 72 miniature (📖 94), ruotare il controllo zoom su **W** (🎛️).

Da qui è possibile selezionare le immagini da visualizzare in base alla data di cattura. Le date in cui sono state catturate le immagini sono sottolineate in giallo.

Nella visualizzazione calendario è possibile effettuare le operazioni seguenti.

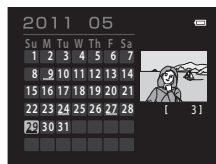

Funzione	Comando	Descrizione	📖
Selezionare la data		Ruotare il multi-selettore a rotazione oppure premere ▲, ▼, ◀, ▶.	11
Ritornare al modo di riproduzione a pieno formato		La prima immagine catturata nella data selezionata viene visualizzata a pieno formato.	89
Ritornare alla visualizzazione delle miniature	<b>T</b> (🎛️)	Ruotare il controllo zoom verso <b>T</b> (🎛️).	94

### 🗒️ Note sulla visualizzazione calendario

- Le immagini catturate prima di impostare la data della fotocamera risulteranno catturate il 1° gennaio 2011.
- I pulsanti 📖 e MENU non sono disponibili nella visualizzazione calendario.

### 👁️ Modo elenca per data

Nel modo elenca per data è possibile riprodurre solo le immagini catturate lo stesso giorno (📖 113). Anche le opzioni del menu elenca per data (📖 114) sono disponibili solo per le immagini catturate nella data selezionata.

## Uno sguardo da vicino: zoom in riproduzione

Ruotando il controllo zoom verso **T** (📐) nel modo di riproduzione a pieno formato (📖 89), è possibile ingrandire la porzione centrale dell'immagine corrente.

- Nella guida visualizzata in basso a destra è indicata la porzione dell'immagine ingrandita.

Mentre l'immagine è ingrandita, è possibile effettuare le operazioni seguenti.



Funzione	Comando	Descrizione	📖
Ingrandire l'immagine	<b>T</b> (📐)	L'ingrandimento aumenta ogni volta che il controllo zoom viene ruotato su <b>T</b> (📐), fino a circa 10x.	-
Ridurre l'immagine	<b>W</b> (📐)	L'immagine viene ridotta ogni volta che il controllo zoom viene ruotato verso <b>W</b> (📐). Quando si raggiunge un rapporto di ingrandimento pari a 1x, la visualizzazione torna al modo di riproduzione a pieno formato.	-
Visualizzare altre aree dell'immagine		Premere ▲, ▼, ◀ o ▶ sul multi-selettore a rotazione per spostare l'area di visualizzazione in altre zone dell'immagine.	11
Eliminare immagini		Scegliere un metodo di eliminazione ed eliminare immagini. Quando si utilizza il modo foto preferite (📖 101), il modo ordinamento automatico (📖 109) o il modo elenca per data (📖 113), è possibile procedere all'eliminazione di immagini appartenenti allo stesso album o alla stessa categoria, oppure scattate nella stessa data di ripresa.	31
Passare al modo di riproduzione a pieno formato		Premere il pulsante .	89
Ritagliare l'immagine	<b>MENU</b>	È possibile creare una copia ritagliata contenente solo la porzione ingrandita dell'immagine, e salvare la copia in un altro file.	139
Passare al modo di ripresa		Premere il pulsante  o il pulsante di scatto. Per passare al modo di ripresa, è inoltre possibile premere il pulsante  (📹 registrazione filmato).	30

## Immagini catturate con la funzione di rilevamento volto o di rilevamento animali domestici





Quando si ingrandisce (zoom in riproduzione) un'immagine catturata con la funzione di rilevamento del volto (📖 56) o di rilevamento animali domestici (📖 74) ruotando il controllo zoom su **T** (📷) è possibile ingrandire l'immagine portando al centro del monitor il volto (o il muso dell'animale domestico) rilevato durante la ripresa (fanno eccezione le immagini catturate in sequenza nel modo scena **Animali domestici** (📖 74) e le immagini catturate nel modo di ripresa in sequenza (📖 80)).



- Se durante la ripresa erano stati rilevati più volti, l'immagine verrà ingrandita ponendo al centro del monitor il volto su cui è stata eseguita la messa a fuoco. Per visualizzare gli altri volti rilevati, premere ▲, ▼, ◀ o ▶ sul multi-selettore a rotazione.
- Ruotare nuovamente il controllo zoom verso **T** (📷) o verso **W** (📷) per ingrandire o ridurre l'immagine nel modo consueto.

# Riproduzione delle immagini per categoria

È possibile selezionare i modi di riproduzione seguenti.

	<b>Play</b> <span style="float: right;">📖 89</span>
Consente di riprodurre tutte le immagini.	
	<b>Foto preferite</b> <span style="float: right;">📖 101</span>
Consente di riprodurre le immagini aggiunte ad un album.	
	<b>Ordinamento automatico</b> <span style="float: right;">📖 109</span>
Consente di riprodurre le immagini e i filmati ordinandoli automaticamente in base alla categoria selezionata durante la ripresa.	
	<b>Elenca per data</b> <span style="float: right;">📖 113</span>
Consente di visualizzare tutte le immagini catturate nella data selezionata.	

## 1 Premere il pulsante **MENU** nel modo di riproduzione.

Viene visualizzato il menu play.

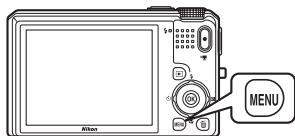

## 2 Premere sul multi-selettore a rotazione.

La selezione delle schede è ora attiva.

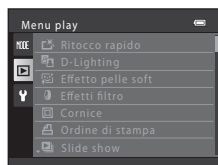

## 3 Premere o per scegliere la scheda **MODE**.

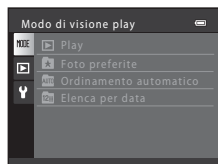

## 4 Premere o il pulsante .

Viene visualizzato il menu selezione modo di riproduzione.

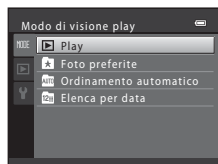

### 5 Utilizzare il multi-selettore a rotazione per scegliere un modo di visione play.

Per tornare al modo di riproduzione impostato senza cambiare modo, premere il pulsante **MENU**.

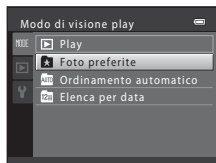

### 6 Premere il pulsante **OK**.

La fotocamera passa al modo di riproduzione selezionato.



## Ordinamento delle immagini preferite (modo immagini preferite)



Le immagini catturate possono essere aggiunte ad un album ed ordinate.

Le immagini aggiunte possono essere riprodotte con facilità utilizzando il "modo foto preferite ".

- Aggiungendo le immagini ad un album, è possibile ritrovarle con maggior facilità.
- Le immagini possono essere ordinate per evento, come le vacanze o i matrimoni.
- È possibile aggiungere la stessa immagine a più album.

### Aggiunta di immagini ad un album

Le immagini catturate possono essere aggiunte ad un album ed ordinate.

- 1** Scegliere un'immagine nel modo di visione play ( 30), nel modo ordinamento automatico ( 109) o nel modo elenca per data ( 113), quindi premere il pulsante MENU.



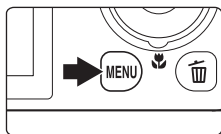

Viene visualizzato il menu play.

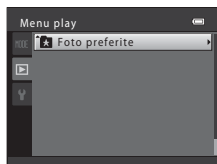

- 2** Utilizzare il multi-selettore a rotazione per scegliere  **Foto preferite**, quindi premere il pulsante .

Appare la schermata delle foto preferite.



- 3** Ruotare il multi-selettore a rotazione, oppure premere  o , quindi scegliere un'immagine e premere  per visualizzare .

Per aggiungere altre immagini allo stesso album, ripetere questa operazione secondo necessità.

Per annullare la selezione, premere  per rimuovere .

Ruotare il controllo zoom ( 4) su **T** () per tornare alla riproduzione a pieno formato, oppure **W** () per visualizzare le miniature.

Premere il pulsante  per visualizzare la schermata di selezione album.



### 4 Utilizzare il multi-selettore a rotazione per scegliere l'album al quale verranno aggiunte le immagini, quindi premere il pulsante **OK**.

Le immagini selezionate vengono aggiunte e riappare il menu play.

Per aggiungere la stessa immagine a più album, ripetere l'operazione a partire dal punto 3.



### ✔ **Note sulle foto preferite**



- A ciascun album, è possibile aggiungere fino a 200 immagini.
- Non è possibile aggiungere filmati ad un album.
- Se l'immagine selezionata è stata già aggiunta ad un album, nella casella di controllo dell'album è visualizzato ✔.
- Quando vengono aggiunte ad un album, le immagini non vengono spostate dalla cartella in cui sono state salvate (📖 199) o copiate in un album (📖 108).



### 🔍 **Altre informazioni**

Vedere "Eliminazione di immagini da un album" (📖 104).

## Visualizzazione delle immagini di un album



Quando si utilizza il "modo foto preferite ", è possibile visualizzare le immagini aggiunte ad un album selezionando l'album in questione.

- Nel modo di riproduzione a pieno formato, è possibile riprodurre ( 89) e modificare ( 130) le immagini dello stesso album.
- Premendo il pulsante **MENU** nel modo di riproduzione a pieno formato o nel modo miniature, appare il menu foto preferite ( 105) ed è possibile selezionare tutte le immagini aggiunte ad un album per visualizzarle in uno slide show o per applicare ad esse impostazioni di ordine di stampa o di protezione.

- 1** Premere il pulsante **MENU** durante la riproduzione, selezionare la scheda **MODE** (modo di visione play), quindi premere  o il pulsante  ( 99).

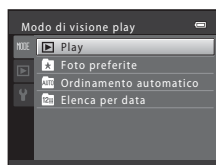
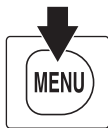
Viene visualizzato il menu selezione modo di riproduzione.



- 2** Utilizzare il multi-selettore a rotazione per scegliere , quindi premere il pulsante .

Viene visualizzato un elenco di album.

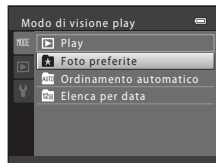

- 3** Utilizzare il multi-selettore a rotazione per scegliere un album.

Per informazioni sull'uso della schermata dell'elenco di album, vedere  105.



Quando si preme il pulsante , viene visualizzata a pieno schermo un'immagine dell'album selezionato.

Nell'angolo in alto a destra del monitor, compare l'icona dell'album in fase di riproduzione.

Per selezionare un altro album, ripetere i passaggi 1 e 2.

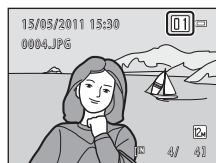

## Eliminazione di immagini da un album

Consente di eliminare le immagini da un album senza cancellarle.

- 1 Scegliere l'album dal quale eliminare le immagini, riprodurre le immagini dell'album in questione (📖 103), quindi premere il pulsante **MENU**.

Viene visualizzato il menu play.

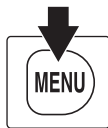
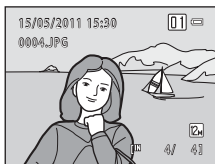

- 2 Utilizzare il multi-selettore a rotazione per scegliere **Elimina da foto preferite**, quindi premere il pulsante **OK**.

Appare la schermata Elimina da foto preferite.



- 3 Ruotare il multi-selettore a rotazione, oppure premere ◀ o ▶, quindi scegliere un'immagine e premere ▲ per visualizzare ✓.

Per eliminare altre immagini dallo stesso album, ripetere questa operazione secondo necessità.

Per annullare la selezione, premere ▼ per rimuovere ✓.

Ruotare il controllo zoom (📖 4) su **T** (🔍) per tornare alla riproduzione a pieno formato, oppure **W** (🖼️) per visualizzare le miniature.

Al termine della selezione, premere il pulsante **OK**.



- 4 Scegliere **Sì** e premere il pulsante **OK**.

L'immagine viene rimossa dall'album.

Per annullare l'eliminazione, selezionare **No**.











### ✓ Nota sull'eliminazione

Se si elimina un'immagine mentre si utilizza il modo foto preferite, l'immagine verrà rimossa dall'album e definitivamente cancellata dalla memoria interna o dalla card di memoria (📖 108).

## Uso del modo foto preferite

Nell'elenco della schermata degli album sono disponibili le operazioni seguenti (📖 103 passaggio 3).

Funzione	Comando	Descrizione	📖
Scegliere un album		Ruotare il multi-selettore a rotazione oppure premere ▲, ▼, ◀, ▶.	11
Passare al modo di riproduzione a pieno formato		Le immagini dell'album selezionato vengono visualizzate a pieno formato.	89
Eliminare immagini		Vengono eliminate tutte le immagini aggiunte all'album selezionato. All'apparizione della finestra di dialogo, scegliere <b>Si</b> .	31
Sostituzione dell'icona dell'album	<b>MENU</b>	Consente di sostituire l'icona dell'album.	106
Passare al modo di ripresa		Premere il pulsante  o il pulsante di scatto. Per passare al modo di ripresa, è inoltre possibile premere il pulsante  (registrazione filmato).	30
			
			

## Menu Foto preferite

Premere il pulsante **MENU** nel modo di riproduzione a pieno formato o nel modo riproduzione miniature nel modo foto preferite per applicare le seguenti operazioni con i menu.

Ritocco rapido	→📖 132	D-Lighting	→📖 133
Effetto pelle soft	→📖 134	Effetti filtro	→📖 135
Cornice	→📖 137	Ordine di stampa	→📖 117
Slide show	→📖 121	Proteggi	→📖 122
Ruota immagine	→📖 124	Mini-foto	→📖 138
Memo vocale	→📖 125	Opzioni visualizz. sequenza	→📖 129
Scegliere foto principale	→📖 129	Elimina da foto preferite	→📖 104

## Modifica delle icone degli album

È possibile modificare l'aspetto delle icone degli album. Modificando le icone, si potrà identificare più facilmente il tipo di immagini aggiunte a ciascun album.

- 1 Premere il pulsante **MENU** durante la riproduzione, scegliere la scheda **MODE** (modo di visione play), quindi premere **►** o il pulsante **OK** (📖 99).

Viene visualizzato il menu selezione modo di riproduzione.

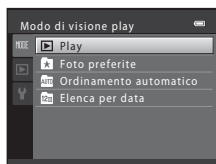
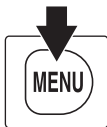

- 2 Utilizzare il multi-selettore a rotazione per scegliere **►**, quindi premere il pulsante **OK**.

Viene visualizzato un elenco di album.

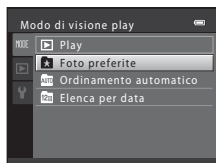

- 3 Scegliere un album con il multi-selettore a rotazione, quindi premere il pulsante **MENU**.

Appare la schermata Scegli icona.

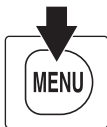

- 4 Premere **◀** o **▶** per scegliere un colore per l'icona, quindi premere il pulsante **OK**.

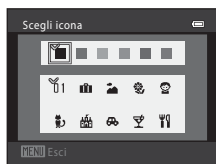

- 5 Premere **▲**, **▼**, **◀** o **▶** per scegliere un'icona, quindi premere il pulsante **OK**.

L'icona viene sostituita e riappare la schermata dell'elenco di album.

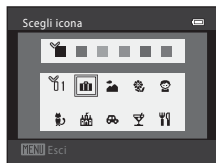

### **Note sulle icone degli album**

Impostare separatamente le icone degli album per la memoria interna e per la card di memoria.

- Per sostituire le icone degli album della memoria interna, estrarre prima la card di memoria dalla fotocamera.
- L'impostazione predefinita per l'icona è l'icona numerica (di colore nero).

## Ordinamento delle immagini preferite (modo immagini preferite)

### Aggiunta/riproduzione di foto preferite

Quando vengono aggiunte ad un album, le immagini non vengono spostate dalla cartella in cui sono state salvate (📖 199) o copiate in un album. All'album vengono aggiunti solo i nomi file delle immagini. Quando si utilizza il modo foto preferite, le immagini vengono riprodotte mediante richiamo delle immagini corrispondenti ai nomi file aggiunti agli album.

Si fa rilevare che se si elimina un'immagine mentre si utilizza il modo foto preferite (📖 31, 105), l'immagine verrà rimossa dall'album e definitivamente cancellata dalla memoria interna o dalla card di memoria.

### Aggiunta di foto agli album

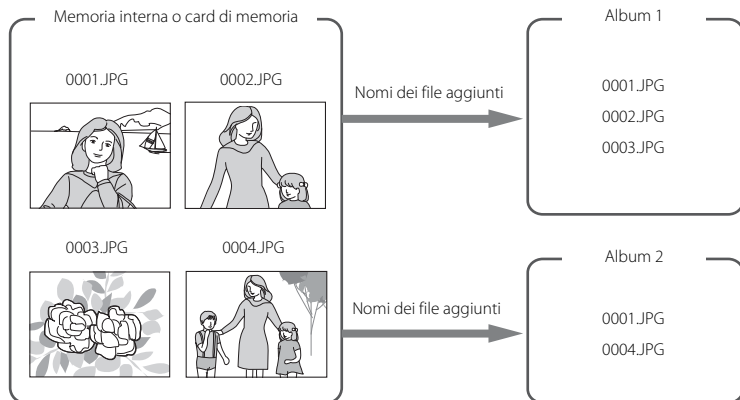

### Visualizzazione delle foto degli album

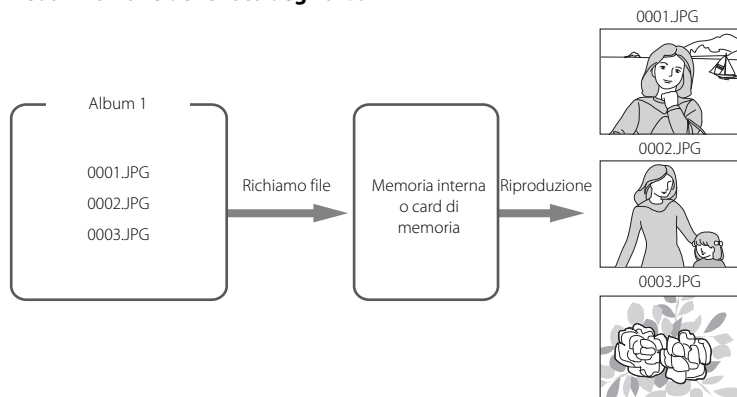



## Ricerca di immagini nel modo ordinamento automatico

Durante la ripresa, le immagini e i filmati vengono automaticamente inseriti in una delle categorie seguenti. Se è selezionato il "modo ordinamento automatico **AUTO**", le immagini e i filmati possono essere visualizzati selezionando la cartella in cui sono stati inseriti durante la ripresa.

Sorriso	Ritratti	Alimenti
Paesaggio	Dal crepuscolo all'alba	Macro/primi piani
Animali domestici	Filmato	Copie ritoccate
Altre scene		

- Nel modo di riproduzione a pieno formato, è possibile riprodurre ( 89) e modificare ( 130) le immagini della stessa categoria. Le immagini possono essere ordinate in album.
- Premendo il pulsante **MENU**, appare il menu di ordinamento automatico ( 112) ed è possibile selezionare tutte le immagini della stessa categoria per visualizzarle in uno slide show o per applicare ad esse impostazioni relative ad un ordine di stampa o alla protezione.

## Visualizzazione di immagini nel modo ordinamento automatico

- 1** Premere il pulsante **MENU** durante la riproduzione, scegliere la scheda **MODE** (modo di visione play), quindi premere o il pulsante **OK** ( 99).

Viene visualizzato il menu selezione modo di riproduzione.

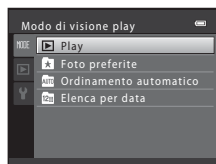
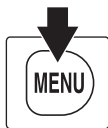

- 2** Utilizzare il multi-selettore a rotazione per scegliere **AUTO**, quindi premere il pulsante **OK**.

Viene visualizzato un elenco di categorie.

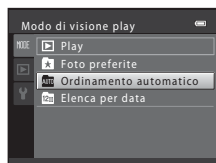

### 3 Utilizzare il multi-selettore a rotazione per scegliere la categoria desiderata.

Per informazioni sulle categorie, vedere "Categorie del modo ordinamento automatico" (📖 111).

Per informazioni sull'uso della schermata del modo ordinamento automatico, vedere "Operazioni eseguibili nel modo ordinamento automatico" (📖 112).







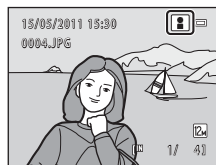







Per visualizzare un'immagine della categoria selezionata nel modo di riproduzione a pieno formato, premere il pulsante **OK**.

L'icona della categoria riprodotta verrà visualizzata nell'angolo in alto a destra del monitor.

Per selezionare un'altra categoria, ripetere i passaggi 1 e 2.



## Categorie del modo ordinamento automatico

Categoria	Descrizione
 Sorriso	Immagini catturate con il timer sorriso (📖 37).
 Ritratti	Immagini catturate nel modo  (auto) (📖 24) e nel modo di ripresa in sequenza (📖 80) con la funzione di rilevamento del volto (📖 56). Immagini catturate nei seguenti modi scena. <ul style="list-style-type: none"> <li>•  (ritratto notturno)* (📖 65)</li> <li>•  (controluce)* (📖 66)</li> <li>• <b>Ritratto*</b> (📖 67), <b>Feste/interni</b> (📖 68)</li> </ul>
 Alimenti	Immagini catturate nel modo scena <b>Alimenti</b> (📖 71).
 Paesaggio	Immagini catturate nel modo scena <b>Paesaggio*</b> (📖 67).
 Dal crepuscolo all'alba	Immagini catturate nei seguenti modi scena. <ul style="list-style-type: none"> <li>•  (paesaggio notturno)* (📖 64)</li> <li>• <b>Tramonto</b> (📖 69), <b>Aurora/crepuscolo</b> (📖 70), <b>Fuochi artificiali</b> (📖 72)</li> </ul>
 Macro/primi piani	Immagini catturate nel modo  (auto) e nel modo di ripresa in sequenza (📖 80) con il modo macro attivato (📖 39). Immagini catturate nel modo scena <b>Macro/primo piano*</b> (📖 70).
 Animali domestici	Immagini catturate nel modo scena <b>Animali domestici</b> (📖 74).
 Filmato	Filmati (📖 140).
 Copie ritoccate	Copie create con la funzione di modifica (📖 130).
 Altre scene	Tutte le immagini che non rientrano nelle categorie sopra elencate.









\* Anche le immagini catturate con la selezione automatica scene (📖 62) vengono ordinate in base alle categorie appropriate.

### Note sul modo ordinamento automatico

- È possibile inserire fino a 999 file di immagini e filmati in ciascuna categoria del modo ordinamento automatico. Se sono stati già attribuiti 999 immagini o filmati ad una determinata categoria, ad essa non potranno più essere attribuiti altri filmati o immagini, che non potranno peraltro nemmeno essere visualizzati nel modo ordinamento automatico. Per visualizzare le immagini e i filmati che non è stato possibile inserire in una categoria, selezionare il modo di riproduzione normale (📖 30) o il modo elenca per data (📖 113).
- Le immagini e i filmati copiati dalla memoria interna alla card di memoria o viceversa (📖 127) non possono essere visualizzati nel modo ordinamento automatico.
- Le immagini o i filmati salvati con una fotocamera diversa dalla COOLPIX S9100 non possono essere visualizzati nel modo ordinamento automatico.

## Operazioni eseguibili nel modo ordinamento automatico

Dalla schermata dell'elenco di categorie (📖 110, passaggio 3) è possibile eseguire le operazioni seguenti.

Funzione	Comando	Descrizione	📖
Selezionare una categoria		Ruotare il multi-selettore a rotazione oppure premere ▲, ▼, ◀, ▶.	11
Passare al modo di riproduzione a pieno formato		Visualizzare le immagini della categoria selezionata nel modo di riproduzione a pieno formato.	89
Eliminare immagini		Eliminare tutte le immagini della categoria selezionata. All'apparizione della finestra di dialogo, scegliere <b>Si</b> .	31
Passare al modo di ripresa		Premere il pulsante  o il pulsante di scatto. Per passare al modo di ripresa, è inoltre possibile premere il pulsante  (registrazione filmato).	30
			
			

## Menu ordinamento automatico

Premere il pulsante **MENU** nel modo di riproduzione a pieno formato o nel modo riproduzione miniature nel modo ordinamento automatico per utilizzare i menu seguenti.

Ritocco rapido	→📖 132	D-Lighting	→📖 133
Effetto pelle soft	→📖 134	Effetti filtro	→📖 135
Cornice	→📖 137	Ordine di stampa	→📖 117
Slide show	→📖 121	Proteggi	→📖 122
Ruota immagine	→📖 124	Mini-foto	→📖 138
Memo vocale	→📖 125	Opzioni visualizz. sequenza	→📖 129
Scegliere foto principale	→📖 129	Foto preferite	→📖 101

## Visualizzazione delle immagini secondo la data (Elenca per data)

Nel modo "Elenca per data", è possibile riprodurre solo le immagini catturate lo stesso giorno.

- Nel modo di riproduzione a pieno formato, come nel modo di riproduzione normale, è possibile visualizzare le informazioni di ripresa, ingrandire le immagini visualizzate, modificarle e riprodurre i filmati. Le immagini possono essere ordinate in album.
- Premendo il pulsante **MENU** appare il menu elenca per data (📖 114), ed è possibile selezionare tutte le immagini catturate nella stessa data per visualizzarle in uno slide show o per applicare ad esse impostazioni relative all'ordine di stampa o alla protezione.

### Visualizzazione delle immagini nel modo Elenca per data

- 1** Premere il pulsante **MENU** durante la riproduzione, scegliere la scheda **MODE** (modo di visione play), quindi premere **▶** o il pulsante **OK** (📖 99).

Viene visualizzato il menu selezione modo di riproduzione.

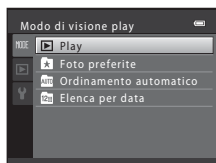
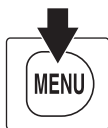

- 2** Utilizzare il multi-selettore a rotazione per scegliere **Elenca per data**, quindi premere il pulsante **OK**.

Appare la schermata Elenca per data.

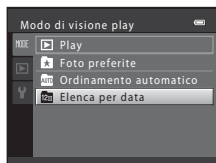

- 3** Utilizzare il multi-selettore a rotazione per scegliere una data.

La fotocamera è in grado di elencare fino a 29 date. Se sono presenti immagini scattate in più di 29 date, tutte le immagini salvate prima delle 29 date più recenti vengono raggruppate sotto la dicitura **Altri**.

Per informazioni sull'uso della schermata Elenca per data, vedere "Operazioni eseguibili nel modo elenca per data" (📖 114).

Premendo il pulsante **OK**, viene visualizzata a pieno formato la prima immagine catturata nella data selezionata.

Per selezionare un'altra data di ripresa, ripetere i passaggi 1 e 2.

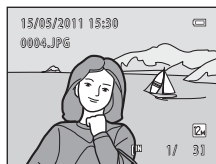
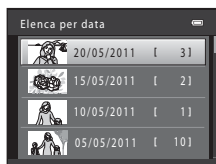







#### ✔ Note sul modo elenca per data

- Nel modo Elenca per data è possibile visualizzare le 9.000 immagini più recenti. Se sono state salvate più di 9.000 immagini, accanto alla data in cui è stata scattata l'immagine 9.001 è indicato "\*\*\*".
- Le immagini catturate prima di impostare la data della fotocamera risulteranno catturate il 1° gennaio 2011.

## Operazioni eseguibili nel modo elenca per data

Nel modo elenca per data è possibile effettuare le operazioni seguenti (📖 113, passaggio 3).

Funzione	Comando	Descrizione	📖
Selezionare la data		Ruotare il multi-selettore a rotazione, oppure premere ▲ o ▼.	11
Passare al modo di riproduzione a pieno formato		Visualizzare nel modo di riproduzione a pieno formato le immagini catturate alla data selezionata.	89
Eliminare immagini		Consente di eliminare tutte le immagini catturate nella data selezionata. All'apparizione della finestra di dialogo, scegliere <b>Sì</b> .	31
Visualizzare il menu elenca per data	<b>MENU</b>	Premere il pulsante <b>MENU</b> per visualizzare il menu elenca per data.	-
Passare al modo di ripresa		Premere il pulsante  o il pulsante di scatto. Per passare al modo di ripresa, è inoltre possibile premere il pulsante ● (📹 registrazione filmato).	30
			
			

## Menu elenca per data

Nel modo Elenca per data, premere il pulsante **MENU** per applicare una delle seguenti operazioni con i menu alle immagini catturate nella data selezionata.









Ritocco rapido <sup>1</sup>	→📖 132	D-Lighting <sup>1</sup>	→📖 133
Effetto pelle soft <sup>1</sup>	→📖 134	Effetti filtro <sup>1</sup>	→📖 135
Cornice <sup>1</sup>	→📖 137	Ordine di stampa <sup>2</sup>	→📖 117
Slide show	→📖 121	Proteggi <sup>2</sup>	→📖 122
Ruota immagine <sup>1</sup>	→📖 124	Mini-foto <sup>1</sup>	→📖 138
Memo vocale <sup>1</sup>	→📖 125	Opzioni visualizz. sequenza	→📖 129
Scegliere foto principale	→📖 129	Foto preferite <sup>1</sup>	→📖 101

<sup>1</sup> Dopo aver visualizzato l'immagine nel modo di riproduzione a pieno formato, premere il pulsante **MENU**.

<sup>2</sup> Quando si preme il pulsante **MENU** nella schermata Elenca per data (📖 113 passaggio 3), è possibile applicare le opzioni a tutte le immagini catturate nella data selezionata. Premendo il pulsante **MENU** nel modo di riproduzione a pieno formato, è possibile applicare le opzioni alle singole immagini.

## Opzioni di riproduzione: Menu play

Nel menu play sono disponibili le seguenti opzioni.

 <b>Ritocco rapido</b>  132	Consente di creare facilmente copie ritoccate ottimizzando i livelli di contrasto e saturazione.
 <b>D-Lighting</b>  133	Consente di migliorare la luminosità e il contrasto nelle parti scure delle immagini.
 <b>Effetto pelle soft</b>  134	Consente di "ammorbidire" le tonalità della pelle dei volti umani.
 <b>Effetti filtro</b>  135	Gli effetti filtro (filtro digitale) consentono di applicare diversi effetti alle immagini.
 <b>Cornice</b>  137	Consente di creare una copia dell'immagine racchiusa in una cornice. Sono disponibili 12 diverse cornici.
 <b>Ordine di stampa</b>  117	Consente di selezionare le immagini da stampare e il numero di copie per ciascuna di esse.
 <b>Slide show</b>  121	Consente di visualizzare in una presentazione slide show le immagini salvate nella memoria interna o in una card di memoria.
 <b>Proteggi</b>  122	Questa opzione consente di proteggere le immagini selezionate dall'eliminazione accidentale.
 <b>Ruota immagine</b>  124	Consente di modificare l'orientamento delle immagini.
 <b>Mini-foto</b>  138	Consente di creare una copia di dimensioni ridotte dell'immagine corrente.
 <b>Memo vocale</b>  125	Consente di registrare memo vocali per le immagini.
 <b>Copia</b>  127	Questa opzione consente di copiare file dalla memoria interna alla card di memoria e viceversa.
 <b>Opzioni visualizz. sequenza</b>  129	Consente di visualizzare una serie di immagini riprese in sequenza come singole immagini o di visualizzare unicamente la foto principale di una sequenza.

### Scegliere foto principale 129

Consente di modificare la foto principale visualizzata per rappresentare una serie di immagini riprese in successione (sequenza →  92).

### Foto preferite 101

Consente di selezionare ed aggiungere immagini alle foto preferite.

### Elimina da foto preferite 104



Consente di rimuovere un'immagine da un album.

## Visualizzazione del menu play

Premere il pulsante  per passare al modo di riproduzione ( 89).

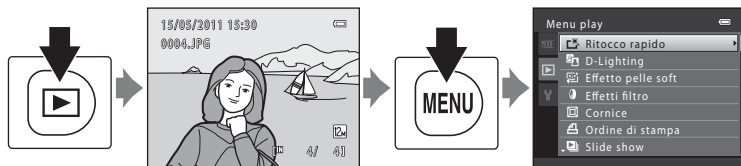
Premere il pulsante **MENU** per visualizzare il menu play.



- Utilizzare il multi-selettore a rotazione per scegliere e applicare le impostazioni ( 11).
- Premere il pulsante **MENU** per uscire dal menu play.
- Selezionare la scheda **MODE** (modo di visione play) per cambiare modo di riproduzione ( 99).



## 🖨 Ordine di stampa (creazione di un ordine di stampa DPOF)

Pulsante  (Modo di visione play) → MENU (Menu play) → 🖨 Ordine di stampa

Quando si stampano immagini salvate nella card di memoria con uno dei metodi sotto elencati, è possibile utilizzare l'opzione **Ordine di stampa** del menu play per creare degli "ordini di stampa" digitali per la stampa da dispositivi compatibili con DPOF.

- Inserimento della card di memoria nell'alloggiamento apposito di una stampante compatibile con lo standard DPOF (📖 215)
- Consegna della card di memoria a un laboratorio fotografico.
- Collegamento della fotocamera ad una stampante compatibile con PictBridge (📖 215) (📖 163). Rimuovendo la card di memoria dalla fotocamera, è possibile creare un ordine di stampa anche per le immagini salvate nella memoria interna.

### 1 Premere il pulsante **MENU** nel modo di riproduzione.

Viene visualizzato il menu play.

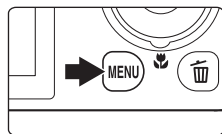

### 2 Con il multi-selettore a rotazione, scegliere **Ordine di stampa**, quindi premere il pulsante **OK**.

Se si riproducono le immagini nel modo foto preferito, ordinamento automatico o elenca per data, passare al punto 4.



### 3 Scegliere **Selezione immagini** e premere il pulsante **OK**.

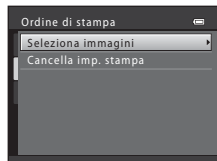

#### 4 Scegliere le immagini (massimo 99) ed il numero di copie (massimo 9) di ciascuna di esse.

Ruotare il multi-selettore a rotazione oppure premere ◀ o ▶ per selezionare le immagini, quindi premere ▲ o ▼ per specificare il numero di copie da stampare.

L'immagine selezionata per la stampa è contrassegnata da un segno di spunta (✔) e dall'indicazione del numero di copie da stampare. Se non sono state specificate copie per le immagini, la selezione viene annullata.

Ruotare il controllo zoom verso **T** (🔍) per tornare al modo di riproduzione a pieno formato.

Ruotare il controllo zoom su **W** (🖼️) per tornare alla visualizzazione a 12 miniature.

Al termine dell'impostazione, premere il pulsante **OK**.



#### 5 Scegliere se stampare o meno la data e le informazioni di ripresa.

Scegliere **Data**, quindi premere il pulsante **OK** per stampare la data di ripresa su tutte le immagini.

Scegliere **Info**, quindi premere il pulsante **OK** per stampare le informazioni di ripresa (tempo di posa e apertura) su tutte le immagini.

Scegliere **Eseguito** e premere il pulsante **OK** per applicare le impostazioni.

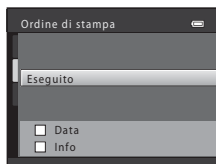

Le immagini selezionate per la stampa sono contrassegnate dall'icona 🖨️ visualizzata durante la riproduzione.

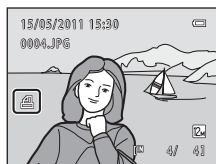

## ✔ Note sull'ordine di stampa

Quando si crea un ordine di stampa nel modo foto preferite, ordinamento automatico o elenca per data, se sono state contrassegnate per la stampa immagini non appartenenti all'album o alla categoria selezionati, oppure immagini non catturate nella data selezionata, appare la schermata mostrata qui di seguito.

- Se si seleziona **Si**, le impostazioni correnti relative all'ordine di stampa vengono aggiunte alle impostazioni relative all'ordine di stampa di altre immagini.
- Se si seleziona **No**, tutte le impostazioni relative all'ordine di stampa delle altre immagini vengono eliminate e restano solo le impostazioni relative all'ordine di stampa correnti.

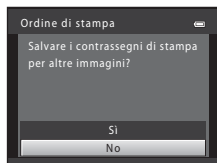

Modo foto preferite o modo ordinamento automatico

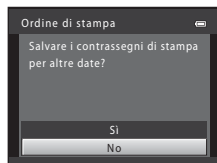

Modo elenca per data

Inoltre, se vi sono più di 99 immagini in seguito all'aggiunta delle impostazioni relative all'ordine di stampa correnti, compare la schermata illustrata qui di seguito.

- Se si seleziona **Si**, tutte le impostazioni relative all'ordine di stampa delle altre immagini vengono eliminate e restano solo le impostazioni relative all'ordine di stampa correnti.
- Se si seleziona **Annulla**, restano in vigore le impostazioni relative all'ordine di stampa delle altre immagini e vengono eliminate le impostazioni relative all'ordine di stampa correnti.

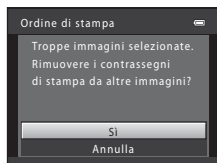

Modo foto preferite o modo ordinamento automatico

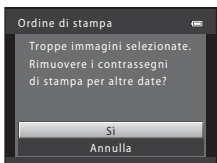

Modo elenca per data

## ✔ Note sulla stampa della data e delle informazioni di ripresa

Se si attivano le impostazioni **Data** e **Info** dell'opzione Ordine di stampa e si utilizza una stampante compatibile con lo standard DPOF (☞ 215) che supporti la stampa della data e dei dati di ripresa, sulle immagini vengono stampati la data ed i dati della ripresa.

- Non è possibile stampare le informazioni di ripresa quando la fotocamera è collegata direttamente ad una stampante, tramite il cavo USB fornito, per la stampa DPOF (☞ 168).
- Tenere presente che le impostazioni **Data** e **Info** vengono ripristinate ogni volta che si visualizza l'opzione **Ordine di stampa**.
- La data stampata è la data salvata al momento della cattura dell'immagine. Se si modifica l'impostazione della data della fotocamera mediante **Data e ora** o **Fuso orario** nell'opzione **Fuso orario e data** del menu impostazioni dopo la cattura dell'immagine, la data stampata sull'immagine non viene modificata.



## ✍ Annullamento di un ordine di stampa preesistente



Per rimuovere il contrassegno di stampa da tutte le immagini e annullare l'ordine di stampa, selezionare **Cancella imp. stampa** al passaggio 3 della parte intitolata "☞ Ordine di stampa (creazione di un ordine di stampa DPOF)" (☞ 117) e premere il pulsante **OK**.

## 📅 Stampa data

Quando la data e l'ora della ripresa vengono sovrastampate sulle immagini utilizzando l'opzione **Stampa data** (☞ 177) del menu impostazioni, le immagini vengono salvate al momento dello scatto con la data e l'ora in sovraimpressione. Le immagini con la data in sovraimpressione possono essere stampate anche con stampanti che non consentono di stampare la data sulle immagini.

Se per imprimere la data di ripresa sulle immagini si utilizza l'opzione **Stampa data**, l'opzione di selezione **Data** della funzione **Ordine di stampa** non viene applicata.



## Slide show

Pulsante  (Modo di visione play) → MENU (Menu play) →  Slide show

La fotocamera consente di riprodurre le immagini salvate nella memoria interna o in una card di memoria, una alla volta, creando uno "slide show" automatico.



### 1 Con il multi-selettore a rotazione, scegliere **Avvia**, quindi premere il pulsante .

Per modificare il tempo di transizione tra un'immagine e l'altra, scegliere **Intervallo fotogrammi**, selezionare l'intervallo di tempo desiderato e premere il pulsante  prima di scegliere **Avvia**.

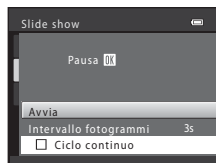
Se si desidera che lo slide show venga ripetuto automaticamente, attivare **Ciclo continuo** e premere il pulsante  prima di scegliere **Avvia**. Quando l'opzione ciclo continuo è attiva, viene visualizzato un segno di spunta .



### 2 Lo slide show ha inizio.

Mentre è in corso lo slide show, premere  sul multi-selettore a rotazione per visualizzare l'immagine successiva, oppure  per visualizzare quella precedente. Tenere premuto uno dei pulsanti per il riavvolgimento o l'avanzamento rapido.

Per arrestare lo slide show o metterlo in pausa, premere il pulsante .





### 3 Terminare lo slide show o riavviarlo.

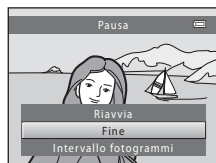

Quando lo slide show viene arrestato o messo in pausa, appare la schermata mostrata a destra. Per tornare al menu di riproduzione, scegliere **Fine** e premere il pulsante . Scegliere **Riavvia** per riprodurre di nuovo lo slide show.



## Note sull'opzione Slide show

- Viene visualizzato solo il primo fotogramma dei filmati.
- Per le sequenze  92) per le quali le opzioni di visualizzazione sequenza sono state impostate su **Solo foto principale**, viene visualizzata solo la foto principale.
- Le immagini catturate utilizzando la funzione panorama semplificato  73, 75) non possono essere riprodotte in uno slide show.
- Il tempo di riproduzione massimo è di 30 minuti, anche se è attivata l'opzione **Ciclo continuo** .

## Proteggi

Pulsante  (Modo di visione play) → MENU (Menu play) →  Proteggi

Questa opzione consente di proteggere le immagini selezionate dall'eliminazione accidentale.

Dalla schermata di selezione delle immagini è possibile selezionare le immagini da proteggere oppure annullare la protezione precedentemente attivata. Per ulteriori informazioni, vedere "Selezione delle immagini" ( 123).

Tenere presente, tuttavia, che la formattazione della memoria interna della fotocamera o della card di memoria comporta anche l'eliminazione definitiva delle immagini protette ( 185).

Le immagini protette sono contrassegnate dall'icona  visualizzata in modo di riproduzione ( 8, 95).

## Selezione delle immagini

Quando si utilizza una delle seguenti funzioni, al momento della selezione delle immagini appare una schermata come quella illustrata a destra.

- Ordine di stampa > **Seleziona immagini** (📖 117)
- Proteggi (📖 122)
- Ruota immagine (📖 124)
- Copia > **Immagini selezionate** (📖 127)
- Scegliere foto principale (📖 129)
- Foto preferite (📖 101)
- Elimina da foto preferite (📖 104)
- Schermata avvio > **Scegliere immagine** (📖 171)
- Eliminare l'immagine > **Cancella foto selezionate** (📖 31)

Per selezionare le immagini, attenersi alle procedure descritte di seguito.



- 1** Ruotare il multi-selettore a rotazione oppure premere ◀ o ▶ per scegliere l'immagine desiderata.

Ruotare il controllo zoom (📖 4) su **T** (🔍) per passare alla riproduzione a pieno formato o **W** (📐) per tornare alla visualizzazione a 12 miniature.

Per **Ruota immagine, Scegliere foto principale** e **Schermata avvio** è possibile selezionare una sola immagine. Passare al passaggio 3.



- 2** Premere ▲ o ▼ per selezionare o deselezionare (oppure per specificare il numero di copie).

Le immagini selezionate sono contrassegnate da un segno di spunta (✔). Per selezionare altre immagini, ripetere i passaggi 1 e 2.





- 3** Premere il pulsante (OK) per confermare la selezione dell'immagine.

Se è selezionato **Immagini selezionate**, appare una finestra di dialogo di conferma. Seguire le istruzioni visualizzate nel monitor.

## Ruota immagine

Pulsante  (Modo di visione play) → MENU (Menu play) →  Ruota immagine

Questa opzione consente di impostare l'orientamento di visualizzazione delle immagini salvate nel modo di riproduzione. Le immagini fisse possono essere ruotate di 90° in senso orario e 90° in senso antiorario. Le immagini salvate in orientamento verticale ("ritratto") possono essere ruotate fino ad un massimo di 180° in entrambe le direzioni.

Selezionare un'immagine nella schermata di selezione ( 123). Quando appare la schermata Ruota immagine, ruotare il multi-selettore a rotazione oppure premere  o  per ruotare l'immagine di 90 gradi.



Rotazione di 90 gradi in senso antiorario

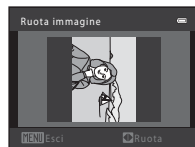

Rotazione di 90 gradi in senso orario



Premere il pulsante  per confermare l'orientamento di visualizzazione e salvare le informazioni relative all'orientamento insieme all'immagine.

## Rotazione delle immagini di una sequenza

Non è possibile ruotare le immagini mentre è visualizzata la foto principale di una sequenza. Applicare l'impostazione dopo aver visualizzato le singole immagini ( 92, 129).





## Memo vocale

Pulsante  (Modo di visione play) → MENU (Menu play) →  Memo vocale

Utilizzando il microfono della fotocamera è possibile registrare memo vocali da allegare alle immagini.

### Registrazione di memo vocali

- 1 Scegliere un'immagine nel modo di riproduzione a pieno formato ( 89) o nel modo di riproduzione miniature ( 94), quindi premere il pulsante MENU.

Viene visualizzato il menu play.

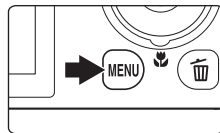

- 2 Utilizzare il multi-selettore a rotazione per scegliere  Memo vocale e premere il pulsante .

Viene visualizzata la schermata per la registrazione dei memo vocali.

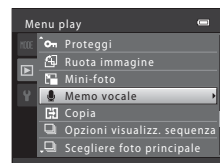



- 3 Tenere premuto il pulsante  per registrare un memo vocale.

La registrazione termina dopo circa 20 secondi o al rilascio del pulsante .

Non toccare il microfono durante la registrazione.

Durante la registrazione, le icone  e  lampeggiano sul monitor.

Al termine della registrazione, viene visualizzata la schermata per la riproduzione dei memo vocali. Per riprodurre il memo vocale, seguire la procedura descritta al passaggio 3 della parte intitolata "Riproduzione di memo vocali" ( 126).

Per tornare al menu di riproduzione, premere  sul multi-selettore a rotazione prima o dopo aver registrato il memo vocale. Premere il pulsante MENU per uscire dal menu play.

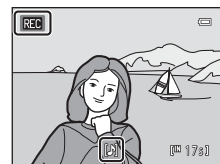
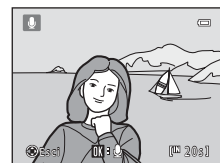

## Altre informazioni

Per ulteriori informazioni, vedere "Nomi dei file e delle cartelle" ( 199).

## Riproduzione di memo vocali

Le immagini per le quali sono stati registrati memo vocali sono contrassegnate dall'icona [V] nel modo di riproduzione a pieno formato.

- 1 Scegliere un'immagine nel modo di riproduzione a pieno formato (📖 89) o nel modo di riproduzione miniature (📖 94), quindi premere il pulsante **MENU**.

Viene visualizzato il menu play.

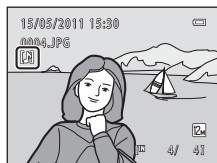
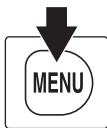

- 2 Utilizzare il multi-selettore a rotazione per scegliere il **Memo vocale** e premere il pulsante **OK**.

Viene visualizzata la schermata di riproduzione dei memo vocali.

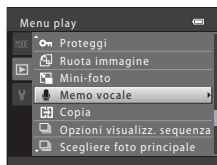

- 3 Premere il pulsante **OK** per riprodurre il memo vocale.

Per interrompere la riproduzione, premere nuovamente il pulsante **OK**.

Per regolare il volume di riproduzione, ruotare il controllo zoom verso **T** o su **W**.

Per tornare al menu di riproduzione, premere ◀ sul multi-selettore a rotazione prima o dopo aver riprodotto il memo vocale. Premere il pulsante **MENU** per uscire dal menu play.

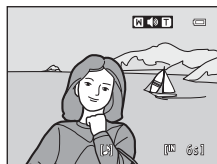

## Eliminazione di memo vocali

Selezionare un'immagine a cui è allegato un memo vocale e premere il pulsante [V]. Ruotare il multi-selettore a rotazione oppure premere ▲ o ▼ per scegliere **Immagine corrente**, quindi premere il pulsante **OK** (📖 31). Quando appare la finestra di dialogo di conferma, premere ▲ o ▼ sul multi-selettore a rotazione per scegliere [S], quindi premere il pulsante **OK**. In questo modo viene eliminato solo il memo vocale.

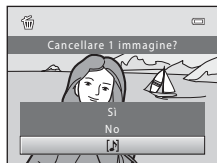

## ✓ Note sui memo vocali



- Se si elimina un'immagine a cui è associato un memo vocale, verranno eliminati sia l'immagine che il memo vocale.
- Non è possibile registrare memo vocali per immagini cui è già allegato un memo vocale. Prima di poter registrare un nuovo memo vocale, è necessario eliminare il memo vocale corrente.
- La COOLPIX S9100 non consente di allegare memo vocali a foto scattate con fotocamere digitali di altre marche o modelli.

## ☰ Copia (copia da memoria interna a card di memoria e viceversa)

Pulsante  (Modo di visione play) → MENU (Menu play) → ☰ Copia



Questa opzione consente di copiare le immagini dalla memoria interna alla card di memoria e viceversa.

- 1** Con il multi-selettore a rotazione, scegliere la destinazione in cui devono essere copiate le immagini, quindi premere il pulsante .

 → : per copiare le immagini dalla memoria interna alla card di memoria. Questa opzione non è disponibile se prima di visualizzare il menu play è stata selezionata un'immagine di un gruppo di immagini in sequenza.

 → : per copiare le immagini dalla card di memoria alla memoria interna.

- 2** Selezionare un'opzione di copia e premere il pulsante .







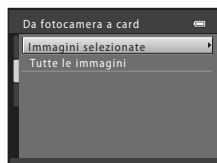
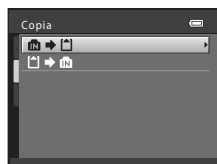



**Immagini selezionate:** per copiare le immagini selezionate dalla schermata di selezione immagini ( 123). Se è stata selezionata una sequenza per la quale è visualizzata solo la foto principale ( 92), vengono copiate tutte le immagini della sequenza visualizzata.

**Tutte le immagini:** per copiare tutte le immagini. Se è stata selezionata un'immagine di una sequenza, questa opzione non viene visualizzata.

**Sequenza corrente:** questa opzione è disponibile solo se prima di visualizzare il menu play è stata selezionata un'immagine di un gruppo di immagini in sequenza. Vengono copiate tutte le immagini della sequenza corrente.



### **Note sulla copia delle immagini**

- La fotocamera consente di copiare file in formato JPEG-, MOV- e WAV. Non è possibile copiare file salvati in altri formati.
- Se per la copia si selezionano immagini associate a memo vocali ( 125), i memo vocali vengono copiati insieme alle immagini.
- Il funzionamento dell'opzione non è garantito con immagini catturate con fotocamere di altre marche o modificate tramite un computer.
- Quando si copiano immagini per le quali sono state attivate le opzioni **Ordine di stampa** ( 117), le impostazioni dell'ordine di stampa non vengono copiate. Tuttavia, quando si copiano immagini per le quali è stata attivata l'opzione **Proteggi** ( 122), l'impostazione di protezione viene copiata.
- Le immagini e i filmati copiati dalla memoria interna o da una card di memoria non possono essere visualizzati nel modo ordinamento automatico ( 109).
- Anche se le immagini aggiunte ad un album ( 101) vengono copiate, il contenuto dell'album non viene copiato.
- Se **Opzioni visualizz. sequenza** ( 129) è impostato su **Solo foto principale**, si seleziona un'immagine della sequenza e si preme il pulsante  per visualizzare le singole immagini ( 92), è disponibile solo la copia di immagini    (dalla card di memoria alla memoria interna).



### **Messaggio La memoria non contiene immagini**



Se non vi sono immagini salvate nella card di memoria quando si attiva il modo di riproduzione, viene visualizzato il messaggio **La memoria non contiene immagini**. Premere il pulsante **MENU** per visualizzare la schermata delle opzioni di copia, quindi copiare nella card di memoria le immagini salvate nella memoria interna della fotocamera.

### **Altre informazioni**

Per ulteriori informazioni, vedere "Nomi dei file e delle cartelle" ( 199).

## Opzioni visualizz. sequenza

Pulsante  (Modo di visione play) → MENU (Menu play) →  Opzioni visualizz. sequenza

Scegliere il metodo utilizzato per visualizzare una serie di immagini riprese in successione (sequenza →  92) nel modo di riproduzione a pieno formato ( 89) e nel modo di riproduzione miniature ( 94).

Le impostazioni vengono applicate a tutte le sequenze e l'impostazione resta nella memoria della fotocamera anche in seguito allo spegnimento della stessa.



### Singole foto



È possibile visualizzare singolarmente tutte le immagini di tutte le sequenze.

### Solo foto principale (impostazione predefinita)

È possibile impostare la visualizzazione di tutte le sequenze utilizzando solo le rispettive foto principali.

## Scegliere foto principale

Pulsante  (Modo di visione play) → MENU (Menu play) →  Scegliere foto principale

Quando **Opzioni visualizz. sequenza** è impostato su **Solo foto principale**, è possibile impostare per ogni sequenza di immagini la foto principale che viene visualizzata nel modo di riproduzione a pieno formato ( 89) e nel modo di riproduzione miniature ( 94).

- Quando si modifica questa impostazione, prima di premere **MENU** selezionare la sequenza desiderata utilizzando il modo di riproduzione a pieno formato e il modo miniature.
- All'apparizione della schermata Selezione foto principale, selezionare un'immagine. Per ulteriori informazioni, vedere "Selezione delle immagini" ( 123).

## Funzioni di modifica

La fotocamera COOLPIX S9100 consente di modificare direttamente le immagini e di salvarle come file separati (📖 199). Sono disponibili le funzioni di modifica descritte di seguito.

Funzione di modifica	Descrizione
Ritocco rapido (📖 132)	Consente di creare facilmente copie ritoccate ottimizzando i livelli di contrasto e saturazione.
D-Lighting (📖 133)	Consente di creare una copia dell'immagine corrente ottimizzando luminosità e contrasto, in modo che le parti scure dell'immagine risultino più chiare.
Effetto pelle soft (📖 134)	Consente di "ammorbidire" le tonalità della pelle dei volti umani.
Effetti filtro (📖 135)	Gli effetti filtro (filtro digitale) consentono di applicare diversi effetti alle immagini. Gli effetti filtro comprendono <b>Soft</b> , <b>Selezione colore</b> , <b>Cross-screen</b> , <b>Fisheye</b> e <b>Effetto miniatura</b> .
Cornice (📖 137)	Consente di creare una copia dell'immagine racchiusa in una cornice. Sono disponibili 12 diverse cornici.
Mini-foto (📖 138)	Consente di creare una copia di dimensioni ridotte dell'immagine, adatta per l'invio in allegato ai messaggi di posta elettronica.
Ritaglio (📖 139)	Consente di ritagliare una porzione dell'immagine. Utile per isolare un soggetto o correggere la composizione dell'immagine.

### 📌 Note sulla modifica delle immagini

- Le immagini catturate con il **Formato immagine** impostato su **📷 3968x2232** (📖 47) non possono essere modificate. Non è inoltre possibile modificare immagini fisse catturate durante la registrazione di filmati ad alta definizione o filmati Full HD (📖 142).
- Non è possibile modificare le immagini catturate utilizzando la funzione panorama semplificato (📖 73, 75).
- Le funzioni di modifica della fotocamera COOLPIX S9100 non possono essere utilizzate con immagini catturate con fotocamere digitali di altre marche o modelli.
- Se non vengono rilevati volti in un'immagine, non è possibile creare una copia con la funzione effetto pelle soft (📖 134).
- Le immagini catturate con il **Formato immagine** (📖 47) impostato su **📷 1024x768** o **📷 640x480** non possono essere modificate utilizzando l'opzione **Cornice** (📖 137).
- Le copie modificate create con la fotocamera COOLPIX S9100 potrebbero non essere visualizzate correttamente su fotocamere digitali di altre marche o modelli. Inoltre, potrebbe non essere possibile trasferirle su un computer utilizzando fotocamere digitali di altre marche o modelli.
- Le funzioni di modifica non sono disponibili se la memoria interna o la card di memoria non dispongono di spazio libero sufficiente.
- Per le sequenze per le quali è visualizzata solo la foto principale (📖 92), eseguire una delle operazioni seguenti prima di procedere alla modifica.
  - Premere il pulsante **🔍** per visualizzare le singole immagini, quindi selezionare un'immagine della sequenza
  - Impostare **Opzioni visualizz. sequenza** (📖 129) su **Singole foto** in modo da visualizzare singolarmente ciascuna immagine, quindi selezionare un'immagine



## Limitazioni per la modifica delle immagini

Se si intende modificare una copia di un'immagine creata con un'altra funzione di modifica, tenere presente le seguenti limitazioni.

Funzione di modifica utilizzata	Funzione di modifica successiva
Ritocco rapido D-Lighting Effetti filtro	Le funzioni effetto pelle soft, mini-foto, cornice e ritaglio possono essere utilizzate in aggiunta a questa funzione. Le funzioni ritocco rapido, D-Lighting e effetti filtro non possono essere utilizzate insieme.
Effetto pelle soft	Le funzioni ritocco rapido, D-Lighting, effetti filtro, cornice, mini-foto e ritaglio possono essere utilizzate in aggiunta.
Cornice Mini-foto	Non è possibile utilizzare un'altra funzione di modifica in aggiunta a questa.
Ritaglio	Le immagini di dimensioni pari o superiori a  (2272 x 1704) possono essere modificate utilizzando la funzione di modifica Cornice.

- Le copie create con le funzioni di modifica non possono essere ulteriormente modificate con la stessa funzione impiegata per la loro creazione.
- Per utilizzare la funzione cornice o mini-foto insieme ad un'altra funzione di modifica, applicare prima l'altra funzione.
- Per utilizzare la funzione ritaglio con una funzione di modifica diversa da Cornice, utilizzare la funzione ritaglio dopo aver applicato le altre funzioni di modifica.
- È possibile applicare l'effetto pelle soft anche ad immagini catturate con la funzione effetto pelle soft ( 67).



## Immagini originali e modificate

- Le copie create con le funzioni di modifica non vengono eliminate se si cancellano le immagini originali. Le immagini originali non vengono eliminate se si cancellano le copie create con le funzioni di modifica.
- Le copie modificate vengono salvate con la data e l'ora di registrazione dell'immagine originale.
- L'ordine di stampa ( 117) e le impostazioni di protezione ( 122) non vengono mantenuti nelle copie modificate.

## Modifica delle immagini

### **Ritocco rapido: ottimizzazione del contrasto e della saturazione**

L'opzione ritocco rapido consente di creare facilmente copie ritoccate ottimizzando i livelli di contrasto e saturazione. Le copie create con la funzione ritocco rapido vengono salvate in file separati.

- 1 Scegliere l'immagine desiderata nel modo di riproduzione a pieno formato ( 89) o nel modo riproduzione miniature ( 94), quindi premere il pulsante **MENU**.

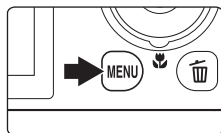

Viene visualizzato il menu play.



- 2 Utilizzare il multi-selettore a rotazione per scegliere  **Ritocco rapido** e premere il pulsante **OK**.

La versione originale viene visualizzata a sinistra, la versione modificata a destra.



- 3 Premere il multi-selettore a rotazione  o  per scegliere il grado di ottimizzazione desiderato, quindi premere il pulsante **OK**.

Viene creata una nuova copia modificata.

Per chiudere senza salvare la copia, premere il pulsante **MENU**.



Le copie create con la funzione ritocco rapido sono identificate dall'icona  nel modo di riproduzione.

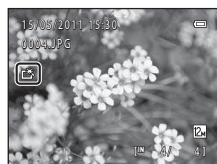



### **Altre informazioni**

Per ulteriori informazioni, vedere "Nomi dei file e delle cartelle" ( 199).





## D-Lighting: ottimizzazione della luminosità e del contrasto

La funzione D-Lighting consente di creare delle copie ottimizzandone la luminosità e il contrasto per rendere più luminose le aree scure dell'immagine. Le copie ottimizzate vengono salvate come file separati.

- 1 Scegliere l'immagine desiderata nel modo di riproduzione a pieno formato ( 89) o nel modo riproduzione miniature ( 94), quindi premere il pulsante **MENU**.

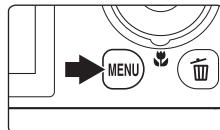
Viene visualizzato il menu play.



- 2 Con il multi-selettore a rotazione, scegliere  **D-Lighting**, quindi premere il pulsante **OK**.

La versione originale viene visualizzata a sinistra, la versione modificata a destra.

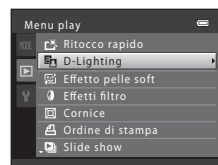

- 3 Scegliere **Ok** e premere il pulsante **OK**.

Viene creata una nuova copia modificata.

Per uscire senza salvare la copia, scegliere **Annulla** e premere il pulsante **OK**.

Le copie create con la funzione D-Lighting sono identificate dall'icona  nel modo di riproduzione.





### Altre informazioni

Per ulteriori informazioni, vedere "Nomi dei file e delle cartelle" ( 199).

## **Effetto pelle soft: toni effetto pelle soft**

La fotocamera rileva i volti nelle immagini e crea una copia con tonalità della pelle più morbide. Le copie create con la funzione effetto pelle soft vengono salvate in file separati.

- 1** Scegliere l'immagine desiderata nel modo di riproduzione a pieno formato ( 89) o nel modo di riproduzione in miniatura ( 94), quindi premere il pulsante **MENU**.

Viene visualizzato il menu play.

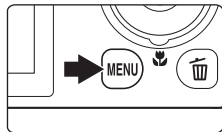



- 2** Utilizzare il multi-selettore a rotazione per scegliere  **Effetto pelle soft** e premere il pulsante **OK**.

Viene visualizzata schermata di selezione del grado di correzione delle tonalità.

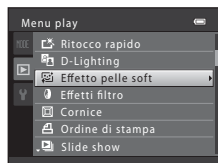
Se nell'immagine non viene rilevato alcun volto, compare un avviso e riappare il menu play.



- 3** Premere  o  sul multi-selettore a rotazione per scegliere il livello di ottimizzazione delle tonalità della pelle, quindi premere il pulsante **OK**.

Viene quindi visualizzata una finestra di dialogo di conferma, con il viso a cui è stato applicato l'effetto pelle soft ingrandito al centro del monitor.

Per chiudere senza salvare la copia, premere il pulsante **MENU**.



- 4** Controllare l'anteprima della copia.

La fotocamera consente di correggere le tonalità della pelle di un massimo di 12 volti, nell'ordine di vicinanza al centro dell'inquadratura.

Se sono stati modificati più volti, premere il multi-selettore a rotazione  o  per visualizzare un altro volto.

Premere il pulsante **MENU** per impostare il grado di ottimizzazione. Il monitor ritorna nella condizione riprodotta al passaggio 3.

Quando si preme il pulsante **OK**, viene creata una nuova copia modificata.

Le copie create con la funzione effetto pelle soft sono identificate dall'icona  nel modo di riproduzione.

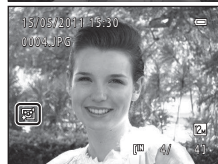
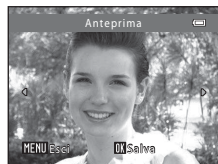

### **Nota sull'effetto pelle soft**

A seconda della direzione in cui stanno guardando i volti o della luminosità dei soggetti, i volti potrebbero non essere rilevati correttamente, oppure la funzione effetto pelle soft potrebbe non dare i risultati previsti.

### **Altre informazioni**

Per ulteriori informazioni, vedere "Nomini dei file e delle cartelle" ( 199).

## Effetti filtro (filtro digitale)

Gli effetti filtro (filtro digitale) consentono di applicare diversi effetti alle immagini. Sono disponibili i seguenti effetti. Le copie create con la funzione effetti filtro vengono salvate in file separati.

Tipo	Descrizione
Soft	Consente di addolcire l'immagine grazie all'aggiunta di una leggera sfocatura intorno ai bordi esterni.
Selezione colore	Nell'immagine viene conservato il colore specificato, mentre tutti gli altri colori vengono modificati in bianco e nero.
Cross-screen	I soggetti luminosi come i riflessi della luce solare o le luci della città emanano raggi di luce a stella. Questo effetto è adatto alle scene notturne.
Fisheye	L'immagine assume l'aspetto di una foto catturata con obiettivo fisheye. Questo effetto è adatto alle immagini catturate nel modo macro.
Effetto miniatura	L'immagine assume l'aspetto di una scena miniatura catturata in modo macro. Questo effetto è adatto alle immagini catturate dall'alto il cui soggetto principale si trova al centro.

- 1 Scegliere un'immagine nel modo di riproduzione a pieno formato (📖 89) o nel modo di riproduzione miniature (📖 94), quindi premere il pulsante **MENU**.

Viene visualizzato il menu play.

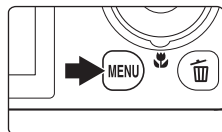

- 2 Utilizzare il multi-selettore a rotazione per scegliere **Effetti filtro**, quindi premere il pulsante **OK**.

Viene visualizzata la schermata di selezione dell'effetto filtro desiderato.

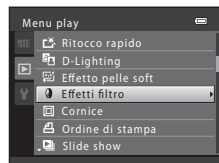

- 3 Premere **▲** o **▼** sul multi-selettore a rotazione per scegliere un effetto, quindi premere il pulsante **OK**.

Modificare l'impostazione e premere il pulsante **MENU**.

Quando si seleziona **Cross-screen**, **Fisheye** o **Effetto miniatura** → passaggio 5

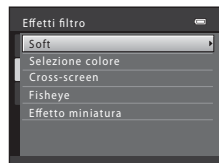

### 4 Regolare l'effetto.

**Soft:** premere ▲ o ▼ per scegliere l'intensità dell'effetto, quindi premere il pulsante **OK**.

**Selezione colore:** Compere il cursore. Ruotare il multi-selettore a rotazione oppure premere ▲ o ▼ per selezionare il colore da conservare, quindi premere il pulsante **OK**.

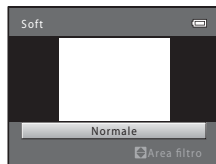

Cursore

### 5 Verificare l'effetto, scegliere **Salva** e premere il pulsante **OK**.

Viene creata una nuova copia modificata.

Per uscire senza salvare la copia, scegliere **Annulla** e premere il pulsante **OK**.

Nel modo di visione play, le copie create con la funzione effetti filtro sono contrassegnate dall'icona .

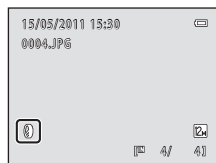
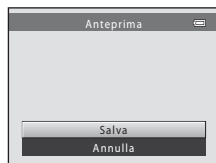



### Altre informazioni

Per ulteriori informazioni, vedere "Nomi dei file e delle cartelle" (📖 199).



## **Cornice (aggiunta di cornici alle immagini)**

È possibile aggiungere una cornice all'esterno di un'immagine. Sono disponibili quattro cornici per le immagini orizzontali, quattro cornici per le immagini verticali e quattro cornici che possono essere utilizzate sia per immagini orizzontali che per immagini verticali. Le copie create con questa funzione vengono salvate in file separati. Le copie vengono salvate con una dimensione dell'immagine  (2048 × 1536).

- 1** Scegliere l'immagine desiderata nel modo di riproduzione a pieno formato ( 89) o nel modo riproduzione miniature ( 94), quindi premere il pulsante **MENU**.

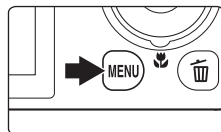

Viene visualizzato il menu play.

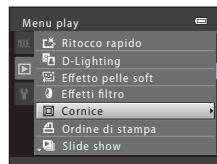

- 2** Utilizzare il multi-selettore a rotazione per scegliere  **Cornice**, quindi premere il pulsante .

Viene visualizzata la schermata di selezione della cornice desiderata.



- 3** Premere  o  per scegliere una cornice, quindi premere il pulsante .

Viene creata una nuova immagine cui è stato applicato l'effetto.

Per chiudere senza salvare la copia, premere il pulsante **MENU**.

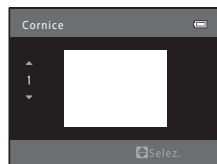



### **Nota sulla Cornice**



Quando si stampa un'immagine incorniciata utilizzando la stampa senza bordi, in alcune situazioni non sarà possibile stampare la cornice.

### **Altre informazioni**

Per ulteriori informazioni, vedere "Nomi dei file e delle cartelle" ( 199).

## **Mini-foto: riduzione della dimensione dell'immagine**

Consente di creare una copia di dimensioni ridotte dell'immagine corrente. Questa funzione è utile per creare copie da visualizzare su pagine Web o da inviare come allegati di e-mail. Sono disponibili le dimensioni  **640x480**,  **320x240** e  **160x120**. Le copie ridotte vengono salvate come file distinti con un rapporto di compressione di 1:16.

- 1** Scegliere l'immagine desiderata nel modo di riproduzione a pieno formato ( 89) o nel modo riproduzione miniature ( 94), quindi premere il pulsante **MENU**.

Viene visualizzato il menu play.

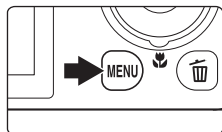

- 2** Utilizzare il multi-selettore a rotazione per scegliere  **Mini-foto**, quindi premere il pulsante **OK**.



- 3** Scegliere il formato desiderato per la copia, quindi premere il pulsante **OK**.

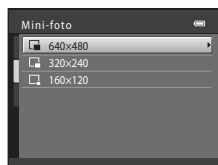

- 4** Scegliere **Sì** e premere il pulsante **OK**.

Viene creata una nuova copia di dimensioni inferiori.

Per uscire senza salvare la copia, scegliere **No** e premere il pulsante **OK**.

La copia viene visualizzata con un riquadro nero.

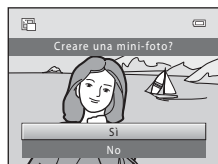



## **Altre informazioni**

Per ulteriori informazioni, vedere "Nomi dei file e delle cartelle" ( 199).

## ✂ Ritaglio: creazione di una copia ritagliata

Questa funzione consente di creare una copia contenente solo la porzione dell'immagine visibile nel monitor quando è visualizzato **MENU**  con lo zoom in riproduzione ( 97) attivato. Le copie ritagliate vengono memorizzate come file separati.

- 1** Ruotare il controllo zoom verso **T** () nel modo riproduzione a pieno formato ( 89) per ingrandire l'immagine.

Per ritagliare un'immagine visualizzata in orientamento verticale ("ritratto"), ingrandirla fino a far scomparire le strisce nere ai due lati del monitor. L'immagine ritagliata verrà visualizzata con orientamento orizzontale ("paesaggio").

Per ritagliare l'immagine nel suo attuale orientamento verticale ("ritratto"), utilizzare prima l'opzione **Ruota immagine** ( 124) per ruotarla in modo da visualizzarla in orientamento orizzontale ("paesaggio"). Ingrandire quindi l'immagine da ritagliare, ritagliarla, ed infine riportare l'immagine ritagliata in orientamento verticale ("ritratto").

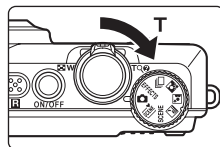

- 2** Ottimizzare la composizione della copia.

Ruotare il controllo zoom verso **T** () o **W** () per regolare il rapporto di zoom.

Premere **▲**, **▼**, **◀** o **▶** sul multi-selettore a rotazione per scorrere l'immagine in modo da visualizzare sul monitor solo la parte da copiare.



- 3** Premere il pulsante **MENU**.

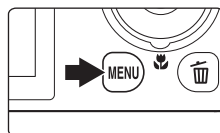

- 4** Con il multi-selettore a rotazione, scegliere **Sì**, quindi premere il pulsante **OK**.



Viene creata una copia ritagliata.

Per uscire senza salvare la copia, scegliere **No** e premere il pulsante **OK**.



### Dimensione dell'immagine

Dal momento che l'area da salvare è ridotta, anche la copia ritagliata avrà dimensioni inferiori (in termini di numero di pixel).

Se le dimensioni della copia ritagliata sono pari a 320 x 240 o 160 x 120, l'immagine appare circondata da un riquadro nero, mentre nel modo play, sul lato sinistro del monitor, appare l'icona della mini-foto  o .

### Altre informazioni

Per ulteriori informazioni, vedere "Nomini dei file e delle cartelle" ( 199).

## Registrazione di filmati

La fotocamera consente di registrare filmati ad alta definizione con suono.

- Ciascun filmato può avere una dimensione file massima di 4 GB ed una durata massima di 29 minuti, anche qualora sulla card di memoria vi sia spazio libero sufficiente per una registrazione più lunga (📖 149).
- Nei filmati, l'angolo di campo (cioè l'area visibile nell'inquadratura) è più stretto rispetto a quello delle immagini fisse.

Se le **Impostazioni monitor** (📖 175) del menu impostazioni sono impostate su **Bordo video+info auto**, prima di iniziare a registrare il filmato, è possibile verificare l'area che sarà visibile nel filmato.

### 1 Accendere la fotocamera e assicurarsi che sia nel modo di ripresa.

La registrazione di filmati può essere eseguita in tutti i modi di ripresa (📖 45).

Viene visualizzata l'icona dell'opzione filmato selezionata.

L'impostazione predefinita è **1080p HD 1080p★ (1920×1080)** (📖 148).



Opzione filmato

### 2 Per avviare la registrazione del filmato, premere il pulsante ● (📹 registrazione filmato).

Prima che la registrazione del filmato abbia inizio, il monitor si oscura brevemente.

La fotocamera effettua la messa a fuoco al centro dell'inquadratura. Le aree di messa a fuoco non vengono visualizzate durante la registrazione.

Quando si registrano filmati in HD o Full HD, il monitor passa alla visualizzazione con proporzioni (aspect ratio) 16:9 (viene registrata l'area indicata a destra).

Durante la registrazione viene visualizzato il tempo (approssimativo) che manca alla fine della registrazione.

Al raggiungimento del limite di durata previsto, la registrazione si interrompe automaticamente.

Per salvare un fotogramma del filmato come immagine fissa durante la registrazione, premere fino in fondo il pulsante di scatto (📖 142).

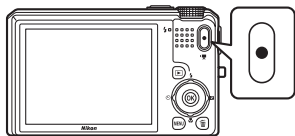

### 3 Per terminare la registrazione, premere nuovamente il pulsante ● (📹 registrazione filmato).

#### 👍 Nota sul salvataggio dei filmati

Al termine della registrazione, il filmato non viene salvato integralmente nella memoria interna o sulla card di memoria finché il monitor non ritorna alla visualizzazione di ripresa. **Non aprire il coperchio del vano batteria/coperchio alloggiamento card di memoria** prima che il salvataggio del filmato sia stato completato. Se si rimuove la card di memoria o la batteria durante il salvataggio di un filmato, si rischia di perdere i dati del filmato o di danneggiare la fotocamera o la card di memoria.



## ✔ Note sulla registrazione dei filmati

- Per la registrazione dei filmati, si consiglia di utilizzare card di memoria SD con classe di velocità 6 o superiore (📖 198). Se si utilizzano card di memoria con classi di velocità inferiori, la registrazione dei filmati potrebbe interrompersi improvvisamente.
- Quando si utilizza lo zoom digitale, si potrebbe verificare un deterioramento della qualità delle immagini. Se lo zoom digitale non è in uso all'inizio della registrazione del filmato, ruotando il controllo zoom su **T** e mantenendolo in questa posizione, l'immagine viene ingrandita utilizzando lo zoom ottico, che si arresta al rapporto massimo dello zoom ottico. Dopo aver rilasciato il controllo zoom, ruotarlo di nuovo su **T** per ingrandire l'immagine utilizzando lo zoom digitale.
- Al termine della registrazione, lo zoom digitale si disattiva.
- Durante la registrazione è possibile che vengano registrati anche i rumori di azionamento del controllo zoom, dello zoom, dell'obiettivo autofocus e della variazione di apertura in caso di cambiamento della luminosità.
- Durante la registrazione di filmati, è possibile osservare sul monitor i fenomeni seguenti. L'effetto di tali fenomeni viene salvato insieme ai filmati registrati.
  - Lampadine fluorescenti, a vapore di mercurio o a vapori di sodio, sulle immagini possono apparire delle strisce
  - I soggetti che si spostano rapidamente da un lato all'altro del fotogramma, come treni o automobili in movimento, possono apparire deformati
  - L'esecuzione del panning può deformare l'intera immagine del filmato.
  - Quando la fotocamera viene spostata, l'illuminazione o altri elementi luminosi possono lasciare immagini residue

## ✔ Note sull'autofocus

- Se nel menu Filmato si seleziona **AF singolo** (impostazione predefinita) come **Modo autofocus**, è possibile bloccare la messa a fuoco premendo il pulsante **☉** (☉ registrazione filmato) per avviare la registrazione (📖 150).
- L'autofocus potrebbe non dare i risultati previsti (📖 29). In questo caso, provare ad adottare le seguenti soluzioni:
  1. Nel menu Filmato, impostare il **Modo autofocus** su **AF singolo** (impostazione predefinita) prima di iniziare a registrare il filmato.
  2. Comporre l'immagine ponendo al centro dell'inquadratura un altro soggetto - posto alla stessa distanza dalla fotocamera di quello desiderato - premere il pulsante **☉** (☉ registrazione filmato) per avviare la registrazione, quindi modificare la composizione.

## ✔ Temperatura della fotocamera

Durante la ripresa di lunghi filmati o quando viene utilizzata in ambienti surriscaldati, la fotocamera può riscaldarsi. Non si tratta di un problema di funzionamento.



## 📎 Funzioni disponibili per la registrazione dei filmati







- Anche durante la registrazione di filmati vengono applicate le impostazioni del cursore creativo, di bilanciamento del bianco (quando si utilizza il modo **☑** (auto), il modo di ripresa in sequenza), o di compensazione dell'esposizione. La tonalità ottenuta mediante l'uso del modo effetti speciali (📖 85) o del modo scena (📖 64) viene applicata anche ai filmati. Attivando il modo macro è possibile registrare filmati di soggetti più vicini alla fotocamera. Verificare le impostazioni prima di avviare la registrazione del filmato.
- L'autoscatto (📖 35) può essere utilizzato. Se è impostato l'autoscatto e si preme il pulsante **☉** (☉ registrazione filmato), la fotocamera esegue la messa a fuoco ed inizia a registrare il filmato dopo dieci o dopo due secondi.
- Il flash non viene attivato.
- Premere il pulsante **MENU** per selezionare la scheda **☉** (filmato) e regolare le impostazioni del menu filmato prima di avviare la registrazione del filmato (📖 146).

## Cattura di immagini fisse durante la registrazione di filmati

Se durante la registrazione di un filmato si preme fino in fondo il pulsante di scatto, viene salvato un fotogramma come immagine fissa (salvo nel caso in cui **Opzioni filmato** (📖 148) sia impostato su **iFrame 540 (960x540)**). Durante il salvataggio dell'immagine fissa, la registrazione del filmato prosegue.



- È possibile salvare un'immagine fissa quando nell'angolo superiore sinistro del monitor è visualizzato .
-  non è visualizzato durante il salvataggio delle immagini fisse. Non è possibile salvare un'altra immagine fissa finché non riappare .
- La dimensione dell'immagine fissa salvata dipende dalle impostazioni delle **Opzioni filmato** (📖 148). Il rapporto di compressione è di circa 1:8.

Opzioni filmato	Dimensione dell'immagine fissa
 HD 1080p★ (1920×1080)/  HD 1080p (1920×1080)	 (1920 × 1080)
 HD 720p (1280×720)	 (1280 × 720)
 VGA (640×480)	 (640 × 480)

### 🗒️ Note sul salvataggio di immagini fisse durante la registrazione di filmati

- Non è possibile salvare immagini fisse quando la durata filmato rimanente è inferiore a 30 secondi.
- Non è possibile salvare immagini fisse durante la registrazione di un filmato HS (📖 143).
- Nel filmato registrato è possibile che si avverta il rumore prodotto dalla pressione sul pulsante di scatto.
- Se si sposta la fotocamera nel momento in cui si preme il pulsante di scatto, l'immagine fissa potrà risultare sfocata.

### 📎 Nomi file delle immagini fisse salvate

I numeri file delle immagini fisse catturate vengono assegnati in ordine crescente, ad iniziare dal numero file del filmato in fase di registrazione +1.

### 🔍 Altre informazioni

Per ulteriori informazioni, vedere "Nomi dei file e delle cartelle" (📖 199).

## Registrazione di filmati al rallentatore ed in accelerato (filmato HS)

È possibile registrare filmati HS (high speed, alta velocità). Le parti del filmato registrate utilizzando l'opzione filmato HS possono essere riprodotte al rallentatore ad 1/8 o 1/2 della normale velocità di riproduzione, oppure riprodotte in accelerato a velocità doppia rispetto alla velocità normale. Durante la registrazione dei filmati è possibile passare dalla normale velocità di registrazione filmati alla registrazione al rallentatore o in accelerato.

- Filmati HS →  145

- Visualizzare il menu Filmato ( 146), con il multi-selettore a rotazione scegliere **Opzioni filmato**, quindi premere il pulsante **OK**.

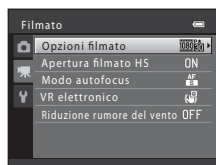

- Confermare o modificare le impostazioni filmato HS, quindi premere il pulsante **OK**.

Opzioni filmato →  148

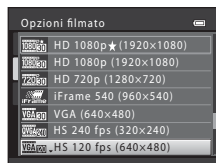

- Selezionare **Apertura filmato HS** e premere **OK** per specificare se all'inizio della registrazione del filmato, la fotocamera debba registrare filmati a velocità normale o filmati HS (filmati al rallentatore o in accelerato).

**Si** (impostazione predefinita): all'inizio della registrazione vengono registrati filmati HS.

**No**: all'inizio della registrazione vengono registrati filmati a velocità normale. Premere il pulsante **OK** per passare alla registrazione di un filmato HS nel punto in cui la fotocamera deve registrare in vista di una riproduzione al rallentatore o in accelerato.

Premere il pulsante **MENU** dopo aver modificato le impostazioni ed essere tornati al menu di ripresa.

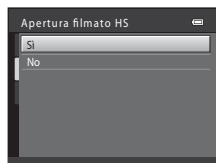

**4** Per avviare la registrazione, premere il pulsante ● (▶/⏻ registrazione filmato).

Prima che la registrazione del filmato abbia inizio, il monitor si oscura brevemente.

La fotocamera effettua la messa a fuoco al centro dell'inquadratura. Le aree di messa a fuoco non vengono visualizzate durante la registrazione.

Quando è attivata la casella di controllo **Apertura filmato HS** nel menu Filmato, all'inizio della registrazione vengono registrati filmati HS.

Quando la casella di controllo **Apertura filmato HS** del menu Filmato è disattivata, all'inizio della registrazione vengono registrati filmati a velocità normale. Premere il pulsante ⓧ per passare alla registrazione di un filmato HS nel punto in cui la fotocamera deve registrare in vista di una riproduzione al rallentatore o in accelerato.

Se si supera la durata filmato massima per i filmati HS (📄 148) o se si preme il pulsante ⓧ, la fotocamera passa alla registrazione filmato a velocità normale. La fotocamera commuta tra la registrazione filmato a velocità normale e la registrazione filmato HS ogni volta che si preme il pulsante ⓧ.

Quando si registrano filmati HS, la visualizzazione della durata filmato massima cambia e viene indicata la durata filmato rimanente per la registrazione di filmati HS.

Le opzioni filmato HS che vengono visualizzate variano in funzione del tipo di filmato che si sta registrando.

Opzioni filmato HS

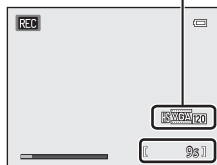

Quando si registrano filmati HS



Quando si registrano filmati a velocità normale

**5** Per arrestare la registrazione, premere il pulsante ● (▶/⏻ registrazione filmato).

## ✔ Note sul filmato HS

- Le parti registrate per la riproduzione al rallentatore o in accelerato vengono registrate senza audio.
- Non è possibile utilizzare la funzione di riduzione vibrazioni durante la registrazione di filmati HS. Quando si preme il pulsante  (registrazione filmato) per avviare la registrazione, la posizione dello zoom, la messa a fuoco, l'esposizione ed il bilanciamento del bianco vengono bloccati.

## Filmato HS

I filmati registrati vengono riprodotti ad una cadenza di circa 30 fotogrammi al secondo, ivi comprese le parti registrate utilizzando la funzione filmato HS.

Quando **Opzioni filmato** ( 148) è impostato su **HS 240 fps (320x240)**, **HS 120 fps (640x480)** o **HS 60 fps (1280x720)**, è possibile registrare filmati che si potranno riprodurre al rallentatore. Quando l'impostazione definita è **HS 15 fps (1920x1080)**, è possibile registrare filmati che possono essere riprodotti in accelerato ad una velocità doppia rispetto a quella normale.

### Parti registrate ad alta velocità, 240 fps (320 x 240):

È possibile una cattura ad alta velocità per un massimo di dieci secondi. Le parti catturate ad alta velocità vengono riprodotte al rallentatore ad una velocità otto volte inferiore a quella normale.

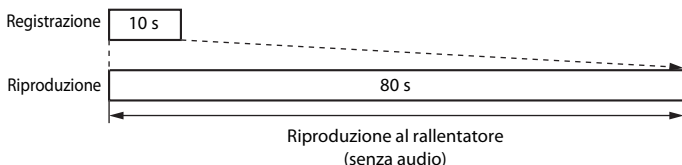

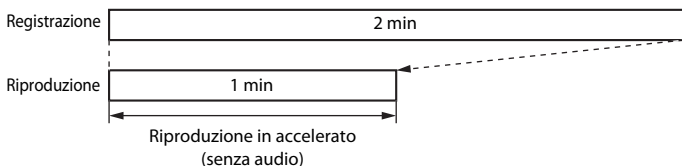

### Parti registrate ad alta velocità, 15 fps (1920 x 1080):

Quando si riprende in vista di una riproduzione ad alta velocità, è possibile registrare filmati dalla durata massima di due minuti. La riproduzione è due volte più rapida.



## Tornare dall'impostazione Filmato HS all'impostazione Filmato a velocità normale

Nelle **Opzioni filmato** del menu Filmato, selezionare il tipo filmato a velocità normale e premere il pulsante

 ( 140, 148).

## Modifica delle impostazioni di registrazione filmato

Dal menu filmato è possibile modificare le seguenti impostazioni.

### Opzioni filmato

148

Selezionare l'opzione filmato desiderata per la registrazione. La fotocamera può registrare filmati a velocità normale e ad alta velocità (HS), che possono essere riprodotti al rallentatore o in accelerato.

### Apertura filmato HS

143, 150

Quando nella schermata **Opzioni filmato** è configurata la registrazione di filmati HS (filmati al rallentatore o in accelerato), specificare se all'inizio della registrazione del filmato, la fotocamera debba registrare filmati a velocità normale o filmati HS.

### Modo autofocus

150

Selezionare la modalità di messa a fuoco da utilizzare durante la registrazione dei filmati.

### VR elettronico

Quando nelle **Opzioni filmato** è configurata la registrazione di filmati a velocità normale, specificare se la fotocamera debba o meno utilizzare la funzione di riduzione vibrazioni elettronica.

### Riduzione rumore del vento



151

Specificare se ridurre o meno il rumore del vento durante la registrazione dei filmati.

## Visualizzazione del menu filmato

### 1 Premere il pulsante MENU nel modo di ripresa.

Viene visualizzato il menu.

Se è stato premuto il pulsante **MENU** in  (selezione scene auto), premere  sul multi-selettore a rotazione ( 11) per visualizzare le schede.

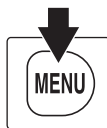
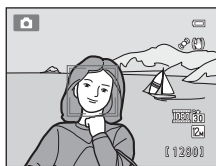

### 2 Premere sul multi-selettore a rotazione.

La selezione delle schede è ora attiva.



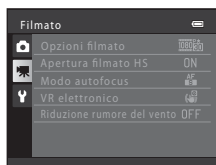

### 3 Premere ▲ o ▼ per scegliere la scheda .



### 4 Premere ► o il pulsante .

È ora possibile selezionare le opzioni del menu filmato.

Utilizzare il multi-selettore a rotazione per scegliere e applicare le impostazioni ( 11).

Per uscire dal menu filmato, premere il pulsante **MENU** o  per selezionare un'altra scheda.

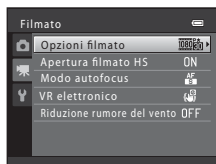









## Opzioni filmato

Passare al modo di ripresa → MENU →  (Filmato) ( 146) → Opzioni filmato

Selezionare le opzioni di registrazione dei filmati.

Immagini di dimensioni superiori e velocità di trasmissione dei filmati più elevate consentono di ottenere una migliore qualità ma comportano file di dimensioni maggiori.

- Quando si registrano filmati a velocità normale, sono disponibili  **HD 1080p★ (1920×1080)**,  **HD 1080p (1920×1080)**,  **HD 720p (1280×720)**,  **iFrame 540 (960×540)** e  **VGA (640×480)**.
- Quando si registrano filmati HS, sono disponibili  **HS 240 fps (320×240)**,  **HS 120 fps (640×480)**,  **HS 60 fps (1280×720)** e  **HS 15 fps (1920×1080)**.

Tipo	Descrizione
 <b>HD 1080p★ (1920×1080)</b> (impostazione predefinita)	I filmati con proporzioni 16:9 vengono registrati in modalità Full HD. Questa opzione è indicata per la riproduzione su un televisore che supporti Full HD. <ul style="list-style-type: none"> <li>• Dimensione dell'immagine: 1920 x 1080 pixel</li> <li>• Velocità di trasmissione filmati: 14 Mbps</li> </ul>
 <b>HD 1080p (1920×1080)</b>	I filmati con proporzioni 16:9 vengono registrati in modalità Full HD. Questa opzione è indicata per la riproduzione su un televisore che supporti Full HD. <ul style="list-style-type: none"> <li>• Dimensione dell'immagine: 1920 x 1080 pixel</li> <li>• Velocità di trasmissione filmati: 12 Mbps</li> </ul>
 <b>HD 720p (1280×720)</b>	I filmati con proporzione 16:9 sono registrati in alta definizione. Opzione adatta per la riproduzione su un televisore wide screen. <ul style="list-style-type: none"> <li>• Dimensione dell'immagine: 1280 x 720 pixel</li> <li>• Velocità di trasmissione filmati: 9 Mbps</li> </ul>
 <b>iFrame 540 (960×540)</b>	La fotocamera registra filmati con proporzioni 16:9. Un formato supportato da Apple Inc. <ul style="list-style-type: none"> <li>• Dimensione dell'immagine: 960 x 540 pixel</li> <li>• Velocità di trasmissione filmati: 24 Mbps</li> <li>• Non è possibile salvare immagini fisse durante la registrazione del filmato ( 142), né modificare i filmati ( 153).</li> <li>• In determinate condizioni di ripresa, può accadere che la registrazione di un filmato nella memoria interna si arresti inaspettatamente. Per la registrazione di filmati di avvenimenti importanti, si consiglia di registrare su una card di memoria (di classe 6 o superiore).</li> </ul>
 <b>VGA (640×480)</b>	La fotocamera registra filmati con proporzioni 4:3. <ul style="list-style-type: none"> <li>• Dimensione dell'immagine: 640 x 480 pixel</li> <li>• Velocità di trasmissione filmati: 640 kbps</li> </ul>
 <b>HS 240 fps (320×240)</b>	Vengono registrati filmati al rallentatore a 1/8 della velocità e con proporzioni 4:3. <ul style="list-style-type: none"> <li>• Durata massima di registrazione*: 10 secondi (tempo di riproduzione: 80 secondi)</li> <li>• Dimensione dell'immagine: 320 x 240 pixel</li> <li>• Velocità di trasmissione filmati: 640 kbps</li> </ul>



Tipo	Descrizione
<b>VGA</b> <sub>120</sub> HS 120 fps (640×480)	Vengono registrati filmati al rallentatore a 1/4 della velocità e con proporzioni 4:3. <ul style="list-style-type: none"> <li>• Durata massima di registrazione*: 10 secondi (tempo di riproduzione: 40 secondi)</li> <li>• Dimensione dell'immagine: 640 × 480 pixel</li> <li>• Velocità di trasmissione filmati: 3 Mbps</li> </ul>
<b>720p</b> <sub>60</sub> HS 60 fps (1280×720)	Vengono registrati filmati al rallentatore a 1/2 della velocità e con proporzioni 16:9. <ul style="list-style-type: none"> <li>• Durata massima di registrazione*: 30 secondi (tempo di riproduzione: 1 minuto)</li> <li>• Dimensione dell'immagine: 1280 × 720 pixel</li> <li>• Velocità di trasmissione filmati: 9 Mbps</li> </ul>
<b>1080i</b> <sub>15</sub> HS 15 fps (1920×1080)	Vengono registrati filmati in accelerato ad una velocità 2x superiore a quella normale, nelle proporzioni 16:9. <ul style="list-style-type: none"> <li>• Durata massima di registrazione*: 2 minuti (tempo di riproduzione: 1 minuto)</li> <li>• Dimensione dell'immagine: 1920 × 1080 pixel</li> <li>• Velocità di trasmissione filmati: 12 Mbps</li> </ul>

\* La durata filmato massima di registrazione qui indicata si riferisce solo alla parte del filmato che viene registrata al rallentatore o in accelerato.

- La velocità di trasmissione dei filmati è il volume di dati registrati al secondo. Viene utilizzata la codifica con velocità di trasmissione variabile (VBR, variable bit rate) in modo da regolare automaticamente la velocità di trasmissione in funzione del soggetto che si registra. Quando si filmano soggetti che si muovono molto, le dimensioni file aumentano.
- La frequenza dei fotogrammi è di circa 30 fotogrammi al secondo per tutte le opzioni.

### Durata massima del filmato

Tipo	Memoria interna (circa 74 MB)	Card di memoria (4 GB)*
<b>1080p</b> <sub>30</sub> HD 1080p ★ (1920×1080) (impostazione predefinita)	42 s	35 min
<b>1080p</b> <sub>30</sub> HD 1080p (1920×1080)	49 s	40 min
<b>720p</b> <sub>60</sub> HD 720p (1280×720)	1 min 5 s	55 min
<b>IPFrame</b> iFrame 540 (960×540)	21 s	15 min
<b>VGA</b> <sub>60</sub> VGA (640×480)	3 min 9 s	2 ore 30min

I valori riportati sono indicativi. La durata massima dei filmati può variare in base alla marca della card di memoria.

- \* Ciascun filmato può avere una dimensione file massima di 4 GB ed una durata massima di 29 minuti, anche qualora sulla card di memoria vi sia spazio libero sufficiente per una registrazione più lunga. Durante la registrazione è indicata la lunghezza massima del filmato che è possibile registrare.

### Altre informazioni

Per ulteriori informazioni, vedere "Nomi dei file e delle cartelle" (📖 199).

## Apertura filmato HS

Passare al modo di ripresa → MENU →  (Filmato) ( 146) → Apertura filmato HS



Specificare se all'inizio della registrazione del filmato, la fotocamera debba registrare filmati a velocità normale o filmati HS (filmati al rallentatore o in accelerato).

Opzione	Descrizione
Sì (impostazione predefinita)	All'inizio della registrazione del filmato vengono registrati filmati HS.
No	All'inizio della registrazione del filmato vengono registrati filmati a velocità normale. Premere il pulsante  per passare alla registrazione di un filmato HS nel punto in cui la fotocamera deve registrare in vista di una riproduzione al rallentatore o in accelerato.

## Modo autofocus

Passare al modo di ripresa → MENU →  (Filmato) ( 146) → Modo autofocus

Selezionare il metodo di messa a fuoco automatica utilizzato durante la registrazione di filmati a velocità normale.

Opzione	Descrizione
 AF singolo (impostazione predefinita)	La messa a fuoco viene bloccata quando si preme il pulsante  (registrazione filmato) per avviare la registrazione. Selezionare questa opzione quando la distanza tra la fotocamera e il soggetto rimane sostanzialmente invariata.
 AF permanente	La fotocamera regola continuamente la messa a fuoco. Selezionare questa opzione quando la distanza tra la fotocamera e il soggetto cambia notevolmente durante la registrazione. Nel filmato registrato è possibile che si avverta il rumore prodotto dalla fotocamera durante la messa a fuoco. Si consiglia l'uso dell'impostazione <b>AF singolo</b> per evitare che il suono di messa a fuoco della fotocamera interferisca con la registrazione.

### Modo autofocus durante la registrazione di filmati

Quando si utilizza il modo scena **Fuochi artificiali**, la fotocamera esegue la messa a fuoco all'infinito.

## VR elettronico

Passare al modo di ripresa → MENU → 果 (Filmato) (📖 146) → VR elettronico

Quando nelle **Opzioni filmato** è configurata la registrazione di filmati a velocità normale, specificare se la fotocamera debba o meno utilizzare la funzione di riduzione vibrazioni elettronica.

Opzione	Descrizione
 <b>Si</b> (impostazione predefinita)	Riduce gli effetti del movimento della fotocamera durante la registrazione di filmati.
<b>OFF No</b>	La funzione di riduzione vibrazioni elettronica è disattivata.

Se la funzione **VR elettronico** è impostata su **Si**, quando inizia la registrazione del filmato viene visualizzato il simbolo  (📖 6).

### **Nota sulla funzione di riduzione vibrazioni elettronica**

Non è possibile utilizzare la funzione di riduzione vibrazioni durante la registrazione di filmati HS.

## Riduzione rumore del vento

Passare al modo di ripresa → MENU → 果 (Filmato) (📖 146) → Riduzione rumore del vento

Specificare se il rumore del vento debba essere ridotto durante la registrazione di filmati a velocità normale.

Opzione	Descrizione
 <b>Si</b>	Riduce il rumore del vento che si produce quando il vento soffia sul microfono. Utilizzare questa funzione quando si registrano filmati in zone con forti venti. È possibile che durante la riproduzione risulti difficile ascoltare altri suoni.
<b>OFF No</b> (impostazione predefinita)	La riduzione rumore del vento è disattivata.

Durante la ripresa, è possibile verificare sul monitor l'impostazione della funzione di riduzione rumore del vento (📖 6). Quando si seleziona **No**, l'icona dell'impostazione corrente non viene visualizzata.

## Riproduzione di filmati

Nel modo riproduzione a pieno formato (📖 89), i filmati sono identificati dall'icona **Opzioni filmato** (📖 148). Per riprodurre un filmato, visualizzarlo nel modo riproduzione a pieno formato, quindi premere il pulsante **OK**.

Per regolare il volume di riproduzione, ruotare il controllo zoom verso **T** o **W**.

Ruotare il multi-selettore a rotazione per mandare avanti o indietro il filmato.

I comandi di riproduzione sono visualizzati nella parte superiore del monitor. Premere ◀ o ▶ sul multi-selettore a rotazione per scegliere un comando. È possibile eseguire le operazioni descritte di seguito.

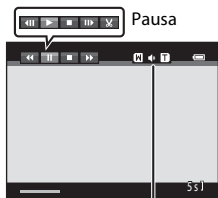

Durante la riproduzione      Indicatore di volume

Funzione	Icona	Descrizione
Mandare indietro	◀	Per mandare indietro il filmato tenere premuto il pulsante <b>OK</b> .
Mandare avanti	▶	Per mandare avanti il filmato tenere premuto il pulsante <b>OK</b> .
Mettere in pausa	⏸	Per sospendere la riproduzione premere il pulsante <b>OK</b> . Mentre la riproduzione è in pausa, è possibile eseguire le seguenti operazioni utilizzando i comandi visualizzati nella parte superiore del monitor.
		Per mandare indietro il filmato premere il pulsante <b>OK</b> . Per mandare indietro il filmato in continuo, tenere premuto il pulsante <b>OK</b> .*
		Per mandare avanti il filmato, premere il pulsante <b>OK</b> . Per mandare avanti il filmato in continuo, tenere premuto il pulsante <b>OK</b> .*
		Per riprendere la riproduzione premere il pulsante <b>OK</b> .
Terminare	■	Premere il pulsante <b>OK</b> per tornare al modo di riproduzione a pieno formato.

\* È inoltre possibile far avanzare o far tornare indietro il filmato ruotando il multi-selettore a rotazione.

### ✓ Riproduzione di filmati

La COOLPIX S9100 non consente di riprodurre filmati registrati con fotocamere digitali di altre marche o modelli.

### Eliminazione di filmati

Selezionare un filmato e premere il pulsante **🗑** nel modo di riproduzione a pieno formato (📖 89) o riproduzione miniature (📖 94). Appare una finestra di dialogo. Per ulteriori informazioni, vedere "Eliminazione delle immagini indesiderate" (📖 31).

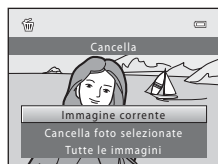

## Modifica di filmati

È possibile salvare come file distinto determinate parti di un filmato (salvo i filmati registrati utilizzando  **iFrame 540 (960x540)** (📖 148)).

- 1** Riprodurre il filmato desiderato e mettere in pausa la riproduzione (📖 152).

- 2** Premere ◀ o ▶ sul multi-selettore a rotazione per scegliere il comando , quindi premere il pulsante **OK**.

Appare la schermata di modifica del filmato.

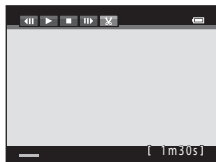

- 3** Premere ▲ o ▼ per scegliere il comando  (scegliere il punto iniziale).

Quando ha inizio la modifica, il fotogramma sul quale la riproduzione è stata messa in pausa costituisce il punto iniziale.

Ruotare il multi-selettore a rotazione oppure premere ◀ o ▶ per spostare il punto iniziale all'inizio della parte del filmato desiderata.

Per annullare la modifica, premere ▲ o ▼ per scegliere  (ritorno), quindi premere il pulsante **OK**.



- 4** Premere ▲ o ▼ per scegliere  (scegliere il punto finale).

Ruotare il multi-selettore a rotazione oppure premere ◀ o ▶ per spostare il punto di arresto all'estremità destra alla fine della parte del filmato desiderata.

Selezionare  (anteprima) e premere il pulsante **OK** per riprodurre la parte di filmato specificata per il salvataggio.

Durante la riproduzione dell'anteprima, ruotare il controllo zoom su **T/W** per regolare il volume. Ruotare il multi-selettore a rotazione per mandare avanti o indietro il filmato. Per arrestare la riproduzione dell'anteprima, premere di nuovo il pulsante **OK**.



- 5** Dopo aver definito tutte le impostazioni, premere ▲ o ▼ per scegliere  **Salva**, quindi premere il pulsante **OK**.

### 6 Scegliere **Sì** e premere il pulsante **OK**.

Il filmato modificato viene salvato.

Per uscire senza salvare, selezionare **No**.

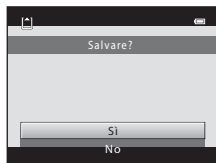

### ✓ **Note sulla modifica dei filmati**

- Non è possibile rifilare ulteriormente un filmato creato con la funzione di modifica. Per rifilare un'altra parte del filmato, selezionare e modificare il filmato originale.
- I filmati vengono rifilati ad intervalli di un secondo, pertanto la parte effettivamente rifilata del filmato può variare leggermente rispetto ai punti d'inizio e di arresto selezionati. Non è possibile rifilare filmati in modo da ottenere filmati di durata inferiore ai 2 secondi.
- Le funzioni di modifica non sono disponibili se la memoria interna o la card di memoria non dispongono di spazio libero sufficiente per salvare le copie modificate.

### 🔍 **Altre informazioni**

Per ulteriori informazioni, vedere "Nomi dei file e delle cartelle" (📖 199).

## Collegamento a un televisore

Collegando la fotocamera a un televisore è possibile riprodurre le immagini o i filmati sullo schermo TV. Se il televisore utilizzato è dotato di un ingresso HDMI, è possibile utilizzare un cavo HDMI reperibile in commercio per collegare la fotocamera al televisore e visualizzare le immagini e i filmati in alta definizione.

### 1 Spegnere la fotocamera.

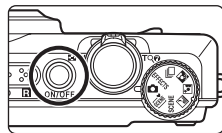

### 2 Collegare la fotocamera al televisore.

#### Se si utilizza il cavo audio/video fornito in dotazione

Collegare lo spinotto giallo all'ingresso video e gli spinotti bianco e rosso agli ingressi audio del televisore.

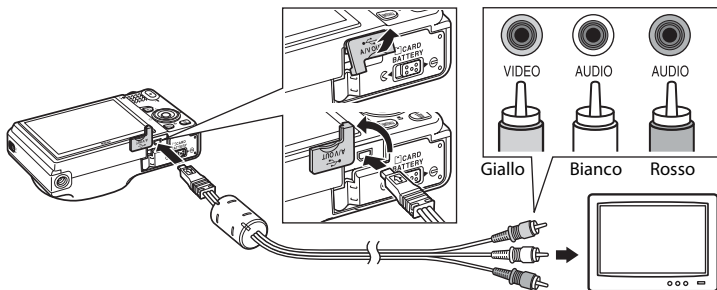

#### Se si utilizza un cavo HDMI reperibile in commercio

Collegare la spina alla presa jack HDMI del televisore.

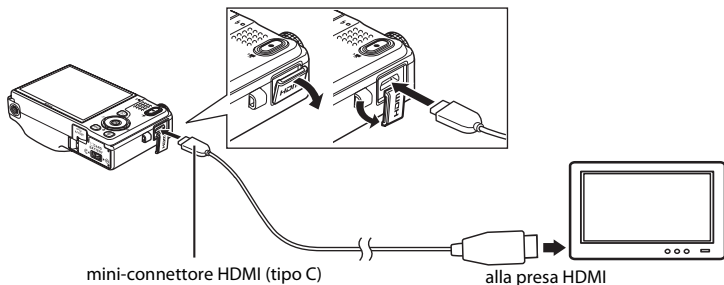

### 3 Sintonizzare il televisore sul canale video.

Per ulteriori informazioni, consultare la documentazione fornita con il televisore.



### 4 Tenere premuto il pulsante per accendere la fotocamera.

La fotocamera passa al modo di riproduzione e le immagini vengono visualizzate sul televisore.

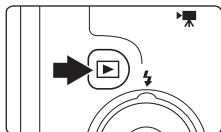
Durante il collegamento al televisore, il monitor della fotocamera resterà spento.



### Note sul collegamento del cavo HDMI

- Il cavo HDMI non è compreso nella dotazione. Per collegare la fotocamera a un televisore ad alta definizione, utilizzare un cavo HDMI reperibile in commercio. Il terminale di uscita della fotocamera è un connettore mini HDMI (tipo C). Quando si acquista il cavo HDMI, assicurarsi che il connettore all'estremità sia di tipo mini HDMI.
- Per la riproduzione di immagini o filmati su un televisore mediante collegamento HDMI, si raccomandano impostazioni di **Formato immagine** ( 47)  **2048x1536** o superiori ed impostazioni **Opzioni filmato** ( 148) **HD 720p (1280x720)** o superiori.

### Note sul collegamento del cavo

- Quando si collega il cavo, fare attenzione a orientare correttamente il connettore. Durante il collegamento del cavo, non esercitare una forza eccessiva sulla fotocamera. Quando si scollega il cavo, non inclinare il connettore mentre lo si estrae.
- Non collegare simultaneamente cavi al mini-connettore HDMI (tipo C) ed al connettore di uscita USB/ audio/video.

### Se le immagini non vengono visualizzate sul televisore

Verificare che l'impostazione dello standard video della fotocamera nel menu **Impostazioni** ( 169) → **Impostazioni TV** ( 186) sia conforme allo standard del televisore.

### Uso del telecomando di un televisore (controllo da dispositivo HDMI)

Per i comandi di riproduzione, è possibile utilizzare il telecomando di un televisore compatibile HDMI-CEC. Il telecomando del televisore può essere utilizzato al posto del multi-selettore a rotazione e del controllo zoom della fotocamera per selezionare le immagini, avviare e mettere in pausa la riproduzione dei filmati, scorrere durante la riproduzione delle immagini catturate con la funzione panorama semplificato ed eseguire la commutazione tra il modo di riproduzione a pieno formato ed il modo 4 miniature.

- Regolare l'impostazione del **Controllo da disp. HDMI** ( 186) delle **Impostazioni TV** su **Si** (impostazione predefinita) e collegare la fotocamera al televisore mediante un cavo HDMI.
- Quando si aziona il telecomando, puntarlo verso il televisore.
- Per informazioni sulla compatibilità HDMI-CEC del televisore, consultare le istruzioni d'uso del televisore stesso.



## Collegamento a un computer

Utilizzare il cavo USB in dotazione per collegare la fotocamera al computer e copiare (trasferire) le foto sul computer.

### Operazioni preliminari al collegamento della fotocamera

#### Installazione del software

Utilizzare il CD di ViewNX 2 in dotazione ed installare i seguenti software sul computer. Per maggiori informazioni sull'installazione del software, vedere la *Guida Rapida*.

- ViewNX 2: utilizzare la funzione di trasferimento foto "Nikon Transfer 2" per salvare sul computer le foto catturate con la fotocamera. Le foto salvate possono essere visualizzate e stampate. Sono supportate anche le funzioni di modifica di foto e filmati.
- Panorama Maker 5: questo software consente di unire una serie di foto per creare un'unica foto panoramica.

#### Sistemi operativi compatibili

##### Windows

Windows 7 Home Basic/Home Premium/Professional/Enterprise/Ultimate, Windows Vista Home Basic/Home Premium/Business/Enterprise/Ultimate (Service Pack 2) o Windows XP Home Edition/Professional (Service Pack 3)

##### Macintosh

Mac OS X (versione 10.4.11, 10.5.8, 10.6.5)

Per informazioni sui requisiti per la riproduzione di filmati ad alta definizione, consultare la parte intitolata "Requisiti di sistema" nelle informazioni della guida di ViewNX 2 (📖 161).

Per informazioni aggiornate sulla compatibilità con i sistemi operativi, fare riferimento al sito Web di Nikon.

#### ✔ Nota sul collegamento al computer

Prima del collegamento, è necessario scollegare le periferiche USB, ad esempio cariche batterie USB di tipo commerciale dal computer. Se si collegano contemporaneamente la fotocamera e altre periferiche USB al computer, si potrebbero verificare anomalie di funzionamento, oppure la fotocamera potrebbe essere sovralimentata, con conseguenti danni alla fotocamera stessa o alla card di memoria. Per ulteriori informazioni, consultare la documentazione fornita insieme alle altre periferiche USB.

### ✔ Note sulla fonte di alimentazione

- Quando si collega la fotocamera al computer, utilizzare una batteria dalla carica residua sufficiente, onde evitare che la fotocamera si spenga inaspettatamente.
- Se si collega la fotocamera a un computer tramite il cavo USB mentre è selezionata l'impostazione **Auto** (impostazione predefinita) per l'opzione **Ricarica via computer** del menu impostazioni, la batteria inserita nella fotocamera verrà caricata automaticamente utilizzando l'energia fornita dal computer (162, 187).
- L'adattatore CA EH-62F (197) (acquistabile separatamente) consente di alimentare la COOLPIX S9100 con una comune presa elettrica. Non utilizzare adattatori CA di marca o modello diverso; si rischia altrimenti di provocare surriscaldamento o problemi di funzionamento della fotocamera.

## Trasferimento di foto da una fotocamera a un computer

- 1 Avviare il computer su cui è installato ViewNX 2.
- 2 Assicurarsi che la fotocamera sia spenta.
- 3 Collegare la fotocamera al computer utilizzando il cavo USB in dotazione.

Assicurarsi che i connettori siano orientati correttamente. Non tentare di inserire i connettori tenendoli inclinati, né forzare durante il collegamento al cavo USB o lo scollegamento.

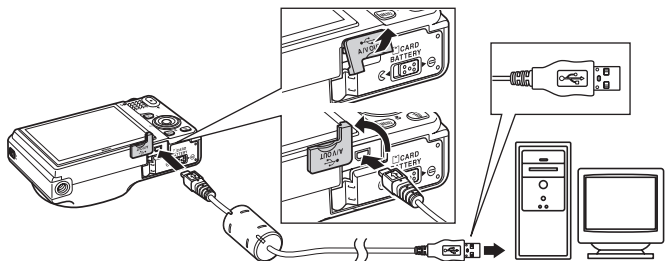

La fotocamera si accende automaticamente, dopodiché si accende la spia di accensione. Il monitor della fotocamera resta spento.

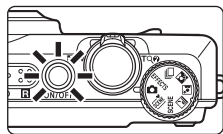

### ✔ Collegamento del cavo USB

Se la fotocamera viene collegata al computer mediante un hub USB, è possibile che la connessione non venga riconosciuta.

## 4 Avviare dal computer la funzione di trasferimento foto di ViewNX 2 denominata "Nikon Transfer 2".

### • Windows 7

Quando appare la schermata **Dispositivi e stampanti** ► **S9100** fare clic su **Cambia programma** in **Importa immagini e video**. Selezionare **Importa file utilizzando Nikon Transfer 2** nella finestra di dialogo **Cambia programma**, quindi fare clic su **OK**. Fare doppio clic su **Importa file** nella schermata **Dispositivi e stampanti** ► **S9100**.

### • Windows Vista

Quando si apre la finestra di dialogo **AutoPlay**, fare clic su **Importa file utilizzando Nikon Transfer 2**.

### • Windows XP

All'apparizione della finestra di dialogo di selezione azione, selezionare **Nikon Transfer 2 Importa file**, quindi fare clic su **OK**.

### • Mac OS X

Quando si collega la fotocamera al computer, Nikon Transfer 2 si avvia automaticamente se al momento dell'installazione di ViewNX 2 è stato selezionato **Sì** nella finestra **Impostazione Avvio automatico**.

- Per ulteriori informazioni, vedere il paragrafo "Avvio manuale di Nikon Transfer 2" (📖 161)
- Se la batteria inserita nella fotocamera non è sufficientemente carica, il computer potrebbe non riconoscere la fotocamera. Se la fotocamera non viene rilevata, le foto non verranno trasferite. Se viene avviato il processo di carica della batteria tramite computer, attendere che il livello di carica della batteria sia sufficiente prima di avviare il trasferimento.
- Se la card di memoria contiene molte foto, può trascorrere un po' di tempo prima che Nikon Transfer 2 si avvii.

## 5 Verificare che la periferica sorgente sia visualizzata nel pannello **Sorgente**, quindi fare clic su **Avvia trasferimento**.

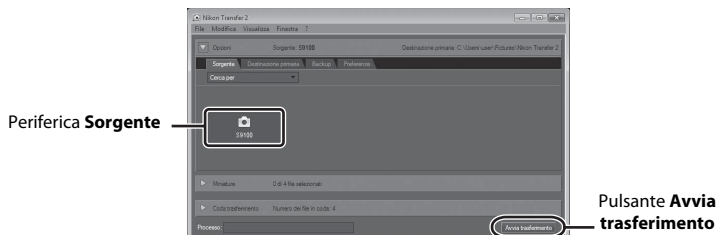

Sul computer saranno trasferite tutte le foto non ancora trasferite (impostazione predefinita di ViewNX 2).

## Collegamento a un computer

Al termine del trasferimento, appare la schermata di ViewNX 2 (impostazione predefinita di ViewNX 2) e vengono visualizzate le immagini trasferite.



Per ulteriori informazioni sull'uso di ViewNX 2, consultare le informazioni della guida di ViewNX 2 (📖 161).

## Disconnessione della fotocamera

Non spegnere la fotocamera, né scollegarla dal computer mentre è in corso il trasferimento.

Al termine del trasferimento, spegnere la fotocamera e staccare il cavo USB.

Quando è collegata al computer tramite il cavo USB, la fotocamera si spegne automaticamente se non comunica con il computer per 30 minuti.

## 🔋 Ricarica della batteria

Mentre la batteria inserita nella fotocamera si sta caricando, la spia di carica lampeggia con luce verde (📖 162).

## Trasferimento delle foto utilizzando lo slot per schede del computer o un lettore di card disponibile in commercio

Inserendo la card di memoria nello slot per schede di un computer o in un lettore di card disponibile in commercio, è possibile trasferire le foto utilizzando "Nikon Transfer 2", la funzione di trasferimento foto di ViewNX 2.

- Verificare che la card di memoria utilizzata sia supportata dal lettore di card o da altri dispositivi di lettura di card.
- Per trasferire le foto, inserire la card di memoria nel lettore di card o nello slot per schede e seguire la procedura a partire dal punto 4 (📖 159).
- Per trasferire sul computer le foto salvate nella memoria interna della fotocamera, occorre prima copiarle su una card di memoria dalla fotocamera (📖 127).

## Avvio manuale di ViewNX 2

### Windows

Scegliere il menu **Start > Tutti i programmi > ViewNX 2 > ViewNX 2**.

È possibile avviare ViewNX 2 anche facendo doppio clic sull'icona di **ViewNX 2** dal desktop.

### Mac OS X

Aprire la cartella **Applicazioni**, aprire, nell'ordine, le cartelle **Nikon Software > ViewNX 2**, quindi fare doppio clic sull'icona **ViewNX 2**. Si potrà avviare ViewNX 2 anche facendo doppio clic sull'icona **ViewNX 2** sul dock.

## Avvio manuale di Nikon Transfer 2

Per avviare Nikon Transfer 2, avviare prima ViewNX 2, quindi fare clic sull'icona **Transfer** nella parte superiore della schermata oppure selezionare **Avvia Transfer** dal menu **File**.

## Per ulteriori informazioni sull'uso di ViewNX 2 e di Nikon Transfer 2

Per maggiori informazioni su ViewNX 2 o Nikon Transfer 2, avviare ViewNX 2 o Nikon Transfer 2 e selezionare **Guida** dal menu ?.

## Creazione di panorami con Panorama Maker 5

- Utilizzare una serie di foto catturate nel modo scena **Panorama assistito** (📖 78) per creare una singola foto panoramica con Panorama Maker 5.
- Panorama Maker 5 può essere installato sul computer dal CD ViewNX 2 in dotazione.
- Al termine dell'installazione, seguire la procedura descritta di seguito per avviare Panorama Maker 5.

### Windows

Scegliere il menu **Start > Tutti i programmi > ArcSoft Panorama Maker 5 > Panorama Maker 5**.

### Mac OS X

Aprire **Applicazioni** e fare doppio clic sull'icona **Panorama Maker 5**.

- Per ulteriori informazioni sull'utilizzo di Panorama Maker 5, fare riferimento alle istruzioni visualizzate sullo schermo e alle informazioni della guida in linea di Panorama Maker 5.

## Nomi dei file immagine/audio e delle cartelle

Per ulteriori informazioni, vedere il paragrafo "Nomi dei file e delle cartelle" (📖 199)

## Ricarica della batteria durante il collegamento a un computer

Quando l'opzione **Ricarica via computer** (📖 187) del menu impostazioni della fotocamera è impostata su **Auto** (impostazione predefinita), se si collega la fotocamera al computer utilizzando il cavo USB, è possibile caricare automaticamente la batteria inserita all'interno della fotocamera, in funzione della capacità del computer di fornire alimentazione.

Per ulteriori informazioni sul collegamento della fotocamera a un computer, vedere i paragrafi "Operazioni preliminari al collegamento della fotocamera" (📖 157) e "Trasferimento di foto da una fotocamera a un computer" (📖 158).

### Spia di carica

Nella tabella riportata di seguito è indicato il significato dei vari stati della spia di carica mentre la fotocamera è collegata a un computer.

Spia di carica	Descrizione
Lampeggio lento (verde)	Batteria in carica.
No	Batteria non in carica. Se la spia di carica lampeggia lentamente (luce verde) e quindi si spegne mentre la spia di accensione è accesa, significa che la batteria è carica.
Lampeggio veloce (verde)	<ul style="list-style-type: none"> <li>La temperatura ambiente non è adatta al caricamento della batteria. Caricare la batteria in un locale chiuso, con temperature ambientali comprese tra 5°C e 35°C.</li> <li>Un cavo USB non è stato collegato correttamente, oppure la batteria è difettosa. Ricollegare correttamente il cavo USB oppure sostituire la batteria.</li> <li>Il computer è in modalità di sospensione e non eroga energia. Riavviare il computer.</li> <li>La batteria non può essere caricata in quanto le specifiche o impostazioni del computer non sono compatibili con l'alimentazione della fotocamera.</li> </ul>

### 🚩 Note sul processo di ricarica tramite collegamento a un computer

- Se si collega la fotocamera a un computer prima che siano state impostate la lingua di visualizzazione, la data e l'ora (📖 20), non è possibile caricare la batteria, né trasferire dati. Se la batteria dell'orologio della fotocamera è esaurita (📖 173), sarà necessario reimpostare la data e l'ora per poter caricare la batteria o trasferire le foto tramite collegamento a un computer. In tal caso, utilizzare l'adattatore CA/caricabatteria EH-69P (📖 16) per caricare la batteria, quindi impostare la data e l'ora sulla fotocamera.
- Se la fotocamera si spegne, anche il processo di carica si interrompe.
- Se il computer passa in modalità di sospensione mentre la batteria si sta caricando, il processo di carica si interrompe e la fotocamera potrebbe spegnersi.
- Per scollegare la fotocamera da un computer, spegnere la fotocamera e quindi scollegare il cavo USB.
- Il processo di carica della batteria tramite collegamento a un computer potrebbe richiedere più tempo che con l'adattatore CA/caricabatteria EH-69P. Il tempo di carica aumenta se si trasferiscono delle immagini mentre la batteria è in carica.
- Quando si collega la fotocamera a un computer, potrebbe essere avviata un'applicazione installata sul computer, ad esempio Nikon Transfer 2. Se la fotocamera è stata collegata al computer unicamente per caricare la batteria, chiudere l'applicazione.
- Quando la batteria è stata ricaricata, la fotocamera si spegne automaticamente se non comunica con il computer per 30 minuti.
- Il caricamento della batteria inserita nella fotocamera tramite collegamento a un computer potrebbe non essere possibile: ciò può dipendere dalle caratteristiche tecniche, dalle impostazioni, dalle condizioni di alimentazione e allocazione del computer stesso.

## Collegamento a una stampante

Le stampanti compatibili con PictBridge (📖 215) possono essere collegate direttamente alla fotocamera per stampare le immagini senza utilizzare un computer. Per stampare le immagini, attenersi alle procedure descritte di seguito.

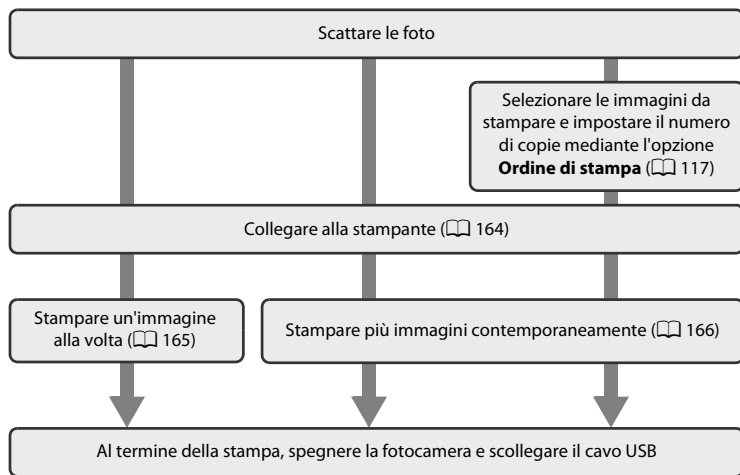

### ✔ Note sulla fonte di alimentazione

- Quando si collega la fotocamera a una stampante, utilizzare una batteria completamente carica per evitare che la fotocamera si spenga inavvertitamente.
- L'adattatore CA EH-62F (acquistabile separatamente) consente di alimentare la COOLPIX S9100 da una comune presa elettrica. Non utilizzare adattatori CA di altra marca o modello, in quanto potrebbero provocare il surriscaldamento o malfunzionamento della fotocamera.

### 📷 Stampa delle immagini

Oltre a stampare le immagini con una stampante domestica dopo averle trasferite a un computer e a stampare direttamente collegando la fotocamera alla stampante, esistono altri metodi per stampare le immagini salvate su una card di memoria:

- Inserimento della card di memoria nell'alloggiamento apposito di una stampante compatibile con lo standard DPOF
- Consegna della card di memoria a un laboratorio fotografico digitale per la stampa

Se si sceglie uno di questi metodi, specificare le immagini da stampare e il numero di copie nella card di memoria mediante l'opzione **Ordine di stampa** del menu play (📖 117).

## Collegamento della fotocamera a una stampante

- 1 Spegnere la fotocamera.

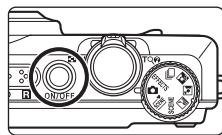

- 2 Accendere la stampante.

Controllare le impostazioni della stampante.

- 3 Collegare la fotocamera alla stampante utilizzando il cavo USB in dotazione.

Assicurarsi che i connettori siano orientati correttamente. Non tentare di inserire i connettori tenendoli inclinati, né forzare durante il collegamento al cavo USB o lo scollegamento.

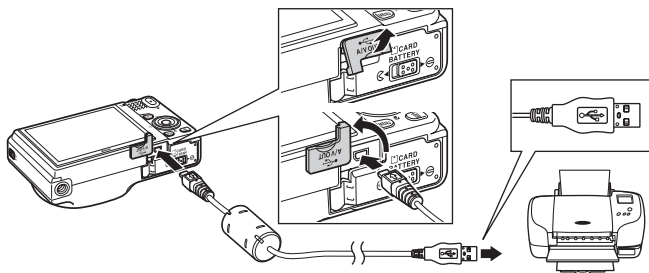

- 4 La fotocamera si accende automaticamente.

Se il collegamento è stato eseguito correttamente, sul monitor della fotocamera appare la schermata di avvio di **PictBridge** (1), seguita dalla schermata **Selezione stampa** (2).

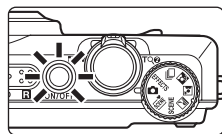

### Se la schermata di avvio di PictBridge non viene visualizzata

Spegnere la fotocamera e scollegare il cavo USB. Impostare l'opzione **Ricarica via computer** (📖 187) del menu impostazioni della fotocamera su **No**, quindi ricollegare il cavo.



## Stampa di una singola immagine alla volta

Dopo avere collegato correttamente la fotocamera alla stampante (📖 164), seguire le procedure descritte di seguito per stampare un'immagine.

- 1 Utilizzare il multi-selettore a rotazione per scegliere l'immagine desiderata e premere il pulsante **OK**.

Ruotare il controllo zoom su **W** (📷) per passare alla visualizzazione a 12 miniature e su **T** (🔍) per tornare alla riproduzione a pieno formato.



- 2 Scegliere **Copie** e premere il pulsante **OK**.

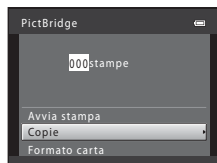

- 3 Scegliere il numero di copie desiderato (massimo nove) e premere il pulsante **OK**.

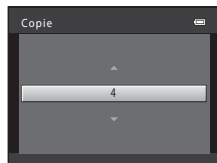

- 4 Scegliere **Formato carta**, quindi premere il pulsante **OK**.

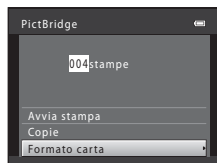

- 5 Scegliere il formato carta desiderato, quindi premere il pulsante **OK**.

Per specificare il formato carta utilizzando le impostazioni della stampante, scegliere **Predefinito** in corrispondenza dell'opzione relativa al formato carta.



- 6** Scegliere **Avvia stampa** e premere il pulsante **OK**.

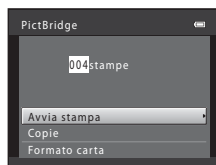

- 7** La stampa viene avviata.

Al termine della stampa, sul monitor riappare la schermata illustrata al passaggio 1.

Per annullare la stampa prima che siano state stampate tutte le copie, premere il pulsante **OK**.

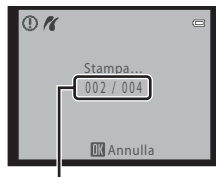

Numero di copie attuale/  
numero totale di copie

## Stampa di più immagini

Dopo avere collegato correttamente la fotocamera alla stampante (📖 164), seguire le procedure descritte di seguito per stampare più immagini.

- 1** Dalla schermata **Selezione stampa**, premere il pulsante **MENU**.

Appare la schermata **Menu stampa**.

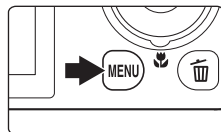

- 2** Con il multi-selettore a rotazione scegliere **Formato carta**, quindi premere il pulsante **OK**.

Per chiudere il menu di stampa, premere il pulsante **MENU**.

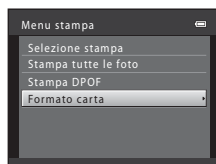

### 3 Scegliere il formato carta desiderato, quindi premere il pulsante **OK**.

Per specificare il formato carta utilizzando le impostazioni della stampante, scegliere **Predefinito** in corrispondenza dell'opzione relativa al formato carta.



### 4 Scegliere **Selezione stampa**, **Stampa tutte le foto** o **Stampa DPOF**, quindi premere il pulsante **OK**.

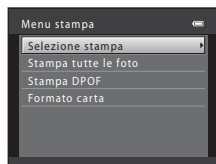

#### Selezione stampa

Scegliere le immagini (massimo 99) ed il numero di copie (massimo 9) di ciascuna di esse.

- Ruotare il multi-selettore a rotazione oppure premere ◀ o ▶ per selezionare le immagini, quindi premere ▲ o ▼ per specificare il numero di copie da stampare.
- Le immagini selezionate per la stampa sono contrassegnate da un segno di spunta (✓) e dall'indicazione del numero di copie da stampare. Se non sono state specificate copie per le immagini, la selezione viene annullata.
- Ruotare il controllo zoom su **T** (Q) per tornare alla riproduzione a pieno formato, oppure su **W** (R) per visualizzare 12 miniature.
- Al termine dell'impostazione, premere il pulsante **OK**.
- Quando appare la schermata mostrata a destra, scegliere **Avvia stampa** e premere il pulsante **OK** per avviare la stampa.  
Per tornare al menu di stampa, scegliere **Annulla** e premere il pulsante **OK**.

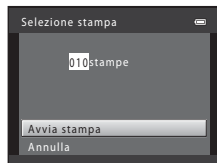

### Stampa tutte le foto

Viene stampata una copia di tutte le immagini salvate nella memoria interna o sulla card di memoria.

- Quando appare la schermata mostrata a destra, scegliere **Avvia stampa** e premere il pulsante **OK** per avviare la stampa. Per tornare al menu di stampa, scegliere **Annulla** e premere il pulsante **OK**.

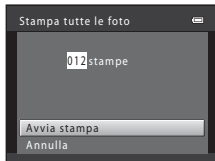

### Stampa DPOF

Selezionando questa opzione vengono stampate le immagini per le quali è stato creato un ordine di stampa mediante l'opzione **Ordine di stampa** (📖 117).

- Quando appare la schermata mostrata a destra, scegliere **Avvia stampa** e premere il pulsante **OK** per avviare la stampa. Per tornare al menu di stampa, scegliere **Annulla** e premere il pulsante **OK**.
- Per visualizzare l'ordine di stampa corrente, scegliere **Mostra imm.**, quindi premere il pulsante **OK**. Per stampare le immagini, premere nuovamente il pulsante **OK**.

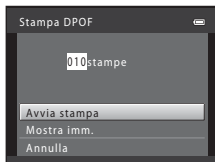

## 5 La stampa viene avviata.

Al termine della stampa, sul monitor riappare la schermata illustrata al passaggio 2.

Per annullare la stampa prima che siano state stampate tutte le copie, premere il pulsante **OK**.

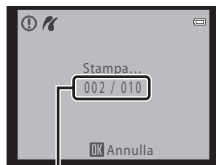

Numero di copie attuale/  
numero totale di copie

### **Formato carta**

La fotocamera supporta i formati carta seguenti: **Predefinito** (il formato carta predefinito per la stampante collegata alla fotocamera), **9x12 cm**, **13x18 cm**, **10x15 cm**, **4x6 pollici**, **20x25 cm**, **Lettera**, **A3** e **A4**.  
Vengono visualizzati solo i formati supportati dalla stampante.

## Menu impostazioni

Il menu impostazioni contiene le seguenti opzioni.

<b>Schermata avvio</b>	171
Consente di scegliere se visualizzare o meno la schermata di avvio all'accensione della fotocamera.	
<b>Fuso orario e data</b>	172
Consente di impostare l'orologio della fotocamera e scegliere il fuso orario locale e delle destinazioni dei viaggi.	
<b>Impostazioni monitor</b>	175
Consente di regolare le impostazioni relative alle funzioni Visualizzazione informazioni e Mostra foto scattata ed alla luminosità del monitor.	
<b>Stampa data</b>	177
Consente di inserire la data e l'ora di ripresa in sovraimpressione sulle immagini.	
<b>Riduzione vibrazioni</b>	178
Consente di scegliere se attivare o meno la funzione di riduzione vibrazioni.	
<b>Rilevam. movimento</b>	180
Durante l'acquisizione di immagini fisse è possibile attivare o disattivare la funzione di rilevamento del movimento, per ridurre l'effetto provocato dal movimento del soggetto e della fotocamera.	
<b>Illuminatore AF</b>	181
Consente di attivare o disattivare l'illuminatore ausiliario AF.	
<b>Zoom digitale</b>	182
Consente di attivare o disattivare lo zoom digitale.	
<b>Impostazioni audio</b>	183
Consente di regolare le impostazioni audio.	
<b>Autospegnimento</b>	184
Consente di impostare il tempo che trascorre prima che il monitor si spenga per risparmiare energia.	
<b>Formatta memoria/Formatta card</b>	185
Consente di formattare la memoria interna o la card di memoria.	
<b>Lingua/Language</b>	186
Consente di scegliere la lingua delle indicazioni visualizzate nel monitor della fotocamera.	
<b>Impostazioni TV</b>	186
Consente di regolare le impostazioni necessarie per il collegamento al televisore.	
<b>Ricarica via computer</b>	187
Consente di stabilire se la batteria della fotocamera debba o meno essere ricaricata quando si collega la fotocamera a un computer tramite il cavo USB.	
<b>Avviso occhi chiusi</b>	188
Consente di attivare o disattivare la funzione di rilevamento di volti umani con occhi chiusi durante la ripresa con la funzione di rilevamento del volto.	

## Menu impostazioni

### Ripristina tutto

190

Consente di ripristinare le impostazioni predefinite della fotocamera.

### Versione firmware



193

Consente di visualizzare la versione del firmware della fotocamera.

## Visualizzazione del menu impostazioni

### 1 Premere il pulsante MENU.

Viene visualizzato il menu.

Se è stato premuto il pulsante **MENU** in  (selezione automatica scene), premere  sul multi-selettore a rotazione (📖 11) per visualizzare le schede.

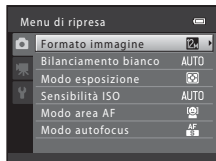
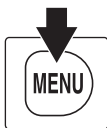

### 2 Premere sul multi-selettore a rotazione.

La selezione delle schede è ora attiva.



### 3 Premere o per scegliere la scheda .



### 4 Premere o il pulsante .

È ora possibile selezionare le opzioni del menu impostazioni.

Utilizzare il multi-selettore a rotazione per scegliere e applicare le impostazioni (📖 11).

Per uscire dal menu impostazioni, premere il pulsante **MENU** o  per selezionare un'altra scheda.

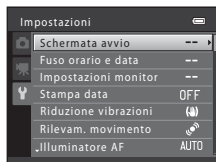

## Schermata avvio

Pulsante **MENU** → **Y** (menu impostazioni) (📖 170) → Schermata avvio

Consente di scegliere se visualizzare o meno la schermata di avvio all'accensione della fotocamera.

### Nessuna (impostazione predefinita)

La fotocamera passa in modalità di ripresa o di riproduzione senza che venga visualizzata la schermata di avvio.

### COOLPIX

Viene visualizzata una schermata di avvio, dopodiché la fotocamera passa in modalità di ripresa o di riproduzione.

### Scegliere immagine

Consente di visualizzare l'immagine selezionata per la schermata di avvio. Se viene visualizzata la schermata di selezione immagini, selezionare un'immagine (📖 123) e premere il pulsante **OK**.

- L'immagine selezionata viene salvata dalla fotocamera e continua pertanto ad apparire nella schermata avvio all'accensione della fotocamera anche in seguito all'eliminazione dell'immagine originale.
- Non è possibile selezionare immagini catturate con il **Formato immagine** (📖 47) impostato su **3968x2232**, immagini catturate con la funzione panorama semplificato, copie di dimensioni uguali o inferiori a 320 x 240 create con la funzione mini-foto (📖 138) o ritaglio (📖 139), né immagini fisse salvate durante la registrazione di filmati ad alta definizione o Full HD (📖 142).

## Fuso orario e data

Pulsante **MENU** → **Y** (menu impostazioni) (📖 170) → Fuso orario e data

Consente di impostare l'orologio della fotocamera.

### Data e ora

Consente di impostare l'orologio della fotocamera alla data e l'ora correnti.

Per impostare la data e l'ora nella schermata della data, utilizzare il multi-selettore a rotazione.

- Per selezionare una voce: premere ► o ◀ (commuta tra **G, M, A, ora, minuti**).
- Per modificare l'opzione selezionata: ruotare il multi-selettore a rotazione, oppure premere ▲ o ▼.
- Per applicare l'impostazione: selezionare l'impostazione dei minuti, quindi premere il pulsante **OK**.

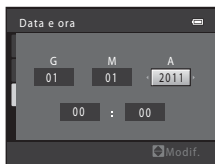

### Formato data

Sono disponibili i formati data **Anno/mese/giorno**, **Mese/giorno/anno** e **Giorno/mese/anno**.

### Fuso orario

🏠 consente di specificare l'**Ora locale** l'ora legale e di attivare o disattivare l'ora legale. Selezionando il fuso orario di destinazione (➔), la fotocamera calcola automaticamente l'ora locale (📖 174) e le immagini vengono salvate con la data e l'ora di ripresa dell'area geografica selezionata. Questa funzione è utile quando si viaggia.

## Selezione del fuso orario di destinazione

- 1 Con il multi-selettore a rotazione, scegliere **Fuso orario**, quindi premere il pulsante **OK**.

Appare la schermata **Fuso orario**.

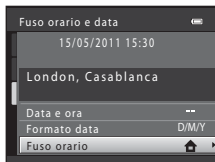

- 2 Scegliere la ➔ **Destinazione** e premere il pulsante **OK**.

La data e l'ora visualizzate nel monitor vengono modificate in base all'area geografica selezionata.

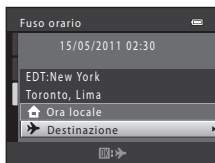



### 3 Premere ►.

Viene visualizzata la schermata della destinazione del viaggio.

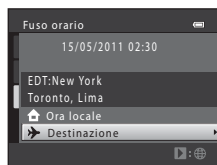

### 4 Premere ◀ o ► per scegliere il fuso orario di destinazione.

Se è in vigore l'ora legale, premere ▲ per attivare la funzione ora legale. Nella parte superiore del monitor viene visualizzato ☀ e l'orologio della fotocamera viene portato avanti di un'ora. Per disattivare la funzione ora legale, premere ▼.

Per confermare il fuso orario di destinazione, premere il pulsante OK.

Durante la selezione del fuso orario di destinazione, se la fotocamera è in modo di ripresa, nel monitor viene visualizzata l'icona 📷.



### ✓ Batteria dell'orologio

L'orologio della fotocamera è alimentato da una batteria apposita. La batteria dell'orologio viene ricaricata quando è inserita la batteria principale oppure quando si collega un adattatore CA. Dopo circa dieci ore di carica, garantisce un'autonomia di diversi giorni.

#### 📌 🏠 Ora locale

- Per passare all'ora locale, scegliere 🏠 **Ora locale** al passaggio 2, quindi premere il pulsante OK.
- Per modificare l'ora locale, scegliere 🏠 **Ora locale** al passaggio 2 ed eseguire le istruzioni dei passaggi 3 e 4.

#### 📌 🕒 Ora legale

Quando entra in vigore l'ora legale o torna in vigore l'ora solare, attivare o disattivare la funzione ora legale dalla schermata di selezione del fuso orario illustrata al passaggio 4.

#### 📷 Sovrastampa della data sulle immagini

Dopo aver impostato la data e l'ora, è possibile attivare la stampa della data mediante l'opzione **Stampa data** (📖 177) del menu impostazioni. Quando è attivata l'opzione **Stampa data**, le immagini vengono salvate con la data di ripresa in sovraimpressione.



### Fusi orari

La fotocamera supporta i fusi orari elencati di seguito.

Per i fusi orari non indicati sotto, impostare l'orologio della fotocamera sull'ora locale mediante l'opzione

**Data e ora.**

UTC +/-	Area geografica	UTC +/-	Area geografica
-11	Midway, Samoa	+1	Madrid, Paris, Berlin
-10	Hawaii, Tahiti	+2	Athens, Helsinki, Ankara
-9	Alaska, Anchorage	+3	Moscow, Nairobi, Riyadh, Kuwait, Manama
-8	PST (PDT): Los Angeles, Seattle, Vancouver	+4	Abu Dhabi, Dubai
-7	MST (MDT): Denver, Phoenix	+5	Islamabad, Karachi
-6	CST (CDT): Chicago, Houston, Mexico City	+5,5	New Delhi
-5	EST (EDT): New York, Toronto, Lima	+6	Colombo, Dhaka
-4,5	Caracas	+7	Bangkok, Jakarta
-4	Manaus	+8	Beijing, Hong Kong, Singapore
-3	Buenos Aires, Sao Paulo	+9	Tokyo, Seoul
-2	Fernando de Noronha	+10	Sydney, Guam
-1	Azores	+11	New Caledonia
±0	London, Casablanca	+12	Auckland, Fiji

## Impostazioni monitor

Pulsante **MENU** → **Y** (menu impostazioni) (📖 170) → Impostazioni monitor

Impostare le opzioni elencate di seguito.

### Info foto

Consente di scegliere le informazioni visualizzate nel monitor nei modi di ripresa e di riproduzione. → (📖 176)

### Mostra foto scattata

**Si** (impostazione predefinita): l'immagine catturata viene visualizzata subito dopo la ripresa e quindi riappare la schermata di ripresa.

**No**: l'immagine catturata non viene visualizzata dopo la ripresa.

### Luminosità

La fotocamera consente di scegliere tra cinque impostazioni di luminosità del monitor. L'impostazione predefinita è **3**.

## Info foto

Consente di scegliere se visualizzare o meno le informazioni relative alla foto nel monitor. Per informazioni sugli indicatori visualizzati sul monitor, consultare la parte intitolata "Monitor" (📖 6).

	Modo di ripresa	Modo di riproduzione
Mostra info		
Info automatiche (impostazione predefinita)	Vengono visualizzate le stesse informazioni contenute in <b>Mostra info</b> . Se non viene eseguita nessuna operazione per qualche secondo, si avrà la stessa visualizzazione che si ottiene con <b>Nascondi info</b> . Le informazioni vengono nuovamente visualizzate quando viene eseguita un'operazione.	
Nascondi info		
Reticolo+info auto		
	Oltre alle informazioni visualizzate con l'opzione <b>Info automatiche</b> di cui sopra, viene visualizzato un reticolo che facilita l'inquadratura delle immagini. Il reticolo non viene visualizzato durante la registrazione di filmati.	Vengono visualizzate le stesse informazioni contenute in <b>Info automatiche</b> .
Bordo video+info auto		
	Oltre alle informazioni visualizzate nelle <b>Info automatiche</b> (vedi sopra), prima che inizi la registrazione viene visualizzata una cornice corrispondente all'area di cattura durante la registrazione dei filmati. In funzione della combinazione dell'impostazione di <b>Formato immagine</b> per le immagini fisse e dell'impostazione delle <b>Opzioni filmato</b> per i filmati, le dimensioni del bordo video possono variare notevolmente.	Vengono visualizzate le stesse informazioni contenute in <b>Info automatiche</b> .

## Stampa data (sovrastampa della data e dell'ora)

Pulsante **MENU** → **Y** (menu impostazioni) (📖 170) → Stampa data

La data e l'ora di registrazione possono essere applicate in sovraimpressione sulle immagini durante la ripresa, in modo da poter stampare tali informazioni anche con stampanti che non supportano la stampa della data (📖 120).



**DATE** Data

La data viene sovrastampata sulle immagini.

**DATE** Data e ora

La data e l'ora vengono sovrastampate sulle immagini.

**OFF** No (impostazione predefinita)

La data e l'ora non vengono sovrastampate sulle immagini.

Durante la ripresa, sul monitor appare l'icona corrispondente all'impostazione corrente (📖 6). Tuttavia, quando è selezionato **No**, non viene visualizzata nessuna icona.

### ✔ Note sulla funzione Stampa data

- Le date sovrastampate sono parte integrante dei dati dell'immagine e non possono essere eliminate. La data e l'ora non possono essere sovrastampate sulle immagini successivamente alla cattura.
- La data non può essere sovrastampata nei seguenti casi:
  - Quando si utilizza il modo scena **🌃** (paesaggio notturno) (quando è selezionato **Mano libera**), **👤** (ritratto notturno) (quando è selezionato **Mano libera**), **☀️** (controluce) (quando **HDR** è impostato su **Si**), **🏛️** **Sport**, **Museo**, **Panorama** o **Animali domestici** (quando è selezionato **Sequenza**)
  - Quando si utilizza il modo di ripresa in sequenza (salvo multi-scatto 16)
  - Quando si riprendono filmati
  - Quando l'immagine è un'immagine fissa salvata durante la registrazione di un filmato
- Le date sovrastampate con il **Formato immagine** impostato (📖 47) su **📷 640x480** possono risultare di difficile lettura. Quando si utilizza la funzione di stampa della data, scegliere un'impostazione di **Formato immagine** uguale o superiore a **📷 1024x768**.
- La data viene salvata utilizzando il formato selezionato con l'opzione **Fuso orario e data** del menu impostazioni (📖 20, 172).

### 📎 Stampa data e Ordine di stampa

Se per la stampa si utilizzano stampanti compatibili con DPOF che supportano la stampa della data e delle informazioni di ripresa, utilizzando le impostazioni dell'opzione **Ordine di stampa** (📖 117) è possibile stampare la data e le informazioni anche senza utilizzare la funzione di sovrastampa.

## Riduzione vibrazioni

Pulsante MENU →  (menu impostazioni) (📖 170) → Riduzione vibrazioni

Scegliere un'opzione di riduzione vibrazioni per la ripresa delle immagini fisse.

La funzione di riduzione vibrazioni consente di ridurre la sfocatura causata dai leggeri movimenti della fotocamera che si verificano in genere durante le riprese con lo zoom o con tempi di posa lunghi.

Se si utilizza un treppiedi per stabilizzare la fotocamera durante le riprese, impostare la funzione di **Riduzione vibrazioni** su **No**.

### Sì (ibrida)

Gli effetti del movimento della fotocamera vengono corretti otticamente attraverso un sistema di decentramento del sensore di immagine. La riduzione elettronica delle vibrazioni è utilizzata per elaborare le immagini nelle situazioni seguenti.

- Quando il flash non scatta
- Quando il tempo di posa è più lungo di 1/60 di secondo
- Quando l'**Autoscatto** è disattivato
- Quando le immagini non vengono catturate in successione (ossia quando viene catturata un'immagine alla volta)
- Quando la sensibilità ISO è uguale o inferiore a 200

### Sì (impostazione predefinita)

Durante la cattura di immagini fisse viene utilizzato un sistema di decentramento del sensore di immagine che riduce gli effetti del movimento della fotocamera. La fotocamera rileva automaticamente la direzione del panning e corregge solo le vibrazioni provocate dal movimento della fotocamera. Se viene eseguito il panning in orizzontale, per esempio, la funzione di riduzione vibrazioni riduce solo i movimenti verticali. Se viene eseguito il panning in verticale, la funzione di riduzione vibrazioni riduce solo i movimenti orizzontali.

### OFF No

La funzione di riduzione vibrazioni è disattivata.

Per verificare l'impostazione in vigore per la funzione di riduzione vibrazioni, osservare il monitor della fotocamera durante la ripresa (📖 6, 25, 140). Se è selezionato **No**, non viene visualizzata nessuna icona.

### Riduzione vibrazioni per i filmati

La funzione di riduzione vibrazioni per la registrazione di filmati può essere impostata mediante il **VR elettronico** (📖 151) dal menu Filmato (📖 146).

## Note sulla funzione di riduzione vibrazioni

- L'attivazione della funzione di riduzione vibrazioni potrebbe richiedere alcuni secondi in seguito all'accensione della fotocamera, o quando quest'ultima passa dal modo di riproduzione al modo di ripresa. Prima di scattare, attendere che l'immagine si sia stabilizzata nel monitor.
- A causa delle caratteristiche della funzione di riduzione vibrazioni, le immagini visualizzate sul monitor della fotocamera subito dopo la ripresa potrebbero apparire sfocate.
- In alcune situazioni, la funzione di riduzione vibrazioni potrebbe non eliminare completamente gli effetti del movimento della fotocamera.
- Quando per il modo scena **Paesaggio notturno** o **Ritratto notturno** si imposta il **Treppiedi**, la funzione di riduzione vibrazioni viene disattivata.
- Non è possibile utilizzare la funzione di riduzione vibrazioni durante la registrazione di filmati HS.
- Se è selezionato **Si (ibrida)**, la riduzione vibrazioni elettronica potrebbe non essere in grado di correggere l'immagine in caso di vibrazioni molto ridotte o molto forti.
- Quando è selezionata l'opzione **Si (ibrida)**, la riduzione vibrazioni elettronica viene disattivata se il tempo di posa è molto rapido o molto lungo.
- Quando è attiva la funzione di riduzione vibrazioni elettronica ed è selezionato **Si (ibrida)**, l'otturatore scatta due volte ad ogni scatto e l'immagine viene quindi corretta. Il salvataggio delle immagini richiede pertanto un tempo maggiore. Il **Suono scatto** (🔊 183) viene avvertito una sola volta. Viene salvata un'immagine.

## Rilevam. movimento





Pulsante MENU →  (menu impostazioni) (📖 170) → Rilevam. movimento

Durante le riprese di immagini fisse è possibile attivare la funzione di rilevamento del movimento per ridurre l'effetto provocato dal movimento del soggetto e della fotocamera.

### Auto (impostazione predefinita)

Quando viene rilevato un movimento del soggetto o della fotocamera, la fotocamera aumenta automaticamente la sensibilità ISO e diminuisce il tempo di posa per ridurre l'effetto mosso.

Tuttavia, la funzione di rilevamento del movimento non è disponibile nei seguenti casi.

- Quando il modo flash è impostato su fill-flash
- Nel modo  (auto), quando la **Sensibilità ISO** (📖 52) è impostata su un qualsiasi valore diverso da **Auto**
- Nei seguenti modi scena:
  -  (paesaggio notturno) (📖 64)
  -  (ritratto notturno) (📖 65)
  -  (controluce) (📖 66)
  - **Sport** (📖 68), **Aurora/crepuscolo** (📖 70), **Museo** (📖 72), **Fuochi artificiali** (📖 72), **Panorama** (quando è selezionata la funzione **Panorama semplificato**) (📖 73), **Animali domestici** (📖 74)
- Per il **Modo area AF** è impostato l'inseguimento del soggetto (📖 58)
- Nel modo di ripresa in sequenza (📖 80)

### OFF No

La funzione di rilevamento del movimento è disattivata.

Per verificare l'impostazione corrente della funzione di rilevamento del movimento, si può fare riferimento all'indicatore visualizzato nel monitor durante la ripresa (📖 6, 25). Quando viene rilevato un movimento della fotocamera, l'icona della funzione di rilevamento del movimento diventa verde e viene impostato un tempo di posa più breve. Se è selezionato **No**, non viene visualizzata nessuna icona.

### Note sulla funzione di rilevamento del movimento

- In alcune situazioni, è possibile che la funzione di rilevamento del movimento non consenta di eliminare completamente gli effetti dei movimenti del soggetto e della fotocamera.
- La funzione di rilevamento del movimento potrebbe non risultare efficace se il soggetto si muove molto o è troppo scuro.
- Le immagini catturate con la funzione di rilevamento del movimento potrebbero apparire "sgrunate".



## Illuminatore AF

Pulsante **MENU** → **Y** (menu impostazioni) (📖 170) → **Illuminatore AF**

Consente di attivare o disattivare l'illuminatore ausiliario AF, per agevolare il funzionamento dell'autofocus quando il soggetto è scarsamente illuminato.

### Auto (impostazione predefinita)

L'illuminatore ausiliario AF viene utilizzato per agevolare la messa a fuoco quando il soggetto è scarsamente illuminato. L'illuminatore ha una portata di circa 5,0 m nella posizione grandangolare massima e di circa 4,0 m nella posizione di teleobiettivo massima.

Si fa rilevare che in alcuni modi scena o aree di messa a fuoco, l'illuminatore ausiliario AF potrebbe non attivarsi nonostante sia selezionato **Auto**.

### No

L'illuminatore ausiliario AF non viene attivato. La fotocamera potrebbe non essere in grado di eseguire la messa a fuoco in condizioni di scarsa illuminazione.

## Zoom digitale

Pulsante **MENU** → **Y** (menu impostazioni) (📖 170) → Zoom digitale

Consente di attivare o disattivare lo zoom digitale.



### ON Sì (impostazione predefinita)

Quando la fotocamera ha raggiunto la posizione di ingrandimento massimo dello zoom ottico, ruotando il controllo zoom verso **T** (📖) viene attivato lo zoom digitale (📖 27).

### Ritaglio

L'ingrandimento dello zoom è limitato alla posizione zoom in cui è visualizzato  (salvo durante la registrazione di filmati). L'ingrandimento dello zoom è limitato al campo in cui lo zoom digitale non deteriora la qualità delle immagini fisse.

Lo zoom digitale non è disponibile quando la dimensione dell'immagine è pari a





 **4000x3000**★,  **4000x3000** o  **3968x2932**.

Durante la registrazione dei filmati, la fotocamera funziona come quando è selezionato **Sì**.

### OFF No

Lo zoom digitale non sarà attivato.

## Note sullo zoom digitale

- Quando si attiva lo zoom digitale, la fotocamera effettua la messa a fuoco al centro dell'inquadratura.
- Lo zoom digitale non può essere utilizzato nelle seguenti situazioni.
  - Quando si utilizzano i modi scena selezione scene auto,  (paesaggio notturno),  (ritratto notturno),  (controluce) (quando **HDR** è impostato su **Sì**), **Ritratto**, **Panorama** (quando è selezionata la funzione **Panorama semplificato**), e **Animali domestici**
  - Quando il **Modo area AF** è impostato sull'inseguimento del soggetto
  - Quando il modo di ripresa in sequenza è impostato su **Multi-scatto 16**
  - Quando si utilizza  (timer sorriso)
- Quando è attivo lo zoom digitale, la misurazione esposimetrica viene automaticamente impostata su "ponderata centrale" o "misurazione spot" (viene misurata l'area al centro del monitor).
- Se si preme il pulsante  (registrazione filmato) mentre si riprendono immagini fisse nella posizione zoom ritaglio, anche i filmati vengono registrati con lo zoom digitale nella posizione zoom utilizzata per la ripresa di immagini fisse.

## Impostazioni audio

Pulsante **MENU** → **Y** (menu impostazioni) (📖 170) → Impostazioni audio

Questa opzione consente di regolare le impostazioni audio indicate di seguito.

### Suono pulsante

Selezionare **Si** (impostazione predefinita) o **No**. Se è selezionato **Si**, la fotocamera emette un segnale acustico quando le operazioni vengono completate correttamente, due segnali acustici quando il soggetto è a fuoco e tre segnali acustici in caso di errore. All'accensione della fotocamera viene riprodotto anche il suono di avvio.

### Suono scatto

Selezionare **Si** (impostazione predefinita) o **No**. Tuttavia, quando si utilizza il modo di ripresa in sequenza o quando si salva un'immagine fissa durante la registrazione di un filmato, il suono di scatto non viene avvertito, nemmeno se è attiva l'impostazione **Si**.

### Nota sulle impostazioni audio

I suoni pulsante ed il suono di scatto non vengono avvertiti quando è in uso il modo scena **Animali domestici**.



## Autospegnimento

Pulsante MENU →  (menu impostazioni) (📖 170) → Autospegnimento

Se non vengono eseguite operazioni per un determinato lasso di tempo, il monitor si spegne e la fotocamera entra in modo stand-by (📖 19).

Per l'intervallo di tempo che deve trascorrere prima che la fotocamera passi al modo standby, scegliere tra **30 sec.**, **1 min** (impostazione predefinita), **5 min** e **30 min**.

### Se il monitor si è spento per risparmiare energia

- Quando la fotocamera è in modo standby, la spia di accensione lampeggia.
- Se non vengono eseguite operazioni per altri tre minuti, la fotocamera si spegne automaticamente.
- Quando la spia di accensione lampeggia, basta eseguire una delle seguenti operazioni per riaccendere il monitor.
  - Premere l'interruttore di alimentazione, il pulsante di scatto, il pulsante  o il pulsante  (📹 registrazione filmato).
  - Ruotare la ghiera di selezione modo.

### Autospegnimento

Il tempo che deve trascorrere prima che la fotocamera passi al modo standby nei seguenti casi è fisso:

- Durante la visualizzazione dei menu: 3 minuti
- Durante la riproduzione di uno slide show: fino a 30 minuti
- Se la fotocamera è collegata all'adattatore CA EH-62F: 30 minuti

## Formatta memoria/Formatta card

Pulsante **MENU** → **Y** (menu impostazioni) (📖 170) → Formatta memoria/Formatta card

Questa opzione consente di formattare la memoria interna o una card di memoria.

**La procedura di formattazione della memoria interna o delle card di memoria elimina tutti i dati in via definitiva. I dati eliminati non possono essere recuperati.**

Prima di eseguire questa operazione, trasferire tutte le immagini importanti su un computer.

### Formattazione della memoria interna

Per formattare la memoria interna, rimuovere la card di memoria dalla fotocamera.

L'opzione **Formatta memoria** è visualizzata nel menu impostazioni.

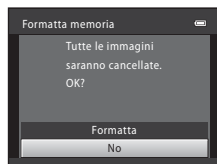

### Formattazione di una card di memoria

Quando si inserisce una card di memoria nella fotocamera, nel menu impostazioni viene visualizzata l'opzione

**Formatta card.**

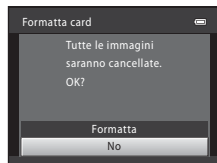

### 👍 Note sulla formattazione della memoria interna e delle card di memoria

- Quando la memoria interna o la card di memoria vengono riformattate, le impostazioni delle icone degli album (📖 106) vengono riportate ai valori predefiniti (icone numeriche).
- Durante la formattazione, non spegnere la fotocamera e non aprire il coperchio del vano batteria/ coperchio alloggiamento card di memoria.
- La prima volta che si inseriscono nella COOLPIX S9100 card di memoria formattate con altre fotocamere, è necessario riformattarle con questa fotocamera.

## Lingua/Language

Pulsante **MENU** → **Y** (menu impostazioni) (📖 170) → Lingua/Language

È possibile scegliere una delle 26 lingue disponibili per la visualizzazione di menu e messaggi.

<b>Čeština</b>	Ceco	<b>Português</b>	Portoghese
<b>Dansk</b>	Danese	<b>Русский</b>	Russo
<b>Deutsch</b>	Tedesco	<b>Română</b>	Rumeno
<b>English</b>	(impostazione predefinita)	<b>Suomi</b>	Finlandese
<b>Español</b>	Spagnolo	<b>Svenska</b>	Svedese
<b>Ελληνικά</b>	Greco	<b>Türkçe</b>	Turco
<b>Français</b>	Francese	<b>Українська</b>	Ucraino
<b>Indonesia</b>	Indonesiano	<b>عربي</b>	Arabo
<b>Italiano</b>	Italiano	<b>简体中文</b>	Cinese semplificato
<b>Magyar</b>	Ungherese	<b>繁體中文</b>	Cinese tradizionale
<b>Nederlands</b>	Olandese	<b>日本語</b>	Giapponese
<b>Norsk</b>	Norvegese	<b>한글</b>	Coreano
<b>Polski</b>	Polacco	<b>ภาษาไทย</b>	Tailandese

## Impostazioni TV

Pulsante **MENU** → **Y** (menu impostazioni) (📖 170) → Impostazioni TV

Consente di regolare le impostazioni per la connessione a un televisore.

### Standard video

Scegliere tra **NTSC** e **PAL**.

### HDMI

Scegliere una risoluzione immagine per l'uscita HDMI tra **Auto** (impostazione predefinita), **480p**, **720p** o **1080i**. Se si seleziona **Auto**, tra **480p**, **720p** o **1080i**, viene automaticamente selezionata l'opzione più adatta al televisore ad alta definizione al quale è collegata la fotocamera.

### Controllo da disp. HDMI

Specificare se la fotocamera possa o meno ricevere segnali da un televisore che supporti lo standard HDMI-CEC quando è collegata ad un televisore tramite HDMI. Quando è selezionato **Si** (impostazione predefinita), è possibile utilizzare il telecomando del televisore per controllare la fotocamera durante la riproduzione. → "Uso del telecomando di un televisore (controllo da dispositivo HDMI)" (📖 156)

## HDMI e HDMI-CEC

HDMI (High-Definition Multimedia Interface) è un'interfaccia multimediale. HDMI-CEC (HDMI-Consumer Electronics Control) consente l'interoperabilità di dispositivi compatibili.

## Ricarica via computer

Pulsante **MENU** → **Y** (menu impostazioni) (📖 170) → Ricarica via computer

Questa opzione consente di stabilire se la batteria inserita nella fotocamera debba o meno essere ricaricata quando si collega la fotocamera a un computer tramite il cavo USB (📖 162).

### Auto (impostazione predefinita)

Se si collega la fotocamera a un computer in funzione, la batteria inserita nella fotocamera viene caricata automaticamente sfruttando l'energia fornita dal computer.

### No

La batteria inserita nella fotocamera non viene caricata quando si collega la fotocamera a un computer.



### ☑ Note sul collegamento della fotocamera a una stampante

- La batteria non può essere ricaricata collegando la fotocamera a una stampante, nemmeno qualora la stampante sia conforme allo standard PictBridge.
- Quando è selezionata l'opzione **Auto** per la funzione **Ricarica via computer**, può risultare impossibile stampare le immagini tramite collegamento diretto della fotocamera a determinate stampanti. Se la schermata di avvio di PictBridge non appare sul monitor dopo aver collegato la fotocamera ad una stampante ed aver acceso la fotocamera, spegnere la fotocamera e staccare il cavo USB. Impostare la funzione **Ricarica via computer** su **No** e ricollegare la fotocamera alla stampante.

## Avviso occhi chiusi

Pulsante MENU →  (menu impostazioni) (📖 170) → Avviso occhi chiusi

Consente di attivare o disattivare la funzione di rilevamento di persone con occhi chiusi durante le riprese con rilevamento del volto (📖 56) effettuate nei modi seguenti.

- Modo  (auto) (quando è selezionata la **Priorità al volto** (📖 53) come opzione del modo area AF).
- Nei seguenti modi scena:
  - selezione automatica scene (📖 62)
  -  (ritratto notturno) (📖 65)
  - **Ritratto** (📖 67)

Si

Quando la fotocamera rileva uno o più soggetti umani che potrebbero avere gli occhi chiusi su un'immagine catturata utilizzando la funzione di rilevamento del volto, sul monitor appare la schermata **Soggetto con occhi chiusi?**. Il volto del soggetto che potrebbe avere chiuso gli occhi è circondato da un bordo giallo. In questo caso, controllare l'immagine e decidere se procedere o meno alla cattura di un'altra immagine. Per ulteriori informazioni, vedere "Uso della schermata Avviso occhi chiusi" (📖 189).

No (impostazione predefinita)

L'avviso occhi chiusi non è attivato.

### Note sull'avviso occhi chiusi

L'avviso occhi chiusi è disattivato quando si utilizza il modo di ripresa in sequenza o la funzione timer sorriso (📖 37).



## Uso della schermata **Avviso occhi chiusi**

Quando sul monitor appare la schermata **Soggetto con occhi chiusi?** illustrata a destra, è possibile eseguire le operazioni descritte di seguito.

Se non si eseguono operazioni per alcuni secondi, la fotocamera ritorna automaticamente al modo di ripresa.



Funzione	Comando	Descrizione
Ingrandire il volto con gli occhi chiusi rilevato	<b>T</b> (Q)	Ruotare il controllo zoom verso <b>T</b> (Q).
Passare al modo di riproduzione a pieno formato	<b>W</b> (🗉)	Ruotare il controllo zoom verso <b>W</b> (🗉).
Selezionare il volto da visualizzare		Se la fotocamera ha rilevato più soggetti con gli occhi chiusi, premere ◀ o ▶ per visualizzare un altro volto.
Eliminare l'immagine		Premere il pulsante .
Passare al modo di ripresa		Premere il pulsante  o il pulsante di scatto.

## Ripristina tutto

Pulsante **MENU** → **Y** (menu impostazioni) (📖 170) → Ripristina tutto

Quando si seleziona **Ripristina**, vengono ripristinate le impostazioni predefinite della fotocamera.

### Funzioni di ripresa base

Opzione	Valore predefinito
Modo flash (📖 32)	Auto
Autoscatto (📖 35)	No
Modo macro (📖 39)	No
Regolazione del cursore creativo (📖 41)	No
Compensazione esposizione (📖 43, 44)	0.0

### Menu di ripresa

Opzione	Valore predefinito
Formato immagine (📖 47)	 4000x3000
Bilanciamento bianco (📖 49)	Auto
Modo esposizione (📖 51)	Matrix
Sensibilità ISO (📖 52)	Auto
Modo area AF (📖 53)	Priorità al volto
Modo autofocus (📖 60)	AF singolo

### Modo scena

Opzione	Valore predefinito
Menu scena (📖 61)	Ritratto
Regolazione della tinta nel modo alimenti (📖 71)	Area centrale
Panorama (📖 73)	Panorama semplificato (Norm. (180°))
Animali domestici (📖 74)	Sequenza

**Menu Paesaggio notturno**

Opzione	Valore predefinito
Paesaggio notturno (📖 64)	Mano libera

**Menu Ritratto notturno**

Opzione	Valore predefinito
Ritratto notturno (📖 65)	Treppiedi

**Menu Controluce**

Opzione	Valore predefinito
HDR (📖 66)	No

**Menu di ripresa Sequenza**

Opzione	Valore predefinito
Sequenza (📖 82)	Velocità alta

**Menu Effetti speciali**

Opzione	Valore predefinito
Effetti speciali (📖 85)	Soft

**Menu filmato**

Opzione	Valore predefinito
Opzioni filmato (📖 148)	HD 1080p★ (1920x1080)
Apertura filmato HS (📖 143)	Sì
Modo autofocus (📖 150)	AF singolo
VR elettronico (📖 151)	Sì
Riduzione rumore del vento (📖 151)	No

**Menu impostazioni**

Opzione	Valore predefinito
Schermata avvio (📖 171)	Nessuna
Info foto (📖 175)	Info automatiche
Mostra foto scattata (📖 175)	Sì
Luminosità (📖 175)	3
Stampa data (📖 177)	No

## Menu impostazioni

Opzione	Valore predefinito
Riduzione vibrazioni (📖 178)	Sì
Rilevam. movimento (📖 180)	Auto
Illuminatore AF (📖 181)	Auto
Zoom digitale (📖 182)	Sì
Suono pulsante (📖 183)	Sì
Suono scatto (📖 183)	Sì
Autospegnimento (📖 184)	1 min
HDMI (📖 186)	Auto
Controllo da disp. HDMI (📖 186)	Sì
Ricarica via computer (📖 187)	Auto
Avviso occhi chiusi (📖 188)	No

### Altri

Opzione	Valore predefinito
Formato carta (📖 165, 166)	Predefinito
Intervallo fotogrammi per lo slide show (📖 121)	3 sec.

- La funzione **Ripristina tutto** azzerà anche il numero di file corrente (📖 199) nella memoria. La numerazione proseguirà dal numero più basso disponibile. Per riportare la numerazione dei file a "0001", eliminare tutte le immagini salvate nella memoria interna o sulla card di memoria (📖 31) prima di selezionare il comando **Ripristina tutto**.
- Quando si effettua il ripristino dei menu con il comando **Ripristina tutto**, le seguenti impostazioni menu restano invariate.

#### Menu di ripresa:

I dati di premisurazione manuale (📖 50) acquisiti per il **Bilanciamento bianco**

#### Menu play:

**Opzioni visualizz. sequenza** (📖 129), **Scegliere foto principale** (📖 129)

#### Menu impostazioni:

**Fuso orario e data** (📖 172), **Lingua/Language** (📖 186), **Standard video** in **Impostazioni TV** (📖 186)

## Versione firmware

Pulsante **MENU** → **F** (menu impostazioni) (📖 170) → Versione firmware

Consente di visualizzare la versione corrente del firmware della fotocamera.



### Come prolungare la vita utile della fotocamera e ottimizzarne le prestazioni

Per garantire un utilizzo corretto e duraturo di questo prodotto Nikon, adottare le seguenti precauzioni per l'uso e la conservazione dell'apparecchio.

#### **Tenete asciutto il prodotto**

L'apparecchio può danneggiarsi se immerso in acqua o esposto ad elevati livelli di umidità.

#### **Non fate cadere il prodotto**

È possibile che il prodotto non funzioni correttamente se sottoposto a vibrazioni o urti violenti.

#### **Maneggiare con cura l'obiettivo e tutte le parti mobili**

Non esercitare forza sull'obiettivo, sul copriobiettivo, sul monitor, sull'alloggiamento card di memoria o sul vano batteria. Questi componenti si possono danneggiare con facilità. Se si esercita una forza eccessiva sul copriobiettivo, si potrebbero provocare malfunzionamenti della fotocamera o danni all'obiettivo. In caso di rottura del monitor, prestare la massima attenzione, in modo da evitare ferimenti a causa dei frammenti di vetro e impedire qualsiasi contatto dei cristalli liquidi con la pelle, gli occhi e la bocca.

#### **Non tenere l'obiettivo puntato verso fonti di luce intensa per periodi prolungati**

Non tenere l'obiettivo puntato verso il sole o altre fonti di luce intensa per periodi prolungati quando si utilizza o si ripone la fotocamera. La luce intensa può deteriorare il sensore d'immagine CCD e determinare la comparsa di zone bianche nelle fotografie.

#### **Tenere lontano da campi magnetici intensi**

Non utilizzare e non conservare la fotocamera in prossimità di apparecchiature che generano forti radiazioni elettromagnetiche o campi magnetici. Le cariche elettrostatiche e i campi magnetici creati da apparecchiature come i radiotrasmettitori possono provocare interferenze che compromettono il funzionamento del monitor, danneggiare i dati salvati sulla card di memoria o alterare i circuiti interni del prodotto.

#### **Evitare gli sbalzi di temperatura**

Sbalzi di temperatura improvvisi, ad esempio quando si entra o esce da un ambiente riscaldato durante una giornata fredda, possono causare la formazione di condensa all'interno della fotocamera. Per prevenire la formazione di condensa, inserire il prodotto in una borsa o busta di plastica prima di sottoporlo a sbalzi di temperatura improvvisi.

#### **Spegnere la fotocamera prima di rimuovere o scollegare la fonte di alimentazione**

Non rimuovere la batteria mentre l'apparecchio è in funzione oppure sta salvando o eliminando delle immagini. Nelle suddette circostanze, l'interruzione improvvisa dell'alimentazione potrebbe provocare la perdita di dati oppure danneggiare la memoria o i circuiti interni del prodotto.

### Batteria

- Verificare il livello di carica della batteria prima di iniziare a utilizzare la fotocamera e, se necessario, ricaricarla o sostituirla. Se la batteria è completamente carica, non continuare a ricaricarla poiché ciò potrebbe determinare una riduzione delle prestazioni. Quando si utilizza la fotocamera in occasioni importanti, se possibile, tenere sempre a portata di mano una batteria di riserva completamente carica.
- Non utilizzare la batteria a temperature ambiente inferiori a 0°C o superiori a 40°C.
- Prima dell'uso, caricare la batteria in un locale chiuso, ad una temperatura ambiente compresa tra 5°C e 35°C.
- Quando si carica la COOLPIX S9100 con l'adattatore CA/caricabatteria EH-69P o con il computer, la capacità di carica può diminuire a temperature ambiente comprese tra 45°C e 60°C.
- La batteria non viene caricata a temperature ambiente inferiori a 0°C o superiori a 60°C.
- La batteria potrebbe surriscaldarsi durante l'uso; attendere che si raffreddi prima di procedere alla ricarica. In caso di mancata osservanza delle precauzioni descritte in precedenza si rischia di danneggiare la batteria, di pregiudicarne le prestazioni o impedirne la regolare ricarica.
- Nelle giornate fredde, la capacità delle batterie potrebbe diminuire. Assicurarsi che la batteria sia completamente carica prima di scattare fotografie in condizioni atmosferiche rigide. Conservare le batterie di riserva in un luogo caldo e utilizzarle quando necessario. Una volta riscaldata, la batteria fredda può recuperare la carica perduta.
- Se i terminali della batteria non sono ben puliti, la fotocamera potrebbe non funzionare. Se i contatti della batteria dovessero sporcarsi, pulirli con un panno pulito e asciutto prima dell'uso.
- Se si prevede di non utilizzare la batteria per periodi prolungati, inserirla nella fotocamera e farla scaricare completamente prima di riporla. La batteria deve essere conservata in un luogo fresco, a una temperatura compresa tra 15 e 25°C. Non riporre la batteria in locali caldi o molto freddi.
- Rimuovere sempre la batteria dalla fotocamera o dal caricabatteria opzionale quando non è in uso. Quando la batteria è inserita, vi è un consumo minimo di corrente anche se la fotocamera non viene utilizzata. In tal modo, la batteria rischia di esaurirsi più rapidamente, sino alla perdita completa di funzionalità. L'accensione e lo spegnimento della fotocamera con la batteria scarica può ridurre la durata della batteria.
- Ricaricare la batteria almeno una volta ogni sei mesi e scaricarla completamente prima di riporla nel luogo di conservazione.
- Dopo aver rimosso la batteria dalla fotocamera o dal caricabatteria opzionale, richiudere il copricontatti in dotazione e riporla in un luogo fresco.
- Un calo netto della durata della carica di una batteria completamente carica e utilizzata a temperatura ambiente indica che è giunto il momento di sostituirla. Acquistare una nuova batteria EN-EL12.
- Quando non mantiene più la carica, sostituire la batteria. Le batterie usate sono una risorsa preziosa. Riciclare le batterie usate secondo quanto previsto dalle normative locali.

## Pulizia

Obiettivo	Non toccare le parti in vetro con le dita. Togliere la polvere o particelle estranee con una pompetta (soffietto con estremità in gomma che permette di soffiare via la polvere). Per eliminare impronte digitali o altre macchie che non possono essere rimosse con una pompetta, pulire l'obiettivo utilizzando un panno morbido, con movimenti a spirale dal centro verso i bordi. Se anche dopo questa operazione l'obiettivo non risulta pulito, ripetere dopo aver inumidito leggermente il panno con un detergente apposito reperibile in commercio.
Monitor	Asportare la polvere e le particelle estranee con una pompetta. Per rimuovere impronte digitali o altre macchie, utilizzare un panno morbido e asciutto facendo attenzione a non esercitare pressioni.
Corpo	Togliere la polvere, la sporcizia o la sabbia con una pompetta, quindi pulire delicatamente con un panno morbido asciutto. Dopo aver utilizzato la fotocamera in spiaggia o in altri ambiente sabbiosi o polverosi, eliminare ogni residuo di sabbia, polvere o sale con un panno asciutto leggermente inumidito con acqua dolce, quindi asciugarla accuratamente. <b>La presenza di corpi estranei all'interno della fotocamera potrebbe causare danni non coperti dalla garanzia.</b>

Non utilizzare in nessun caso alcool, solventi o altri prodotti chimici volatili.

## Conservazione

Quando non è utilizzata, tenere spenta la fotocamera. Prima di riporre la fotocamera, si raccomanda di verificare che la spia di accensione sia spenta. Rimuovere la batteria se si prevede di non utilizzare la fotocamera per un lungo periodo. Non conservare la fotocamera insieme a palline di naftalina o canfora oppure nelle condizioni seguenti:

- in prossimità di apparecchiature che possono produrre forti campi magnetici, quali televisori e radio
- a temperature inferiori a  $-10^{\circ}\text{C}$  o superiori a  $50^{\circ}\text{C}$
- in luoghi con scarsa ventilazione o con livelli di umidità superiori al 60%

Per prevenire la formazione di condensa e muffe, estrarre la fotocamera dal luogo in cui viene conservata almeno una volta al mese. Prima di riporre nuovamente la fotocamera, accenderla e premere più volte il pulsante di scatto.

### Note sul monitor

- Alcuni pixel del monitor possono risultare sempre accesi o non accendersi affatto. Non si tratta di un malfunzionamento, ma di una caratteristica comune a tutti i monitor LCD TFT, che non influisce sulla registrazione delle immagini. Le immagini salvate con il prodotto non risulteranno danneggiate.
- In presenza di una forte luce, potrebbe risultare difficile visualizzare le immagini nel monitor.
- Il monitor è retroilluminato da un LED. Se il monitor dovesse essere oscurarsi o la visualizzazione diventare instabile, contattare un centro di assistenza autorizzato Nikon.

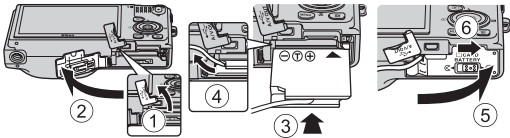

## Accessori opzionali

Batteria ricaricabile	Batteria ricaricabile Li-ion EN-EL12 <sup>1</sup>
Adattatore CA/ caricabatteria	Adattatore CA/caricabatteria EH-69P <sup>1,2</sup>
Caricabatteria	Caricabatteria MH-65
Adattatore CA	<p>Adattatore CA EH-62F (collegare come da illustrazione)</p>  <p>Prima di chiudere il coperchio del vano batteria o dell'alloggiamento della card di memoria, assicurarsi che il cavo del connettore di alimentazione sia allineato correttamente nelle scanalature del connettore di alimentazione e del vano batteria. Se una parte del cavo dovesse fuoriuscire dalle scanalature, alla chiusura del coperchio potrebbero prodursi danni al coperchio stesso o al cavo.</p>
Cavo USB	Cavo USB UC-E6 <sup>1</sup>
Cavo audio/video	Cavo audio/video EG-CP16 <sup>1</sup>

<sup>1</sup> Fornito con la fotocamera al momento dell'acquisto (vedere a pagina 3 della *Guida rapida*).

<sup>2</sup> Per l'uso in altri paesi, impiegare un adattatore spina idoneo (reperibile in commercio). Per ulteriori informazioni sugli adattatori, rivolgersi alla propria agenzia di viaggio.

## Card di memoria approvate

Le seguenti card di memoria Secure Digital (SD) sono state collaudate ed approvate per l'uso con questa fotocamera.

Per la registrazione dei filmati, si consiglia di utilizzare card di memoria SD con classe di velocità 6 o superiore. Se si utilizzano card di memoria con classi di velocità inferiori, la registrazione dei filmati potrebbe interrompersi improvvisamente.

	Card di memoria SD	Card di memoria SDHC <sup>2</sup>	Card di memoria SDXC <sup>3</sup>
SanDisk	2 GB <sup>1</sup>	4 GB, 8 GB, 16 GB, 32 GB	64 GB
TOSHIBA	2 GB <sup>1</sup>	4 GB, 8 GB, 16 GB, 32 GB	64 GB
Panasonic	2 GB <sup>1</sup>	4 GB, 8 GB, 12 GB, 16 GB, 24 GB, 32 GB	48 GB, 64 GB
Lexar	2 GB <sup>1</sup>	4 GB, 8 GB, 16 GB, 32 GB	–

<sup>1</sup> Se si intende utilizzare la card di memoria con un lettore di card o un dispositivo analogo, assicurarsi che tale dispositivo supporti le card da 2 GB.

<sup>2</sup> Conforme SDHC.

Se si intende utilizzare la card di memoria con un lettore di card o un dispositivo analogo, assicurarsi che tale dispositivo supporti le card SDHC.



<sup>3</sup> Conforme SDXC.

Se si intende utilizzare la card di memoria con un lettore di card o un dispositivo analogo, assicurarsi che tale dispositivo supporti le card SDXC.



- Per ulteriori informazioni sulle card sopra elencate, contattare il relativo produttore.

## Nomi dei file e delle cartelle

Di seguito sono indicati i criteri di denominazione dei file delle immagini, dei filmati o memo vocali.

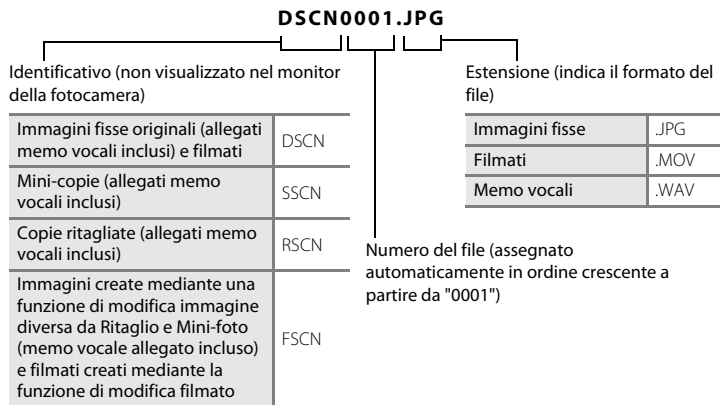



- I file vengono salvati in cartelle il cui nome è costituito dal numero di cartella seguito da un identificatore "P\_" e da un numero progressivo di tre cifre per le immagini catturate con il modo scena **Panorama assistito** (ad esempio "101P\_001"; 📖 78) e "NIKON" per tutte le altre immagini (ad esempio "100NIKON"). Quando il numero dei file di una cartella raggiunge 9999, viene creata una nuova cartella. I numeri di file vengono assegnati automaticamente a partire da "0001".
- I nomi dei file dei memo vocali hanno lo stesso identificativo e numero di file delle immagini a cui sono associati i memo vocali.
- I file copiati mediante la funzione **Copia>Immagini selezionate** vengono copiati nella cartella corrente e rinominati con un numero progressivo a partire dal numero più alto presente in memoria. L'opzione **Copia>Tutte le immagini** consente di copiare tutte le cartelle dal supporto di origine; i nomi dei file non vengono modificati, ma alle cartelle vengono assegnati nuovi numeri in ordine crescente, a partire dal numero di cartella più alto già presente nel supporto di destinazione (📖 127).
- Una singola cartella può contenere fino a 200 file; se la cartella in uso contiene già 200 file, quando si cattura l'immagine successiva viene creata una nuova cartella, denominata incrementando di un'unità il nome della cartella in uso. Se la cartella in uso è la cartella numero 999 e contiene già 200 file, oppure se un'immagine è la 9999, non si potranno catturare altre immagini finché non si formatta la memoria interna o la card di memoria (📖 185) o non si inserisce una nuova card di memoria.

## Messaggi di errore

Nella seguente tabella sono elencati i messaggi di errore e altri avvisi visualizzati nel monitor, con le relative soluzioni.

Visualizzazione	Problema	Soluzione	
 (lampeggiante)	Orologio non impostato.	Impostare la data e l'ora.	172
 Batteria scarica.	Batteria scarica.	Ricaricare o sostituire la batteria.	14, 16
 Alta temperatura batteria	La temperatura della batteria è alta.	Spegnere la fotocamera e attendere che la batteria si raffreddi prima di riutilizzarla. Dopo cinque secondi questo messaggio scompare, il monitor si spegne e la spia di accensione lampeggia rapidamente. La spia lampeggia per tre minuti, quindi la fotocamera si spegne automaticamente. Per spegnere la fotocamera è inoltre possibile premere l'interruttore di accensione.	19
 La fotocamera si sta per spegnere per evitare il surriscaldamento.	La card di memoria o l'interno della fotocamera si sono riscaldati.	La fotocamera si spegne automaticamente. Lasciare la fotocamera spenta finché la card di memoria o l'interno della fotocamera non si sono raffreddati, quindi riaccendere l'apparecchio.	–
  (● lampeggiante in rosso)	La fotocamera non è in grado di mettere a fuoco.	<ul style="list-style-type: none"> <li>Eseguire nuovamente la messa a fuoco.</li> <li>Utilizzare il blocco della messa a fuoco.</li> </ul>	28, 29 55
 Attendere il termine della registrazione.	Non è possibile eseguire altre operazioni prima del completamento del salvataggio.	Attendere che il messaggio scompaia automaticamente dal display una volta completato il salvataggio.	–
 Card di memoria protetta in scrittura	L'interruttore di protezione scrittura è in posizione di "blocco".	Spostare l'interruttore di protezione scrittura nella posizione di "scrittura".	23
 Card non utilizzabile	Errore di accesso alla card di memoria.	<ul style="list-style-type: none"> <li>Utilizzare una card approvata.</li> <li>Verificare che i terminali siano puliti.</li> <li>Controllare che la card di memoria sia stata inserita correttamente.</li> </ul>	198 22
 Card non leggibile			22













Visualizzazione	Problema	Soluzione	
❗ Card non formattata. Formattare? Sì No	La card di memoria non è stata formattata per essere utilizzata con la COOLPIX S9100.	Durante la formattazione tutti i dati salvati nella card di memoria vengono eliminati. Prima di formattare la card di memoria, selezionare <b>No</b> e copiare le immagini che si desidera conservare. Per formattare la card di memoria, selezionare <b>Sì</b> , quindi premere il pulsante <b>OK</b> .	23
❗ Memoria insufficiente	La card di memoria è piena.	<ul style="list-style-type: none"> <li>• Scegliere una dimensione foto inferiore.</li> <li>• Eliminare immagini.</li> <li>• Inserire una nuova card di memoria.</li> <li>• Rimuovere la card di memoria e utilizzare la memoria interna.</li> </ul>	47 31, 152 22 22
❗ Immagine non salvabile.	Si è prodotto un errore durante il salvataggio dell'immagine.	Consente di formattare la memoria interna o la card di memoria.	185
	È stato raggiunto il numero massimo consentito per la numerazione dei file.	Inserire una nuova card di memoria oppure formattare la memoria interna o la card di memoria.	22, 185
	L'immagine non può essere utilizzata per la schermata di avvio.	<p>Le seguenti tipologie di immagini non possono essere utilizzate per la schermata di avvio.</p> <ul style="list-style-type: none"> <li>• Le immagini catturate con il <b>Formato immagine</b> impostato su  <b>3968x2232</b></li> <li>• Immagini catturate con la funzione panorama semplificato</li> <li>• Le immagini create con le funzioni mini-foto o ritaglio e di dimensioni uguali o inferiori a 320 x 240</li> <li>• Le immagini fisse catturate durante la registrazione di filmati ad alta definizione o filmati Full HD</li> </ul>	171
	Non vi è spazio sufficiente per il salvataggio di una copia.	Eliminare alcune immagini dalla destinazione.	31, 152
❗ L'album è pieno. Impossibile aggiungere altre foto.	Sono state aggiunte già 200 immagini all'album.	<ul style="list-style-type: none"> <li>• Rimuovere alcune immagini dall'album.</li> <li>• Aggiungere le immagini ad altri album.</li> </ul>	104 101

## Messaggi di errore

Visualizzazione	Problema	Soluzione	
 File audio non salvabile.	Non è possibile allegare un memo vocale a questo file.	<ul style="list-style-type: none"> <li>I memo vocali non possono essere allegati ai filmati.</li> <li>Selezionare un'immagine catturata con la fotocamera COOLPIX S9100.</li> </ul>	152 126
 L'immagine non può essere modificata.	Non è possibile modificare l'immagine selezionata.	<ul style="list-style-type: none"> <li>Selezionare immagini che permettano di utilizzare la funzione di modifica.</li> <li>I filmati non possono essere modificati.</li> </ul>	130 –
 Filmato non registrabile	Si è verificato un timeout durante il salvataggio di un filmato sulla card di memoria.	Scegliere una card di memoria con maggiore velocità in scrittura.	22
 La memoria non contiene immagini	Nella memoria interna o nella card di memoria non sono presenti immagini.	<ul style="list-style-type: none"> <li>Per riprodurre le immagini salvate nella memoria interna, rimuovere la card di memoria dalla fotocamera.</li> <li>Per copiare un'immagine dalla memoria interna alla card di memoria, premere il pulsante <b>MENU</b>. Verrà visualizzata la schermata di copia, dopodiché sarà possibile copiare le immagini dalla memoria interna alla card di memoria.</li> </ul>	22 127
	All'album selezionato non è stata aggiunta nessuna immagine.	<ul style="list-style-type: none"> <li>Aggiungere le immagini all'album.</li> <li>Scegliere un album al quale siano state aggiunte immagini.</li> </ul>	101 103
	Non sono presenti immagini appartenenti alla categoria selezionata per il modo di ordinamento automatico.	Selezionare la categoria contenente le immagini ordinate.	111
 File senza dati immagine	File non creato con la COOLPIX S9100.	Non è possibile visualizzare il file con questa fotocamera. Visualizzare il file su un computer o altro dispositivo utilizzato per crearlo o modificarlo.	–
 File non riproducibile			
 Tutte le foto sono nascoste	Non sono disponibili immagini per uno slide show.	–	121
 Immagine non cancellabile	L'immagine è protetta.	Disabilitare la protezione.	122

Visualizzazione	Problema	Soluzione	
<b>i</b> Destinazione con stesso fuso orario	La destinazione ha lo stesso fuso orario dell'impostazione locale.	–	174
<b>i</b> Selettore dei modi non in posizione.	La ghiera di selezione modo non è regolata sulla posizione corretta.	Ruotare la ghiera di selezione modo per selezionare il modo desiderato.	45
<b>i</b> Il flash è abbassato.	Il flash è abbassato nel modo selezione scene auto.	Far scorrere il controllo   (sollevamento del flash) per estrarre il flash. Per scattare foto senza utilizzare il flash, procedere alle riprese con il flash abbassato.	33, 62
<b>i</b> Sollevare il flash.	Nei modi scena  (ritratto notturno) o  (controluce), il flash è abbassato.	Far scorrere il controllo   (sollevamento del flash) per estrarre il flash.	33, 65, 66
<b>i</b> Impossibile creare il panorama.	Non è stato possibile effettuare riprese con la funzione panorama semplificato.	La ripresa nel modo panorama semplificato può risultare impossibile nelle seguenti situazioni. <ul style="list-style-type: none"> <li>• Quando la ripresa non termina dopo un certo periodo di tempo</li> <li>• Quando la fotocamera viene spostata troppo rapidamente</li> <li>• Quando la fotocamera non viene spostata in linea retta nella direzione del panorama</li> </ul>	75
<b>i</b> Impossibile creare il panorama. Eseguire il movim. in una sola direz.			
<b>i</b> Imposs. creare il panorama. Muovere la fotocamera più lentamente.			
Errore obiettivo <b>i</b>	Errore obiettivo.	Spegnere e riaccendere la fotocamera. Se il problema persiste, contattare il rivenditore o un centro di assistenza autorizzato Nikon.	24
<b>i</b> Errore di comunicazione	Si è verificato un errore durante la comunicazione con la stampante.	Spegnere la fotocamera e ricollegare il cavo USB.	164
Errore di sistema <b>i</b>	Si è verificato un errore nel circuito interno della fotocamera.	Spegnere la fotocamera, rimuovere e reinserire la batteria, quindi riaccendere la fotocamera. Se il problema persiste, contattare il rivenditore o un centro di assistenza autorizzato Nikon.	14, 19

## Messaggi di errore

Visualizzazione	Problema	Soluzione	
 Errore stampante: verificare stato stampante.	Errore della stampante.	Controllare la stampante. Dopo avere risolto il problema, selezionare <b>Riprendi</b> e premere il pulsante  per riprendere a stampare.*	–
 Errore stampante: verificare carta	Nella stampante non è stata caricata la carta del formato specificato.	Caricare la carta specificata, selezionare <b>Riprendi</b> e premere il pulsante  per riprendere a stampare.*	–
 Errore stampante: inceppamento carta	Si è verificato un inceppamento nella stampante.	Togliere la carta inceppata, selezionare <b>Riprendi</b> e premere il pulsante  per riprendere a stampare.*	–
 Errore stampante: carta esaurita	La stampante non contiene carta.	Caricare la carta specificata, selezionare <b>Riprendi</b> e premere il pulsante  per riprendere a stampare.*	–
 Errore stampante: verificare inchiostro	Si è verificato un errore relativo all'inchiostro.	Controllare l'inchiostro, selezionare <b>Riprendi</b> e premere il pulsante  per riprendere a stampare.*	–
 Errore stampante: inchiostro esaurito	L'inchiostro è insufficiente o la cartuccia di inchiostro è vuota.	Sostituire la cartuccia di inchiostro, selezionare <b>Riprendi</b> e premere il pulsante  per riprendere a stampare.*	–
 Errore stampante: file alterato	Si è verificato un errore causato dal file di immagini.	Selezionare <b>Annulla</b> e premere il pulsante  per annullare la stampa.	–



\* Per ulteriori informazioni, consultare la documentazione fornita con la stampante.



## Risoluzione dei problemi

Se la fotocamera non funziona come previsto, consultare l'elenco dei problemi più frequenti riportato di seguito prima di rivolgersi al rivenditore di fiducia o a un centro di assistenza autorizzato Nikon.

### Monitor, impostazioni e alimentazione

Problema	Causa/soluzione	
La batteria inserita nella fotocamera non può essere caricata.	<ul style="list-style-type: none"> <li>• Verificare tutti i collegamenti.</li> <li>• Nel menu impostazioni, è selezionato <b>No</b> per <b>Ricarica via computer</b>.</li> </ul>	16 187
	<ul style="list-style-type: none"> <li>• Quando si carica la fotocamera collegandola ad un computer, il caricamento della batteria si arresta quando la fotocamera viene spenta.</li> </ul>	162
	<ul style="list-style-type: none"> <li>• Quando si carica la fotocamera collegandola ad un computer, il caricamento della batteria si arresta quando il computer entra in standby, e la fotocamera può spegnersi.</li> </ul>	162
	<ul style="list-style-type: none"> <li>• Potrebbe non essere possibile caricare la batteria tramite collegamento a un computer: ciò può dipendere dalle caratteristiche tecniche, dalle impostazioni e dallo stato del computer stesso.</li> </ul>	–
Non si riesce ad accendere la fotocamera.	<ul style="list-style-type: none"> <li>• La batteria è scarica.</li> </ul>	24
	<ul style="list-style-type: none"> <li>• Non è possibile accendere la fotocamera mentre è collegata ad una presa elettrica mediante l'adattatore CA/caricabatteria.</li> </ul>	16
La fotocamera si è spenta senza preavviso.	<ul style="list-style-type: none"> <li>• La batteria è scarica.</li> </ul>	24
	<ul style="list-style-type: none"> <li>• La fotocamera si è spenta automaticamente per risparmiare energia.</li> </ul>	184
	<ul style="list-style-type: none"> <li>• A basse temperature, la fotocamera e la batteria potrebbero non funzionare in modo corretto.</li> </ul>	195
	<ul style="list-style-type: none"> <li>• Se si collega l'adattatore CA/caricabatteria con la fotocamera accesa, la fotocamera si spegne.</li> </ul>	16
	<ul style="list-style-type: none"> <li>• Se si scollega il cavo USB utilizzato per collegare la fotocamera al computer o alla stampante, la fotocamera si spegne. Ricollegare il cavo USB.</li> <li>• L'interno della fotocamera si è riscaldato. Lasciare la fotocamera spenta finché l'interno non si è raffreddato, quindi provare a riaccenderla.</li> </ul>	158, 160, 164 –
Nel monitor non compare nulla.	<ul style="list-style-type: none"> <li>• La fotocamera è spenta.</li> </ul>	19
	<ul style="list-style-type: none"> <li>• La fotocamera è passata al modo standby per risparmiare energia: premere l'interruttore di alimentazione, il pulsante di scatto, il pulsante  o il pulsante  (registrazione filmato), oppure ruotare la ghiera di selezione modo.</li> </ul>	4, 10, 19, 30
	<ul style="list-style-type: none"> <li>• Se la spia flash lampeggia, attendere che il flash si sia caricato.</li> </ul>	34
	<ul style="list-style-type: none"> <li>• La fotocamera e il computer sono collegati tramite un cavo USB.</li> </ul>	158
	<ul style="list-style-type: none"> <li>• La fotocamera e il televisore sono collegati tramite un cavo A/V o cavo HDMI.</li> </ul>	155
Il monitor non è leggibile.	<ul style="list-style-type: none"> <li>• Regolare la luminosità del monitor.</li> </ul>	175
	<ul style="list-style-type: none"> <li>• Il monitor è sporco. Pulire il monitor.</li> </ul>	196





## Risoluzione dei problemi

Problema	Causa/soluzione	
La data e l'ora di registrazione non sono corrette.	<ul style="list-style-type: none"> <li>Se l'orologio della fotocamera non è stato impostato, l'indicatore "data non impostata" lampeggia quando si scattano foto o si registrano filmati. Le immagini ed i filmati salvati prima che venga impostato l'orologio sono datati, rispettivamente, "00/00/0000 00:00" o "01/01/2011 00:00". Impostare la data e l'ora corrette tramite l'opzione <b>Fuso orario e data</b> del menu impostazioni.</li> <li>Controllare regolarmente l'orologio della fotocamera confrontando l'ora con quella di orologi più precisi e, se necessario, reimpostarlo.</li> </ul>	20, 172  172
Nel monitor non vengono visualizzati indicatori.	È selezionato <b>Nascondi info</b> per le <b>Info foto</b> . Selezionare <b>Mostra info</b> .	175
La funzione <b>Stampa data</b> non è disponibile.	L'orologio della fotocamera non è stato impostato.	20, 172
La data non viene sovrastampata sulle immagini nonostante si sia attivata la funzione <b>Stampa data</b> .	<ul style="list-style-type: none"> <li>Il modo di ripresa utilizzato non supporta la funzione <b>Stampa data</b>.</li> <li>Non è possibile sovrastampare la data sui filmati.</li> <li>Non è possibile sovrastampare la data su immagini fisse salvate durante la registrazione di filmati.</li> </ul>	177 – –
All'accensione della fotocamera appare la schermata di impostazione del fuso orario e della data. Le impostazioni della fotocamera sono state resettate.	La batteria dell'orologio è scarica; sono stati ripristinati i valori predefiniti di tutte le impostazioni.	20, 173
Il monitor si spegne e la spia di accensione lampeggia rapidamente.	La temperatura della batteria è alta. Spegnerne la fotocamera e attendere che la batteria si raffreddi prima di riutilizzarla. La spia lampeggia per tre minuti, quindi la fotocamera si spegne automaticamente. Per spegnere la fotocamera è inoltre possibile premere l'interruttore di accensione.	19
La fotocamera si riscalda.	Durante la ripresa di lunghi filmati o quando viene utilizzata in ambienti surriscaldati, la fotocamera può riscaldarsi. Non si tratta di un problema di funzionamento.	–







### Fotocamere controllate elettronicamente





In casi estremamente rari, nel monitor potrebbero apparire caratteri insoliti e la fotocamera potrebbe smettere di funzionare. Nella maggior parte dei casi, questo fenomeno è causato da una forte carica elettrostatica esterna. Spegnerne la fotocamera, rimuovere e reinserire la batteria, quindi accendere di nuovo la fotocamera. Se il problema persiste, contattare il rivenditore o un centro di assistenza autorizzato Nikon. Tenere presente che, scollegando la fotocamera da una fonte di alimentazione come descritto in precedenza, potrebbe verificarsi la perdita di dati non salvati nella memoria interna o nella card di memoria nel momento in cui si è verificato il problema. I dati salvati in precedenza non verranno danneggiati.

## Ripresa

Problema	Causa/soluzione	
Non è possibile passare al modo di ripresa.	Scollegare il cavo HDMI o il cavo USB.	155, 158, 164
Non vengono catturate immagini quando si preme il pulsante di scatto.	<ul style="list-style-type: none"> <li>Quando la fotocamera è in modo di visione play (riproduzione), premere il pulsante  o il pulsante di scatto.</li> <li>Quando vengono visualizzati i menu, premere il pulsante <b>MENU</b>.</li> <li>La batteria è scarica.</li> <li>Se la spia del flash lampeggia, il flash è in fase di carica.</li> </ul>	4, 30 12 24 34
La fotocamera non è in grado di mettere a fuoco.	<ul style="list-style-type: none"> <li>Il soggetto è troppo vicino. Provare ad effettuare la ripresa nel modo macro oppure nel modo scena <b>Selezione scene auto</b> o <b>Macro/primo piano</b>.</li> <li>Il soggetto non è adatto alla funzione autofocus.</li> <li>Nel menu impostazioni, impostare <b>Illuminatore AF</b> su <b>Auto</b>.</li> <li>Spegnere e riaccendere la fotocamera.</li> </ul>	39, 61, 70 29 181 19
Le immagini sono mosse.	<ul style="list-style-type: none"> <li>Utilizzare il flash.</li> <li>Utilizzare la funzione di riduzione vibrazioni o di rilevamento del movimento.</li> <li>Utilizzare <b>BSS</b> (scelta dello scatto migliore).</li> <li>Utilizzare un treppiedi e l'autoscatto.</li> </ul>	32 178, 180 82 35
Nelle immagini catturate con il flash sono presenti dei punti luminosi.	Il flash viene riflesso da particelle nell'atmosfera. Abbassare il flash o regolare l'impostazione del modo flash su  (no).	34
Il flash non viene emesso.	<ul style="list-style-type: none"> <li>Il flash è abbassato, oppure il modo flash è impostato su  (no).</li> <li>È stato selezionato un modo scena in cui il flash non viene attivato.</li> <li>Flash non sollevato completamente. Non mantenere il flash abbassato.</li> <li>È stata attivata un'altra funzione che limita l'utilizzo del flash.</li> </ul>	32 64 26 87
Non è possibile utilizzare lo zoom digitale.	<ul style="list-style-type: none"> <li>Nel menu impostazioni, lo <b>Zoom digitale</b> è impostato su <b>No</b>.</li> <li>E' attivata un'altra funzione che disattiva lo zoom digitale.</li> </ul>	182
La funzione <b>Formato immagine</b> non è disponibile.	<ul style="list-style-type: none"> <li>È stata attivata un'altra funzione che limita l'opzione <b>Formato immagine</b>.</li> <li>I formati immagine disponibili variano in funzione del modo di ripresa in uso.</li> </ul>	87 47

## Risoluzione dei problemi

Problema	Causa/soluzione	
Non viene emesso alcun suono quando si aziona il pulsante di scatto.	Nel menu impostazioni, è selezionato <b>No</b> per le <b>Impostazioni audio</b> > <b>Suono scatto</b> . In alcuni modi di ripresa o con determinate impostazioni non viene emesso alcun suono anche se è selezionato <b>Si</b> .	183
L'illuminatore ausiliario AF non viene attivato.	Nel menu impostazioni, è selezionato <b>No</b> per la funzione <b>Illuminatore AF</b> . L'illuminatore ausiliario AF potrebbe non attivarsi a seconda della posizione dell'area di messa a fuoco o del modo scena impostato, nonostante sia stato selezionato <b>Auto</b> .	64-73, 181
Le immagini appaiono sporche.	L'obiettivo è sporco. Pulire l'obiettivo.	196
I colori sono innaturali.	Il bilanciamento del bianco o la tinta non sono regolati correttamente.	40, 49, 71
L'immagine presenta pixel luminosi distribuiti in modo casuale ("disturbo").	Il tempo di posa impostato è troppo lungo oppure il valore di sensibilità ISO è alto poiché il soggetto principale è scuro. Per ridurre il disturbo: <ul style="list-style-type: none"> <li>• Utilizzare il flash.</li> <li>• Impostare un valore di sensibilità ISO più basso.</li> </ul>	32 52
Le immagini sono troppo scure (sottoesposte).	<ul style="list-style-type: none"> <li>• Il flash è abbassato, oppure il modo flash è impostato su  (no).</li> <li>• Sono presenti ostacoli che impediscono il passaggio della luce del flash.</li> </ul>	32 26
	<ul style="list-style-type: none"> <li>• Il soggetto è oltre il campo del flash.</li> <li>• Regolare la compensazione dell'esposizione.</li> <li>• Aumentare la sensibilità ISO.</li> </ul>	32 43, 44 52
	<ul style="list-style-type: none"> <li>• Il soggetto è in controluce. Selezionare  (controluce) oppure impostare il modo flash su  (fill flash).</li> </ul>	32, 66
	Regolare la compensazione dell'esposizione.	43, 44
	Quando si utilizza  (auto con riduzione occhi rossi) o  (ritratto notturno) per scattare foto con il flash, può accadere che la correzione automatica occhi rossi venga applicata a zone in cui il difetto non è presente. Utilizzare un modo di ripresa diverso da  (ritratto notturno), selezionare un modo flash diverso da  (auto con riduzione occhi rossi), quindi riprovare a scattare.	32, 65

Problema	Causa/soluzione	
Il salvataggio delle immagini richiede tempo.	Nelle seguenti situazioni, il salvataggio richiede un tempo maggiore.	
	• Quando si utilizza la funzione di riduzione disturbo.	34
	• Se è selezionata l'opzione  (auto con riduzione occhi rossi) come modo flash.	32
	• Quando si scattano foto nei seguenti modi scena.	
	-  (paesaggio notturno)	64
	-  (ritratto notturno)	65
	-  (controluce) (quando <b>HDR</b> è impostato su <b>SI</b> )	66
- <b>Ritratto</b>	67	
• Quando si utilizza il modo di ripresa in sequenza.	80	
Sul monitor o nelle immagini compare una forma circolare o una striscia con i colori dell'arcobaleno.	Quando si effettuano riprese in controluce o quando è inquadrata una fonte di luce molto intensa (come la luce solare), può apparire una forma circolare o una striscia con i colori dell'arcobaleno ("ghosting"). Cambiare la posizione della fonte di luce, oppure inquadrare l'immagine in modo che la fonte di luce non appaia nell'inquadratura e riprovare.	-

## Riproduzione

Problema	Causa/soluzione	
Il file non può essere riprodotto.	• La cartella o il file è stato sovrascritto o rinominato utilizzando un computer o un altro tipo di fotocamera.	-
	• La COOLPIX S9100 non consente di riprodurre filmati registrati con fotocamere digitali di altre marche o modelli.	152
Non è possibile aumentare l'ingrandimento dell'immagine.	• Lo zoom in riproduzione non può essere utilizzato con i filmati, le mini-foto o le foto ritagliate a dimensioni uguali o inferiori a 320 x 240.	-
	• La COOLPIX S9100 può non consentire l'ingrandimento di immagini catturate con fotocamere digitali di marche o modelli diversi.	
Non è possibile registrare o riprodurre memo vocali.	• I memo vocali non possono essere allegati ai filmati.	152
	• Possono essere allegati memo vocali solo ad immagini catturate con la COOLPIX S9100. I memo vocali allegati alle immagini utilizzando altre fotocamere non possono essere riprodotti su questa fotocamera.	126

Problema	Causa/soluzione	
<p>Non si riesce ad utilizzare la funzione ritocco rapido, D-Lighting, effetto pelle soft, effetti filtro, cornice, mini-foto o ritaglio.</p>	<ul style="list-style-type: none"> <li>• Queste opzioni non possono essere utilizzate con i filmati. 152</li> <li>• Non è possibile modificare immagini catturate con il <b>Formato immagine</b> impostato su <b>1920x1080 3968x2232</b> ed immagini fisse catturate durante la registrazione di un filmato ad alta definizione o di un filmato Full HD. 47</li> <li>• Selezionare immagini che supportino le funzioni ritocco rapido, D-Lighting, effetto pelle soft, effetti filtro, cornice, mini-foto o ritaglio. 131</li> <li>• La COOLPIX S9100 non consente di modificare immagini che siano state catturate con fotocamere digitali di altre marche o modelli. 130</li> </ul>	
<p>Le immagini non vengono visualizzate sul televisore.</p>	<ul style="list-style-type: none"> <li>• <b>Standard video o HDMI</b> non è stato impostato correttamente nel menu impostazioni <b>Impostazioni TV</b>. 186</li> <li>• Sono collegati simultaneamente cavi al mini-connettore HDMI (tipo C) ed al connettore di uscita USB/audio/video. 155, 158</li> <li>• La card di memoria non contiene immagini. Sostituire la card di memoria. Rimuovere la card di memoria per riprodurre le immagini dalla memoria interna. 22</li> </ul>	
<p>Le icone degli album tornano alle impostazioni predefinite, non è possibile visualizzare nel modo foto preferite le immagini aggiunte ad album.</p>	<p>I dati salvati nella memoria interna o sulla card di memoria possono essere riprodotti incorrettamente se sono stati sovrascritti da un computer.</p>	-
<p>Le immagini salvate non vengono visualizzate nel modo di ordinamento automatico.</p>	<ul style="list-style-type: none"> <li>• L'immagine desiderata è stata attribuita a una categoria diversa da quella attualmente selezionata. 109</li> <li>• Le immagini salvate da fotocamere diverse dalla COOLPIX S9100 e le immagini copiate utilizzando l'opzione <b>Copia</b> non possono essere visualizzate nel modo ordinamento automatico. 111</li> <li>• Le immagini salvate nella memoria interna o sulla card di memoria possono essere riprodotte incorrettamente se sono state sovrascritte da un computer. -</li> <li>• È possibile aggiungere in totale un massimo di 999 immagini e filmati a ciascuna categoria. Se la categoria desiderata contiene già un totale di 999 immagini o filmati, non è possibile aggiungere nuove immagini o filmati. 111</li> </ul>	

Problema	Causa/soluzione	
Nikon Transfer 2 non viene avviato automaticamente quando si collega la fotocamera.	<ul style="list-style-type: none"> <li>• La fotocamera è spenta.</li> <li>• La batteria è scarica.</li> <li>• Il cavo USB non è collegato correttamente.</li> <li>• La fotocamera non è riconosciuta dal computer.</li> <li>• Verificare i requisiti di sistema.</li> <li>• Il computer non è impostato per l'avvio automatico di Nikon Transfer 2.</li> </ul> Per ulteriori informazioni su Nikon Transfer 2, consultare le informazioni della guida di ViewNX 2.	19 24 158 – 157 161
La schermata di avvio di PictBridge non viene visualizzata se la fotocamera è collegata a una stampante.	Con alcune stampanti compatibili con PictBridge, la schermata di avvio di PictBridge potrebbe non essere visualizzata e potrebbe non essere possibile stampare le immagini se nel menu impostazioni è selezionato <b>Auto</b> per l'opzione <b>Ricarica via computer</b> . Impostare l'opzione <b>Ricarica via computer</b> su <b>No</b> e ricollegare la fotocamera alla stampante.	187
Le immagini da stampare non sono visualizzate.	<ul style="list-style-type: none"> <li>• La card di memoria non contiene immagini. Sostituire la card di memoria.</li> <li>• Rimuovere la card di memoria per stampare le immagini dalla memoria interna.</li> </ul>	22
Non è possibile selezionare il formato carta con la fotocamera.	Nei seguenti casi non è possibile selezionare il formato carta dalla fotocamera, anche se si utilizza una stampante compatibile con PictBridge. Selezionare il formato carta dalla stampante. <ul style="list-style-type: none"> <li>• La stampante non supporta i formati carta specificati dalla fotocamera.</li> <li>• La stampante seleziona automaticamente il formato carta.</li> </ul>	165, 166 –

## Caratteristiche tecniche

### Fotocamera digitale Nikon COOLPIX S9100

<b>Tipo</b>	Fotocamera digitale compatta
<b>Pixel effettivi</b>	12,1 milioni
<b>Sensore di immagine</b>	1/2,3 pollici, tipo CMOS; circa 12,75 milioni di pixel totali
<b>Obiettivo</b>	18x zoom ottico, obiettivo NIKKOR
<b>Lunghezza focale</b>	4.5-81.0mm (angolo di campo equivalente a obiettivi di circa 25-450 mm in formato 35mm [135])
<b>numero f/</b>	f/3.5-5.9
<b>Struttura</b>	12 elementi in 11 gruppi
<b>Zoom digitale</b>	Fino a 4x (angolo di campo equivalente a obiettivi di circa 1.800 mm in formato 35mm [135])
<b>Riduzione vibrazioni</b>	Combinazione di decentramento sensore immagine e di VR elettronico (immagini fisse) VR elettronico (filmati)
<b>Autofocus (AF)</b>	AF con rilevazione del contrasto
<b>Range di messa a fuoco (dall'obiettivo)</b>	<ul style="list-style-type: none"><li>• [W]: da circa 50 cm a <math>\infty</math>,</li><li>• [T]: da circa 1,5 m a <math>\infty</math></li><li>• Modo macro: da circa 4 cm a <math>\infty</math> (posizione grandangolo)</li></ul>
<b>Selezione area messa a fuoco</b>	Priorità al volto, auto (selezione automatica di 9 aree), manuale con 99 aree di messa a fuoco, area centrale, inseguimento soggetto
<b>Monitor</b>	7,5 cm (3 pollici), circa 921k punti, LCD TFT ad ampio angolo di visione con rivestimento antiriflesso e 5 livelli di regolazione della luminosità
<b>Copertura dell'inquadratura (modo di ripresa)</b>	Circa 97% orizzontale e 97% verticale
<b>Copertura dell'inquadratura (modo riproduzione)</b>	Circa 100% orizzontale e 100% verticale
<b>Conservazione</b>	
<b>Supporti</b>	Memoria interna (circa 74 MB), SD/card di memoria SDHC/SDXC
<b>File system</b>	Compatibile DCF, Exif 2.3 e DPOF
<b>Formati file</b>	Immagini fisse: JPEG File audio (memo vocali): WAV Filmati: MOV (Video: H.264/MPEG-4 AVC, Audio: AAC stereo)
<b>Dimensione dell'immagine (pixel)</b>	<ul style="list-style-type: none"><li>• 12M (Alto) [4000 x 3000 ★]</li><li>• 12M [4000 x 3000]</li><li>• 8M [3264 x 2448]</li><li>• 5M [2592 x 1944]</li><li>• 3M [2048 x 1536]</li><li>• PC [1024 x 768]</li><li>• VGA [640 x 480]</li><li>• 16:9 [3968 x 2232]</li></ul>
<b>Sensibilità ISO (sensibilità uscita standard)</b>	<ul style="list-style-type: none"><li>• ISO 160, 200, 400, 800, 1600, 3200</li><li>• Auto (guadagno automatico da ISO 160 a 800)</li><li>• Intervallo definito auto da (ISO 160 a 400)</li><li>• Sequenza alta velocità (da ISO 160 a 3200)</li></ul>



<b>Esposizione</b>	
Misurazione esposimetrica	Matrix a 256 settori, ponderata centrale, spot (zoom digitale 2x o più)
Controllo dell'esposizione	Esposizione automatica programmata con rilevamento del movimento e compensazione dell'esposizione (da -2,0 a +2,0 EV con incrementi di 1/3 EV)
<b>Otturatore</b>	
Tempo di posa	<p>Otturatore meccanico ed elettronico CMOS</p> <ul style="list-style-type: none"> <li>• 1/2000-1 s</li> <li>• 1/4000-1/125 s (Velocità alta: 120 fps)</li> <li>• 1/4000-1/60 s (Velocità alta: 60 fps)</li> <li>• 4 s (modo scena <b>Fuochi artificiali</b>)</li> </ul>
<b>Apertura</b>	
Campo	Selezione filtro ND (-2 AV) con controllo elettronico 2 step (f/3.5 e f/7 [W])
<b>Autoscatto</b>	
Possibilità di impostazione su 10 e 2 secondi	
<b>Flash incorporato</b>	
Campo (circa) (Sensibilità ISO: Auto)	[W]: da 0,5 a 4,0 m [T]: da 1,5 a 2,5 m
Controllo flash	Flash auto TTL con pre-lampi di monitoraggio
<b>Interfaccia</b>	
Protocollo trasferimento dati	USB Hi-Speed MTP, PTP
<b>Uscita video</b>	
Possibilità di selezione tra <b>NTSC</b> e <b>PAL</b>	
<b>Uscita HDMI</b>	
Possibilità di selezione tra <b>Auto</b> , <b>480p</b> , <b>720p</b> e <b>1080i</b>	
<b>I/O terminal</b>	
Uscita audio/video (A/V); I/O digitale (USB) mini-connettore HDMI (tipo C) (Uscita HDMI)	
<b>Lingue supportate</b>	
Arabo, cinese (semplificato e tradizionale), ceco, danese, olandese, inglese, finlandese, francese, tedesco, greco, ungherese, indonesiano, italiano, giapponese, coreano, norvegese, polacco, portoghese, rumeno, russo, spagnolo, svedese, thailandese, turco, ucraino	
<b>Alimentazione</b>	
Una Batteria ricaricabile Li-ion EN-EL12 (in dotazione) Adattatore CA EH-62F (acquistabile separatamente)	
<b>Tempo di ricarica</b>	
Circa 3 ore e 50 minuti (quando si utilizza l'Adattatore CA/ricaricabatteria EH-69P e quando la batteria è completamente scarica)	
<b>Durata della batteria (EN-EL12)</b>	
Immagini fisse*: circa 270 scatti Filmati: circa 1 ora e 20 min ( <b>HD 1080p★</b> )	
<b>Attacco per treppiedi</b>	
1/4 (ISO 1222)	
<b>Dimensioni (L x A x P)</b>	
Circa 104,8 x 62,0 x 34,6 mm (sporgenze escluse)	
<b>Peso</b>	
Circa 214 g (includere batteria e card di memoria SD)	
<b>Ambiente operativo</b>	
Temperatura	da 0 a 40°C
Umidità	Inferiore a 85% (senza condensa)

## Caratteristiche tecniche

- Salvo diversa indicazione, le specifiche fornite si riferiscono ad una fotocamera con Batteria ricaricabile Li-ion EN-EL12 utilizzata ad una temperatura ambiente di 25°C.
- \* In base agli standard CIPA (Camera and Imaging Products Association; Associazione dei Produttori di Fotocamere e prodotti relativi all'Imaging) per le misurazioni di durata delle batterie per fotocamere. Misurazione eseguita a 23 (±2) °C; zoom regolato a ogni scatto, flash attivato ogni due scatti, formato immagine impostato su  4000x3000. La durata della batteria varia in base alla frequenza di scatto e ai tempi di visualizzazione dei menu e delle immagini.

### Batteria ricaricabile Li-ion EN-EL12

Tipo	Batteria ricaricabile Li-ion
Capacità nominale	CC 3,7 V, 1.050 mAh
Temperatura di esercizio	da 0 a 40°C
Dimensioni (L x A x P)	Circa 32 x 43,8 x 7,9 mm
Peso	Circa 22,5 g (escluso copricontatti)

### Adattatore CA/caricabatteria EH-69P

Potenza nominale in entrata	CA 100-240 V, 50/60 Hz, 0,068-0,042 A
Capacità nominale	6,8-10,1 VA
Potenza nominale in uscita	CC 5,0 V, 550 mA
Temperatura di esercizio	da 0 a 40°C
Dimensioni (L x A x P)	Circa 55 x 22 x 54 mm (escluso l'adattatore spina)
Peso	Circa 55 g (escluso l'adattatore spina)

## Caratteristiche tecniche

Nikon declina ogni responsabilità per eventuali errori contenuti nel presente manuale. L'aspetto del prodotto e le caratteristiche tecniche sono soggetti a modifica senza preavviso.

## Standard supportati

- **DCF:** (Design Rule for Camera File System): standard ampiamente utilizzato nel settore delle fotocamere digitali per garantire la compatibilità tra diversi tipi di fotocamere.
- **DPOF:** (Digital Print Order Format): standard largamente diffuso, che consente di stampare le immagini a partire da ordini di stampa salvati sulle card di memoria.
- **Exif versione 2.3:** questa fotocamera supporta Exif (Exchangeable Image File Format for Digital Still Cameras) versione 2.3, uno standard che consente di utilizzare le informazioni memorizzate con le fotografie per la riproduzione ottimale del colore quando le immagini vengono stampate su stampanti compatibili con Exif.
- **PictBridge:** standard nato dalla collaborazione tra i produttori di fotocamere digitali e i produttori di stampanti, che consente di stampare le fotografie direttamente su una stampante, senza collegare la fotocamera a un computer.

# Indice analitico

## Simboli



**AE/AF-L** 79

**W** (grandangolo) 27

**T** (tele) 27

 Autoscatto 35

 Compensazione esposizione 44

  Controllo di sollevamento flash 4, 9, 32

 Controluce 66

 Impostazioni 169

 Menu di ripresa 46

 Menu filmato 146

 Menu play 115

 Modo Auto 24

 Modo di ripresa in sequenza 80, 82

 Modo di riproduzione 30

**EFFECTS** Modo effetti speciali 85

 Modo elenca per data 113

 Modo flash 33

 Modo foto preferite 101

 Modo macro 39

 Modo ordinamento automatico 109

 Paesaggio notturno 64

**MENU** Pulsante 12, 46, 99, 116, 146, 170

 Pulsante 11

 Pulsante ( registrazione filmato) 10

 Pulsante (riproduzione) 10, 30

 Pulsante del modo di ripresa 10

 Pulsante di cancellazione 31, 126, 152

 Riproduzione miniature 94, 96

 Ritratto notturno 65

 Scena 61

 Selezione automatica scene 62

 Zoom in riproduzione 97

## A

Accessori opzionali 197

Adattatore CA 197

Adattatore CA/caricabatteria 16, 197

AF permanente 60, 150

AF singolo 60, 150

Album 106

Alimentazione 19, 20, 24

Alimenti  71

Alloggiamento card di memoria 22

Altre informazioni sulla ripresa 45

Apertura 28

Apertura filmato HS 143

Attacco per treppiedi 5, 213

Aurora/crepuscolo  70

Auto 32, 49

Autofocus 39, 60, 150

Autoscatto 35

Autoscatto animali dom. 74

Autospegnimento 184

Avviso occhi chiusi 188, 189

## B

Batteria 14, 16, 173

Batteria ricaricabile 197

Batteria ricaricabile Li-ion 14, 16, 197

Bilanciamento del bianco 49

Blocco della messa a fuoco 55

BSS 83

## C

Cache di prescatto 84

Capacità di memoria 24

Card di memoria 22, 198

Caricabatteria 16, 18, 197

Cavo A/V 155

Cavo audio/video 155, 197

Cavo HDMI 155

Cavo USB 158, 164, 197

Cinghia 13

Compensazione dell'esposizione 40, 44

Computer 157



Connettore di uscita 155

Connettore USB/uscita audio/video 157, 158

Controllo da dispositivo HDMI 186

Controllo di sollevamento flash 4, 9, 32

Controllo zoom 152

Controluce  66  
 Coperchio di protezione connettori 5  
 Coperchio vano batteria/coperchio alloggiamento card di memoria 14, 22  
 Copia di immagini 127  
 Copia in bianco e nero  73  
 Copiare immagini 127  
 Copriobiettivo 4  
 Cornice 137  
 Corsore creativo 41  
 Corsore di blocco batteria 5, 14

**D**

Data e ora 20, 172  
 Denominazione del file 199  
 Differenza di fuso orario 174  
 Diffusore acustico 4  
 Dimensione dell'immagine 47  
 D-Lighting 133  
 DPOF 215  
 DSCN 199  
 Durata massima del filmato 149

**E**

Effetti filtro 135  
 Effetto pelle soft 134  
 EH-69P 16  
 Elimina da foto preferite 104  
 Eliminazione 31, 93, 126, 152  
 EN-EL12 14, 16  
 Estensione 199

**F**

Feste/interni  68  
 Fill flash 32  
 Filmato HS 143  
 Flash 49  
 Flash disattivato 32  
 Fluorescenza 49  
 Formato carta 165, 166  
 Formato data 21, 172  
 Formato immagine 47, 48  
 Formattazione 23, 185

Formattazione della card di memoria 23, 185  
 Formattazione della memoria interna 185  
 Foto preferite 101  
 FSCN 199  
 Fuochi artificiali  72  
 Fuso orario 172, 174  
 Fuso orario e data 172

**I**

Identificativo 199  
 Illuminatore AF 181  
 Impostazioni audio 183  
 Impostazioni monitor 175  
 Impostazioni TV 186  
 Incandescenza 49  
 Indicatore di messa a fuoco 7  
 Indicatore memoria interna 25  
 Info foto 175  
 Informazioni di ripresa 11, 91  
 Ingrandire l'immagine 27  
 Ingresso audio/video 155  
 Interruttore di alimentazione 19, 20, 24  
 Intervallo definito auto 52

**J**

JPG 199



**L**

Lingua/Language 186  
 Livello della batteria 24  
 Luce diurna 49  
 Luminosità 175

**M**



Macro/primo piano  70  
 Matrix 51  
 Memo vocale 125  
 Memoria interna 22  
 Menu del modo di visione play 99  
 Menu di ripresa 46  
 Menu Effetti speciali 85  
 Menu elenca per data 114  
 Menu filmato 146

## Indice analitico



Menu Foto preferite 105  
Menu impostazioni 169  
Menu ordinamento automatico 112  
Menu play 115  
Menu sequenza 82  
Messa a fuoco 28, 53  
Microfono 4  
Mini-foto 138  
Modifica di filmati 153  
Modo area AF 53  
Modo auto 24  
Modo autofocus 60, 150  
Modo di ripresa in sequenza 80  
Modo di riproduzione 30  
Modo effetti speciali **EFFECTS** 85  
Modo elenca per data 113  
Modo esposizione 51  
Modo flash 32  
Modo foto preferite 103  
Modo macro 39  
Modo ordinamento automatico 109  
Modo scena 61, 64  
Monitor 6, 196  
Mostra foto scattata 175  
MOV 199  
Multi-scatto 16 83  
Multi-selettore a rotazione 11  
Museo  72  
**N**  
Neve  69  
Nikon Transfer 2 157, 158  
Nome della cartella 199  
Numero di esposizioni rimanenti 24, 48  
Nuvoloso 49  
**O**  
Obiettivo 4, 212  
Occhiello per cinghia fotocamera 5  
Opzione data ordine di stampa 118, 120  
Opzioni filmato 146  
Opzioni visualizz. sequenza 129

Ora legale 20, 173  
Ordine di stampa 117



## P

Paesaggio  67  
Paesaggio notturno  64  
Panorama 73  
Panorama assistito 73, 78  
Panorama Maker 5 157, 161  
Panorama semplificato 73, 75  
PictBridge 163, 215  
Ponderata centrale 51  
Premisuraz. manuale 50  
Priorità al volto 53  
Proteggi 122  
Pulsante di ripresa filmato 10  
Pulsante di scatto 9, 28

## R

Rapporto di compressione 47  
Registrazione di filmati 140  
Registrazione di filmati al rallentatore 143  
Ricarica via computer 187  
Ridurre l'immagine 27  
Riduzione occhi rossi 32  
Riduzione rumore del vento 151  
Riduzione vibrazioni 178  
Rilevam. movimento 180  
Rilevamento del volto 56  
Ripresa 24, 26, 28  
Ripristina tutto 190  
Riproduzione 30, 94, 96, 97, 126, 152  
Riproduzione a pieno formato 30, 89  
Riproduzione di filmati 152  
Riproduzione miniature 94  
Ritaglio 139  
Ritocco rapido 132  
Ritratto  67  
Ritratto di animali domestici  74  
Ritratto notturno  65  
RSCN 199  
Ruota immagine 124

**S**

Scegliere foto principale 129  
 Scelta dello scatto migliore 83  
 Schermata avvio 171  
 Selezione automatica scene 62  
 Selezione automatica scene  62  
 Sensibilità ISO 34, 52  
 Sequenza alta velocità 83  
 Sincro su tempi lenti 32  
 Slide show 121  
 Sovrastampa della data e dell'ora 177  
 Spia autoscatto 36  
 Spia di accensione 19, 20, 24  
 Spia di carica 17, 162  
 Spia flash 34  
 Spiaggia  69  
 Sport  68  
 SSCN 199  
 Stampa 117, 165, 166  
 Stampa data 177  
 Stampa diretta 163  
 Stampa DPOF 168  
 Stampante 163  
 Standard video 186  
 Suono pulsante 183  
 Suono scatto 183

**T**

Televisore 155  
 Tempo di posa 28  
 Tinta 40  
 Tramonto  69  
 TV 155

**V**

Valore di apertura 28  
 Vano batteria 5  
 Versione firmware 193  
 ViewNX 2 157, 161  
 Visualizzazione calendario 96  
 Visualizzazione miniature 94  
 Volume 126, 152

VR elettronico 151

**W**

WAV 199

**Z**

Zoom digitale 27, 182  
 Zoom in riproduzione 97  
 Zoom ottico 27



A series of horizontal dashed lines spanning the width of the page, intended for handwriting practice. There are 15 lines in total, starting from the top right and extending to the bottom left.





A series of horizontal dashed lines for handwriting practice, spanning the width of the page.



A series of horizontal dashed lines spanning the width of the page, intended for handwriting practice. There are 15 lines in total, starting from the top right and extending to the bottom left.



# **Nikon**

È severamente vietata la riproduzione parziale o totale di questo manuale (tranne la breve citazione negli articoli o nelle rassegne critiche) senza autorizzazione scritta da NIKON CORPORATION.



**NIKON CORPORATION**

---

© 2011 Nikon Corporation

CT1A01(1H)  
6MM0571H-01