



Video di istruzioni

SPA

Guida all'installazione e all'uso

Leggere attentamente e conservarlo per riferimento futuro

**Leggere attentamente, comprendere e seguire tutte le informazioni contenute in questo manuale utente prima di installare e utilizzare il pool.**

**Questi avvertimenti, istruzioni e istruzioni di sicurezza trattano alcuni dei rischi comuni associati alla ricreazione dell'acqua, ma non possono coprire tutti i rischi e i rischi in tutti i casi. Usa sempre cautela, buon senso e buon senso quando ti godi di un'attività acquatica. Si prega di leggere attentamente e conservare per riferimento futuro.**



#### **Sicurezza dei non nuotatori:**

1. La supervisione continua, attiva e vigile dei nuotatori deboli e dei non nuotatori da parte di un adulto competente è necessaria in ogni momento (ricorda che i bambini sotto i cinque anni corrono il maggior rischio di annegamento);
- 2. I nuotatori principianti o non nuotatori devono indossare equipaggiamento protettivo personale quando si utilizza la spa;
3. Designare un adulto competente per monitorare la spa ogni volta.
4. Quando la spa non è in uso o non è monitorata, rimuovere tutti i giocattoli dalla spa e dai dintorni per evitare di attirare bambini.

#### **Funzionalità di sicurezza :**

1. Si consiglia di installare una barriera (e di proteggere tutte le porte e le finestre, se necessario) per impedire l'accesso alle persone non autorizzate;
2. Barriere, coperture per piscine, allarmi per piscine o dispositivi di sicurezza simili sono aiuti utili, ma non possono sostituire la supervisione di un adulto competente.

#### **Attrezzatura di sicurezza:**

1. Si raccomanda di tenere le attrezzature salvavita (ad es. Una boa) ai margini della spa.
2. Mantieni un telefono funzionante e un elenco di numeri di emergenza vicino alla spa.

#### **Uso sicuro della spa :**

1. Incoraggiare tutti gli utenti, in particolare i bambini, a imparare a nuotare
2. Impara le basi della rianimazione cardiopolmonare (CPR) e aggiorna regolarmente questa conoscenza. Questo può fare una differenza fondamentale in caso di emergenza
3. Dillo a tutti gli utenti della piscina, compresi i bambini, cosa fare in caso di emergenza
4. Non immergersi mai in un corpo d'acqua poco profondo. Ciò può causare lesioni gravi o morte.
5. Non utilizzare la spa quando si consumano alcol o medicinali che potrebbero compromettere la capacità di utilizzare il centro benessere in sicurezza.
6. Quando si utilizzano le coperture della spa, rimuoverle completamente dalla superficie dell'acqua prima di entrare nella spa
7. Proteggere gli occupanti della piscina dalle malattie legate all'acqua garantendo che l'acqua della piscina sia trattata e conforme alle norme igieniche. Vedere le linee guida sul trattamento dell'acqua nel manuale dell'utente
8. Tenere i prodotti chimici (ad es. Trattamento dell'acqua, prodotti per la pulizia o la disinfezione) fuori dalla portata dei bambini.
9. Usa la segnaletica come mostrato di seguito
10. Le scale rimovibili devono essere posizionate su una superficie orizzontale.

ATTENZIONE: una piscina vuota all'esterno può causare rischi sconosciuti.

ATTENZIONE: l'installazione e il montaggio devono essere eseguiti da adulti.

ATTENZIONE: leggere e seguire le istruzioni operative e di manutenzione per garantire un uso sicuro della spa. La mancata osservanza delle istruzioni per l'uso e la manutenzione può portare a seri problemi di salute, soprattutto per i bambini.

ATTENZIONE: solo per uso domestico all'aperto.

ATTENZIONE: pericolo di annegamento. I bambini possono annegare in poca acqua.

ATTENZIONE: svuotare la spa quando non in uso. Non lasciare una piccola piscina vuota all'esterno.



**ATTENZIONE:** tenere i bambini sotto sorveglianza nell'ambiente acquatico.



**ATTENZIONE:** nessuna immersione.

# ATTENZIONE

La mancata osservanza delle istruzioni per l'uso e la manutenzione può comportare gravi rischi per la salute, specialmente per i bambini.

La sicurezza dei tuoi figli è sotto la tua responsabilità! Il rischio è massimo per i bambini sotto i 5 anni. Sii vigile.

Segui le istruzioni qui sotto:

- La supervisione dei bambini deve essere permanente;
- Designare una persona responsabile della sicurezza;
- Rafforzare la sicurezza quando ci sono più persone nella spa;
- Impara a nuotare con i tuoi figli il prima possibile;
- Bagnare il collo, le braccia e le gambe prima di entrare in acqua;
- Impara le azioni che salvano e specialmente quelle specifiche per i bambini;
- vietare l'immersione o il salto;
- Proibire la corsa e giochi dal vivo intorno alla spa;
- Non consentire l'accesso alla spa senza gilet o reggiseno per un bambino che non sa nuotare bene e non accompagnato nell'acqua;
- Non lasciare giocattoli vicino e in piscina quando non sono sorvegliati;
- Mantenere sempre un'acqua pulita e sana;
- Conservare i prodotti per il trattamento dell'acqua fuori dalla portata dei bambini.

In caso di incidente:

- Porta il bambino fuori dall'acqua il più rapidamente possibile;
- Chiedete immediatamente aiuto e seguite il consiglio che vi verrà dato;
- Sostituire i vestiti bagnati con coperte calde;

Memorizza e mostra vicino alla spa i numeri del primo soccorso.

Le apparecchiature elettriche della spa devono essere installate nelle zone di sicurezza elettrica 1, 2 o al di fuori di tutte le zone di sicurezza. Le aree misurate sono limitate da pareti e partizioni fisse.

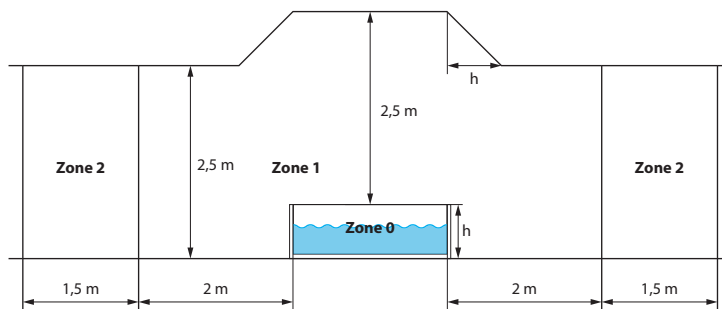

# IMPORTANTE

**Per la sicurezza propria e del prodotto, assicurarsi di osservare le precauzioni di sicurezza riportate di seguito. La mancata osservanza delle istruzioni potrebbe causare lesioni gravi, danni materiali o morte. L'installazione o il funzionamento non corretti invalideranno la garanzia.**

**Leggere, comprendere e osservare tutte le istruzioni:**

## **PERICOLO**

### ● Rischio di annegamento accidentale:

- Prestare estrema cautela per evitare l'accesso non autorizzato da parte dei bambini.

- Ispezionare regolarmente la copertura della piscina con idromassaggio per individuare perdite, usura prematura, danni o segni di deterioramento.

Non utilizzare mai una copertura usurata o danneggiata: non fornisce il livello di protezione richiesto per impedire l'accesso non controllato alla piscina con idromassaggio da parte di un bambino.

- Bloccare sempre la copertura della piscina con idromassaggio dopo ogni uso.

### ● Rischio di lesioni:

Se il cavo di alimentazione è danneggiato, deve essere sostituito dal produttore, personale qualificato o altro personale con le stesse mansioni per evitare esplosioni.

### ● Rischio di scosse elettriche:

- Evitare che gli apparecchi elettrici, ad esempio luci, telefono, radio o televisione, si trovino ad una distanza inferiore a 1,5 m dalla piscina con idromassaggio.

- Non utilizzare la piscina con idromassaggio in caso di pioggia, tuoni o fulmini.

## **AVVERTENZA**

● Per ridurre il rischio di elettrocuzioni, non usare prolunghe, timer, adattatori per spine di corrente o convertitori per collegare l'unità alla rete elettrica; usare invece una presa di corrente appropriata.

● L'apparecchio elettrico della piscina con idromassaggio deve essere alimentata tramite un dispositivo a corrente residua (RCD) con una corrente residua di funzionamento non superiore a 10 mA.

● I componenti contenenti parti in tensione, esclusi quelli forniti a bassa tensione di sicurezza non superiore a 12 V, non devono essere accessibili alle persone che si trovano all'interno della piscina con idromassaggio.

● I componenti che dispongono di componenti elettrici, ad eccezione dei dispositivi di controllo a distanza, devono essere situati o fissati in modo che non possano cadere nella piscina con idromassaggio.

● La scatola di collegamento elettrico residenziale deve essere posizionata in modo sicuro a una distanza di almeno 2 m dalla piscina con idromassaggio.

● L'installazione elettrica deve soddisfare i requisiti o gli standard locali.

● Questo apparecchio può essere utilizzato da bambini dagli 8 anni in su e da persone con ridotte capacità fisiche, sensoriali o mentali, o mancanza di esperienza e conoscenza, sotto la supervisione o con istruzioni per l'uso sicuro dell'apparecchio e in grado di comprendere i rischi inclusi.

I bambini non devono giocare con l'apparecchio. La pulizia e la manutenzione non devono essere effettuate da bambini senza supervisione.

● Per ridurre il rischio di lesioni, non permettere ai bambini di usare questo prodotto, a meno che non siano sempre sotto controllo.

● Per ridurre il rischio di annegamento dei bambini, è necessaria la supervisione dei bambini in ogni momento. Collegare e bloccare sempre la copertura della piscina con idromassaggio dopo ogni uso.

● Assicurarsi che il pavimento sia in grado di sostenere il carico previsto ( $\geq 500 \text{ kg/m}^2$ ).

● Un adeguato sistema di drenaggio deve essere fornito intorno alla piscina con idromassaggio per l'eccessivo flusso di acqua.

● Per evitare danni, non lasciare l'apparecchio vuoto per un periodo prolungato.

● Per evitare danni alla pompa, la piscina con idromassaggio non deve essere azionata se non è stata riempita di acqua.

### ● Per ridurre il rischio di lesioni:

- Si raccomandano temperature dell'acqua più basse per i bambini piccoli e quando l'uso della piscina con idromassaggio supera i 10 minuti.

# ISTRUZIONI DI SICUREZZA IMPORTANTI

Al fine di evitare la possibilità di ipertermia (stress da calore), si raccomanda che la temperatura media dell'acqua della piscina con idromassaggio non superi i 40°C (104°F).

- Poiché temperature eccessive dell'acqua presentano un alto potenziale di danni al feto durante i primi mesi di gravidanza, le donne in gravidanza devono limitare la temperatura dell'acqua della piscina con idromassaggio a 38°C (100°F).
- Prima di entrare in una piscina con idromassaggio o in una vasca idromassaggio, l'utente deve misurare la temperatura dell'acqua con un termometro preciso poiché la tolleranza dei dispositivi di regolazione della temperatura dell'acqua varia.
- L'uso di alcol, droghe o farmaci prima o durante l'uso della piscina con idromassaggio può causare stato di incoscienza con la possibilità di annegamento.
- L'uso di alcol, droghe o farmaci può aumentare notevolmente il rischio di ipertermia letale nelle piscine con idromassaggio.

Le cause e i sintomi di ipertermia possono essere descritti come segue:

L'ipertermia si verifica quando la temperatura interna del corpo raggiunge un livello di alcuni gradi superiore alla normale temperatura corporea 37°C (98.6°F). I sintomi di ipertermia comprendono un aumento della temperatura interna del corpo, vertigini, letargia, sonnolenza e svenimento. L'effetto dell'iperemia include la mancata percezione del calore, il mancato riconoscimento della necessità di uscire dalla piscina con idromassaggio, l'incapacità di uscire dalla piscina con idromassaggio e l'incoscienza con conseguente pericolo di annegamento.

- Le persone obese e coloro che soffrono di disturbi cardiaci, pressione sanguigna alta o bassa, problemi al sistema circolatorio o diabete devono consultare un medico prima di utilizzare la piscina con idromassaggio.

- Le persone che assumono farmaci devono consultare un medico prima di usare la piscina con idromassaggio poiché potrebbero indurre sonnolenza, mentre altri farmaci potrebbero influire sulla frequenza cardiaca, la pressione sanguigna e la circolazione.

- Consultare un medico prima dell'uso in caso di gravidanza, diabete in cattive condizioni di salute o sotto cure mediche.

- Le persone con malattie infettive non devono utilizzare la piscina con idromassaggio o la vasca idromassaggio.
- Per evitare infortuni, fare attenzione quando si entra o si esce dalla piscina con idromassaggio o dalla vasca idromassaggio.
- Una temperatura dell'acqua superiore a 40°C (104°F) potrebbe essere dannosa per la salute.
- Non utilizzare mai una piscina con idromassaggio o una vasca idromassaggio da soli e non consentire ad altri di utilizzare la piscina con idromassaggio da soli.
- Non utilizzare una piscina con idromassaggio o una vasca idromassaggio subito dopo un intenso esercizio fisico.
- Non collocare la piscina con idromassaggio in un ambiente a 0°C (32°F) per evitare il congelamento se è ancora presente acqua nella piscina.
- Non accendere la piscina con idromassaggio quando l'acqua è congelata.
- Non versare mai direttamente nella piscina con idromassaggio acqua con una temperatura superiore a 40°C (104°F).
- Scollegare sempre questo prodotto dalla presa di corrente elettrica prima di rimuoverlo, pulirlo, eseguire manutenzione o qualsiasi regolazione.
- Non saltare e non tuffarsi mai in una piscina con idromassaggio o in uno specchio d'acqua poco profondo.
- Non interrare il cavo elettrico. Collocare il cavo dove non può essere danneggiato da tosaerba, decespugliatori ed altre attrezzature simili.
- Non tentare di collegare o scollegare questo prodotto mentre si è in piedi in acqua o quando le mani sono bagnate.
- Non utilizzare la piscina con idromassaggio in caso di danni alla consegna e/o qualsiasi tipo di malfunzionamento.
- Tenere tutti gli animali domestici lontano dalla piscina con idromassaggio per evitare danni.
- Non aggiungere olio da bagno o sale da bagno all'acqua della piscina con idromassaggio.
- Non lasciare una piscina vuota all'aperto.
- Al fine di evitare il ripristino involontario del termico, questo apparecchio non deve essere alimentato tramite un dispositivo di commutazione esterno, come un timer, o collegato a un circuito che viene periodicamente acceso e spento dalla rete.

# 1. SPECIFICHE

## 1.1. Specifiche

	3 posti	4 posti	6 posti
Modello	17612XX / 17623XX	17283XX	17286XX
Capacità	3 posti	4 posti	6 posti
Dimensioni esterne eccetto gruppo pompe	Ø165cm x 70cm (Ø 65" x 27.6")	Ø 175 x 70 cm (Ø 68.9" x 27.6")	Ø 204 x 70 cm (Ø 80.3" x 27.6")
Dimensioni interne	Ø 125 x 70 cm (Ø 49.2" x 27.6")	Ø 135 x 70 cm (Ø 53.1" x 27.6")	Ø 160 x 70 cm (Ø 63" x 27.6")
Capacità acqua	686 L (181 gal)	800 L (211 gal)	1200 L (317 gal)
Tensione	220-240 V,50 Hz,1540W	220-240 V,50 Hz,1540W	220-240 V,50 Hz,1540W
Temperatura max.	40°C	40°C	40°C
Certificato test	CE/GS	CE/GS	CE/GS
Efficienza di riscaldamento Condizione di temperatura esterna : 20°C	1.5 - 2.5°C/h	1.5 - 2.5°C/h	1.5 - 2.5°C/h



Ce produit porte le symbole de tri sélectif correspondant aux déchets des équipements électriques et électroniques (DEEE). Cela signifie que ce produit doit être manipulé conformément à la directive européenne 2012/19/UE afin d'être recyclé et démonté de manière à minimiser ses effets sur l'environnement. Pour de plus amples informations, veuillez contacter les autorités locales ou régionales. Consultez votre revendeur ou le centre de collecte des déchets de votre région pour vous renseigner sur la mise au rebut de votre appareil.



Marchatura CE indica che il prodotto soddisfa i requisiti essenziali di direttive Europee 2014/35/CE (Basse Tension), 2014/30/CE (Compatibilità Electromagnétique), 2011/65/UE (limitation d'utilisation de certaines substances dans les équipements électroniques), 2009/125/CE (Ecoconception des produits liés à l'énergie).

## 2. ELENCO DEI COMPONENTI

### 2.1. Elenco dei componenti

Controllare che tutte le parti siano presenti



Struttura gonfiabile



Gruppo pompa



Copertura superiore  
(Opzionale)



Protezione base  
(Opzionale)



Tappo RCD



Valvola flusso aria/aire



Tubo di gonfiaggio



Connettori gruppo  
pompa



Tappi



Kit di riparazione



Cartucce del filtro



Mezzi di filtrazione

## 3. INSTALLAZIONE

**ATTENZIONE:** le spa installate su superfici di livello inadeguato sono soggette a perdite. formando irregolarità o collassi. Ciò può causare lesioni gravi o gravi lesioni alle persone all'interno o intorno alla spa!

**PRECAUZIONI:** si prega di scegliere con cura l'area di installazione in quanto il prato e qualsiasi altra vegetazione desiderabile sotto il tappeto (se presente) moriranno. Inoltre, cerca di evitare di posizionare il tappeto in aree soggette a piante aggressive e specie infestanti poiché possono crescere attraverso il tappetino.

### 3.1. Selezione sito

**ATTENZIONE :** Prima di installare la SPA assicurarsi che il futuro sito soddisfa le seguenti condizioni :

- In piano
- Abbastanza largo per la piscina et il suo blocco motore.
- In grado di supportare più di 500 kg/m<sup>2</sup>.
- Al riparo del sole e dalle intemperie.
- Pulito e privo di rugosità.
- Privo di vegetazione aggressiva sul terreno.

Il mancato rispetto di queste regole può causare danni materiali o lesioni personali.

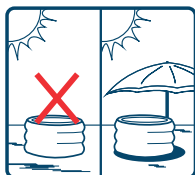

Un luogo con una tenda



Pulire il luogo



In piano

### 3.2. Prove di protezione differenziale

**AVVERTENZA :** Scollegare la pompa prima di iniziare la manutenzione della SPA. Non usare se il test RCD fallisce e leggere il capitolo 6.1 *Problemi e soluzioni*.



1. Inserire la spina nella presa di corrente.



2. Premendo il tasto "RESET", la spia dell'indicatore diventa rossa.



3. Premendo il tasto "TEST", la spia dell'indicatore si spegne.



4. Premendo il tasto "RESET", la spia dell'indicatore diventa rossa. La pompa è pronta per l'uso.

### Messa a terra

Si raccomanda di chiamare un elettricista qualificato per collegare la pompa della spa ad un limite di collegamento equipotenziale (messa a terra), utilizzando un conduttore in rame di almeno 2,5 mm<sup>2</sup>.

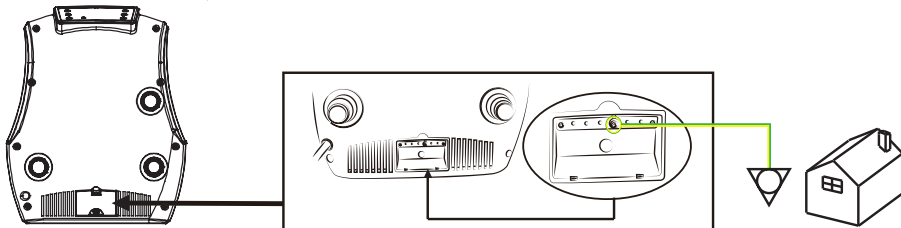



Numero di persone necessario per l'installazione: almeno 1 adulti.  
Tempo di installazione totale, tranne il tempo necessario per la preparazione del sito e il riempimento di acqua: 10 minuti

### 3.3. Montaggio spa



1) Slegare la struttura gonfiabile sul tappeto. (Opzionale)



2) Prendere il blocco motore e tubo di gonfiaggio e posizionarli accanto alla struttura gonfiabile.



3) Collegare un'estremità del tubo di gonfiaggio al blocco motore su .



4) Collegare l'altra estremità del tubo di gonfiaggio alla valvola d'aria sulla piscina.



5) Collegare il blocco motore e premere il tasto per gonfiare la struttura. Aria fughe del tubo per evitare un gonfiaggio eccessivo.



6) Gonfiare la struttura per 10 minuti.

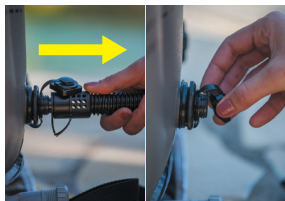

7) Rimuovere il flessibile / tubo di gonfiaggio e chiudere la valvola d'aria.



8) Collegare il blocco motore alla piscina con l'aiuto dei 3 raccordi.



9) Posizione della cartuccia come mostrato.



10) Collocare la cartuccia del filtro nel supporto, quindi avvitarla sul bocchetto di aspirazione inferiore all'interno della vasca.



11) Controllare che i tappi di scarico sono serrati.

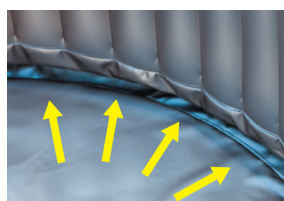

12) Tendere il fondo della spa per evitare increspature, quindi riempire la spa al livello indicato. La tua spa è pronta.

#### ATTENZIONE:

Non lasciare incustodito lo spa quando lo si riempie d'acqua.

Assicurarsi che il collegamento di scarico sia collegato correttamente e che il cappuccio sia in posizione. Iniziare a riempire la spa con acqua. Dopo circa 10 cm di acqua, interrompere il riempimento e rimuovere le rughe dal fondo della spa. Tirare il muro esterno dal bordo superiore, tutto intorno alla parte inferiore della spa. Continua a riempire la spa fino al livello massimo dell'acqua.

## 4. USO

### 4.1. Pannello di controllo



### 4.2. Funzione

Una volta acceso, il schermo visualizza automaticamente la temperatura attuale dell'acqua.



Tasto "Modalità temperatura": Premere il tasto per passare dalla modalità Celsius a Fahrenheit.



Tasti di regolazione temperatura: Aumento/Diminuzione

Premere i tasti di regolazione temperatura finché il schermo non lampeggia.



Quando lampeggia, è possibile impostare la temperatura desiderata. Il valore aumenta o diminuisce ogni volta di 1°. Intervalli di regolazione della temperatura: Modalità Celsius: 30°C- 40°C Modalità Fahrenheit: 86°F-104°F.



Per bloccare o sbloccare il pannello di controllo, premere il pulsante Lock per 3 secondi.

**Bloccare il pannello di controllo durante la propria assenza per evitare che altri cambino il modello impostato.**



Tasto Massaggio: Attiva il sistema di idromassaggio

Premere questo tasto per attivare il sistema di massaggio. La spia dell'indicatore verde si accende. Se lo si preme di nuovo si spegne.

*Nota :*

- Il sistema di massaggio si arresterà automaticamente dopo 30 minuti di funzionamento. Per riavviare il sistema di massaggio basta premere nuovamente il tasto di massaggio.

- Quando il tasto filtro è acceso, premendo il tasto di idromassaggio si passa dalla modalità filtro alla modalità massaggio: la spia dell'indicatore filtro si spegne e si accende quella di massaggio. Premendo di nuovo il tasto di idromassaggio, si passa di nuovo dalla modalità massaggio alla modalità filtro.



#### Attiva il sistema di filtraggio

Questo tasto attiva e disattiva la pompa di filtrazione. La spia dell'indicatore verde di accende quando si attiva il sistema di filtraggio.

*Nota:*

- Quando è acceso, il filtraggio e il riscaldamento non possono essere attivati



#### Attiva contemporaneamente il sistema di riscaldamento e filtraggio

Premere per attivare contemporaneamente il sistema di riscaldamento e filtraggio: la spia dell'indicatore verde di filtraggio e quella rossa di riscaldamento si accendono contemporaneamente. La pompa non arresta il riscaldamento finché la temperatura attuale dell'acqua non raggiunge la temperatura impostata e il sistema di riscaldamento si riavvia dopo che la temperatura attuale dell'acqua non scende automaticamente di 2°C sotto la temperatura impostata. Temperatura di riscaldamento max.: 40°C(104 °F)

#### **Importante :**

***Dopo aver accumulato 150 ore di funzionamento del filtraggio, suonerà un allarme sonoro e il display LCD visualizzerà i caratteri CHG e poi FIL per ricordarvi di pulire il filtro. Tenere premuto il tasto di filtraggio per 5 secondi per spegnere il segnale acustico. Quando si spegne il sistema di filtraggio, premere il pulsante per riattivarlo.***

*Nota :*

- Se il sistema di riscaldamento è attivato, il sistema di filtraggio si avvia automaticamente.
- Dopo aver spento il sistema di riscaldamento, il sistema di filtraggio continua a funzionare.
- Quando la funzione di idromassaggio è attiva, premere altrimenti non si attiva.

### 4.3. Copertura & Sicurezza (Opzionale)

Dopo ogni uso, il pannello di controllo deve essere bloccato e la piscina deve essere coperta con il suo telone che deve essere attaccato al tappeto con le fibbie di scurita.

Ogni fibbia di sicurezza è dotato di sicurezza e dotato di un sistema di bloccaggio; fibbia chiusa, chiavistello verso l'alto. Blocca la fibbia, chiavistello verso banno la sblocca.

La copertura delle SPA conserve il calore dell'acqua e protegge la piscina.

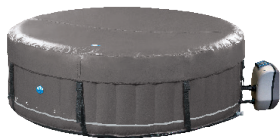

# 5. MANUTENZIONE

## 5.1. Manutenzione dell'acqua

**NOTA : La cattiva qualità dell'acqua può danneggiare la salute.**

Secondo la frequenza e la condizioni di uso :

- La cartuccia di filtraggio deve essere regolarmente pulita (150 ore max).
- La cartuccia di filtraggio deve essere sostituita dopo 1 a 2 mesi.
- Cambiare l'acqua della piscina ogni 15 o 30 giorni.

Acquistare un kit prova per testare il valore chimico dell'acqua prima di ogni utilizzo della SPA, o almeno una volta alla settimana.

Usare adeguati prodotti chimici per piscina, si prega di prestare attenzione ai prodotti chimici. E quindi, imperativo riferirsi alla loro ammettenza di utilizzazione I danni alla SPA derivanti dall'uso non corretto di prodotti chimici dell'acqua non sono coperti dalla garanzia (dosaggio eccessivo,...).

### 1. Bilanciamento dell'acqua

Si consiglia di mantenere il bilanciamento dell'acqua : pH tra 7 e 7,4.

### 2. Igiene dell'acqua

Per disinfettare l'acqua della piscina, si consiglia di usare ossigeno attivo o pastiglie de bromo con il galleggiante (galleggiante da acquistare separatamente).



## 5.2. Pulizia / sostituzione della cartuccia di filtraggio

Una cartuccia di filtraggio sporca o forata potrebbe contaminare l'acqua della piscina e causare danni al riscaldamento.

1. Svitare la cartuccia di filtrazione svitandola nel senso antiorario e ritirare la calza di filtraggio.
2. Risciacquare la cartuccia del filtro con un tubo da giardino. Se la cartuccia del filtro rimane sporca e scolorita, deve essere sostituita.
3. Avvitare la cartuccia di filtraggio.



### 5.3. Scarico e conservazione

#### Scarico

- 1 Controllare il fermo nel fondo della piscina e il tappo di scarico.
- 2 Avvitare il tappo di scarico all'esterno della piscina.
- 3 Rimuovere il tappo sul fondo della piscina. Scaricare completamente l'acqua dalla piscina SPA.

Una volta vuota, la piscina può essere pulita con sapone e acqua.



#### Conservazione

- 5 Premere il tasto di idromassaggio per fare fuoriuscire l'acqua dai fori del getto. Scollegare la pompa, rimuovere la cartuccia di filtraggio.
- 6 Utilizzare un asciugamano pulito per asciugare la piscina e lasciarle asciugare per 24 ore.
- 7 Svitare la valvola d'aria per sgonfiare la piscina.
- 8 Piegarla piscina

Si consiglia di conservare la SPA nella sua confezione originale in un luogo caldo e asciutto.



### 5.4. Kit di riparazioni

I piccoli fori o perforamenti possono essere riparati usando il kit in dotazione con la spa così come una colla speciale liner adatta (da acquistare separatamente).

1. Trovare la perdita.
2. Pulire con l'area intorno alla perdita acqua.
3. Tagliare un pezzo di materiale di riparazione, di forma tonda e di dimensioni maggiori di quella dell'area danneggiata.
4. Applicare la colla sotto la topa e intorno all'area da riparare
5. Mettere la topa sull'area danneggiata e premere con forza. Lasciare asciugare per 12-24 ore. Una volta che la topa si è asciugata, applicare la colla lungo i bordi per sigillarli completamente (lasciare asciugare per 4 ore).

## 6. PROBLEMI E SOLUZIONI

### 6.1. Problemi e soluzioni

Di seguito sono elencati alcuni suggerimenti utili per diagnosticare e risolvere direttamente i problemi più comuni.

Problemi	Cause	Soluzioni
Il schermo del blocco motore e estinto	Controllare la fonte di alimentazione	Interruzione di corrente
		Ripristinare RCD/controllare se il cablaggio è troppo sottile per supportare 1540 W.
		Rivolgersi all'assistenza se non si ripristina
La pompa della SPA non riscalda correttamente	L'impostazione della temperatura è troppo bassa	Impostare su una temperatura più elevata
	La cartuccia di filtraggio è sporca	Pulire/sostituire la cartuccia (capitolo 5.2)
	I livelli dell'acqua sono troppo bassi	Aggiungere acqua al livello min
	L'elemento riscaldante si è guastato	Rivolgersi all'assistenza
Il sistema di idromassaggio non funziona	La pompa è troppo calda	Interruzione di corrente. Una volta raffreddata la pompa, inserire la spina e premere il pulsante di idromassaggio per attivarlo di nuovo.
	È attivata la funzione di spegnimento automatico dopo 30 minuti Si è verificato un problema nella pannello di controllo	Premere il pulsante di idromassaggio per riattivarlo Rivolgersi all'assistenza se non si ripristina
Il filtro dell'acqua non funziona	Cartuccia di filtraggio sporca	Pulire/sostituire la cartuccia (capitolo 5.2)
	Ingresso e uscita ostruiti	Pulire l'ingresso e l'uscita
	Non rilasciare aria all'interno della pompa Si è verificato un problema nella pannello di controllo	Rilasciare l'aria come descritto nella procedura Rivolgersi all'assistenza se non si ripristina
Perdita dalla pompa	Tenuta dell'adattatore non corretta	Rimettere la tenuta nella posizione corretta
	Perdita di acqua dal corpo della pompa	Controllare il corpo della pompa, rivolgersi all'assistenza
Perdita della piscina SPA	Piscina SPA strappata o forata	Utilizzare la toppe fornita in dotazione come descritto in precedenza (capitolo 5.4)
L'acqua non è pulita	Tempo di filtraggio insufficiente	Effettuare un filtraggio più lungo e più frequente
	Cartuccia di filtraggio sporca	Pulire/sostituire la cartuccia (capitolo 5.2)
	Qualità scarsa dell'acqua	Cambiare completamente l'acqua della piscina
	Trattamento dell'acqua non corretto	Consultare le istruzioni del produttore di prodotti chimici
CHG FIL	Dopo aver accumulato 150 ore di funzionamento del filtraggio, suonerà un allarme sonoro e il display LCD visualizzerà i caratteri CHG e poi FIL per ricordarvi di pulire il filtro. Tenere premuto il tasto di filtraggio per 5 secondi per spegnere il segnale acustico. Quando si spegne il sistema di filtraggio, premere il pulsante per riattivarlo.	

# 7. GARANZIA

## 7.1. Codice di errore

Se lo schermo visualizza un codice di errore “Ex”, si prega di fare riferimento alla tabella qui sotto.

Codice	Situazione	Problema	Cause	Soluzioni
E1	Assenza di riscaldamento/ Riscaldamento non corretto	Errore del sensore di controllo della temperatura	Cortocircuito o circuito aperto del sensore di controllo della temperatura	Rivolgersi al centro di assistenza.
E3	Riscaldamento non corretto	Indicatore di temperatura dell'acqua elevata	1.L'acqua ha una temperatura superiore a 45°C (113°F) 2. La cartuccia del filtro era posizionata nel raccordo di aspirazione sbagliato (raccordo di aspirazione più alto)	1. Interrompere l'alimentazione e assicurarsi che la temperatura dell'acqua della piscina sia di 2°C~44°C (36°F~111°F). Se ciò non risolve il problema, fare riferimento alla casella sottostante. 2. Posiziona la cartuccia del filtro nella parte più bassa del raccordo di aspirazione.
E4	Tutte le funzioni non sono operative, avviso con segnale acustico	Indicatore di temperatura dell'acqua bassa	L'acqua ha una temperatura inferiore a 2°C (36°F)	· Interrompere l'alimentazione e assicurarsi che la temperatura dell'acqua della piscina sia di 2°C~44°C (36°F~111°F) · Se ciò non risolve il problema, fare riferimento alla casella sottostante
E5	Tutte le funzioni non sono operative, avviso con segnale acustico	Indicatore di temperatura dell'acqua elevata	L'acqua ha una temperatura superiore a 50°C (122°F)	· Interrompere l'alimentazione e rivolgersi ad un elettricista qualificato per resettare il termico come descritto nel paragrafo successivo. · Se ciò non risolve il problema, fare riferimento alla casella sottostante
E6	Riscaldamento e filtraggio non corretti Avviso con segnale acustico	La pressione dell'acqua non è sufficientemente elevata per attivare il riscaldamento	· L'ingresso o l'uscita sulla parete interna sono ostruiti · La cartuccia del filtro è troppo sporca · L'acqua della piscina non raggiunge il livello minimo · Non rilascia aria dalla pompa. Errore pompa.	· Pulire l'ingresso e l'uscita Pulire o sostituire la cartuccia di filtraggio · Aggiungere acqua per raggiungere il livello · Rilasciare di nuovo aria come indicato · Se ciò non risolve il problema, fare riferimento alla casella sottostante

### Codici di errore E3, E4, E5, E6

- Spegnerne elettricamente la spa disabilitando la presa differenziale e scollegando la presa a muro per 5 minuti e ricollegando tutto.

- Se il codice di errore è ancora visualizzato sul control box, eseguire le seguenti operazioni:

- 1 - Verificare che la linea di galleggiamento sia tra i limiti superiore e inferiore.
- 2 - Pulire o sostituire la cartuccia del filtro.
- 3 - Svitare e pulire i 2 ugelli (aspirazione e scarico) situati all'interno della Spa ed estrarre se necessario qualsiasi corpo estraneo (foglie, capelli, capelli, pelle morta ...)
- 4 - Controllare che l'elica della pompa del filtro non contenga corpi estranei.

Tagliare nuovamente la spa elettricamente per 5 minuti e ricollegarla, se il codice di errore è ancora visualizzato sulla scatola di controllo, contattare il centro di assistenza.



## 7.2. Garanzia

ISTRUZIONI DI SICUREZZA IMPORTANTI. LEGGERE E CONSERVARE LE PRESENTI ISTRUZIONI.

Per la sicurezza propria e del prodotto, assicurarsi di osservare le precauzioni di sicurezza riportate di seguito. La mancata osservanza delle istruzioni potrebbe causare lesioni gravi, danni materiali o morte. L'installazione o il funzionamento non corretti invalideranno la garanzia.

I prodotti Avenli sono stati ispezionati e trovati privi di difetti prima di uscire dalla fabbrica. Avenli garantisce questo prodotto contro difetti di materiale e lavorazione per un periodo di tempo, 1 anno per la pompa e 6 mesi per il rivestimento, a meno che la legge locale non abbia requisiti speciali.

Avenli garantisce che questo prodotto abbia inizio alla data di acquisto e Avenli richiede la presentazione della prova originale di acquisto per accertare la data. Durante il periodo di garanzia, Avenli riparerà o sostituirà, a sua discrezione, qualsiasi prodotto difettoso. I prodotti sostitutivi o le parti riparate saranno garantiti solo per la parte non scaduta della garanzia originale.

Condizioni dei costi di spedizione

La restituzione delle parti difettose al centro di assistenza autorizzato è a carico del proprietario. Per il periodo di garanzia, il reso è a carico del centro di assistenza.

Condizioni di garanzia

La presente garanzia limitata non si applica a qualsiasi difetto derivante da negligenza, incidente, uso improprio o altri motivi oltre il ragionevole controllo di Avenli, inclusi, in modo non limitativo: normale usura, negligenza o mancata osservanza delle istruzioni del prodotto, manutenzione impropria o inadeguata; collegamento improprio all'alimentazione elettrica; danni chimici dell'acqua, perdita di acqua della piscina, modifica o riparazione non autorizzata del prodotto; utilizzo per scopi commerciali; incendi, fulmini, alluvioni o altre cause esterne.

La presente garanzia è valida solo nel Paese presso il quale si è effettuato l'acquisto, in cui Avenli commercializza e fornisce assistenza per lo stesso modello con specifiche tecniche identiche.

L'assistenza in garanzia al di fuori del Paese presso il quale si è effettuato l'acquisto è limitato ai termini e alle condizioni della garanzia corrispondenti nel Paese in cui si richiede l'assistenza. Qualora il costo delle riparazioni o della sostituzione non sia coperto dalla presente garanzia, Avenli avviserà i proprietari e il costo sarà addebitato al proprietario.

La presente garanzia si applica esclusivamente all'acquirente originale e termina in caso di trasferimento di proprietà.

Tutte le riparazioni relative alle richieste di garanzia devono essere pre-autorizzate da un centro di assistenza Avenli.

Tutti i rivenditori autorizzati sono responsabili di tutti gli interventi di assistenza sul campo effettuati sul prodotto Avenli. Avenli non sarà responsabile dei risultati dei costi di manodopera da parte di personale non autorizzato.

Registrazione in garanzia

Per convalidare la garanzia, registrare il prodotto sul nostro sito Avenli: [www.avenli.com](http://www.avenli.com). È essenziale indicare tutte le informazioni, tra cui nome del cliente, data di acquisto, numero di serie, modello di piscina con idromassaggio. Senza tali informazioni la garanzia non sarà valida.

Centro di assistenza post-vendita locale

SHANGHAI JILONG SPORT AND LEISURE PRODUCTS CO., LTD

2555 XiuPu Road, Pudong Area, Shanghai, China.

Tel: +86-21-58942200 [www.JLeisure-Global.com](http://www.JLeisure-Global.com)

JIANGSU JILONG SPORT AND LEISURE PRODUCTS CO., LTD

NO.1 Industrial Area South Zhongchen Road Zhongyang Town, Suqian, Jiangsu, China