

# HARRISON

Systeme de canapés modulaires

Vous pouvez  
personnaliser ce  
meuble en ligne:  
[micasa.ch/  
configurateur](https://micasa.ch/configurateur)



[micasa.ch](https://micasa.ch)



**micasa**  
MIGROS

## Éléments de canapé: Profondeur d'assise 1 (PA 1): 64 cm

Standard

153

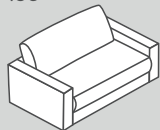

152

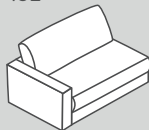

151

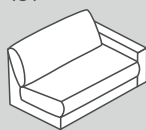

150



012

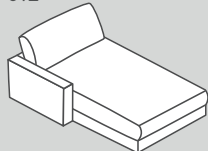

011

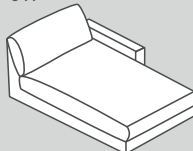

050

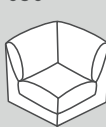

N° d'élément	Article	Profondeur d'assise (PA)	Dimensions L x P x H	Prix <b>A</b>	Prix <b>B</b>	Prix <b>C</b>
153	Canapé 1.5 place avec 2 accoudoirs	PA1: 64 cm	150 x 107 x 85 cm	1049.–	1149.–	1349.–
152	Élément 1.5 place avec accoudoir à gauche		125 x 107 x 85 cm	999.–	1099.–	1299.–
151	Élément 1.5 place avec accoudoir à droite		125 x 107 x 85 cm	999.–	1099.–	1299.–
150	Élément 1.5 place sans accoudoir		100 x 107 x 85 cm	800.–	900.–	1100.–
012**	Méridienne avec accoudoir à gauche		125 x 170 x 85 cm	1250.–	1350.–	1550.–
011**	Méridienne avec accoudoir à droite		125 x 170 x 85 cm	1250.–	1350.–	1550.–
050	Élément d'angle		102 x 102 x 85 cm	900.–	1000.–	1200.–

Les différents éléments peuvent être placés librement, car ils sont intégralement revêtus

\* Remarque: perspective du pouf d'angle vu de devant.

\*\* Les dimensions extérieures des méridiennes sont les mêmes que celles des modèles du TA 2. La différence réside dans les accoudoirs. Accoudoirs TA 1: 107 cm, accoudoirs TA 2: 127 cm.

## Éléments de canapé: Profondeur d'assise 1 (PA 1): 64 cm

### Grand modèle

197

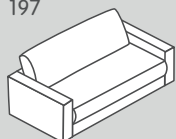

180

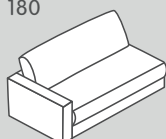

188

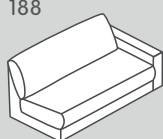

186

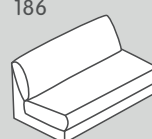

203

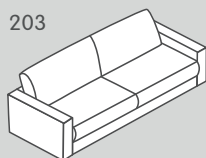

202

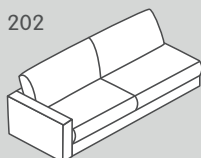

201

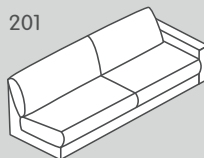

200

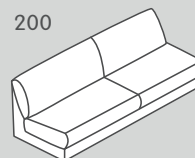

022

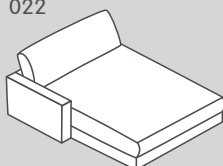

021

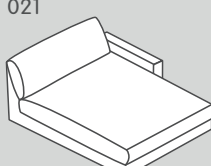

N° d'élément	Article	Profondeur d'assise (PA)	Dimensions L x P x H	Prix  A	Prix  B	Prix  C
197	Grand canapé 1.5 place avec 2 accoudoirs	PA1: 64 cm	170 x 107 x 85 cm	1249.–	1349.–	1549.–
180	Grand élément 1.5 place avec accoudoir à gauche		145 x 107 x 85 cm	1049.–	1149.–	1349.–
188	Grand élément 1.5 place avec accoudoir à droite		145 x 107 x 85 cm	1049.–	1149.–	1349.–
186	Grand élément 1.5 place sans accoudoir		120 x 107 x 85 cm	1000.–	1100.–	1300.–
203	Canapé 2 place avec 2 accoudoirs		230 x 107 x 85 cm	1649.–	1749.–	1949.–
202	Élément 2 place avec accoudoir à gauche		205 x 107 x 85 cm	1549.–	1649.–	1849.–
201	Élément 2 place avec accoudoir à droite		205 x 107 x 85 cm	1549.–	1649.–	1849.–
200	Élément 2 place sans accoudoir		180 x 107 x 85 cm	1350.–	1450.–	1650.–
022**	Grande méridienne avec accoudoir à gauche		145 x 170 x 85 cm	1500.–	1600.–	1750.–
021**	Grande méridienne avec accoudoir à droite		145 x 170 x 85 cm	1500.–	1600.–	1750.–

Les différents éléments peuvent être placés librement, car ils sont intégralement revêtus

\* Remarque: perspective du pouf d'angle vu de devant.

\*\* Les dimensions extérieures des méridiennes sont les mêmes que celles des modèles du TA 2. La différence réside dans les accoudoirs.  
Accoudoirs TA 1: 107 cm, accoudoirs TA 2: 127 cm.

## Grand modèle

042

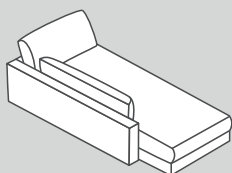

041

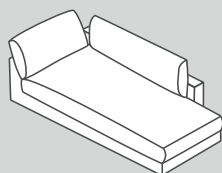

N° d'élément	Article	Profondeur d'assise (PA)	Dimensions L x P x H	Prix <b>A</b>	Prix <b>B</b>	Prix <b>C</b>
042	Ottomane avec accoudoir à gauche		100 x 204 x 85 cm	1750.-	1850.-	2050.-
041	Ottomane avec accoudoir à droite		100 x 204 x 85 cm	1750.-	1850.-	2050.-

Les différents éléments peuvent être placés librement, car ils sont intégralement revêtus

\*Remarque: perspective du pouf d'angle vu de devant.

## Éléments de canapé: Profondeur d'assise 2 (PA 2): 84 cm

Standard

153

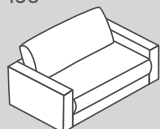

152

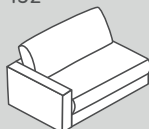

151

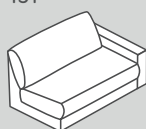

150

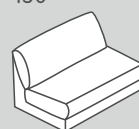

012

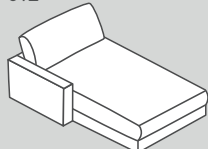

011

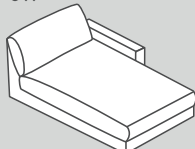

662

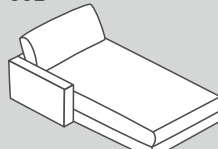

663

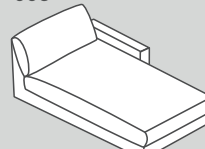

050

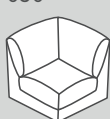

N° d'élément	Article	Profondeur d'assise (PA)	Dimensions L x P x H	Prix A	Prix B	Prix C
153	Canapé 1.5 place avec 2 accoudoirs	PA2: 84 cm	150 x 127 x 85 cm	1199.-	1299.-	1499.-
152	Élément 1.5 place avec accoudoir à gauche		125 x 127 x 85 cm	1049.-	1099.-	1349.-
151	Élément 1.5 place avec accoudoir à droite		125 x 127 x 85 cm	1049.-	1099.-	1349.-
150	Élément 1.5 place sans accoudoir		100 x 127 x 85 cm	900.-	1000.-	1200.-
012	Méridienne avec accoudoir à gauche		125 x 170 x 85 cm	1250.-	1350.-	1550.-
011	Méridienne avec accoudoir à droite		125 x 170 x 85 cm	1250.-	1350.-	1550.-
662	Méridienne longue avec accoudoir à gauche		125 x 190 x 85 cm	1350.-	1400.-	1650.-
663	Méridienne longue avec accoudoir à droite		125 x 190 x 85 cm	1350.-	1400.-	1650.-
050	Élément d'angle		120 x 120 x 85 cm	1000.-	1100.-	1300.-

Les différents éléments peuvent être placés librement, car ils sont intégralement revêtus

\* Remarque: perspective du pouf d'angle vu de devant.

## Éléments de canapé: Profondeur d'assise 2 (PA 2): 84 cm

### Grand modèle

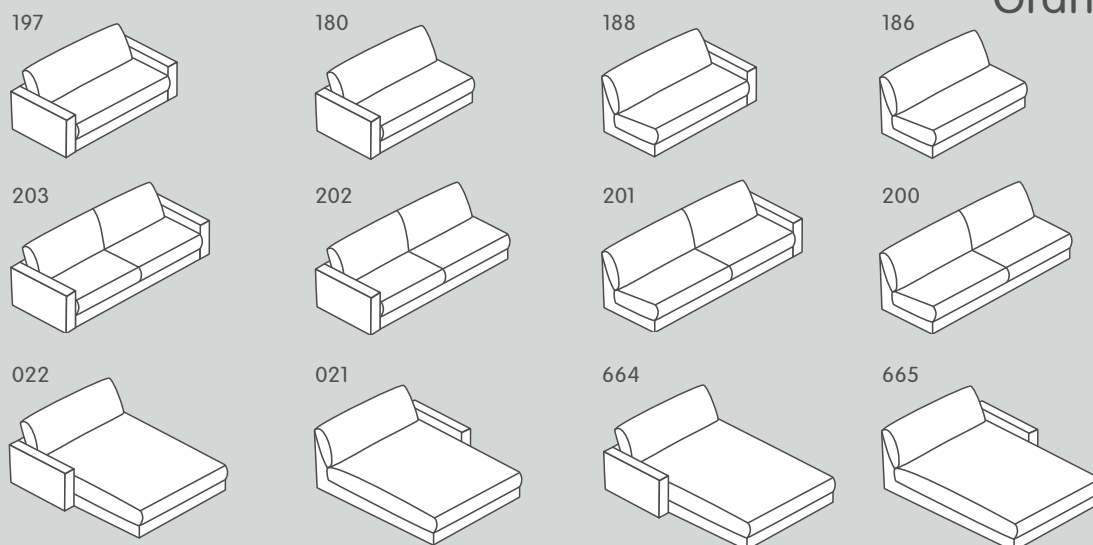

N° d'élément	Article	Profondeur d'assise (PA)	Dimensions L x P x H	Prix <b>A</b>	Prix <b>B</b>	Prix <b>C</b>
197	Grand canapé 1.5 place avec 2 accoudoirs	PA2: 84 cm	170 x 127 x 85 cm	1349.–	1449.–	1649.–
180	Grand élément 1.5 place avec accoudoir à gauche		145 x 127 x 85 cm	1099.–	1299.–	1499.–
188	Grand élément 1.5 place avec accoudoir à droite		145 x 127 x 85 cm	1099.–	1299.–	1499.–
186	Grand élément 1.5 place sans accoudoir		120 x 127 x 85 cm	1000.–	1200.–	1400.–
203	Canapé 2 place avec 2 accoudoirs		230 x 127 x 85 cm	1699.–	1799.–	1999.–
202	Élément 2 place avec accoudoir à gauche		205 x 127 x 85 cm	1649.–	1749.–	1949.–
201	Élément 2 place avec accoudoir à droite		205 x 127 x 85 cm	1649.–	1749.–	1949.–
200	Élément 2 place sans accoudoir		180 x 127 x 85 cm	1350.–	1450.–	1650.–
022	Grande méridienne avec accoudoir à gauche		145 x 170 x 85 cm	1400.–	1500.–	1700.–
021	Grande méridienne avec accoudoir à droite		145 x 170 x 85 cm	1400.–	1500.–	1700.–
664	Grande méridienne longue avec accoudoir à gauche		145 x 190 x 85 cm	1500.–	1600.–	1800.–
665	Grande méridienne longue avec accoudoir à droite		145 x 190 x 85 cm	1500.–	1600.–	1800.–

Les différents éléments peuvent être placés librement, car ils sont intégralement revêtus

\* Remarque: perspective du pouf d'angle vu de devant.

## Grand modèle

042

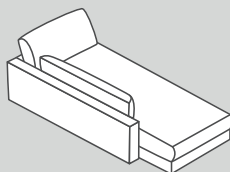

041

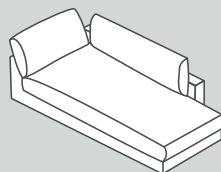

N° d'élément	Article	Profondeur d'assise (PA)	Dimensions L x P x H	Prix <b>A</b>	Prix <b>B</b>	Prix <b>C</b>
042	Ottomane avec accoudoir à gauche		120 x 224 x 85 cm	1850.-	1950.-	2150.-
041	Ottomane avec accoudoir à droite		120 x 224 x 85 cm	1850.-	1950.-	2150.-

Les différents éléments peuvent être placés librement, car ils sont intégralement revêtus

\* Remarque: perspective du pouf d'angle vu de devant.

## Autres éléments

080



081

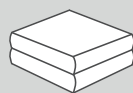

N° d'élément	Article	Profondeur d'assise (PA)	Dimensions L x P x H	Prix <b>A</b>	Prix <b>B</b>	Prix <b>C</b>
080	Pouf		90 x 90 x 43 cm	529.-	599.-	649.-
081	Grand pouf		100 x 100 x 43 cm	549.-	649.-	749.-

Les différents éléments peuvent être placés librement, car ils sont intégralement revêtus

**Tissu Cord, 88% polyester, 12% polyacrylique.**



**Tissu Yelda, 85% polyester, 15% viscose.**



**Tissu Loop (PG 3), 96% polyester, 4% polyacrylique.**



**Tissu Easy Care (PG 3), 100% polyester (chenille).**

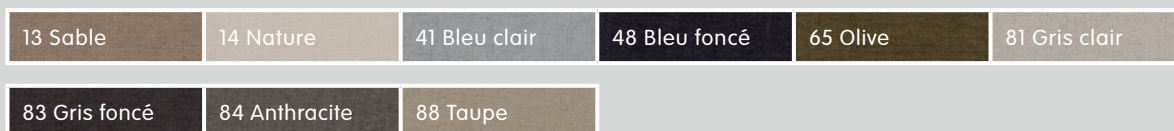

**Tissu Style, 98% polyester, 2% nylon – avec traitement antitaches.**





## Vue d'ensemble des numéros collectifs

### Profondeur d'assise 1 (PA 1): 64 cm

Article	Tissu Cord	Tissu Yelda	Tessuto Loop	Tessuto Easy Care	Tissu Style
Canapé 1.5 place avec 2 accoudoirs	4058.564.xxx.xx	4057.846.xxx.xx	4058.860.xxx.xx	4058.893.xxx.xx	4057.902.xxx.xx
Élément 1.5 place avec accoudoir à gauche/droite	4058.563.xxx.xx	4057.847.xxx.xx	4058.861.xxx.xx	4058.894.xxx.xx	4057.903.xxx.xx
Élément 1.5 place sans accoudoir	4058.566.xxx.xx	4057.848.xxx.xx	4058.862.xxx.xx	4058.895.xxx.xx	4057.904.xxx.xx
Méridienne avec accoudoir à gauche/droite	4058.567.xxx.xx	4058.418.xxx.xx	4058.863.xxx.xx	4058.896.xxx.xx	4058.446.xxx.xx
Élément d'angle	4058.568.xxx.xx	4057.854.xxx.xx	4058.865.xxx.xx	4058.897.xxx.xx	4057.910.xxx.xx
Grande canapé 1.5 place avec 2 accoudoirs	4058.571.xxx.xx	4057.849.xxx.xx	4058.867.xxx.xx	4058.898.xxx.xx	4057.905.xxx.xx
Grand élément 1.5 place avec accoudoir à gauche/droite	4058.572.xxx.xx	4057.850.xxx.xx	4058.868.xxx.xx	4058.899.xxx.xx	4057.906.xxx.xx
Grand élément 1.5 place sans accoudoir	4058.573.xxx.xx	4057.851.xxx.xx	4058.869.xxx.xx	4058.900.xxx.xx	4057.907.xxx.xx
Canapé 2 place avec 2 accoudoirs	4058.574.xxx.xx	4058.415.xxx.xx	4058.870.xxx.xx	4058.901.xxx.xx	4058.443.xxx.xx
Élément 2 place avec accoudoir à gauche/droite	4058.575.xxx.xx	4058.416.xxx.xx	4058.871.xxx.xx	4058.902.xxx.xx	4058.444.xxx.xx
Élément 2 place sans accoudoir	4058.576.xxx.xx	4058.417.xxx.xx	4058.872.xxx.xx	4058.903.xxx.xx	4058.445.xxx.xx
Grande méridienne avec accoudoir à gauche/droite	4058.577.xxx.xx	4058.419.xxx.xx	4058.873.xxx.xx	4058.904.xxx.xx	4058.447.xxx.xx
Ottomane avec accoudoir à gauche/droite	4058.579.xxx.xx	4058.420.xxx.xx	4058.874.xxx.xx	4058.905.xxx.xx	4058.448.xxx.xx

## Profondeur d'assise 2 (PA 2): 84 cm

Article	Tissu Cord	Tissu Yelda	Tessuto Loop	Tessuto Easy Care	Tissu Style
Canapé 1.5 place avec 2 accoudoirs	4058.582.xxx.xx	4057.859.xxx.xx	4058.876.xxx.xx	4058.907.xxx.xx	4057.915.xxx.xx
Élément 1.5 place avec accoudoir à gauche/droite	4058.583.xxx.xx	4057.860.xxx.xx	4058.877.xxx.xx	4058.908.xxx.xx	4057.916.xxx.xx
Élément 1.5 place sans accoudoir	4058.584.xxx.xx	4057.861.xxx.xx	4058.878.xxx.xx	4058.909.xxx.xx	4057.917.xxx.xx
Canapé 2 place avec 2 accoudoirs	4058.602.xxx.xx	4058.422.xxx.xx	4058.879.xxx.xx	4058.910.xxx.xx	4058.450.xxx.xx
Élément 2 place avec accoudoir à gauche/droite	4058.603.xxx.xx	4058.423.xxx.xx	4058.880.xxx.xx	4058.911.xxx.xx	4058.307.xxx.xx
Élément 2 place sans accoudoir	4058.604.xxx.xx	4058.424.xxx.xx	4058.881.xxx.xx	4058.912.xxx.xx	4058.451.xxx.xx
Méridienne avec accoudoir à gauche/droite	4058.585.xxx.xx	4057.865.xxx.xx	4058.882.xxx.xx	4058.913.xxx.xx	4057.921.xxx.xx
Grande méridienne longue avec accoudoir à gauche/droite	4058.586.xxx.xx	4057.872.xxx.xx	4058.883.xxx.xx	4058.914.xxx.xx	4057.928.xxx.xx
Élément d'angle	4058.587.xxx.xx	4057.867.xxx.xx	4058.884.xxx.xx	4058.915.xxx.xx	4057.923.xxx.xx
Grande canapé 1.5 place avec 2 accoudoirs	4058.590.xxx.xx	4057.862.xxx.xx	4058.885.xxx.xx	4058.916.xxx.xx	4057.918.xxx.xx
Grand élément 1.5 place avec accoudoir à gauche/droite	4058.591.xxx.xx	4057.863.xxx.xx	4058.887.xxx.xx	4058.917.xxx.xx	4057.919.xxx.xx
Grand élément 1.5 place sans accoudoir	4058.592.xxx.xx	4057.864.xxx.xx	4058.888.xxx.xx	4058.918.xxx.xx	4057.920.xxx.xx
Grande méridienne avec accoudoir à gauche/droite	4058.594.xxx.xx	4057.938.xxx.xx	4058.889.xxx.xx	4058.919.xxx.xx	4057.944.xxx.xx
Grande méridienne longue avec accoudoir à gauche/droite	4058.595.xxx.xx	4057.939.xxx.xx	4058.890.xxx.xx	4058.920.xxx.xx	4057.945.xxx.xx
Ottomane avec accoudoir à gauche/droite	4058.597.xxx.xx	4058.425.xxx.xx	4058.891.xxx.xx	4058.921.xxx.xx	4058.305.xxx.xx

Information importante: lorsque l'on combine la PA 1 et la PA 2, la profondeur des accoudoirs diffère.

## Autres éléments

Article	Tissu Cord	Tissu Yelda	Tessuto Loop	Tessuto Easy Care	Tissu Style
Pouf / grand pouf	4058.600.xxx.xx	4057.952.xxx.xx	4058.875.xxx.xx	4058.906.xxx.xx	4057.956.xxx.xx

## Structure du meuble rembourré

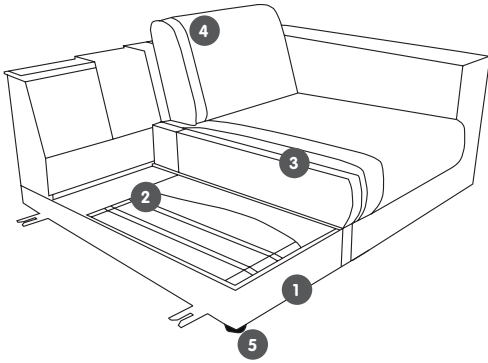

- 1 Support en bois massif et autres matériaux à base de bois
- 2 Sommier avec ressorts ondulés en acier élastique et revêtement supérieur
- 3 Coussins d'assise libres en mousse PUR avec housse, avec remplissage de haute qualité: 60% de billes de fibres siliconées et 40% de plumes (pas de plumaison à vif). Revêtement en non-tissé ouatiné.
- 4 Coussins de dossier libres en mousse PUR avec housse, avec remplissage de haute qualité: 70% de bâtonnets de mousse et 30% de plumes (pas de plumaison à vif).
- 5 Patins

Remarque importante: en raison de la souplesse du rembourrage, la formation de vagues/creux sur l'assise de ce modèle est tout à fait normale, voire spécifique à ce produit. Cet effet peut être contrecarré en tapotant régulièrement sur les coussins du siège et du dossier.

Illustration de la couture de la grande méridienne et de la grande méridienne longue: Quel que soit le tissu, la méridienne possède une couture sur toute la largeur de l'assise.

Nos canapés sont garnis de plumes de qualité supérieure, pour un confort d'assise incomparable. Toutefois, il est possible que de petites plumes traversent parfois le tissu. Il s'agit d'un processus tout à fait normal, qui n'affecte ni la qualité ni le confort du canapé, et qui diminue avec le temps.

Pour un entretien optimal de votre nouveau canapé, nous vous recommandons de ne pas utiliser directement le tube, lorsque vous le passez à l'aspirateur, mais un embout spécial pour meubles rembourrés. Cela ménagera le tissu et préservera la longévité du canapé.

Nous vous souhaitons beaucoup de plaisir avec ce produit de qualité!

L'emplacement des coutures peut varier selon les tissus ou les cuirs utilisés. Il y en a en général davantage sur le cuir que sur les habillages en tissu.



## Informations sur l'entretien



Pour conserver durablement la beauté de votre canapé, il est impératif de le nettoyer et de l'entretenir régulièrement. Le prospectus Micasa intitulé **«Produits d'entretien»** présente divers produits de soin ainsi que des conseils utiles.

## Informations

Profondeur d'assise: 64/84 cm, hauteur d'assise: 43 cm. Toutes les dimensions sont indiquées en cm et approximatives. Les esquisses des modèles sont des symboles. Les indications droite/gauche correspondent à une vue frontale face au meuble. Les couleurs réelles peuvent être différentes des couleurs illustrées. Sous réserve de modifications de prix et de modèles.

Version 02/2025.