



# Qwikfold® Maxi-Slide Maxi-Glissement Pliable Rapide Fácil de doblar y Deslizar

Assembly Instructions  
Instructions d'assemblage / Instrucciones de ensamblaje

No. 2017  
Ages: 2 - 6  
Âge: 2 - 6 ans  
Edad: 2 - 6

**GB** DO NOT DISCARD. IMPORTANT LITERATURE. PLEASE READ AND FOLLOW INSTRUCTIONS CAREFULLY AND IDENTIFY ALL PARTS BEFORE ASSEMBLY. KEEP THIS MANUAL FOR FUTURE REFERENCE.

**CAUTION:** To avoid serious injury - DO NOT install this product on a hard surface. Fall onto hard surfaces could result in head or other serious injuries. Never put on concrete, asphalt, wood, packed earth or other hard surfaces. Carpet over hard floors may not prevent injury.

- Warning. For family and domestic use only. Suitable for indoor and outdoor use. Use water sprinkler function only during outdoor.
- This item should be used on flat areas only.
- Place this product on level ground and at least 2 meters (6.5 feet) away from a fence, building, overhead branches, laundry lines or electrical wires.
- NEVER attached any materials that are not specifically designed for use with this product, such as (but not limited to) jump ropes, clothes lines, pet leashes, cables and chairs. These pose potential strangulation hazards.
- Instruct children on proper use of this product, only after properly installed and assembled, and not in a manner other than intended. Adult supervision required at all time. DO NOT leave children unattended.
- DO NOT allow children to climb on the product when the product is wet. Slippery can results in slip or potential fall.
- DO NOT allow children to wear loose-fitting clothing including ponchos, scarves and garments with drawstrings. Well fitting shoes must be worn at all time.
- When temperatures fall below 32°F /0°C, outdoor use of this product is not recommended. In extreme cold, plastic materials lose resilience and may become brittle and crack upon impact. Store product in a warmer, protected place.
- It is recommended to place the slide out of direct sunlight to reduce the likelihood of serious burns and injure child's eyes. A slide that faces north will receive the least direct sunlight.
- Slide feet first. Never head first.
- Maximum weight limit: 50 kg (110 lbs) per child. Limit one child (1) at a time.

## TO ASSEMBLE

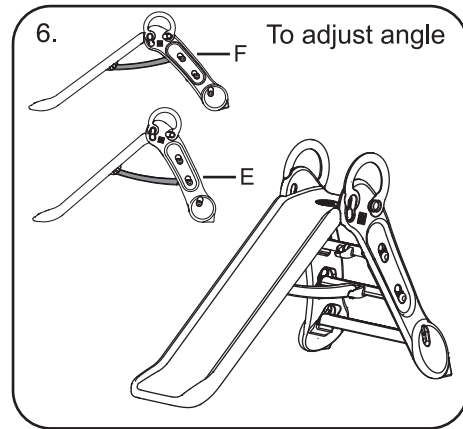
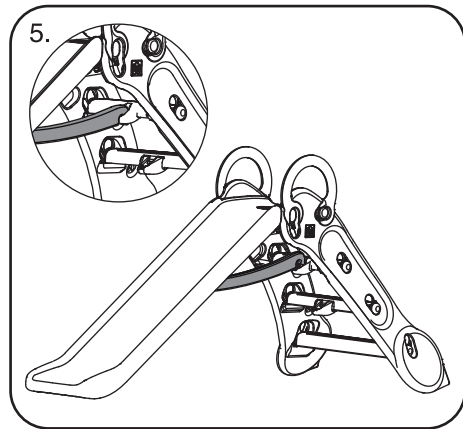
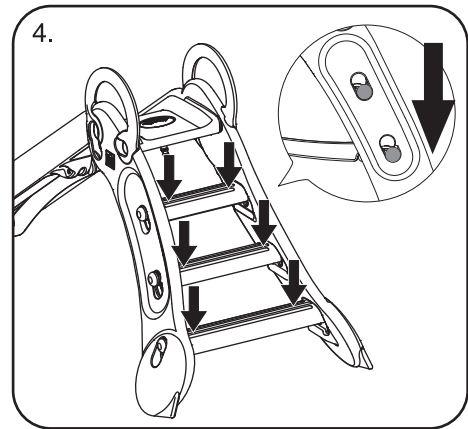
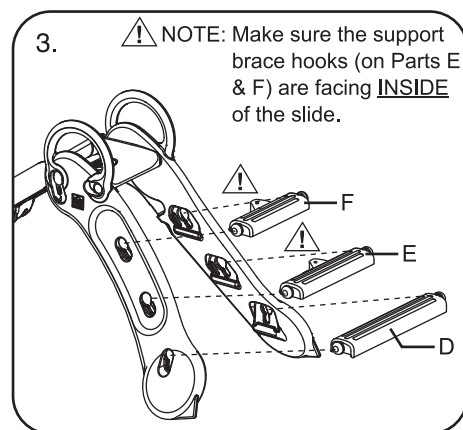
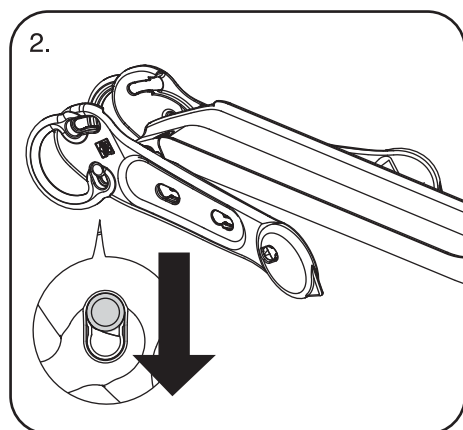
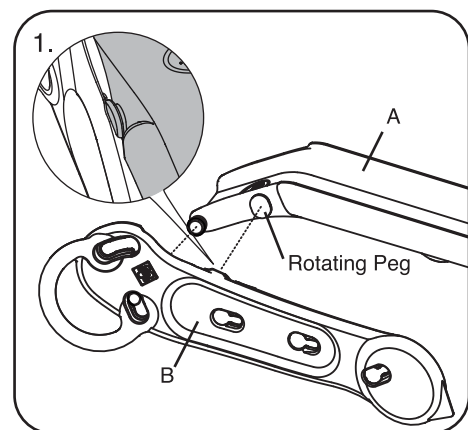

- Remove the product from the package. Hold slide chute (A) and insert the small peg to the hole, and the rotating peg into the inner recess of the right leg (B) as shown.
- Repeat Step 1 to the left leg (C). Now, push the slide chute downwards to lock the small peg into the hole.
- Unfold the slide assembly to a standing position. Attach the 3 steps (D-F) into the slots of the legs.
- Apply force downwards to lock each peg into the leg slot. Ensure all pegs are snapped in and locked securely.
- Attach the support brace (underneath the slide chute) to the steps assembly.
- You can adjust the support brace position to transform the slide angles for different challenges.

PARTS LIST		
#	DESCRIPTION	QTY
A	Slide Chute with support brace	1
B	Right Leg	1
C	Left Leg	1
D	Step 1	1
E	Step 2	1
F	Step 3	1

## TO FOLD FOR STORAGE

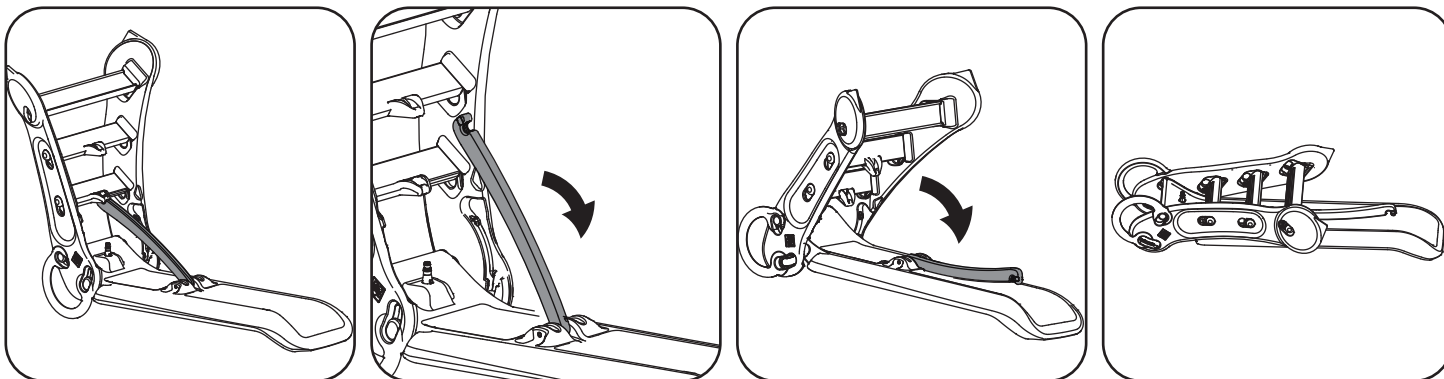

Folding and unfolding of this product must be performed by an adult.

- Lay the slide on flat ground surface with chute facing down.
- Unlock the support brace.
- Lay down the support brace towards the slide chute.
- Fold down the steps assembly and the slide is ready to store away.

## FOR WATER PLAY

- Attach a 3/4" (19 mm) water hose to the nozzle of the water sprinkler (underside of the slide chute). After proper connection, turn on the tap or faucet for water play. After play, turn off the tap or faucet first before detaching the hose.
- Always disconnect the hose from the slide unit if water play is not required.

## SAFETY AND MAINTENANCE

- Make sure all parts are securely snapped together before use.
- Please check the unit twice monthly during the usage season for tightness, and tighten as required. It is particularly important that this procedure be followed at the beginning of each season. Replace as needed. If not checked regularly, parts can be loose or missed and components can become detached and cause injuries.
- If slide chute is exposed to direct sunlight, always check to make sure it is not too hot for children to use. If the slide chute is hot, pour cold water on the slide chute until it cools. Check slide chute periodically during use.
- Clean the slide regularly with soapy water in order to avoid a build up of static electricity.
- DO NOT leave this item exposed to strong wind and inclement weather.

## LIMITED WARRANTY

Our products are covered under warranty for a period of 1 year from the date of purchase, under normal use and service, against defective workmanship and material. If you have recently purchased this product and find it to be defective in anyway, kindly return it to the "Source of Purchase" for a Full Refund or Exchange.

Should the product no longer be covered by your Purchase Receipt, or should you have any questions pertaining to our product, please call our Toll Free Customer Service for assistance.

Keep a copy of the UPC Code with proof of purchase receipt for any future Warranty Service.

Please retain packaging and assembly instructions for future reference.

**CUSTOMER SERVICE / ENQUIRIES**  
 US/Canada toll free hotline:  
**1-888-468-9898**  
 service@grow-n-up.com  
 www.grow-n-up.com

©2019 Grow'n up Limited.  
 All Rights Reserved.  
 Room 808B New Mandarin Plaza,  
 Tsim Sha Tsui, Kowloon, Hong Kong.  
**MADE IN CHINA (SZ)**

**FR** NE PAS JETER : DOCUMENTATION IMPORTANTE. VEUILLEZ LIRE LES INSTRUCTIONS ET IDENTIFIER TOUTES LES PIÈCES AVANT DE COMMENCER LE MONTAGE. GARDER L'INSTRUCTION DE ASSEMBLY POUR LA PLUS AMPLE RÉFÉRENCE

**ATTENTION:** Afin d'éviter de graves blessures - NE PAS installer ce produit sur une surface dure. Tomber dans les surfaces dures pourraient causer la blessure de la tête ou autres grave. Jamais mettre sur le béton, l'asphalte, le bois, le sol bondé ou autres surfaces dures. Le tapis sur les sols durs ne pourrait éviter la blessure.

- Pour usage domestique seulement. Pour usage intérieur ou extérieur. N'utilisez la fonction jet d'eau qu'en extérieur.
- Cet élément doit uniquement être utilisé sur une surface plane.
- Mettre ce produit sur le sol nivelé et au mois 2 mètres (6.5 pieds) loin d'un obstacle, des branches au-dessus de tête, la ligne de la buanderie ou les câbles électriques.
- JAMAIS attacher tout matériel qui n'est pas spécialement conçu pour l'utilisation avec ce produit, tel que (mais non pas limité à) corde à sauter, corde à linge, laisse d'animal de compagnie, câbles et les chaises. Ceux-ci posent les dangers de strangulation potentiels.
- Instruire les enfants sur l'utilisation correcte de ce produit, seulement après l'installation et le montage correct, et non pas d'une manière autre que intentionné. La supervision adulte exigée tout le temps. NE PAS laisser les enfants sans adultes.
- NE LAISSEZ PAS les enfants monter sur le produit quand il est mouillé. Le sol glissant peut causer les glissements ou la chute potentielle.
- NE LAISSEZ PAS les enfants se servir du produit s'ils portent des vêtements amples tels que: ponchos, écharpes, vêtements à lacet. Veillez à ce qu'ils portent toujours des chaussures bien ajustées.
- Il est recommandé de ne pas utiliser ce produit en extérieur lorsque la température passe sous 32°F/0°C. Par très grand froid, les matériaux plastiques peuvent perdre leur élasticité, devenir cassants et se fêler sous l'impact. Rangez le produit dans un endroit chaud et protégé.
- Il est recommandé de positionner le toboggan de façon à ce que les yeux des enfants ne puissent pas être directement exposés aux rayons du soleil. Si la glissière du toboggan est directement exposée au soleil, vérifiez sa température avant de laisser un enfant utiliser le produit.
- Glisser les pieds en premier. Jamais la tête en premier.
- Limite maximum de poids: 50 kg (110 lbs). La limite est d'un enfant.

## ASSEMBLAGE

- Enlever le produit de l'emballage. Maintenir le curseur de chute (A) et insérer le petit pied dans le trou, et le pied de rotation au retrait de paletée interne de pied droite (B) comme montré.
- Répéter Etape 1 à pied gauche (C). Maintenant, pousser le curseur de chute vers le bas pour verrouiller le petit pied dans le trou.
- Déplier le montage de curseur à une position de debout. Attacher les 3 étapes (D-F) dans les logements des pieds.
- Mettre la force vers le bas pour verrouiller chaque pied dans les logements de pied. S'assurer que tous les pieds sont mis dans les logements et verrouillés en sécurité.
- Attacher l'équerre de renfort de support (au-dessous de curseur de chute) dans le montage des étapes.
- Vous pouvez ajuster la position d'équerre de renfort de support pour régler les angles de curseur pour les différents challenges.

**ES** POR FAVOR TENGA MUY EN CUENTA: LITERATURA MUY IMPORTANTE. POR FAVOR LEA LAS INSTRUCCIONES CUIDADOSAMENTE E IDENTIFIQUE TODAS LAS PARTES ANTES DE REALIZAR EL ENSAMBLE. MANTENGA LAS INSTRUCCIONES DEL ENSAMBLAJE PARA REFERENCIA FUTURA.

**PRECAUCIÓN:** Para evitar lesiones graves - NO instale este producto en una superficie dura. Caer en superficie dura podría provocar herida en cabeza u otras heridas graves. Nunca coloque en concreto, asfalto, madera, tierra u otra superficie dura. Carpeta en piso duro podría no prevenir herida.

- Para el uso doméstico y familiar solamente. Conveniente para el uso de interior y al aire libre. Use la función de rociador de agua solamente en exteriores.
- Este mueble sólo debe unarse en áreas planas.
- Coloque este producto en el piso plano y por lo menos 2 metros (6.5 pies) lejos de una cerca, edificio, ramas, lavandería o cables eléctricos.
- NUNCA instale cualquier material que no esté diseñado especialmente para usar con este producto, como (pero no limitado) comba, tendedero, correas de animal, cables y sillas. Estos significan peligros potenciales de estrangulación.
- Instruya a los niños de uso adecuado de este producto, sólo después de instalación y montaje. Supervisión de adulto requerida en cualquier momento. NO deje al niño solo sin cuidar.
- NO permitir que los niños suban cuando el producto es mojado. Resbalaría o se caería.
- Cuando las temperaturas están entre 32°F /0°C, el uso al aire libre de este producto no se recomienda. En fríos extremos, los materiales plásticos pierden la resistencia y pueden tornarse frágiles y grietar sobre impacto. Almacene el producto en un lugar caliente y protegido.
- Es recomendable colocar el tobogán lejos de luz de sol directa para reducir la posibilidad de quemadura seria y herida en los ojos de niños. Un tobogán que va hacia norte recibirá menos luz de sol.
- Deslizar pie primero. Nunca cabeza primero.
- Peso máximo límite: 50 kg (110 lbs). Solamente un niño.

## PARA REUNIR

- Saque el producto del paquete. Mantenga el tobogán (A) e inserte la pequeña pierna al agujero, y la pierna giratoria en el hueco interior de la pierna derecha (B) como se exhibe.
- Repita Paso 1 a la pierna izquierda (C). Ahora, empuje hacia abajo el tobogán para bloquear la pequeña pierna en el agujero.
- Despliegue el tobogán a una posición vertical. Instale los 3 pasos (D-F) en las ranuras de las piernas.
- Aplique fuerza hacia abajo para bloquear cada pierna en las ranuras de pierna. Asegúrese de que todas las piernas estén insertadas y fijadas bien.
- Instale el soporte (por debajo de tobogán) a los pasos.
- Puede ajustar la posición de soporte para ajustar ángulos de deslizar para diferentes situaciones.

LISTE DES PIÈCES		
#	DESCRIPTION	QTÉ
A	Chûte de Glissement avec appareil de support	1
B	Pied Droite	1
C	Pied Gauche	1
D	Etape 1	1
E	Etape 2	1
F	Etape 3	1

## PLIAGE POUR RANGEMENT

- Pliage et dépliage de ce produit doit être fait par un adulte.
- Posez le toboggan sur une surface plane avec la chute vers le bas.
  - Déverrouiller l'équerre de renfort de support.
  - Libérez et placez la barre de soutien tel qu'indiqué sur l'illustration.
  - Pliez l'échelle, le toboggan est à présent prêt au rangement.

## POUR JEU AQUATIQUE

- Fixez un tuyau d'arrosage de 3/4" (19mm) sur l'embout du jet d'eau (sous la glissière du toboggan). Après avoir bien connecté le tuyau, allumez le robinet pour démarrer le jet. Après le jeu, éteignez le robinet puis détachez le tuyau.
- Débranchez toujours le tuyau du toboggan si vous n'utilisez pas le jeu aquatique.

## SÉCURITÉ ET ENTRETIEN

- Avant toute utilisation, veuillez vérifier que toutes les pièces sont solidement assemblées.
- Veillez effectuer des contrôles régulier de l'unité pour vous assurer que les pièces ne sont pas usées.
- Nettoyez régulièrement le toboggan avec de l'eau savonneuse afin d'éviter l'accumulation d'électricité statique.
- NE le laissez PAS exposé à des vents violents et/ou aux intempéries.

## GARANTIE LIMITÉE

Nos produits sont couverts par la garantie pendant une durée de 1 année à compter de la date d'achat, dans des conditions d'utilisation et d'entretien normal, contre tout vice de fabrication et de main d'oeuvre. Si vous avez récemment acheté ce produit et que vous constatez qu'il est défectueux de quelle que façon que ce soit, veuillez le retourner à la "Source d'achat" pour un remboursement total ou un échange. Si le produit n'est plus couvert par votre reçu constituant la preuve d'achat, ou que vous avez des questions relatives à ce produit, veuillez appeler notre Service Clientèle au numéro de libre appel pour une assistance. Gardez une copie du code universel de produits - CUP - avec votre reçu constituant la preuve d'achat pour tout service de garantie ultérieure. Veuillez conserver l'emballage et les instructions d'assemblage pour toute référence ultérieure.

**SERVICE À LA CLIENTÈLE / QUESTIONS**  
 service@grow-n-up.com  
 www.grow-n-up.com

©2019 Grow'n up Limited.  
 Tous droits réservés.  
 Room 808B New Mandarin Plaza,  
 Tsim Sha Tsui, Kowloon, Hong Kong.  
**FABRIQUÉ EN CHINE (SZ)**

## LISTA DE LAS PARTES

#	DESCRIPCIÓN	CTD
A	Tobogán para deslizar con soporte	1
B	Pierna Derecha	1
C	Pierna Izquierda	1
D	Paso 1	1
E	Paso 2	1
F	Paso 3	1

## DOBLAR PARA EL ALMACENAJE

- Doblar y desplegar este producto lo debe efectuar un adulto.
- Coloque el tobogán en una superficie plana con la bajada apuntando hacia abajo.
  - Desbloquee el soporte.
  - Retire y coloque la baranda como lo indica la imagen.
  - Pliegue la escalera y el tobogán está listo para guardarse.

## PARA JUEGOS CON AGUA

- Instale una manguera de agua de 3/4" (19mm) a la boquilla de rociador (debajo de tobogán). Después de conexión adecuada, abra el grifo o faucet para jugar. Después de jugar, apriete el grifo o faucet primero antes de desmontar la manguera.
- Siempre desconecte la manguera de la bajada si no se está jugando con agua.

## MANTENIMIENTO

- Antes de usar, por favor verifique que todas las partes haan quedado firmemente ensambladas.
- Por favor inspeccione regularmente la unidad para verificar si alguna parte está gastada.
- Limpie el dispositivo regularmente con agua jabonosa para evitar la acumulación de electricidad estática.
- No lo exponga a viento fuerte y/o a las inclemencias del tiempo.

## GARANTÍA LIMITADA

La garantía de nuestros productos cubren un periodo de 1 año a partir de la fecha de compra, con uso y servicio normal, contra defectos de material y obra. Si usted ha comprado este producto recientemente y le encuentra alguna clase de defecto, por favor, devuélvalo al "Sitio donde lo compró" para que le devuelvan el dinero o se lo cambien. Si el producto ya no lo cubre su Recibo de Compra, o si tiene alguna pregunta pertinente a nuestro producto, por favor llame a nuestra Línea Gratuita de Servicio al Cliente para brindarle ayuda. Guarde una copia del Código UPC con el recibo de compra por si necesita Servicio de Garantía en el futuro. Por favor guarde la caja y las instrucciones del ensamblaje para referencia futura.

**SERVICIO AL CLIENTE / CONSULTAS**  
 service@grow-n-up.com  
 www.grow-n-up.com

©2019 Grow'n up Limited.  
 Todos derechos reservados.  
 Room 808B New Mandarin Plaza,  
 Tsim Sha Tsui, Kowloon, Hong Kong.  
**HECHO EN CHINA (SZ)**