



CROOZABOO

Croozaboo Boo



English	3
Deutsch	11
Français	19
Nederlands	27

Please read carefully the instructions!
Bitte lies sorgfältig die Gebrauchsanweisung!
Merci de lire avec attention le mode d'emploi
Lees de instructies aandachtig door!





PRODUCT PARTS

- 1 Handlebar
- 2 Steering System
- 3 Front Wheel
- 4 Main Screw
- 5 Brake
- 6 Rear Wheel
- 7 Board

CONTENTS

Product Parts	3
Read and keep the manual instructions	4
Safety Instructions	5
Unpacking inspection	7
Assembly Instructions	7
Steering Instructions	8
Height Adjustment	9
How to ride your Boo	9
Warranty	10
Disposal	10

READ AND KEEP THE MANUAL INSTRUCTIONS



Dear customer,
Dear scooter rider,

We are pleased that you have chosen an original Croozaboo Boo children's scooter. You have purchased a high-quality product.

Before your little scooter rider goes on his or her first tour with the scooter, please read the instruction manual carefully!

It contains important information about safety, maintenance and use.

Also instruct the scooter rider before the first ride!

Keep the manual so that you can refer to important information when needed.

If you have any questions about the assembly or if you have any complaints, our friendly after-sales service will be happy to help you.

Enjoy your cruise on your Croozaboo Boo roller!

Your Croozaboo's team.

www.croozaboo.com

SAFETY INSTRUCTIONS

Warning notice! Risk of accident and injury!

- Small parts or accessories to be assembled by adults. Children may not maintain or manipulate the parts without proper supervision.
- Before riding your scooter, make sure that the screws are properly tightened, that the wheels are correctly mounted and show no sign of wear.
- There is a risk of crushing when assembling the Boo without paying attention. Please keep your fingers out of the handlebar located at the front of the scooter.
- During disassembly, keep small parts and all packaging material out of children's reach to avoid choking or suffocating.
- Only drive on flat, clean and dry roads without sand and oil.
- Driving on wet, muddy, icy, snowy, rough surfaces can be very dangerous and must be avoided.
- This product is designed for children with a maximum weight of 50 kg and a body size up to approx. 150 cm. Only one child at time can ride the scooter.
- Not suitable for children under the age of 3 years.
- Children should ride the scooter under supervision of an adult.
- Make sure your child always wears a safety certified helmet as well as wrist, elbows, knee protectors, reflective clothing and shoes with rubber soles.
- For safety reasons, do not ride at dusk, at night time or during poor visibility conditions.
- Make sure your child does not ride down steep slopes. The brake is not intended for high-speed downhill.
- The rear brake heats up during use. Make sure that your child refrains from constant braking and explain that direct skin contact can lead to burns.
- Do not ride faster than 5 km/h (3 mph).
- Always follow traffic rules and regulations. It is not permitted to use the Boo in public routes with road traffic.
- The use of Boo requires some training. Ensure that your child does not experiment or make any risky riding maneuvers. The mode of riding must always match the skills of the riders !
- Do not make any modifications to the Boo. This will compromise the safety and void the warranty.
- After repeatedly loosening the axle screws, the effect of the thread-locking adhesive weakens.

Danger of the screws coming loose! Therefore, use a commercially available thread-lock adhesive.

- The Boo shall be used with caution, since special skills are required to avoid falls or collisions causing injury to the user or third party.
- Be aware that, like biking, skateboarding or skating, using the Boo always bears risks even under perfect conditions. Accidents can always occur.
- Some metals parts can begin to rust after a certain amount of time, especially when they are frequently exposed to a wet or moist, salty atmosphere.



UNPACKING INSPECTION

Check that all parts and accessories are in the box and assemble following the instructions.

ASSEMBLY INSTRUCTIONS

Inserting the handlebar

1. Insert the handlebar vertically into the integrated pipe located at the front of the scooter (see figure 1) and you should here a “click”! The sound indicates that the handlebar is properly fixed (see figure 2).

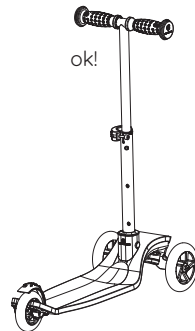
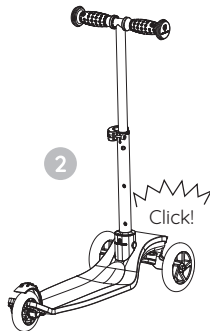
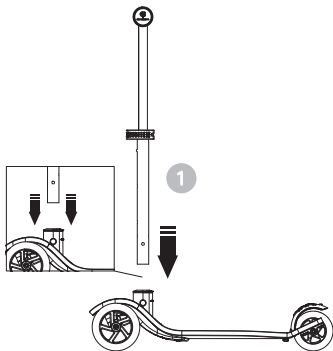

Pulling out handlebar

2. To pull out the handlebar, fix the scooter, press the release buttons on both sides of the integrated tube at the same time (see figure 3) and pull out the handlebar vertically upwards.

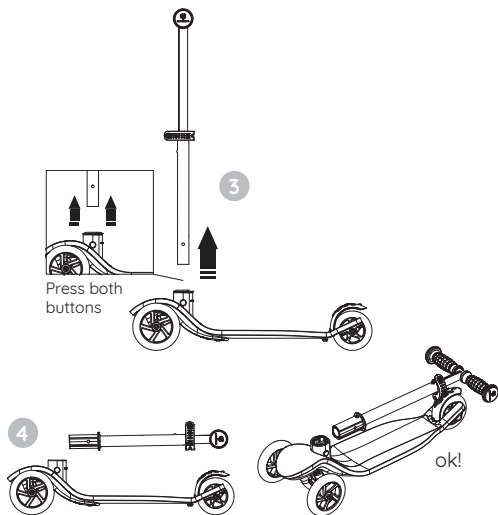

STEERING INSTRUCTIONS

The scooter is steered by tilting the body (see figure A, B and C).

- Keep your body upright and hold the scooter straight forward (see figure A).
- Tilt your body to the right and turn the scooter to the right (see figure B).
- Tilt your body to the left and turn the scooter to the left (see figure C).

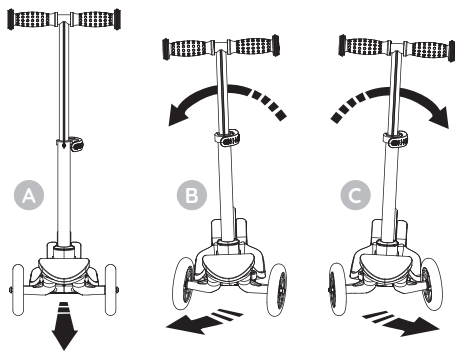

HEIGHT ADJUSTMENT

The height adjustable handlebar can be adapted to the height of children.

Three adjustable positions (see figure E):

1. Low position: 71 cm
2. Middle position: 80 cm
3. High position: 89 cm

When adjusting the height of the handlebar, the ball must be completely in the hole position of the fixed stem (see figure D).

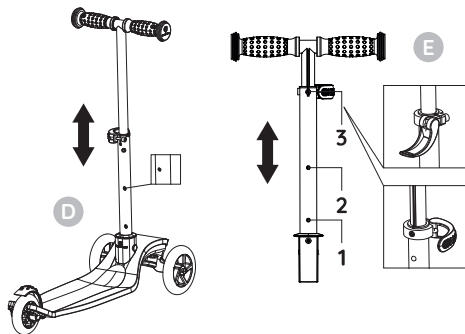

HOW TO RIDE YOUR BOO

- Put the scooter beside your body by holding the handlebar with both hands. Step on the board with your right or left foot and step on the ground with your other foot to make the scooter moving forward. When in movement, control your balance to prevent from falling.
- How to stop: When the scooter is in movement, step down on the rear brake to stop the rear wheel.
- Do not ride down steep slopes. The brake is not intended for high-speed downhill.



WARRANTY

Maintenance

Regularly check that all screws are firmly seated and inspect the conditions of the wheels and change them if necessary. Clean the Boo after each use with the damp, soft cloth and carry out a visual inspection.

Limited Warranty

The Boo is covered by warranty of 24 months for material and manufacturing defects. The warranty does not cover any damage caused by transport or misuse, such as incorrect mounting, negligent operation, normal wear and tear, high intensive use, accidents or unforeseeable events, ignoring the safety and maintenance rules, any other improper handling or alterations.

Warranty

A warranty claim only becomes effective after presentation of proof of purchase! For this reason, it is important to safeguard your receipt. In the case of warranty claim, your dealer or Croozaboo will decide whether the Boo will be repaired or replaced by a new model. If the Boo needs to be repaired, this must be done in a specialist workshop using original spare parts.

DISPOSAL

Dispose of the scooter in accordance with the laws and regulations applicable in your country.



Disposal of packaging

Recycle the packaging correctly. Paper and cardboard should be recycled with other paper goods.

Disposal of Croozaboo Boo Scooter

Applicable in the European Union and other European countries with separate collection systems for recyclable materials.

Do not dispose in normal household waste!

When your Croozaboo Boo scooter is no longer usable, dispose of it separately from household waste. Every consumer is legally obliged to hand in old appliances at a collection point in their community or city or to have them collected (bulky waste). This ensures proper recycling and avoids harmful effects on the nature and the environment.

PRODUKTTEILE

- 1 Lenker
- 2 Steuerung
- 3 Vorderrad
- 4 Hauptschraube
- 5 Bremse
- 6 Hinterrad
- 7 Board

INHALTSVERZEICHNIS

Produktteile	11
Gebrauchsanleitung lesen und aufbewahren	12
Sicherheitsvorschriften	13
Prüfung auf Vollständigkeit	15
Montageanleitung	15
Wie lenkt man den Boo?	16
Höhenanpassung der Lenkstange	17
Wie fährt man den Boo?	17
Garantie	18
Entsorgung	18

GEBRAUCHSANLEITUNG LESEN UND AUFBEWAHREN



Liebe Kundin, lieber Kunde,
liebe Rollerfahrerin, lieber Rollerfahrer,

es freut uns, dass Deine Wahl auf einen Original Croozaboo Boo Kinderroller gefallen ist. Du hast damit ein hochwertiges Qualitätsprodukt erworben.

Bevor der oder die kleine RollerfahrerIn seine erste Tour mit dem Roller dreht, lies bitte aufmerksam die Gebrauchsanleitung durch!

Sie enthält wichtige Informationen über Sicherheit, Wartung und Leistung.

Unterweise außerdem den oder die RollerfahrerIn vor der ersten Fahrt!

Hebe die Gebrauchsanleitung auf, um bei Bedarf wichtige Informationen nachlesen zu können.

Falls Du Fragen zur Montage oder etwas zu beanstanden haben solltest, hilft Dir gerne unser freundlicher After-Sales-Service weiter.

Viel Spaß beim Cruisen mit dem Croozaboo Boo Roller!

Dein Team von Croozaboo

www.croozaboo.com

SICHERHEITSVORSCHRIFTEN

Warnhinweise! Verletzungs- und Unfallgefahr!

- Vorsicht! Der Boo enthält Kleinteile. Für Kinder unter drei Jahren besteht Erstickungsgefahr.
- Prüfe vor jeder Fahrt, ob der Lenker vollständig eingerastet ist, alle Schrauben fest sitzen, die Räder richtig befestigt sind und keine Verschleißerscheinung haben! Erst dann darf dein Kind mit dem Boo fahren.
- Der Roller, insbesondere Kleinteile, muss von einem Erwachsenen zusammengebaut werden. Kinder dürfen den Roller nicht manipulieren und ohne Aufsicht eines Erwachsenen nicht warten.
- Vorsicht! Beim Einsetzen und Herausnehmen der Lenkstange besteht die Gefahr, dass sich dein Kind die Finger quetscht.
- Lass dein Kind nur auf flachen, sauberen, trockenen Straßen ohne Sand und Öl fahren.
- Das Fahren auf nassen, öligen, sandigen, vereisten, beschneiten, unebenen Straßen ist gefährlich und kann zu schweren Stürzen führen.
- Der Boo ist geeignet für Kinder bis maximal 50 kg Körpergewicht und 1,50 m Größe. Nur ein Kind darf den Boo fahren.
- Der Boo ist nicht für Kinder unter drei Jahren geeignet.
- Dein Kind darf den Boo nur in Begleitung eines Erwachsenen fahren.
- Stelle sicher, dass dein Kind einen sicherheitsgeprüften Helm, Handgelenk-, Ellbogen-, Knieschutz und reflektierende Kleidung sowie Schuhe mit Gummi-sohlen trägt.
- Lass dein Kind niemals nachts, in der Dämmerung oder bei schlechten Sichtverhältnissen den Boo fahren. Es kann zu schweren Unfällen und Verletzungen führen.
- Die Bremsen des Boo sind nicht für schnelle Abfahrten gebaut. Lass dein Kind keine steilen Abfahrten fahren.
- Der Bremsaufsatz erhitzt sich beim Bremsen und kann bei Hautkontakt zu Verbrennung führen. Erklär deinem Kind, dass es nicht permanent bremsen darf.
- Lass dein Kind nicht schneller als 5 km/h (3 mph) fahren.
- Erklär deinem Kind die Verkehrsregeln und -vorschriften. Lass dein Kind nicht auf öffentlichen Strassen mit motorisierten Fahrzeugen fahren.
- Dein Kind sollte das Fahren mit dem Boo üben und seine Fahrweise seinen Fähigkeiten anpassen. Lass dein Kind keine gefährlichen Fahrmanöver machen.

- An dem Boo dürfen keine Änderungen oder Manipulationen vorgenommen werden. Dies ist ein Risiko für die Sicherheit und führt ggfs. zum Verlust der Garantie.
- Die Wirkung des Schraubensicherungsmittels lässt durch wiederholtes Lösen der Achsschrauben nach. Die Schrauben könnten sich dadurch selbständig lösen. Achte darauf, dass du regelmässig ein handelsübliches Schraubensicherungsmittels benutzt.
- Erklär deinem Kind, dass der Boo vorsichtig gefahren werden muss, um Unfälle und Zusammenstösse mit anderen zu verhindern.
- Sei dir bewusst, dass das Fahren mit dem Boo wie Radfahren, Skateboarden, etc. spezielle Fähigkeiten voraussetzt und dass man selbst bei sehr guten Konditionen stürzen kann.
- Bewahre den Boo trocken auf, da manche Metallteile nach einer gewissen Zeit zu rosten beginnen und das Board an Stabilität verliert. Dies ist insbesondere der Fall, wenn der Boo sehr häufig feuchter, salziger Luft und Nässe ausgesetzt ist.



PRÜFUNG AUF VOLLSTÄNDIGKEIT

Prüfe, ob alle Teile in dem Karton enthalten sind und folge der Montageanleitung.

MONTAGEANLEITUNG

Lenkstange einsetzen

1. Steck die Lenkstange senkrecht in das dafür vorgesehene Loch im vorderen Bereich des Rollers (siehe Nr. 1) bis du ein „click“ hörst. Durch das Klicken ist gewährleistet, dass die Lenkstange eingerastet ist und fest sitzt. (siehe Nr. 2).

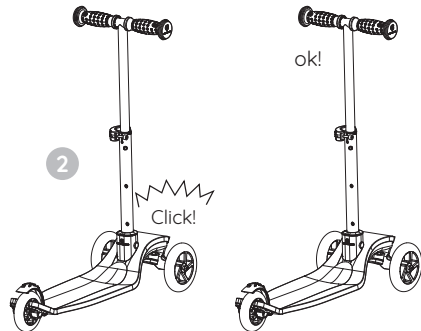
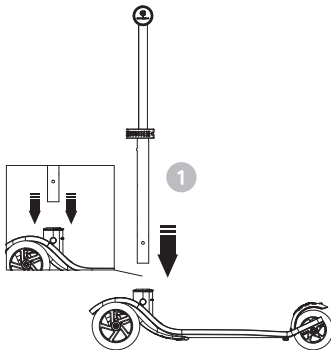

Lenkstange herausnehmen

2. Um die Lenkstange zu entfernen, halte den Roller fest, drück beide Knöpfe am unteren Ende der Lenkstange gleichzeitig und zieh die Lenkstange nach oben heraus. (siehe Nr. 3).

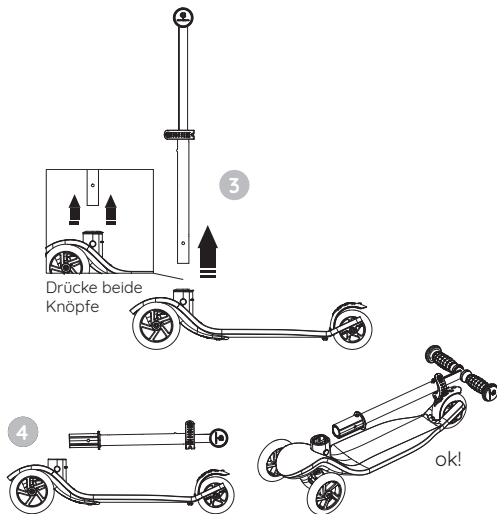

WIE LENKT MAN DEN BOO?

Der Boo wird durch Einsatz des Körpergewichtes gelenkt (siehe A, B und C).

- Fahre in aufrechter, gerader Körperhaltung und halte den Lenker in seiner Ursprungsposition, um geradeaus zu fahren (siehe A).
- Drehe deinen Körper nach rechts und lenke den Roller nach rechts (siehe B).
- Drehe deinen Körper nach links und lenke den Roller nach links (siehe C).

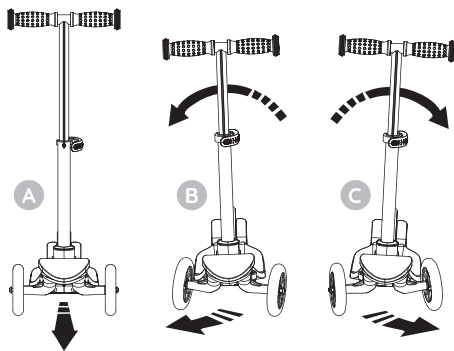

HÖHENANPASSUNG DER LENKSTANGE WIE FÄHRT MAN DEN BOO?

Die Höhe der Lenkstange kann an die Größe deines Kindes angepasst werden.

Es gibt drei mögliche Positionen (siehe E):

1. Niedrigste Position: 71 cm
2. Mittlere Position: 80 cm
3. Höchste Position: 89 cm

Wenn du die Lenkstange feststellst, achte darauf, dass sich die Kugel vollständig in dem dafür vorgesehenen Loch in der Lenkstange befindet (siehe D).

- Stelle dich neben den Roller und halte die Lenkstange an den dafür vorgesehenen Griffen mit beiden Händen fest. Stelle deinen Fuß, links oder rechts, auf das Brett und nutze deinen anderen Fuß, um dich vom Boden anzuschieben. Sobald der Roller fährt, achte auf dein Gleichgewicht, um Stürze und Unfälle zu vermeiden.
- Wie brems ich? Wenn der Roller fährt und du anhalten möchtest, steig mit einem Fuß auf die Bremse. Das Hinterrad wird dadurch gebremst und der Roller hält an.
- Fahre keine steilen Abfahrten herunter, da die Bremse für schnelle Abfahrten keinen ausreichenden Schutz bietet.

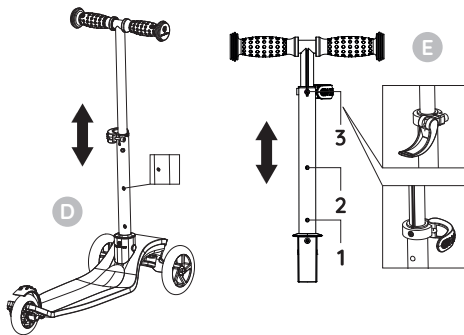

GARANTIE

Wartung

Prüfe regelmässig den festen Sitz aller Schrauben, den Zustand der Räder und des Boards. Wechsel die Räder bei Bedarf aus. Wische den Boo nach jedem Gebrauch mit einem feuchten, weichen Tuch ab und prüfe ihn auf Unversehrtheit.

Garantiebeschränkung

Der Boo ist mit einer Garantie von 24 Monaten auf Material- und Fabrikationsfehler versehen. Die Garantie deckt keine Schäden durch unsachgemäßen Transport und Benutzung, wie inkorrekte Montagen oder fahrlässige Bedienung, Unfälle oder unvorhergesehene Ereignisse, Missachtung der Sicherheits- und Wartungsvorschriften, starke Beanspruchung und normalen Verschleiß ab.

Garantie

Der Garantieanspruch tritt nur bei Vorweisen des Kaufbelegs in Kraft. Bewahre den Kaufbeleg auf! Im Falle eines Garantieanspruchs entscheidet dein Händler bzw. Croozaboo, ob der Boo repariert oder ersetzt wird. Falls der Boo repariert werden muss, muss dies in einer Fachwerkstatt mit Originalersatzteilen erfolgen.

ENTSORGUNG

Entsorge den Roller nach den gültigen Gesetzen und Bestimmungen, die jeweils in deinem Land gelten.



Verpackung entsorgen

Pappe, Papier und Karton gehören zum Altpapier.

Croozaboo Boo Roller entsorgen

Anwendbar in Europäischer Union und anderen europäischen Ländern mit Systemen zur getrennten Sammlung von Wertstoffen.

Nicht im Restmüll entsorgen!

Wenn Dein Croozaboo Boo Roller nicht mehr benutzbar ist, entsorge ihn getrennt vom Hausmüll bzw. der Restmülltonne. Jeder Verbraucher ist gesetzlich verpflichtet, Altgeräte bei einer Sammelstelle seiner Gemeinde bzw. Stadt abzugeben oder abholen zu lassen (Sperrmüll). Dadurch wird eine fachgerechte Verwertung gewährleistet und schädliche Auswirkungen auf Natur und Umwelt vermieden.

PIÈCES DU PRODUIT

- 1 Guidon
- 2 Système de direction
- 3 Roue avant
- 4 Vis principale
- 5 Frein
- 6 Roue arrière
- 7 Planche

REPÉRTOIRE

Pièces du produit	19
Lire et conserver le mode d'emploi	20
Prescriptions de sécurité	21
Inspection lors du déballage	23
Instructions de Montage	23
Instructions d'utilisation	24
Régler la hauteur du guidon	25
Comment rouler avec son Boo ?	25
Garantie	26
Fin de vie de votre trottinette	26

LIRE ET CONSERVER LE MODE D'EMPLOI



Chèr(e) client(e),
chèr(e) apprenti(e) pilote,

Nous sommes heureux que ton choix se soit porté sur une trottinette originale Croozaboo Boo. Tu as ainsi acheté un produit de qualité supérieure.

Avant que le ou la petit(e) pilote ne fasse son premier tour avec la trottinette, lis attentivement le mode d'emploi !

Il contient des informations importantes sur la sécurité, l'entretien et l'utilisation de la trottinette.

En outre, donne des instructions à ton enfant avant sa première sortie !

Conserve le manuel d'utilisation pour pouvoir consulter les informations importantes en cas de besoin.

Si tu as des questions sur le montage ou si tu as une réclamation à formuler, notre service après-vente se fera un plaisir de t'aider.

Amuse-toi bien au guidon de ta trottinette Croozaboo Boo !

Ton équipe de Croozaboo

www.croozaboo.com

PRESCRIPTIONS DE SÉCURITÉ

Mise en garde. Risque de blessures et d'accident !

- Attention aux petites pièces ! Risques d'étouffement ou de suffocation. Ne convient pas aux enfants de moins de 3 ans.
- Avant que ton enfant n'utilise le Boo, assure-toi que la tige de direction s'enclenche complètement et que toutes les vis soient serrées. Vérifie également si les roues sont correctement fixées et qu'elles ne présentent pas de signe d'usure.
- Les petites pièces ou accessoires doivent être montés avec un adulte. La trottinette Boo ne doit pas être réparée ou manipulée sans la supervision d'un adulte.
- Il existe un risque de se coincer les doigts lors de l'assemblage du Boo. Fais particulièrement garde à tes doigts lors de l'assemblage de la tige de direction située à l'avant de la trottinette.
- Assure toi que ton enfant utilise sa trottinette Boo sur des chaussées plates, propres, sèches, sans sable ou traces d'huiles.
- Veille à ne pas utiliser ta trottinette Boo sur sol mouillé, huileux, sablonneux, boueux, verglacé, enneigé, accidenté ou inégal pour éviter des chutes ou accidents graves.
- Le Boo convient aux enfants de maximum 50 kg et d'une taille d'environ 150 cm. Seuls des enfants peuvent utiliser le Boo.
- Le Boo ne convient pas aux enfants de moins de 3 ans.
- Ne laisse jamais ton enfant rouler sans surveillance d'un adult.
- Veille à ce que ton enfant porte toujours un casque, des protections aux poignets, aux coudes et aux genoux ainsi que des chaussures à semelle de caoutchouc.
- N'autorise jamais ton enfant à rouler au crépuscule ou de nuit.
- Le frein n'est pas conçu pour des descentes rapides. Veille à ce que ton enfant ne roule pas sur des pentes raides.
- Le recouvrement du frein devient brûlant lors de l'usage. Recommande donc à ton enfant d'éviter les freinages de longue durée. Explique à ton enfant qu'un contact direct avec la peau peut entraîner des brûlures.
- Ne laisse pas ton enfant rouler à une vitesse supérieure à 5 km/h.

- Explique les règles de circulation à ton enfant. Ne laisse pas ton enfant rouler sur des routes ou des lieux où une circulation automobile existe.
- Ton enfant doit s'entraîner à maîtriser sa trottinette Boo et sa conduite doit toujours être adaptée à ses capacités personnelles. Veille à ce qu'il ne fasse pas d'expérimentations ou de manoeuvres risquées.
- Ne procède à aucune modification sur le Boo. La sécurité et la garantie ne seraient plus assurées.
- Attention: lorsque les vis de l'axe ont été desserrées plusieurs fois, il peut arriver qu'elles se desserrent d'elles-mêmes. Risque de desserrage intempestif ! Pour cette raison, utilise un vernis de blocage des vis disponible dans le commerce.
- Explique à ton enfant de rouler avec prudence pour éviter des accidents ou collisions avec une tierce personne.
- Comme pour la pratique du vélo, du skateboard ou des rollers en ligne, se déplacer avec le Boo n'est pas exempt de dangers, même dans les meilleures conditions, et peut engendrer des accidents.
- Certains éléments métalliques peuvent commencer à rouiller au bout d'un certain temps. En particulier lorsqu'ils sont souvent exposés à la pluie ou à de l'air salé humide.



INSPECTION LORS DU DÉBALLAGE

Vérifie que toutes les pièces sont dans la boîte et assemble les en suivant les instructions qui suivent.

INSTRUCTIONS DE MONTAGE

Mise en place du guidon

1. Introduis la tige de direction verticalement dans le trou situé sur le devant de la trottinette (voir photo 1) et tu devrais entendre un « click » ! Ce son indique que la tige de direction est correctement installée (voir photo 2).

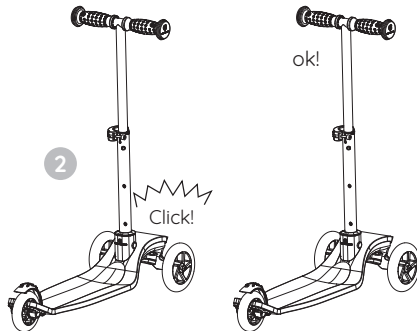
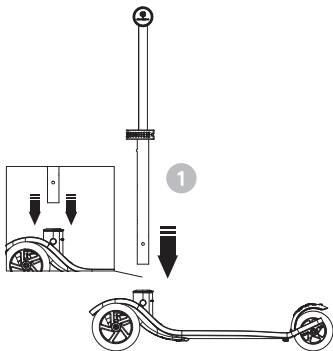

Sortir le guidon

2. Pour retirer la tige, tiens la trottinette et presse sur les deux boutons (situés au bas de la tige) simultanément et tire la vers le haut (voir photo 3).

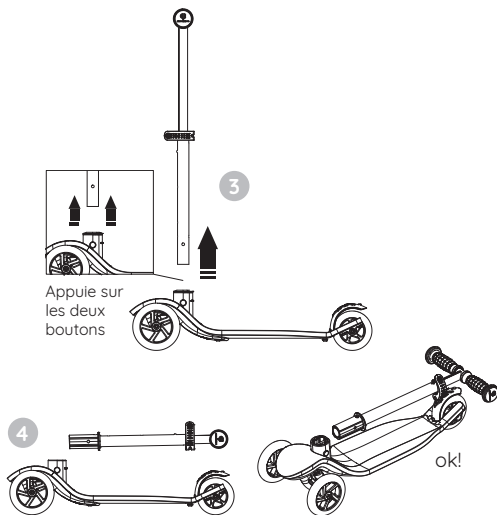

INSTRUCTIONS D'UTILISATION

Le Boo se conduit en balançant le poids de son corps d'un côté ou de l'autre (voir photo A, B et C).

- Gardez le corps droit et tenez le scooter droit vers l'avant.
- Penche ton corps vers la droite et tourne la trottinette vers la droite (voir photo B).
- Penche ton corps vers la gauche et tourne la trottinette vers la gauche (voir photo C).

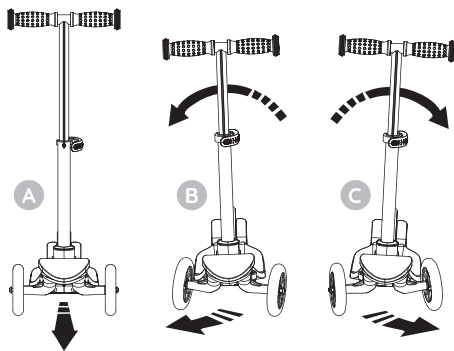

RÉGLER LA HAUTEUR DU GUIDON

La hauteur du guidon peut être ajustée à la taille de ton enfant.

Il y a trois positions possibles (voir photo E) :

1. Position basse : 71 cm
2. Position moyenne : 80 cm
3. Position haute : 89 cm

Lors du réglage de hauteur du 3 guidon, veille à ce que le manchon s'encliquète correctement dans les trous prévus à cet effet (voir photo D).

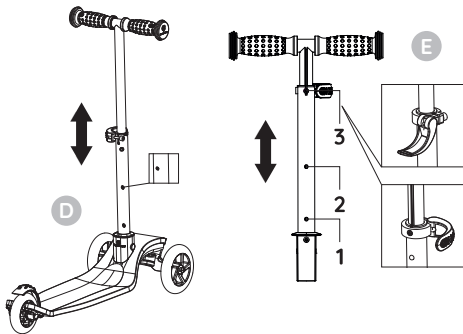

COMMENT ROULER AVEC SON BOO ?

- Tiens toi debout à côté de la trottinette et mets tes mains sur les poignées du guidon. Mets un pied sur la planche (le droit ou le gauche) et utilise l'autre pied pour pousser au sol. Dès que la trottinette se met en mouvement, assure toi de garder ton équilibre pour éviter les chutes et accidents.
- Comment freiner ? Lorsque la trottinette est en mouvement et que tu souhaites l'arrêter, effectue une pression du haut vers le bas avec ton pied libre sur le frein arrière. La roue arrière sera ainsi freinée et la trottinette s'arrêtera.
- Ne descends pas de pentes raides, car le frein n'est pas conçu pour les descentes rapides.



GARANTIE

Maintenance

Vérifie régulièrement que toutes les vis sont bien serrées et que les roues sont en bon état et remplace-les si besoin. Après chaque utilisation, essuie la trottinette Boo avec un chiffon doux et humide, et contrôle-la visuellement.

Limite de garantie

La trottinette Boo est livrée avec une garantie de 24 mois pour les défauts de matériel et de fabrication. La garantie ne couvre pas les dommages causés au transport, à une mauvaise utilisation, au non-respect des règles de sécurité et d'entretien, forte sollicitation, à l'usure ou à tout accident/événement imprévisible.

Service de garantie

Le droit à la garantie ne peut être revendiqué que sur présentation de la preuve d'achat ! Conserve donc absolument la preuve d'achat. En cas de prétention à la garantie, c'est ton revendeur ou Croozaboo qui décidera si la trottinette Boo doit être réparée ou remplacée par un modèle neuf. Si le Boo doit être réparé, il faut le faire dans un atelier spécialisé avec des pièces de rechange d'origine.

FIN DE VIE DE VOTRE TROTTINETTE

Se débarrasser du scooter conformément aux lois et réglementations en vigueur dans votre pays.



Se débarrasser de l'emballage

Le papier et le carton font partie des vieux papiers.

Nos emballages se recyclent, ne les jete pas ! Trouve où les déposer sur le site www.quefairedemesdechets.fr

Jeter aux ordures la trottinette Boo

Ceci s'applique dans l'Union européenne et dans les autres pays européens disposant de systèmes de collecte sélective des déchets recyclables.

Ne pas jeter avec les déchets résiduels !

Lorsque ta trottinette Croozaboo Boo n'est plus utilisable, jette-la séparément des ordures ménagères ou du bac à déchets résiduels. Chaque consommateur est tenu par la loi de déposer ou de faire enlever les appareils usagés dans un centre de collecte de sa commune ou de sa ville (déchets encombrants). Cela permet de garantir un recyclage approprié et d'éviter les effets néfastes sur la nature et l'environnement.

PRODUCTONDERDELEN

- 1 Stuur
- 2 Stuursysteem
- 3 Voorwiel
- 4 Hoofdschroef
- 5 Rem
- 6 Achterwiel
- 7 Board

INHOUD

Productonderdelen	27
Gebruiksaanwijzing lezen en bewaren	28
Veiligheidsinstructies	29
Controle van de inhoud	31
Montagehandleiding	31
Stuurinstructies	32
Hoogteverstelling	33
Hoe je met de Boo rijdt	33
Garantie	34
Recycling	34

GEBRUIKSAANWIJZING LEZEN EN BEWAREN



Geachte klant
Beste scooterrijder

Wij zijn blij dat je hebt gekozen voor een originele Croozaboo Boo kinderstep. Je hebt een produkt van hoge kwaliteit gekocht.

Voordat de kleine scooterrijder zijn of haar eerste tocht met de step gaat maken, verzoeken wij je de gebruiksaanwijzing aandachtig door te lezen!

Deze bevat belangrijke informatie over veiligheid, onderhoud en prestaties.

Instrueer de scooterrijder ook voor de eerste rit!

Bewaar de handleiding zodat je indien nodig naar belangrijke informatie kunt verwijzen.

Als je vragen hebt over de montage of als je klachten hebt, zal onze vriendelijke after-sales service je graag helpen.

Veel plezier met de Croozaboo Boo step!

Uw Croozaboo Team

www.croozaboo.com

VEILIGHEIDSINSTRUCTIES

Waarschuwing! Gevaar voor letsel en ongevallen!

- Houd tijdens de montage kleine onderdelen en verpakkingsmateriaal buiten het bereik van kleine kinderen om verstikkingsgevaar te voorkomen.
- Controleer voordat je met de step gaat rijden of de schroeven goed vastzitten en of de wielen correct zijn gemonteerd en geen tekenen van slijtage vertonen.
- De step, en met name kleine onderdelen, moet door een volwassene in elkaar gezet worden. Kinderen mogen de onderdelen niet manipuleren of onderhouden zonder adequaat toezicht.
- Bij het monteren en demonteren van de stuurstang bestaat het gevaar dat een vinger klem komt te zitten. Pas op dat geen kleine kindervinger in de weg zit.
- Rijd alleen op vlakke, schone en droge wegen zonder zand en olie.
- Rijden op natte, modderige, ijzige, besneeuwde en ruwe oppervlakken kan zeer gevaarlijk zijn en moet worden vermeden.
- Dit produkt is ontworpen voor kinderen met een maximaal gewicht van 50 kg en een maximale lichaamslengte van ongeveer 150 cm. De step is bedoeld voor gebruik door slechts één kind tegelijk.
- De step is niet geschikt voor kinderen onder de drie jaar.
- Kinderen moeten stappen onder toezicht van een volwassene.
- Zorg ervoor dat je kind altijd een veiligheidshelm draagt, evenals pols-, elleboog- en kniebeschermers, reflecterende kleding en schoenen met rubberen zolen.
- Step om veiligheidsredenen niet in de schemering, 's nachts of bij slecht zicht.
- Zorg ervoor dat je kind niet van steile hellingen afrijdt. De rem is niet bedoeld voor afdalingen met hoge snelheid.
- De achterrem wordt warm tijdens het gebruik, en kan bij direct huidcontact tot brandwonden leiden. Leg je kind uit dat hij of zij niet voortdurend moet remmen.
- Rijd niet sneller dan stapvoets, 5 km/h.
- Houd je altijd aan de verkeersvoorschriften en -regels. Het is niet toegestaan de Boo te gebruiken op openbare wegen met wegverkeer.
- Het gebruik van de Boo vereist enige training. Zorg ervoor dat je kind niet experimenteert of riskante manoeuvres uitvoert. De rijstijl moet altijd in overeenstemming zijn met de vaardigheden van de gebruiker.

- Breng geen modificaties toe aan de Boo. Dit brengt je veiligheid in gevaar en maakt de garantie ongeldig.
- Na het herhaaldelijk losdraaien van de schroeven op de as verzwakt het effect van de schroefdraadlijm. Het gevaar bestaat dat de schroeven loskomen! Gebruik in dat geval in de handel verkrijgbare schroefdraadlijm.
- De Boo moet met de nodige voorzichtigheid worden gebruikt aangezien speciale vaardigheden vereist zijn om vallen of botsingen te voorkomen die de gebruiker of derden kunnen verwonden.
- Het gebruik van de Boo is net als fietsen, skateboarden of skaten, nooit zonder risico is, zelfs in perfecte omstandigheden. Er kunnen altijd ongelukken gebeuren.
- Sommige metalen onderdelen kunnen na verloop van tijd gaan roesten, vooral wanneer zij vaak worden blootgesteld aan een natte of vochtige, zoute omgeving.



CONTROLE VAN DE INHOUD

Controleer of alle onderdelen en accessoires in de doos zitten en monteer ze volgens de montagehandleiding.

MONTAGEHANDLEIDING

Het stuur plaatsen

1. Steek het stuur verticaal in de geïntegreerde buis aan de voorzijde van de step (zie figuur 1). Als het goed is hoor je een 'klik'. Dat geluid geeft aan dat het stuur correct is bevestigd (zie figuur 2).

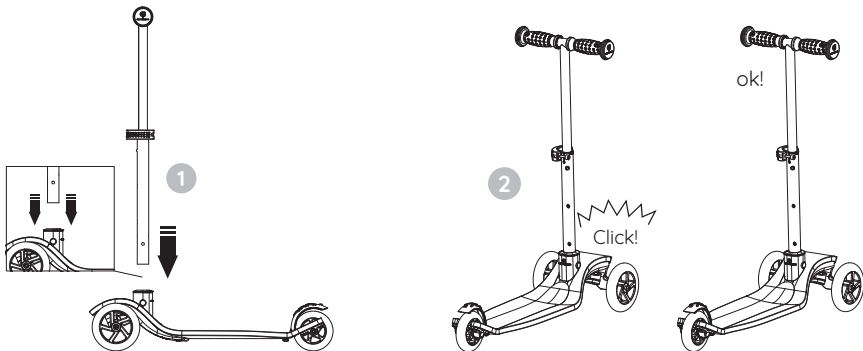

Stuur uittrekken

2. Zet de step stevig vast om het stuur te verwijderen. Druk tegelijkertijd op de ontgrendelingsknoppen aan beide zijden van de geïntegreerde buis (zie figuur 3) en trek het stuur eruit door verticaal naar boven te trekken.

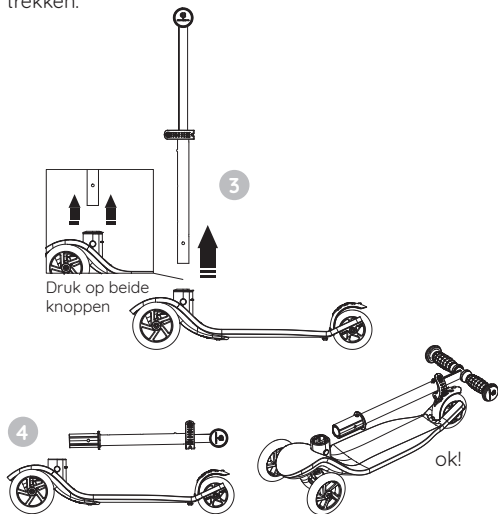

STUURINSTRUCTIES

De step wordt bestuurd door het lichaam te draaien (zie figuur A, B en C).

- Houd je lichaam rechtop en houd de scooter recht naar voren.
- Draai je lichaam naar rechts en de step gaat naar rechts (zie figuur B).
- Draai je lichaam naar links en de step gaat naar links (zie figuur C).

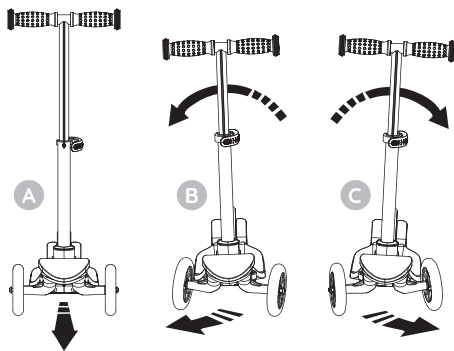

HOOGTEVERSTELLING

Het in hoogte verstelbare stuur kan worden aangepast aan de lengte van het kind.

Het is verstelbaar in drie posities (zie figuur E):

1. Laag: 71 cm
2. Midden: 80 cm
3. Hoog: 89 cm

Bij het verstellen van de hoogte van het stuur moet de knop zich in het gat van de vaste stang bevinden (zie figuur D).

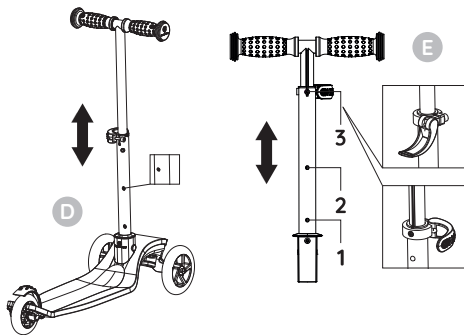

HOE JE MET DE BOO RIJDT

- Plaats de step naast je lichaam en houd het handvat met beide handen vast. Stap op de voetenplank met je rechter- of linkervoet en zet af op de grond met je andere voet om de step vooruit te laten gaan. Houd je lichaam in evenwicht om te voorkomen dat je valt tijdens het bewegen.
- Hoe te stoppen: trap met één voet op de achterrem om het achterwiel te stoppen en daarmee de step te stoppen.
- Rijd niet naar beneden in steile afdalingen omdat de rem onvoldoende bescherming biedt voor snelle afdalingen.



GARANTIE

Onderhoud

Controleer regelmatig of alle schroeven goed vastzitten en of de wielen nog goed zijn; vervang ze indien nodig. Reinig de Boo na elk gebruik met een vochtige, zachte doek en kijk of alles in orde is.

Garantievoorwaarden

De Boo heeft een garantie van 24 maanden op materiaal- en fabricagefouten. De garantie dekt geen schade veroorzaakt door onjuist transport en gebruik, zoals onjuiste montage of nalatig gebruik, ongevallen of onvoorziene gebeurtenissen, veronachtzaming van de veiligheids- en onderhoudsinstructies en normale slijtage.

Garantie

Een garantieclaim wordt pas in beschouwing genomen na overhandiging van het aankoopbewijs. Daarom is het belangrijk om je aankoopbewijs goed te bewaren. In het geval van een garantieclaim zal je dealer of Croozaboo beslissen of de Boo wordt gerepareerd of vervangen door een nieuw exemplaar. Als de Boo moet worden gerepareerd, moet dit in een gespecialiseerde werkplaats gebeuren met originele reserveonderdelen.

RECYCLING

Recycle de step weg volgens de wetten en voorschriften die in uw land van toepassing zijn.



Recycling van de verpakking

Papier en karton dienen als oud papier te worden recycled.

Recycling van de Croozaboo Boo Scooter

Van toepassing in de Europese Unie en andere Europese landen met gescheiden inzamelingsystemen voor recyclebare materialen.

Wanneer uw Croozaboo Boo scooter niet meer bruikbaar is, doe hem niet bij huisvuil of restafval, maar zet hem bij het grofvuil of breng hem naar een afvalinzamelpunt. Dit zorgt voor een goede recycling en voorkomt schadelijke gevolgen voor natuur en milieu.



HAVE FUN WITH YOUR CROOZABOO BOO!



CROOZABOO

www.croozaboo.com

Croozaboo

Croozaboo GmbH

Kurt Schumacher Str. 8

D - 63579 Freigericht

(+49) 06055 936 9517

Germany

Hello@croozaboo.com