Wichtig:

Vor Gebrauch
sorgfältig durchlesen/
Montageanleitung für
späteres Nachlesen
aufbewahren

Important:

Lisez attentivement/
conserver les
instructions
d'installation pour
référence future avant
utilisation

Importante:

lettura/conservare
Istruzioni per
l'installazione per
riferimento futuro
accuratamente prima
dell'uso

Important:

Read carefully before
assembling/keep and
store Instruction for
reference

Schreibtisch höhenverstellbar





Warnhinweise

Bestimmungsgemässer Gebrauch:

Bitte achten Sie darauf, dass Ihre Möbel nur Ihrem Zweck gemäss verwendet werden. Für eine dauerhafte Funktionsfähigkeit ist eine sachgerechte Nutzung und regelmässige Unterhaltspflege sehr wichtig.

Mises en garde

Utilisation conforme:

Veillez vous assurer que vos meubles sont utilisés uniquement pour leur usage prévu. Un entretien régulier et une utilisation conforme sont essentiels pour assurer un fonctionnement durable.

Avvertenze

Utilizzo per lo scopo previsto:

assicuratevi che i vostri mobili siano utilizzati solo per lo scopo per cui sono stati realizzati. Per garantire il loro funzionamento nel tempo è importante utilizzarli correttamente e sottoporli regolarmente a cure manutentive.

Warning notice

Intended use:

Please make sure that you only use your furniture for the purpose it was designed for. Correct use and regular maintenance are essential for ensuring your furniture remains in working order for the long-term.

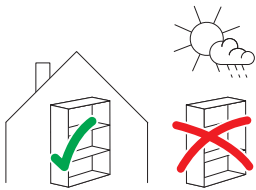

Anwendung:

Das von Ihnen erworbene Behältnismöbel eignet sich für den allgemeinen, privaten Wohnbereich. Es ist nicht für den Nass-, Aussen- oder gewerblichen Bereich geeignet.

Usage:

Le meuble de rangement que vous avez acheté convient pour l'habitat privé en général. Il ne convient pas pour l'extérieur, les milieux humides ou le domaine commercial.

Impiego:

il mobile contenitore acquistato è adatto per un utilizzo in generale, in ambiente domestico. Non è adatto per gli esterni, per l'esposizione alla pioggia o per ambienti commerciali.

Area of use:

The storage furniture you have purchased is suitable for use in general private living quarters. It is not suitable for areas that are wet, outside or used for commercial purposes.

**Warnhinweise****Mises en garde****Avvertenze****Warning notice**

WARNUNG
Verschluck- und
Erstickungsgefahr:
Kleinteile und
Verpackungsmaterial
können verschluckt
werden.

AVERTISSEMENT
Risque d'ingestion et
d'étouffement:
Les petites pièces et le
matériel d'emballage
peuvent être avalés.

AVVERTENZA
Pericolo di ingestione
e soffocamento:
piccole parti
e materiale di
imballaggio possono
essere ingerite.

WARNING
Risk of swallowing
and choking:
Small parts and
packaging material
may be swallowed.



WARNUNG! Tüten
und Folien sind
kein Spielzeug!
Bitte von Babys
und Kleinkindern
fernhalten! Nicht über
den Kopf ziehen;
Erstickungsgefahr!

AVERTISSEMENT! Les
sacs et films ne sont
pas des jouets!
Veuillez les tenir hors
de portée des bébés
et jeunes enfants! Ne
pas mettre sur la tête,
risque d'étouffement!

AVVERTENZA! Sacchetti
e pellicole non sono
un giocattolo! Tenere
lontano dalla portata
dei neonati e dei
bambini piccoli!
Non metterli in
testa, pericolo di
soffocamento!

WARNING! Bags and
film coverings are
not toys! Please keep
away from babies
and small children!
Do not put them over
your head, risk of
suffocation!



VORSICHT,
Verletzungsgefahr:
Kleinkinder dürfen
sich nicht im Montage-
Bereich aufhalten und
an Möbeln hochziehen
oder hinaufklettern.

PRÉCAUTION,
risque de blessures:
Les jeunes enfants
ne peuvent pas se
tenir dans la zone
de montage ni tirer
ou grimper sur des
meubles.

PRECAUZIONE,
pericolo di lesioni:
tenere i bambini
lontano dal luogo di
montaggio e evitare
che si appendano
o arrampichino sul
mobile.

PRECAUTION,
risk of injury:
Small children must
keep away from the
assembly area. They
must refrain from
climbing up on the
furniture.



Altersfreigabe:
Nicht für Kinder unter
drei Jahren geeignet.

Age minimum:
Ne convient pour les
enfants de moins de
trois ans.

Limite di età:
non adatto per
bambini sotto i tre
anni.

Age restriction:
Not suitable for
children under three.

**Inhalts-
verzeichnis****Contenu****Contenuto****Contents**

1. Allgemeine Hinweise
2. Montagehinweise
3. Packliste
4. Montage
5. Entsorgung
6. Kontakt

1. Informations générales
2. Consignes de montage
3. Liste de colisage
4. Montage
5. Élimination
6. Contact

1. Indicazioni generali
2. Istruzioni per il montaggio
3. Lista di imballaggio
4. Montaggio
5. Smaltimento
6. Contatto

1. General information
2. Assembly instructions
3. Packing List
4. Mounting
5. Disposal/recycling
6. Contacts

Eigenschaften**Propriétés****Lineamenti****Properties****PROMO**

Eigengewicht ohne Tischplatte: 22.33 kg

Ladegewicht inkl. Holzplatte: 100 kg gleichmässig auf alle Füsse verteilt

Umgebungstemperatur: 5 – 40 C

PROMO

Port en lourd sans plateau: 22.33 kg

Poids de chargement avec plaque en bois: 100 kg uniformément répartis sur tous les pieds

Température ambiante: 5 - 40 C

PROMO

Peso morto senza piano d'appoggio: 22.33 kg

Peso di carico incluso piatto di legno: 100 kg distribuiti uniformemente su tutti i piedi

Temperatura ambiente: 5 - 40 C

PROMO

Dead weight without table top: 22.33 kg

Loading weight including wooden plate: 100 kg evenly distributed on all feet

Ambient temperature: 5 - 40 C

1.

**Allgemeine
Hinweise**

**Remarques
générales**

**Avvertenze
generali**

**General
information**

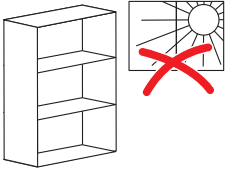

ACHTUNG
Direkte Sonneneinstrahlung:
Führt zu Farbveränderungen.

ATTENTION
Exposition directe au soleil:
Provoque des décolorations.

ATTENZIONE
Irraggiamento diretto del sole:
ne modifica il colore.

ATTENTION
Direct sunlight:
results in discolouration.

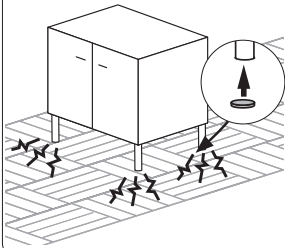

Schutzgleiter:
Mit Schutzgleitern (z.B. aus Filz), lassen sich Schäden auf kratzem-pfindlichen Böden (z.B. Parkett) vermeiden.

Patins:
Les patins (p.ex. en feutre) permettent d'éviter d'endommager les sols sensibles aux rayures (p.ex. parquet).

Scivolante protettivo:
grazie agli scivolanti protettivi (ad es. feltro) si evita di danneggiare pavimenti sensibili ai graffi (ad es. parquet).

Protective covers:
Protective covers, e.g. felt pads, prevent damage to floors that are easily scratched (e.g. parquet).



ACHTUNG, Temperatur:
Nie heiße oder sehr kalte Objekte direkt auf die Oberfläche stellen. Geeigneten Schutz verwenden, z.B. Untersteller.

ATTENTION, température:
Ne jamais poser des objets chauds ou très froids directement sur la surface. Utiliser une protection appropriée, p.ex. sous-plat.

ATTENZIONE, temperatura: non appoggiare mai oggetti caldi o molto freddi direttamente sulla superficie. Utilizzare una protezione adatta, ad es. un sotto piatto.

ATTENTION, temperature:
Do not place hot or cold objects directly on the surface. Use the appropriate protection, e.g. saucer.

2.

Montagehinweise

Instructions de montage

Istruzioni di montaggio

Assembly information

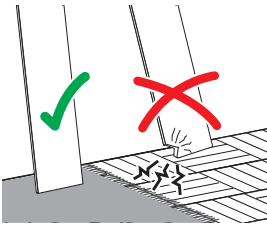

Montageschäden:

Vermeiden Sie, indem Sie einen sauberen und weichen Untergrund verwenden (z.B. Teppich). Teile beim Auspacken oder während der Montage nur auf weiche Unterlagen legen/stellen. Darauf achten, dass grössere Teile nicht kippen können.

Domages au montage:

Évitez les dommages en utilisant un fond propre et doux (p.ex. tapis). Lors du déballage et montage, posez/placez les éléments uniquement sur un fond doux. Assurez-vous que les grands éléments ne peuvent pas basculer.

Danni in fase di montaggio:

evitare di causare danni utilizzando una base pulita e morbida (ad es. tappeto). Nella fase di disimballaggio e durante il montaggio, appoggiare i pezzi esclusivamente su una base morbida. Fare attenzione che i pezzi più grandi non si ribaltino.

Damages during assembly:

These can be avoided if you use a clean soft surface (e.g. carpet). Only place parts on a soft surface when unpacking or during the assembly. Make sure that larger parts cannot tip over.



Personen:

Für die Montage erforderliche Anzahl Personen.

Personnes:

Nombre de personnes nécessaires au montage.

Persone:

numero di persone necessarie per il montaggio.

People:

Number of people required for the assembly.

Verpackung:

Aus ökologischen Gründen verwenden wir nur das nötige Verpackungsmaterial. Die Teile sind nicht sortenrein verpackt. Öffnen Sie daher immer alle Pakete, um den Inhalt zu kontrollieren.

Emballage:

Pour des raisons écologiques, nous n'utilisons que le matériel d'emballage strictement nécessaire. Les éléments ne sont pas emballés séparément (par type). Veuillez donc toujours ouvrir tous les paquets pour contrôler leur contenu.

Confezione

Per ragioni ambientali utilizziamo solo il materiale d'imballaggio necessario. I pezzi non sono confezionati separatamente. Apri sempre tutti i pacchi per controllare il contenuto.

Packaging:

For environmental reasons, we use only the bare minimum packaging required. The parts are not always sorted. For this reason, you should always open all packages in order to inspect the contents.

Benötigtes Werkzeug:

Outils nécessaires:

Attrezzi necessari:

Tools required:

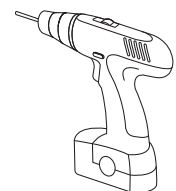
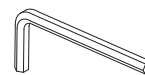
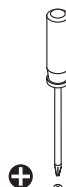
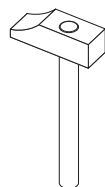
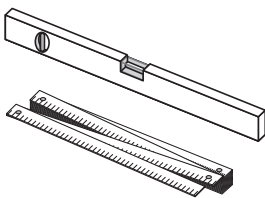













3.

Packliste

Liste de colisage

Lista di
imballaggioPacking
List

	Übersicht Gestell	Vue d'ensemble des pièces	Panoramica dei pezzi	Overview parts
	A 2 Stützen	2 Soutien	Supporto	2 Support
	B 2 Endstücke	2 embouts	2 pezzi finali	2 end pieces
	C 2 Füße	2 pieds	2 piedi	2 feet
	D 2 Längsträger	2 Membre latéral	2 membro laterale	2 Side member
	E Verbindungsträger	transporteur de connexion	vettore di connessione	connection carrier
	F 2 Gewindeschrauben	2 vis filetés	2 viti filettate	2 threaded screws
	G 4 Schrauben M6x8mm	4 vis M6x8mm	4 viti M6x8mm	4 screws M6x8mm
	H 4 Schrauben M6x16mm	4 vis M6x16mm	4 viti M6x16mm	4 screws M6x16mm
	I 8 Schrauben M10x16mm	8 vis M10x16mm	8 viti M10x16mm	8 screws M10x16mm
	J 9 Holzschrauben silber Ø 5x16mm	9 vis à bois argent Ø 5x16mm	9 viti per legno argento Ø 5x16mm	9 wood screws silver Ø 5x16mm
	K 2 Holzschrauben schwarz Ø 4x25mm	2 vis à bois noir Ø 4x25mm	2 viti per legno nere Ø 4x25mm	2 wood screws black Ø 4x25mm
	L Bedienpanel	panneau de commande	pannello di controllo	control panel
	M Kontrollbox	Boîtier de commande	Scatola di controllo	Control box

1**Tischgestell
auspacken**

Öffnen Sie die Verpackung und nehmen Sie die Teile aus der Verpackung.

**Déballer le cadre de
la table**

Ouvrez l'emballage et sortez les pièces de l'emballage.

**Disimballare il telaio
del tavolo**

Aprire la confezione ed estrarre le parti dalla confezione.

**Unpack the table
frame**

Open the packaging and take the parts out of the packaging.

**2****Stützen zusammen-
stellen**

Stellen Sie die beiden Stützen auf die Tischplatte und platzieren Sie beiden Längsträger an der Stütze und verschrauben Sie diese mit den 4 Imbuss-Schrauben.

Assembler le cadre

Placez les deux supports sur le plateau de la table et placez la poutre longitudinale.

Assemblare il telaio

Posizionare i due supporti sul piano del tavolo e posizionare la trave longitudinale.

Assemble the frame

Place the two supports on the table top and place the longitudinal beam.

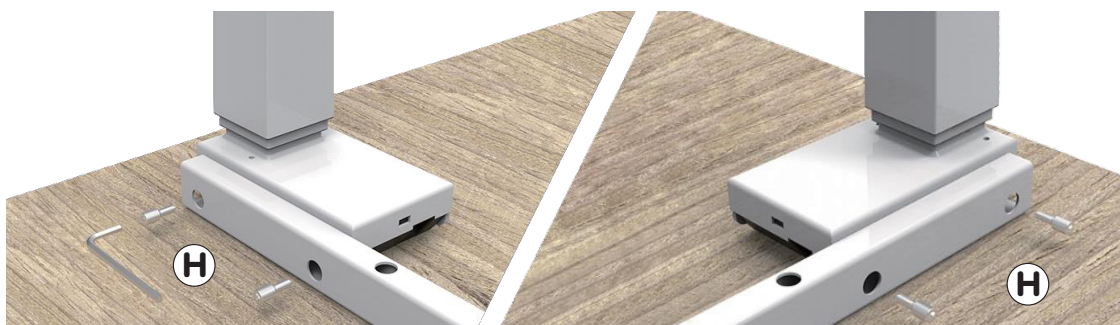
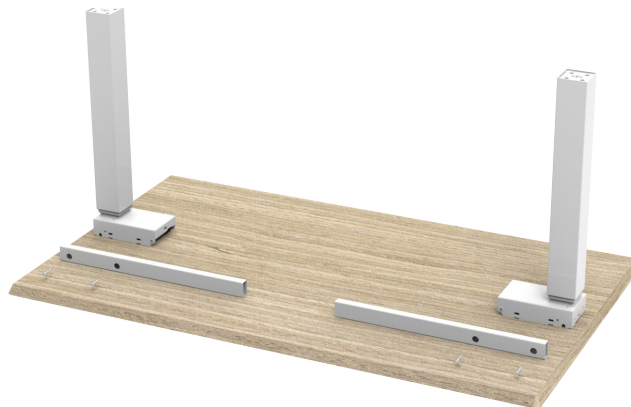

3**Längsträger befestigen**

Fügen Sie den Verbindungsträger in die beiden Längsträger ein und fixieren Sie diese mit den 2 Gewinde-Schrauben.

Fixer les supports

Insérez la poutre de liaison dans les deux poutres longitudinales et fixez-les avec les 2 vis filetées.

Fissare i supporti

Inserire la trave di collegamento nelle due travi longitudinali e fissarle con le 2 viti filettate.

Fasten supports

Insert the connecting beam into the two longitudinal beams and fix them with the 2 threaded screws.

**4****Endstücke befestigen**

Befestigen Sie die Endstücke an den Stützen.

Fixer les embouts

Fixez les embouts aux supports.

Fissare le estremità

Fissare i pezzi terminali ai supporti.

Fasten end pieces

Attach the end pieces to the supports.

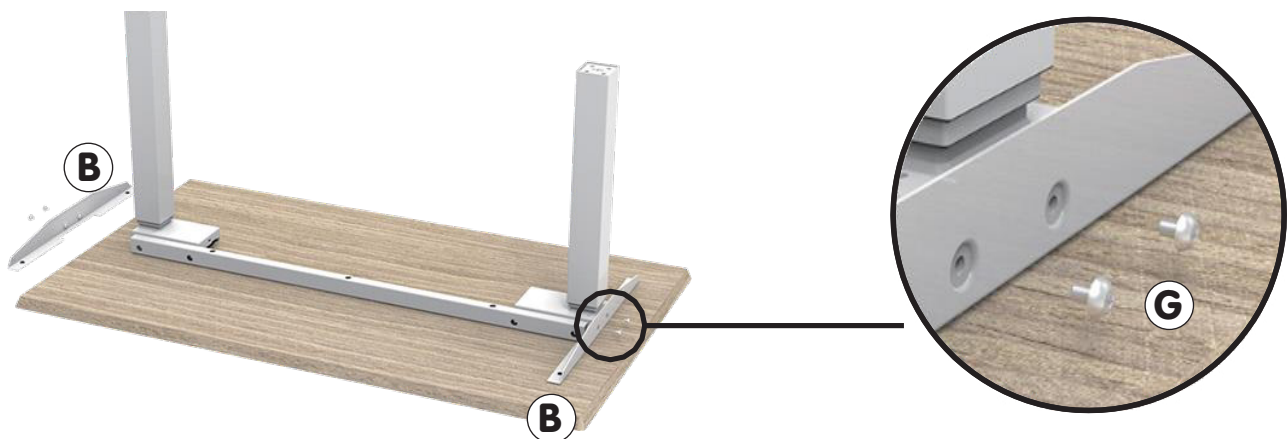

5

Füße befestigen

Befestigen Sie die Füße (C) mit jeweils 4 Imbuss-Schrauben (G) an den Stützen.

Fixez les pieds

Fixez les pieds (C) avec 4 vis Allen (G) sur les supports.

Attacca i piedi

Fissare i piedi (C) con 4 viti a brugola (G) sui supporti.

Attach feet

Fasten the feet (C) with 4 Allen screws (G) on the supports.

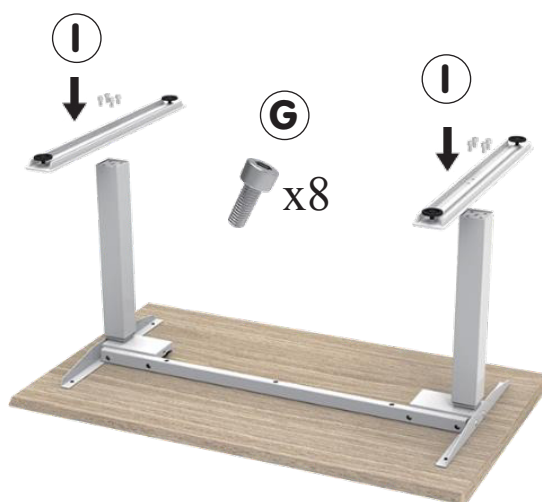

6

Tischgestell an Tischplatte befestigen

Befestigen Sie nun das Tischgestell mit den 7 Schrauben an der Tischplatte.

Das Bedienpanel können Sie mit den 2 schwarzen Schrauben befestigen.

Fixez le cadre de la table au dessus de la table

Fixez maintenant le cadre de la table au dessus de la table avec les 7 vis.

Vous pouvez fixer le panneau de commande avec les 2 vis noires.

Fissare il telaio del tavolo al piano del tavolo

Ora attaccare il telaio del tavolo al piano del tavolo con le 7 viti.

È possibile collegare il pannello di controllo con le 2 viti nere.

Fasten the table frame to the table top

Now attach the table frame to the table top with the 7 screws.

You can attach the control panel with the 2 black screws.

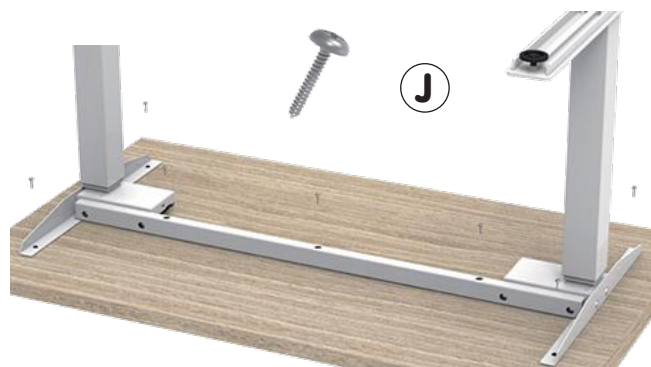

7

Kontrollbox an Tischplatte befestigen

Die Kontrollbox können Sie mit den 2 Schrauben befestigen.

Fixez le boîtier de commande au dessus de la table

Vous pouvez fixer le boîtier de commande avec les 2 vis.

Attacca la scatola di controllo al piano del tavolo

È possibile fissare la scatola di controllo con le 2 viti.

Attach the control box to the table top

You can fix the control box with the 2 screws.



8

Kabel anschliessen

Stecken Sie nun die beiden Kabel der Stützen und des Bedienpanel in die Kontrollbox ein.

Connectez le câble

Branchez maintenant les deux câbles des supports et du panneau de commande dans le boîtier de commande.

Collegare il cavo

Ora collegare i due cavi dai supporti e il pannello di controllo alla scatola di controllo.

Connect the cable

Now plug the two cables from the supports and the control panel into the control box.

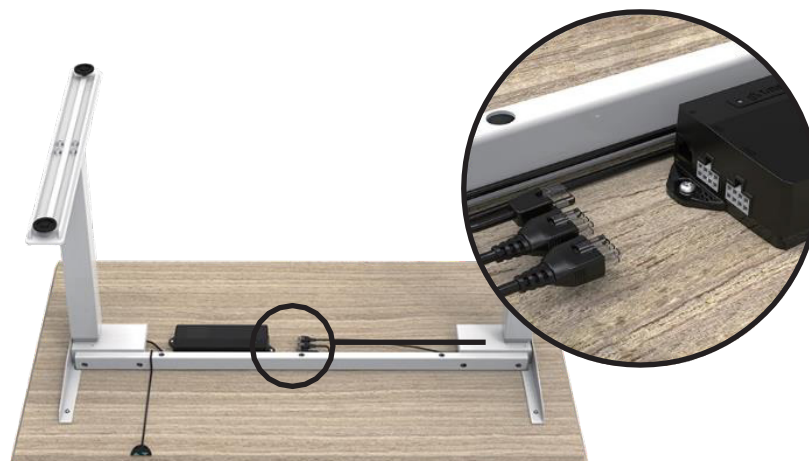

9

Bedienpanel an Tischplatte befestigen

Das Bedienpanel können Sie mit den schwarzen 2 Schrauben befestigen.

Fixez le panneau de commande au plateau de la table

Vous pouvez fixer le panneau de commande avec les 2 vis noires.

Fissare il pannello di controllo al piano del tavolo

È possibile fissare il pannello di controllo con le 2 viti nere.

Fasten the control panel to the table top

You can attach the control panel with the 2 black screws.



(K)  x2

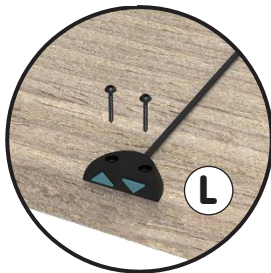

Inbetriebnahme

Drücken Sie beide Pfeiltasten gleichzeitig 3 Sekunden lang. Drücken Sie die Tasten weiter, bis sich beide Stützen in der niedrigsten Position befinden. Nach dem Zurücksetzen ertönt ein Geräusch der Steuerbox und die Tasten können losgelassen werden. Jetzt ist das System betriebsbereit.

Mise en service

Appuyez simultanément sur les deux boutons fléchés pendant 3 secondes. Continuez à appuyer sur les boutons jusqu'à ce que les deux supports soient dans la position la plus basse. Après la réinitialisation, le boîtier de commande retentit et les boutons peuvent être relâchés. Le système est maintenant prêt à l'emploi.

La messa in

Premere entrambi i pulsanti freccia contemporaneamente per 3 secondi. Continuare a premere i pulsanti finché entrambi i supporti non si trovano nella posizione più bassa. Dopo il ripristino, la centralina suona e i pulsanti possono essere rilasciati. Il sistema è ora pronto per l'uso.

Installation

Press both arrow buttons simultaneously for 3 seconds. Keep pressing the buttons until both supports are in the lowest position. After the reset, the control box sounds and the buttons can be released. The system is now ready for use.

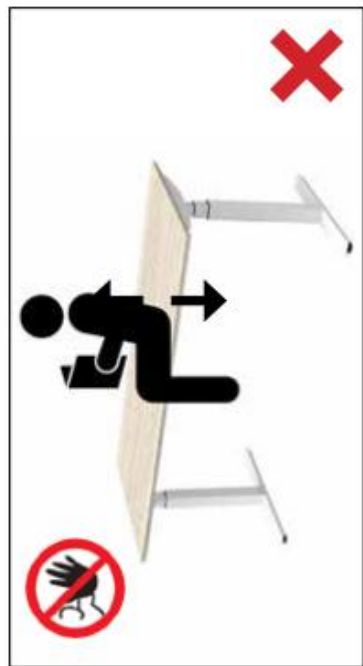
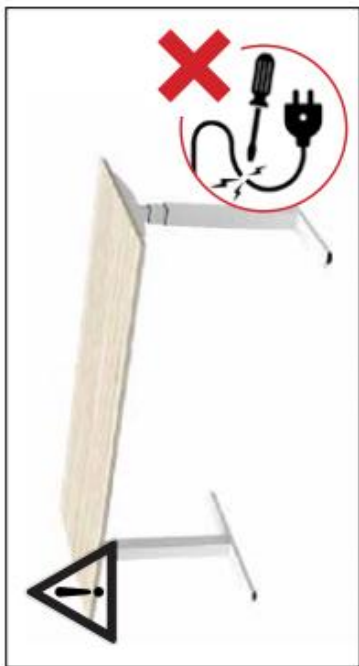
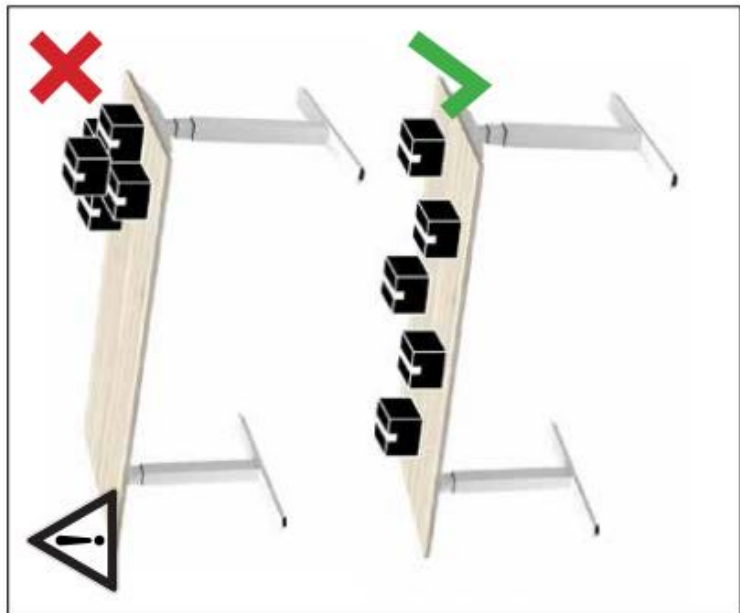
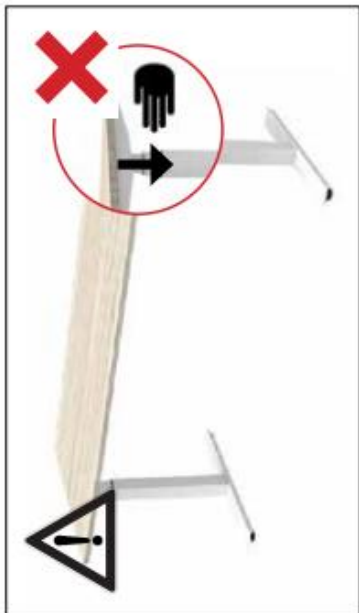
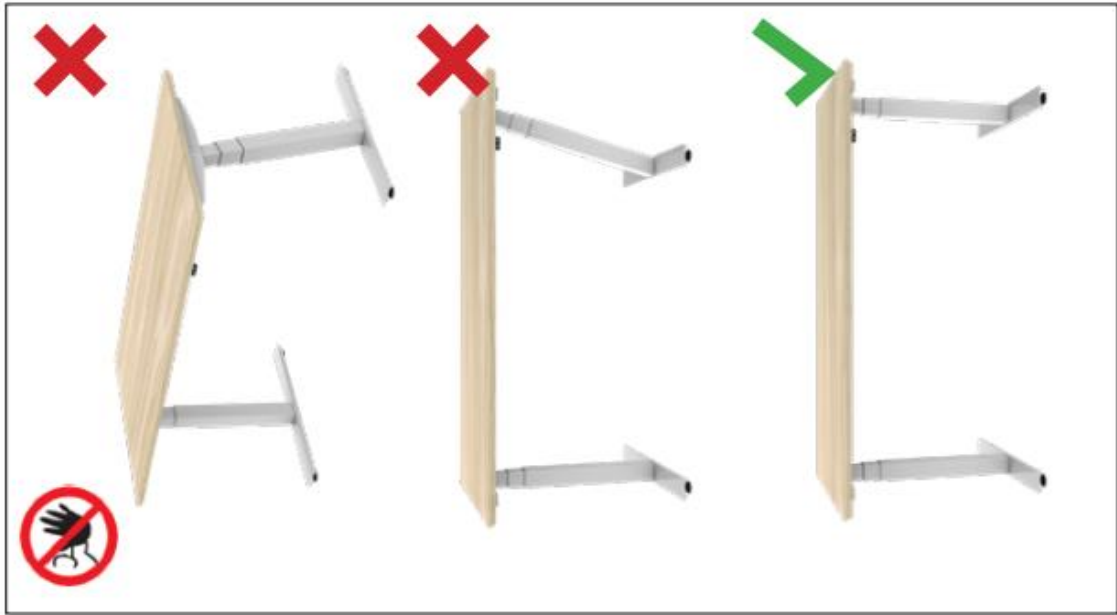

5.

Entsorgung

Élimination

Smaltimento

Disposal



Entsorgungsservice:

Micasa bietet Ihnen einen Entsorgungsservice an. Weitere Informationen erhalten Sie unter www.micasa.ch

Entsorgung: Nicht mehr verwendete Möbel der fachgerechten Entsorgung übergeben. Wenden Sie sich an Ihre lokale Entsorgungsstelle.

Service d'élimination:

Micasa vous propose un service d'élimination. Vous trouverez des informations supplémentaires sur www.micasa.ch

Élimination: Veuillez remettre les meubles qui ne sont plus utilisés à une entreprise d'élimination. Adressez-vous à votre centre de collecte local.

Servizio di smaltimento:

Micasa vi offre un servizio di smaltimento. Ulteriori informazioni sono disponibili su

www.micasa.ch

Smaltimento: i mobili dismessi devono essere conferiti presso i centri di raccolta rifiuti per il loro corretto smaltimento. Rivolgersi presso il centro di raccolta locale.

Disposal service:

Micasa offers a disposal service. For more information visit

www.micasa.ch

Disposal: To correctly dispose of furniture that is no longer used, contact your local recycling centre.

6.

Kontakt / Service

Contact / service

Contatto / servizio

Contact / service



Fragen / Anregungen: Wir sind gerne für Sie erreichbar: Montag bis Freitag 08.00 bis 18.00 Uhr Samstag 08.30 bis 16.30 Uhr Tel. 0800 840 848

Questions / suggestions: Nous sommes à votre disposition: Lundi - vendredi 08h00 à 18h00 Samedi 08h30 à 16h30 Tél. 0800 840 848

Domande / suggerimenti: siamo a vostra disposizione: lunedì - venerdì dalle 08.00 alle 18.00 sabato dalle 08.30 alle 16.30 Tel. 0800 840 848

Questions / Suggestions Please contact us. Our opening times are: Monday - Friday 8.00 to 18.00 Saturday 8.30 to 16.30 Phone 0800 840 848



Ersatzteile: Erhalten Sie direkt im Online-Shop von Migros-Service:

www.migros-service.ch

Pièces de rechange: Vous les obtenez directement dans le magasin en ligne de Migros-Service:

www.migros-service.ch

Pezzi di ricambio: sono disponibili direttamente sull'online-shop di Migros-Service:

www.migros-service.ch

Spare parts: Available directly from the Migros-Service online shop:

www.migros-service.ch