

# MANUEL DU PROPRIÉTAIRE

---

**Unité d'entraînement**  
**Unité d'affichage**  
**Bloc-batterie**  
**Chargeur de batterie**

---

\* Ce manuel du propriétaire représente l'instruction d'origine.

\* Le produit et les caractéristiques sont sujets à modification sans préavis.

# Introduction

---

Ces instructions originales ont été rédigées pour vos unité d'entraînement, unité d'affichage, bloc-batterie et chargeur de batterie.

## **N.B.**

---

Ce manuel n'a pas vocation à être un manuel d'utilisation, d'entretien, de réparation ou d'entretien complet. Veuillez consulter votre concessionnaire pour l'entretien, les réparations ou la maintenance. Votre concessionnaire peut également vous recommander des cours, des cliniques ou des livres sur l'utilisation, l'entretien, la réparation ou la maintenance du vélo.

---

**Unité d'entraînement, Unité d'affichage,  
Bloc-batterie, Chargeur de batterie  
MANUEL DU PROPRIÉTAIRE  
©2019 par Yamaha Motor Co., Ltd.  
2<sup>re</sup> édition, Juillet 2019  
Tous droits réservés.  
Toute réimpression ou utilisation  
non autorisée sans la permission écrite  
de la Yamaha Motor Co., Ltd.  
est formellement interdite.**

# Table des matières

---



Avertissement général	p.	1
1. Composants du vélo électrique	p.	2
A. Introduction	p.	2
B. Emplacement des étiquettes d'avertissement et de spécification	p.	3
C. Description	p.	4
D. Systèmes d'assistance électrique du vélo	p.	5
Ces systèmes d'assistance électriques du vélo ont été conçus pour vous offrir une capacité optimale d'assistance électrique.	p.	5
Plusieurs modes d'assistance électrique sont disponibles.	p.	5
Conditions qui peuvent diminuer la distance d'assistance restante	p.	6
E. ⚠ Informations de sécurité	p.	7
F. Accessoires et fonctions de contrôle	p.	10
Unité d'affichage (Écran A)	p.	10
Unité d'affichage (Écran X)	p.	16
Unité d'affichage (Écran C)	p.	32
G. Bloc-batterie et procédure de charge	p.	54
Environnements appropriés pour le chargement	p.	55
Environnements inappropriés pour le chargement et solutions possibles	p.	55
Charger le bloc-batterie installé sur le vélo (de type porte-bagages)	p.	56
Charger le bloc-batterie installé sur le vélo (de type tube oblique du cadre)	p.	56
Charger le bloc-batterie installé sur le vélo (de type emplacements multiples)	p.	56
Charger le bloc-batterie lorsqu'il n'est pas sur le vélo	p.	58
Interpréter l'état de charge du bloc-batterie	p.	63
Interpréter l'état de charge de l'unité d'affichage (S'applique uniquement aux modèles équipés du bloc-batterie de type emplacements multiples.)	p.	64
Indications de temps de chargement	p.	66
H. Vérification de la capacité résiduelle de la batterie	p.	67
Affichage de l'indicateur de charge résiduelle de batterie et estimation de la capacité résiduelle de la batterie pour l'unité d'affichage	p.	67
Affichage des témoins de l'indicateur de charge de la batterie et de l'estimation de capacité résiduelle de la batterie	p.	69
I. Vérification avant utilisation	p.	71
J. Nettoyage, entretien et stockage	p.	71
Entretien le bloc-batterie	p.	71
Maintenance de l'unité d'entraînement	p.	72
Stockage	p.	72
Période de stockage longue (1 mois ou plus) et utilisation après une longue période de stockage	p.	72
K. Transport	p.	72
L. Information du consommateur	p.	73
Mise au rebut	p.	73
Pour les pays de l'UE :	p.	73
M. Déclaration de conformité simplifiée	p.	73
N. Résolution des problèmes	p.	74
Systèmes d'assistance électrique du vélo	p.	74
Fonction d'assistance à la poussée	p.	81
Alimentation électrique des périphériques externes via une connexion USB	p.	81
Communication sans fil avec la technologie Bluetooth faible énergie	p.	82
Bloc-batterie et chargeur	p.	83
O. Spécifications	p.	86

# Avertissement général

---

LE NON-RESPECT DES MISES EN GARDE CONTENUES DANS CE MANUEL PEUT ENTRAÎNER DES BLESSURES GRAVES OU LA MORT.

Les informations particulièrement importantes sont repérées par les symboles suivants dans le manuel :

	<b>Il s'agit du symbole avertissant d'un danger. Il avertit de dangers de dommages personnels potentiels. Observer scrupuleusement les messages relatifs à la sécurité figurant à la suite de ce symbole afin d'éviter les dangers de blessures ou de mort.</b>
 <b>AVERTISSEMENT</b>	<b>Un AVERTISSEMENT signale un danger qui, s'il n'est pas évité, peut provoquer la mort ou des blessures graves.</b>
<b>ATTENTION</b>	<b>Un ATTENTION indique les précautions particulières à prendre pour éviter d'endommager le véhicule ou d'autres biens.</b>
<b>N.B.</b>	Un N.B. fournit les renseignements nécessaires à la clarification et la simplification des divers travaux.



# 1. Composants du vélo électrique

---

## A. Introduction



Le mot Bluetooth®, sa marque et ses logos, sont des marques déposées et sont la propriété de Bluetooth SIG, Inc. et sont utilisés sous licence par YAMAHA MOTOR CO., LTD.

\* S'applique à l'écran X et à l'écran C.



## C. Description

1

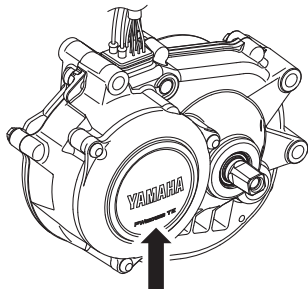

PWseries TE

2

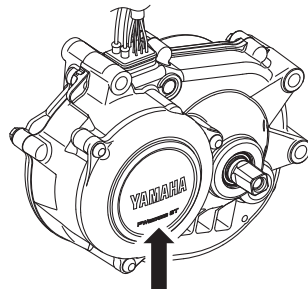

PWseries ST

3

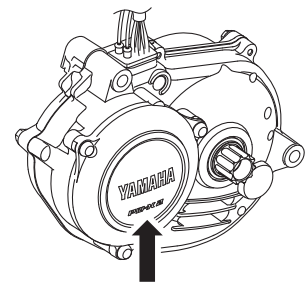

PW-X2

4

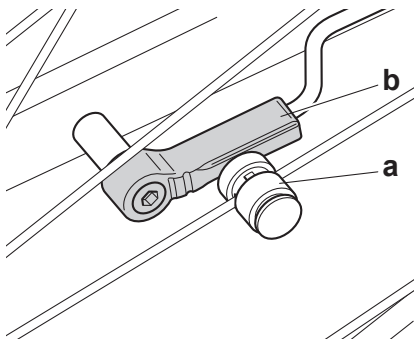

5

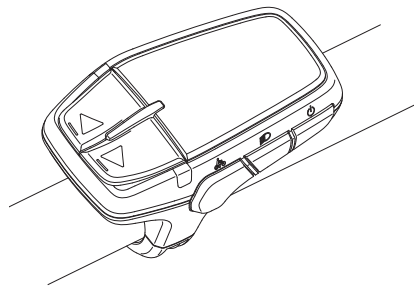

6

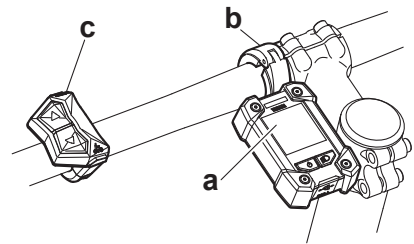

7

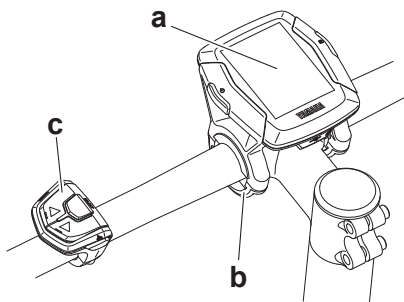

8

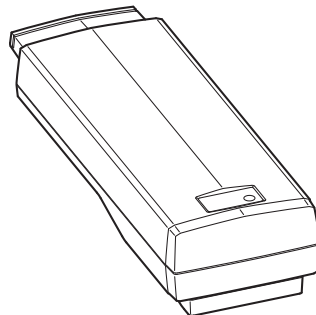

9

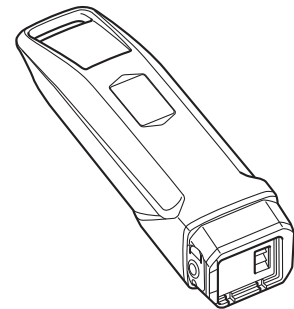

10

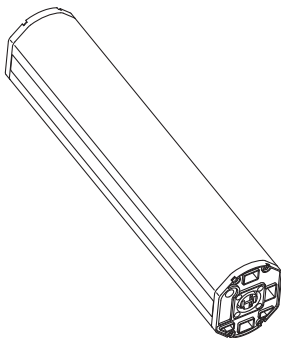

11

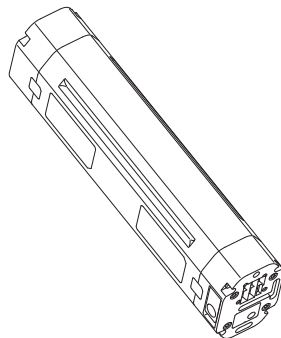

12

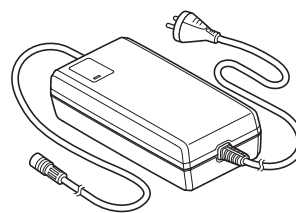

13

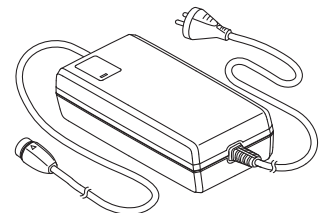

1. Unité d'entraînement (PWseries TE)
2. Unité d'entraînement (PWseries ST)
3. Unité d'entraînement (PW-X2)
4. Ensemble de capteur de vitesse
  - a) Capteur aimanté sur les rayons
  - b) Manette
5. Unité d'affichage (Écran A)

6. Unité d'affichage (Écran X)
  - a) Écran
  - b) Attache
  - c) Commutateur
7. Unité d'affichage (Écran C)
  - a) Écran
  - b) Attache
  - c) Commutateur
8. Bloc-batterie (de type porte-bagages 400 Wh/500 Wh)

9. Bloc-batterie (de type tube oblique du cadre 400 Wh/500 Wh)
10. Bloc-batterie (du type emplacements multiples 500 Wh)
11. Bloc-batterie (du type emplacements multiples 600 Wh)
12. Chargeur de batterie (PASC5)
13. Chargeur de batterie (PASC6)

## D. Systèmes d'assistance électrique du vélo

**Ces systèmes d'assistance électriques du vélo ont été conçus pour vous offrir une capacité optimale d'assistance électrique.**

Elle vous assiste selon une plage standard basée sur des facteurs tels que la force de pédalage, la vitesse du vélo, et le rapport de vitesse sélectionné.

Les systèmes d'assistance électrique du vélo ne fonctionnent pas dans les situations suivantes :

- Quand l'alimentation de l'unité d'affichage est éteinte.
- Quand vous vous déplacez à 25 km/h ou plus.
- Quand vous ne pédalez pas et que le bouton d'assistance à la poussée est relâché.
- Quand il n'y a pas de capacité résiduelle de batterie.
- Quand la fonction d'arrêt automatique\* fonctionne.
  - \* L'alimentation s'arrête automatiquement quand vous n'utilisez pas les systèmes d'assistance électrique du vélo pendant 5 minutes.
- Quand le mode d'assistance est réglé sur le mode Arrêt.

**Plusieurs modes d'assistance électrique sont disponibles.**

Choisissez entre le mode Super Puissant, le mode Haute performance, le mode Standard, le mode Éco, le mode Éco+, le mode Arrêt et le mode Support automatique pour répondre au mieux à votre style de conduite.

Reportez-vous à « Afficher et changer de mode d'assistance » pour savoir comment passer d'un mode d'assistance à un autre.

<b>Mode Super Puissant*</b>	Lors de la montée en terrain difficile.
<b>Mode Haute performance</b>	À utiliser lorsque vous voulez rouler plus confortablement, par exemple lorsque vous montez une forte côte.
<b>Mode Standard</b>	À utiliser pour la conduite sur routes plates ou lorsque vous montez des pentes douces.
<b>Mode Éco Mode Éco+</b>	À utiliser lorsque vous voulez rouler aussi loin que possible.
<b>Mode Arrêt</b>	À utiliser lorsque vous voulez rouler sans assistance électrique. Vous pouvez encore utiliser les autres fonctions de l'unité d'affichage.
<b>Mode Support automatique</b>	À utiliser lorsque vous souhaitez que le mode d'assistance passe automatiquement au mode le plus adapté en fonction des conditions de conduite.

\* S'applique uniquement à l'Unité d'entraînement (PW-X2).

## Conditions qui peuvent diminuer la distance d'assistance restante

La distance d'assistance restante va diminuer si vous roulez dans les conditions suivantes :

- Démarrages et arrêts fréquents
- Nombreuses routes à forte pente
- Mauvais état du revêtement de la route
- Si vous faites du vélo avec des enfants
- Conduite avec un fort vent de face
- Basses températures
- Bloc-batterie usé
- Lors de l'utilisation du feu avant (sont concernés uniquement les modèles avec des feux alimentés par le bloc-batterie)
- Accélération fréquente
- Poids du conducteur et des bagages plus lourd
- Mode d'assistance supérieur
- Vitesse de conduite plus élevée

La distance d'assistance restante va aussi diminuer si le vélo n'est pas entretenu convenablement.

Exemples d'entretien inapproprié qui peut réduire la distance d'assistance restante :

- Pression faible des pneus
- Chaîne ne tournant pas régulièrement
- Frein enclenché en permanence

## **E. ⚠ Informations de sécurité**

**N'utilisez jamais ce chargeur de batterie pour recharger d'autres appareils électriques.**

**N'utilisez pas d'autre chargeur ou d'autres méthodes de charge pour recharger ces batteries spéciales. L'utilisation d'un autre chargeur peut provoquer un incendie, une explosion ou bien endommager les batteries.**

**Ce chargeur de batterie peut être utilisé par des enfants à partir de 8 ans et plus, et par des personnes ayant des handicaps physiques, sensoriels ou mentaux, ou manquant d'expérience et de connaissances, si elles sont sous surveillance ou ont reçu des instructions concernant l'utilisation sans danger du chargeur de batterie, et que ces personnes comprennent les risques encourus. Les enfants ne doivent pas jouer avec le chargeur de batterie. Le nettoyage et l'entretien courant ne doivent pas être effectués par des enfants sans surveillance.**

**Bien que le chargeur de batterie soit résistant à l'eau, faites en sorte de ne jamais l'immerger dans de l'eau ou d'autres liquides. De plus, n'utilisez jamais le chargeur de batterie si les bornes sont humides.**

**Ne manipulez jamais la prise d'alimentation, la prise de charge ou ne touchez jamais les bornes du chargeur avec des mains mouillées. Cela pourrait entraîner un choc électrique.**

**Ne touchez pas les bornes du chargeur avec des objets métalliques. Ne laissez pas des corps étrangers provoquer un court-circuit des bornes. Cela peut entraîner un choc électrique, un incendie, ou endommager le chargeur de batterie.**

**Dépoussiérez régulièrement la prise d'alimentation. L'humidité ou d'autres problèmes peuvent réduire l'efficacité de l'isolation, ce qui peut provoquer un incendie.**

**Ne démontez jamais ou ne modifiez pas le chargeur de batterie. Cela pourrait provoquer un incendie ou un choc électrique.**

**N'utilisez pas l'appareil avec une multiprise ou une rallonge. L'utilisation d'une multiprise ou de méthodes similaires peut entraîner l'augmentation excessive du courant et peut provoquer un incendie.**

**N'utilisez pas avec un câble attaché ou vrillé, et ne stockez pas l'appareil avec un câble enroulé autour de la partie principale du chargeur. Un câble endommagé peut provoquer un incendie ou un choc électrique.**

**Insérez fermement la prise d'alimentation et la prise pour la charge dans la prise. Si vous n'insérez pas complètement la prise d'alimentation et la prise pour la charge, cela risque de provoquer un incendie causé par un choc électrique ou une surchauffe.**

**N'utilisez pas le chargeur de batterie à proximité de matériaux inflammables ou de gaz. Cela risque de provoquer un incendie ou une explosion.**

**Ne recouvrez jamais le chargeur de batterie ou ne placez pas d'autres objets dessus pendant qu'il est en charge. Cela pourrait provoquer une surchauffe interne et causer un incendie.**

**Ne faites pas tomber le chargeur de batterie ou ne l'exposez pas à des chocs violents. Cela pourrait provoquer un incendie ou un choc électrique.**

**Rangez le bloc-batterie et le chargeur de batterie hors de portée des enfants.**

**Ne touchez pas le bloc-batterie ou le chargeur de batterie quand il est en cours de chargement. Étant donné que le bloc-batterie ou le chargeur de batterie atteint 40–70 °C pendant la charge, le toucher peut provoquer des brûlures.**

**N'utilisez pas si le boîtier du bloc-batterie est endommagé, fissuré, ou si vous sentez une odeur inhabituelle. Un liquide de batterie qui fuit peut provoquer de graves blessures.**

**Ne court-circuitez pas les contacts du bloc-batterie. Cela pourrait provoquer une surchauffe du bloc-batterie ou bien il pourrait prendre feu, causant des blessures graves ou des dommages matériels.**

**Ne démontez pas ou ne modifiez pas le bloc-batterie. Cela pourrait provoquer une surchauffe du bloc-batterie ou bien il pourrait prendre feu, causant des blessures graves ou des dommages matériels.**

**Si le câble d'alimentation est endommagé, arrêtez d'utiliser le chargeur de batterie et faites-le contrôler par un vendeur de vélos.**

**Ne tournez pas les pédales ou ne déplacez pas le vélo quand le chargeur de batterie est connecté. En faisant ceci, le câble d'alimentation pourrait venir s'emmêler dans les pédales, endommageant ainsi le chargeur de batterie, le câble d'alimentation, et/ou la prise.**

**Manipulez le câble d'alimentation avec précaution. En connectant le chargeur de batterie à l'intérieur alors que le vélo est à l'extérieur, vous risquez de coincer ou d'endommager le câble d'alimentation dans une porte ou une fenêtre.**

**Ne passez pas avec les roues du vélo sur le câble d'alimentation ou la prise. Cela risquerait d'endommager le câble d'alimentation ou la prise.**

**Ne faites pas tomber le bloc-batterie ou ne l'exposez pas à des chocs. Cela pourrait provoquer une surchauffe du bloc-batterie ou bien il pourrait prendre feu, causant des blessures graves ou des dommages matériels.**

**Ne jetez pas le bloc-batterie au feu ou ne l'exposez pas à une source de chaleur. En faisant cela, vous pouvez provoquer un incendie, ou une explosion, et causer des blessures graves ou des dommages matériels.**

**Ne modifiez pas ou ne démontez pas les systèmes d'assistance électrique du vélo. N'installez rien d'autre que des pièces et des accessoires d'origine. Cela pourrait endommager le produit, entraîner un dysfonctionnement ou augmenter le risque de blessures.**

**Lorsqu'il est arrêté, assurez-vous d'activer les freins avant et arrière et gardez les deux pieds au sol. Placer un pied sur la pédale en arrêt peut accidentellement enclencher la fonction d'assistance électrique de l'appareil, ce qui peut provoquer une perte de contrôle et des blessures graves.**

**Ne conduisez pas votre vélo s'il y a des anomalies avec le bloc-batterie ou les systèmes d'assistance électrique du vélo. Cela pourrait entraîner une perte de contrôle et des blessures graves.**

**Assurez-vous de vérifier la capacité résiduelle de la batterie avant de conduire de nuit. Le feu avant alimenté par le bloc-batterie s'éteindra rapidement après que la capacité résiduelle de la batterie ait diminué à un niveau pour lequel la conduite avec assistance électrique n'est plus possible. La conduite sans un feu qui fonctionne peut augmenter le risque de blessures.**

**Ne démarrez pas en courant avec un pied sur une pédale et un pied au sol, et en montant ensuite sur le vélo après avoir atteint une certaine vitesse. Cela pourrait provoquer une perte de contrôle du véhicule ou de graves blessures. Assurez-vous de commencer à rouler uniquement après être correctement assis sur la selle du vélo.**

**N'appuyez pas sur le bouton d'assistance à la poussée si le pneu arrière n'est pas au sol. Le pneu pourrait tourner à vitesse haut en l'air, et vous pourriez être blessé.**

**N'utilisez pas la fonction sans fil avec technologie Bluetooth faible énergie dans des zones telles que les hôpitaux ou dans des établissements médicaux où l'utilisation de l'équipement électronique ou l'équipement sans fil est interdite. Cela pourrait affecter l'équipement médical, etc. et provoquer un accident.**

**Lors de l'utilisation de la fonction sans fil avec technologie Bluetooth faible énergie, gardez l'écran à une distance de sécurité du stimulateur cardiaque. Les ondes radio pourraient affecter le bon fonctionnement du stimulateur cardiaque.**

**N'utilisez pas la fonction sans fil Bluetooth faible énergie technologie près d'équipements à commande automatique tels que des portes automatiques, des alarmes incendie, etc. Les ondes radio pourraient avoir des effets sur l'équipement et provoquer des dysfonctionnements ou leur actionnement involontaire.**

**Avant d'équiper le vélo d'un bloc-batterie 500 Wh de type emplacements multiples, s'assurer que le connecteur sur le vélo ne contient ni eau ni corps étrangers. Sinon, cela pourrait causer une production de chaleur, de la fumée et/ou un incendie du à un court-circuit au niveau des bornes.**

**Pour les vélos équipés d'un bloc-batterie 500 Wh de type emplacements multiples, ne pas retirer le bloc-batterie du vélo lors du nettoyage du vélo. Sinon, de l'eau pourrait pénétrer dans le connecteur et provoquer une production de chaleur, de la fumée et/ou un incendie.**



## F. Accessoires et fonctions de contrôle

### Unité d'affichage (Écran A)

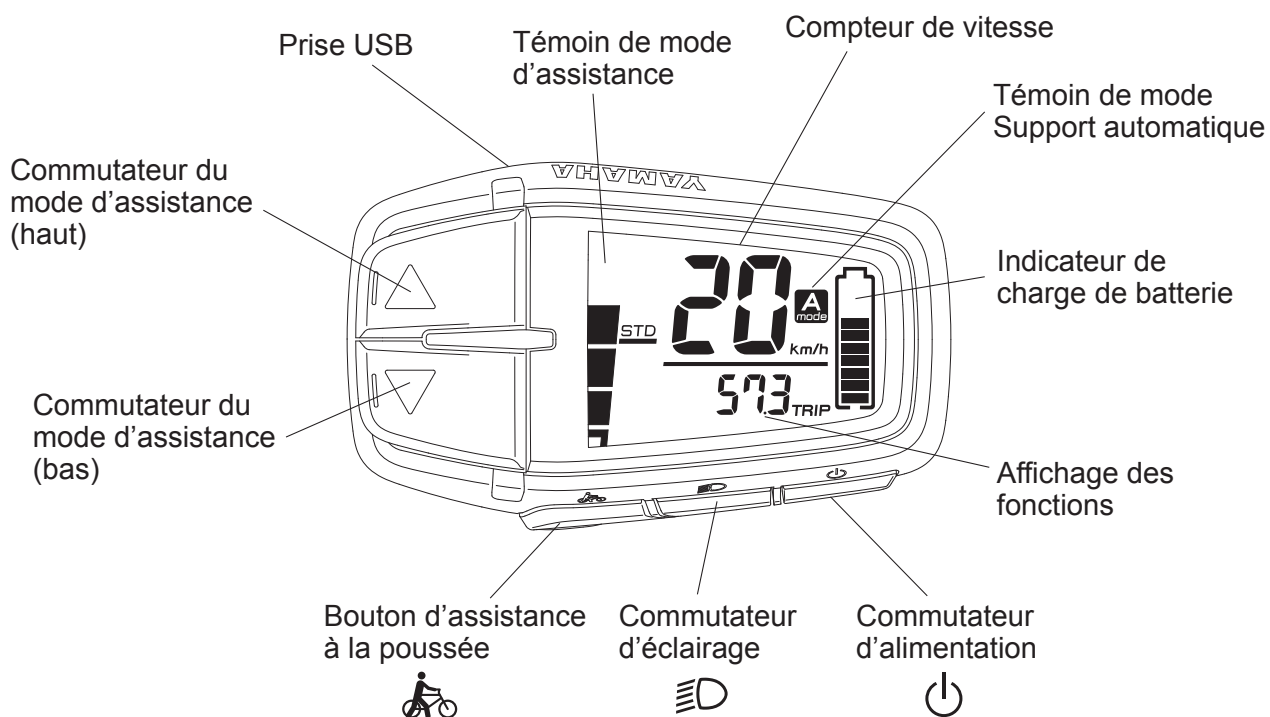

#### N.B.

La prise USB sert à connecter l'outil YAMAHA désigné ; elle ne peut pas être utilisée comme source d'alimentation.

## Unité d'affichage (Écran A)

L'unité d'affichage propose les affichages d'opérations et d'informations suivants.

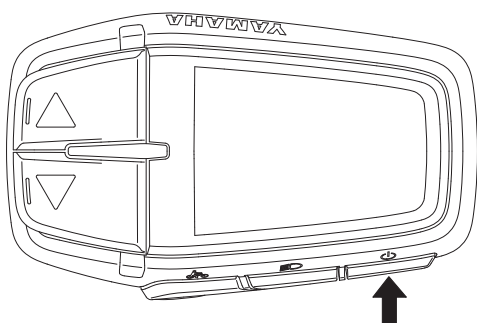
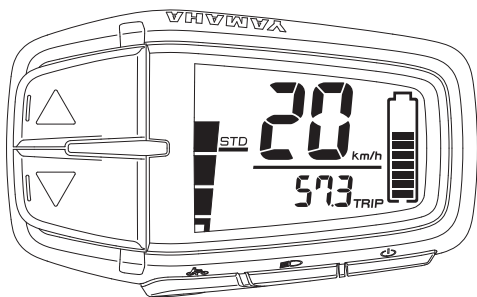

### ○ Alimentation « Marche/Arrêt »

À chaque fois que vous appuyez sur le commutateur d'alimentation, l'alimentation passe de « Marche » à « Arrêt ». Lorsque vous mettez l'appareil sous tension, tous les affichages apparaissent.

Après cela, l'écran passe à l'écran principal de conduite.

### N.B.

- Lors de la mise sous tension, le mode d'assistance est automatiquement réglé sur le mode Standard ou le mode de Support automatique.
- Veillez à ne pas mettre les pieds sur les pédales lors de l'activation de l'unité d'affichage. De plus, ne commencez pas à conduire immédiatement après l'activation de l'unité d'affichage. Cela pourrait réduire la puissance d'assistance. (Une faible puissance d'assistance dans l'un de ces cas n'est pas un dysfonctionnement.) Si vous avez effectué l'une de ces deux actions par accident, enlevez vos pieds des pédales, mettez de nouveau l'appareil sous tension, et attendez un moment (environ deux secondes) avant de commencer à rouler.

### ○ Afficher et changer de mode d'assistance

Vous pouvez sélectionner le mode d'assistance en utilisant les commutateurs du mode d'assistance (haut & bas).

Le mode d'assistance sélectionné est affiché par le témoin de mode d'assistance.

- Quand vous appuyez sur le commutateur du mode d'assistance (haut), le mode passe de « OFF » à « +ECO », ou de « +ECO » à « ECO », ou de « ECO » à « STD », ou de « STD » à « HIGH », ou de « HIGH » à « EXPW ».
- Quand vous appuyez sur le commutateur du mode d'assistance (bas), le mode passe de « EXPW » à « HIGH », ou de « HIGH » à « STD », ou de « STD » à « ECO », ou de « ECO » à « +ECO », ou de « +ECO » à « OFF ».

### N.B.

- Les vélos équipés de l'unité d'entraînement PWseries TE ou PWseries ST n'ont pas de mode Super Puissant.
- Appuyer de nouveau sur le commutateur du mode d'assistance ne va pas faire défiler les sélections de mode d'assistance.

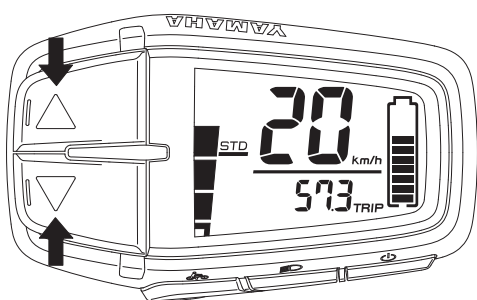

Le mode de Support automatique, qui permet un changement automatique au mode d'assistance optimale en fonction des conditions de conduite, peut également être utilisé.

- Pour utiliser le mode Support automatique, appuyez sur le commutateur du mode d'assistance (haut) pendant au moins 1 seconde. Le témoin de mode Support automatique s'allume et le mode passe en mode Support automatique.
- Pour annuler le mode Support automatique, appuyez sur le commutateur du mode d'assistance (haut) pendant au moins 1 seconde. Le témoin de mode Support automatique s'éteindra et le mode Support automatique sera annulé.

**N.B.**

- Même si vous appuyez sur les commutateurs de mode d'assistance (haut & bas) en mode Support automatique, le mode d'assistance ne peut pas être modifié.
- Le mode Support automatique est enregistré lorsque l'alimentation est coupée. Lors de la mise sous tension, le mode d'assistance sera en mode Support automatique.

Témoin de mode Support automatique

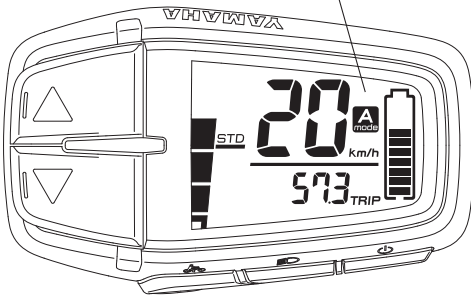

Mode d'assistance	Témoin de mode d'assistance
HIGH	
STD	
ECO	
+ECO	
OFF	

1 seconde ou plus  
1 seconde ou plus

Mode d'assistance	Témoin de mode d'assistance
Mode Support automatique	

Mode d'assistance	Témoin de mode d'assistance
HIGH	
STD	
ECO	
+ECO	
OFF	

1 seconde ou plus  
1 seconde ou plus

Mode d'assistance	Témoin de mode d'assistance
Mode Support automatique	

Unité d'entraînement PWseries TE

Unité d'entraînement PWseries ST

Mode d'assistance	Témoin de mode d'assistance
EXPW	
HIGH	
STD	
ECO	
+ECO	
OFF	

1 seconde ou plus  
1 seconde ou plus

Mode d'assistance	Témoin de mode d'assistance
Mode Support automatique	

Unité d'entraînement PW-X2

○ **Compteur de vitesse**

Le compteur de vitesse affiche la vitesse de votre vélo (en kilomètres par heure ou en miles par heure). Pour sélection km/mile, reportez-vous à « Réglage km/mile ».

**N.B.**

Si la vitesse de votre vélo est inférieure à 2,0 km/h ou à 1,2 MPH, le compteur de vitesse affiche « 0 km/h or 0 MPH ».

Compteur de vitesse

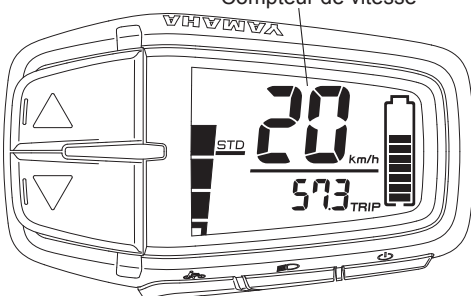

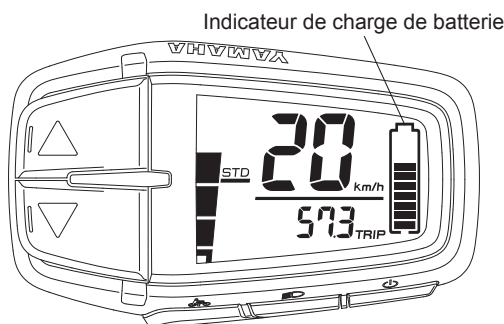

### ○ Indicateur de charge de batterie

L'indicateur de charge de batterie affiche une estimation de la capacité restante de la batterie.

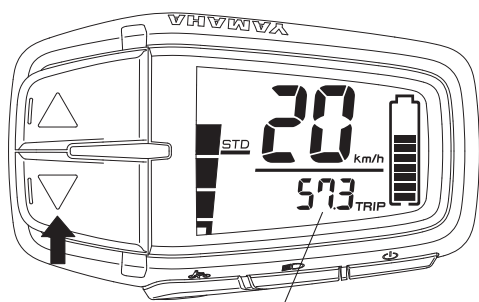

Affichage des fonctions

### ○ Affichage des fonctions

L'affichage des fonctions peut afficher les fonctions suivantes.

- Compteur kilométrique
- Compteur de sortie
- Plage (Distance d'assistance restante)

Appuyez sur le commutateur du mode d'assistance (bas) pendant 1 seconde ou plus, l'affichage change comme suit : Compteur kilométrique → Compteur de sortie → Plage → Compteur kilométrique

Vous pouvez réinitialiser les données du compteur de sortie.

### ● Compteur kilométrique

Ceci permet d'afficher la distance totale parcourue (en kilomètres ou en miles) depuis que l'appareil a été allumé. Le compteur kilométrique ne peut pas être réinitialisé.

157<sup>ODO</sup>

### ● Compteur de sortie

Ceci permet d'afficher la distance totale parcourue (en kilomètres ou en miles) depuis la dernière remise à zéro. Lors de l'arrêt de l'alimentation, les données jusqu'à ce point sont sauvegardées.

Pour réinitialiser le compteur de sortie et commencer un nouveau décompte, appuyez simultanément sur le commutateur du mode d'assistance (haut) et le commutateur du mode d'assistance (bas) pendant au moins 2 secondes lorsque le compteur de sortie est affiché.

33.1<sup>TRIP</sup>

### ● Plage (Distance d'assistance restante)

Ceci permet d'afficher une estimation de la distance (en kilomètres ou en miles) qui peut être parcourue avec l'assistance de la capacité résiduelle de la batterie installée. Si vous changez de mode d'assistance lorsque la distance d'assistance restante est affichée, l'estimation de la distance qui peut être parcourue avec le système d'assistance change. L'estimation de la distance d'assistance restante ne peut pas être réinitialisée.

86  
RANGE

### N.B.

- La distance d'assistance restante change en fonction des conditions du parcours (collines, vent de face, etc.) et au fur et à mesure que la batterie se décharge.
- Si en mode Arrêt, « - - - » s'affiche.

- **Feu avant « Marche/Arrêt »** (Concerne uniquement les modèles équipés d'un feu avant alimenté par le bloc-batterie. Le feu arrière, qui est alimenté par le bloc-batterie, est allumé/éteint avec le feu avant.) 

A chaque fois que vous appuyez sur le commutateur d'éclairage, le feu avant passe de « Marche » à « Arrêt ».

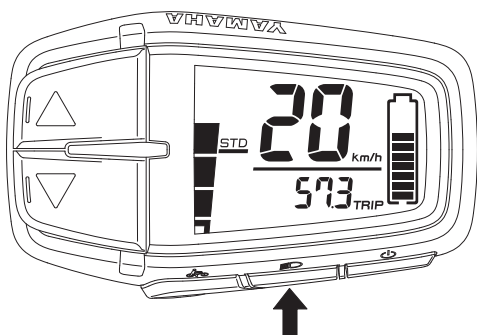

- **Réglage km/mile**

Suivez les étapes suivantes pour configurer le réglage km/mile.

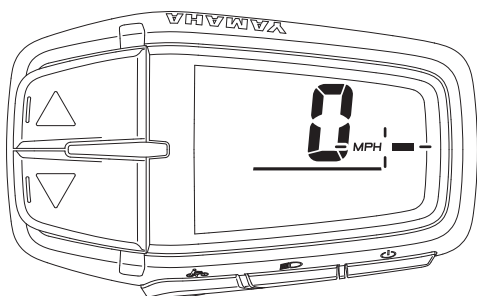
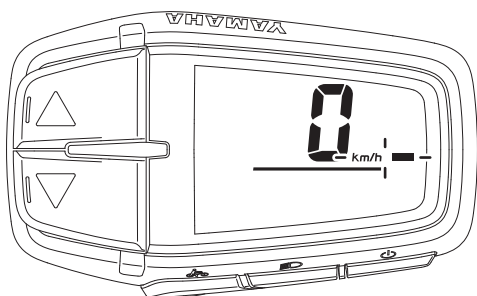
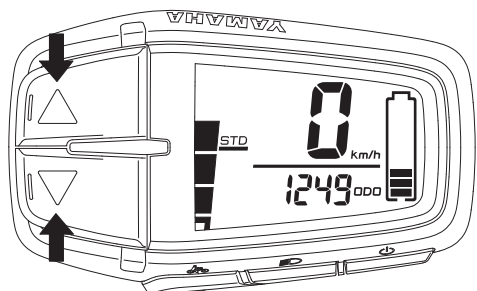

1. Assurez-vous que l'unité d'affichage est allumée.
2. Sélectionnez l'écran Compteur kilométrique dans l'affichage des fonctions.
3. Appuyez simultanément sur le commutateur du mode d'assistance (haut) et le commutateur du mode d'assistance (bas) pendant au moins 2 secondes.
4. Lorsque « km/h » ou « MPH » clignote, relâchez le commutateur.
5. Utilisez les commutateurs du mode d'assistance (haut & bas) pour régler les km ou les miles.
6. Pendant que l'unité que vous souhaitez régler clignote, appuyez sur le commutateur du mode d'assistance (bas) pendant au moins 1 seconde, puis relâchez le commutateur lorsque l'affichage revient à l'écran principal de conduite.

### **AVERTISSEMENT**

**Pour toutes les procédures de réglage, veillez à arrêter le vélo et effectuez les réglages nécessaires dans un endroit sûr. Dans le cas contraire, un manque d'attention pour les autres usagers de la route ou les autres dangers peut provoquer un accident.**

### **N.B.**

- Les réglages ne peuvent pas être configurés pendant la conduite.
- Si vous faites ce qui suit pendant le réglage, l'élément que vous configurez sera annulé et l'affichage retournera à l'écran principal de conduite.
  - Tourner la manivelle (pédale) dans le sens de marche
  - Tourner la roue arrière à 2 km/h ou plus
  - Pousser le bouton d'assistance à la poussée

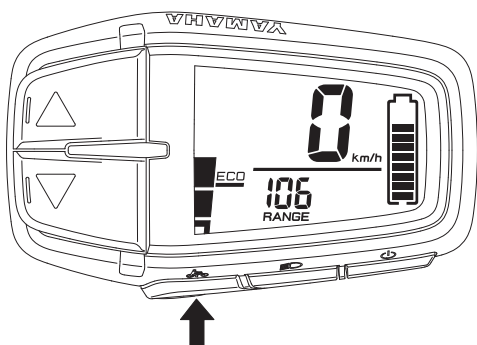

### ○ Assistance à la poussée

Lorsque vous êtes sur le vélo ou non et que vous commencez à le bouger, vous pouvez utiliser le bouton d'assistance à la poussée sans pédaler sur le vélo.

Pour utiliser l'assistance à la poussée, appuyez et maintenez enfoncé le bouton d'assistance à la poussée.

L'assistance à la poussée ne fonctionnera pas dans les situations suivantes :

- Lorsque vous relâchez le bouton d'assistance à la poussée.
- Si vous appuyez sur un autre commutateur en même temps.
- Quand vous commencez à pédaler.
- Si votre vélo dépasse la vitesse de 6 km/h.
- Si vous sélectionnez le mode Arrêt.
- Si les roues ne tournent pas (lors du freinage ou en entrant en contact avec un obstacle, etc.).

### N.B.

La vitesse maximale varie en fonction du rapport de vitesse sélectionné. La vitesse maximale ralentit en rapport de vitesse bas.

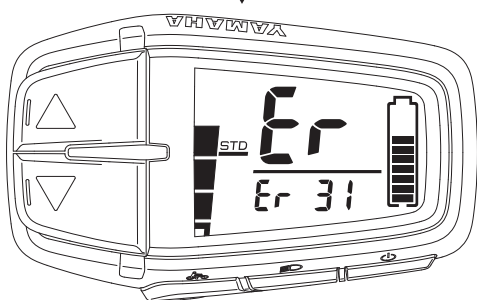
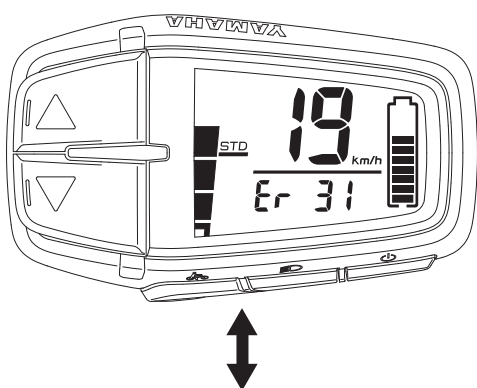

### ○ Mode de diagnostic

Les systèmes d'assistance électrique du vélo sont équipés d'un mode de diagnostic.

Si un dysfonctionnement ou une panne se produit dans les systèmes d'assistance électrique du vélo, l'écran principal de conduite et « Er » seront affichés en alternance, pendant qu'une description de l'erreur vous indiquera le type d'erreur dans l'affichage des fonctions. Reportez-vous à « Résolution des problèmes » pour les signes et les mesures à prendre en cas d'affichages et de clignotements anormaux.

### AVERTISSEMENT

**Si le problème ne peut pas être réglé, faites contrôler votre vélo par un revendeur dès que possible.**

## Unité d'affichage (Écran X)

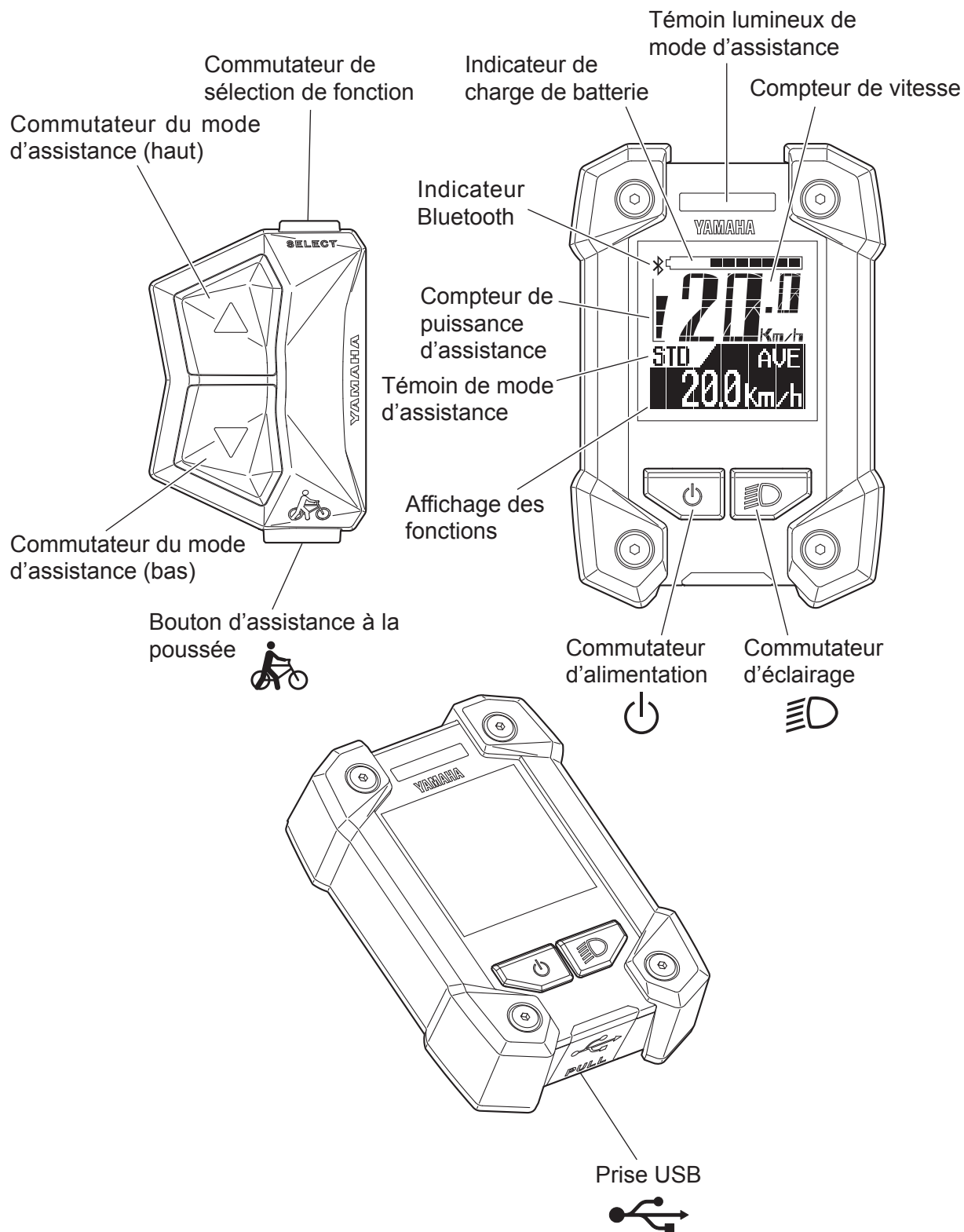



## Unité d'affichage (Écran X)

L'unité d'affichage propose les affichages d'opérations et d'informations suivants.

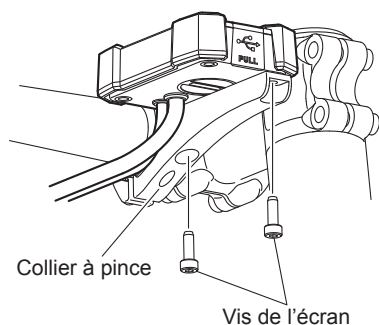
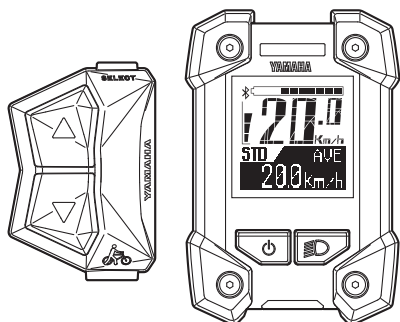

### ○ Installation de la batterie

L'unité d'affichage doit être retirée et installée pour le changement de la batterie.

- Retirez les deux vis de l'écran à l'arrière du collier à pince, puis retirez l'unité d'affichage.
- Lorsque vous installez l'unité d'affichage, serrez les deux vis de l'écran à partir du côté arrière du collier à pince.

### **⚠ AVERTISSEMENT**

**Serrez les vis de l'écran à 2 N·m. Sinon, pendant le trajet, les vis de l'écran pourraient se desserrer avec les vibrations et l'unité d'affichage pourrait se détacher. Un affichage lâche pourrait distraire le conducteur ou interférer avec le contrôle.**

### **N.B.**

- Le collier de serrage et l'unité d'affichage peuvent être installés sur le côté droit de la fourche.
- Pour les modèles sans collier à pince, la note ci-dessus ne s'applique pas.

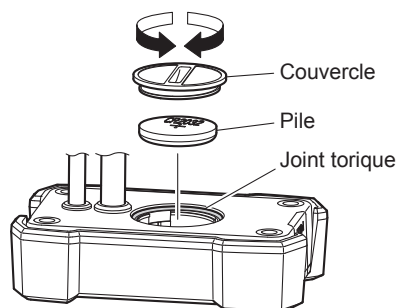

### ○ Batterie

Vérifiez si la pile conseillée (CR2032) est installée à l'arrière de l'unité d'affichage.

Si la pile n'est pas installée, ou si la puissance restante de la pile n'est pas suffisante, installez une nouvelle pile.

Pour régler l'heure, reportez-vous à « Chronomètre et réglages ».

### **N.B.**

- Assurez-vous que le joint torique soit installé correctement.
- Utilisez une nouvelle pile-bouton CR2032 (vendue séparément).
- Lorsqu'une batterie est vidangée, à chaque fois qu'elle déclenche l'alimentation électrique du véhicule, l'horloge commence à compter à partir de 11:00. Veuillez remplacer la batterie, si une telle chose se produit.



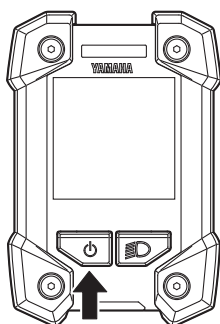

## ○ Alimentation « Marche/Arrêt »

À chaque fois que vous appuyez sur le commutateur d'alimentation, l'alimentation passe de « Marche » à « Arrêt ». Lors de la mise sous tension, l'animation s'affiche. Après cela, l'écran passe à l'écran principal de conduite.

### N.B.

- Lors de la mise sous tension, le mode d'assistance est automatiquement réglé sur le mode Standard ou le mode de Support automatique.
- Veuillez à ne pas mettre les pieds sur les pédales lors de l'activation de l'unité d'affichage. De plus, ne commencez pas à conduire immédiatement après l'activation de l'unité d'affichage. Cela pourrait réduire la puissance d'assistance. (Une faible puissance d'assistance dans l'un de ces cas n'est pas un dysfonctionnement.) Si vous avez effectué l'une de ces deux actions par accident, enlevez vos pieds des pédales, mettez de nouveau l'appareil sous tension, et attendez un moment (environ deux secondes) avant de commencer à rouler.

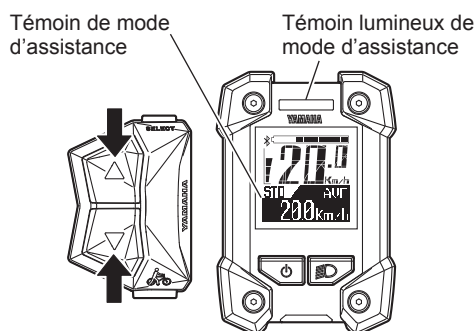

## ○ Afficher et changer de mode d'assistance

Vous pouvez sélectionner le mode d'assistance en utilisant les commutateurs du mode d'assistance (haut & bas).

Le mode d'assistance sélectionné est affiché par le témoin de mode d'assistance et le témoin lumineux de mode d'assistance.

- Quand vous appuyez sur le commutateur du mode d'assistance (haut), le mode passe de « OFF » à « +ECO », ou de « +ECO » à « ECO », ou de « ECO » à « STD », ou de « STD » à « HIGH », ou de « HIGH » à « EXPW ».
- Quand vous appuyez sur le commutateur du mode d'assistance (bas), le mode passe de « EXPW » à « HIGH », ou de « HIGH » à « STD », ou de « STD » à « ECO », ou de « ECO » à « +ECO », ou de « +ECO » à « OFF ».

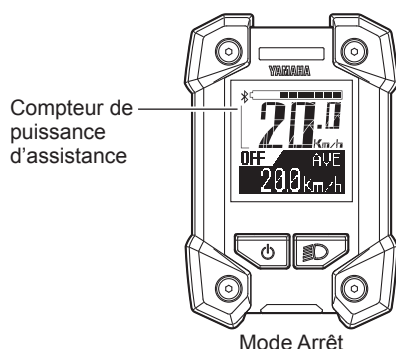

### N.B.

- Les vélos équipés de l'unité d'entraînement PWseries TE ou PWseries ST n'ont pas de mode Super Puissant.
- Appuyer de nouveau sur le commutateur du mode d'assistance ne va pas faire défiler les sélections de mode d'assistance.
- En mode Arrêt, le compteur de puissance d'assistance ne s'affiche pas.
- Vous pouvez laisser le témoin lumineux de mode d'assistance éteint.

Pour plus d'informations, reportez-vous à « Chronomètre et réglages ».

Le mode de Support automatique, qui permet un changement automatique au mode d'assistance optimale en fonction des conditions de conduite, peut également être utilisé.

- Pour utiliser le mode Support automatique, appuyez sur le commutateur du mode d'assistance (haut) pendant au moins 1 seconde. « A: » sera ajouté au témoin de mode d'assistance et le mode passera au mode Support automatique.
- Pour annuler le mode Support automatique, appuyez sur le commutateur du mode d'assistance (haut) pendant au moins 1 seconde. « A: » disparaîtra du témoin de mode d'assistance et le mode Support automatique sera annulé.

**N.B.**

- Même si vous appuyez sur les commutateurs de mode d'assistance (haut & bas) en mode Support automatique, le mode d'assistance ne peut pas être modifié.
- Le mode Support automatique est enregistré lorsque l'alimentation est coupée. Lors de la mise sous tension, le mode d'assistance sera en mode Support automatique.

Mode d'assistance	Témoin de mode d'assistance	Témoin lumineux de mode d'assistance
HIGH	HIGH	Bleu
STD	STD	Bleu
ECO	ECO	Vert
+ECO	+ECO	Vert
OFF	OFF	Masquer

Unité d'entraînement PWseries TE

Mode d'assistance	Témoin de mode d'assistance	Témoin lumineux de mode d'assistance
Mode Support automatique	A:HIGH	Bleu
Mode Support automatique	A:STD	Bleu
Mode Support automatique	A:ECO	Vert
Mode Support automatique	A:+ECO	Vert

Mode d'assistance	Témoin de mode d'assistance	Témoin lumineux de mode d'assistance
HIGH	HIGH	Bleu
STD	STD	Bleu
ECO	ECO	Vert
+ECO	+ECO	Vert
OFF	OFF	Masquer

Unité d'entraînement PWseries ST

Mode d'assistance	Témoin de mode d'assistance	Témoin lumineux de mode d'assistance
Mode Support automatique	A:HIGH	Bleu
Mode Support automatique	A:STD	Bleu
Mode Support automatique	A:ECO	Vert

Mode d'assistance	Témoin de mode d'assistance	Témoin lumineux de mode d'assistance
EXPW	EXPW	Bleu
HIGH	HIGH	Bleu
STD	STD	Bleu
ECO	ECO	Vert
+ECO	+ECO	Vert
OFF	OFF	Masquer

Unité d'entraînement PW-X2

Mode d'assistance	Témoin de mode d'assistance	Témoin lumineux de mode d'assistance
Mode Support automatique	A:HIGH	Bleu
Mode Support automatique	A:STD	Bleu
Mode Support automatique	A:ECO	Vert



○ **Compteur de vitesse**

Le compteur de vitesse affiche la vitesse de votre vélo (en kilomètres par heure ou en miles par heure). Pour sélection km/mile, reportez-vous à « Chronomètre et réglages ».

**N.B.**

Si la vitesse de votre vélo est inférieure à 2,0 km/h ou à 1,2 MPH, le compteur de vitesse affiche « 0.0 km/h » ou « 0.0 MPH ».

Indicateur de charge de batterie

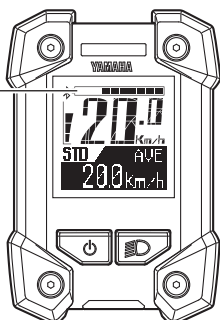

### ○ Indicateur de charge de batterie

L'indicateur de charge de batterie affiche une estimation de la capacité restante de la batterie.

Compteur de puissance d'assistance

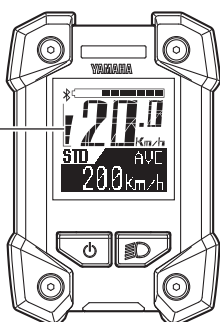

### ○ Compteur de puissance d'assistance

Le compteur de puissance d'assistance affiche une estimation de la puissance d'assistance pendant le trajet. Quand les systèmes d'assistance électrique du vélo ne sont pas utilisés, aucun segment du compteur de puissance d'assistance n'est affiché. Quand les systèmes d'assistance électrique du vélo sont en cours d'utilisation, au fur et à mesure que la puissance d'assistance augmente, les segments du compteur de puissance d'assistance s'ajoutent un à un.

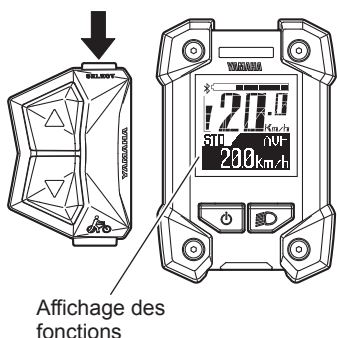

### ○ Affichage des fonctions

L'affichage des fonctions peut afficher les fonctions suivantes.

- Compteur kilométrique
- Compteur de sortie
- Vitesse moyenne du vélo
- Vitesse maximale du vélo
- Plage (Distance d'assistance restante)
- Capacité de la batterie (%)
- Cadence
- Horloge

Appuyez sur le commutateur de sélection de fonction, l'écran change comme suit :

Compteur kilométrique → Compteur de sortie → Vitesse moyenne du vélo → Vitesse maximale du vélo → Plage → Capacité de la batterie (%) → Cadence → Horloge → Compteur kilométrique

Vous pouvez sélectionner les éléments à afficher.

Pour plus d'informations, reportez-vous à « Chronomètre et réglages ».

Vous pouvez réinitialiser les données pour le compteur de sortie, la vitesse moyenne du vélo et pour la vitesse maximale du vélo.

Pour plus d'informations, reportez-vous à « Chronomètre et réglages ».



### ● **Compteur kilométrique**

Ceci permet d'afficher la distance totale parcourue (en kilomètres ou en miles) depuis que l'appareil a été allumé. Le compteur kilométrique ne peut pas être réinitialisé.



### ● **Compteur de sortie**

Ceci permet d'afficher la distance totale parcourue (en kilomètres ou en miles) depuis la dernière remise à zéro.

Lors de l'arrêt de l'alimentation, les données jusqu'à ce point sont sauvegardées.

Pour réinitialiser le compteur de sortie et commencer un nouveau décompte, appuyez simultanément sur le commutateur du mode d'assistance (haut) et le commutateur du mode d'assistance (bas) pendant au moins 2 secondes lorsque le compteur de sortie est affiché. Ou reportez-vous à « Chronomètre et réglages ».



### ● **Vitesse moyenne du vélo**

Ceci affiche la vitesse moyenne du vélo (en kilomètres par heure ou en miles par heure) depuis la dernière remise à zéro.

Lors de l'arrêt de l'alimentation, les données jusqu'à ce point sont sauvegardées.

Pour réinitialiser la vitesse moyenne du vélo, appuyez simultanément sur le commutateur du mode d'assistance (haut) et le commutateur du mode d'assistance (bas) pendant au moins 2 secondes lorsque la vitesse moyenne du vélo s'affiche. Ou reportez-vous à « Chronomètre et réglages ».



### ● **Vitesse maximale du vélo**

Ceci affiche la vitesse maximale du vélo (en kilomètres par heure ou en miles par heure) depuis la dernière remise à zéro.

Lors de l'arrêt de l'alimentation, les données jusqu'à ce point sont sauvegardées.

Pour réinitialiser la vitesse maximale du vélo, appuyez simultanément sur le commutateur du mode d'assistance (haut) et le commutateur du mode d'assistance (bas) pendant au moins 2 secondes lorsque la vitesse maximale du vélo s'affiche. Ou reportez-vous à « Chronomètre et réglages ».



### ● Plage (Distance d'assistance restante)

Ceci permet d'afficher une estimation de la distance (en kilomètres ou en miles) qui peut être parcourue avec l'assistance de la capacité résiduelle de la batterie installée. Si vous changez de mode d'assistance lorsque la distance d'assistance restante est affichée, l'estimation de la distance qui peut être parcourue avec le système d'assistance change.

L'estimation de la distance d'assistance restante ne peut pas être réinitialisée.

#### N.B.

- La distance d'assistance restante change en fonction des conditions du parcours (collines, vent de face, etc.) et au fur et à mesure que la batterie se décharge.
- Si en mode Arrêt, « - - - » s'affiche.



### ● Capacité de la batterie (%)

Ceci indique la puissance restante dans la batterie.

L'affichage de la capacité résiduelle de la batterie ne peut pas être réinitialisé.



### ● Cadence

Ceci indique votre vitesse de pédalage en révolutions par minute.

L'affichage de la cadence de pédalage ne peut pas être réinitialisé.

#### N.B.

Si vous pédalez vers l'arrière, « 0 » s'affiche.



### ● Horloge

Indique l'heure actuelle au format 24 heures. Pour régler l'heure, reportez-vous à « Chronomètre et réglages ».

- **Feu avant « Marche/Arrêt » (Concerne uniquement les modèles équipés d'un feu avant alimenté par le bloc-batterie. Le feu arrière, qui est alimenté par le bloc-batterie, est allumé/éteint avec le feu avant.)**

A chaque fois que vous appuyez sur le commutateur d'éclairage, le feu avant passe de « Marche » à « Arrêt ».



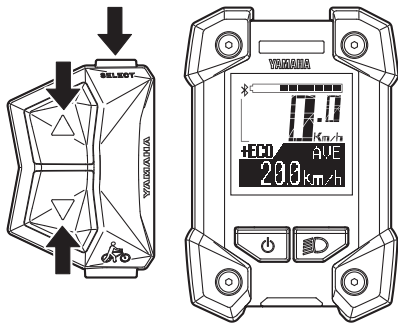

Écran principal de conduite

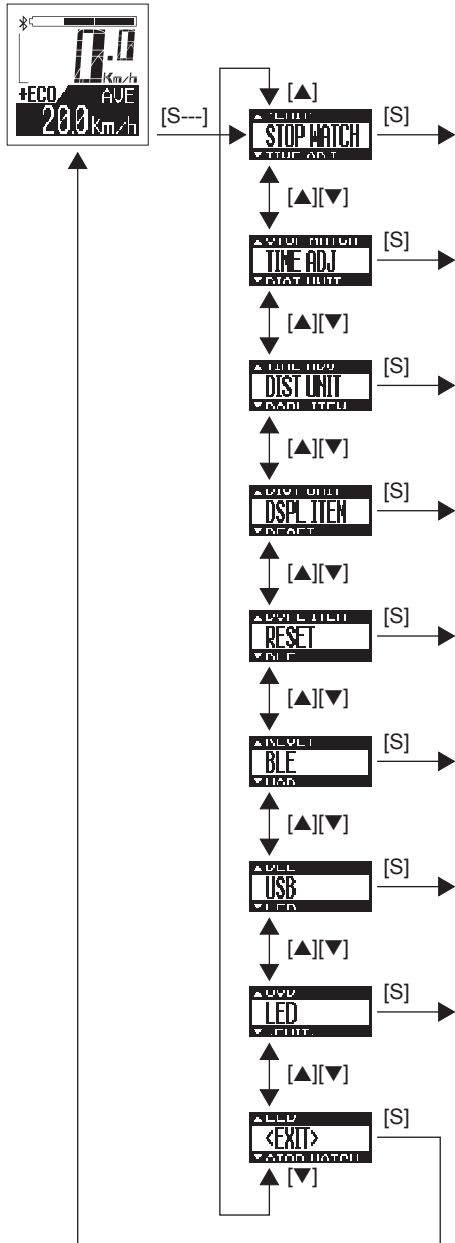

## ○ Chronomètre et réglages

L'écran permet d'activer ce qui suit.

- STOPWATCH  
Fonctions du chronomètre
- TIME ADJ (RÉGLAGE HEURE)  
Réglage de l'horloge
- DIST UNIT (UNITÉ DE DISTANCE)  
Réglage km/mile
- DSPL ITEM (ÉLÉMENT D'AFFICHAGE)  
Configure les éléments à afficher dans l'affichage des fonctions en conduite normale.
- RESET  
Réinitialise les valeurs du compteur de sortie, de la vitesse moyenne du vélo et de la vitesse maximale du vélo.
- BLE (Technologie Bluetooth faible énergie)  
Permet de changer les profils et l'arrêt de la fonction sans fil.
- USB  
Bascule la prise USB entre un port d'alimentation électrique et un port de communication par câble.
- LED  
Change l'allumage du témoin lumineux de mode d'assistance et garde le témoin lumineux de mode d'assistance éteint.

1. Appuyez sur le commutateur de sélection de fonction pendant 2 secondes ou plus.
2. Sélectionnez un élément à l'aide des commutateurs du mode d'assistance (haut & bas).  
Appuyez sur le commutateur de sélection des fonctions et sur l'élément d'affichage que vous voulez sélectionner, et l'élément sélectionné s'affiche à l'écran.  
Sélectionner « EXIT » pour revenir à l'écran principal de conduite.

### ⚠ AVERTISSEMENT

**Pour toutes les procédures de réglage, veuillez à arrêter le vélo et effectuez les réglages nécessaires dans un endroit sûr. Dans le cas contraire, un manque d'attention pour les autres usagers de la route ou les autres dangers peut provoquer un accident.**

### N.B.

- Les réglages ne peuvent pas être configurés pendant la conduite.
- Si vous faites ce qui suit pendant le réglage, l'élément que vous configurez sera annulé et l'affichage retournera à l'écran principal de conduite.
  - Tourner la manivelle (pédale) dans le sens de marche
  - Tourner la roue arrière à 2 km/h ou plus
  - Pousser le bouton d'assistance à la poussée

[S---]…… Appuyez sur le commutateur de sélection de fonction pendant 2 secondes ou plus

[S]……… Appuyez sur le commutateur de sélection de fonction

[▲]……… Appuyez sur le commutateur du mode d'assistance (haut)

[▼]……… Appuyez sur le commutateur du mode d'assistance (bas)

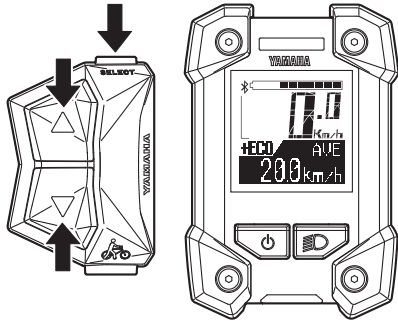

## ● STOPWATCH

Le chronomètre compte le temps en secondes jusqu'à un maximum de 9 heures 59 minutes 59 secondes.

Si ce nombre maximum est atteint, le chronomètre redémarrera automatiquement à partir de 0 (zéro) et continuera le comptage.

- TIME MEASUREMENT

Utilisez le commutateur de sélection de fonction pour démarrer et mettre fin à la mesure du temps.

Appuyez sur le commutateur de sélection de fonction pendant 2 secondes ou plus pour « RESET » le temps mesuré.

- RESET

Lorsque le commutateur de sélection de fonction est actionné, le temps mesuré sera réinitialisé et les mesures affichées.

Utiliser les commutateur du mode d'assistance (haut & bas) pour régler « EXIT » de l'écran.

- EXIT

Lorsque le commutateur de sélection de fonction est actionné, l'écran revient à l'écran principal de conduite.

Utilisez les commutateurs du mode d'assistance (haut & bas) pour aller à l'écran de « RESET ».

### N.B.

- Il est possible de revenir à l'écran principal de conduite sans interrompre la mesure de temps.
- Lorsque l'alimentation est coupée, le temps mesuré sera réinitialisé.

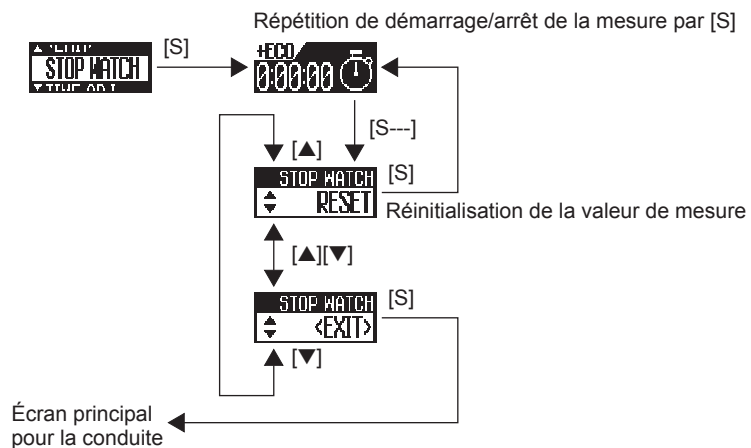



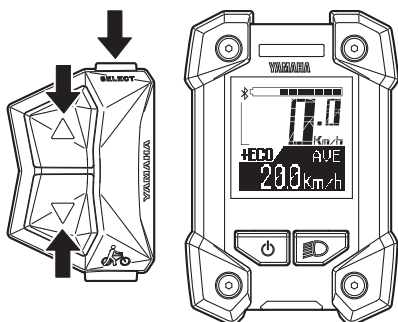

## ● TIME ADJ (RÉGLAGE HEURE)

Vous pouvez régler l'heure de l'horloge.

1. Vérifiez que l'« Heure » clignote et réglez l'heure en utilisant les commutateurs de mode d'assistance (haut & bas).
2. Appuyez sur le commutateur de sélection de fonction pour régler les minutes.
3. Vérifiez que « Minute » clignote et réglez les minutes en utilisant les commutateurs de mode d'assistance (haut & bas).
4. Appuyez sur le commutateur de sélection de fonction pour revenir à l'écran principal de conduite.

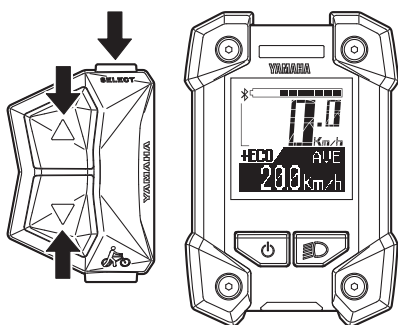
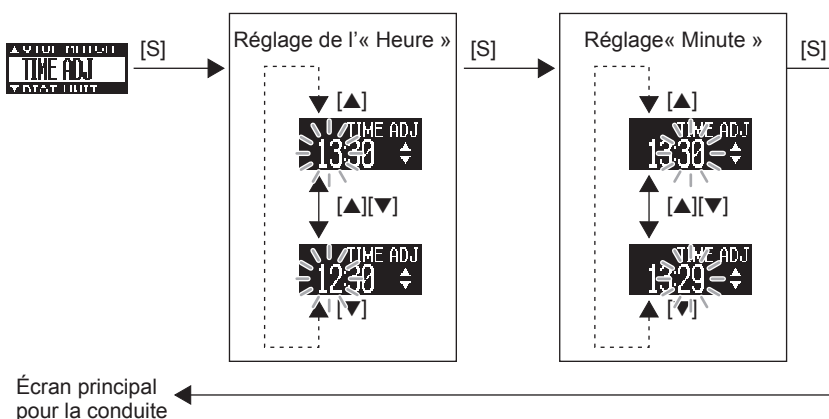

## ● DIST UNIT (UNITÉ DE DISTANCE)

Vous pouvez sélectionner les écrans d'affichage pour la distance et la vitesse.

Lorsque « km » est sélectionné, la distance parcourue sera indiquée en kilomètres et la vitesse en km/h.

Si « mile » a été sélectionné, la distance parcourue sera indiquée en miles et la vitesse en mph.

1. Sélectionnez « km » ou « mile » à l'aide des commutateurs de mode d'assistance (haut & bas).
2. Appuyez sur le commutateur de sélection de fonction lorsque l'unité souhaitée est affichée à l'écran. Ce réglage sera alors conservé et l'écran revient à l'écran principal de conduite.

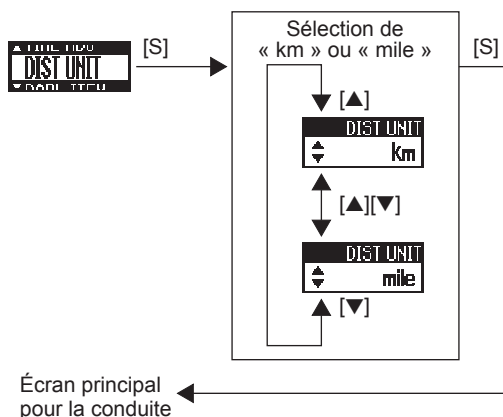



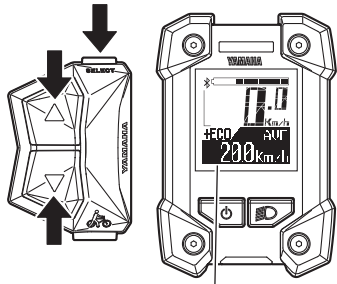

Affichage des fonctions

## ● DSPL ITEM (ÉLÉMENT D’AFFICHAGE)

Vous pouvez choisir d’afficher ou de masquer les différents éléments dans l’affichage des fonctions en conduite normale.

Les éléments que vous pouvez choisir d’afficher ou masquer sont les suivants : TRIP (compteur de sortie), AVE (vitesse moyenne du vélo), MAX (vitesse maximale du vélo), RANGE (distance d’assistance restante), BATTERY (capacité de la batterie (%)), CADENCE (cadence), et TIME (horloge).

### N.B.

Vous ne pouvez pas masquer les indications du compteur kilométrique.

1. Sélectionnez un élément à l’aide des commutateurs du mode d’assistance (haut & bas).
2. Utilisez le commutateur de sélection de fonction pour afficher ou masquer l’élément sélectionné. (Lorsqu’un élément est affiché, une coche s’affiche dans la case à cocher).
3. Lorsque vous appuyez sur le commutateur de sélection de fonction dans l’écran « EXIT », le réglage sera conservé et l’écran revient à l’écran principal de conduite.

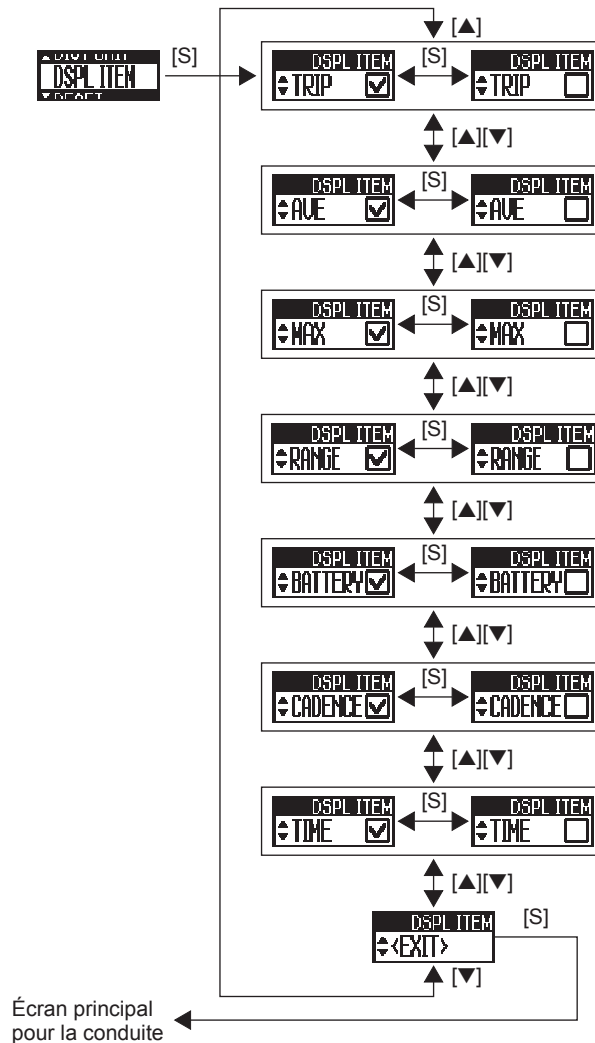

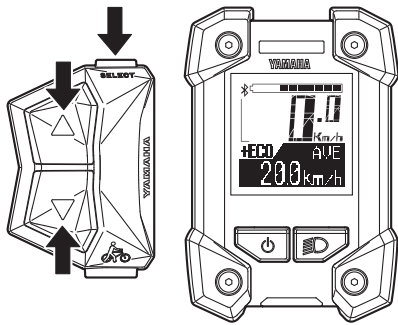

## ● RESET

Vous pouvez réinitialiser les valeurs du TRIP (compteur de sortie), de la AVE (vitesse moyenne du vélo) et de la MAX (vitesse maximale du vélo).

### N.B.

- Vous ne pouvez pas réinitialiser le compteur kilométrique.
- Pour réinitialiser l'énergie accumulée qui s'affiche sur l'appareil connecté via la technologie Bluetooth à faible consommation d'énergie, sélectionnez « CPP » sur l'écran « BLE » (Technologie Bluetooth faible énergie). « CALORIE » sera ajouté dans l'écran « RESET ». Ensuite, sélectionnez « CALORIE » pour réinitialiser l'énergie accumulée.

1. Sélectionnez un élément à l'aide des commutateurs du mode d'assistance (haut & bas) et utilisez le commutateur de sélection de fonction pour placer une coche dans la case à cocher pour l'élément que vous voulez réinitialiser.
2. Lorsque vous appuyez sur le commutateur de sélection de fonction dans l'écran « EXIT », les éléments cochés seront réinitialisés et l'écran reviendra à l'écran principal de conduite.

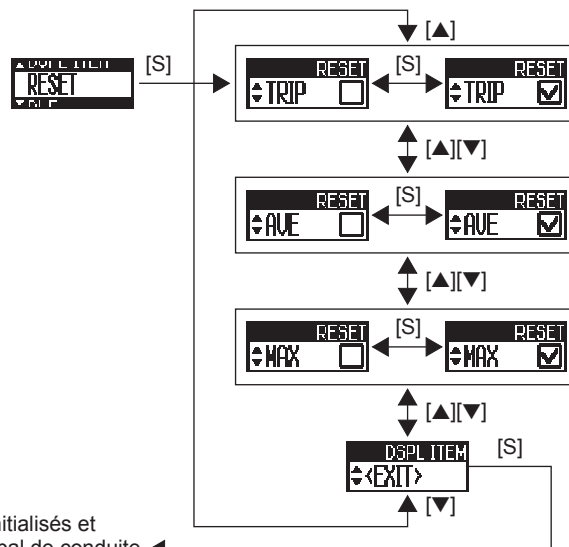

Les éléments cochés seront réinitialisés et l'écran reviendra à l'écran principal de conduite

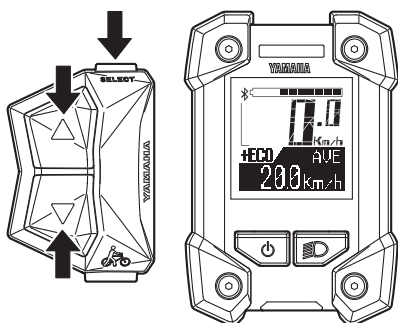

## ● BLE (Technologie Bluetooth faible énergie)

Vous pouvez configurer le profil pour utiliser la fonction sans fil Bluetooth faible énergie technologie, ou vous pouvez choisir de ne pas activer la fonction sans fil.

Lorsque « CSCP » est sélectionné, le profil Vitesse de Déplacement et Cadence sera disponible.

Lorsque « CPP » est sélectionné, le profil Force de Pédalage sera disponible.

Lorsque « OFF » est sélectionné, la fonction sans fil sera inactive.

### N.B.

- Configurez le profil en fonction de l'équipement de communication sans fil qui communique via la technologie Bluetooth faible énergie.
- Pour le niveau de la puissance de sortie de chaque profil, reportez-vous à « Spécifications ».
- Même si l'alimentation est coupée, le réglage sera maintenu. Lorsque l'appareil est allumé la fois suivante, le dernier réglage utilisé sera sélectionné.

1. Sélectionnez « CSCP », « CPP », ou « OFF » à l'aide des commutateurs du mode d'assistance (haut & bas).
2. Lorsque vous appuyez sur le commutateur de sélection de fonction sur l'affichage de l'élément souhaité, le réglage sera conservé et l'écran principal de conduite s'affichera.

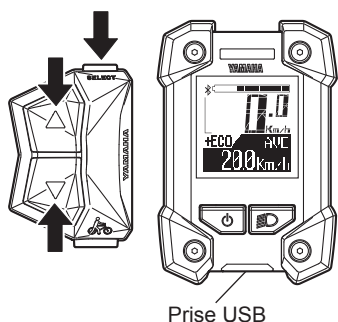
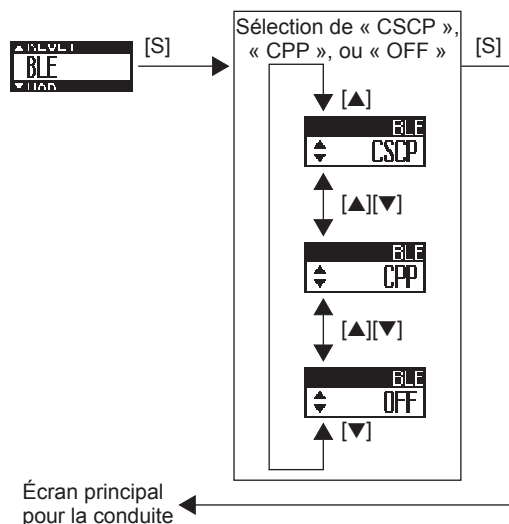

### ● USB

Vous pouvez utiliser la prise USB comme source d'alimentation.

### N.B.

- Normalement, vous ne devriez pas utiliser « COMM » car il s'agit d'un mode de service utilisé pour la communication câblée.
- Lorsque l'alimentation est coupée, le mode passe automatiquement sur « PWR SPLY ».

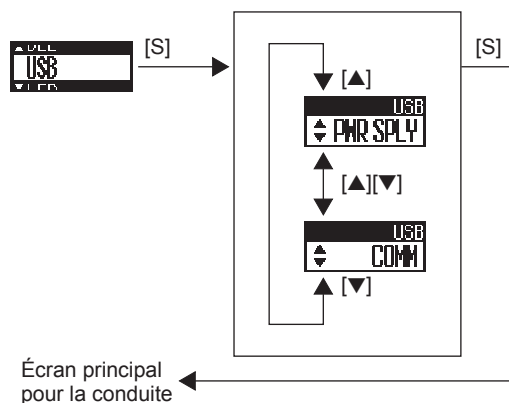

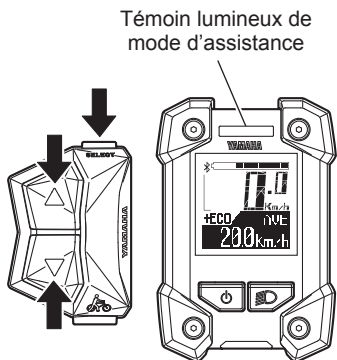

## ● LED

Vous pouvez choisir d'allumer le témoin lumineux de mode d'assistance selon le mode d'assistance ou de laisser le témoin lumineux de mode d'assistance éteint pendant toute la durée de fonctionnement.

Lorsque « ON » est sélectionné, le témoin lumineux de mode d'assistance s'allumera en fonction du mode d'assistance.

Lorsque « OFF » est sélectionné, le témoin lumineux de mode d'assistance reste éteint pendant toute la durée de fonctionnement.

### N.B.

Même si le témoin lumineux de mode d'assistance est réglé sur « OFF », il s'allume en rouge si une erreur se produit.

1. Sélectionnez « ON » ou « OFF » à l'aide des commutateurs du mode d'assistance (haut & bas).
2. Lorsque vous appuyez sur le commutateur de sélection de fonction sur l'affichage de l'élément souhaité, le réglage sera conservé et l'écran principal de conduite s'affichera.

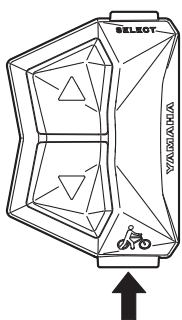
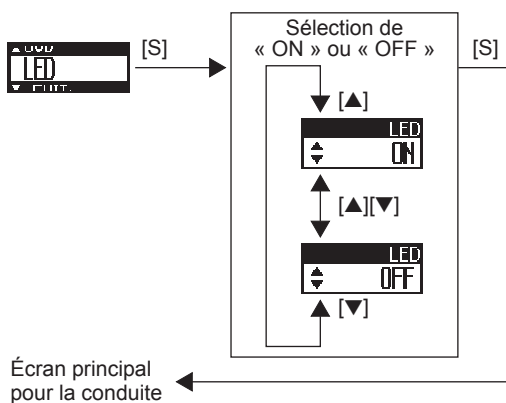

## ○ Assistance à la poussée

Lorsque vous êtes sur le vélo ou non et que vous commencez à le bouger, vous pouvez utiliser le bouton d'assistance à la poussée sans pédaler sur le vélo.

Pour utiliser l'assistance à la poussée, appuyez et maintenez enfoncé le bouton d'assistance à la poussée.

L'assistance à la poussée ne fonctionnera pas dans les situations suivantes :

- Lorsque vous relâchez le bouton d'assistance à la poussée.
- Si vous appuyez sur un autre commutateur en même temps.
- Quand vous commencez à pédaler.
- Si votre vélo dépasse la vitesse de 6 km/h.
- Si vous sélectionnez le mode Arrêt.
- Si les roues ne tournent pas (lors du freinage ou en entrant en contact avec un obstacle, etc.).

### N.B.

La vitesse maximale varie en fonction du rapport de vitesse sélectionné. La vitesse maximale ralentit en rapport de vitesse bas.

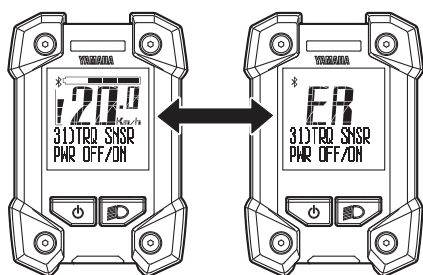

Affiche alternativement

## ○ Mode de diagnostic

Les systèmes d'assistance électrique du vélo sont équipés d'un mode de diagnostic. Si un dysfonctionnement ou une panne se produit dans les systèmes d'assistance électrique du vélo, le témoin lumineux de mode d'assistance s'allumera en rouge, et l'écran principal de conduite et « ER » seront affichés en alternance, pendant qu'une description de l'erreur vous indiquera le type d'erreur dans l'affichage des fonctions. Reportez-vous à « Résolution des problèmes » pour les signes et les mesures à prendre en cas d'affichages et de clignotements anormaux.

### ⚠ AVERTISSEMENT

**Si le problème ne peut pas être réglé, faites contrôler votre vélo par un revendeur dès que possible.**

### N.B.

Même si le témoin lumineux de mode d'assistance est réglé sur « OFF », il s'allume en rouge si un dysfonctionnement ou une panne se produit.

## ○ Alimentation électrique des périphériques externes ➡

Il est possible d'alimenter en électricité la plupart des périphériques externes (par exemple : plusieurs smartphones, etc.) en connectant un câble USB 2,0 OTG disponible dans le commerce.

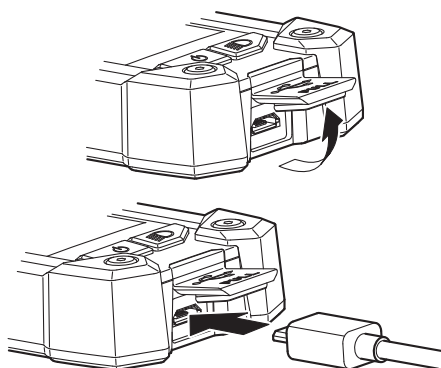

[Fournir de l'électricité]

1. Ouvrez le cache de la prise USB de l'écran.
2. Connectez le câble USB à l'affichage et au périphérique externe.
3. Mettez en marche l'alimentation du véhicule.

[Arrêtez l'alimentation électrique]

1. Éteignez l'alimentation du véhicule.
2. Débranchez le câble USB et mettez le cache de la prise USB.

### ATTENTION

- N'appliquez pas de force excessive sur la prise USB ou ne tirez pas le câble USB.
- Vérifiez que la prise USB soit insérée dans le bon sens et ne soit pas totalement sortie ou inclinée par rapport au port USB, et assurez-vous qu'elle soit bien insérée jusqu'au fond.
- Ne branchez pas la prise USB et le port USB s'ils sont humides.
- Utilisez un câble USB 2,0 OTG conforme aux normes.
- N'introduisez pas de corps étrangers dans la prise USB de l'appareil.

Le cas échéant, l'unité d'affichage et le périphérique externe peuvent ne pas fonctionner correctement.

## N.B.

- Le courant est fourni automatiquement lorsqu'un périphérique externe est connecté à l'aide du câble USB.
- Aucun courant n'est fourni si la capacité restante du bloc-batterie est basse.
- L'alimentation électrique du véhicule s'éteint et le courant fourni par la connexion USB s'arrête aussi si le vélo n'est pas utilisé pendant 5 minutes.

## ○ Communication avec la technologie Bluetooth faible énergie

L'équipement sans fil correspondant aux profils CSCP ou CPP peuvent fournir la communication via la technologie Bluetooth faible énergie.

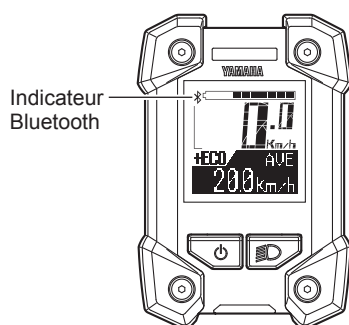

1. Réglez les profils de l'unité d'affichage en se référant à « Chronomètre et réglages ». Vérifiez également qu'ils sont en conformité avec les paramètres de connexion sans fil de votre équipement de communication.
2. Vérifiez que l'indicateur Bluetooth s'affiche.
3. Sélectionnez « Yamaha ####\* » ou « Yamaha #####\* » à partir du menu utilisateur de votre équipement de communication sans fil. Pour plus d'informations, reportez-vous au manuel d'utilisation des équipement de communication sans fil.

\* « #### » ou « ##### » est une combinaison de caractères alphanumériques irréguliers.

## N.B.

- Conservez la distance entre l'écran et les appareils de communication sans fil de 1 m. La distance maximale de communication de cet équipement est de 1 m. Si l'équipement de communication sans fil est conservé dans un sac, etc., la distance de communication réelle pourrait être plus réduite.
- N'utilisez pas l'appareil dans un environnement soumis à des champs magnétiques, de l'électricité statique ou des interférences électromagnétiques. Si l'équipement est utilisé à proximité des émetteurs, des stations de radiodiffusion ou du type d'équipement suivant, il se pourrait que la communication sans fil soit impossible.
  - Fours à micro-ondes
  - Téléphones sans fil numériques
  - Appareils de communication sans fil
  - À proximité d'autres équipement sans fil à l'aide de la bande 2,4 GHz.
- Ne pas couvrir l'écran avec des objets tels que des feuilles d'aluminium qui bloquent les ondes radio. Dans le cas contraire, la communication sans fil pourrait ne pas être possible.
- Pour le niveau de la puissance de sortie de chaque profil, reportez-vous à « Spécifications ».

## Unité d'affichage (Écran C)

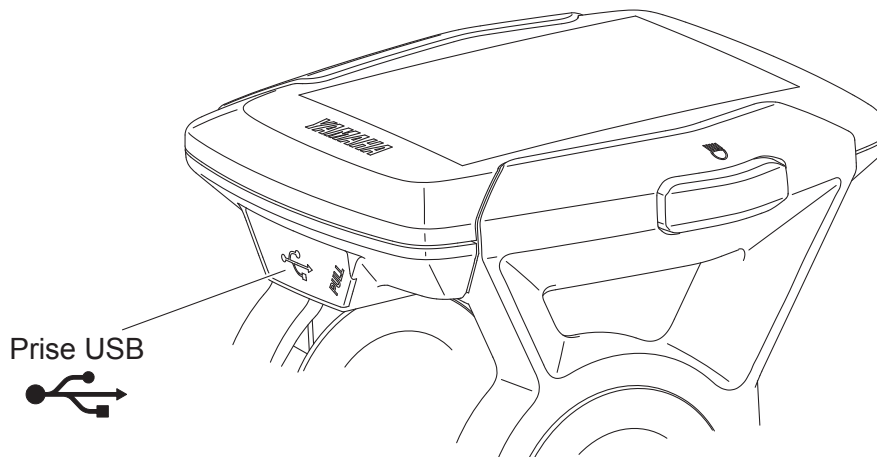
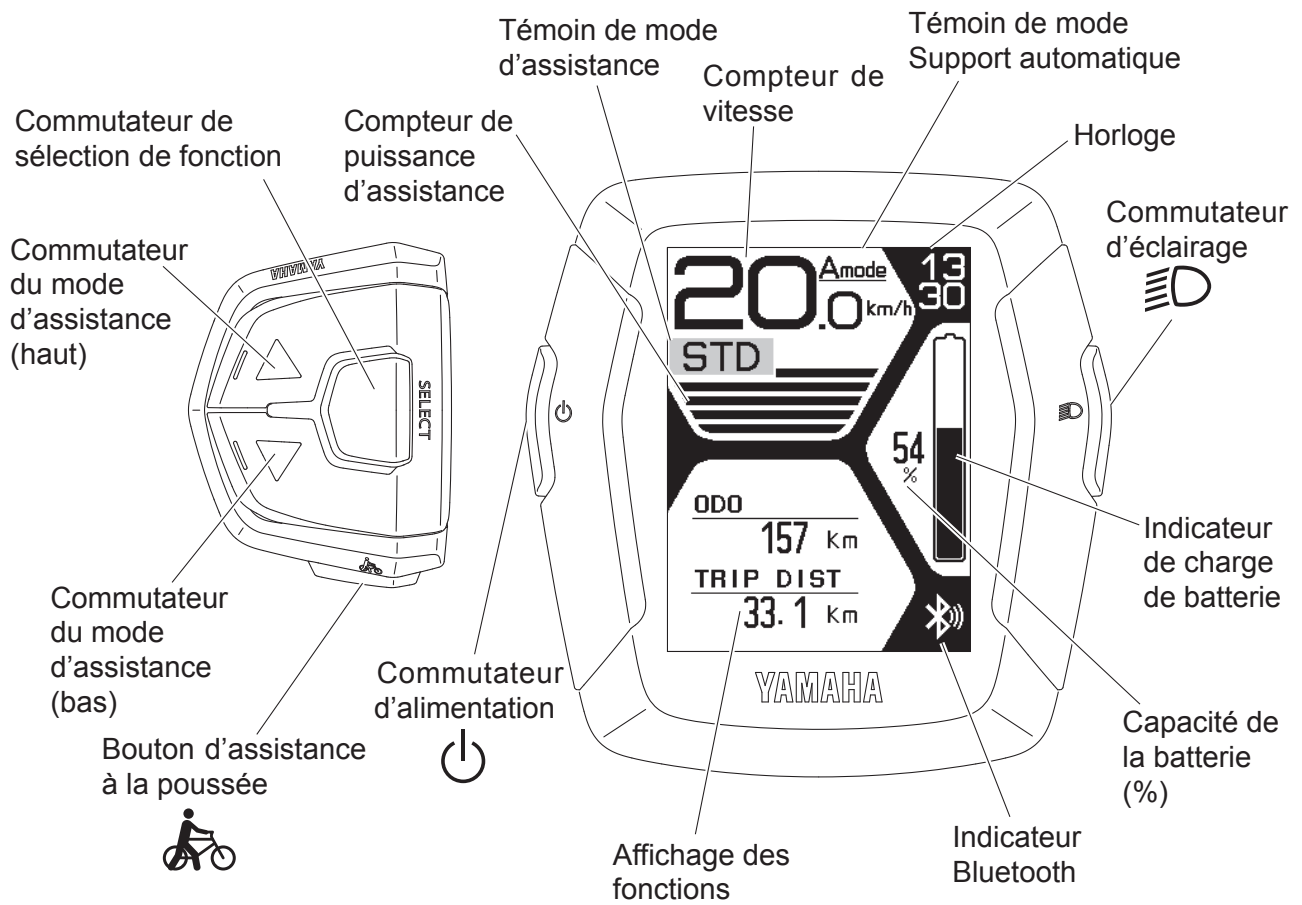

## Unité d'affichage (Écran C)

L'unité d'affichage propose les affichages d'opérations et d'informations suivants.

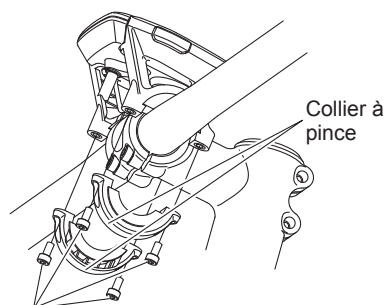
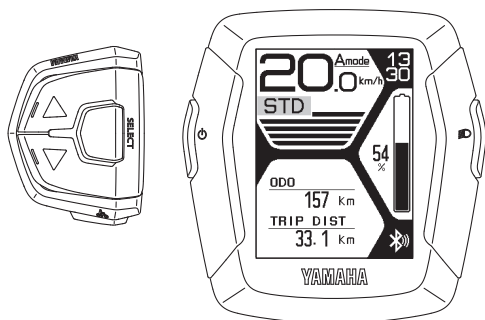

Boulon du collier à pince

### ○ Installation de la batterie

L'unité d'affichage doit être retirée et installée pour le changement de la batterie.

- Enlevez le collier à pince en desserrant les quatre boulons et retirez l'écran de la poignée.
- Lorsque vous installez l'unité d'affichage, serrez les quatre boulons du collier à pince à partir du côté arrière du collier à pince.

### **⚠ AVERTISSEMENT**

**Serrez les boulons du collier à pince à 2 N·m. Sinon, pendant le trajet, les boulons du collier à pince pourraient se desserrer avec les vibrations et l'unité d'affichage pourrait se détacher. Un affichage lâche pourrait distraire le conducteur ou interférer avec le contrôle.**

### ○ Batterie

Vérifiez si la pile conseillée (CR2032) est installée à l'arrière de l'unité d'affichage.

Si la pile n'est pas installée, ou si la puissance restante de la pile n'est pas suffisante, installez une nouvelle pile. Pour régler l'heure, reportez-vous à « Réglages ».

### **N.B.**

- Assurez-vous que le joint torique soit installé correctement.
- Utilisez une nouvelle pile-bouton CR2032 (vendue séparément).
- Lorsqu'une batterie est vidangée, à chaque fois qu'elle déclenche l'alimentation électrique du véhicule, l'horloge commence à compter à partir de 11:00. Veuillez remplacer la batterie, si une telle chose se produit.

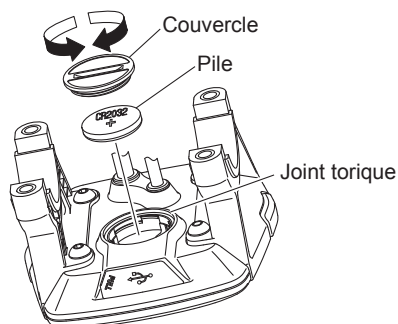



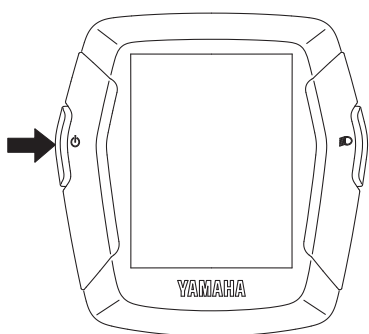

## ○ Alimentation « Marche/Arrêt »

À chaque fois que vous appuyez sur le commutateur d'alimentation, l'alimentation passe de « Marche » à « Arrêt ». Lors de la mise sous tension, l'animation s'affiche. Après cela, l'écran passe à l'écran principal de conduite.

### N.B.

- Lors de la mise sous tension, le mode d'assistance est automatiquement réglé sur le mode Standard ou le mode de Support automatique.
- Veillez à ne pas mettre les pieds sur les pédales lors de l'activation de l'unité d'affichage. De plus, ne commencez pas à conduire immédiatement après l'activation de l'unité d'affichage. Cela pourrait réduire la puissance d'assistance. (Une faible puissance d'assistance dans l'un de ces cas n'est pas un dysfonctionnement.) Si vous avez effectué l'une de ces deux actions par accident, enlevez vos pieds des pédales, mettez de nouveau l'appareil sous tension, et attendez un moment (environ deux secondes) avant de commencer à rouler.

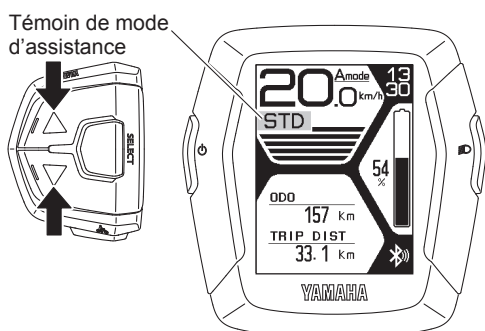

## ○ Afficher et changer de mode d'assistance

Vous pouvez sélectionner le mode d'assistance en utilisant les commutateurs du mode d'assistance (haut & bas).

Le mode d'assistance sélectionné est affiché par le témoin de mode d'assistance.

- Quand vous appuyez sur le commutateur du mode d'assistance (haut), le mode passe de « OFF » à « +ECO », ou de « +ECO » à « ECO », ou de « ECO » à « STD », ou de « STD » à « HIGH », ou de « HIGH » à « EXPW ».
- Quand vous appuyez sur le commutateur du mode d'assistance (bas), le mode passe de « EXPW » à « HIGH », ou de « HIGH » à « STD », ou de « STD » à « ECO », ou de « ECO » à « +ECO », ou de « +ECO » à « OFF ».

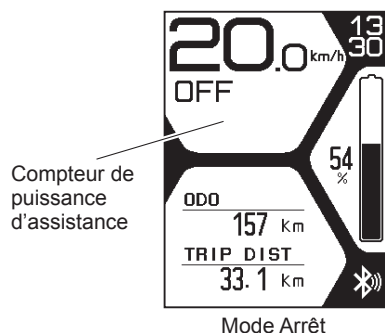

### N.B.

- Les vélos équipés de l'unité d'entraînement PWseries TE ou PWseries ST n'ont pas de mode Super Puissant.
- Appuyer de nouveau sur le commutateur du mode d'assistance ne va pas faire défiler les sélections de mode d'assistance.
- En mode Arrêt, le compteur de puissance d'assistance ne s'affiche pas.

Le mode de Support automatique, qui permet un changement automatique au mode d'assistance optimale en fonction des conditions de conduite, peut également être utilisé.

Témoin de mode Support automatique



- Pour utiliser le mode Support automatique, appuyez sur le commutateur du mode d'assistance (haut) pendant au moins 1 seconde. Le témoin de mode Support automatique s'allume et le mode passe en mode Support automatique.
- Pour annuler le mode Support automatique, appuyez sur le commutateur du mode d'assistance (haut) pendant au moins 1 seconde. Le témoin de mode Support automatique s'éteindra et le mode Support automatique sera annulé.

### N.B.

- Même si vous appuyez sur les commutateurs de mode d'assistance (haut & bas) en mode Support automatique, le mode d'assistance ne peut pas être modifié.
- Le mode Support automatique est enregistré lorsque l'alimentation est coupée. Lors de la mise sous tension, le mode d'assistance sera en mode Support automatique.

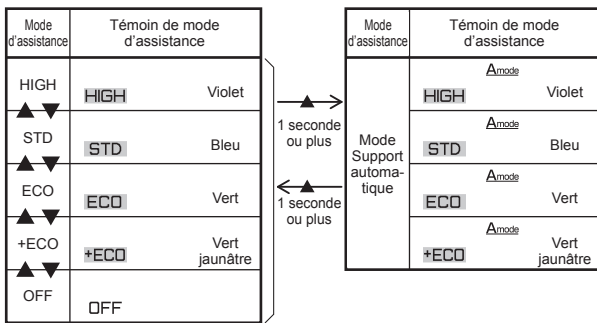

Unité d'entraînement PWseries TE

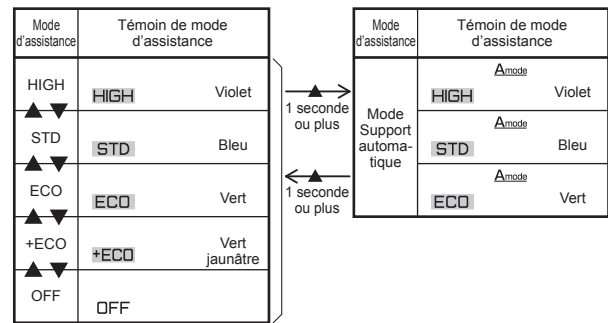

Unité d'entraînement PWseries ST

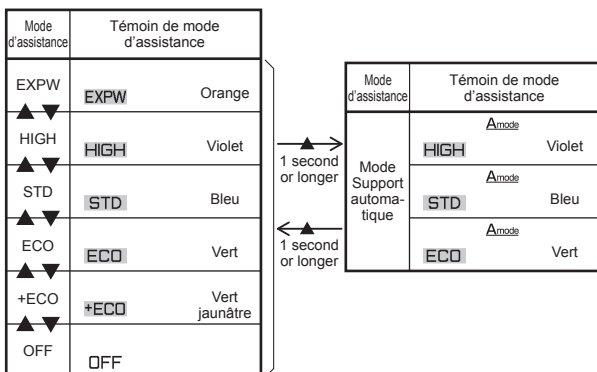

Unité d'entraînement PW-X2

Compteur de vitesse



### ○ Compteur de vitesse

Le compteur de vitesse affiche la vitesse de votre vélo (en kilomètres par heure ou en miles par heure). Pour sélectionner km/mile, reportez-vous à « Réglages ».

#### N.B.

Si la vitesse de votre vélo est inférieure à 2,0 km/h ou à 1,2 MPH, le compteur de vitesse affiche « 0.0 km/h » ou « 0.0 MPH ».

Indicateur de charge de batterie



### ○ Indicateur de charge de batterie

L'indicateur de charge de batterie affiche une estimation de la capacité restante de la batterie.

Compteur de puissance d'assistance



### ○ Compteur de puissance d'assistance

Le compteur de puissance d'assistance affiche une estimation de la puissance d'assistance pendant le trajet.

Quand les systèmes d'assistance électrique du vélo ne sont pas utilisés, aucun segment du compteur de puissance d'assistance n'est affiché. Quand les systèmes d'assistance électrique du vélo sont en cours d'utilisation, au fur et à mesure que la puissance d'assistance augmente, les segments du compteur de puissance d'assistance s'ajoutent un à un.

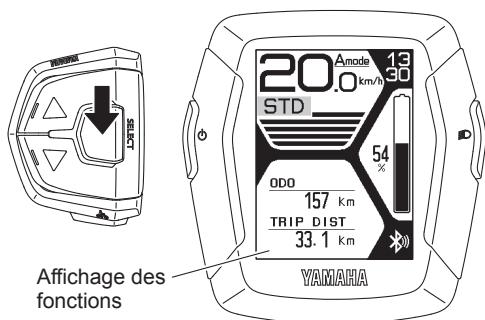

Affichage des fonctions

## ○ Affichage des fonctions

L'affichage des fonctions peut afficher les fonctions suivantes.

- Compteur kilométrique
- Compteur de sortie
- Vitesse moyenne du vélo
- Vitesse maximale du vélo
- Plage (Distance d'assistance restante)
- Cadence
- Temps de sortie

Appuyez sur le commutateur de sélection de fonction, l'écran change comme suit :

Compteur kilométrique → Compteur de sortie → Vitesse moyenne du vélo → Vitesse maximale du vélo → Plage → Cadence → Temps de sortie → Compteur kilométrique

Vous pouvez sélectionner les éléments à afficher. Pour plus d'informations, reportez-vous à « Réglages ».

Vous pouvez réinitialiser les données pour le compteur de sortie, le temps de sortie, la vitesse moyenne du vélo et pour la vitesse maximale du vélo.

Pour plus d'informations, reportez-vous à « Réglages ».

### **N.B.**

Lorsque vous vous connectez au smartphone et que vous lancez l'application, le compteur de sortie, le temps de sortie, la vitesse moyenne du vélo et la vitesse maximale du vélo sont tous réinitialisés.

**ODO**  

---

**157** Km

**TRIP DIST**  

---

**33.1** Km

## ● Compteur kilométrique

Ceci permet d'afficher la distance totale parcourue (en kilomètres ou en miles) depuis que l'appareil a été allumé. Le compteur kilométrique ne peut pas être réinitialisé.

## ● Compteur de sortie

Ceci permet d'afficher la distance totale parcourue (en kilomètres ou en miles) depuis la dernière remise à zéro. Lors de l'arrêt de l'alimentation, les données jusqu'à ce point sont sauvegardées.

Pour réinitialiser le compteur de sortie et commencer un nouveau décompte, appuyez simultanément sur le commutateur du mode d'assistance (haut) et le commutateur du mode d'assistance (bas) pendant au moins 2 secondes lorsque le compteur de sortie est affiché sur la rangée supérieure de l'affichage des fonctions. Ou reportez-vous à « Réglages ».

**AVE**  
7.7 km/h

**MAX**  
13.7 km/h

**RANGE**  
15 km

**CADENCE**  
50 rpm

### ● Vitesse moyenne du vélo

Ceci affiche la vitesse moyenne du vélo (en kilomètres par heure ou en miles par heure) depuis la dernière remise à zéro.

Lors de l'arrêt de l'alimentation, les données jusqu'à ce point sont sauvegardées.

Pour réinitialiser la vitesse moyenne du vélo, appuyez simultanément sur le commutateur du mode d'assistance (haut) et le commutateur du mode d'assistance (bas) pendant au moins 2 secondes lorsque la vitesse moyenne du vélo s'affiche sur la rangée supérieure de l'affichage des fonctions. Ou reportez-vous à « Réglages ».

### ● Vitesse maximale du vélo

Ceci affiche la vitesse maximale du vélo (en kilomètres par heure ou en miles par heure) depuis la dernière remise à zéro.

Lors de l'arrêt de l'alimentation, les données jusqu'à ce point sont sauvegardées.

Pour réinitialiser la vitesse maximale du vélo, appuyez simultanément sur le commutateur du mode d'assistance (haut) et le commutateur du mode d'assistance (bas) pendant au moins 2 secondes lorsque la vitesse maximale du vélo s'affiche sur la rangée supérieure de l'affichage des fonctions. Ou reportez-vous à « Réglages ».

### ● Plage (Distance d'assistance restante)

Ceci permet d'afficher une estimation de la distance (en kilomètres ou en miles) qui peut être parcourue avec l'assistance de la capacité résiduelle de la batterie installée. Si vous changez de mode d'assistance lorsque la distance d'assistance restante est affichée, l'estimation de la distance qui peut être parcourue avec le système d'assistance change.

L'estimation de la distance d'assistance restante ne peut pas être réinitialisée.

#### **N.B.**

- La distance d'assistance restante change en fonction des conditions du parcours (collines, vent de face, etc.) et au fur et à mesure que la batterie se décharge.
- Si en mode Arrêt, « - - - » s'affiche.

### ● Cadence

Ceci indique votre vitesse de pédalage en révolutions par minute.

L'affichage de la cadence de pédalage ne peut pas être réinitialisé.

#### **N.B.**

Si vous pédalez vers l'arrière, « 0 » s'affiche.

**TRIP TIME**  
**1:47:35**

### ● Temps de sortie

Ceci permet d'afficher le temps de parcours total depuis la dernière remise à zéro. Lors de l'arrêt de l'alimentation, les données jusqu'à ce point sont sauvegardées.

Pour la procédure de réinitialisation du temps de sortie, reportez-vous à « Réglages ».

### N.B.

Si la vitesse de votre vélo est inférieure à 2,0 km/h ou à 1,2 MPH, le temps de sortie ne sera pas cumulé.

- **Feu avant « Marche/Arrêt » (Concerne uniquement les modèles équipés d'un feu avant alimenté par le bloc-batterie. Le feu arrière, qui est alimenté par le bloc-batterie, est allumé/éteint avec le feu avant.)** 

A chaque fois que vous appuyez sur le commutateur d'éclairage, le feu avant passe de « Marche » à « Arrêt ».

### N.B.

- Le rétroéclairage de l'écran fonctionne simultanément avec le commutateur d'éclairage.
- Lorsque le commutateur d'éclairage est sur « Marche », la luminosité est faible. Lorsque le commutateur d'éclairage est sur « Arrêt », la luminosité est la condition sélectionnée. Pour la procédure de sélection des conditions de luminosité, reportez-vous à « Réglages ».

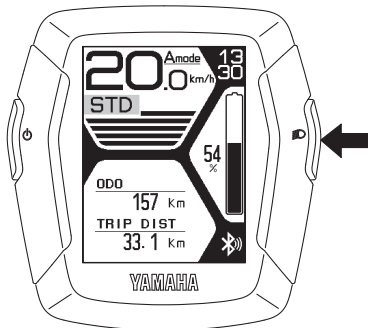

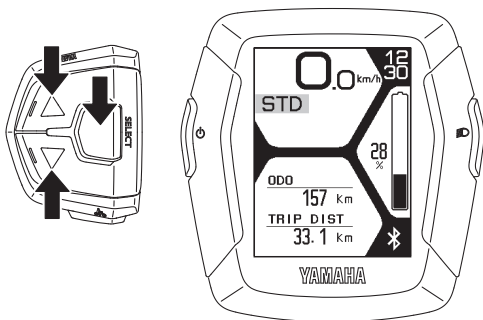

Écran principal de conduite

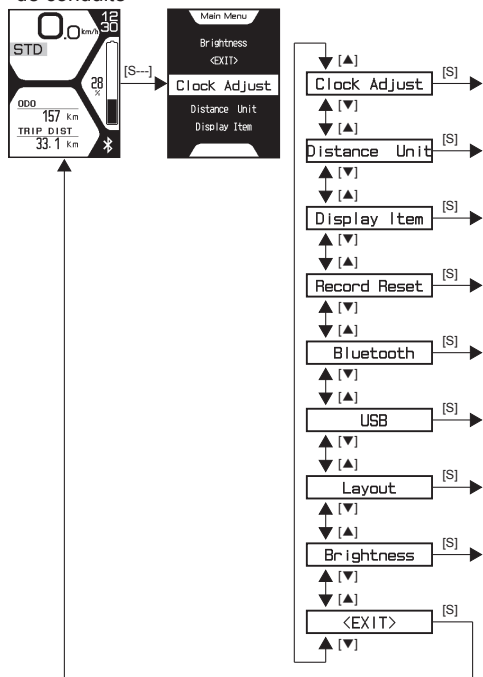

## ○ Réglages

L'écran permet d'activer ce qui suit.

- Clock Adjust  
Réglage de l'horloge
- Distance Unit  
Réglage km/mile
- Display Item  
Configure les éléments à afficher dans l'affichage des fonctions en conduite normale.
- Record Reset  
Réinitialise les valeurs du compteur de sortie, de la vitesse moyenne du vélo, de la vitesse maximale du vélo et du temps de sortie.
- Bluetooth (Technologie Bluetooth faible énergie)  
Permet de changer les profils et l'arrêt de la fonction sans fil.
- USB  
Bascule la prise USB entre un port d'alimentation électrique et un port de communication par câble.
- Layout  
Modifie la disposition de l'écran.
- Brightness  
Modifie la luminosité du rétroéclairage de l'écran.

1. Appuyez sur le commutateur de sélection de fonction pendant 2 secondes ou plus.
2. Sélectionnez un élément à l'aide des commutateurs du mode d'assistance (haut & bas).  
Lorsque vous sélectionnez un élément à régler et que vous appuyez sur le commutateur de sélection de fonction, le réglage s'affiche.  
Sélectionner « EXIT » pour revenir à l'écran principal de conduite.

## ⚠ AVERTISSEMENT

**Pour toutes les procédures de réglage, veuillez à arrêter le vélo et effectuez les réglages nécessaires dans un endroit sûr. Dans le cas contraire, un manque d'attention pour les autres usagers de la route ou les autres dangers peut provoquer un accident.**

## N.B.

- Les réglages ne peuvent pas être configurés pendant la conduite.
- Si vous faites ce qui suit pendant le réglage, l'élément que vous configurez sera annulé et l'affichage retournera à l'écran principal de conduite.
  - Tourner la manivelle (pédale) dans le sens de marche
  - Tourner la roue arrière à 2 km/h ou plus
  - Pousser le bouton d'assistance à la poussée

[S---]..... Appuyez sur le commutateur de sélection de fonction pendant 2 secondes ou plus

[S]..... Appuyez sur le commutateur de sélection de fonction

[▲]..... Appuyez sur le commutateur du mode d'assistance (haut)

[▼]..... Appuyez sur le commutateur du mode d'assistance (bas)

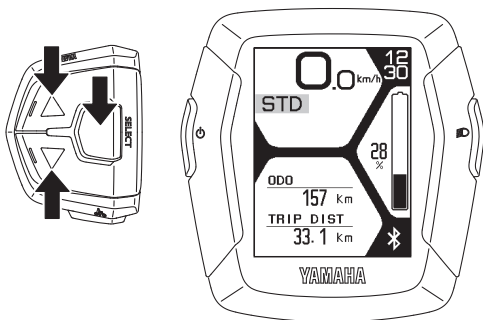

## ● Clock Adjust

Vous pouvez régler l'heure de l'horloge.

1. Vérifiez que l'« Heure » clignote et réglez l'heure en utilisant les commutateurs de mode d'assistance (haut & bas).
2. Appuyez sur le commutateur de sélection de fonction pour régler les minutes.
3. Vérifiez que « Minute » clignote et réglez les minutes en utilisant les commutateurs de mode d'assistance (haut & bas).
4. Appuyez sur le commutateur de sélection de fonction pour revenir à l'écran du menu principal.

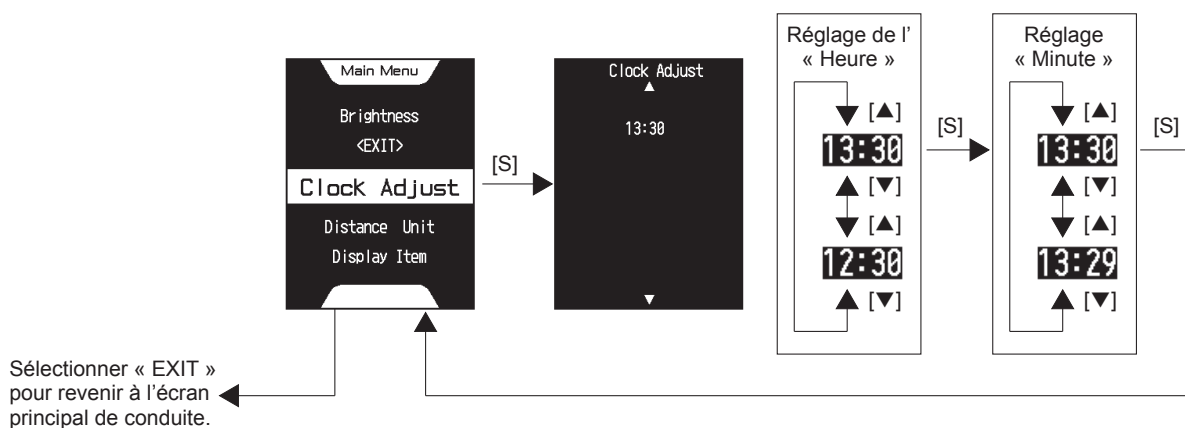

## ● Distance Unit

Vous pouvez sélectionner les écrans d'affichage pour la distance et la vitesse.

Lorsque « km » est sélectionné, la distance parcourue sera indiquée en kilomètres et la vitesse en km/h.

Si « mile » a été sélectionné, la distance parcourue sera indiquée en miles et la vitesse en mph.

1. Sélectionnez « km » ou « mile » à l'aide des commutateurs de mode d'assistance (haut & bas).
2. Lorsque vous appuyez sur le commutateur de sélection de fonction, le réglage sera conservé et l'écran revient à l'écran du menu principal.

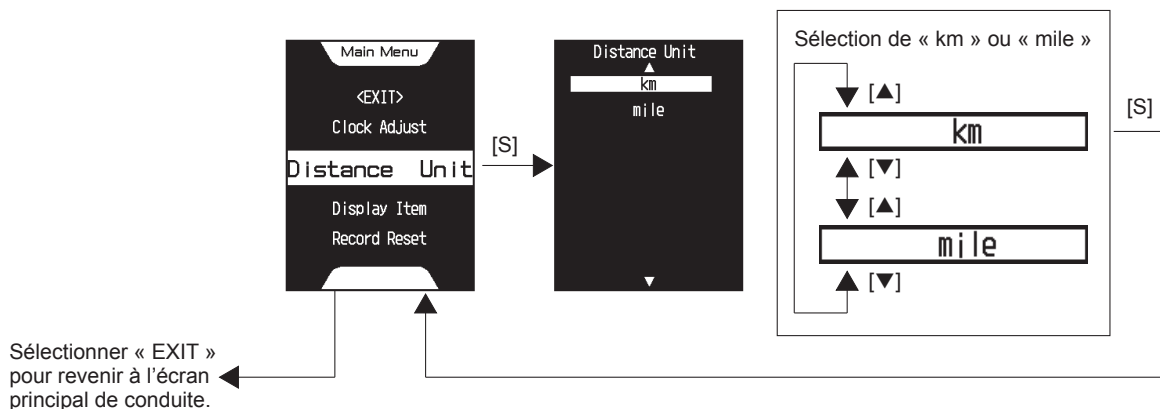
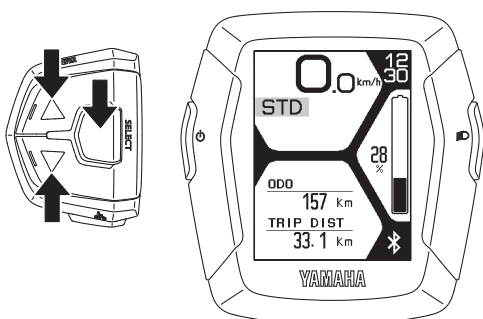



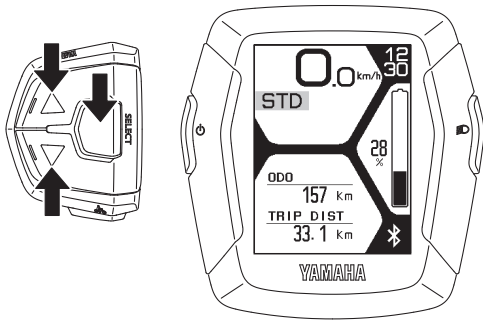

## ● Display Item

Vous pouvez choisir d'afficher ou de masquer les différents éléments dans l'affichage des fonctions en conduite normale.

Les éléments que vous pouvez choisir d'afficher ou masquer sont les suivants : Trip Distance (compteur de sortie), Average Speed (vitesse moyenne du vélo), Maximum Speed (vitesse maximale du vélo), Battery Range (gamme), Cadence, et Trip Time.

### N.B.

Vous ne pouvez pas masquer les indications du compteur kilométrique.

1. Sélectionnez un élément à l'aide des commutateurs du mode d'assistance (haut & bas).
2. Utilisez le commutateur de sélection de fonction pour afficher ou masquer l'élément sélectionné. (Lorsqu'un élément est affiché, une coche s'affiche dans la case à cocher).
3. Lorsque vous sélectionnez « EXIT » et que vous appuyez sur le commutateur de sélection de fonction, le réglage est conservé et l'écran revient à l'écran du menu principal.

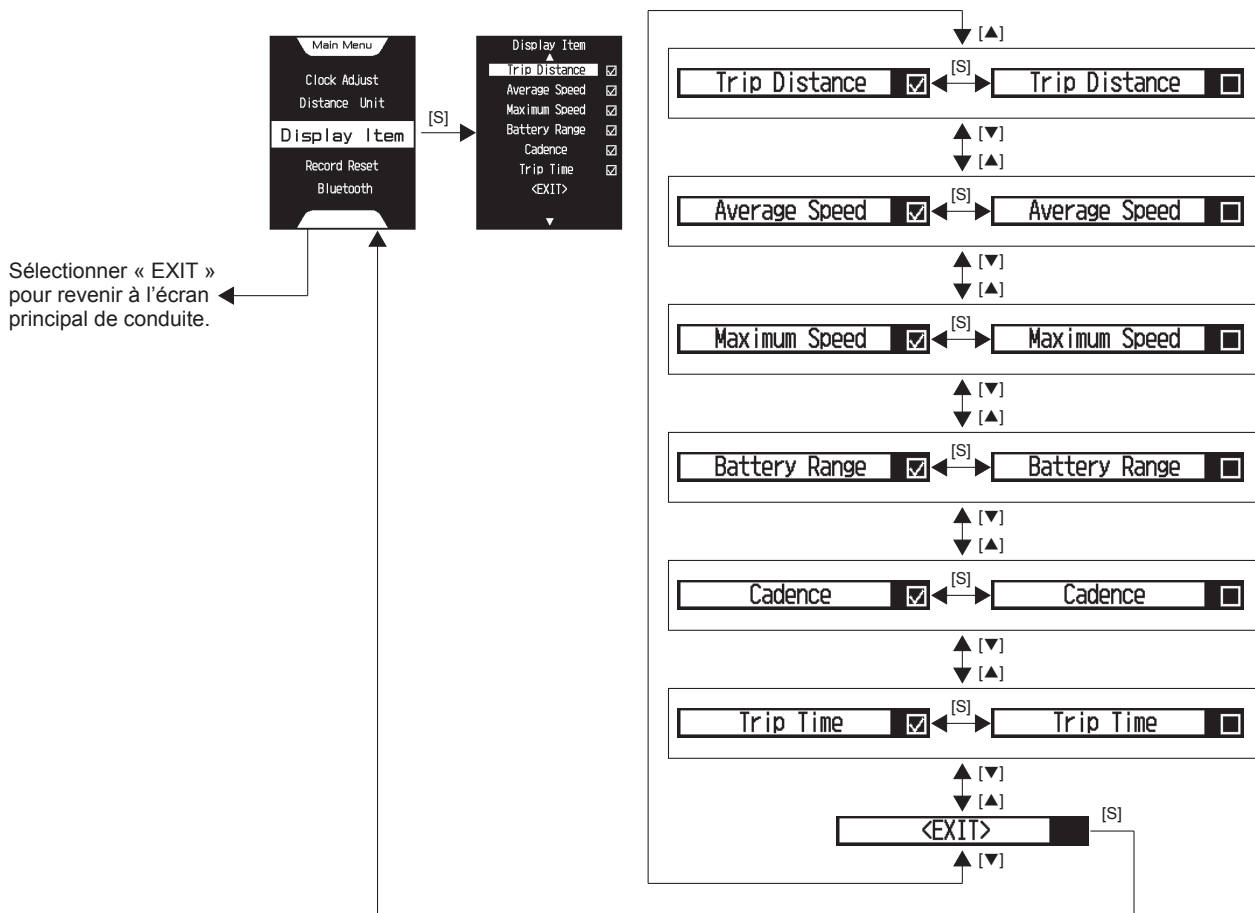

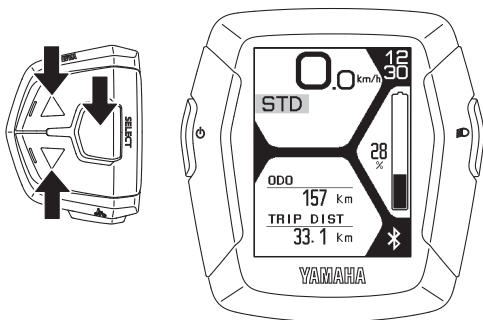

## ● Record Reset

Vous pouvez réinitialiser les valeurs de la Trip Distance (compteur de sortie), de la Average Speed (vitesse moyenne du vélo), de la Maximum Speed (vitesse maximale du vélo), et du Trip Time.

### N.B.

- Vous ne pouvez pas réinitialiser le compteur kilométrique.
- Pour réinitialiser l'énergie accumulée qui s'affiche sur l'appareil connecté via la technologie Bluetooth à faible consommation d'énergie, sélectionnez soit « CPP » soit « YEP1.0 » sur l'écran « Bluetooth » (Technologie Bluetooth faible énergie). « Total Calorie » sera ajouté dans l'écran « Record Reset ». Ensuite, sélectionnez « Total Calorie » pour réinitialiser l'énergie accumulée.

1. Sélectionnez un élément à l'aide des commutateurs du mode d'assistance (haut & bas) et utilisez le commutateur de sélection de fonction pour placer une coche dans la case à cocher pour l'élément que vous voulez réinitialiser.
2. Lorsque vous sélectionnez « EXIT » et que vous appuyez sur le commutateur de sélection de fonction, les éléments cochés sont réinitialisés et l'écran revient à l'écran du menu principal.

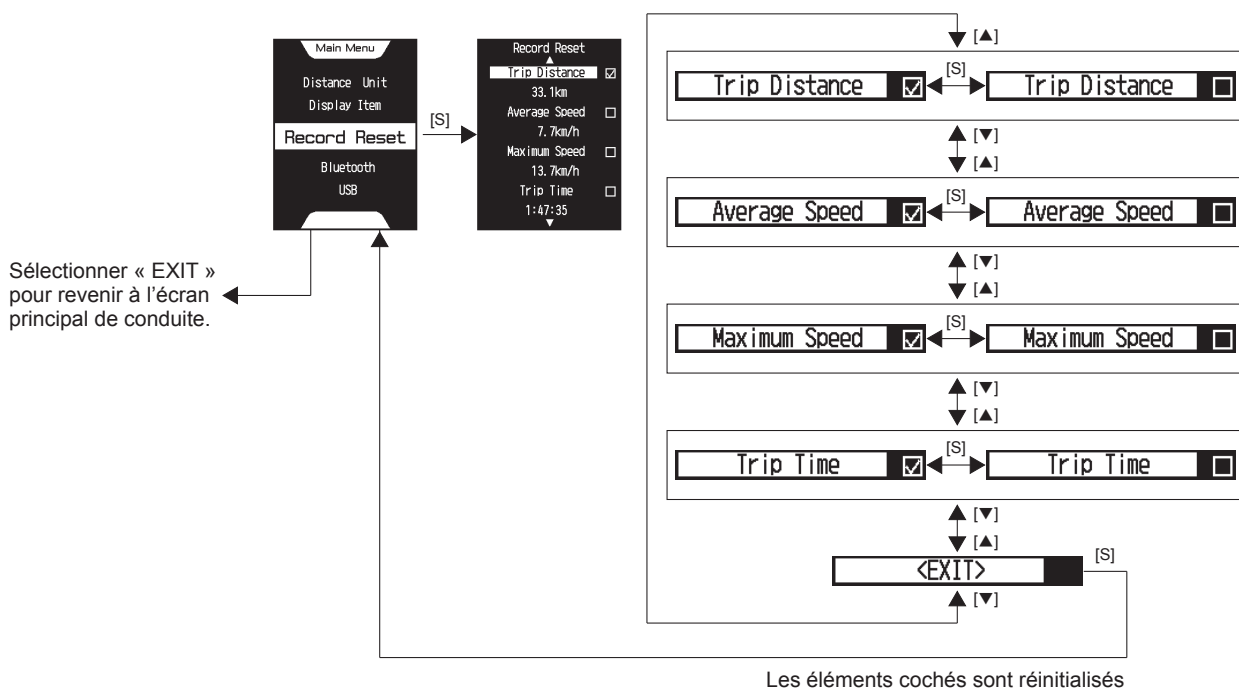

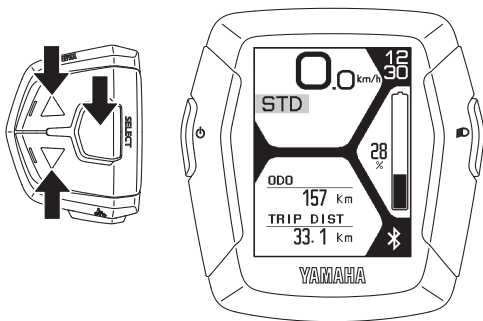

## ● Bluetooth (Technologie Bluetooth faible énergie)

Vous pouvez configurer le profil pour utiliser la fonction sans fil Bluetooth faible énergie technologie, ou vous pouvez choisir de ne pas activer la fonction sans fil.

Lorsque « Off » est sélectionné, la fonction sans fil sera inactive.

Lorsque « CSCP » est sélectionné, le profil Vitesse de Déplacement et Cadence sera disponible.

Lorsque « CPP » est sélectionné, le profil Force de Pédalage sera disponible.

Lorsque « YEP1.0 » est sélectionné, le profil e-Bike pré-réglé par YAMAHA MOTOR CO., LTD. est disponible.

### N.B.

- Configurez le profil en fonction de l'équipement de communication sans fil qui communique via la technologie Bluetooth faible énergie.
- Pour le niveau de la puissance de sortie de chaque profil, reportez-vous à « Spécifications ».
- Même si l'alimentation est coupée, le réglage sera maintenu. Lorsque l'appareil est allumé la fois suivante, le dernier réglage utilisé sera sélectionné.

1. Sélectionnez « Off », « CSCP », « CPP », ou « YEP1.0 » à l'aide des commutateurs du mode d'assistance (haut & bas).
2. Lorsque vous appuyez sur le commutateur de sélection de fonction, le réglage sera conservé et l'écran revient à l'écran du menu principal.

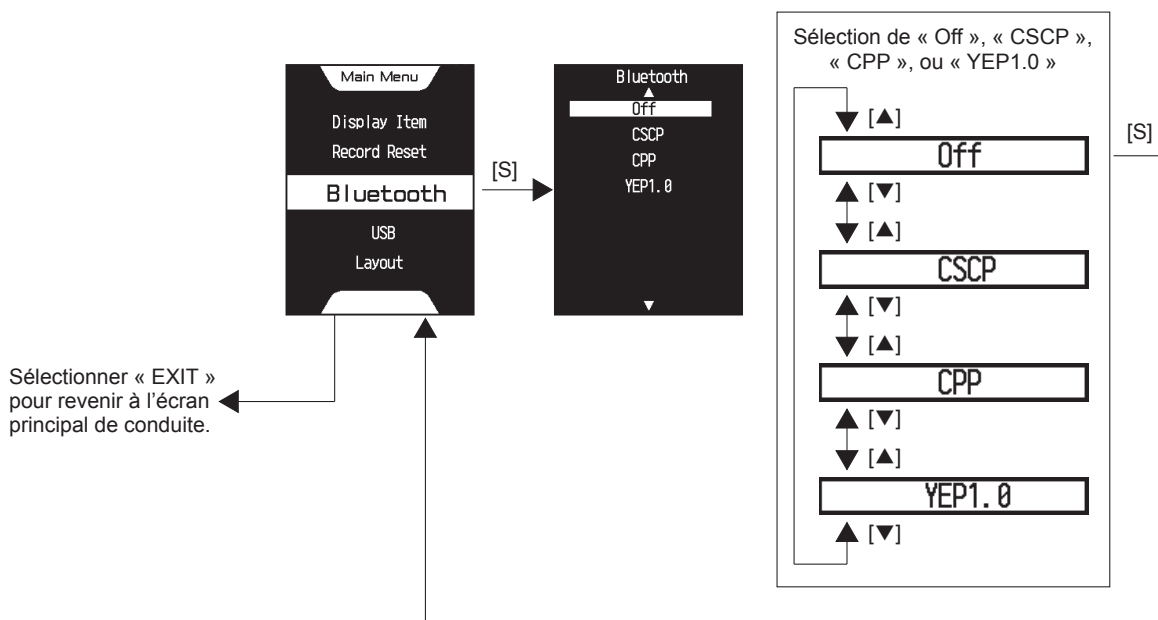

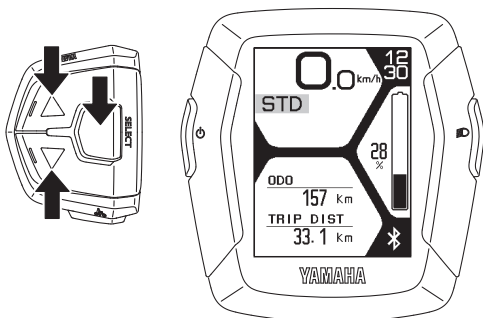

## ● USB

Vous pouvez utiliser la prise USB comme source d'alimentation.

### N.B.

- Normalement, vous ne devriez pas utiliser « COMM » car il s'agit d'un mode de service utilisé pour la communication câblée.
- Lorsque l'alimentation est coupée, le mode passe automatiquement sur « Power Supply ».

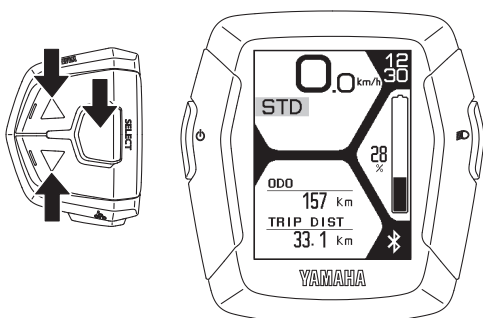
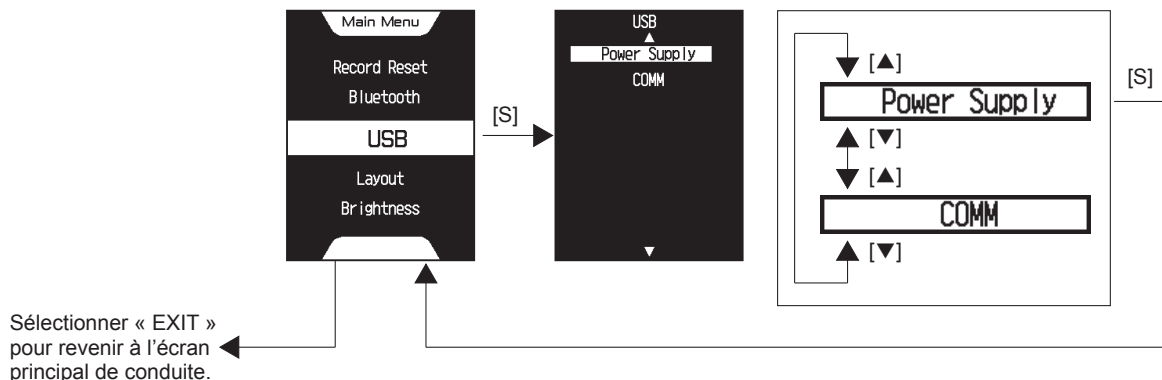

## ● Layout

Vous pouvez sélectionner la disposition de l'écran principal de conduite.

Lorsque vous sélectionnez « Default », l'écran principal de conduite s'affiche.

Lorsque vous sélectionnez « Compass », les informations de navigation s'affichent principalement une fois que l'unité a été couplée avec l'application smartphone.

Lorsque vous sélectionnez « Fitness », les informations de remise en forme s'affichent principalement une fois que l'unité a été couplée avec l'application smartphone.

### N.B.

- Pour afficher les informations correctes sur les écrans « Compass » et « Fitness », assurez-vous d'utiliser la technologie Bluetooth faible énergie et le profil YEP1.0 pour que l'unité d'affichage et l'application smartphone fonctionnent correctement ensemble.
- Lorsque l'unité d'affichage et l'application smartphone sont correctement couplées, la fonction Boussole et la fonction Remise en forme démarrent sur l'application et l'écran change automatiquement.
- Lorsque l'alimentation est coupée, le mode passe automatiquement sur « Default ».

1. Sélectionnez « Default », « Compass », ou « Fitness » à l'aide des commutateurs du mode d'assistance (haut & bas).

- Appuyez sur le commutateur de sélection de fonction lorsque l'unité souhaitée est affichée à l'écran. Ce réglage sera alors conservé et l'écran revient à l'écran principal de conduite.

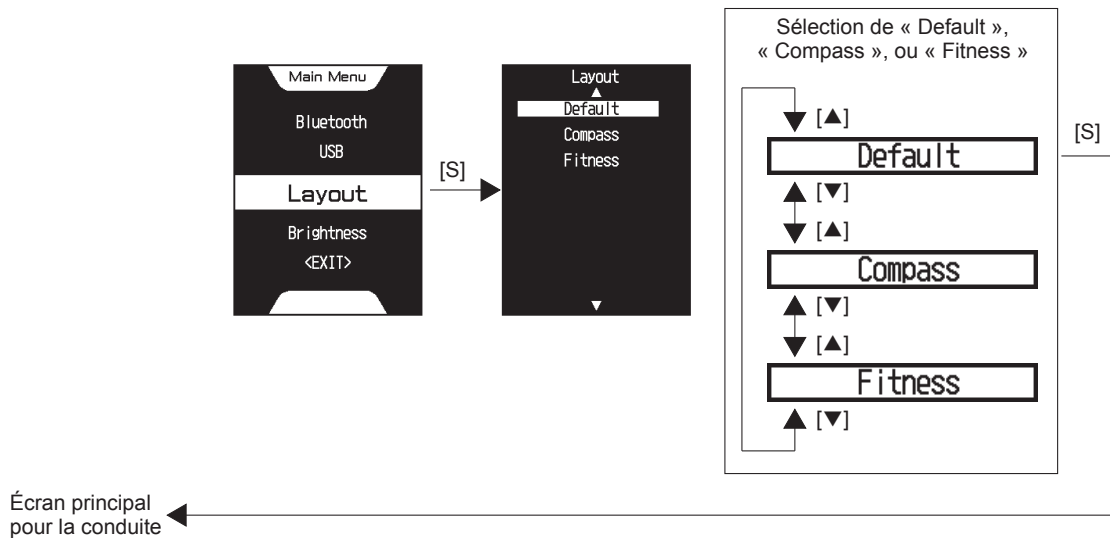

## ● Brightness

Vous pouvez sélectionner la luminosité du rétroéclairage de l'écran.

Lorsque « Low » est sélectionné, la luminosité restera toujours faible.

Lorsque « Headlight Sync » est sélectionné, la luminosité est élevée pendant que le commutateur d'éclairage est sur « Arrêt », et s'affaiblira si le commutateur d'éclairage est sur « Marche ».

Lorsque « High » est sélectionné, la luminosité restera toujours élevée.

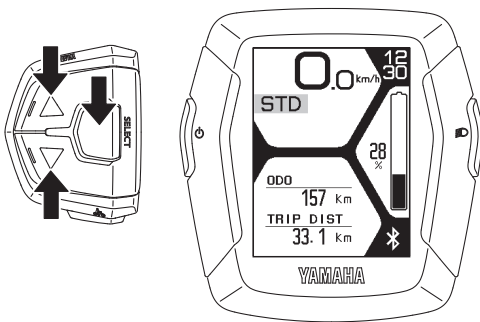

- Sélectionnez « Low », « Headlight Sync », ou « High » à l'aide des commutateurs du mode d'assistance (haut & bas).
- Lorsque vous appuyez sur le commutateur de sélection de fonction, le réglage sera conservé et l'écran revient à l'écran du menu principal.

### N.B.

Même si l'alimentation est coupée, le réglage sera maintenu. Lorsque l'appareil est allumé la fois suivante, le dernier réglage utilisé sera sélectionné.

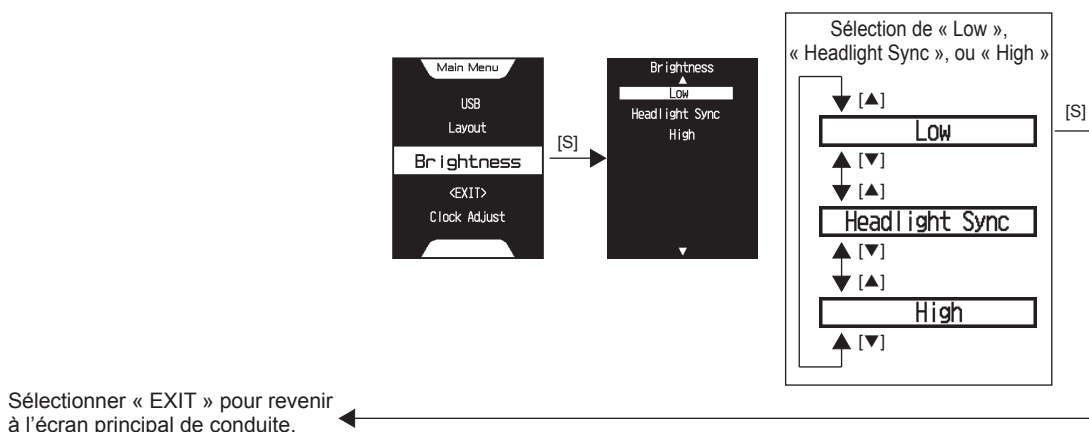

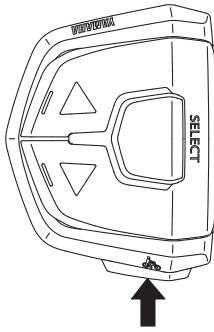

### ○ Assistance à la poussée

Lorsque vous êtes sur le vélo ou non et que vous commencez à le bouger, vous pouvez utiliser le bouton d'assistance à la poussée sans pédaler sur le vélo.

Pour utiliser l'assistance à la poussée, appuyez et maintenez enfoncé le bouton d'assistance à la poussée.

L'assistance à la poussée ne fonctionnera pas dans les situations suivantes :

- Lorsque vous relâchez le bouton d'assistance à la poussée.
- Si vous appuyez sur un autre commutateur en même temps.
- Quand vous commencez à pédaler.
- Si votre vélo dépasse la vitesse de 6 km/h.
- Si vous sélectionnez le mode Arrêt.
- Si les roues ne tournent pas (lors du freinage ou en entrant en contact avec un obstacle, etc.).

### **N.B.** \_\_\_\_\_

La vitesse maximale varie en fonction du rapport de vitesse sélectionné. La vitesse maximale ralentit en rapport de vitesse bas.

---

### ○ Mode de diagnostic

Les systèmes d'assistance électrique du vélo sont équipés d'un mode de diagnostic. Si un dysfonctionnement ou une panne se produit dans les systèmes d'assistance électrique du vélo, un message d'erreur s'affiche. Pour les symptômes et mesures à prendre, reportez-vous à « Résolution des problèmes ».

### **AVERTISSEMENT** \_\_\_\_\_

**Si le problème ne peut pas être réglé, faites contrôler votre vélo par un revendeur dès que possible.**

---



## ○ Alimentation électrique des périphériques externes

Il est possible d'alimenter en électricité la plupart des périphériques externes (par exemple : plusieurs smartphones, etc.) en connectant un câble USB 2.0 OTG disponible dans le commerce.

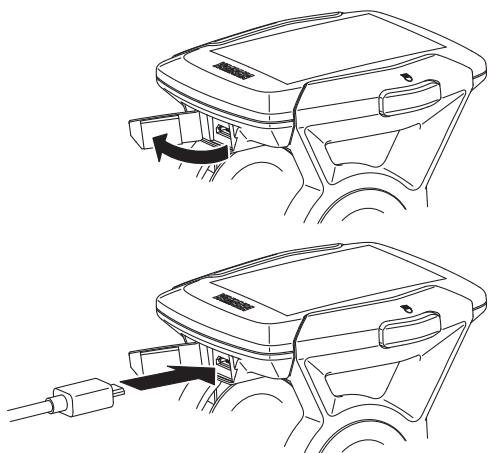

[Fournir de l'électricité]

1. Ouvrez le cache de la prise USB de l'écran.
2. Connectez le câble USB à l'affichage et au périphérique externe.
3. Mettez en marche l'alimentation du véhicule.

[Arrêtez l'alimentation électrique]

1. Éteignez l'alimentation du véhicule.
2. Débranchez le câble USB et mettez le cache de la prise USB.

### **ATTENTION**

- **N'appliquez pas de force excessive sur la prise USB ou ne tirez pas le câble USB.**
- **Vérifiez que la prise USB soit insérée dans le bon sens et ne soit pas totalement sortie ou inclinée par rapport au port USB, et assurez-vous qu'elle soit bien insérée jusqu'au fond.**
- **Ne branchez pas la prise USB et le port USB s'ils sont humides.**
- **Utilisez un câble USB 2.0 OTG conforme aux normes.**
- **N'introduisez pas de corps étrangers dans la prise USB de l'appareil.**

**Le cas échéant, l'unité d'affichage et le périphérique externe peuvent ne pas fonctionner correctement.**

### **N.B.**

- Le courant est fourni automatiquement lorsqu'un périphérique externe est connecté à l'aide du câble USB.
- Aucun courant n'est fourni si la capacité restante du bloc-batterie est basse.
- L'alimentation électrique du véhicule s'éteint et le courant fourni par la connexion USB s'arrête aussi si le vélo n'est pas utilisé pendant 5 minutes.

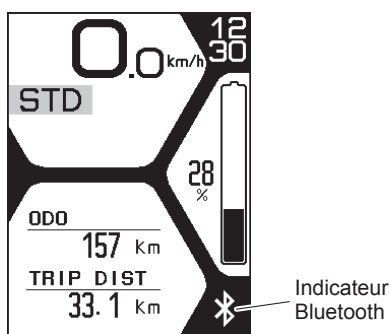

Indicateur Bluetooth



Prêt pour le couplage



Couplé

## ○ Communication avec la technologie Bluetooth faible énergie

L'équipement sans fil correspondant aux profils CSCP, CPP ou YEP1.0 peut fournir la communication via la technologie Bluetooth faible énergie.

1. Réglez les profils de l'unité d'affichage en se référant à « Réglages ».  
Vérifiez également qu'ils sont en conformité avec les paramètres de connexion sans fil de votre équipement de communication.
2. Vérifiez que l'indicateur Bluetooth s'affiche. 
3. Sélectionnez « Yamaha #####\* » ou « Yamaha #####\* » à partir du menu utilisateur de votre équipement de communication sans fil.  
Pour plus d'informations, reportez-vous au manuel d'utilisation des équipement de communication sans fil.

\* « ##### » ou « ##### » est une combinaison de caractères alphanumériques irréguliers.

4. Assurez-vous que l'indicateur Bluetooth affiche un couplage réussi. 

### **N.B.**

- Conservez la distance entre l'écran et les appareils de communication sans fil de 1 m. La distance maximale de communication de cet équipement est de 1 m.  
Si l'équipement de communication sans fil est conservé dans un sac, etc., la distance de communication réelle pourrait être plus réduite.
- N'utilisez pas l'appareil dans un environnement soumis à des champs magnétiques, de l'électricité statique ou des interférences électromagnétiques.  
Si l'équipement est utilisé à proximité des émetteurs, des stations de radiodiffusion ou du type d'équipement suivant, il se pourrait que la communication sans fil soit impossible.
  - Fours à micro-ondes
  - Téléphones sans fil numériques
  - Appareils de communication sans fil
  - À proximité d'autres équipement sans fil à l'aide de la bande 2,4 GHz.
- Ne pas couvrir l'écran avec des objets tels que des feuilles d'aluminium qui bloquent les ondes radio. Dans le cas contraire, la communication sans fil pourrait ne pas être possible.
- Pour le niveau de la puissance de sortie de chaque profil, reportez-vous à « Spécifications ».



## ○ Affichage de l'application couplée

En utilisant la technologie Bluetooth faible énergie et le profil YEP1.0, puis en couplant l'unité d'affichage avec l'application smartphone, les informations de navigation (Boussole) et le support de remise en forme (Remise en forme) sont disponibles sur l'écran.

### ⚠ AVERTISSEMENT

**Ne regardez pas l'écran pendant que vous pédalez car un manque d'attention vis à vis de la circulation environnante peut provoquer un accident.**

### N.B.

Dans ce manuel, toutes les informations pouvant être affichées sur l'unité d'affichage sont décrites. Certaines informations risquent toutefois de ne pas s'afficher correctement en raison de l'application smartphone.

## ● Boussole (Informations de navigation)

Définit la destination ou les étapes en utilisant l'application smartphone et affiche ces informations sur l'écran.

Vous pouvez sélectionner les informations à afficher. Appuyez sur le commutateur de sélection de fonction pour modifier les informations affichées.

### • Étape par étape

La partie supérieure indique la distance jusqu'au prochain changement de direction sur l'itinéraire jusqu'à la destination.

La partie inférieure affiche des informations utiles (telles qu'un nom de rue, un nom de croisement, ou un nom de lieu) transmises à partir de l'application. Les informations affichées dépendent de l'application.

Direction et distance jusqu'au prochain changement de direction

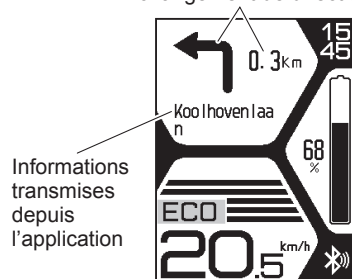

Étape par étape

### • Temps estimé

La distance restante jusqu'à la destination s'affiche en haut.

L'heure estimée d'arrivée à la destination s'affiche sous la distance restante.

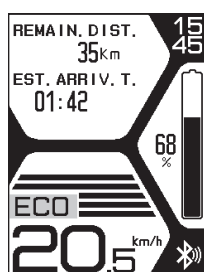

Temps estimé

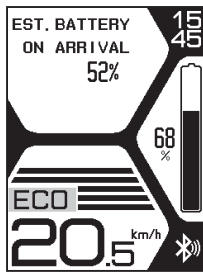

Batterie estimée

Direction et distance en ligne droite jusqu'à l'étape ou jusqu'à la destination finale

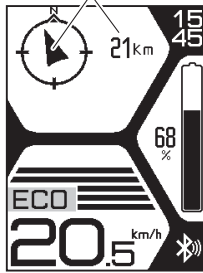

Vers le nord

Direction et distance en ligne droite jusqu'à l'étape ou jusqu'à la destination finale

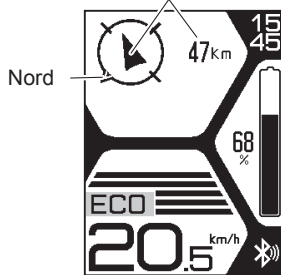

Se diriger vers

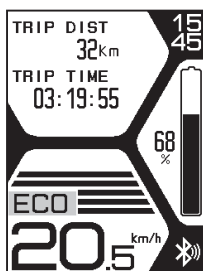

Distance/temps de sortie

- Batterie estimée  
Affiche une estimation de la capacité de la batterie restante lorsque vous arrivez à destination.
- Vers le nord  
La partie supérieure affiche la direction vers la destination et la distance en ligne droite lorsque la direction de la boussole de l'unité d'affichage a été fixée au nord. Elle affiche la direction et la distance en ligne droite jusqu'à la prochaine étape dans le cas où des étapes ont été définies.
- Se diriger vers  
La partie supérieure affiche la direction et la distance en ligne droite vers la destination par rapport à la direction de déplacement actuelle et à la direction de la boussole. Elle affiche la direction et la distance en ligne droite vers la prochaine étape par rapport à la direction de la boussole dans le cas où des étapes ont été définies.
- Distance/temps de sortie  
La partie supérieure affiche la distance parcourue depuis le démarrage de la navigation par l'application smartphone.  
La partie inférieure affiche le temps écoulé depuis le démarrage de la navigation par l'application smartphone.

## AVERTISSEMENT

**Veillez à respecter les règles de circulation locales et roulez en fonction des conditions de route réelles. Vous risquez sinon de provoquer un accident.**

### N.B.

- Lorsque la fonction Étape par étape de l'application smartphone démarre, seul l'écran Étape par étape s'affiche. Même si vous appuyez sur le commutateur de sélection de fonction, l'écran ne change pas.
- Lorsque la fonction Boussole de l'application smartphone démarre, vous pouvez changer de mode parmi les modes Vers le nord, Se diriger vers et Distance/temps de sortie en appuyant sur le commutateur de sélection de fonction. Vous ne pouvez toutefois pas passer à un autre mode d'affichage.
- Le contenu affiché dépend des informations de navigation de l'application smartphone.
- La capacité de la batterie restante estimée varie en fonction du style de conduite.

### ● Remise en forme (Informations sur la Remise en forme)

Définissez la distance cible à parcourir, le temps de parcours cible, le nombre cible de calories à brûler, etc. à l'aide de l'application smartphone et affichez ces informations sur l'écran.

Vous pouvez sélectionner les informations à afficher. Appuyez sur le commutateur de sélection de fonction, l'écran change.

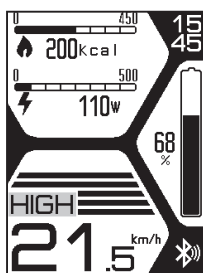

Calories/Puissance

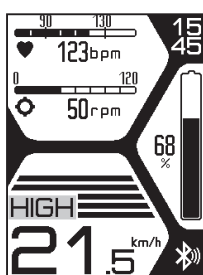

Fréquence cardiaque/cadence

#### • Calories/Puissance

La partie supérieure affiche la valeur cible du nombre de calories à brûler avec le nombre de calories brûlées cumulées au fil du temps depuis que l'application a lancé la fonction Remise en forme. De plus, le nombre de calories brûlées sur le parcours en cours s'affiche dans un graphique à barres.

La partie inférieure affiche la valeur cible de la puissance de la pédale et la puissance actuelle de la pédale. La puissance de la pédale actuelle s'affiche sous la forme d'un graphique à barres.

#### • Fréquence cardiaque/cadence

La partie supérieure affiche la fréquence cardiaque cible en même temps que la fréquence cardiaque actuelle en battements par minute. De plus, la fréquence cardiaque actuelle s'affiche sous la forme d'un graphique à barres.

La partie inférieure affiche la valeur de la cadence cible en même temps que la valeur de la cadence actuelle en révolutions par minute. De plus, la valeur de la cadence actuelle s'affiche sous la forme d'un graphique à barres.



Distance/temps d'entraînement

- Distance/temps d'entraînement

La partie supérieure affiche la valeur de la distance cible parcourue en même temps que la distance cumulée parcourue au fil du temps depuis que l'application a lancé la fonction Remise en forme. De plus, la distance parcourue actuelle s'affiche sous la forme d'un graphique à barres.

La partie inférieure affiche la valeur du temps de parcours cible et le temps de parcours cumulé au fil du temps depuis que l'application a lancé la fonction Remise en forme. De plus, le temps de parcours actuel s'affiche sous la forme d'un graphique à barres.

**N.B.** \_\_\_\_\_

- Le nombre de calories brûlées et la puissance de la pédale sont mesurés par une méthode originale développée par YAMAHA MOTOR CO., LTD. Les chiffres sont donnés à titre de référence et peuvent différer par rapport à des chiffres similaires donnés pour d'autres produits.
- Pour afficher la fréquence cardiaque, ces informations doivent être reçues à partir d'un capteur de fréquence cardiaque disponible dans le commerce compatible avec l'application smartphone et les spécifications de communication de la technologie Bluetooth faible énergie.

La précision de la fréquence cardiaque affichée dépend de la précision de mesure du capteur de fréquence cardiaque.

---

## G. Bloc-batterie et procédure de charge

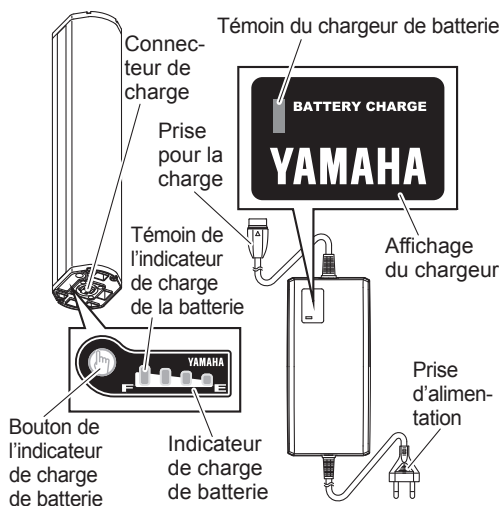
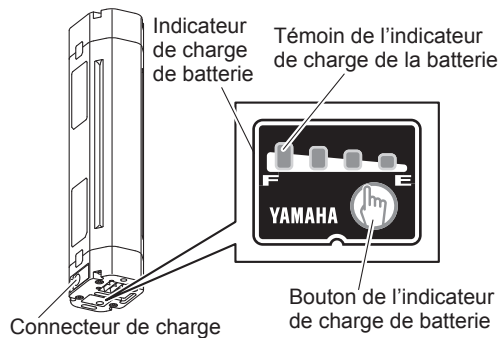
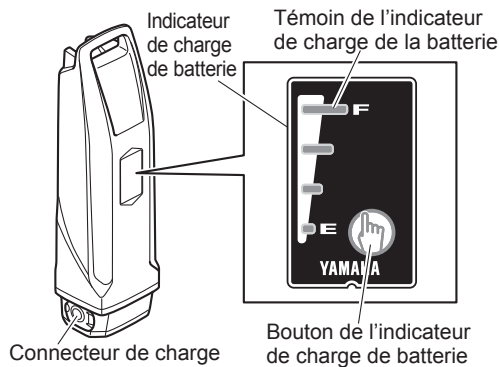
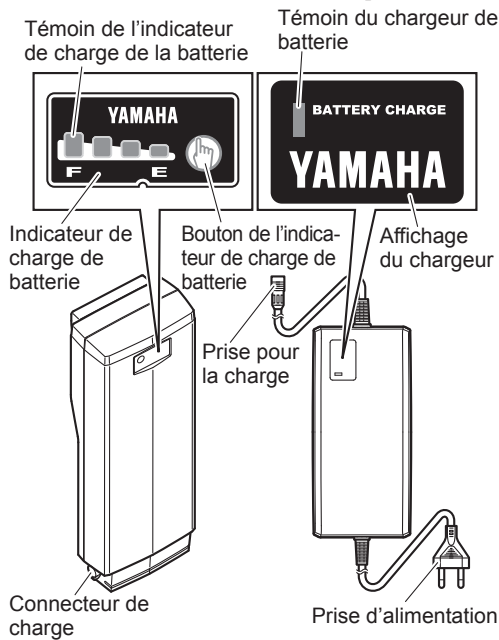

Le bloc-batterie dédié aux systèmes d'assistance électrique des vélos Yamaha est une batterie lithium-ion. La batterie lithium-ion est légère et offre une capacité optimale. Cependant, elle présente les caractéristiques suivantes.

- Sa performance diminue dans les environnements extrêmement chauds ou froids.
- Elle se décharge naturellement.

Le bloc-batterie des systèmes d'assistance électrique des vélos Yamaha dispose également d'un ordinateur embarqué qui vous avertit de la capacité résiduelle estimée de la batterie et des défaillances supposées à l'aide du témoin de l'indicateur de charge de la batterie.

En appuyant sur le bouton de l'indicateur de charge de batterie, vous pouvez afficher la capacité résiduelle de la batterie pendant environ 5 secondes.

Reportez-vous à « Vérification de la capacité résiduelle de la batterie » pour une estimation de la capacité résiduelle de la batterie. Reportez-vous à « Résolution des problèmes » pour plus d'informations sur les erreurs qui clignotent.

### ⚠ AVERTISSEMENT

**N'utilisez pas d'autre chargeur ou d'autres méthodes de charge pour recharger ces batteries spéciales. L'utilisation d'un autre chargeur peut provoquer un incendie, une explosion ou bien endommager les batteries.**

### ⚠ AVERTISSEMENT

**CONSIGNES DE SÉCURITÉ IMPORTANTES – CONSERVEZ CES INSTRUCTIONS POUR RÉDUIRE LE RISQUE D'INCENDIE OU D'ÉLECTROCUTION, RESPECTEZ SCRUPULEUSEMENT CES INSTRUCTIONS**

Ce manuel contient d'importantes instructions de sécurité et d'utilisation concernant le chargeur de batterie de type PASC5 et PASC6. Les types susmentionnés sont indiqués sur les étiquettes apposées sur les produits.

**Avant d'utiliser le chargeur de batterie, lisez toutes les instructions et les mises en garde sur le chargeur de batterie, la batterie et le produit utilisant la batterie. Utiliser uniquement le chargeur de batterie de type PASC5 pour charger les batteries de type PASB2, PASB4 et PASB5 pour les systèmes Yamaha e-Bike et utiliser uniquement le chargeur de batterie de type PASC6 pour charger les batteries de type PASB6 pour les systèmes Yamaha e-Bike. L'utilisation d'autres types de batteries peuvent engendrer des explosions, causant des blessures et des dommages.**

### ATTENTION

**N'appliquez jamais de graisse sur les bornes de la batterie.**

## Environnements appropriés pour le chargement

Pour une charge sûre et efficace, chargez le bloc-batterie dans un endroit qui est :

- Plat et stable
- Sans pluie ni moisissure
- Loin de la lumière directe du soleil
- Bien aéré et sec
- Non accessible aux enfants ou aux animaux domestiques
- Température entre 15–25 °C

## Environnements inappropriés pour le chargement et solutions possibles

Les environnements chauds et froids décrits ci-dessous peuvent mettre le processus de charge en veille ou le suspendre sans que la batterie n'ait été chargée complètement.

- Veille/suspension en cas de charge en été  
Si la charge est effectuée dans un endroit exposé directement à la lumière du soleil d'été ou immédiatement après une sortie, le bloc-batterie pourrait se mettre en veille (les quatre témoins de l'indicateur de charge de la batterie clignotent lentement). Reportez-vous à «Interpréter l'état de charge du bloc-batterie». Ceci permet d'arrêter automatiquement la charge afin d'empêcher que la batterie ne dépasse la température recommandée pendant la charge. Vous pouvez éviter que la charge soit interrompue en commençant le chargement avec une batterie froide ou dans une pièce entre 15–25 °C. Si la charge est interrompue, déplacez le bloc-batterie dans un endroit frais pour réduire la durée de veille de charge.
- Veille/suspension en cas de charge en hiver  
La veille de charge sera activée si la température est inférieure à 0 °C. Si la charge a commencé et que la température tombe en-dessous de ce niveau à cause du refroidissement pendant la nuit ou d'autres raisons, le chargement est interrompu et le mode veille s'active pour protéger la batterie. Dans de tels cas, recommencez la charge à l'intérieur avec une température entre 15–25 °C.
- Bruit sur les téléviseurs/radios/ordinateurs  
Recharger près des téléviseurs, radios, ou des équipements similaires peut provoquer de l'électricité statique, des images vacillantes, et d'autres interférences. Si cela se produit, rechargez dans un endroit plus éloigné du téléviseur ou de la radio (par exemple, dans une autre pièce).

### **AVERTISSEMENT**

**Si une erreur de chargement se produit pendant la charge, enlevez la prise d'alimentation du chargeur de batterie de la prise de courant et attendez que le bloc-batterie/le chargeur de batterie aient refroidi.**

---

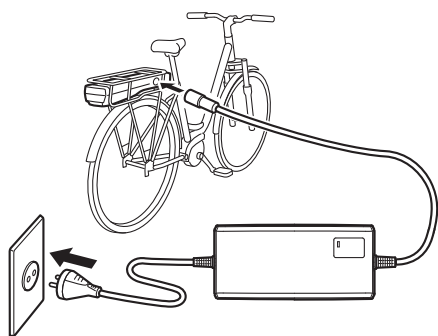

### Charger le bloc-batterie installé sur le vélo (de type porte-bagages)

1. Connectez la prise d'alimentation du chargeur de batterie sur une prise d'alimentation secteur.
2. Retirez le couvercle du support de la batterie et le capuchon de l'entrée de charge du connecteur de charge situé sur le bloc-batterie, et connectez-le à la prise pour la charge sur le chargeur de batterie.

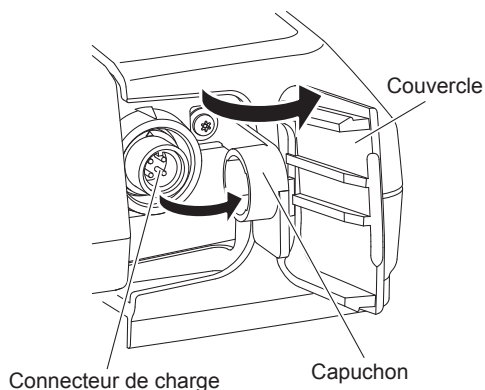

### Charger le bloc-batterie installé sur le vélo (de type tube oblique du cadre)

1. Connectez la prise d'alimentation du chargeur de batterie sur une prise d'alimentation secteur.
2. Retirez le capuchon de l'entrée de charge du connecteur de charge situé sur le bloc-batterie, et connectez-le à la prise pour la charge sur le chargeur de batterie.

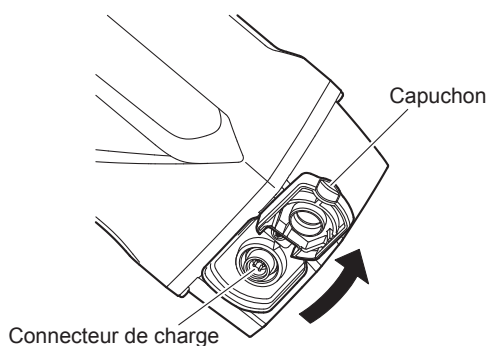
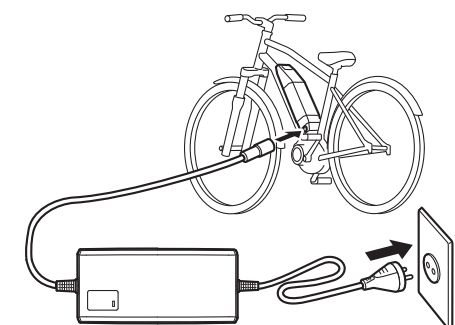

### Charger le bloc-batterie installé sur le vélo (de type emplacements multiples)

1. Connectez la prise d'alimentation du chargeur de batterie sur une prise d'alimentation secteur.
2. Retirez le capuchon de l'entrée de charge du connecteur de charge situé sur le vélo, et connectez-le à la prise pour la charge sur le chargeur de batterie. La façon d'ouvrir le capuchon varie entre les vélos.



## ATTENTION

- Ne branchez pas la prise pour la charge du chargeur de batterie et le connecteur de charge de la batterie s'ils sont humides.  
Le cas échéant, le chargeur de batterie et le bloc-batterie peuvent ne pas fonctionner correctement.
- Assurez-vous de brancher la prise pour la charge uniquement après que le connecteur de charge situé sur le bloc-batterie soit complètement sec.  
Le cas échéant, le chargeur de batterie et le bloc-batterie peuvent ne pas fonctionner correctement.
- N'appliquez pas de force excessive sur la prise pour la charge ou ne tirez pas le cordon alors que la prise pour la charge est encore connectée à la batterie.
- Le cas échéant, la prise ou le connecteur pourrait être endommagé.
- Ne pédalez jamais lorsque la prise pour la charge est connectée.

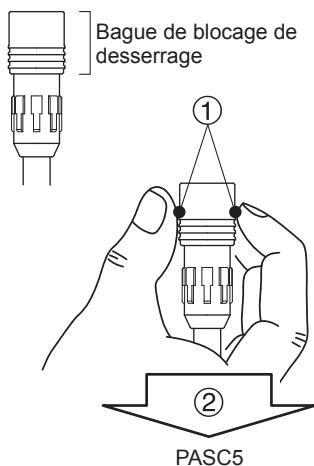

3. Reportez-vous à « Interpréter l'état de charge du bloc-batterie », et vérifiez que le chargeur de batterie recharge le bloc-batterie.
4. Les témoins de l'indicateur de charge de la batterie s'allument les uns après les autres jusqu'à ce que les quatre soient allumés. Puis, lorsque la charge est terminée, tous les témoins s'éteignent.
5. Assurez-vous que le chargement soit terminé, puis débranchez la prise pour la charge du bloc-batterie.  
Comment débrancher la prise du chargeur de batterie de type PASC5 (voir l'illustration de gauche)  
① Saisissez la bague de blocage de desserrage.  
② Tirez-la bien droite.
6. Remplacez le capuchon de l'entrée de charge sur le connecteur de charge du bloc-batterie.

## ⚠ AVERTISSEMENT

**Ne manipulez jamais la prise d'alimentation, la prise de charge ou ne touchez jamais les bornes du chargeur avec des mains mouillées. Cela pourrait entraîner un choc électrique.**

## N.B.

- Le chargement commence automatiquement.
- Si l'unité d'affichage est mise sous tension pendant que le bloc-batterie est en train de charger, tous les affichages habituels sont visibles, y compris l'indicateur de charge de batterie, mais le système d'assistance ne fonctionne pas.
- Lorsque le bloc-batterie est connecté au chargeur de batterie, le témoin du chargeur de batterie clignote à intervalles de 0,2 secondes environ pour indiquer que le bloc-batterie est prêt à être chargé. Laissez-le tel quel et le chargement va se mettre en route normalement.



## Charger le bloc-batterie lorsqu'il n'est pas sur le vélo

1. Éteignez l'unité d'affichage.
2. Insérez la clé dans le verrou de la batterie, et tournez-la dans le sens des aiguilles d'une montre pour déverrouiller le système de fermeture de la batterie.
3. Retirez le bloc-batterie.

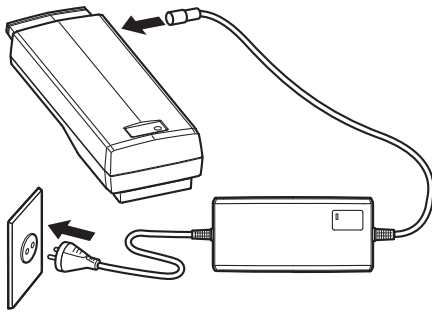

### **⚠ AVERTISSEMENT**

Utilisez les deux mains pour retirer le bloc-batterie. Ne faites pas tomber le bloc-batterie ou ne l'exposez pas à des chocs. Cela pourrait provoquer une surchauffe du bloc-batterie ou bien il pourrait prendre feu, causant des blessures graves ou des dommages matériels.

### **N.B.**

La manière de retirer les blocs batterie de type emplacements multiples varie entre les vélos. Pour plus d'informations, reportez-vous au manuel d'utilisation fourni avec le vélo.

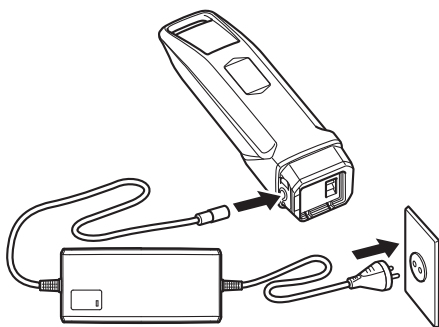
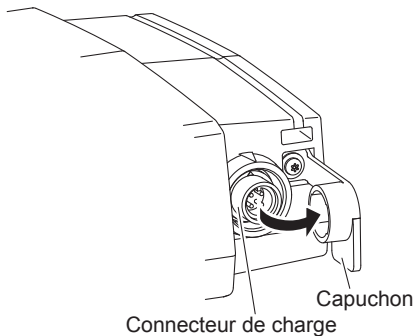

4. Connectez la prise d'alimentation du chargeur de batterie sur une prise d'alimentation secteur.
5. Retirez le capuchon du connecteur de charge situé sur le bloc-batterie, et connectez-le à la prise pour la charge du chargeur de batterie.  
La batterie 500 Wh de type emplacements multiples n'est pas pourvue d'un couvercle.

### **ATTENTION**

- Ne branchez pas la prise pour la charge du chargeur de batterie et le connecteur de charge du bloc-batterie s'ils sont humides. Le cas échéant, le chargeur de batterie et le bloc-batterie peuvent ne pas fonctionner correctement.
- Assurez-vous de brancher la prise pour la charge uniquement après que le connecteur de charge situé sur le bloc-batterie soit complètement sec. Le cas échéant, le chargeur de batterie et le bloc-batterie peuvent ne pas fonctionner correctement.
- N'appliquez pas de force excessive sur la prise pour la charge ou ne tirez pas le cordon alors que la prise pour la charge est encore connectée au bloc-batterie. Le cas échéant, la prise ou le connecteur pourrait être endommagé.

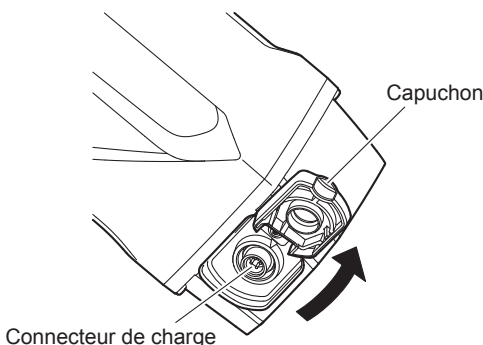

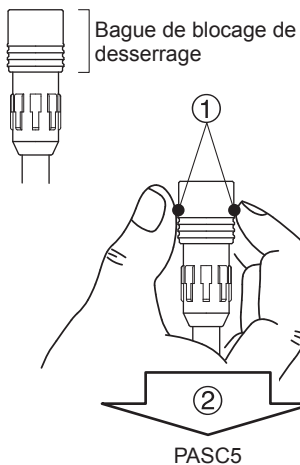
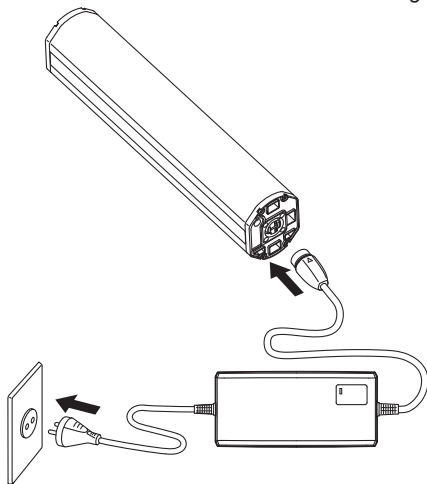
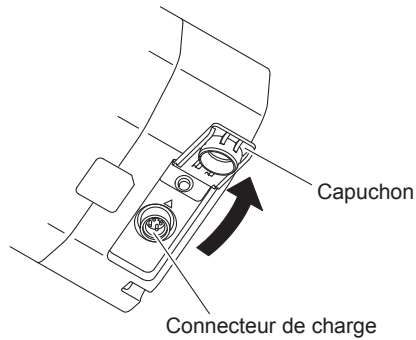
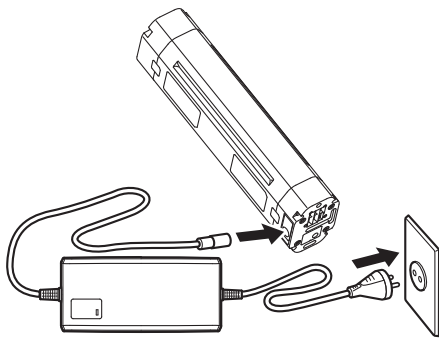

6. Reportez-vous à « Interpréter l'état de charge du bloc-batterie », et vérifiez que le chargeur de batterie recharge le bloc-batterie.
7. Les témoins de l'indicateur de charge de la batterie s'allument les uns après les autres jusqu'à ce que les quatre soient allumés. Puis, lorsque la charge est terminée, tous les témoins s'éteignent.
8. Assurez-vous que le chargement soit terminé, puis débranchez la prise pour la charge du bloc-batterie.  
Comment débrancher la prise du chargeur de batterie de type PASC5 (voir l'illustration de gauche)  
① Saisissez la bague de blocage de desserrage.  
② Tirez-la bien droite.
9. Remplacez le capuchon sur le connecteur de charge du bloc-batterie.  
La batterie 500 Wh de type emplacements multiples n'est pas pourvue d'un couvercle.

10. Installez le bloc-batterie sur le vélo.

** AVERTISSEMENT**

- Ne touchez pas les bornes du chargeur avec des objets métalliques. Ne laissez pas des corps étrangers provoquer un court-circuit des bornes. Cela peut entraîner un choc électrique, un incendie, ou endommager le chargeur de batterie.
- Dépoussiérez régulièrement la prise d'alimentation. L'humidité ou d'autres problèmes peuvent réduire l'efficacité de l'isolation, ce qui peut provoquer un incendie.
- Ne démontez jamais ou ne modifiez pas le chargeur de batterie. Cela pourrait provoquer un incendie ou un choc électrique.
- N'utilisez pas l'appareil avec une multiprise ou une rallonge. L'utilisation d'une multiprise ou de méthodes similaires peut entraîner l'augmentation excessive du courant et peut provoquer un incendie.
- N'utilisez pas avec un câble attaché ou vrillé, et ne stockez pas l'appareil avec un câble enroulé autour de la partie principale du chargeur. Un câble endommagé peut provoquer un incendie ou un choc électrique.
- Insérez fermement la prise d'alimentation et la prise pour la charge dans la prise. Si vous n'insérez pas complètement la prise d'alimentation et la prise pour la charge, cela risque de provoquer un incendie causé par un choc électrique ou une surchauffe.
- N'utilisez pas le chargeur de batterie à proximité de matériaux inflammables ou de gaz. Cela risque de provoquer un incendie ou une explosion.
- Ne recouvrez jamais le chargeur de batterie ou ne placez pas d'autres objets dessus pendant qu'il est en charge. Cela pourrait provoquer une surchauffe interne et causer un incendie.
- Avant d'équiper le vélo d'un bloc-batterie 500 Wh de type emplacements multiples, s'assurer que le connecteur sur le vélo ne contient ni eau ni corps étrangers. Sinon, cela pourrait causer une production de chaleur, de la fumée et/ou un incendie du à un court-circuit au niveau des bornes.

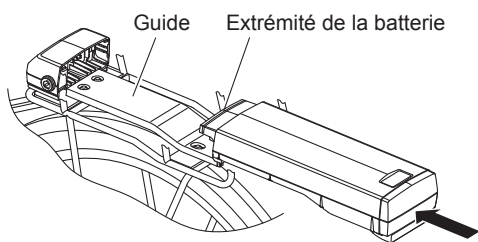



---

**N.B.**

Méthode de montage du bloc-batterie (de type porte-bagages)

Le bloc-batterie s'installe par l'arrière du porte-bagages arrière.

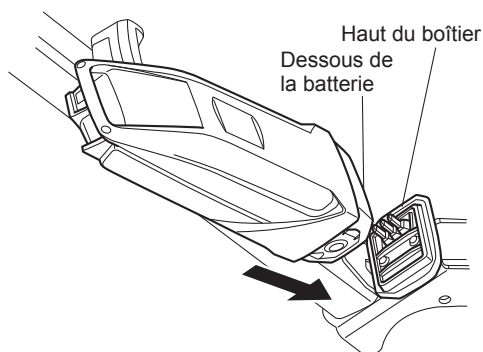
- Placez l'extrémité de la batterie sur le dessus du guide.
  - Faites glisser la batterie dans le sens de la flèche jusqu'à entendre un clic.
- 





---

**N.B.**

Méthode de montage du bloc-batterie (de type tube oblique du cadre)

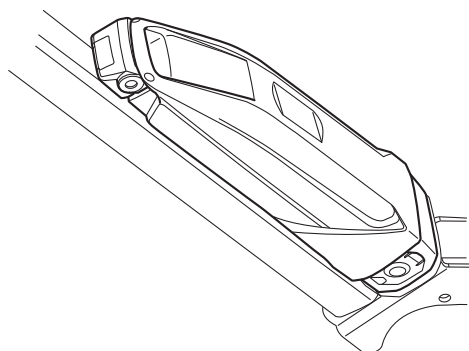
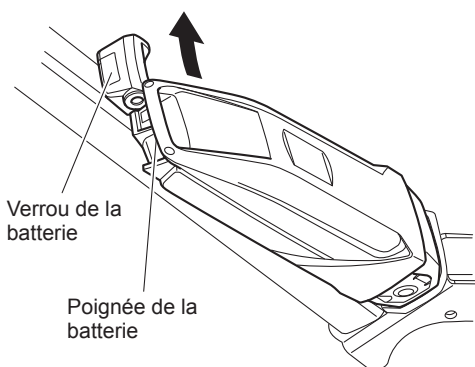
- Insérez la batterie dans le sens de la flèche de manière à ce que le dessous de la batterie soit aligné avec le haut du boîtier.
  - Insérez la partie supérieure de la batterie dans le sens de la flèche de manière à ce que la poignée de la batterie soit alignée avec le haut du verrou de la batterie.
  - Appuyez sur la partie supérieure de la batterie en direction du cadre jusqu'à ce qu'elle soit cliquée dans son emplacement et bien fixée.
- 



---

**N.B.**

Méthode de montage du bloc-batterie (de type emplacements multiples)

La manière d'installer les blocs batterie de type emplacements multiples varie entre les vélos. Pour plus d'informations, reportez-vous au manuel d'utilisation fourni avec le vélo.

---

11. Assurez-vous qu'il soit bien fixé en tirant sur le bloc-batterie après son installation.

---

**⚠ AVERTISSEMENT**







- Ne court-circuitez pas les contacts du bloc-batterie. Cela pourrait provoquer une surchauffe du bloc-batterie ou bien il pourrait prendre feu, causant des blessures graves ou des dommages matériels.
  - Ne démontez pas ou ne modifiez pas le bloc-batterie. Cela pourrait provoquer une surchauffe du bloc-batterie ou bien il pourrait prendre feu, causant des blessures graves ou des dommages matériels.
  - Ne jetez pas le bloc-batterie au feu ou ne l'exposez pas à une source de chaleur. En faisant cela, vous pouvez provoquer une explosion et causer des blessures graves ou des dommages matériels.
  - Ne faites pas tomber le bloc-batterie ou ne l'exposez pas à des chocs. Cela pourrait provoquer une surchauffe du bloc-batterie ou bien il pourrait prendre feu, causant des blessures graves ou des dommages matériels.
- 

**ATTENTION**

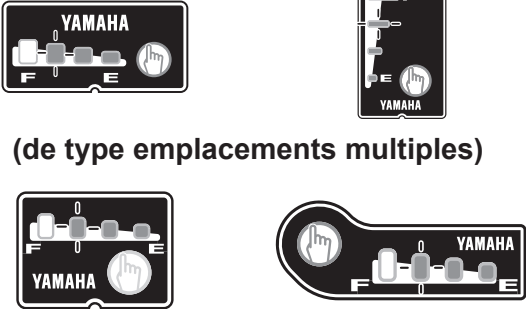
Assurez-vous qu'aucun objet étranger ne soit en contact avec le bloc-batterie avant d'insérer le bloc-batterie.

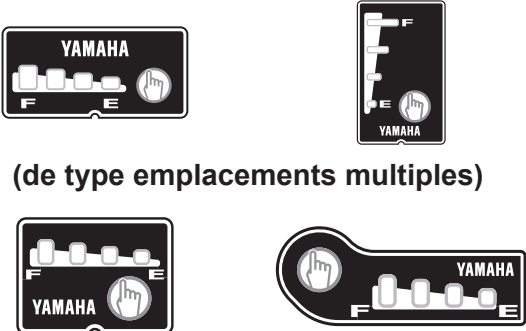
---





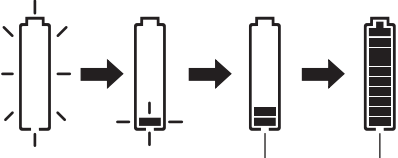
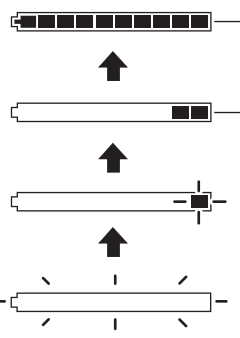
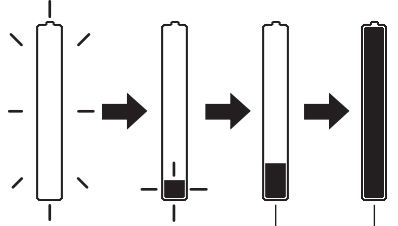

## Interpréter l'état de charge du bloc-batterie

Témoin du chargeur de batterie	Témoins de l'indicateur de charge de la batterie	État actuel	Détails
 <p>Marche</p>	<p>Les voyants d'alimentation allumés indiquent la quantité de chargement effectuée. Un voyant d'alimentation clignotant indique la progression actuelle.</p> <p>(de type porte-bagages) (de type tube oblique du cadre)</p>  <p>(de type emplacements multiples)</p>  <p>(Exemple : la batterie est chargée à environ 50–75 %).</p>	Charge	Pendant le chargement, les témoins de l'indicateur de charge de la batterie s'allument les uns après les autres.
 <p>Arrêt</p>	<p>(de type porte-bagages) (de type tube oblique du cadre)</p>  <p>(de type emplacements multiples)</p>  <p>Arrêt</p>	Charge terminée	Une fois le chargement terminé, le témoin de charge sur le chargeur de batterie et le témoin de l'indicateur de charge de la batterie sur le bloc-batterie s'éteignent.
 <p>Arrêt</p>	<p>Les quatre témoins clignotent en même temps.</p> <p>(de type porte-bagages) (de type tube oblique du cadre)</p>  <p>(de type emplacements multiples)</p> 	La batterie est en mode veille. * La température interne de la batterie est trop élevée ou trop basse.	Le chargement reprendra automatiquement lorsqu'il fera une température le permettant. (Reportez-vous à « Environnements appropriés pour le chargement ».)  Dans la mesure du possible, effectuez toujours le chargement dans des températures optimales comprises entre 15–25 °C.

## Interpréter l'état de charge de l'unité d'affichage (S'applique uniquement aux modèles équipés du bloc-batterie de type emplacements multiples.)

Pour vérifier l'état de la charge, mettez l'unité d'affichage sous tension.

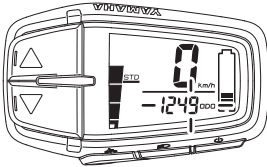
Témoin du chargeur de batterie	Unité d'affichage	État actuel	Détails
 <p>Marche</p>	<p><b>(Écran A)</b></p>  <p>0%      1-10%      11-99%</p> <p>&lt;intervalles de 0,2 seconde&gt;    &lt;intervalles de 0,5 seconde&gt;</p> <p><b>(Écran X)</b></p>  <p>11-99%</p> <p>1-10%    &lt;intervalles de 0,5 seconde&gt;</p> <p>0%    &lt;intervalles de 0,2 seconde&gt;</p> <p><b>(Écran C)</b></p>  <p>0%      1-10%      11-99%</p> <p>&lt;intervalles de 0,2 seconde&gt;    &lt;intervalles de 0,5 seconde&gt;</p>	<p>Charge</p>	<p>L'indicateur de charge de batterie augmente lentement.</p>

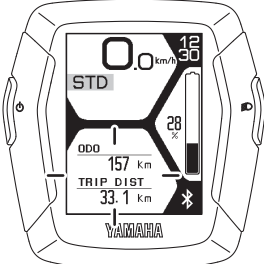
Témoin du chargeur de batterie	Unité d'affichage	État actuel	Détails
	<p><b>(Écran A)</b> Tous les segments de l'indicateur de charge de batterie s'allument.</p>  <p><b>(Écran X)</b> Tous les segments de l'indicateur de charge de batterie s'allument.</p>  <p><b>(Écran C)</b> Tous les segments de l'indicateur de charge de batterie s'allument.</p> 	Charge terminée	Une fois le chargement terminé, tous les segments de l'indicateur de charge de la batterie de l'unité d'entraînement s'éteignent et le témoin du chargeur de batterie s'éteint.
 <p>Arrêt</p>	<p><b>(Écran A)</b> Tous les éléments d'affichage des fonctions clignotent.</p>  <p><b>(Écran X)</b> Tous les éléments d'affichage des fonctions clignotent.</p>  <p><b>(Écran C)</b> Tous les éléments d'affichage des fonctions clignotent.</p> 	<p>La batterie est en mode veille. * La température interne de la batterie est trop élevée ou trop basse.</p>	<p>Le chargement reprendra automatiquement lorsqu'il fera une température le permettant. (Reportez-vous à « Environnements appropriés pour le chargement ».)</p> <p>Dans la mesure du possible, effectuez toujours le chargement dans des températures optimales comprises entre 15–25 °C.</p>



## N.B.

Par exemple, même si un chargement normal a commencé, si la température de la batterie ou la température ambiante est trop élevée ou trop basse, le chargement peut être prolongé ou bien le chargement peut s'arrêter sans que la batterie ne soit chargée suffisamment afin de protéger la batterie.

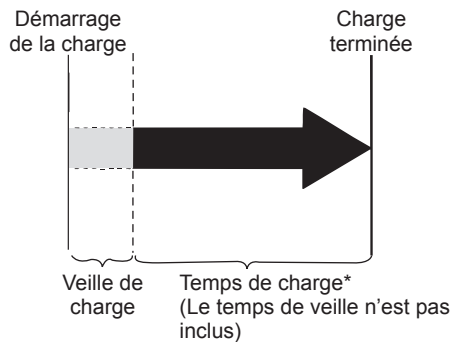

## Indications de temps de chargement

Bien que le temps de charge varie en fonction de la capacité de la batterie résiduelle et de la température extérieure, si la batterie est à plat, le temps correspond généralement à celui indiqué dans le tableau ci-dessous.

Bloc de batterie	Temps de charge
Type porte-bagages 400 Wh	3,5 heures
Type tube oblique 400 Wh	
Type porte-bagages 500 Wh	4 heures
Type tube oblique 500 Wh	
Type emplacement multiple 500 Wh	
Type emplacement multiple 600 Wh	5 heures

Si le bloc-batterie passe en mode veille pendant le chargement, le temps de charge augmente d'un montant équivalent.

\* Si le chargement est effectué après une longue période de non-utilisation, le temps de charge est allongé en fonction de l'état de la batterie. Cependant, veuillez noter que si les témoins de l'indicateur de charge de la batterie ne clignotent pas (Reportez-vous à « Interpréter l'état de charge du bloc-batterie »), il n'y a pas de dysfonctionnement.

## H. Vérification de la capacité résiduelle de la batterie



Vous pouvez vérifier l'estimation de la capacité restante de la batterie et à quel niveau elle est chargée. Cette vérification peut être effectuée en utilisant soit l'indicateur de charge de batterie situé sur l'unité d'affichage, soit les témoins de l'indicateur de charge résiduelle de la batterie situés sur la batterie.



### N.B.

- Même si la capacité de la batterie est à 0 (zéro), il est toujours possible d'utiliser son vélo comme un vélo normal.
- Si vous utilisez un bloc-batterie ancien, l'indicateur de charge résiduelle de batterie peut afficher de manière soudaine très peu de puissance lorsque vous commencez à vous déplacer. Il ne s'agit pas d'un dysfonctionnement. Une fois que la conduite est stabilisée et que la charge est réduite, la valeur exacte s'affiche.

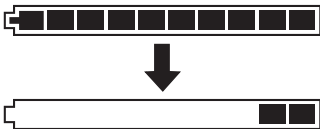
## Affichage de l'indicateur de charge résiduelle de batterie et estimation de la capacité résiduelle de la batterie pour l'unité d'affichage



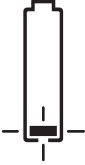
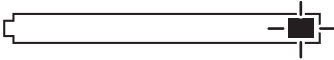

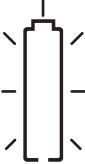
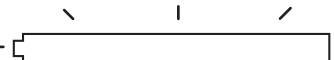
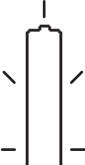

La capacité résiduelle de la batterie peut s'afficher en tant que valeur numérique sur l'unité d'affichage.

Affichage de la capacité résiduelle de la batterie pour l'unité d'affichage	Affichage de la capacité résiduelle de la batterie	Situation concernée
<p>(Écran A)</p>  <p>(Écran X)</p>  <p>(Écran C)</p> 	<p>100–11 %</p>	<p>Lorsque vous allumez l'unité d'affichage et que vous roulez de manière continue après que la batterie ait été complètement chargée, les segments de l'indicateur de charge résiduelle de la batterie s'enlèvent l'un après l'autre chaque fois que la capacité résiduelle de la batterie diminue de 10 %.</p>

Affichage de la capacité résiduelle de la batterie pour l'unité d'affichage	Affichage de la capacité résiduelle de la batterie	Situation concernée
<p>(Écran A)</p>  <p>&lt;intervalles de 0,5 seconde&gt;</p> <p>(Écran X)</p>  <p>&lt;intervalles de 0,5 seconde&gt;</p> <p>(Écran C)</p>  <p>&lt;intervalles de 0,5 seconde&gt;</p>	<p>10–1 %</p>	<p>Il reste très peu de capacité résiduelle de la batterie. Veuillez recharger la batterie dès que possible.</p>
<p>(Écran A)</p>  <p>&lt;intervalles de 0,2 seconde&gt;</p> <p>(Écran X)</p>  <p>&lt;intervalles de 0,2 seconde&gt;</p> <p>(Écran C)</p>  <p>&lt;intervalles de 0,2 seconde&gt;</p>	<p>0 %</p>	<p>Il n'y a plus de capacité résiduelle de la batterie. Éteignez l'unité d'affichage et rechargez le bloc-batterie dès que possible. * L'assistance est arrêtée, mais vous pouvez toujours utiliser le vélo comme un vélo normal.</p>

## Affichage des témoins de l'indicateur de charge de la batterie et de l'estimation de capacité résiduelle de la batterie

Lors du contrôle de la capacité résiduelle de la batterie, appuyez sur le bouton de l'indicateur de charge de batterie «  ».

Affichage des témoins de l'indicateur de charge de la batterie	Estimation de la capacité résiduelle de la batterie	Situation concernée
<p>(de type porte-bagages) (de type tube oblique du cadre)</p>  <p>(de type emplacements multiples)</p> 	100–76 %	
<p>(de type porte-bagages) (de type tube oblique du cadre)</p>  <p>(de type emplacements multiples)</p> 	75–51 %	En partant d'une charge complète (100 %), les témoins de l'indicateur de charge de la batterie s'éteignent les uns après les autres.
<p>(de type porte-bagages) (de type tube oblique du cadre)</p>  <p>(de type emplacements multiples)</p> 	50–26 %	

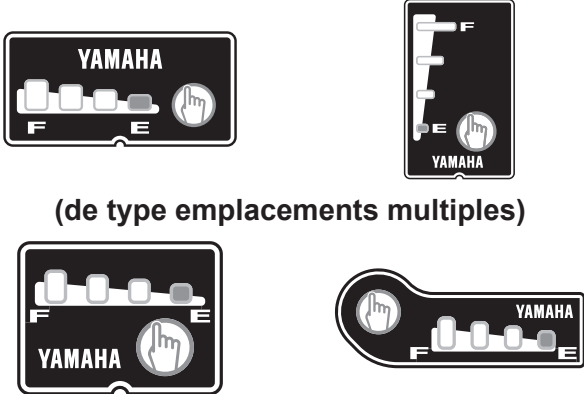
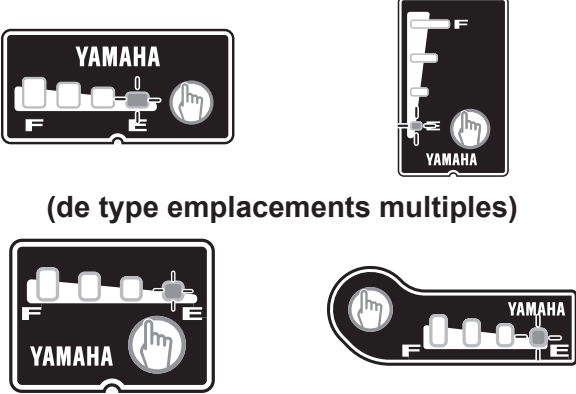
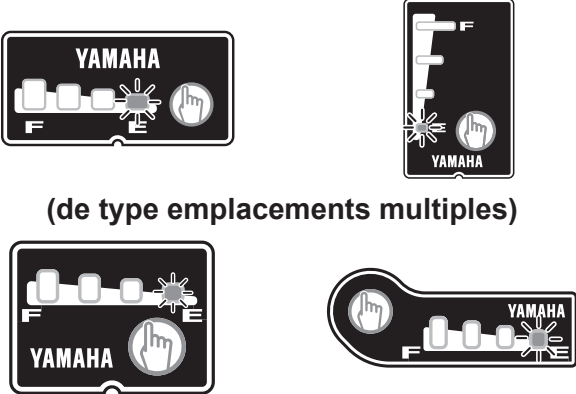
Affichage des témoins de l'indicateur de charge de la batterie	Estimation de la capacité résiduelle de la batterie	Situation concernée
<p>(de type porte-bagages) (de type tube oblique du cadre)</p>  <p>(de type emplacements multiples)</p>	25–11 %	En partant d'une charge complète (100 %), les témoins de l'indicateur de charge de la batterie s'éteignent les uns après les autres.
<p>(de type porte-bagages) (de type tube oblique du cadre)</p>  <p>(de type emplacements multiples)</p> <p>Clignotement lent &lt;intervalles de 0,5 seconde&gt;</p>	10–1 %	Il reste très peu de capacité de la batterie.
<p>(de type porte-bagages) (de type tube oblique du cadre)</p>  <p>(de type emplacements multiples)</p> <p>Clignotement rapide &lt;intervalles de 0,2 seconde&gt;</p>	0 %	La capacité de la batterie a atteint 0 (zéro). Veuillez recharger le bloc-batterie dès que possible.

## I. Vérification avant utilisation

### **AVERTISSEMENT**

Assurez-vous d'effectuer un contrôle avant de partir en vélo.

S'il y a quoique ce soit que vous ne comprenez pas ou que vous trouvez difficile, veuillez consulter un vendeur de vélos.

### **ATTENTION**

- Si vous avez la confirmation qu'il y a une panne, faites contrôler votre vélo par un revendeur dès que possible.
- Le mécanisme d'assistance électrique comprend des pièces de précision. Ne le démontez pas.

Tout en effectuant un contrôle régulier avant toute sortie à vélo, effectuez également les contrôles suivants.

N°	Élément à contrôler	Contenu du contrôle
1	Capacité résiduelle de la batterie	Y a-t-il assez de capacité restante dans la batterie ?
2	État d'installation du bloc-batterie	Est-il correctement installé ?
3	Fonctionnement des systèmes d'assistance électrique du vélo	Est-ce que les systèmes d'assistance électrique du vélo fonctionnent lorsque vous commencez à vous déplacer ?

## J. Nettoyage, entretien et stockage

### **AVERTISSEMENT**

Pour les vélos équipés d'un bloc-batterie 500 Wh de type emplacements multiples, ne pas retirer le bloc-batterie du vélo lors du nettoyage du vélo. Sinon, de l'eau pourrait pénétrer dans le connecteur et provoquer une production de chaleur, de la fumée et/ou un incendie.

### **ATTENTION**

N'utilisez pas de nettoyeurs haute pression ou de nettoyeurs à vapeur car ils peuvent provoquer des infiltrations d'eau qui peuvent causer des dommages matériels ou des dysfonctionnements de l'unité d'entraînement ou de l'unité d'affichage ou du bloc-batterie. Si de l'eau parvient à pénétrer dans l'une de ces unités, faites appel à un vendeur de vélos pour qu'il contrôle votre vélo.

### Entretien le bloc-batterie

Utilisez un chiffon humide, bien essoré pour enlever la saleté du bloc-batterie. Ne versez pas de l'eau directement sur le bloc-batterie, en utilisant un jet d'eau par exemple.

### **ATTENTION**

Ne nettoyez pas les bornes en les polissant avec une lime ou en utilisant une brosse, etc. Cela pourrait provoquer un dysfonctionnement.

## Maintenance de l'unité d'entraînement

### **ATTENTION**

Étant donné qu'une unité d'entraînement est une machine de précision, ne la démontez jamais et n'exercez aucune force importante (par exemple, NE frappez JAMAIS ce produit avec un marteau).

Tout spécialement si l'axe du vilebrequin est directement connecté à l'intérieur de l'unité d'entraînement, tout dommage important infligé à l'axe du vilebrequin peut provoquer des défaillances.

## Stockage

Stockez le système dans un endroit qui est :

- Plat et stable
- Bien aéré et à l'abri de l'humidité
- À l'abri des éléments naturels et de la lumière directe du soleil

## Période de stockage longue (1 mois ou plus) et utilisation après une longue période de stockage

- Lorsque vous rangez votre vélo pour une longue période (1 mois ou plus), enlevez le bloc-batterie et stockez-le selon la procédure suivante.
- Diminuez la capacité résiduelle de la batterie jusqu'à ce qu'un ou deux témoins de l'indicateur de charge de la batterie soient allumés, et stockez-la à l'intérieur dans un endroit frais 15–25 °C et sec.
- Vérifiez la capacité résiduelle de la batterie une fois par mois, et si un des témoins de l'indicateur de charge de la batterie clignote, chargez le bloc-batterie pendant environ 10 minutes. Ne laissez pas la capacité résiduelle de la batterie atteindre un niveau trop bas.

### **N.B.**

- Si vous laissez le bloc-batterie en « pleine charge » ou « vide », il peut se détériorer plus rapidement.
- Du fait de son autodécharge, la batterie perd lentement sa charge pendant la période de stockage.
- La capacité de la batterie diminue avec le temps mais un stockage correct permet d'optimiser sa durée de vie.

- Lorsque vous l'utilisez après une longue période de stockage, assurez-vous du chargement du bloc-batterie avant de l'utiliser. Également, si vous l'utilisez de nouveau après un stockage de 6 mois ou plus, faites réviser et entretenir votre vélo par un concessionnaire.

## K. Transport

Les batteries sont soumises aux obligations de la législation pour les produits dangereux. Lorsqu'elles sont transportées par de tierces parties (par exemple : transport aérien, transitaire), des exigences spéciales pour l'emballage et l'étiquetage doivent être respectées. Pour préparer l'élément à envoyer, consultez un spécialiste en produits dangereux. Le client peut transporter les batteries par route sans exigences supplémentaires. Ne transportez pas de batteries endommagées. Scotchez ou masquez les bornes visibles et emballez le bloc-batterie de manière à ce qu'il ne puisse pas bouger dans l'emballage. Assurez-vous de respecter toutes les réglementations locales et nationales. Si vous avez des questions concernant le transport des batteries, veuillez contacter un vendeur de vélos.

## L. Information du consommateur

### Mise au rebut

L'unité d'entraînement, le bloc-batterie, le chargeur de batterie, l'unité d'affichage, l'ensemble de capteur de vitesse, les accessoires et l'emballage doivent être triés pour permettre un recyclage respectueux de l'environnement.

Ne jetez pas le vélo ou ses composants dans les déchets ménagers.

### AVERTISSEMENT

**Ne jetez pas le bloc-batterie au feu ou ne l'exposez pas à une source de chaleur. En faisant cela, vous pouvez provoquer un incendie, ou une explosion, et causer des blessures graves ou des dommages matériels.**



### Pour les pays de l'UE :

Selon la directive européenne 2012/19/UE, les appareils électriques/outils qui ne sont plus utilisables, et selon la directive européenne 2006/66/EC, les blocs-batteries/piles qui sont défectueux ou usagés, doivent être collectés séparément et éliminés d'une manière respectueuse de l'environnement.

Veillez rapporter les blocs-batteries qui ne sont plus utilisables à un vendeur de vélos.

## M. Déclaration de conformité simplifiée

Par la présente, YAMAHA MOTOR CO., LTD. déclare que le type d'équipement radio [X0P10], [X1R01] est conforme à la directive 2014/53/UE.

Le texte intégral de la déclaration de conformité UE est disponible à l'adresse internet suivante : <https://global.yamaha-motor.com/business/e-bike-systems/document/>

\* S'applique à l'écran X et à l'écran C.







## N. Résolution des problèmes

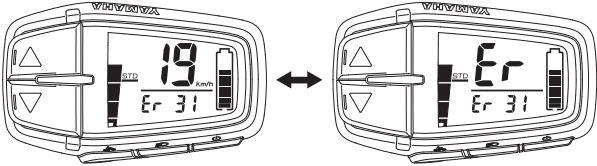
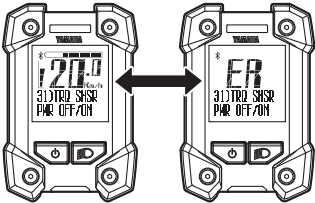

### Systemes d'assistance électrique du vélo

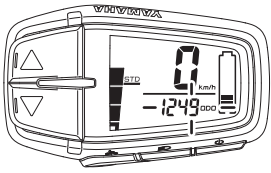

Signe	Vérification	Action
Pédaler est difficile.	Est-ce que l'alimentation de l'unité d'affichage est activée ?	<b>Appuyez sur le commutateur d'alimentation sur l'unité d'affichage pour la mettre en marche.</b>
	Est-ce que le bloc-batterie est installé ?	<b>Installez un bloc-batterie chargé.</b>
	Est-ce que le bloc-batterie est chargé ?	<b>Chargez le bloc-batterie.</b>
	Le vélo est-il resté inutilisé 5 minutes ou plus ?	<b>Allumez de nouveau l'appareil.</b>
	Conduisez-vous sur une longue route en pente ou portez-vous une charge lourde alors que c'est l'été ?	<b>Il ne s'agit pas d'un dysfonctionnement. C'est une sécurité activée lorsque la température du bloc-batterie ou de l'unité d'entraînement est trop élevée. L'assistance électrique fonctionnera de nouveau une fois que la température du bloc-batterie ou de l'unité d'entraînement aura diminué. Également, vous pouvez éviter le plus possible que cela ne se produise en passant à un rapport de vitesse plus bas que celui que vous utiliseriez en temps normal (par exemple, en passant de la seconde à la première vitesse).</b>
	La température est-elle basse (environ 10 °C ou en-dessous) ?	<b>En hiver, rangez le bloc-batterie à l'intérieur avant utilisation.</b>
	Êtes-vous en train de charger le bloc-batterie alors qu'il est monté sur le vélo ?	<b>Arrêtez de charger le bloc-batterie.</b>

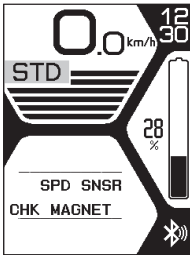

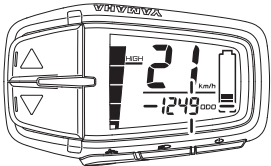
Signe	Vérification	Action
<p><b>L'unité d'entraînement s'allume et s'arrête pendant la conduite.</b></p>	<p>Est-ce que le bloc-batterie est correctement installé ?</p>	<p><b>Vérifiez et assurez-vous que le bloc-batterie soit verrouillé dans son emplacement.</b>  <b>Si ce problème persiste alors que le bloc-batterie est bien verrouillé dans son emplacement, il peut s'agir d'une connexion lâche avec les bornes du bloc-batterie ou les fils. Faites contrôler votre vélo par un vendeur de vélos.</b></p>
<p><b>Des grondements étranges ou des bruits de crissement proviennent de l'unité d'entraînement.</b></p>		<p><b>Il s'agit peut-être d'un problème à l'intérieur de l'unité d'entraînement. Faites contrôler votre vélo par un vendeur de vélos.</b></p>
<p><b>De la fumée ou une odeur inhabituelle provient de l'unité d'entraînement.</b></p>		<p><b>Il s'agit peut-être d'un problème à l'intérieur de l'unité d'entraînement. Faites contrôler votre vélo par un vendeur de vélos.</b></p>

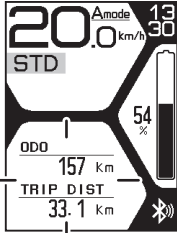
Signe	Vérification	Action
<p><b>(Écran A)</b> L'écran principal de conduite et « Er » s'affichent alternativement, et une description de l'erreur est indiquée dans l'affichage des fonctions.</p>  <p><b>(Écran X)</b> Le témoin lumineux de mode d'assistance s'allume en rouge, l'écran principal de conduite et le « ER » s'affichent alternativement, et une description de l'erreur est indiquée dans l'affichage des fonctions.</p>  <p>Affiche alternativement</p>  <p>Affichages d'erreur</p> <p><b>(Écran C)</b> Les messages d'erreur autres que ceux liés à la batterie s'affichent ici par « ER » avec, en dessous, une description de l'erreur.</p> 		<p>Le problème se produit dans les systèmes d'assistance électrique du vélo. Coupez l'alimentation puis remettez sous tension. Si le problème ne peut pas être réglé, faites contrôler votre vélo par un revendeur dès que possible.</p>

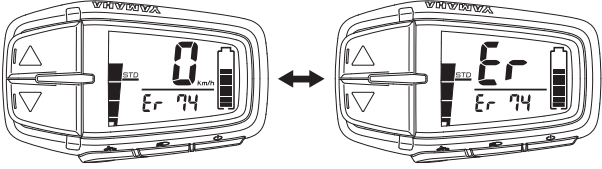
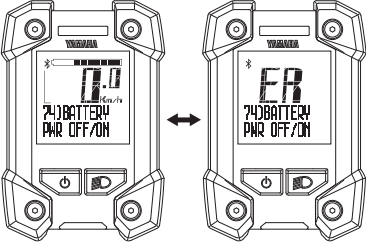
Signe	Vérification	Action
<p>Les possibilités de déplacement ont diminué.</p>	<p>Chargez-vous complètement le bloc-batterie ?</p>	<p><b>Rechargez le bloc-batterie jusqu'au maximum (F).</b></p>
	<p>Utilisez-vous le système dans des conditions de températures basses ?</p>	<p><b>Les capacités normales de déplacement reviendront lorsque la température ambiante augmentera. De plus, stockez le bloc-batterie à l'intérieur (dans un endroit chaud) avant utilisation peut améliorer les possibilités de déplacement par temps froid.</b></p>
	<p>Le bloc-batterie est-il usé ?</p>	<p><b>Remplacez le bloc-batterie.</b></p>
<p><b>(Écran A)</b> La vitesse n'est pas affichée même pendant la conduite et l'affichage des fonctions clignote.</p>  <p><b>(Écran X)</b> Un témoin lumineux de mode d'assistance s'allume en rouge et une description de l'erreur est indiquée dans l'affichage des fonctions.</p>  <p>Affichages d'erreur</p> <p><b>(Écran C)</b> Une description de l'erreur est indiquée dans l'affichage des fonctions.</p> 		<p>Le capteur de vitesse ne peut pas détecter un signal correct. Coupez l'alimentation de l'unité d'affichage puis remettez-la sous tension. Sélectionnez le mode d'assistance puis roulez sur une courte distance. De plus, assurez-vous que l'aimant soit installé correctement sur les rayons de la roue.</p>

Signe	Vérification	Action
<p>(Écran A) La vitesse est affichée mais l'affichage des fonctions clignote. (La puissance d'assistance est arrêtée.)</p> 		
<p>(Écran X) Le témoin du mode d'assistance et l'affichage des fonctions clignent. (La puissance d'assistance est arrêtée.)</p> 		<p>Il ne s'agit pas d'un dysfonctionnement. Il est dans un état où le fonctionnement du système d'assistance est normal. Cet état peut se produire en fonction de la force de pédalage et de la vitesse de conduite, mais il revient à l'état normal s'il est confirmé que le système est normal.</p>
<p>(Écran C) L'affichage des fonctions clignote. (La puissance d'assistance est arrêtée.)</p> 		

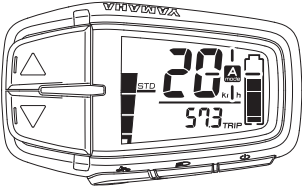
Signe	Vérification	Action
<p><b>(Écran A)</b> L'écran principal de conduite et « Er » s'affichent alternativement, et une description de l'erreur est indiquée dans l'affichage des fonctions.</p>  <p><b>(Écran X)</b> Le témoin lumineux de mode d'assistance s'allumera en rouge et l'écran principal de conduite et « ER » s'affichent alternativement, et une description de l'erreur est indiquée dans l'affichage des fonctions.</p>  <p><b>(Écran C)</b> Les messages d'erreur relatifs aux erreurs de batterie s'affichent ici par « ER » avec, en dessous, « BATTERY » et une description.</p> 		<p>Le problème se produit dans le bloc-batterie. Coupez l'alimentation puis remettez sous tension. Si le problème ne peut pas être réglé, faites contrôler votre bloc-batterie par un revendeur dès que possible.</p>

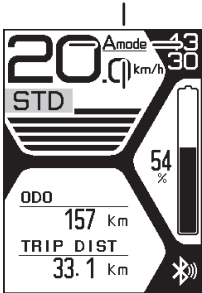
Signe	Vérification	Action
<p>(Écran A) Le témoin de mode Support automatique clignote.</p>  <p>(Écran X) « A:#### » et « #### » sur le témoin de mode d'assistance sont affichés en alternance.</p>  <p>Par exemple, dans le cas du mode standard</p> <p>(Écran C) Le témoin de mode Support automatique clignote.</p> 		<p>Il s'agit peut-être d'un problème à l'intérieur de l'unité d'entraînement. Coupez l'alimentation de l'unité d'affichage puis remettez-la sous tension. Si le problème ne peut pas être réglé, faites contrôler votre vélo par un revendeur dès que possible.</p>

## Fonction d'assistance à la poussée

Signe	Vérification	Action
La fonction d'assistance à la poussée s'arrête.	Est-ce que les roues se sont bloquées pendant quelques secondes ?	<b>Relâchez le bouton d'assistance à la poussée pendant un moment et après avoir vérifié que les roues tournent, appuyez à nouveau sur le bouton.</b>
	Avez-vous pédalé lorsque la fonction d'assistance à la poussée était activée ?	<b>Retirez les pieds des pédales, et relâchez le bouton d'assistance à la poussée pendant un moment. Appuyez sur le commutateur de nouveau.</b>

## Alimentation électrique des périphériques externes via une connexion USB

\* S'applique à l'écran X et à l'écran C.

Signe	Vérification	Action
Le courant n'est pas fourni.	Est-ce que l'alimentation de l'unité d'affichage est activée ?	<b>Appuyez sur le commutateur d'alimentation sur l'unité d'affichage pour la mettre en marche.</b>
	Est-ce que la version USB est correcte ?	<b>Utilisez un périphérique externe qui soit compatible avec de l'USB 2.0.</b>
	Le type de câble USB est-il adapté ?	<b>Utilisez un câble OTG. Connectez également le côté hôte à l'affichage.</b>
	Le câble USB est-il bien branché ?	<b>Rebranchez le câble USB.</b>
	La prise USB ou le port USB est-il sale ou humide ?	<b>Débranchez le câble USB de l'unité d'affichage et du périphérique externe. Enlevez la saleté et l'eau de la prise USB et du port USB et rebranchez le câble.</b>
	Le réglage de l'USB est-il réglé sur « COMM » ?	<b>(Écran X) Réglez les paramètres USB sur « PWR SPLY » en vous référant à la section « Chronomètre et réglages » ou coupez le courant puis rallumez-le.  (Écran C) Réglez les paramètres USB sur « Power Supply » en vous référant à la section « Réglages » ou coupez le courant puis rallumez-le.</b>





## Communication sans fil avec la technologie Bluetooth faible énergie

\* S'applique à l'écran X et à l'écran C.

Signe	Vérification	Action
<p><b>La communication sans fil ne peut pas être utilisée.</b></p>	<p>Les paramètres de la communication sans fil de l'unité d'affichage et votre appareil de communication sans fil sont-ils tous les deux activés ?</p>	<p><b>(Écran X)</b>  <b>Régler les profils de communication en vous reportant à la section « Chronomètre et des réglages », puis réglez les profils de communication sans fil corrects de l'appareil ou du logiciel d'application.</b></p>
	<p>Les profils de communication sans fil de l'appareil sans fil ou du logiciel d'application qui communique sans fil avec les profils de communication de l'écran sont-ils corrects?</p>	<p><b>(Écran C)</b>  <b>Réglez les profils de communication en vous reportant à la section « Réglages », puis réglez les profils de communication sans fil corrects de l'appareil ou du logiciel d'application.</b></p>
<p><b>Les valeurs affichées de l'équipement externe de communication sans fil ne sont pas correctes.</b></p>	<p>Avez-vous changé les réglages des profils de communication?</p>	<p><b>Réinitialisez le couplage pendant un certain temps, réglez les profils de communication de l'écran, puis établissez de nouveau le couplage. Pour réinitialiser le couplage et la procédure de couplage, reportez-vous au mode d'emploi fourni avec les appareils de communication sans fil.</b></p>

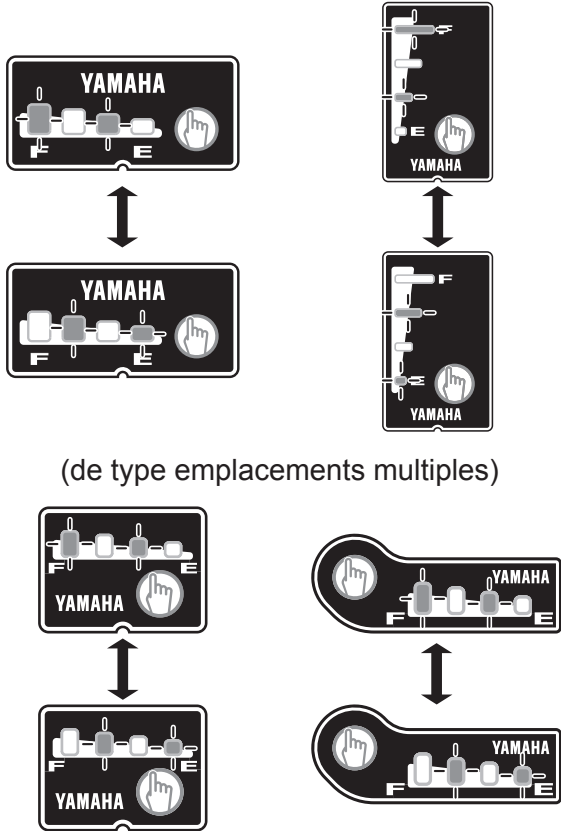
## Bloc-batterie et chargeur

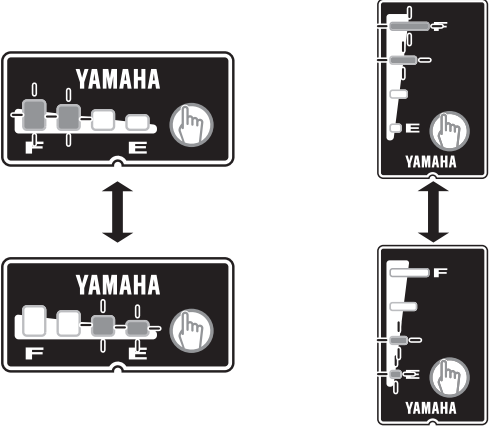
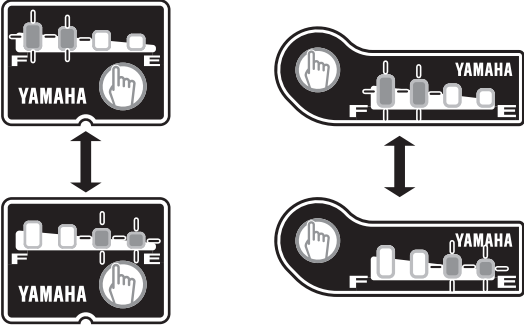

Signe	Vérification	Action
<p><b>Ne peut pas charger</b></p>	<p>La prise d'alimentation est-elle bien branchée ? La prise de charge est-elle bien branchée dans le bloc-batterie ?</p>	<p><b>Rebranchez et essayez de nouveau de charger.</b> <b>Si le bloc-batterie ne charge toujours pas, il peut s'agir d'un dysfonctionnement du chargeur de batterie.</b></p>
	<p>Les témoins de l'indicateur de charge de batterie sont-ils allumés ?</p>	<p><b>Reportez-vous aux méthodes de chargement et essayez de charger de nouveau.</b> <b>Si le bloc-batterie ne charge toujours pas, il peut s'agir d'un dysfonctionnement du chargeur de batterie.</b></p>
	<p>Les contacts du bloc-batterie ou du chargeur sont-ils sales ou humides ?</p>	<p><b>Enlevez le bloc-batterie du chargeur de batterie et la prise du chargeur de la prise d'alimentation. Utilisez un chiffon sec ou un coton-tige pour nettoyer les contacts de la batterie et du chargeur. Puis reconnectez le bloc-batterie et le chargeur de batterie.</b></p>
<p>(de type porte-bagages) (de type tube oblique du cadre)</p>  <p>(de type emplacements multiples)</p>	<p>Il y a une erreur de contact dans les bornes de contact.</p>	<p><b>Retirez le bloc-batterie du vélo.</b> <b>Branchez ensuite la prise pour la charge dans le bloc-batterie. (Si l'indicateur de charge de batterie clignote encore en alternance, il peut s'agir d'une erreur dans le bloc-batterie).</b> <b>Lorsque le bloc-batterie est remonté sur le vélo et que vous appuyez sur le commutateur d'alimentation de l'unité d'affichage, si les témoins de l'indicateur de charge de batterie clignotent encore en alternance, il peut s'agir d'une erreur de l'unité d'entraînement.</b></p>

Signe	Vérification	Action
<p>(de type porte-bagages) (de type tube oblique du cadre)</p> 	<p>Il y a une erreur de contact dans les bornes de contact.</p>	<p><b>Enlevez le bloc-batterie du chargeur de batterie, montez la batterie sur le vélo et appuyez sur le commutateur d'alimentation de l'unité d'affichage. Lorsque la prise pour la charge est rebranchée sur le bloc-batterie, si les témoins de l'indicateur de charge de batterie clignotent en alternance, il peut s'agir d'une erreur dans le chargeur de batterie.</b></p>
<p>(de type emplacements multiples)</p> 	<p>Le connecteur de charge sur le bloc-batterie n'est-il pas humide ?</p>	<p><b>Nettoyez le connecteur de charge et la prise pour la charge. Puis séchez-les. Ensuite, branchez la prise pour la charge au connecteur de charge.</b></p>
<p><b>Les deux témoins de l'indicateur de charge de batterie clignotent simultanément.</b></p> <p>(de type porte-bagages) (de type tube oblique du cadre)</p>  <p>(de type emplacements multiples)</p> 		<p><b>La fonction de protection du bloc-batterie est activée et le système ne peut pas être utilisé. Remplacez le bloc-batterie auprès d'un vendeur de vélos dès que possible.</b></p>
<p><b>Le chargeur de batterie émet des bruits inhabituels, des odeurs nauséabondes ou de la fumée.</b></p>		<p><b>Débranchez la prise du chargeur et arrêtez immédiatement son fonctionnement. Faites contrôler votre vélo par un vendeur de vélos.</b></p>

Signe	Vérification	Action
<p><b>Le chargeur de batterie chauffe.</b></p>	<p>Il est normal que le chargeur de batterie devienne un peu chaud pendant le chargement.</p>	<p><b>Si le chargeur de batterie est trop chaud pour être touché de la main, débranchez la prise du chargeur, attendez qu'il refroidisse, et adressez-vous à un vendeur de vélos.</b></p>
<p><b>Une fois le chargement terminé, tous les témoins de l'indicateur de charge de la batterie ne s'allument pas lorsque vous appuyez sur le bouton de l'indicateur de charge de batterie «  ».</b></p>	<p>La prise du chargeur a-t-elle été débranchée ou le bloc-batterie enlevé pendant le chargement ?</p>	<p><b>Chargez de nouveau le bloc-batterie.</b></p>
	<p>Avez-vous commencé à charger lorsque le bloc-batterie était à une température élevée, par exemple immédiatement après son utilisation ?</p>	<p><b>Allez dans un endroit où la température de la batterie peut atteindre une fourchette dans laquelle le chargement est possible (15–25 °C), puis lancez à nouveau le chargement.</b></p>
<p><b>Après avoir débranché la prise pour la charge située sur le chargeur de batterie du bloc-batterie, les témoins de l'indicateur de charge de la batterie continuent à s'allumer.</b></p>	<p>Le connecteur de charge sur le bloc-batterie n'est-il pas humide ?</p>	<p><b>Nettoyez le connecteur de charge et la prise pour la charge. Puis séchez-les.</b></p>

## O. Spécifications

Plage de vitesse d'assistance		0 à moins de 25 km/h	
Moteur électrique	Type	Type CC sans balai	
	Puissance nominale	250 W	
Méthode de contrôle de la puissance d'assistance		La méthode de contrôle dépend du couple de pédalage et de la vitesse du vélo	
Bloc-batterie	De type porte-bagages 400 Wh/500 Wh	Type	PASB5 (Batterie lithium-ion)
		Tension	36 V
		Capacité	11 Ah/13,6 Ah
		Nombre de cellules de batterie	40
	De type tube oblique du cadre 400 Wh/500 Wh	Type	PASB5 (Batterie lithium-ion)
		Tension	36 V
		Capacité	11 Ah/13,6 Ah
		Nombre de cellules de batterie	40
	De type emplacements multiples 500 Wh	Type	PASB6 (Batterie lithium-ion)
		Tension	36 V
		Capacité	13,4 Ah
		Nombre de cellules de batterie	40
	De type emplacements multiples 600 Wh	Type	PASB4 (Batterie lithium-ion)
		Tension	36 V
		Capacité	16,5 Ah
		Nombre de cellules de batterie	50
Chargeur de batterie	Type	PASC5	
	Tension d'entrée	AC 220–240 V/50–60 Hz	
	Tension de sortie maximale	DC 42 V	
	Courant de sortie maximal	DC 4,0 A	
	Électricité maximale consommée	310 VA/180 W (Chargée à AC 240 V)	
	Type de batterie adaptée	PASB2/PASB4/PASB5	
Chargeur de batterie	Type	PASC6	
	Tension d'entrée	AC 220–240 V/50–60 Hz	
	Tension de sortie maximale	DC 42 V	
	Courant de sortie maximal	DC 4,0 A	
	Électricité maximale consommée	310 VA/180 W (Chargée à AC 240 V)	
	Type de batterie adaptée	PASB6	

Unité d'affichage (Écran X)	Portion d'alimentation électrique	Type de prise USB	USB2.0 Micro-B	
		Courant de sortie	Max. 1000 mA	
		Tension nominale	5 V	
	Portion de communication sans fil	Système de communication	Bluetooth Version 4.0 (Technologie Bluetooth faible énergie)	
		Puissance de sortie	-9,27 dBm (e.i.r.p.)	
		Portée de communication	La distance de visibilité est d'environ 1 m (3 ft) lorsqu'il n'y a pas d'interférence	
		Bande de fréquence	Bande 2,4 GHz (2,400-2,4835 GHz)	
		Méthode de modulation	GFSK	
		Profils pris en charge	CSCP <sup>*1</sup> CPP <sup>*2</sup>	
	Informations sur le produit 	N° de modèle	X0P10	
		Fabricant	YAMAHA MOTOR CO., LTD. 2500 Shingai, Iwata, Shizuoka 438-8501, Japon	
		Marque/Nom commercial		



\*1 CSCP (Profil Vitesse de Déplacement et Cadence)

Corresponds aux données de rotation des roues et aux données de rotation de la pédale.

\*2 CPP (Profil Puissance de Pédalage)

Correspond aux données de rotation des roues, aux données de rotation de la pédale, à la puissance instantanée et à l'énergie accumulée.

- La communication n'est pas nécessairement garantie avec tous les appareils de communication sans fil qui ont les profils similaires à ceux de ce système.  
Même si un appareil est conforme à la spécification de la technologie Bluetooth faible énergie, il peut y avoir des cas où les caractéristiques, les spécifications ou l'environnement de communication de l'appareil avec cette technologie rendent impossible la connexion, ou pourraient entraîner des méthodes de contrôle, un écran ou un fonctionnement différents.
- YAMAHA MOTOR CO., LTD. ne sera en aucun cas tenu responsable des dégâts ou d'autres pertes résultant de fuite d'informations lors de la communication via la technologie Bluetooth faible énergie.

Unité d'affichage (Écran C)	Portion d'alimentation électrique	Type de prise USB	USB2.0 Micro-B	
		Courant de sortie	Max. 1000 mA	
		Tension nominale	5 V	
	Portion de communication sans fil	Système de communication	Bluetooth Version 4.0 (Technologie Bluetooth faible énergie)	
		Puissance de sortie	-5,39 dBm (e.i.r.p.)	
		Portée de communication	La distance de visibilité est d'environ 1 m (3 ft) lorsqu'il n'y a pas d'interférence	
		Bande de fréquence	Bande 2,4 GHz (2,400-2,4835 GHz)	
		Méthode de modulation	GFSK	
	Informations sur le produit 	Profils pris en charge	CSCP <sup>*1</sup> CPP <sup>*2</sup> YEP1.0 <sup>*3</sup>	
		N° de modèle	X1R01	
		Fabricant	YAMAHA MOTOR CO., LTD. 2500 Shingai, Iwata, Shizuoka 438-8501, Japon	
		Marque/Nom commercial		

\*1 CSCP (Profil Vitesse de Déplacement et Cadence)

Corresponds aux données de rotation des roues et aux données de rotation de la pédale.

\*2 CPP (Profil Puissance de Pédalage)

Correspond aux données de rotation des roues, aux données de rotation de la pédale, à la puissance instantanée et à l'énergie accumulée.

\*3 YEP1.0

Le profil e-Bike pré-réglé par YAMAHA MOTOR CO., LTD.

Les informations de navigation (Boussole) et le support de remise en forme (Remise en forme) peuvent s'afficher sur l'unité d'affichage en couplant l'application smartphone avec le YEP 1.0.

- La communication n'est pas nécessairement garantie avec tous les appareils de communication sans fil qui ont les profils similaires à ceux de ce système.

Même si un appareil est conforme à la spécification de la technologie Bluetooth faible énergie, il peut y avoir des cas où les caractéristiques, les spécifications ou l'environnement de communication de l'appareil avec cette technologie rendent impossible la connexion, ou pourraient entraîner des méthodes de contrôle, un écran ou un fonctionnement différents.

- YAMAHA MOTOR CO., LTD. ne sera en aucun cas tenu responsable des dégâts ou d'autres pertes résultant de fuite d'informations lors de la communication via la technologie Bluetooth faible énergie.



IMPRIMÉ AU JAPON