

Tree House

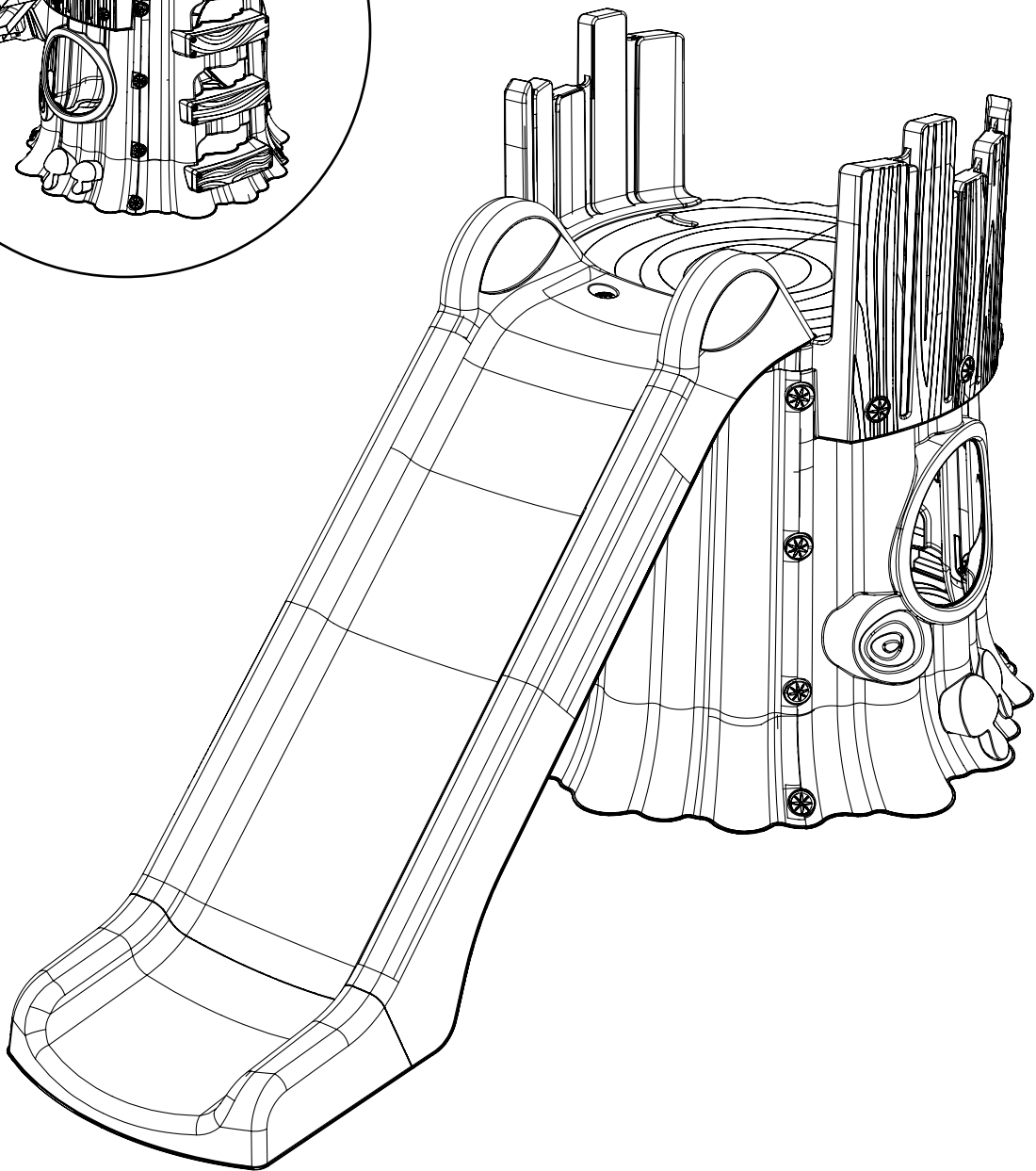
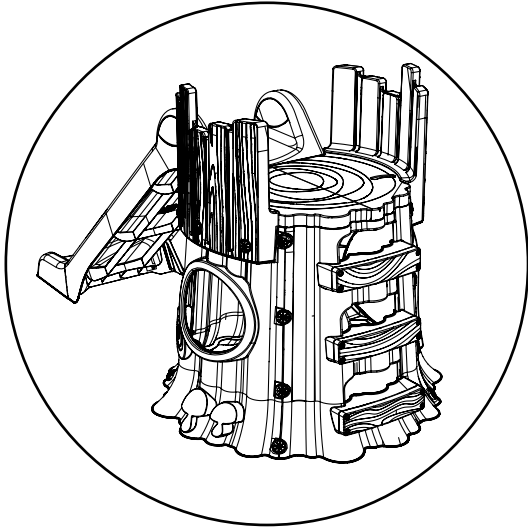

warning
18+
months

STARPLAY

A

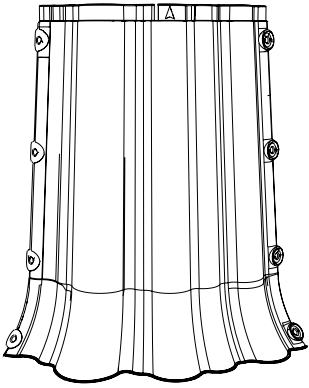

1-72-984

B

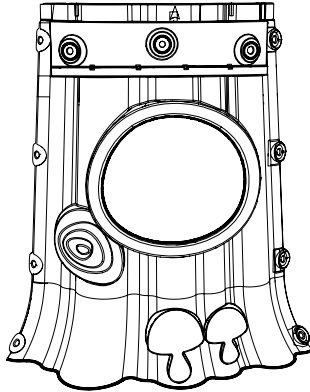

2-72-984

C

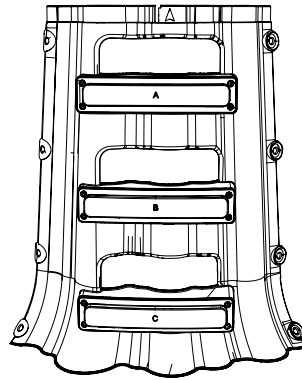

3-72-984

D

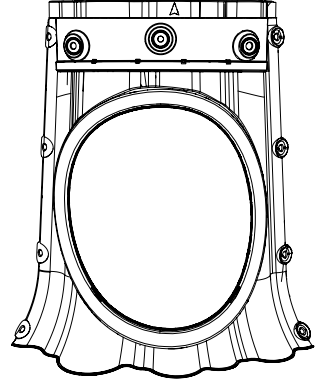

4-72-984

AB

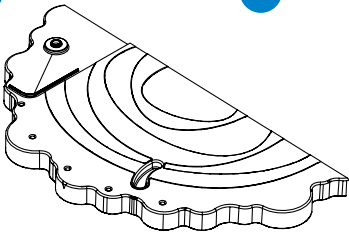

5-72-984

DC

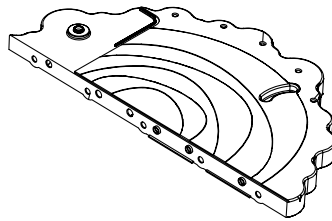

6-72-984

E x 2

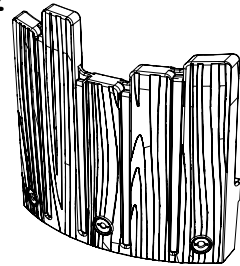

9-72-984

F

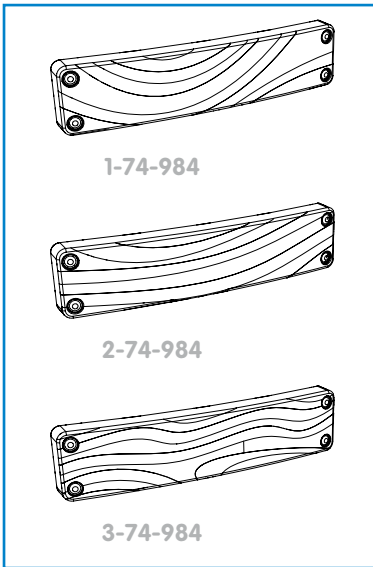

1-74-984

2-74-984

3-74-984

G

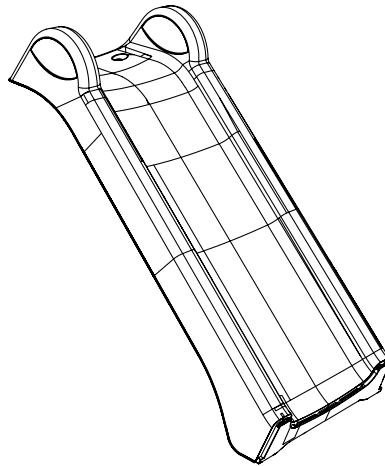

7-72-984

H

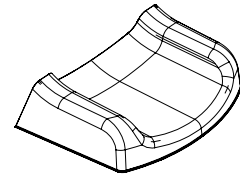

8-72-984

I x 30

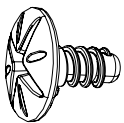

8-99-560

J x 30

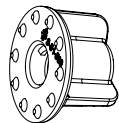

9-51-560

K x 23



VPT072984.kit



Stickers

1

C

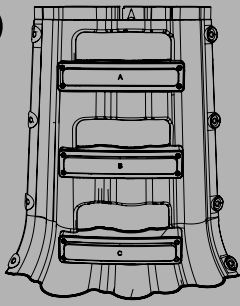

F

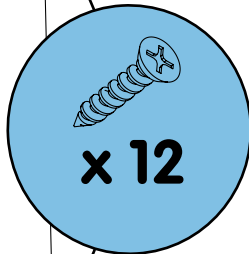
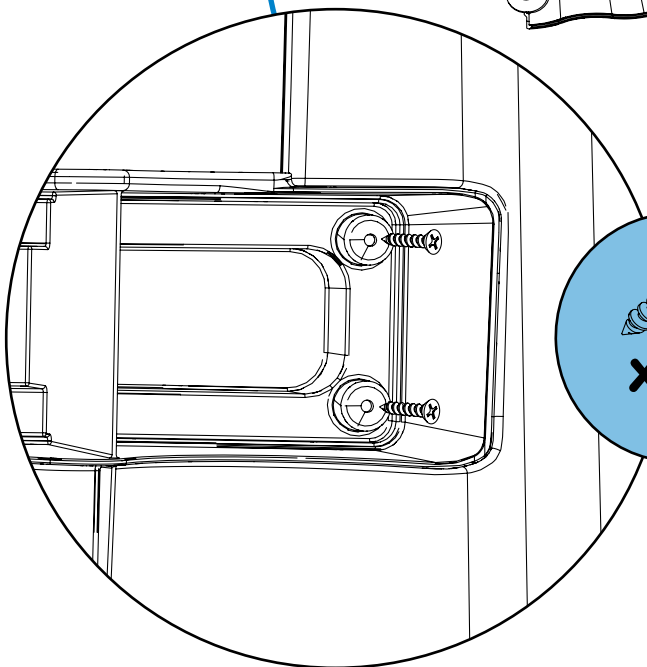
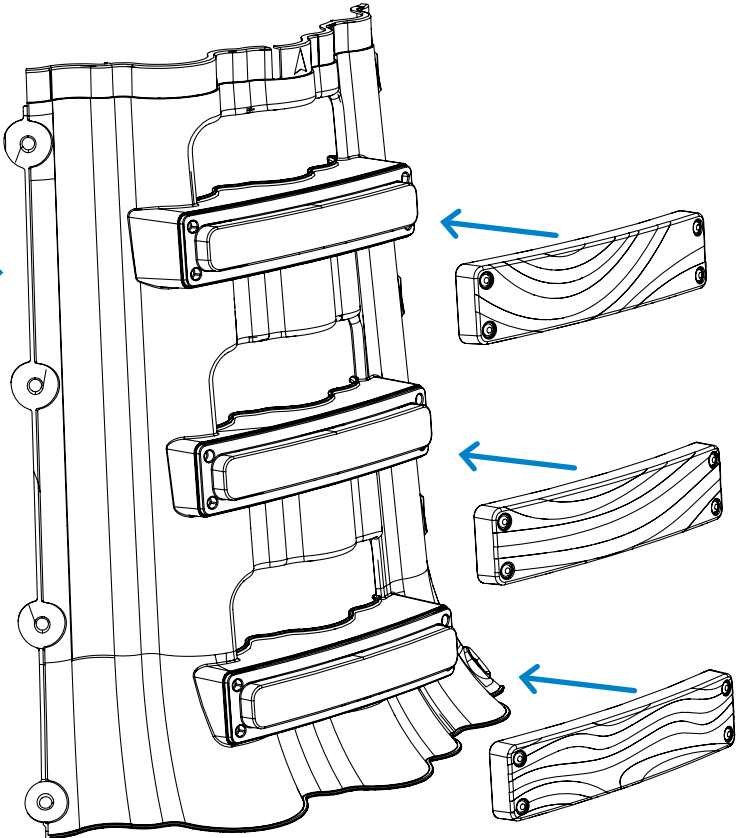
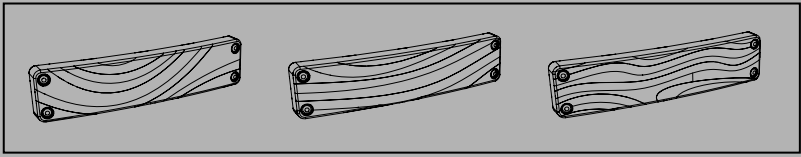

2

AB

DC

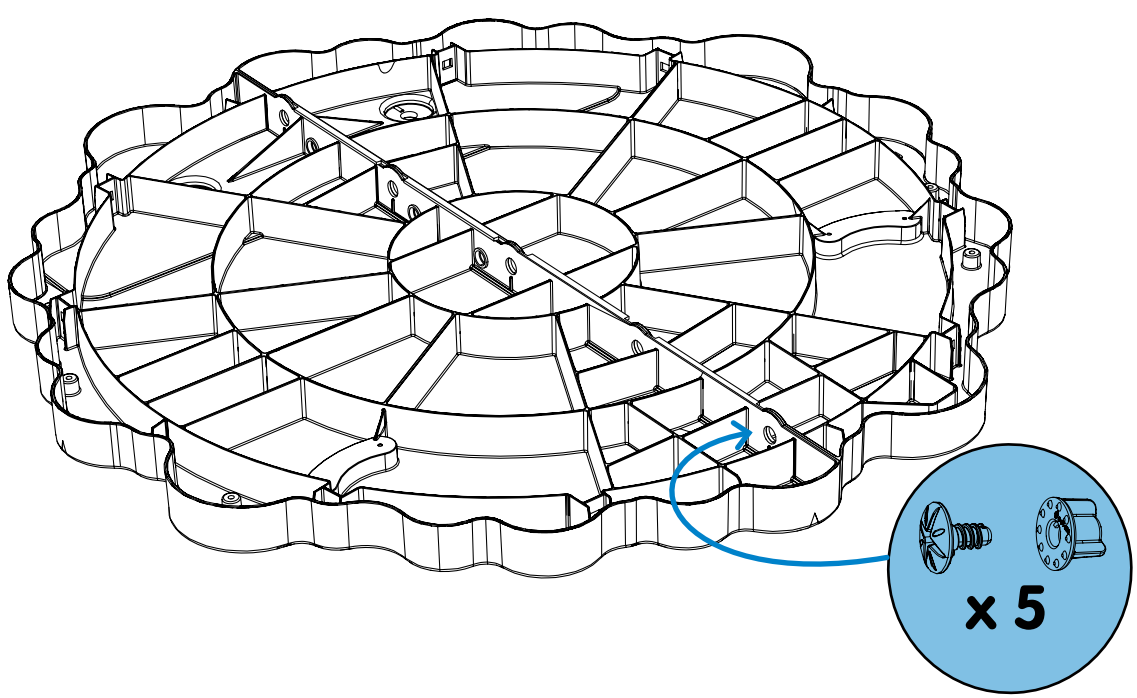
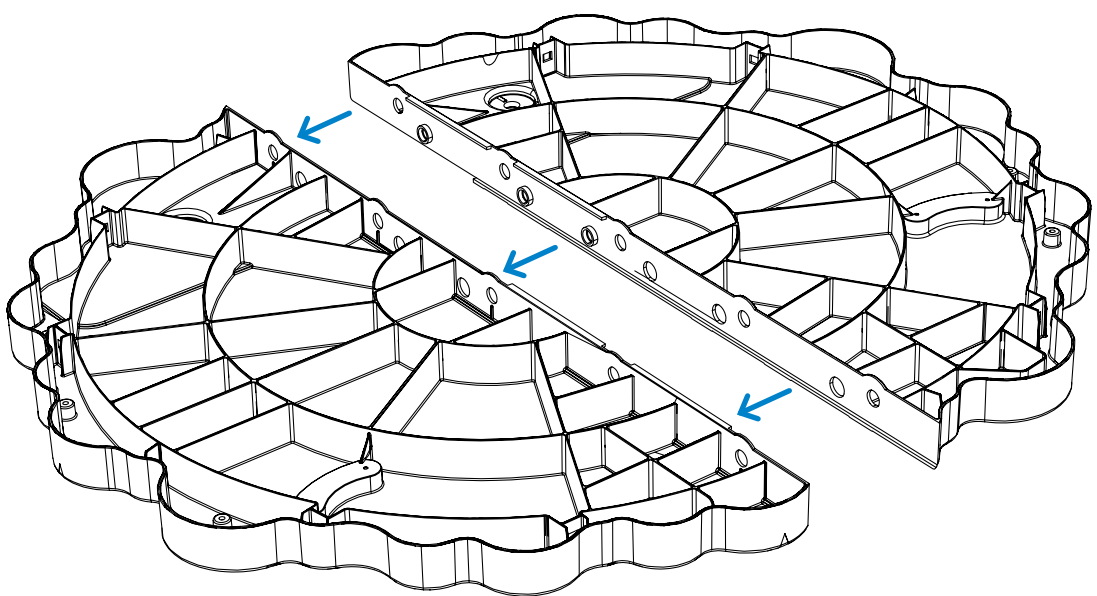
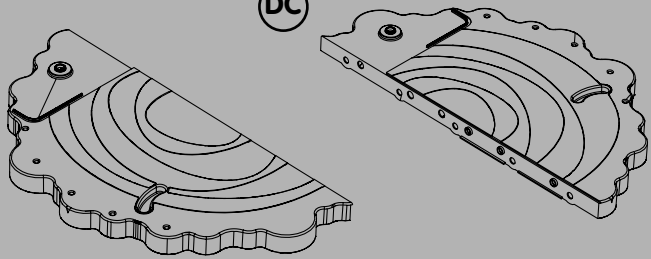

3

A

AB + DC

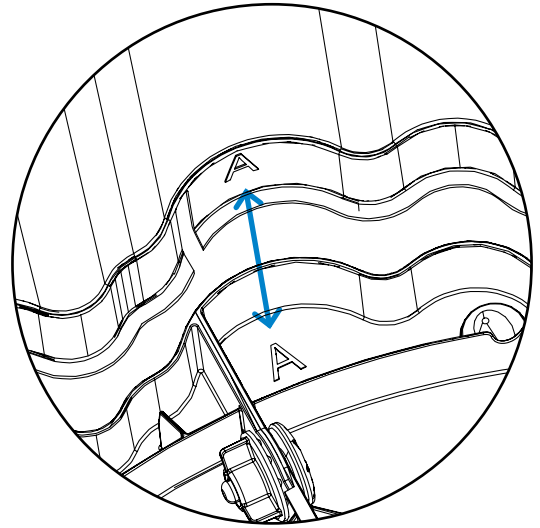
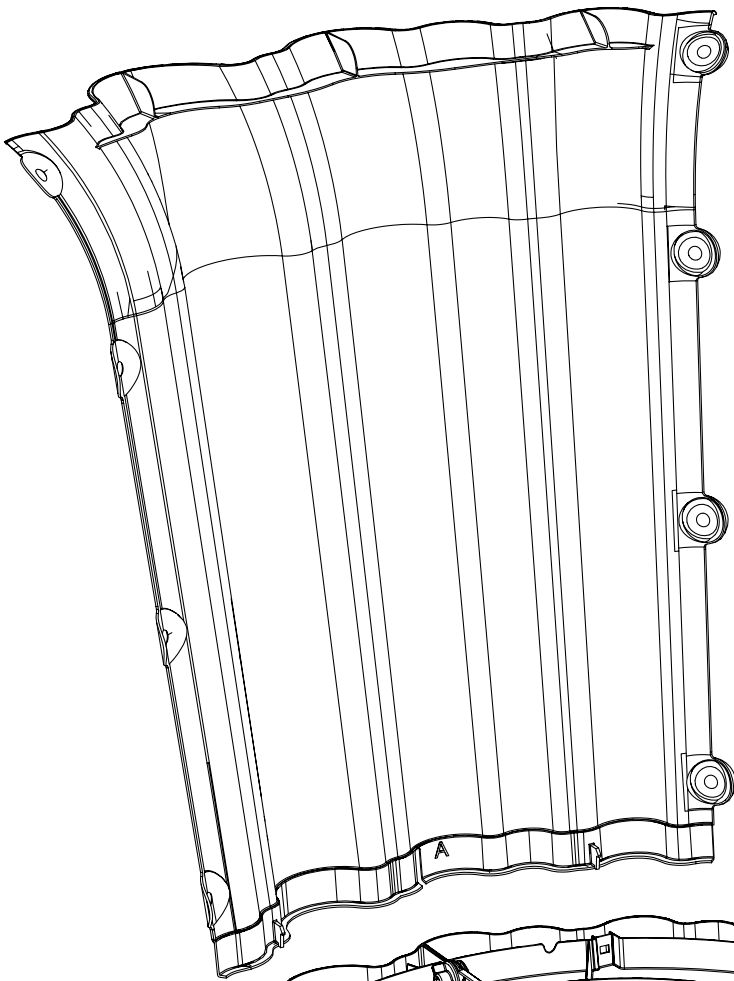
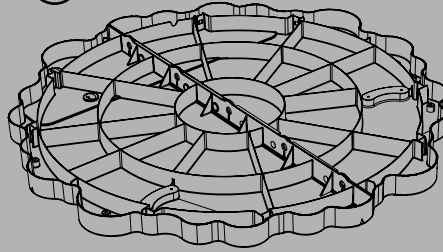
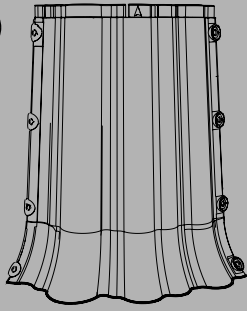

click

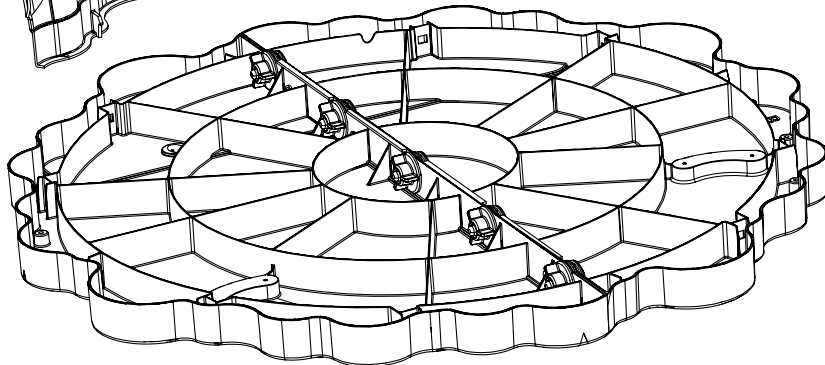

4

B

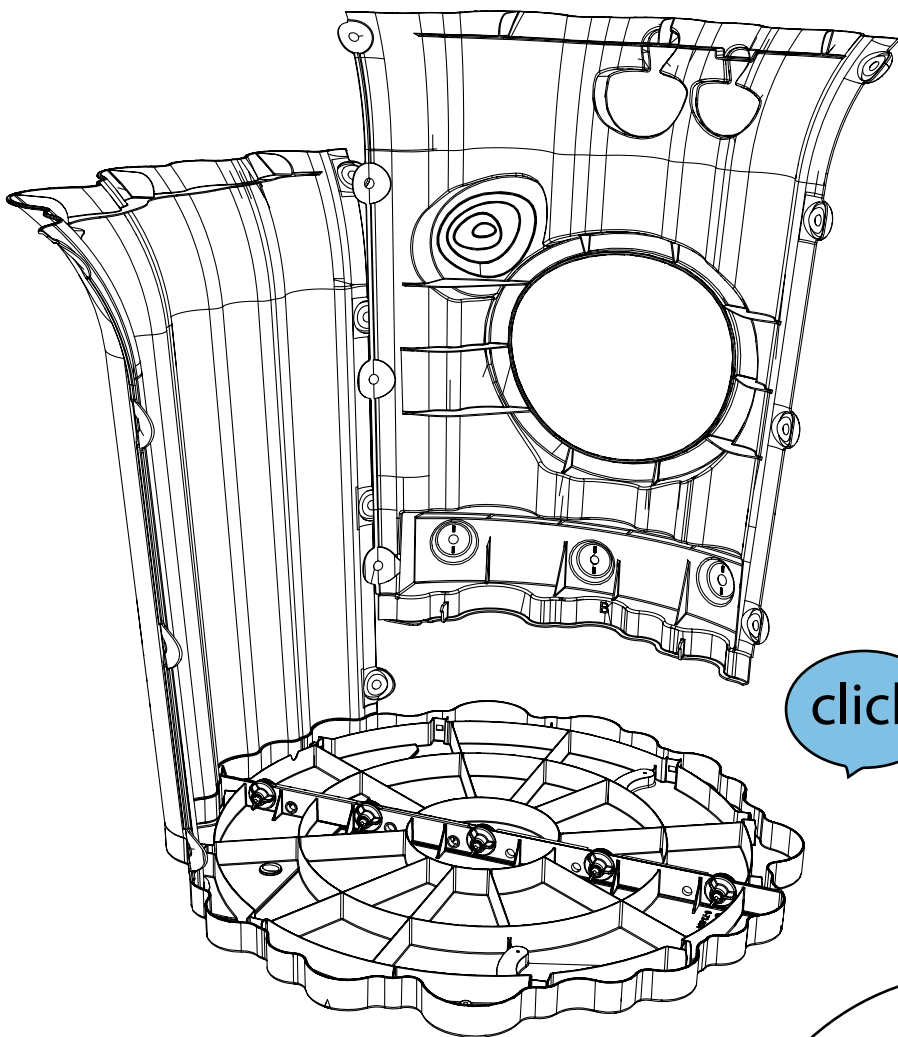
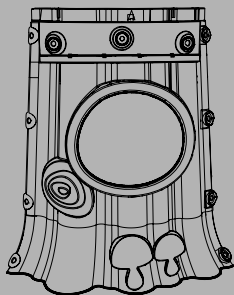

click

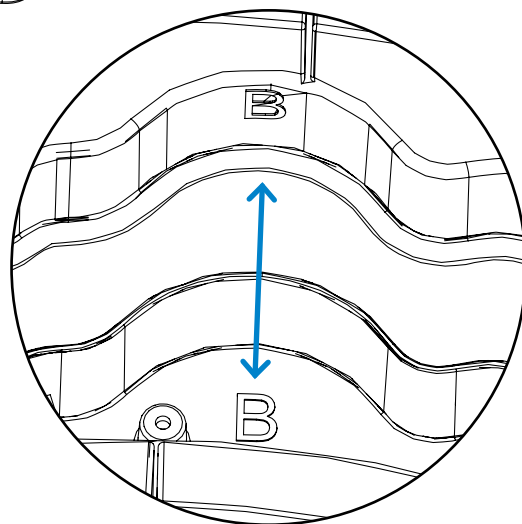

5

C
+
F

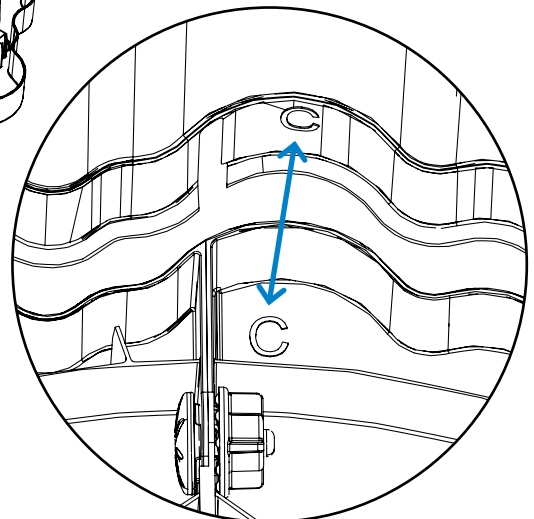
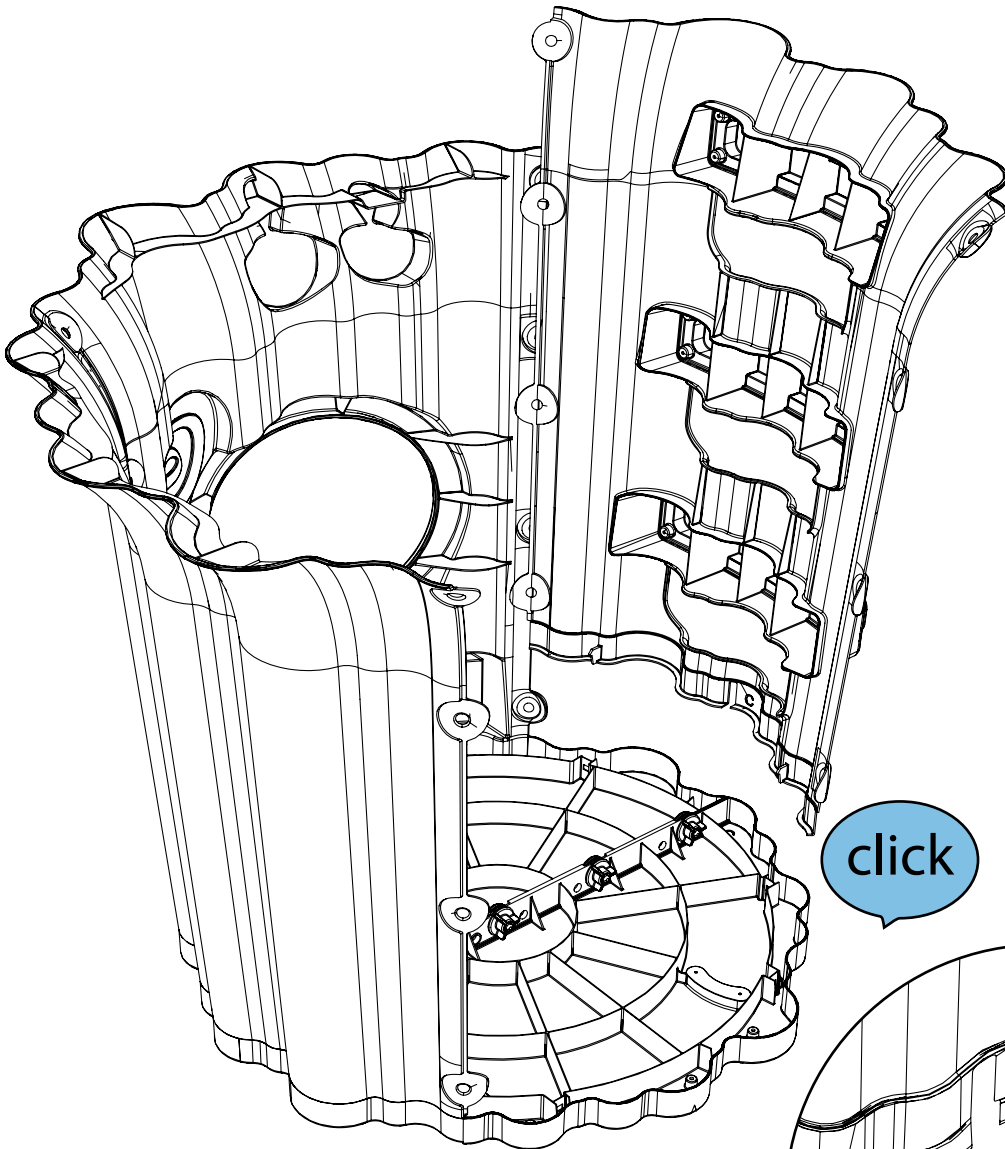
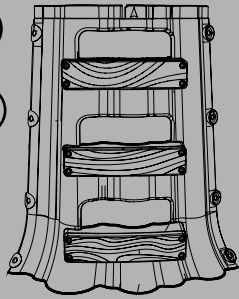

6

D

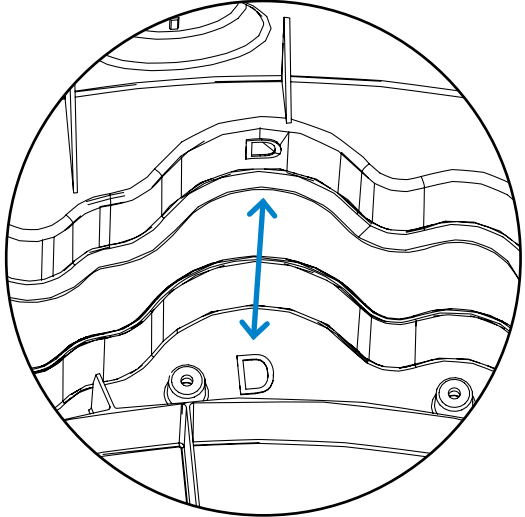
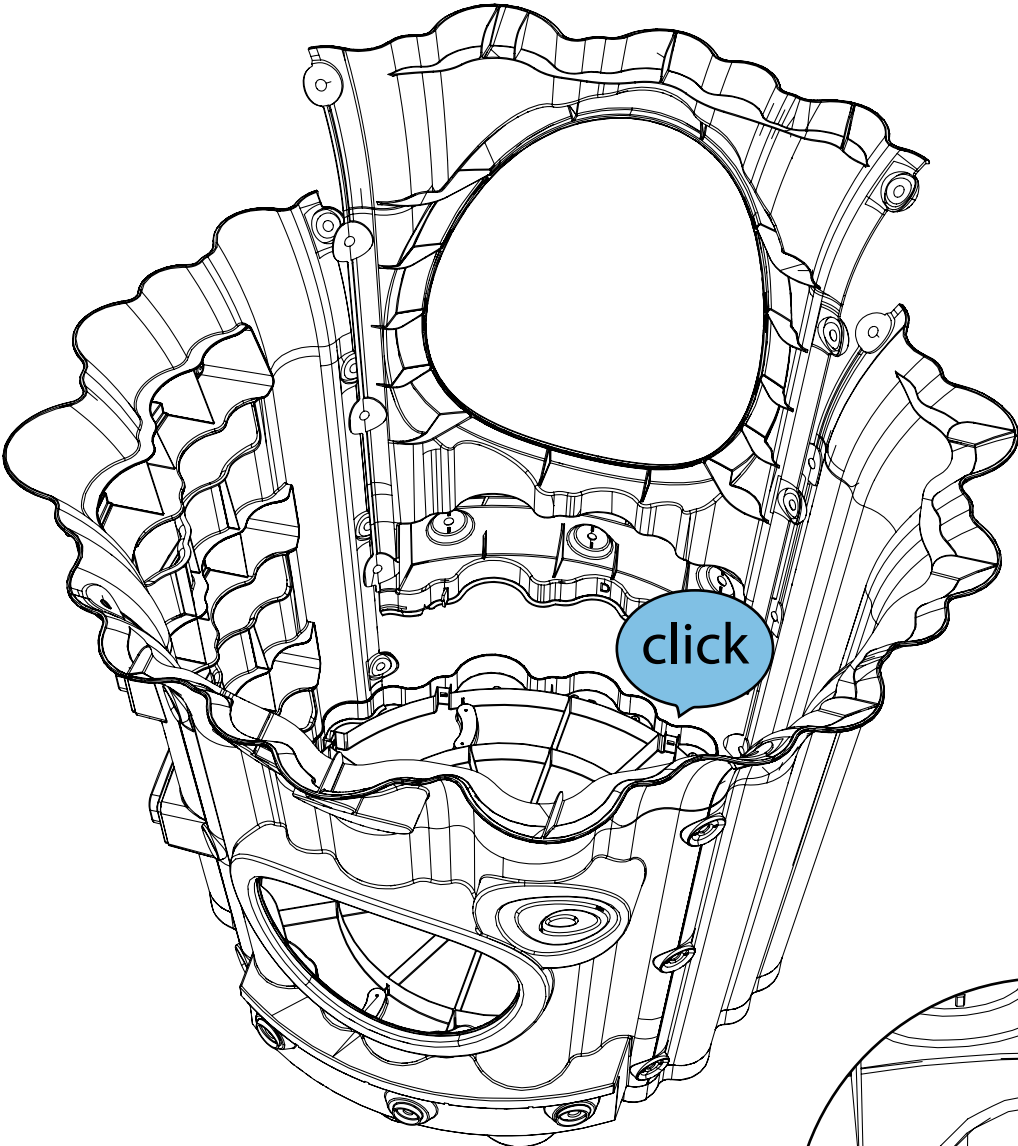
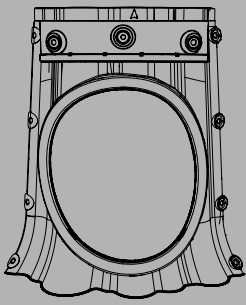

7

I x 16

J x 16

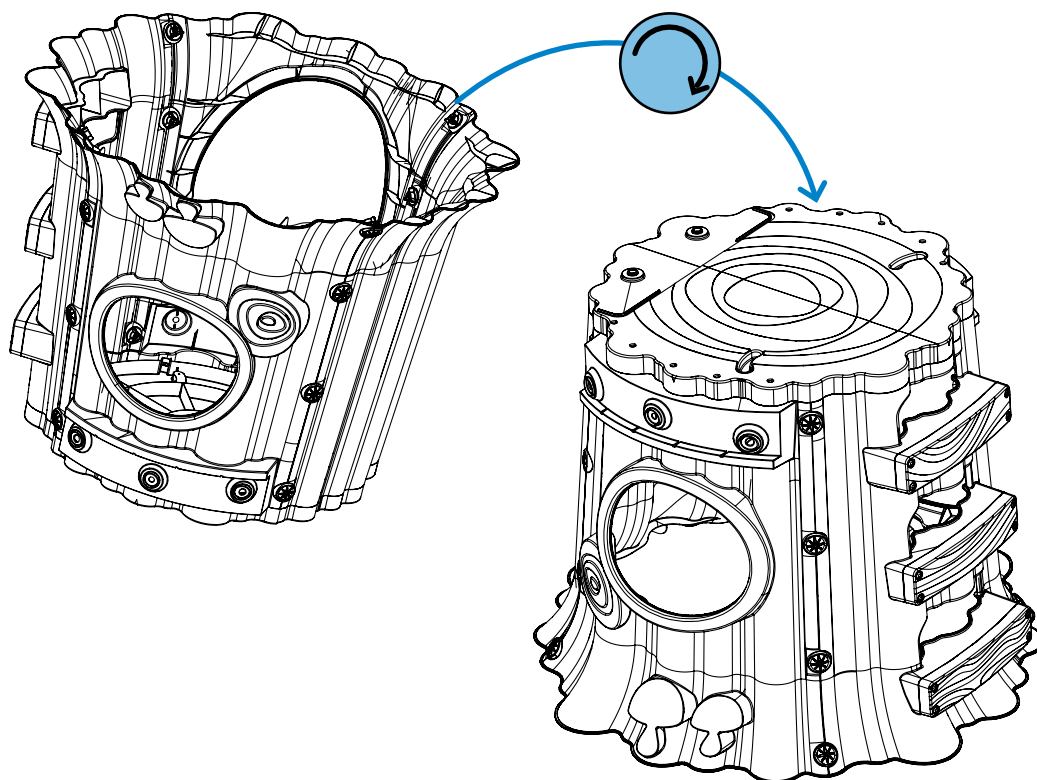
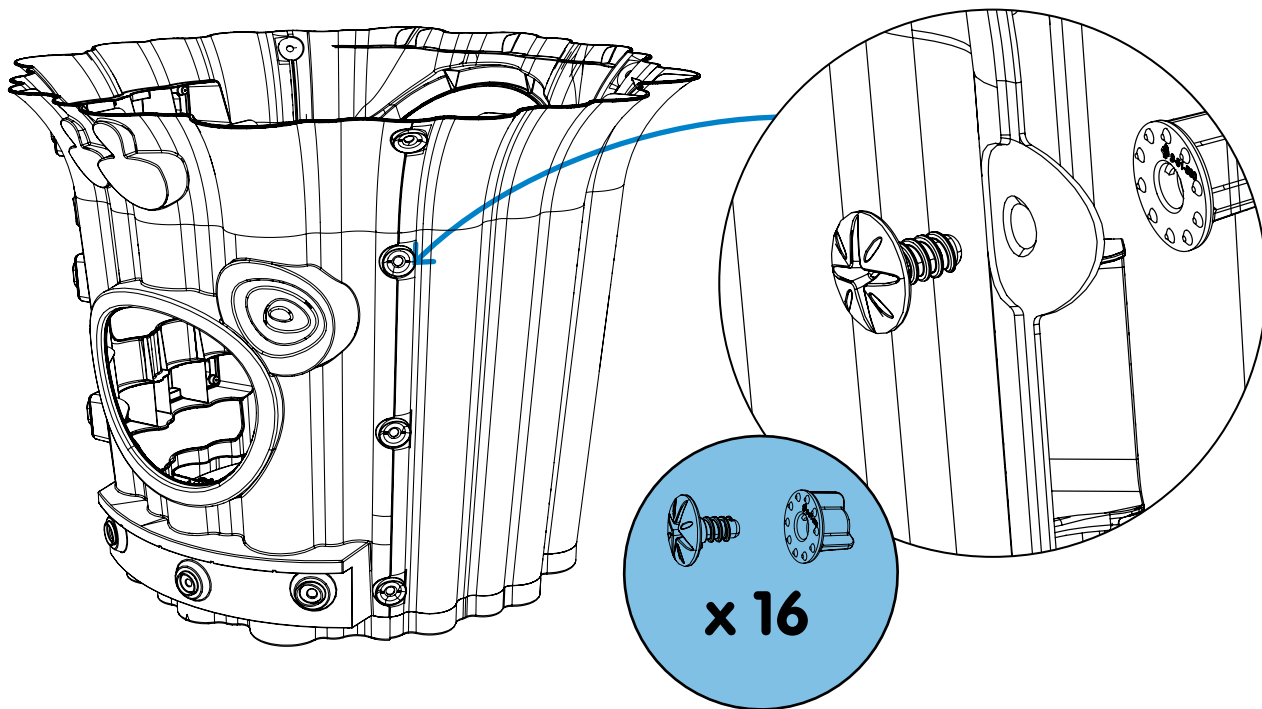
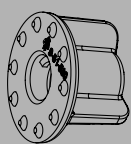
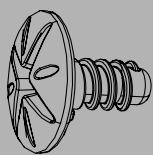

8

G

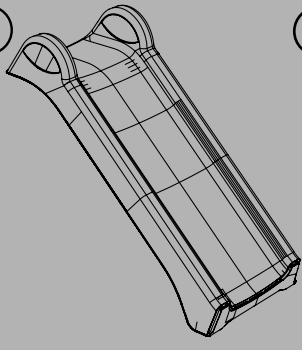

H

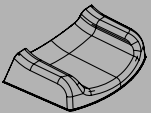

click

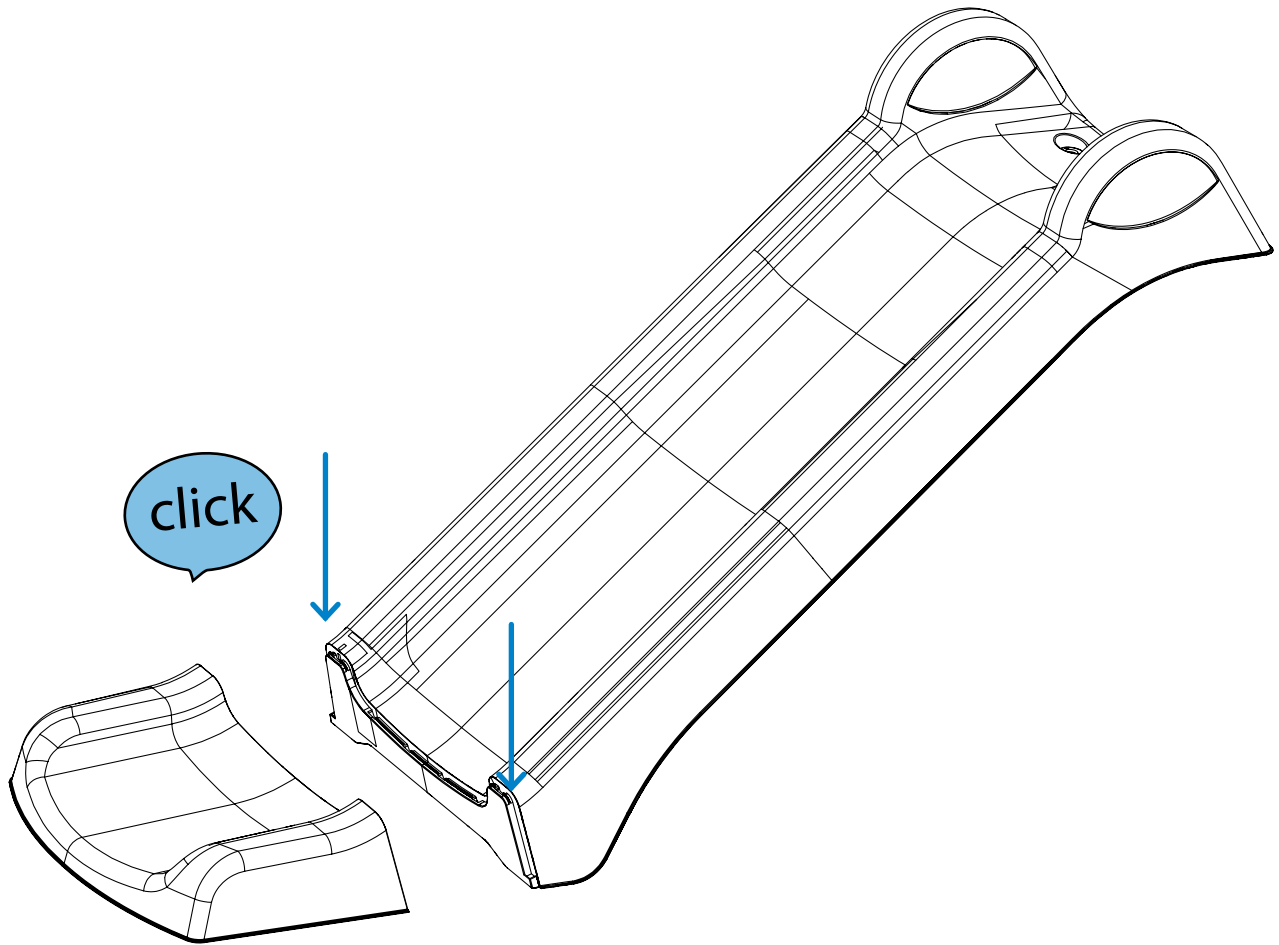

9

I x 2

J x 2

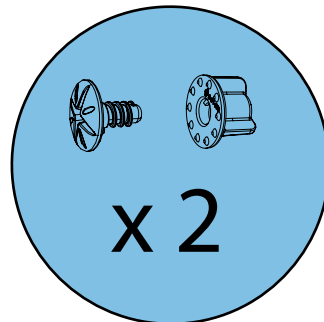
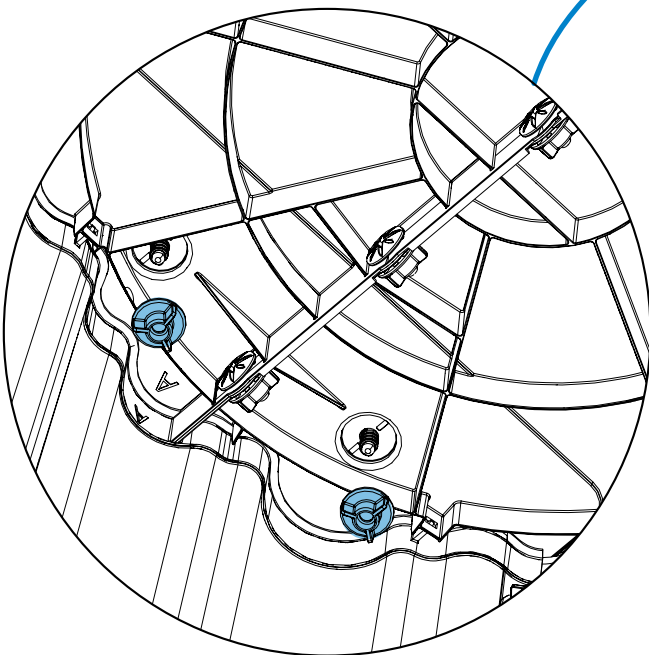
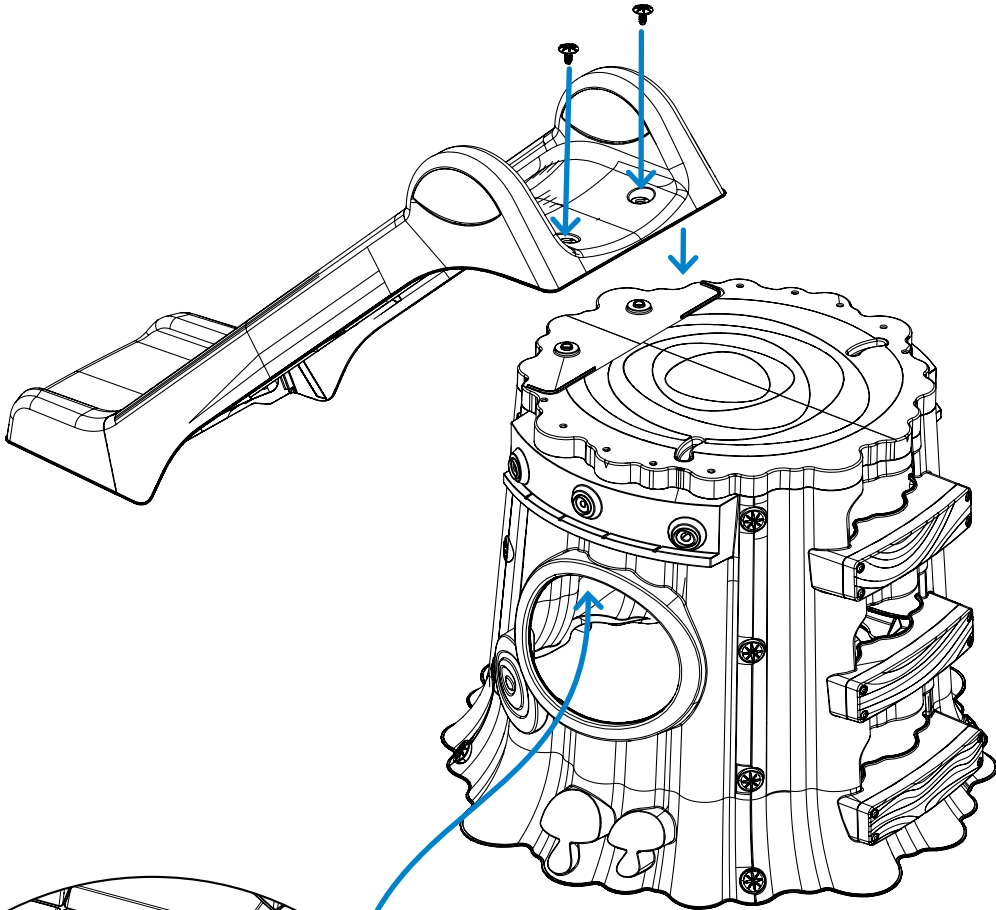
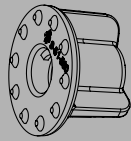
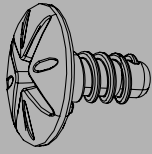

10

E x 2

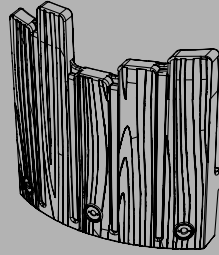

K x 10

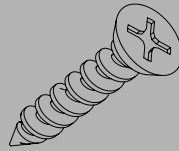

I x 6

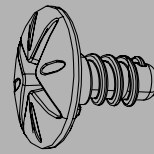

J x 6

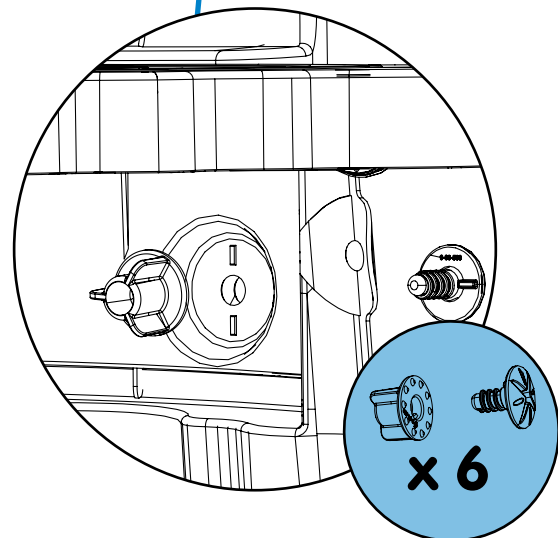
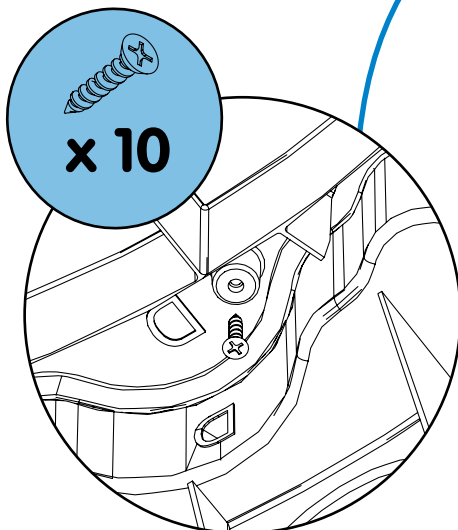
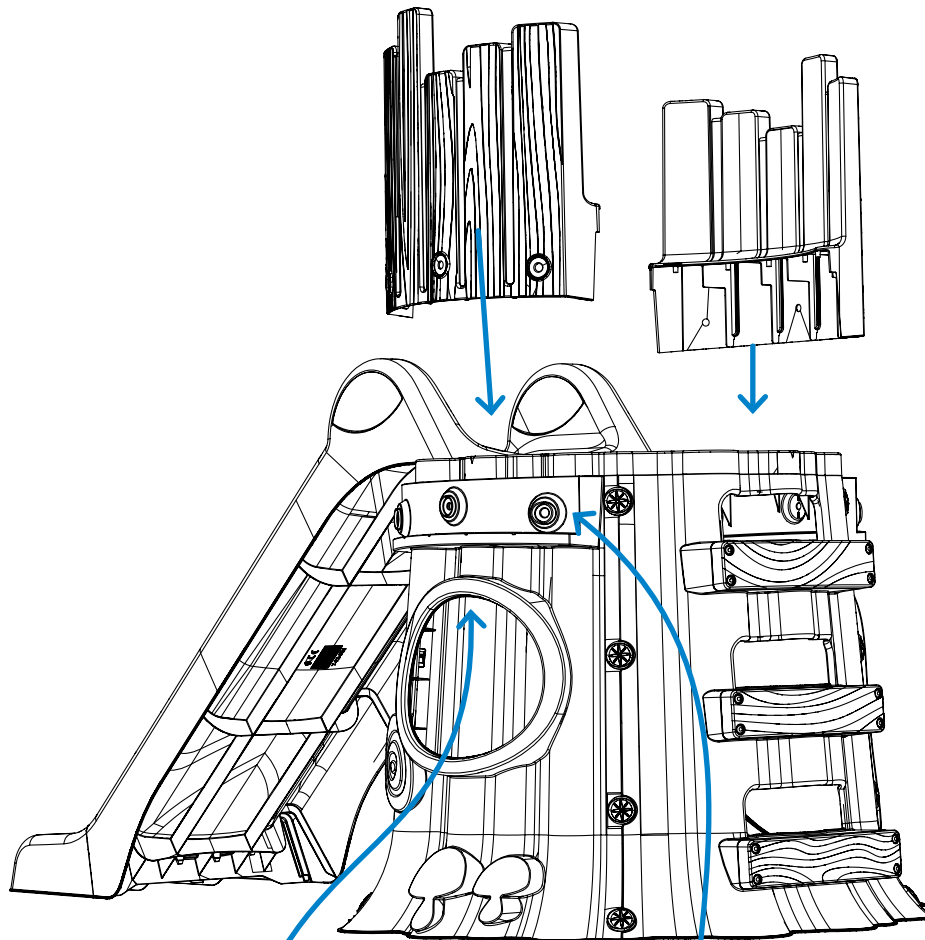
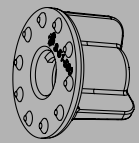

11

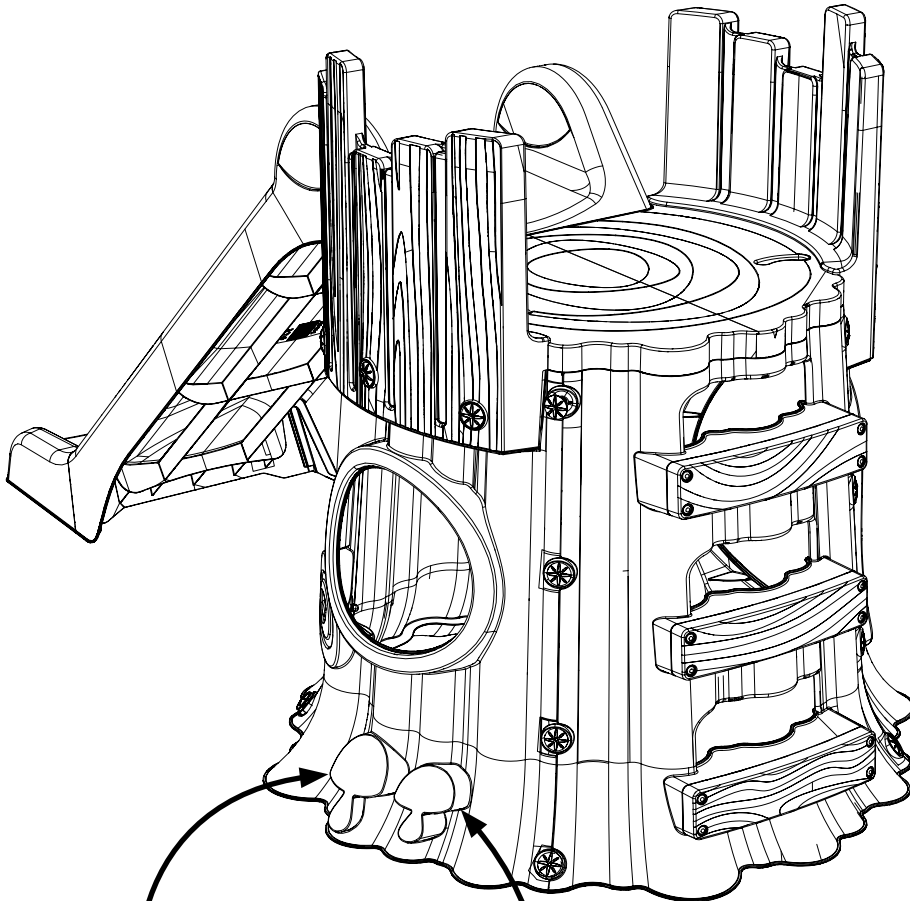

EN
WARNING! Domestic use only.
WARNING! Outdoor use.
WARNING! Max. user weight: 50Kg.
WARNING! 18+ months
Place the toy on a level surface at least 2m from any structure or obstruction, such as fence, garage, house, overhanging branches, laundry lines or electrical wires.
The toy shall not be installed over concrete, asphalt or any other hard surface.
Do not face slide chute directly towards the sun when in use.
Check regularly for continued security and for any evidence of deterioration or hazards.
Replace, if required, with suitable & new parts.
Failure to do so may result in an injury or fall.
Adult assembly required.
Adult supervision is required at all times.
Remove all packing materials such as bags, bands & cartons.
Use damp cloth and soft detergent for cleaning.
Please keep this instruction sheet for future reference.

DE
ACHTUNG! Nur für den Hausgebrauch.
ACHTUNG! Für draußen.
ACHTUNG! Maximale Belastbarkeit 50 kg.
ACHTUNG! Ab 18+ Monate
Platzieren Sie das Spielzeug auf einer ebenen Oberfläche mindestens 2m entfernt von Gebäuden oder Hindernissen wie etwa Zäune, Garagen, Häuser, überhängende Äste, Wäscheleinen oder elektrische Leitungen.
Das Spielzeug sollte nicht über Beton, Asphalt oder anderen harten Oberflächen aufgebaut werden.
Die Rutsche bitte bei Gebrauch nicht direkt zur Sonne ausrichten.
Bitte regelmäßig auf Sicherheit und mögliche Beschädigungen überprüfen.
Gegebenenfalls durch geeignete und neue Ersatzteile austauschen.
Nichteinhaltung kann zu Verletzungen oder Unfällen führen.
Montage nur durch Erwachsene.
Benutzung stets nur unter Aufsicht von Erwachsenen.
Entfernen Sie sämtliche Verpackungen wie Beutel, Bänderolen und Kartons.
Zum Reinigen verwenden Sie ein feuchtes Tuch und mildes Spülmittel.
Bitte bewahren Sie diese Anleitung für spätere Korrespondenz auf.

FR
ATTENTION! Réservé à un usage familial.
ATTENTION! Utilisation extérieure.
ATTENTION! Pour enfant de poids maximum 50 kgs.
ATTENTION! Pour enfants de plus de 18 mois
Le jouet doit être placé sur une surface nivelée en prévoyant une zone minimale de 2 m entre celui-ci et toute structure ou obstacle tel qu'une barrière, un garage, une maison, des branches d'arbres, des fils à linge ou des câbles électriques.
Le jouet ne doit pas être installé sur du béton, de l'asphalte ou tout autre revêtement en dur.
Ne pas orienter le jouet directement vers le soleil lors de son utilisation.
Il est de première importance d'effectuer des vérifications sur les parties principales à intervalles réguliers et en particulier au début de chaque saison ainsi qu'au cours de la saison d'utilisation du jeu. Vérifier tous les écrous et boulons et les resserrer si nécessaire.
Remplacer les éléments défectueux conformément aux instructions du fabricant.
Ne pas procéder à ces vérifications peut entraîner des blessures ou une chute.
Montage exclusivement par un adulte.
A utiliser sous la surveillance rapprochée d'un adulte.
Jeter tous les emballages tels que sacs, bandes plastiques et cartons.
Nettoyer avec un chiffon humide et un détergent doux.
Ces informations doivent être conservées pour toute référence ultérieure.

IT
ATTENZIONE! Solo per uso domestico.
ATTENZIONE! Uso all'esterno.
ATTENZIONE! 50kg utilizzatore peso max.
ATTENZIONE! 18+ mesi.
Mettere il giocattolo su una superficie piana ad almeno 2 metri di distanza da qualsiasi struttura o ostacolo, come una recinzione, garage, edificio, rami sporgenti, fili per il bucato o cavi elettrici.
Il giocattolo non deve essere installato su cemento, asfalto o qualsiasi altra superficie dura.
Non mettere lo scivolo in direzione del sole quando in uso.
Controllare regolarmente che continui a essere sicuro e se sono presenti segni di deterioramento o pericoli.
Sostituire, se necessario, con parti nuove adatte.
Una mancanza a eseguire quanto sopra descritto può causare una ferita o caduta.
L'assemblaggio va eseguito Obbligatoriamente da persone adulte.
Usare soltanto sotto la sorveglianza di un adulto.
Rimuovere tutti i materiali di imballaggio come sacchetti, fasce e cartoni.
Usare un panno umido e un detergente delicato per pulire.
Conservare queste istruzioni per riferimento futuro.

ES
¡ADVERTENCIA! Solo para uso doméstico.
¡ADVERTENCIA! Para uso en exterior.
¡ADVERTENCIA! Carga máxima: 50 kg.
¡ADVERTENCIA! 18+ meses.
Colocar el juguete en una superficie plana al menos 2 mts de cualquier estructura u obstrucción, tales como valla, garaje, edificios, ramas colgantes, tendaderas de ropa o cables eléctricos.
El juguete no debe instalarse sobre una superficie de hormigón, asfalto o cualquier otra superficie dura.
No colocar el deslizador inflable de frente al sol cuando se esté utilizando.
Compruebe de manera regular para mantener la seguridad y para detectar cualquier evidencia de deterioro o de peligro.
Reemplace, si es necesario, con piezas apropiadas y nuevas.
No hacerlo puede conllevar a lesiones o caídas.
El juguete debe ser armado por una persona adulta.
Se requiere la supervisión de un adulto en todo momento.
Retirar todos los materiales de embalaje tales como bolsas, bandas y cartones.
Utilice un paño húmedo y un detergente suave para la limpieza.
Por favor, conserve esta hoja de instrucciones para futura referencia.

PT
ATENÇÃO! Apenas para uso doméstico.
ATENÇÃO! Para uso ao ar livre.
ATENÇÃO! Peso máximo: 50 kg.
ATENÇÃO! 18+ meses
Coloque o brinquedo numa superfície plana, pelo menos 2 metros de qualquer estrutura ou obstrução, tais como vedações, garagem, casa, ramos de árvore, cordas de roupa ou cabos elétricos.
O brinquedo não deve ser instalado sobre betão, asfalto ou qualquer outra superfície dura.
Não coloque o escorrega de frente para o sol quando em utilização.
Verifique regularmente para a segurança contínua e para quaisquer sinais de deterioração ou danos.
Substitua se necessário, com peças adequadas e novas.
Não fazer isso pode resultar em uma lesão ou queda.
Necessária a montagem por um adulto.
Supervisão de um adulto é necessária em todos os momentos.
Remova todos os materiais de embalagem, tais como sacos, fitas adesivas e caixas.
Limpe com pano úmido, detergentes suaves e água corrente.
Guarde estas instruções, para referência futura.

NL
WAARSCHUWING! Uitsluitend voor huiselijk gebruik.
WAARSCHUWING! Voor gebruik buitenshuis.
WAARSCHUWING! Maximale belasting 50 kg.
WAARSCHUWING! 18+ maanden
Plaats het speelje op een vlakke ondergrond op tenminste 2m afstand van een structuur of obstakel, zoals een hek, garage, gebouwen, overhangende takken, waslijnen of elektrische draden.
Het speelje mag niet op beton, asfalt of enig ander hard oppervlak worden geïnstalleerd.
Tijdens het gebruik mag de glijbaan niet in de richting van de zon zijn geplaatst.
Controleer regelmatig op veiligheid en op enige aanwijzing van beschadiging of gevaar.
Indien vereist, vervang met geschikte en nieuwe onderdelen.
Doet u dit niet, dan kan dat verwondingen of vallen ten gevolg hebben.
Montage door een volwassene vereist.
Alleen onder toezicht van volwassenen gebruiken.
Verwijder al het verpakkingsmateriaal, zoals zakken, banden en dozen.
Gebruik voor het reinigen een vochtige doek en zacht schoonmaakmiddel.
Bewaar dit instructieblad voor toekomstig gebruik.

SI
OPOZORILO! Samo za domačo uporabo.
OPOZORILO! Za zunaj
OPOZORILO! Maks. obremenitev do 50 kg.
OPOZORILO! 18+ meseca
Igralo postavite na ravno površino najmanj 2m od stavb ali ovir, kot so ograje, garaže, hiše, previsne veje, obešala za sušenje perila ali električne žice.
Igrala ne postavite na beton, asfalt ali drugo trdo podlago.
Igrala ne postavite na mesta, ki so direktno izpostavljena soncu.
Redno preverjajte varnost in obrabo.
Po potrebi zamenjajte obrabljene ali poškodovane dele z novimi.
Neupoštevanje varnostnih navodil lahko pripelje do poškodb ali nezgod.
Igračo morajo sestaviti odrasle osebe.
Igračo uporabljati samo v prisotnosti odrasle osebe.
Odstranite vso embalažo, kot so vrečke, trakovi in kartoni.
Za čiščenje uporabite krpo in nežni detergent.
Navodila shranite za morebitne potrebe v prihodnje.

HR
UPOZORENJE! Samo za kućnu upotrebu.
UPOZORENJE! Uporaba u uporaba vani.
UPOZORENJE! Maksimalno opterećenje 50 kilograma.
UPOZORENJE! 18+ mjeseci
Smije se montirati samo na ravnoj, horizontalnoj površini i najmanje 2 metra od bilo kakve prepreke poput ograde, garaže, kuće, granja, užeta za rublje ili električnih kablova.
Igračka ne smije biti montirana na beton, asfalt ili bilo kakvu tvrdju površinu.
Ne okrećite nagib tobogana direktno prema suncu pri uporabi.
Provjeravajte redovito radi neprekidne sigurnosti i radi bilo kakvih znakova propadanja i opasnosti.
Po potrebi zamijenite sa prikladnim i novim dijelovima.
Nepoštivanje upozorenja može uzrokovati ozljedu ili pad.
Sklapanje moraju obaviti odrasli.
Koristiti samo pod nadzorom odrasle osobe.
Uklonite sve materijale ambalaže kao što su vrećice, trake i kutije.
Koristite vlažnu krpu i blagi deterdžent za čišćenje.
Molimo pohranite ove upute za montažu radi buduće upotrebe.

SK
UPOZORNENIE! Len pre domace pouzitie.
UPOZORNENIE! Len pre vonkajsie pouzitie.
UPOZORNENIE! Maksimalna nosnost 50 kg.
UPOZORNENIE! Od 18+ mesiacov
Umiestnite hračku na rovny povrch aspon 2 m od akejkolvek konstrukcie alebo obstrukcie, ako je oplotenie, garaz, dom, previsajucimi vetvami stromov, vedenie pracovne alebo elektrických vodičov.
Výrobok neumiestňujte na tvrdý povrch, ako napr. betón, asfalt atď.
Pri používaní sklon šmykľavky nesmie byť nasmerovaný na silečnú stranu.
Pravidelne kontrolujte stav výrobku, aby nebol poškodený a aby nič neplyvalo na bezpečnosti pri používaní šmykľavky.
Podľa potreby vymeňte diely výrobku za nové.
V opačnom prípade používanie výrobkumôže viesť k pádom a úrazom.
Skladať dospelou osobou.
Používajte len pod dohľadom dospelé osoby.
Odstráňte obalový materiál: lepenku, vrecká a gumičky.
Čistenie: vlhkou handričkou a jemným saponátom. Vhodné na umývanie pod tečúcou vodou.
Odporúčame ponechať si tento návod pre neskoršie použitie.

BA
UPOZORENJE! Samo za kućnu upotrebu.
UPOZORENJE! Za upotrebu na otvorenom prostoru.
UPOZORENJE! Maksimalno opterećenje 50 kilograma.
UPOZORENJE! 18+ mjeseci
Postavite igračku na ravnu podlogu udaljenu najmanje 2 metra od bilo kog objekta ili prepreke kao što su ograde, garaže, zgrade, niske grane, konopci za sušenje rublja ili električnih kablovi.
Ne postavljati igračku na betonsku, asfaltnu ili neku drugu tvrdju podlogu.
Ne koristiti igračku okrenutu prema suncu.
Da ne bi došlo do ozleda ili kvara, a za sigurnu upotrebu, redovno proveravajte ispravnost svih spojeva.
U slučaju potrebe, zamenite ih odgovarajućim, novim delovima.
Ako se to ne učini, može doći do povrede ili pada.
Sklapanje moraju obaviti odrasli.
Koristiti samo pod nadzorom odraslih.
Uklonite svu ambalažu kao što su kese, trake, kutije i slično.
Čistite vlažnom krpom, blagim deterdžentom i tekućom vodom.
Sačuvajte ovo upozorenje – trebaće vam i kasnije.

CZ
UPOZORNĚNÍ! Pouze na soukromé použití.
UPOZORNĚNÍ! Venkovní použití.
UPOZORNĚNÍ! Max. zatížení 50 kg.
UPOZORNĚNÍ! od 18+ měsíců.
Instalovat pouze na rovném horizontálním povrchu a ve vzdálenosti nejméně 2 metrů od jiných předmětů nebo objektů, jako plotů nebo ohrad, garáží, budov, stromů, prádělních šůr nebo elektrických kabelů.
Hračka nesmí být nainstalována na betoně, asfaltě nebo jiném pevném povrchu.
Skizlavku nestavte během používání na přímé slunce.
Pravidelně kontrolujte připojení pro další bezpečnost a jakýkoliv důkaz poškození nebo nebezpečí.
Nahradit, v případě potřeby, novým a vhodným dílem.
Pokud tak neučiníte, může dojít k zranění nebo pádu.
Sestavení musí provést pouze dospělá osoba.
Používejte jen pod dohledem dospělé osoby.
Odstraňte všechny obalové materiály, jako jsou pytle, pásy a karton.
K čištění používejte vlhký hadřík a jemný čističí prostředek.
Mějte tento návod po ruce probudoucí použití.

HU
FIGYELMEZTÉTES! Csak magáncélú használatra.
FIGYELMEZTÉTES! Kültéri használatra.
FIGYELMEZTÉTES! Max. terhelés 50 kg.
FIGYELMEZTÉTES! 18+ hónapos.
Állítsa a játék sik talajra és legalább 2 m távol az olyan akadályoktól, mint pl. kerítések, házak, garázsok, száritókötekek, elektromos vezetékek vagy lógó ágak, stb.
Ne tegye a játékot betonra, aszfaltra, vagy más kemény felületre.
A használat során ne állítsa a csúszdát közvetlen napsütött helyre.
A folyamatos biztonságos használat érdekében, rendszeresen ellenőrizze a játék kopását, vagy egyéb veszélyes eltávolítását.
Amennyiben szükséges, cserélje ki a hibás részeket új, megfelelő részekkel.
Ennek elmulasztása sérüléseket eredményezhet.
Az összeszerelést felöltött végezze.
Csak felnőttek felügyelete mellett használható!
Távolítson el minden csomagoló anyagot, így a zacskókat, kötöző szalagokat és kartonokat.
Tisztításhoz használjon nedves rongyot és gyenge tisztítószer.
Őrizze meg ezeket az utasításokat a jövőre is.

PL
OSTRZEŻENIE! Tylko do prywatnego użytku.
OSTRZEŻENIE! Do zewnątrz.
OSTRZEŻENIE! Maksymalne obciążenie wynosi 50 kg.
OSTRZEŻENIE! 18+ miesięcy
Umieścić sprzęt do zabaw na równej powierzchni w odległości co najmniej 2 m od jakichkolwiek konstrukcji lub przeszkody, takiej jak ogrodzenia, garaży, budynki, wystające gałęzie, sznury do suszenia bielizny lub przewody elektryczne.
Sprzętu do zabaw nie należy ustawiać na betonie, asfalcie lub innej twardej nawierzchni.
Zjeżdżalnie należy umieścić w taki sposób, aby podczas korzystania użytkowników nie oślepiała słońce.
Zaleca się regularne sprawdzenie warunków bezpieczeństwa oraz tego, czy nie wystąpiły jakiegokolwiek uszkodzenia lub zagrożenia.
Sprzętu do zabawy nie należy wymieniać uszkodzone części na odpowiednio nowe.
Nieprzestrzeżenie tego może spowodować niebezpieczeństwo urazu lub upadku.
Montaż powinien być przeprowadzony przez osobę dorosłą.
W żadnym wypadku nie pozostawiać dzieci bez nadzoru osoby dorosł
Należy usunąć wszystkie opakowania takie jak torby, taśmy i kartony.
Do czyszczenia należy używać wilgotnej ściereczki i łagodnego detergentu.
Instrukcję obsługi należy zachować na czas użytkowania.

RO
ATENȚIE! Numai pentru uz casnic.
ATENȚIE! Numai pentru uz în exterior.
ATENȚIE! Greutatea maximă a unui utilizator: 50 kg.
ATENȚIE! 18+ luni
Așezați jucăria pe o suprafață plană la cel puțin 2 m distanță de orice structură sau obstrucție, cum ar fi un gard, garaj, casă, ramuri, franghii de rufe sau fire electrice.
Jucăria nu trebuie să fie instalată pe beton, asfalt sau orice altă suprafață tare.
A nu se îndrepta toboganul direct spre soare în timpul utilizării.
Verificați periodic conexiunile pentru securitate continuă și pentru orice dovezi de deteriorare sau pericole.
Intocuiți, dacă este necesar, cu piese noi și adecvate.
Nerespectarea acestor indicații poate duce la rănire sau cădere.
Este necesară asamblarea de catre un adult.
Folosiți numai sub supravegherea unui adult.
Îndepărtați toate ambalajele, cum ar fi saci, benzi și cutii de carton.
Pentru curățare folosiți o cârpă umedă și un detergent slab.
Vă rugăm să păstrați aceste instrucțiuni pentru referințe ulterioare.

DK
ADVARSEL! Udelukkende til hjemmebrug.
ADVARSEL! Udendørs brug.
ADVARSEL! Maksimum belastning: 50kg.
ADVARSEL! Fra 18+ måneder
Stil Legetojet på en jævn overflade mindst 2 meter fra enhver konstruktion eller forhindring såsom et hegn, garage, bygninger, udhængende grene, vasketøjsnøre eller elektriske ledninger.
Legetojet må ikke opstilles på beton, asfalt eller nogen anden hård overflade.
Vend ikke rutschebanens forløb direkte imod solen, når banen er i brug.
Tjek regelmæssigt for at vedligeholde sikkerhed og for tegn på nedslidning eller farer.
Udskift med passende og/eller nye dele –hvis det er nødvendigt.
Hvis dette ikke udføres, kan det forårsage skade eller fald.
Skal samles af en voksen person.
Voksenopsyn er påkrævet på alle tidspunkter.
Fjern al emballage såsom poser, bånd og kartoner.
Renses med fugtig klud og mildt rengøringsmiddel.
Gem venligst denne brugsanvisning til senere brug.

SE
VARNING! Endast för privat bruk.
VARNING! Utomhusbruk.
VARNING! Max belastning: 50 kg.
VARNING! 18 + mån
Placera leksaken på en plan yta minst 2 m från en struktur eller hinder, såsom staket, garage, byggnader, hängande grenar, tvättlinor eller elledningar.
Leksaken ska inte installeras över betong, asfalt eller annat hårt underlag.
Vänd inte rutschkanan direkt mot solen under användning.
Kontrollera regelbundet för fortsatt säkerhet och för eventuella tecken på försämring eller risker.
Vid behov, ersätt med lämpliga och nya delar.
Underlåtenhet att göra detta kan leda till skada eller fall.
Kräver montering av en vuxen person.
Se till att en vuxen person alltid är närvarande.
Avlägsna all förpackningsmaterial, såsom posar, snören och kartonger.
Vid rengöring använd en fuktig trasa och ett mildt rengöringsmedel.
Spara instruktionsblad för framtida referens.

NO
ADVARSEL! Kun for privatbruk.
ADVARSEL! Utendørsbruk.
ADVARSEL! Maksimal belastning: 50kg.
ADVARSEL! Over 18+ måneder
Plasser leken på flatt underlag, minst 2 meter fra andre bygninger eller hindringer som for eksempel gjerde, garasje, hus, overhengende grener, tørkestativ eller elektriske kabler.
Ikke plasser leken på betong, asfalt eller andre harde underlag.
Ikke utsett rutsjebanen for direkte sollys når den er i bruk.
Sjekk jevnlig for evt. forverring eller farer, for å øke sikkerhet.
Reparer med passende og nye deler ved behov.
Hvis produktet ikke repareres, kan det resultere i en skade eller fall.
Må monteres av en voksen.
Voksne må hele tiden holde barna under oppsikt.
Fjern all emballasjen som for eksempel vesker, bånd og kartonger.
Bruk en fuktig klut og en mild såpe ved rengjøring.
Ta vare på instruksjonene for fremtidig referanse.

FI
VAROITUS! Vain kotitalouskäyttöön.
VAROITUS! Ulkokäyttöön.
VAROITUS! Maks. paino: 50 kg.
VAROITUS! 18+ kuukautta.
Aseta lelu tasaisen pinnan päälle, vähintään 2 metrin etäisyydelle kaikista rakennelmista tai esteistä, kuten aidoista, autotalleista, matalaista oksista, pyykkinaruista tai sähkölinjoista.
Lelua ei tule asettaa betonin, asfaltin tai minkään muun kovan pinnan päälle.
Älä suuntaa liukua suoraan aurinkoa kohti sen ollessa käytössä.
Käyttöturvallisuuden varmistamiseksi laite tulee tarkistaa säännöllisesti vaurioiden, kulumien tai muiden uhkien varalta.
Korvaa kaikki kuluneet ja vaurioituneet osat tarpeen vaatiessa uusilla, asianmukaisilla osilla.
Tämän kehoitteen noudattamatta jättämisestä saattaa seurata putoaminen ja/tai henkilövahinko.
Lelun saa koota vain aikuinen.
Lelua saa käyttää vain aikuisen valvonnassa.
Poista kaikki pakkausmateriaalit, kuten muovipussit, kumilenkit ja pakkauspahvit.
Puhdista lelu pehmeällä kankaalla, miedolla puhdistusaineella ja juoksevalla vedellä.
Säilytä nämä ohjeet myöhempää käyttöä varten.

BG
Внимание! Предназначена е само за домашнаупотреба.
Внимание! Начин на употреба – На открито.
Внимание! Максимално тегло : 50 кг.
Внимание! 18+ месеца.
Поставете Играчката на равна площ разтояние на поне 2м от всякаква структура и обструкция като: ограда, гараж, сгради, надвиснали дървесни клони,перални въжета или електрическикабели.
Не се препоръчва да се монтира на бетони, асфалтни и други твърди повърхности.
При употреба не излагайте пързалката на директна слънчева светлина.
Предприемайте редовни проверки за поддържане на сигурността и мерки за безопасности.
При необходимост , сменете с подходящи и нови части.
При неизпълнениеможе да се причини на нараняване,падане и други инциденти.
Сглобяванетои монтирането на пързалката да се извършва самоот възрастен.
При всякаупотреба се изисква родителски контрол.
Отстранете всички опъковачни материали като: пликове, ленти икартонни опъковки.
За почистване, използвайте влажна кърпа и лекопочистващ препарат.
За бъдещи справки, моля запазете инструкционния лист.

RU
ВНИМАНИЕ! Только для домашнего пользования.
ВНИМАНИЕ! Использование на открытом воздухе.
ВНИМАНИЕ! Максимальная нагрузка 50 кг.
ВНИМАНИЕ! 18+ месяцев.
Установите изделие на плоскую поверхность минимум в 2 м от других объектов, таких как забор, гараж , здание, свисающие ветви деревьев, веревки для сушки белья или электрические провода.
Нельзя устанавливать изделие на твердой поверхности, такой как бетон, асфальт и т.д.
При использовании спуск горки не должен быть направлен на солнечную сторону.
Регулярно проверяйте состояние изделия, наличие поломок и других факторов, влияющих на безопасность эксплуатации.
При необходимости замените детали изделия на новые.
В противном случае эксплуатация изделия может привести к падению и травмам.
Сборка должна осуществляться только взрослыми.
Пользоваться изделием только под присмотром взрослых.
Снимите упаковочный материал: картон, пакеты и резинки.
Для чистки используйте влажную тряпку с моющим средством.
Пожалуйста, сохраните инструкцию для дальнейшего использования.

UA
Увага! Тільки для особистого використання.
Увага! Для використання в зовнішнього використання.
Увага! Максимальне навантаження - 50 кг.
Увага! від 18+ місяців.
Поставте іграшку на рівню поверхню на відстані хоча б 2 метрівід будь-якої споруди чи огорожі; наприклад, від паркану, гаражу, будівель, свисаючих гілок дерев,сушарок для випраної білизни та одягу, а також електричних проводів.
Іграшку не можна встановлювати поверх бетонної, асфальтової чи будь-якої іншої твердої поверхні.
При використанні, не ставте пологу гірку під попадання прямих сонячних променів.
Пожалуйтеся, сохраните инструкции для дальнейшего использования.
Якщо необхідно, замініть старі деталі на відповідні нові деталі.
Недотримання вищезгаданих порад може призвести до травми чи падіння.
Монтування проводять лише дорослі особи.
Весь час усі дії слід виконувати під наглядом дорослих осіб.
Приберіть увесь пакувальний матеріал :мішечки, стрічки та картон.
Для миття використовуйте вологу ганчірку з м'яким миючим засобом.
Будь-ласка, збережіть цю інструкцію для отримання корисних порад в подальшому.

GR
ΠΡΟΕΙΔΟΠΟΙΗΣΗ! Για σπιτική χρήση μόνο.
ΠΡΟΕΙΔΟΠΟΙΗΣΗ! Για χρήση σε εξωτερικούς χώρους.
ΠΡΟΕΙΔΟΠΟΙΗΣΗ! Μέγιστο φόρτος: 50 κιλά.
ΠΡΟΕΙΔΟΠΟΙΗΣΗ! Από 18+ μηνών.
Τοποθετήστε το παιχνίδι σε επίπεδη επιφάνεια σε απόσταση τουλάχιστον 2 μέτρων από οποιαδήποτε κατασκευή ή εμπόδιο, όπως φράκτης, γκαράζ, κτίρια, προεξέχοντα κλαδιά, ρούχα κρεμασμένα για στένγωμα ή ηλεκτρικά καλώδια.
Το παιχνίδι δεν πρέπει να εγκατασταθεί πάνω σε μπετόν, άσφαλτο ή οποιαδήποτε άλλη σκληρή επιφάνεια.
Μην τοποθετείτε την τσουλήθρα με κατεύθυνση προς τον ήλιο όταν την χρησιμοποιείτε.
Ελέγχετε τακτικά για συνεχή ασφάλεια και για επικίνδυνα ή αλλοιωμένα μέρη.
Αντικαταστήστε, εφόσον απαιτείται, με κατάλληλα και νέα μέρη.
Εάν παραλείψετε αυτές τις ενέργειες, ενδέχεται να προκληθεί τραυματισμός ή πτώση.
Απαιτείται συναρμολόγηση από ενήλικα.
Απαιτείται συνεχής επίβλεψη ενήλικου.
Αφαιρέστε όλα τα υλικά συσκευασίας, όπως σακούλες, ταινίες & κουτιά.
Χρησιμοποιείστε υγρό πανί και ήπιτο απορροπταντικό για καθαρισμό.
Φυλάξτε αυτό το φυλλάδιο οδηγιών για μελλοντική αναφορά.

HE

אזהרה! לשימוש ביתי בלבד
אזהרה! מטאים לשימוש מחוץ לבית.
אזהרה! משקל מרבי מותר לשימוש: 50 ק"ג.
אזהרה! 18+ יחודשים ומעלה.
מקם את העצווע על משטח מפולס ובמרחק של 2 מטרים לפחות מכל מבנה או מכשול כגון גדר, מבנה חניה, בית, ענפי עצים מסוכים, חבלי כביסה או כבלי חשמל.
אין להתקין צעצוע על של משטחי בטון או משטחי אספלט, או מעל לכל משטח קשה אחר.
מקם את המתקן כך שפני המגלישה לא יפנו ישירות אל מול השמש בעת השימוש.
בדוק את כלל החיבורים, האמינים והברגים שבמתקן, וודא כי הם מותקנים. הדק אותם לפי הצורך.
החליף במידת הצורך חלקים פגומים או החשוים כפגומים בחלפים מתאימים.
שימוש במתקן עם חלקים פגומים עלול להביא לפגיעה במשתמש.
במתקן זה נדרשת הרכבה על ידי מבוגר כשיר, על פי ההנחיות המצופות.
לשימוש תחת השגחת מבוגר כשיר בלבד.
דאג לסילוקם של כל חומרי האריזה (קופסאות, שקיות, חבלים וסרטי קשירה) בטרם תאפשר לילדים להשתמש במתקן.
ניקוי: במציעות מטלית לחה וחומרי ניקוי ביתיים.
שמור הנחיות אלה לשימוש עתיד.

AR

تحذيراً للاستعمال المنزلي فقط .
تحذيراً! مناسب للاستعمال خارج البيت .
تحذيراً! قدرة الحمل الأقصى: ٥٠ كغم .
تحذيراً! 1٨+ شهراً فما فوق .
ضع اللعبة على سطح مستوي على بعد ٢ متر على الأقل من أي بناء أو عائق، مثل جدار، مرآب، منزل، أعضا مننلية، حبال غسيل، أو كوابل كهرباء .
منع نصب اللعبة على الباطون، أو الأسفلت، أو أي سطح صلب .
تجنب وضع المُرْتَع عكس اتجاه الشمس وقت الاستعمال .
قم بإجراء فحص سلامة بشكل دوري، وابتح عن أي دليل للخطر أو أي مصادر للخطر .
عند الحاجة، قم باستبدال القطع التالفة بقطع ملائمة وجديدة .
عدم الالتزام بذلك يمكن أن يسبب الإصابات أو السقوط .
تجنب أن يتم التركيب على يد شخص بالغ .
تجنب أن تكون هناك مراقبة مستمرة من قبل شخص بالغ .
تخلص من جميع مواد التغليف مثل الأكياس، المرابط، والكروتون .
التنظيف: استعمل قطعة قماش رطبة مع منظف خفيف .
الرجاء الاحتفاظ بهذه المعلومات كمرجع في المستقبل .

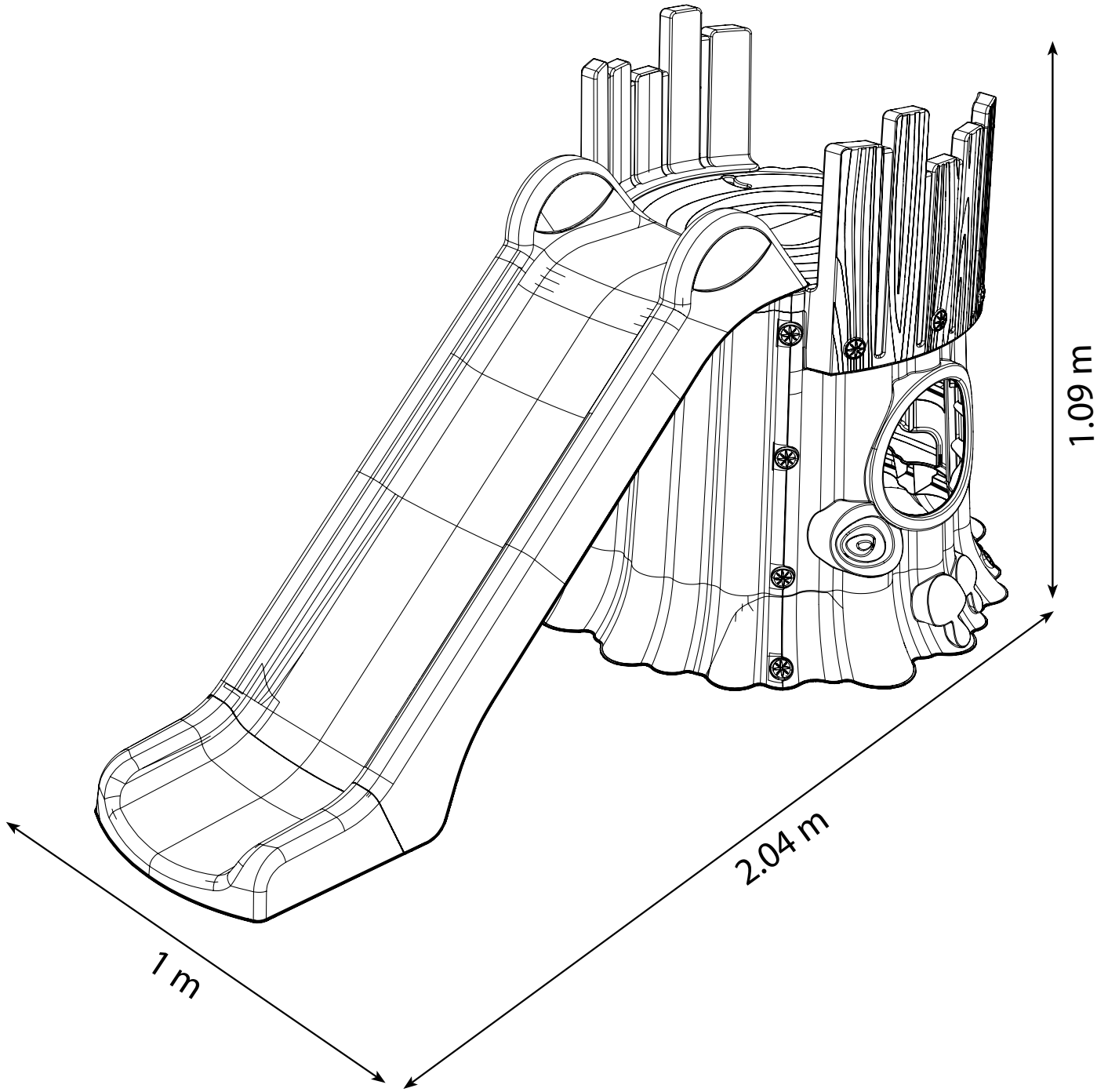

16697

